



**INSTALLATION MANUAL
MANUEL D'INSTALLATION
MANUAL DE INSTALACIÓN
INSTALLATIONSANLEITUNG
ISTRUZIONI PER L'INSTALLAZIONE**

EN

SIDE WINDOW DEFLECTORS

Before installing the deflectors, please read the manual.

Incorrect installation of deflectors can cause damage or injury.....6

FR

DÉFLECTEURS DE FENÊTRES LATÉRALES

Avant d'installer le déflecteur, veuillez lire le manuel. Une installation incorrecte des déflecteurs peut constituer un danger ou entraîner des blessures.....7

ES

DEFLECTORES PARA VENTANAS LATERALES

Antes de instalar el deflector, por favor, consulte el manual de instrucciones. Una incorrecta instalación de los deflectores puede provocar peligros o lesiones.....8

DE

SEITENSCHIEBEN-DEFLEKTOREN

Bevor Sie die Deflektoren installieren, lesen Sie bitte das Handbuch. Falsche Installation der Deflektoren kann zu Gefahren oder Verletzungen führen.....9

IT

DEFLETTORI PER FINESTRINI LATERALI

Leggere attentamente il presente manuale prima di installare i deflettori.

L'installazione non corretta dei deflettori può causare danni o lesioni.....10

COMPLETE SET | CONTENU (SELON L'ENSEMBLE ACHETÉ)
CONTENIDO (SEGÚN EL JUEGO QUE HAYA COMPRADO)
VOLLSTÄNDIGES SET | KIT COMPLETO

4 Piece Set (2 Piece Set) (the product may differ from the illustration in the instructions)

Ensemble de 4 (2) pièces (le produit peut être différent de celui représenté dans les instructions)

Juego de 4 (2) Unidades (el producto puede que sea diferente del que aparece en este manual)

4/2-teiliges Set (das Produkt kann von der Abbildung in der Anleitung abweichen)

Kit 4/2 pezzi (il prodotto potrebbe differire dall'illustrazione presente nelle istruzioni)

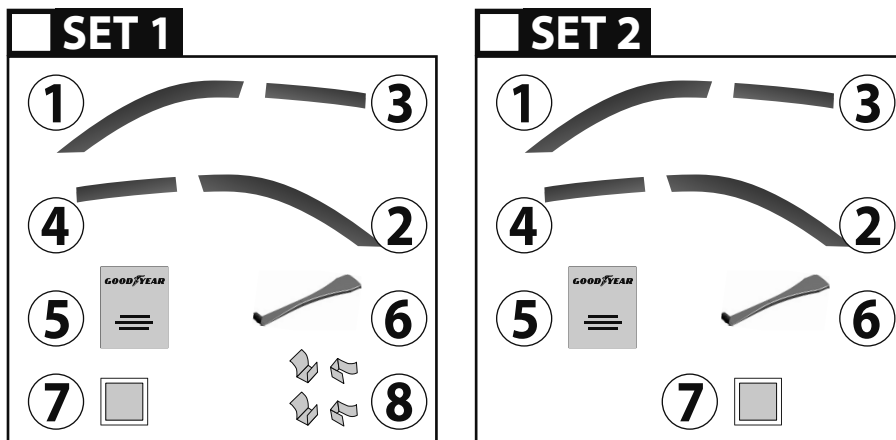

	1	2	3	4	5	6	7	8
EN	Front driver side window deflector	Front passenger side window deflector	Rear driver side window deflector	Rear passenger side window deflector	Instruction manual	Plastic blade (1 piece)	Alcohol wipe (2 pieces)	Fastening bracket (4 pieces)
FR	Déflecteur de vitre latérale du côté conducteur	Déflecteur de vitre latérale du côté passager avant	Déflecteur de vitre latérale à l'arrière du conducteur	Déflecteur de vitre latérale du côté passager arrière	Manuel d'utilisation	Lame en plastique (1 pièce)	Lingette d'alcool (2 pièces)	Support de fixation (4 pièces)
ES	Deflector de la ventana lateral del conductor	Deflector de la ventana lateral del copiloto	Deflector de la ventana trasera del conductor	Deflector de la ventana trasera del copiloto	Manual de instrucciones	Lámina de plástico (1 unidad)	Toallita con alcohol (2 Unidades)	Soporte de sujeción (4 unidades)
DE	Deflektor für vordere Fahrer-Seitenscheibe	Deflektor für vordere Beifahrer-Seitenscheibe	Deflektor für hintere Fahrer-Seitenscheibe	Deflektor für hintere Beifahrer-Seitenscheibe	Anleitung (Handbuch)	Kunststoffklinge (1 Stück)	Alkoholtuch (2 Stück)	Befestigungsbügel (4 Stück)
IT	Deflettore finestrino lato guida anteriore	Deflettore finestrino lato passeggero anteriore	Deflettore finestrino lato guida posteriore	Deflettore finestrino lato passeggero posteriore	Istruzioni (Manuale)	Spatola di plastica (1 pezzo)	Salvietta imbevuta di alcool (2 pezzi)	Staffa di fissaggio (4 pezzi)

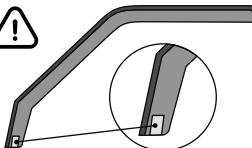
ATTENTION! Protective film, DO NOT REMOVE!
ATTENTION! Film de protection, NE PAS ENLEVER!
¡ATENCIÓN! Película protectora, ¡NO RETIRAR!
ACHTUNG! Schutzfilm, NICHT ENTFERNEN!
ATTENZIONE! Pellicola protettiva, NON RIMUOVERE!

HOW TO INSTALL THE SIDE WINDOW DEFLECTORS
COMMENT INSTALLER LES DÉFLECTEURS DE VITRES LATÉRALES
CÓMO INSTALAR LOS DEFLECTORES DE VENTANA LATERAL
WIE WERDEN DIE SEITENFENSTER-WINDABWEISER MONTIERT
COME INSTALLARE I DEFLETTORI PER FINESTRINI LATERALI

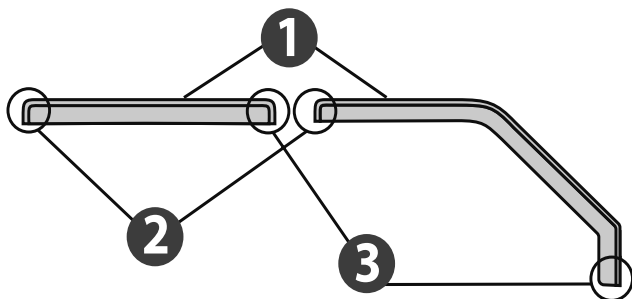

EN	1. Deflector frame 2. Rear section of deflector 3. Front section of deflector
FR	1. Cadre du déflecteur 2. Partie arrière du déflecteur 3. Partie avant du déflecteur
ES	1. Marco del deflector 2. Parte trasera del deflector 3. Parte frontal del deflector
DE	1. Deflektorrahmen 2. Hinterer Teil des Deflektors 3. Vorderer Teil des Deflektors
IT	1. Telaio del deflettore 2. Parte posteriore del deflettore 3. Parte anteriore del deflettore

<p>FRONT DEFLECTORS DÉFLECTEURS AVANT DEFLECTORES DELANTEROS</p>	<p>VORDERE DEFLEKTOREN DEFLETTORI ANTERIORI</p>
---	--

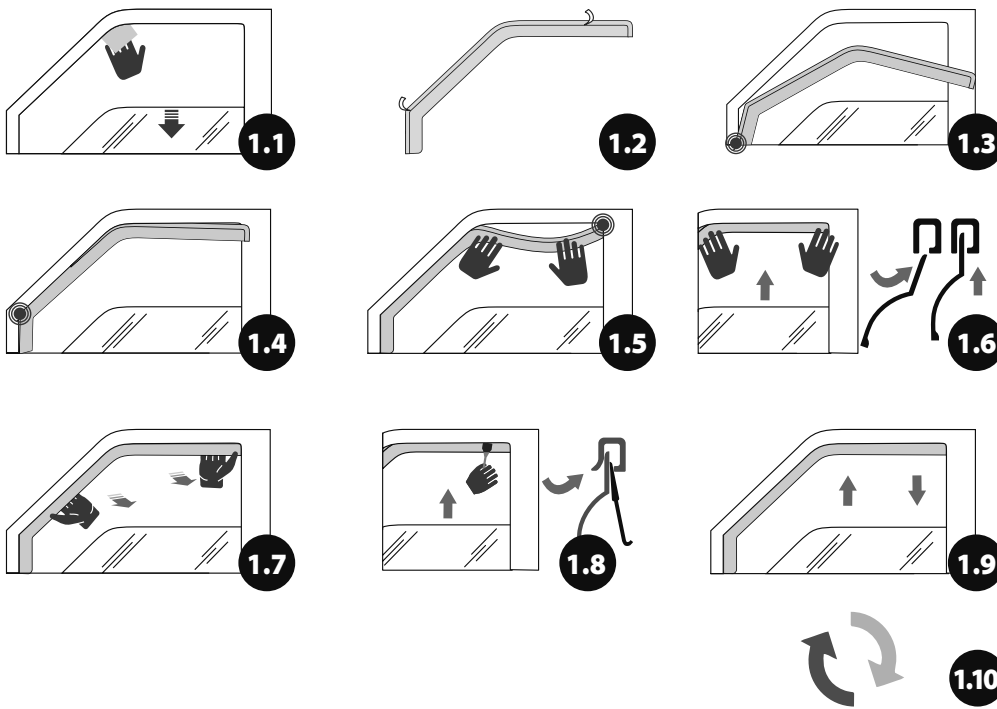

SET 1

REAR DEFLECTORS
DÉFLECTEURS ARRIÈRE
DEFLECTORES TRASEROS

HINTERE DEFLEKTOREN
DEFLETTORI POSTERIORI

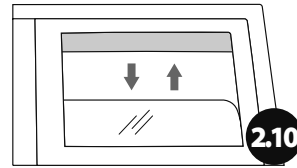
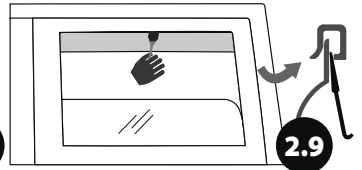
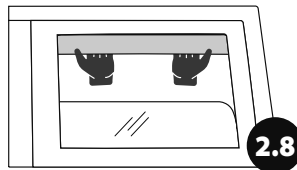
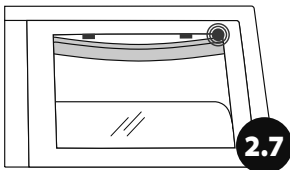
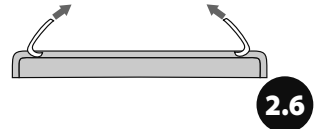
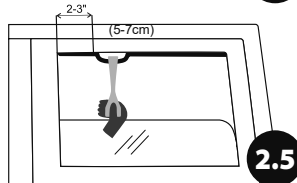
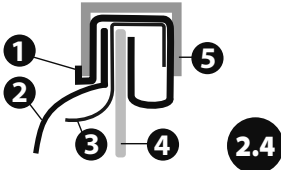
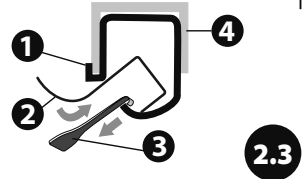
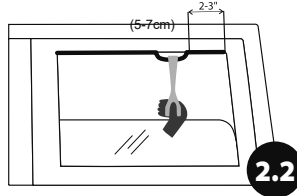
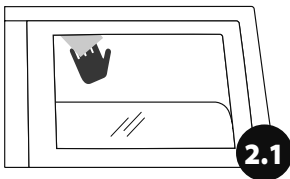

SET 2

REAR DEFLECTORS
DÉFLECTEURS ARRIÈRE
DEFLECTORES TRASEROS

HINTERE DEFLEKTOREN
DEFLETTORI POSTERIORI

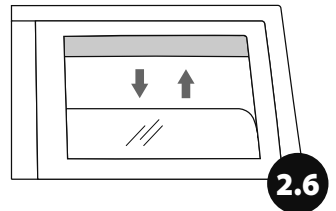
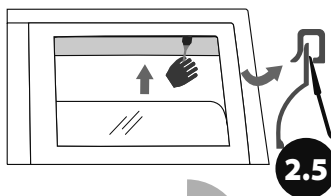
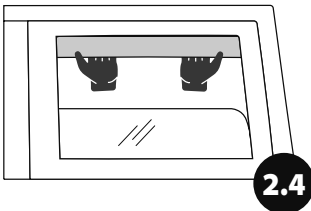
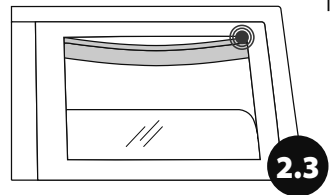
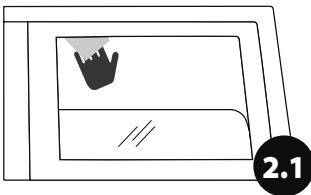

EN**ATTENTION! IMPORTANT INFORMATION!**

ATTENTION! Read the installation instructions carefully and follow all POINTS in the text! Incorrectly installed deflectors can be dangerous.

- Deactivate the safety features of the vehicle if they do not allow you to close the window and make sure to check the car instruction manual.
- After installing the deflectors, leave the car windows closed for 72 hours. If the temperature is below 62.5°F/17°C, leave closed for an additional 24 hours or longer, if possible.
- We strongly recommend installing the deflectors at temperatures between 59°F/15°C and 77°F/25°C.
- **IMPORTANT INFORMATION!** Clean the grease off the installation surface with a supplied alcohol wipe. If the deflector installation process is not followed, the manufacturer does not guarantee the secure installation of the product.

FR**ATTENTION! INFORMATIONS IMPORTANTES!**

ATTENTION! Lisez attentivement les instructions d'installation et suivez tous les consignes mentionnées dans le texte ! Des déflecteurs mal installés peuvent être dangereux.

- Si les fonctions de sécurité du véhicule ne vous permettent pas de fermer la vitre, veuillez les désactiver (consultez le manuel d'utilisation de la voiture).
- Après avoir installé les déflecteurs, laissez les vitres de la voiture fermées pendant 72 heures. Pour une température inférieure à 62.5°F / 17°C, vous pouvez les laisser fermées plus longtemps.
- Il est fortement recommandé d'installer les déflecteurs à des températures comprises entre 59°F / 15°C et 77°F / 25°C.
- **IMPORTANT À NOTER !** Nettoyez la surface d'installation de la graisse en utilisant une des lingettes dégraissantes fournies. Si le processus d'installation du déflecteur n'est pas respecté, le fabricant ne garantit pas une fixation fiable du produit.

ES**¡AVISO! INFORMACION IMPORTANTE!**

¡AVISO! Lea atentamente las instrucciones de instalación y siga todos los pasos. Si los deflectores no se instalan correctamente pueden resultar peligrosos.

- Si las características de seguridad del vehículo le impiden cerrar la ventana, desactívelas (para ello, puede consultar el manual de instrucciones del vehículo).
- Después de instalar los deflectores, deje las ventanillas del vehículo cerradas al menos durante 72 horas. Si la temperatura es inferior a 62.5°F / 17°C, quizás deba dejarlas cerradas durante más tiempo.
- Recomendamos especialmente instalar los deflectores a temperaturas entre 59°F / 15°C y 77°F / 25°C.
- **¡INFORMACIÓN IMPORTANTE!** Elimine la grasa de la superficie de instalación con el paño de alcohol incluido. El fabricante no garantiza una fijación fiable del deflector si no se sigue correctamente el proceso de instalación del mismo.

DE**ACHTUNG! WICHTIGE INFORMATIONEN!**

ACHTUNG! Lesen Sie die Installationsanleitung sorgfältig durch und befolgen Sie alle im Text aufgeführten Punkte! Falsch installierte Deflektoren können gefährlich sein.

- Wenn es die Sicherheitseinrichtungen des Fahrzeugs nicht erlauben, das Fenster zu schließen, deaktivieren Sie diese (siehe Bedienungsanleitung des Fahrzeugs).
- Lassen Sie nach Montage der Deflektoren die Autofenster 72 Stunden lang geschlossen. Wenn die Temperatur unter 17°C liegt, dann eventuell auch länger.
- Wir empfehlen ausdrücklich, die Deflektoren bei Temperaturen zwischen 59°F/15°C und 77°F/25°C zu installieren.
- **WICHTIGE INFORMATIONEN!** Reinigen Sie die Arbeitsfläche mit dem beigelegten Tuch, das mit Alkohol befeuchtet ist. Wenn der Anleitung bei der Installation des Deflektors nicht gefolgt wird, kann der Hersteller keine zuverlässige Befestigung garantieren.

IT**ATTENZIONE! INFORMAZIONI IMPORTANTI!**

ATTENZIONE! Leggere attentamente le istruzioni di installazione e seguire tutti i passaggi! L'installazione errata dei deflettori può essere fonte di pericolo.

- Se i dispositivi di sicurezza del veicolo impediscono la chiusura del finestrino, disattivarli (consultare il manuale di istruzioni della vettura).
- Dopo aver installato i deflettori, lasciare i finestrini dell'auto chiusi per 72 ore. Se la temperatura è inferiore a 17 °C/62,5 °F, lasciarli chiusi più a lungo.
- Si consiglia di installare i deflettori a temperature comprese tra 59 °F/15 °C e 77 °F/25 °C.
- **INFORMAZIONE IMPORTANTE!** Rimuovere il grasso dalla superficie di installazione con una salvietta di alcool fornita. Il produttore non garantisce un fissaggio corretto del prodotto se il processo di installazione del deflettore non è seguito a dovere.

FRONT DEFLECTORS

ATTENTION! Clean the installation surface with a supplied alcohol wipe. If the deflector installation process is not followed, the manufacturer does not guarantee the secure installation of the product.

1.1	Make sure the vehicle windows are clean and dry. Next, lower the side windows completely and clean the grease off the inner surface of the window channel with an alcohol wipe.	1.2	Remove the protective liner from the tape on the deflector.
1.3	Place the front part of the deflector to the lower frame of the window as shown in the picture.	1.4	Shift the deflector forward, fitting the deflector frame into the channel completely. Make sure the deflector is placed above the lower window frame.
1.5	Bending the center part of the deflector outwards, insert the back part of the deflector into the channel, leaving a gap above it.	1.6	Starting with the front part of the deflector, insert it into the window channel.
1.7	Immediately after installing the deflector, adjust its position by carefully pulling it outwards.	1.8	To ensure the best installation of the deflector and the best adhesion between the tape and the surface of the rubber seal, it is strongly recommended that you use the plastic blade, moving it slowly between the window's inner rubber seal and the deflector.
1.9	Raise the window until it touches the deflector. Carefully pulling the deflector outwards, roll the window up with abrupt movements. Repeat this action 4-5 times, then leave the window closed.	1.10	Repeat points 1.1 to 1.9 on the opposite side of the vehicle.

SET 1 REAR DEFLECTORS (FOR FOUR-DOOR VEHICLES)

2.1	Make sure the car windows are clean and dry. Next, lower the side windows completely and clean the grease off the inner surface of the window channel with an alcohol wipe.	2.2	To position the fixture, bend the edge of the rubber seal from the back frame of the window by 2-3 inches (5-7 cm) by using the provided special plastic blade as shown in the illustration.
2.3	Place the fastening bracket in the channel and return the rubber seal to its original position. 1 - Rubber seal; 2 - Fastening bracket; 3 - Plastic blade; 4 - Metal body frame of the door.	2.4	The illustration demonstrates how to position the fastening bracket. 1 - Rubber seal; 2 - Deflector; 3 - Fastening bracket; 4 - Glass; 5 - Metal body frame of the door.
2.5	Bend the edge of the rubber seal from the front frame of the window by 2-3 inches (5-7 cm). Place the fastening bracket in the channel and return the rubber seal to its original position.	2.6	Remove the protective liner from the tape on the deflector.
2.7	The deflector must be installed starting at the rear. To do so, place the rear section of the deflector frame into the channel and move the front section upwards. Position the entire deflector frame into the window channel, placing the frame between the fastening brackets and the rubber seal as is shown in the illustration 2.4.	2.8	Immediately after installing the deflector, adjust its position by carefully pulling it outwards.
2.9	To ensure the best installation of the deflector and the best adhesion between the tape and the surface of the rubber seal, it is strongly recommended that you use the plastic blade, moving it slowly between the window's inner rubber seal and the deflector.	2.10	Raise the window until it touches the deflector. Carefully pulling the deflector outwards, roll up the window with abrupt movements. Repeat this action 4-5 times, then leave the window closed.
2.11	Repeat points 2.1 to 2.10 on the opposite side of the vehicle.		

SET 2 REAR DEFLECTORS (FOR FOUR-DOOR VEHICLES)

2.1	Make sure the vehicle windows are clean and dry. Next, lower the side windows completely and clean the grease off the inner surface of the window channel with an alcohol wipe.	2.2	Remove the protective liner from the tape on the deflector.
2.3	The deflector must be installed starting at the back. To do so, place the back part of the deflector frame into the channel and move the front part upwards. Position the entire deflector frame into the window channel.	2.4	Immediately after installing the deflector, adjust its position by carefully pulling it outwards.
2.5	To ensure the best installation of the deflector and the adhesion between the tape and the surface of the rubber seal, it is strongly recommended that you use the plastic blade, moving it slowly between the window's inner rubber seal and the deflector.	2.6	Raise the window until it touches the deflector. Carefully pulling the deflector outwards, roll the window up with abrupt movements. Repeat this action 4-5 times, then leave the window closed.
2.7	Repeat points 2.1 to 2.6 on the opposite side of the vehicle.		

IMPORTANT À NOTER! Nettoyez la surface d'installation de la graisse en utilisant une des lingettes dégraissantes fournies. Si le processus d'installation du déflecteur n'est pas respecté, le fabricant ne garantit pas une fixation fiable du produit.

1.1	Assurez-vous que les vitres de la voiture sont propres et sèches. Ensuite, abaissez complètement les vitres latérales et nettoyez la graisse de la surface intérieure de la fente de la fenêtre avec une lingette imbibée d'alcool.	1.2	Retirez le film protecteur du ruban adhésif sur le déflecteur.
1.3	Placez la partie avant du déflecteur sur le cadre inférieur de la fenêtre, comme indiqué sur l'image.	1.4	Déplacez le déflecteur vers l'avant, en ajustant complètement le cadre du déflecteur dans la fente. Assurez-vous que le déflecteur est placé au-dessus du cadre inférieur de la fenêtre.
1.5	En pliant la partie centrale du déflecteur vers l'extérieur, insérez la partie arrière du déflecteur dans la fente en laissant un espace au-dessus de celui-ci.	1.6	En commençant par la partie avant du déflecteur, insérez-le dans la fente de la fenêtre.
1.7	Immédiatement après l'installation du déflecteur, ajustez sa position en le tirant soigneusement vers l'extérieur.	1.8	Pour assurer une meilleure installation du déflecteur et une meilleure adhérence entre le ruban et la surface du joint en caoutchouc, il est vivement recommandé d'utiliser la lame en plastique en la déplaçant lentement entre le joint en caoutchouc intérieur de la fenêtre et le déflecteur.
1.9	Soulevez la vitre jusqu'à ce qu'elle touche le déflecteur. Tirez doucement le déflecteur vers l'extérieur et ensuite relevez la vitre par des mouvements brusques. Répétez cette action 4 à 5 fois, puis laissez la fenêtre fermée.	1.10	Répétez les points 1.1 à 1.9 sur le côté opposé du véhicule.

SET 1 DÉFLECTEURS ARRIÈRE (POUR VÉHICULES À QUATRE PORTES)

2.1	Assurez-vous que les vitres de la voiture sont propres et sèches. Ensuite, abaissez complètement les vitres latérales et nettoyez la graisse de la surface intérieure de la fente de la fenêtre avec une lingette imbibée d'alcool.	2.2	Pour positionner le luminaire, courbez le bord du joint en caoutchouc du cadre arrière de la fenêtre de 2 à 3 pouces (5-7 cm) en utilisant une lame en plastique spéciale, comme indiqué sur la photo.
2.3	Placez le support de fixation dans la fente et remettez le joint en caoutchouc dans sa position initiale. 1 - Joint en caoutchouc ; 2 - Support de fixation ; 3 - Lame en plastique ; 4 - Cadre de la porte en métal.	2.4	L'illustration montre comment positionner le support de fixation. 1 - Joint en caoutchouc ; 2 - Déflecteur ; 3 - Support de fixation ; 4 - Verre ; 5 - Cadre de la porte en métal.
2.5	Pliez le bord du joint en caoutchouc à partir du cadre avant de la fenêtre de 2 à 3 pouces (5-7 cm). Placez le support de fixation dans la fente et remettez le joint en caoutchouc dans sa position initiale.	2.6	Retirez le film protecteur du ruban adhésif sur le déflecteur.
2.7	Le déflecteur doit être installé en commençant par l'arrière. Pour ce faire, placez la partie arrière du cadre de déflecteur dans la fente et déplacez la partie avant vers le haut. Positionner le cadre entier du déflecteur dans la fente de la fenêtre, en plaçant le cadre entre les supports de fixation et le joint en caoutchouc, comme indiqué sur l'illustration 2.4.	2.8	Immédiatement après l'installation du déflecteur, ajustez sa position en le tirant avec précaution vers l'extérieur ;
2.9	Pour assurer une meilleure installation du déflecteur et une meilleure adhérence entre le ruban et la surface du joint en caoutchouc, il est vivement recommandé d'utiliser la lame en plastique en la déplaçant lentement entre le joint en caoutchouc intérieur de la fenêtre et le déflecteur.	2.10	Soulevez la vitre jusqu'à ce qu'elle touche le déflecteur. Tirez doucement le déflecteur vers l'extérieur, relevez la vitre par mouvements brusques. Répétez cette action 4 à 5 fois, puis laissez la fenêtre fermée.
2.11	Répétez les points 2.1 à 2.10 sur le côté opposé du véhicule.		

SET 2 DÉFLECTEURS ARRIÈRE (POUR VÉHICULES À QUATRE PORTES)

2.1	Assurez-vous que les vitres de la voiture sont propres et sèches. Ensuite, abaissez complètement les vitres latérales et nettoyez la graisse de la surface intérieure de la fente de la fenêtre avec une lingette imbibée d'alcool.	2.2	Retirez le film protecteur du ruban adhésif sur le déflecteur.
2.3	Le déflecteur doit être installé en commençant par l'arrière. Pour ce faire, placez la partie arrière du cadre de déflecteur dans la fente et déplacez la partie avant vers le haut. Positionner le cadre entier du déflecteur dans la fente de la fenêtre.	2.4	Dès que l'installation du déflecteur est faite, ajustez sa position en le tirant avec précaution vers l'extérieur.
2.5	Pour assurer une meilleure installation du déflecteur et une meilleure adhérence entre le ruban et la surface du joint en caoutchouc, il est vivement recommandé d'utiliser la lame en plastique en la glissant lentement entre le joint en caoutchouc intérieur de la fenêtre et le déflecteur.	2.6	Soulevez la vitre jusqu'à ce qu'elle touche le déflecteur. Tirez doucement le déflecteur vers l'extérieur, relevez la vitre par mouvements brusques. Répétez cette action 4 à 5 fois, puis laissez la fenêtre fermée.
2.7	Répétez les points 2.1 à 2.6 sur le côté opposé de la voiture.		

¡INFORMACIÓN IMPORTANTE! Elimine la grasa de la superficie de instalación con el paño de alcohol incluido. El fabricante no garantiza una fijación fiable del deflector si no se sigue correctamente el proceso de instalación del mismo.

1.1	Asegúrese de que las ventanillas del vehículo están limpias y secas. A continuación, baje completamente las ventanillas laterales y limpie la superficie interna del riel de la ventana con un paño con alcohol.	1.2	Retire el forro protector de la cinta del deflector.
1.3	Coloque la parte frontal de deflector en el marco inferior de la ventanilla, como se muestra en la imagen.	1.4	Desplace el deflector hacia delante, encajando completamente el marco en el riel. Asegúrese de que el deflector está colocado sobre el marco inferior de la ventanilla.
1.5	Doble la parte central del deflector hacia afuera e inserte la parte posterior del deflector en el riel, dejando un espacio en la parte superior.	1.6	Inserte el deflector en el riel de la ventana, comenzando por la parte frontal.
1.7	Inmediatamente después de instalar el deflector, ajuste su posición tirando hacia afuera con cuidado.	1.8	Para garantizar una mejor instalación del deflector y una mayor adhesión entre la cinta y la superficie de goma, recomendamos utilizar el filo de plástico, moviéndolo lentamente entre el sello de goma interior de la ventanilla y el deflector.
1.9	Suba la ventanilla hasta que tope con el deflector. Tire del deflector hacia afuera con cuidado y mueva la ventanilla con movimientos bruscos. Repita la acción 4-5 veces y luego deje la ventanilla cerrada.	1.10	Repita los pasos del 1.1 al 1.9 en el lado opuesto del vehículo.

SET 1 DEFLECTORES TRASEROS (PARA VEHÍCULOS DE CUATRO PUERTAS)

2.1	Asegúrese de que las ventanillas del vehículo están limpias y secas. A continuación, baje completamente las ventanillas laterales y limpie la superficie interna del riel de la ventana con un paño con alcohol.	2.2	Para colocar el accesorio, doble el filo de goma desde el marco posterior de la ventana 2-3 pulgadas (5-7 cm), utilizando una lámina especial de plástico, tal y como se muestra en la imagen.
2.3	Coloque el soporte de sujeción en el riel y vuelva a colocar el filo de goma en su posición original. 1 - Sello de caucho; 2 - Cierre de sujeción; 3 - Filo de plástico; 4 - Marco metálico de la puerta.	2.4	La imagen muestra cómo colocar el soporte de sujeción. 1 - Sello de caucho; 2 - Deflector; 3 - Soporte de sujeción; 4 - Cristal; 5 - Marco metálico de la puerta.
2.5	Doble el filo de goma desde el marco frontal de la ventanilla 2-3 pulgadas (5-7 cm). Coloque el soporte de sujeción en el riel y vuelva a colocar el filo de goma en su posición original.	2.6	Retire el forro protector de la cinta del deflector.
2.7	El deflector se debe instalar comenzando por la parte posterior. Para ello, coloque la parte posterior del marco del deflector en el riel y mueva la parte frontal hacia arriba. Coloque totalmente el marco del deflector entre los soportes de sujeción y el filo de goma, tal y como se muestra en la imagen 2.4.	2.8	Inmediatamente después de instalar el deflector, ajuste la posición tirando hacia fuera con cuidado.
2.9	Para garantizar una mejor instalación del deflector y una mayor adhesión entre la cinta y la superficie de goma, recomendamos utilizar el filo de plástico, moviéndolo lentamente entre el sello de goma interior de la ventanilla y el deflector.	2.10	Suba la ventanilla hasta que tope con el deflector. Tire del deflector hacia fuera con cuidado y mueva la ventanilla con movimientos bruscos. Repita la acción 4-5 veces y luego deje la ventanilla cerrada.
2.11	Repita los pasos del 2.1 al 2.10 en el lado opuesto del vehículo.		

SET 2 DEFLECTORES TRASEROS (PARA VEHÍCULOS DE CUATRO PUERTAS)

2.1	Asegúrese de que las ventanillas del vehículo están limpias y secas. A continuación, baje completamente las ventanillas laterales y limpie la superficie interna del riel de la ventana con un paño con alcohol.	2.2	Retire el forro protector de la cinta del deflector.
2.3	El deflector se debe instalar comenzando por la parte posterior. Para ello, coloque la parte posterior del marco del deflector en el riel y mueva la parte frontal hacia arriba. Coloque totalmente el marco del deflector.	2.4	Inmediatamente después de instalar el deflector, ajuste la posición tirando hacia afuera con cuidado.
2.5	Para garantizar una mejor instalación del deflector y una mayor adhesión entre la cinta y la superficie de goma, recomendamos utilizar el filo de plástico, moviéndolo lentamente entre el sello de goma interior de la ventanilla y el deflector.	2.6	Suba la ventanilla hasta que tope con el deflector. Tire del deflector hacia afuera con cuidado y mueva la ventanilla con movimientos bruscos. Repita la acción 4-5 veces y luego deje la ventanilla cerrada.
2.7	Repita los pasos del 2.1 al 2.6 en el lado opuesto del vehículo.		

WICHTIGE INFORMATIONEN! Reinigen Sie die Arbeitsfläche mit dem beigelegten Tuch, das mit Alkohol befeuchtet ist. Wenn der Anleitung bei der Installation des Deflektors nicht gefolgt wird, kann der Hersteller keine zuverlässige Befestigung garantieren

1.1	Vergewissern Sie sich, dass die Autoscheiben sauber und trocken sind. Als nächstes senken Sie die Seitenscheiben vollständig ab und reinigen Sie die Innenfläche des Scheibenkanals mit einem Alkoholtupfer vom Fett.	1.2	Entfernen Sie die Schutzfolie von dem Klebeband am Deflektor.
1.3	Setzen Sie den vorderen Teil des Deflektors auf den unteren Rahmen der Scheibe, wie in der Abbildung gezeigt.	1.4	Schieben Sie den Deflektor nach vorne, so dass der Deflektorrahmen vollständig in den Kanal passt. Vergewissern Sie sich, dass der Deflektor über dem unteren Scheibenrahmen angebracht ist.
1.5	Biegen Sie den mittleren Teil des Deflektors nach außen, führen Sie den hinteren Teil des Deflektors in den Kanal ein und halten Sie darüber einen Spalt frei.	1.6	Beginnen Sie mit dem vorderen Teil des Deflektors und führen Sie ihn in den Scheibenkanal ein.
1.7	Unmittelbar nach der Montage des Deflektors justieren Sie dessen Position, indem Sie ihn vorsichtig nach außen ziehen.	1.8	Um eine bessere Montage des Deflektors und eine bessere Haftung zwischen dem Band und der Oberfläche der Gummidichtung zu gewährleisten, wird dringend empfohlen, das Kunststoffblatt zu verwenden und es langsam zwischen der inneren Gummidichtung der Scheibe und dem Deflektor zu bewegen.
1.9	Heben Sie die Scheibe an, bis sie den Deflektor berührt. Ziehen Sie den Deflektor vorsichtig nach außen und ziehen Sie die Scheibe mit abrupten Bewegungen auf. Wiederholen Sie diesen Vorgang 4-5 Mal und lassen Sie dann die Scheibe geschlossen.	1.10	Wiederholen Sie die Punkte 1.1 bis 1.9 auf der gegenüberliegenden Seite des Fahrzeugs.

SET 1 HINTERE DEFLEKTOREN

(FÜR VIERTÜRIGE FAHRZEUGE)

2.1	Vergewissern Sie sich, dass die Autoscheiben sauber und trocken sind. Als nächstes senken Sie die Seitenscheiben vollständig ab und reinigen Sie die Innenfläche des Scheibenkanals mit einem Alkoholtupfer vom Fett.	2.2	Um die Befestigung zu positionieren, biegen Sie die Kante der Gummidichtung vom hinteren Rahmen der Scheibe mit Hilfe einer speziellen Kunststoffklinge um 5-7 Zentimeter ab, wie in der Abbildung gezeigt.
2.3	Das Bild zeigt, wie der Befestigungsbügel zu positionieren ist. 1 - Gummidichtung; 2 - Befestigungsbügel; 3 - Kunststoffklinge; 4 - Metall Körper Rahmen der Tür	2.4	Platzieren Sie den Befestigungsbügel in den Kanal und bringen Sie die Gummidichtung wieder in ihre ursprüngliche Position zurück. 1 - Gummidichtung; 2 - Deflektor / Windabweiser; 3 - Befestigungsbügel; 4 - Glas; 5 - Metall Körper Rahmen der Tür
2.5	Biegen Sie den Rand der Gummidichtung vom Vorderrahmen der Scheibe um 5-7 Zentimeter. Platzieren Sie den Befestigungsbügel in den Kanal und bringen Sie die Gummidichtung wieder in ihre ursprüngliche Position zurück.	2.6	Entfernen Sie die Schutzfolie von dem Klebeband am Deflektor.
2.7	Der Deflektor muss von hinten beginnend eingebaut werden. Legen Sie dazu den hinteren Teil des Deflektorrahmens in den Kanal und schieben Sie den vorderen Teil nach oben. Positionieren Sie den gesamten Deflektorrahmen in den Scheibenkanal und platzieren Sie den Rahmen zwischen den Befestigungsbügeln und der Gummidichtung, wie in der Abbildung gezeigt 2.4.	2.8	Unmittelbar nach der Installation des Deflektors stellen Sie dessen Position ein, indem Sie ihn vorsichtig nach außen ziehen.
2.9	Um eine bessere Montage des Deflektors und eine bessere Haftung zwischen dem Band und der Oberfläche der Gummidichtung zu gewährleisten, wird dringend empfohlen, das Kunststoffblatt zu verwenden und es langsam zwischen der inneren Gummidichtung der Scheibe und dem Deflektor zu bewegen.	2.10	Heben Sie die Scheibe an, bis sie den Deflektor berührt. Ziehen Sie den Deflektor vorsichtig nach außen und ziehen Sie die Scheibe mit abrupten Bewegungen auf. Wiederholen Sie diesen Vorgang 4-5 Mal und lassen Sie dann die Scheibe geschlossen.
2.11	Wiederholen Sie die Punkte 2.1 bis 2.10 auf der gegenüberliegenden Seite des Fahrzeugs.		

SET 2 HINTERE DEFLEKTOREN

(FÜR VIERTÜRIGE FAHRZEUGE)

2.1	Vergewissern Sie sich, dass die Autoscheiben sauber und trocken sind. Als nächstes senken Sie die Seitenscheiben vollständig ab und reinigen Sie die Innenfläche des Scheibenkanals mit einem Alkoholtupfer vom Fett.	2.2	Entfernen Sie die Schutzfolie von dem Klebeband am Deflektor.
2.3	Der Deflektor muss von hinten beginnend eingebaut werden. Legen Sie dazu den hinteren Teil des Deflektorrahmens in den Kanal und schieben Sie den vorderen Teil nach oben. Positionieren Sie den gesamten Deflektorrahmen in den Scheibenkanal.	2.4	Unmittelbar nach der Installation des Deflektors stellen Sie dessen Position ein, indem Sie ihn vorsichtig nach außen ziehen.
2.5	Um eine bessere Montage des Deflektors und eine bessere Haftung zwischen dem Band und der Oberfläche der Gummidichtung zu gewährleisten, wird dringend empfohlen, das Kunststoffblatt zu verwenden und es langsam zwischen der inneren Gummidichtung der Scheibe und dem Deflektor zu bewegen.	2.6	Heben Sie die Scheibe an, bis sie den Deflektor berührt. Ziehen Sie den Deflektor vorsichtig nach außen und ziehen Sie die Scheibe mit abrupten Bewegungen auf. Wiederholen Sie diesen Vorgang 4-5 Mal und lassen Sie dann die Scheibe geschlossen.
2.7	Wiederholen Sie die Punkte 2.1 bis 2.6 auf der gegenüberliegenden Seite des Fahrzeugs.		

INFORMAZIONE IMPORTANTE! Rimuovere il grasso dalla superficie di installazione con una salvietta di alcool fornita. Il produttore non garantisce un fissaggio corretto del prodotto se il processo di installazione del deflettore non è seguito a dovere			
1.1	Assicurarsi che i finestrini dell'auto siano puliti e asciutti. Quindi, abbassare completamente i finestrini laterali e rimuovere il grasso dalla superficie interna della canalina del finestrino, utilizzando una salvietta imbevuta di alcool.	1.2	Rimuovere lo strato protettivo dal nastro presente sul deflettore.
1.3	Posizionare la parte anteriore del deflettore sul telaio inferiore del finestrino, come mostrato nell'immagine.	1.4	Spostare il deflettore in avanti, inserendo completamente il telaio del deflettore all'interno della canalina. Assicurarsi che il deflettore sia posizionato sopra il telaio del finestrino inferiore.
1.5	Piegando verso l'esterno la parte centrale del deflettore, inserire la parte posteriore del deflettore all'interno della canalina, lasciando uno spazio sopra di essa.	1.6	Inserire il deflettore nella canalina del finestrino, partendo dalla parte anteriore.
1.7	Dopo aver installato il deflettore, regolare la sua posizione tirandolo con cautela verso l'esterno.	1.8	Per una migliore installazione del deflettore e un'adesione ottimale tra il nastro e la superficie della guarnizione in gomma, si consiglia di utilizzare la spatola di plastica, muovendola lentamente tra la guarnizione in gomma interna del finestrino e il deflettore.
1.9	Sollevarlo il finestrino fino al punto in cui tocca il deflettore. Tirando con attenzione il deflettore verso l'esterno, sollevare il finestrino con movimenti a scatto. Ripetere questa operazione per 4-5 volte, quindi lasciare il finestrino chiuso.	1.10	Ripetere i passaggi da 1.1 a 1.9 sul lato opposto del veicolo.

SET 1 DEFLETTORI POSTERIORI (PER VEICOLI A QUATTRO PORTE)

2.1	Assicurarsi che i finestrini dell'auto siano puliti e asciutti. Quindi, abbassare completamente i finestrini laterali e rimuovere il grasso dalla superficie interna della canalina del finestrino, utilizzando una salvietta imbevuta di alcool.	2.2	Per posizionare il dispositivo, piegare il bordo della guarnizione in gomma dalla cornice posteriore del finestrino per 5-7 cm. Usando la speciale spatola in plastica come mostrato nell'immagine.
2.3	Posizionare la staffa di fissaggio nella canalina e riportare la guarnizione in gomma alla sua posizione originale. 1 - Guarnizione in gomma; 2 - Staffa di fissaggio; 3 - Spatola di plastica; 4 - Telaio della scocca in metallo della porta	2.4	L'immagine mostra come posizionare la staffa di fissaggio. 1 - Guarnizione in gomma; 2 - Deflettori; 3 - Staffa di fissaggio; 4 Vetro; 5 - Telaio della scocca in metallo della porta
2.5	Piegare il bordo della guarnizione in gomma dal telaio anteriore del finestrino di 5-7 cm. Posizionare la staffa di fissaggio nella canalina e riportare la guarnizione in gomma alla sua posizione originale.	2.6	Rimuovere lo strato protettivo dal nastro presente sul deflettore.
2.7	Il deflettore deve essere installato partendo dalla parte posteriore. Posizionare la parte posteriore del telaio del deflettore nella canalina e spostare la parte anteriore verso l'alto. Posizionare tutto il telaio del deflettore all'interno della canalina del finestrino, interponendo il telaio tra le staffe di fissaggio e la guarnizione in gomma, come mostrato nell'immagine 2.4.	2.8	Dopo aver installato il deflettore, regolare la sua posizione tirandolo con cautela verso l'esterno.
2.9	Per una migliore installazione del deflettore e un'adesione ottimale tra il nastro e la superficie della guarnizione in gomma, si consiglia di utilizzare la spatola di plastica, muovendola lentamente tra la guarnizione in gomma interna del finestrino e il deflettore.	2.10	Sollevarlo il finestrino fino al punto in cui tocca il deflettore. Tirando con attenzione il deflettore verso l'esterno, sollevare il finestrino con movimenti a scatto. Ripetere questa operazione per 4-5 volte, quindi lasciare il finestrino chiuso.
2.11	Ripetere i passaggi da 2.1 a 2.10 sul lato opposto del veicolo.		

SET 2 DEFLETTORI POSTERIORI (PER VEICOLI A QUATTRO PORTE)

2.1	Assicurarsi che i finestrini dell'auto siano puliti e asciutti. Quindi, abbassare completamente i finestrini laterali e rimuovere il grasso dalla superficie interna della canalina del finestrino, utilizzando una salvietta imbevuta di alcool.	2.2	Rimuovere lo strato protettivo dal nastro presente sul deflettore.
2.3	Il deflettore deve essere installato partendo dalla parte posteriore. Posizionare la parte posteriore del telaio del deflettore nella canalina e spostare la parte anteriore verso l'alto. Posizionare tutto il telaio del deflettore all'interno della canalina del finestrino.	2.4	Dopo aver installato il deflettore, regolare la sua posizione tirandolo con cautela verso l'esterno.
2.5	Per una migliore installazione del deflettore e un'adesione ottimale tra il nastro e la superficie della guarnizione in gomma, si consiglia di utilizzare la spatola di plastica, muovendola lentamente tra la guarnizione in gomma interna del finestrino e il deflettore.	2.6	Sollevarlo il finestrino fino al punto in cui tocca il deflettore. Tirando con attenzione il deflettore verso l'esterno, sollevare il finestrino con movimenti a scatto. Ripetere questa operazione per 4-5 volte, quindi lasciare il finestrino chiuso.
2.7	Ripetere i passaggi da 2.1 a 2.6 sul lato opposto del veicolo.		

EN

CONGRATULATIONS!

We hope you enjoy the appearance of your unique and durable Deflectors!

- If you have any questions about warranty, technical aid, or requests for missing (lost) parts, do not hesitate to use our website: **www.goodyear-deflectors.com**
- For assistance please contact customer service by phone at +19 299 994 189 or by email at help@goodyear-deflectors.com

FR

FÉLICITATIONS!

Nous espérons que vous apprécierez vos Déflecteurs de vitre latérale, uniques et durables!

- Si vous avez des questions concernant la garantie, le support technique ou vous souhaitez demander des pièces manquantes, n'hésitez pas à vous connecter sur notre site web: **www.goodyear-deflectors.com**
- Pour obtenir de l'aide, veuillez contacter le service client par téléphone à +19 299 994 189 ou par courriel à help@goodyear-deflectors.com

ES

¡ENHORABUENA!

¡Esperamos que disfrute del aspecto de tus exclusivos y resistentes Deflectores para Ventanas Laterales!

- Si tiene alguna pregunta sobre la garantía, la asistencia técnica o cómo solicitar las piezas perdidas, no dude en utilizar nuestro sitio web: **www.goodyear-deflectors.com**
- Para obtener ayuda, póngase en contacto con el servicio de atención al cliente por teléfono en +19 299 994 189 o por correo electrónico a help@goodyear-deflectors.com

DE

GLÜCKWUNSCH!

Wir hoffen du genießt das Aussehen deiner dauerhaften Deflektoren!

- Falls du irgendwelche Fragen bezüglich Garantie, technischer Hilfe, oder Rückfragen bezüglich fehlender (verlorener) Teile hast, zögere nicht unsere Website aufzusuchen **www.goodyear-deflectors.com**.
- Für Unterstützung kontaktiere bitte unseren Kundenservice per Telefon unter +19 299 994 189 oder per E-Mail unter help@goodyear-deflectors.com.

IT

CONGRATULAZIONI!

Ci auguriamo che siate soddisfatti dell'aspetto dei vostri esclusivi e resistenti Deflettori!

- Per qualunque domanda sulla garanzia, l'assistenza tecnica o la richiesta di pezzi mancanti (persi), non esitate a utilizzare il nostro sito web: **www.goodyear-deflectors.com**
- Per assistenza si prega di contattare il servizio clienti telefonicamente al numero +19 299 994 189 o via e-mail a help@goodyear-deflectors.com

Goodyear (and Winged Foot Design) and Blimp Design are trademarks of The Goodyear Tire & Rubber Company used under license by PROFIMPORT LLC, Building 3, Mayakovskogo Str. 1A, Ryazan, Russia. Copyright 2021 The Goodyear Tire & Rubber Company.