

SERVICEKARTE

Hergestellt für MCA furniture GmbH - Hainbergst 16 - 32816 Schieder-Schwalenberg www.mca-furniture.de

MCA
furniture

Garantiekarte / guarantee card

22.02.2024.

Modellname: **BARLETTA** Modellnummer: **RAHMEN** Seriennummer:



Bitte heben Sie die Garantiekarte und den Kaufbeleg auf!
Reklamationen und Ersatzteilbestellungen können nur unter Vorlage der Garantiekarte bearbeitet werden.
Die Garantiezeit beträgt 6 Monaten mit anschließender gesetzlicher Gewährleistung bis 2 Jahre ab Kaufdatum.



Please keep the guarantee card and the receipt of purchase!
Claims and spare part orders can only be processed with this guarantee card.
Guarantee is valid for 6 months and the warranty 2 years since purchasing date.

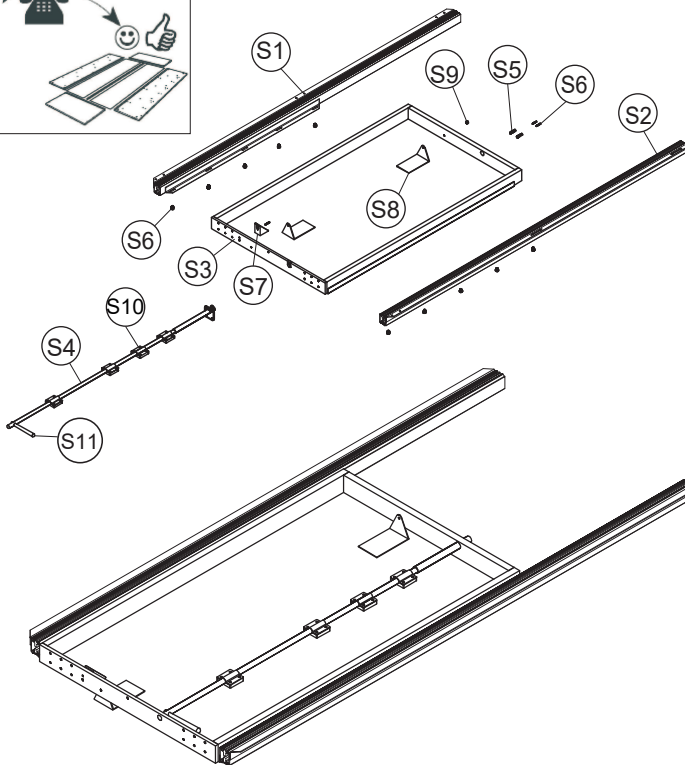
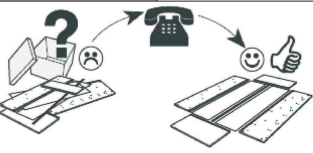

NR.	Bezeichnung	Stk
S 1	Auszugschiene links l=1540 für Barletta 180	1x
S 2	Auszugschiene rechts l=1540 für Barletta 180	1x
S3	Rahmen 56x660x1140	1x
S 4	FM 1146 STOP	1x
S 5	Kleines Haenschen	2x
S 6	Rechte Befestigung zur Schiene 4.8x16	12x
S 7	Kunststoff Schutz Set	1x
S 8	Set Rocker for FM 60x153,5	2x
S 9	Mutter M8	1x
S 10	Kunststoffhalter für FM 1146 STOP	4x
S 11	Griffe	1x

Bitte bei Ersatzteilbestellungen die fehlenden oder beschädigten Teile kennzeichnen und an uns faxen unter der Nummer: 0049528260837

Please mark the missing or damaged parts if have placed a spare part order and fax it to this number:--0049528260837

6



4.8x16 (Din 7504n) X...

9



M8 (Din 985) X...

Grund der Beanstandung:.....

Name:..... Telefon:..... Kunden Nr:..... Kommissions-AB.-Nr:.....

PLZ:..... Ort:..... Strasse:..... Haus.-Nr:.....