

Kawasaki

Ninja

ZX-RR



1/12 オートバイシリーズ NO 109

カワサキ Ninja ZX-RR

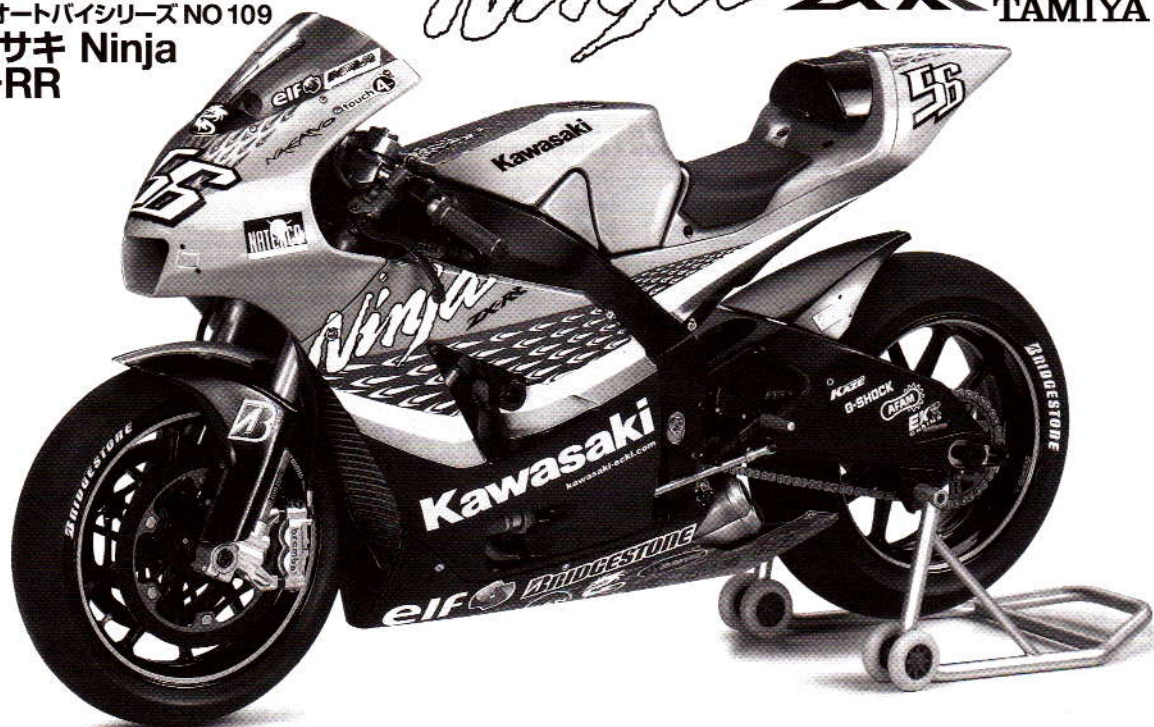

In the late 1970s, Kawasaki motorcycles dominated the 250cc and 350cc classes of Grand Prix motorcycle racing. The introduction, in 1980, of the KR500 GP racer, which featured a revolutionary monocoque frame, secured the company's spot as the center of attention in the motorcycle racing world. However, Kawasaki withdrew from international Grand Prix cycle racing in 1982, and would remain absent for 20 years. The final round of MotoGP in 2002 saw the long-awaited return of a lime green bike to the racing circuit, and Kawasaki has participated fully since 2003. The Kawasaki Ninja ZX-RR incorporates a wealth of know-how gained on the World Superbike circuit and features an inline 4-cylinder 990cc engine and Bridgestone tires. In 2004, Japanese rider Shinya Nakano joined Kawasaki, which was in the process of dramatically improving its racing technology. These

In den späten 1970ern dominierten Kawasaki Motorräder die 250cm³ und 350cm³ Klassen der Grand-Prix Rennen im Motorradsport. Die Vorstellung der KR500 GP Rennmaschine 1980, welche einen revolutionären Monocoque-Rahmen aufwies, sicherte der Firma den Platz mit höchster Anerkennung in der Welt des Motorradsports. Kawasaki zog sich jedoch 1982 vom internationalen Grand-Prix Motorradsport zurück und sollte 20 Jahre lang dort nicht mehr auftreten. Die Schlussrunde des MotoGP 2002 erlebte dann die lang erwartete Rückkehr eines lindgrünen Motorrads auf die Rennstrecke und seit 2003 nahm Kawasaki wieder durchgehend teil. Die Kawasaki Ninja ZX-RR beinhaltet eine Fülle von auf den Welt-Superbike-Kursen gewonnenem Know-How und besitzt einen Reihen-Vierzylinder 990cm³ Motor sowie Bridgestone-Reifen. Im Jahr 2004 schloss sich der Japanische Fahrer Shinya Nakano Kawasaki an; er war gerade dabei, seine Renntechnik enorm zu steigern. Diese Entwicklungen trugen Früchte, als Nakano in Runde 12, dem

A la fin des années 1970, les motos Kawasaki dominaient les catégories 250 et 350 cm³ du Championnat du Monde. L'arrivée en 1980 de la KR500 GP avec son cadre monocoque révolutionnaire renforça encore la domination du constructeur dans l'univers de la compétition moto. Cependant, Kawasaki se retira du Championnat du Monde et en resta absent pendant 20 ans. La dernière manche du Championnat MotoGP 2002 vit le retour tant attendu d'une machine verte « Lime Green » sur un circuit et Kawasaki participe à temps plein au Championnat depuis 2003. La Kawasaki Ninja ZX-RR intègre tout le savoir-faire acquis dans le Championnat World Superbike. Elle est propulsée par un 4 cylindres en ligne de 990 cm³ et chaussée de pneumatiques Bridgestone. En 2004 le pilote japonais Shinya Nakano rejoignit Kawasaki qui était en pleine phase de renouvellement de sa

1970年代後半、2輪ロードレース世界選手権の250ccクラス、350ccクラスを席巻し、1980年には画期的なモノコックフレームを持つGPレーサー、KR500を投入するなど常に話題の中心にあったカワサキ。1982年を最後に世界GPの舞台から姿を消していたカワサキが20年の歳月を経て再び帰ってきました。2002年、第13戦もてぎGPのMotoGPクラスから参戦を開始、2003年にはフル参戦することとなったライムグリーンのマシンがZX-RRです。スーパーバイクレースで培ってきたノウハウを基に仕上げられたこのマシンは並列4気筒の990ccエンジンを搭載し、タイヤはブリヂストンを使用していました。翌2004年には日本人ライダーの中野真矢選手がカワサキに移籍。マシン開発がいきに進み、それを証明するかのように第12戦日本GPでは中野選手が3位表彰台を獲得するのです。さらに、2005年は電子制御燃料噴射の採用や不等間隔爆発などエンジンの改良が続けられ戦闘力をいっそう高めたの

developments bore fruit when Nakano took 3rd place in Round 12 Japan GP. In 2005, a number of upgrades were made to the engine, including electronically-controlled gasoline injection and unequally-spaced combustion. In 2006 the ZX-RR was completely re-engineered, from engine to frame, to prepare it for the switch to 800cc racing in 2007. Engine placement was revised to allow lowered center of gravity and weight concentration. The frame and swing arm were given upgraded durability, while braking stability and cornering speed were also improved. Team Kawasaki riders S. Nakano and Randy De Puniet of France exhibited great potential throughout the 2006 season. Nakano finished the opening race in 7th place, and almost won pole position at Round 5 France GP, finally winning a podium spot with his 2nd place finish at Round 8 Netherlands.

Japanischen GP, den 3. Platz erreichte. 2005 wurde eine Anzahl von Aufrüstungen am Motor vorgenommen, einschließlich einer elektronisch gesteuerten Benzineinspritzung und einer ungleich verteilten Verbrennung. Im Jahr 2006 wurde die ZX-RR vollständig überarbeitet, vom Motor bis zum Rahmen, um sie für das Umschwenken auf 800cm³ Rennen 2007 vorzubereiten. Die Motor-Anordnung wurde neu gestaltet, um einen niedrigeren Schwerpunkt und Gewichtskonzentration zu ermöglichen. Rahmen und Schwingen erhielten eine erhöhte Festigkeit, zugleich wurden die Stabilität beim Bremsen und die Kurvengeschwindigkeit verbessert. Die Fahrer des Teams Kawasaki, S. Nakano und Randy Puniet aus Frankreich, zeigten während der gesamten Saison 2006 großes Potential. Nakano beendete das Eröffnungsrennen auf dem 7. Platz und holte sich in der 5. Runde beim Französischen GP beinahe die Pole-Position, schließlich kam er bei Runde 8 in den Niederlanden als 2. ein und schaffte einen Podiums-Platz.

technologie compétition. Ces efforts portèrent leur fruit lorsque Nakano prit la 3^{ème} place du GP du Japon, 12^{ème} manche de la saison. En 2005, des améliorations furent apportées au moteur incluant un système d'injection de carburant à gestion électronique et une combustion décalée. En 2006, la ZX-RR fut complètement revue, du moteur au cadre pour préparer le passage à 800cm³ en 2007. Le placement du moteur fut modifié pour abaisser le centre de gravité et optimiser la répartition des masses. Le cadre et le bras oscillant ont été renforcés, la stabilité en freinage améliorée et la vitesse en courbe accrue. Les pilotes du team S. Nakano et le français Randy de Puniet ont démontré leurs qualités tout au long de la saison 2006. Nakano a fini 7^{ème} de la 5^{ème} manche d'ouverture, pris presque la pole position de la 5^{ème} -le GP de France et la 2^{ème} place de la 8^{ème} -le GP des Pays-Bas.

です。そして迎えた2006年、ZX-RRはエンジンからフレームまでまったく新しく開発され、翌年から800ccレギュレーションをもにらんだコンパクトな仕上がりとなりました。特に、低重心化と重量集中化のためにエンジンの搭載位置を見直し、フレームやスイングアームの剛性も改良。ブレーキング時の安定性とコーナリングスピードが高められたのです。パワーアップしたエンジンは4気筒が90度ずつ連続して爆発した後、360度の間隔をおいて再び連続して爆発するという独自の不等間隔爆発が採用されています。ライダーは中野選手とランディ・ドゥ・ブニエ選手。中野選手は開幕戦で1列目の3番手からスタートし、決勝を7位で終えてポテンシャルの高さを披露。さらに、第5戦フランスGPではポールポジションを争い、第8戦オランダGPでは2位に入賞。レースの勝利まであと一歩と言ったところまで迫り、2007年からの800ccマシンでの活躍を大いに期待させることとなったのです。

RECOMMENDED TOOLS

《用意する工具》

Tools recommended
Benötigtes Werkzeug
Outilsage nécessaire

接着剤(プラスチック用)
Cement
Kleber
Colle



ニッパー
Side cutters
Seitenschneider
Pince coupante

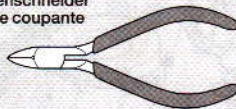

ナイフ
Modeling knife
Modellermesser
Couteau de modéliste



ピンセット
Tweezers
Pinzette
Précèlles



作前にかならず
お読みください。
READ BEFORE ASSEMBLY.
ERST LESEN - DANN BAUEN.
LIRE AVANT ASSEMBLAGE.



●このキットは組み立てモデルです。作る前に必ず説明書を最後までお読みください。また小学生などの低年齢の方が組み立てる時は、保護者の方もお読みください。
●接着剤や塗料は、必ずプラスチック用をお使いください。(別売)

●Read carefully and fully understand the instructions before commencing assembly. A supervising adult should also read the instructions if a child assembles the model.

●Bevor Sie mit dem Zusammenbau beginnen, sollten Sie alle Anweisungen gelesen und verstanden haben. Fall sein Kind das Modell zusammenbaut, sollte ein beaufsichtigender Erwachsener die Bauanleitung ebenfalls gelesen haben.

●Bien lire et assimiler les instructions avant de commencer l'assemblage. La construction du modèle par un enfant doit s'effectuer sous la surveillance d'un adulte.

注意 ●このキットは組み立てモデルです。作る前に必ず説明書を最後までお読みください。また小学生などの低年齢の方が組み立てる時は、保護者の方もお読みください。また接着剤や塗料は、必ずプラスチック用をお使いください。(別売) ●工具の使用には十分注意してください。特にナイフ、ニッパーなどの刃物によるケガや事故に注意してください。●接着剤や塗料は使用前にそれぞれの注意書きをよく読み、指示に従って正しく使用し、使用するときは換気に十分注意してください。●小さなお子様のいる所での作業はやめてください。小さな部品の飲み込みや、ビニール袋をかぶっての窒息などの危険な状況が考えられます。

CAUTION ●Read carefully and fully understand the instructions before commencing assembly. A supervising adult should also read the instructions if a child assembles the model. ●When assembling this kit, tools including knives are used. Extra care should be taken to avoid personal injury. ●Read and follow the instructions supplied with paint and/or cement, if used (not included in kit). Use plastic cement and paints only. ●Keep out of reach of small children. Children must not be allowed to suck any part, or pull vinyl bag over their heads.

VORSICHT ●Bevor Sie mit dem Zusammenbau beginnen, sollten Sie alle Anweisungen gelesen und verstanden haben. Fall sein Kind das Modell zusammenbaut, sollte ein beaufsichtigender Erwachsener die Bauanleitung ebenfalls gelesen haben. ●Beim Zusammenbau dieses Bausatzes werden Werkzeuge einschließlich Messer verwendet. Zur Vermeidung von Verletzungen ist besondere Vorsicht angebracht. ●Wenn Sie Farben und/oder Kleber verwenden (nicht im Bausatz enthalten), beachten und befolgen Sie die dort beiliegenden Anweisungen. Nur Klebstoff und Farben für Plastik verwenden. ●Bausatz von kleinen Kindern fernhalten. Verhüten Sie, daß Kinder irgendwelche Bauteile in den Mund nehmen oder Plastiktüten über den Kopf ziehen.

PRECAUTIONS ●Bien lire et assimiler les instructions avant de commencer l'assemblage. La construction du modèle par un enfant doit s'effectuer sous la surveillance d'un adulte. ●L'assemblage de ce kit requiert de l'outillage, en particulier des couteaux de modélisme. Manier les outils avec précaution pour éviter toute blessure. ●Lire et suivre les instructions d'utilisation des peintures et/ou de la colle, si utilisées (non incluses dans le kit). Utiliser uniquement une colle et des peintures spéciales pour le polystyrène. ●Garder hors de portée des enfants en bas âge. Ne pas laisser les enfants mettre en bouche ou sucer les pièces, ou passer un sachet vinyl sur la tête.

塗装指示のマークです。タミヤカラーのカラーナンバーで指示しました。
This mark denotes numbers for Tamiya Paint colors.

TS-14	●ブラック / Black / Schwarz / Noir
TS-22	●ライトグリーン / Light green / Hellgrün / Vert clair
TS-29	●セミグロスブラック / Semi gloss black / (X-18) Seidenglanz Schwarz / Noir satiné
TS-30	●シルバーリーフ / Silver leaf / Met. Silber / Aluminium
X-2	●ホワイト / White / Weiß / Blanc
X-7	●レッド / Red / Rot / Rouge

X-8	●レモンイエロー / Lemon yellow / Zitronengelb / Jaune citron
X-10	●ガンメタル / Gun metal / Metall-Grau / Gris acier
X-11	●クロームシルバー / Chrome silver / Chrom-Silber / Aluminium chromé
X-12	●ゴールドリーフ / Gold leaf / Gold Glänzend / Doré
X-15	●ライトグリーン / Light green / Hellgrün / Vert clair
X-21	●フラットベース / Flat base / Mattierungsmittel / Produit mattant
X-26	●クリアーオレンジ / Clear orange / Klar-Orange / Orange translucide

X-31	●チタンゴールド / Titanium gold / Titan-Gold / Titane doré
X-32	●チタンシルバー / Titanium silver / Titan-Silber / Titane argenté
X-34	●メタリックブラウン / Metallic brown / Metallisch-Braun / Brun métallisé
XF-1	●フラットブラック / Flat black / Matt Schwarz / Noir mat
XF-8	●フラットブルー / Flat blue / Matt Blau / Bleu mat
XF-16	●フラットアルミ / Flat aluminium / Matt Aluminium / Aluminium mat
XF-56	●メタリックグレイ / Metallic grey / Grau-Metallic / Gris métallisé



DP このマークの場所ではディテールアップパーツがご利用出来ます。別にお買い求めください。
This mark indicates instruction for detailing parts separately available.
Diese Markierung verweist auf die Anleitung für die getrennt erhältlichen Feindetailierungs-Teile.
Ce symbole indique de se reporter à la notice des pièces d'amélioration disponibles séparément.
●12619 1/12 カワサキ・Ninja ZX-RR フロントフォークセット ●12619 1/12 Kawasaki Ninja ZX-RR Front Fork Set

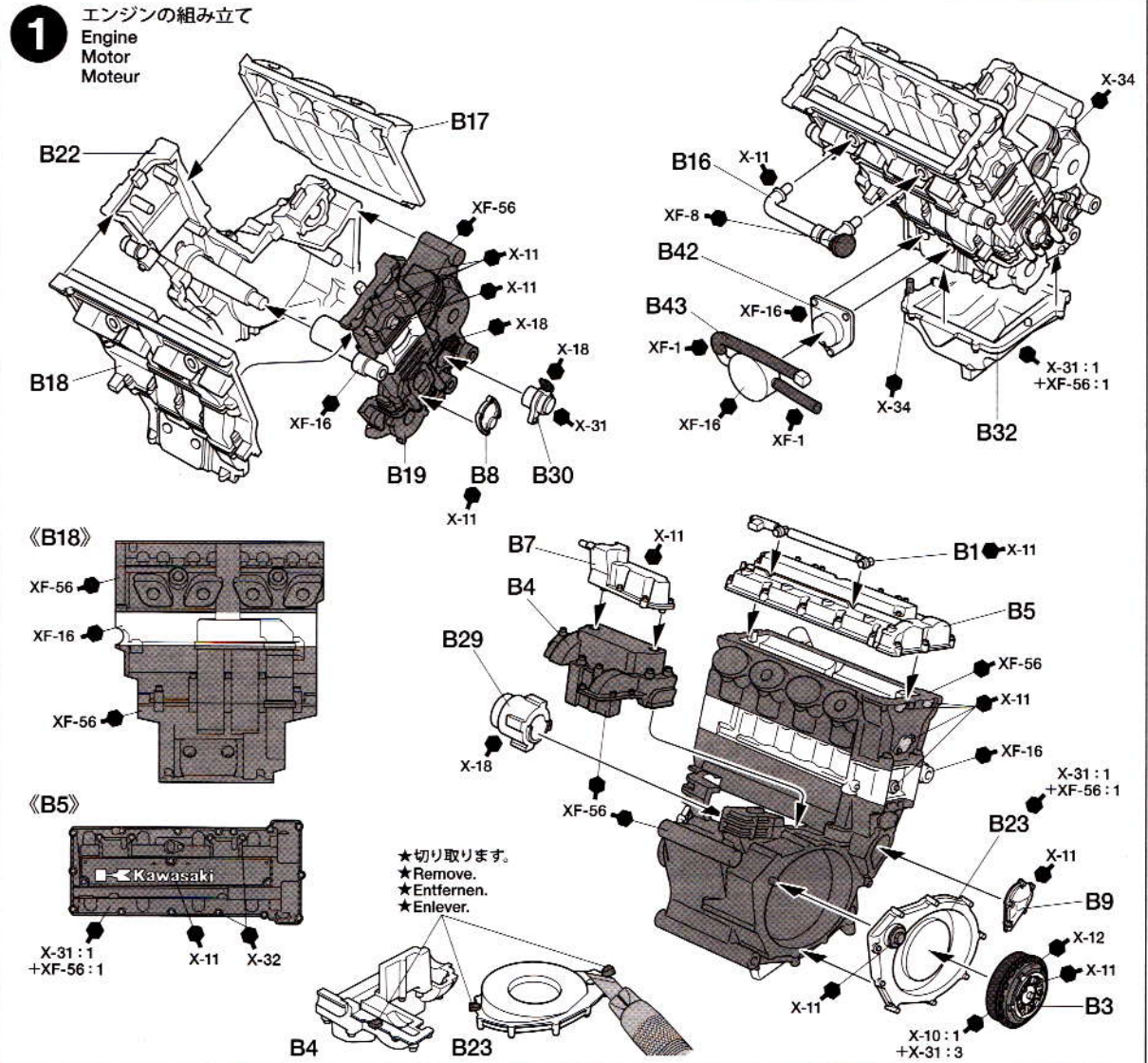

2 フレームの組み立て
Frame
Rahmen
Cadre

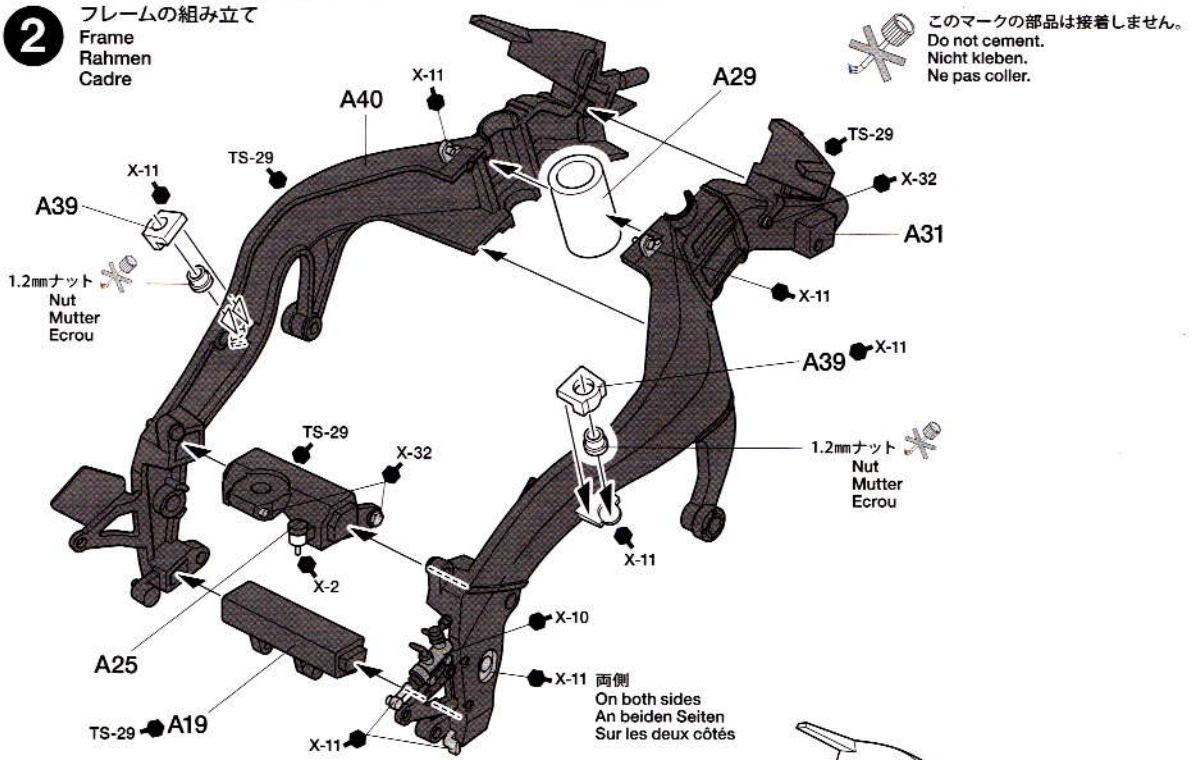

3 エンジンの取り付け
Attaching engine
Anbringung des Motors
Fixation du moteur

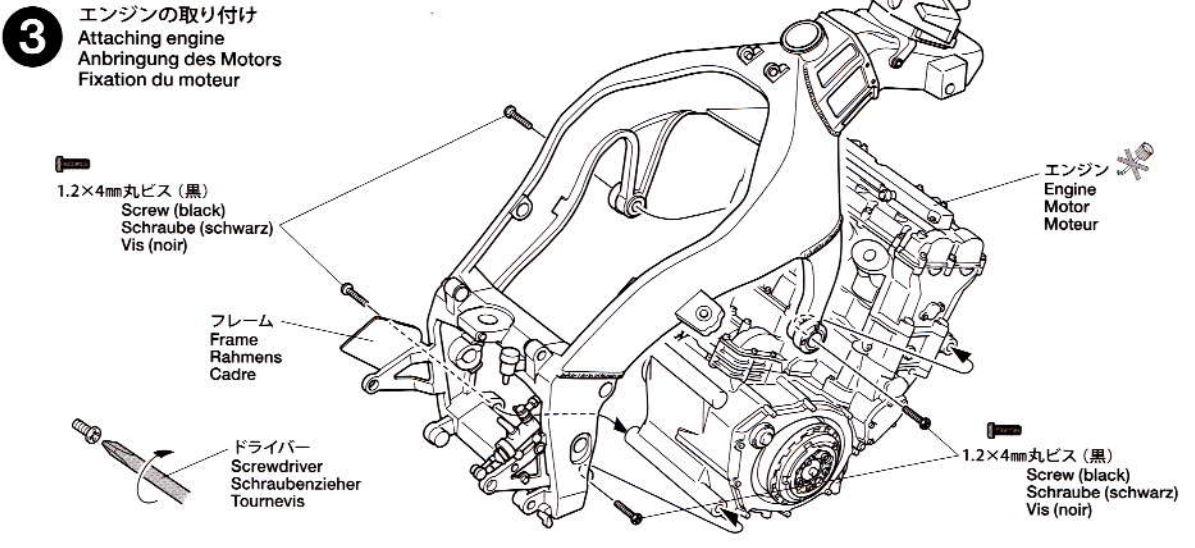

4 ホイールの組み立て
Wheel assembly
Rad-Zusammenbau
Assemblage de la roue

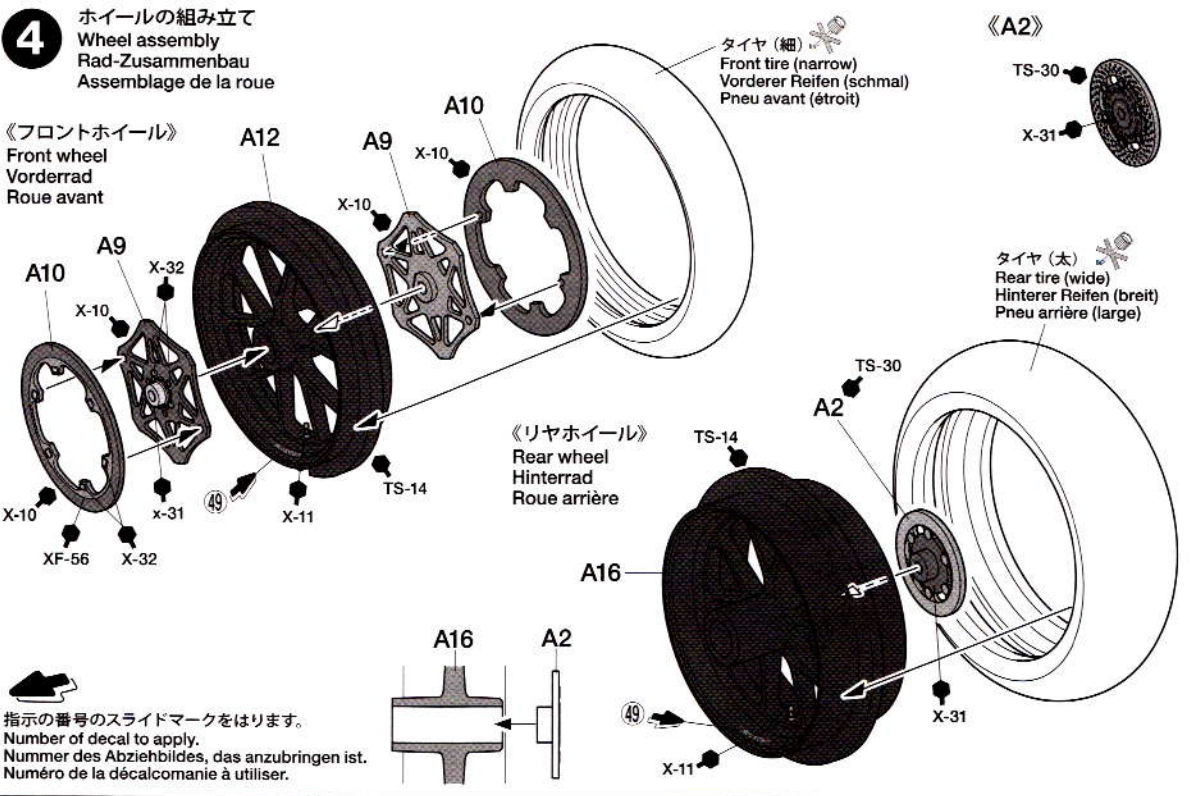

5 スイングアームの組み立て
Swing arm assembly
Zusammenbau des Schwingarms
Assemblage du bras oscillant

★10ページを参考にタイヤマークを貼ってください。
★Refer to page 10 for application of tire decals.
★Für Anbringung des Reifen-Abziehbildes siehe S. 10.
★Se référer à la page 10 pour l'application des transferts
für les pneus.

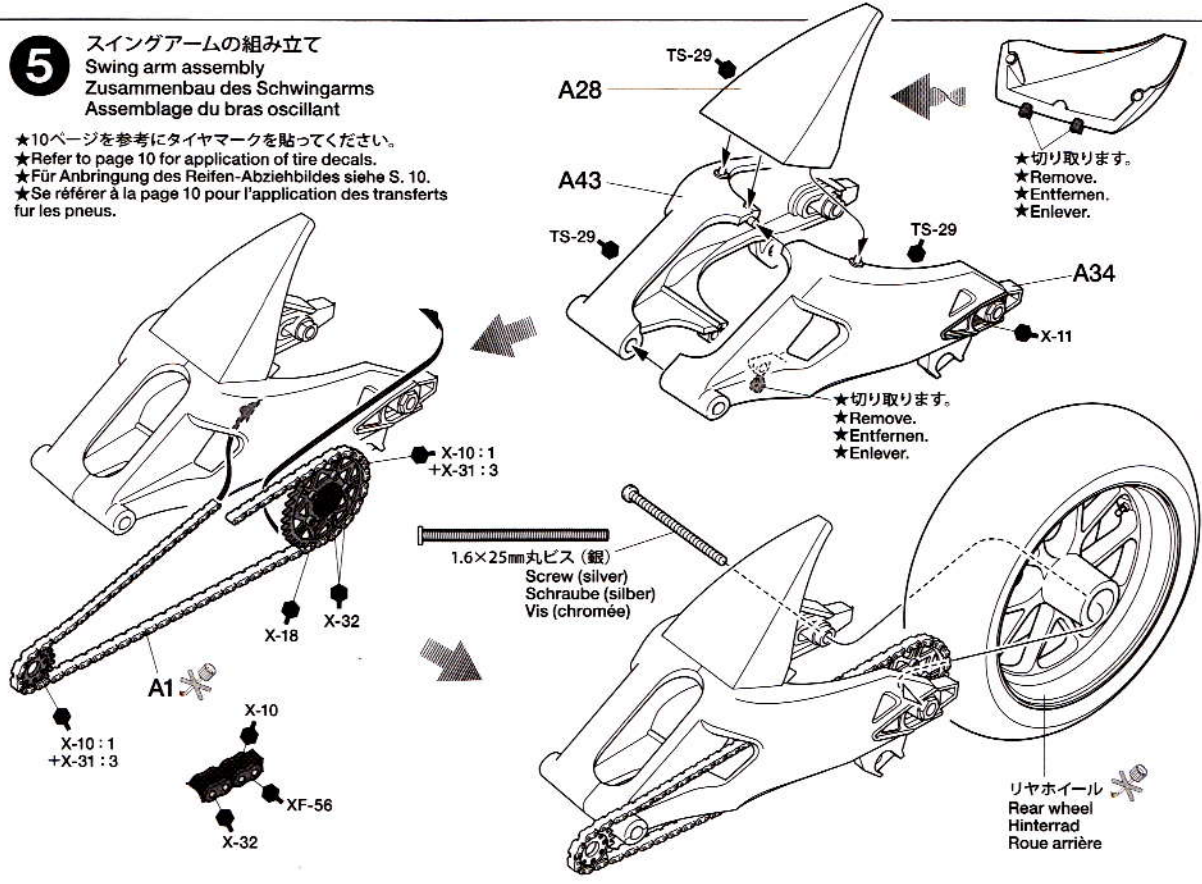

6 リヤダンパーの組み立て **DP**
Rear damper
Hinterer Dämpfer
Amortisseur arrière

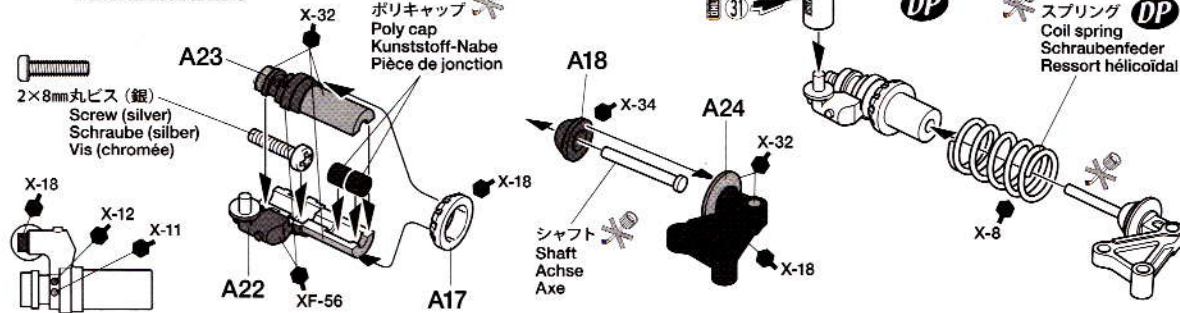

7 リヤダンパーの取り付け
Attaching rear damper
Anbringung des Hinterer Dämpfer
Fixation du Amortisseur arrière

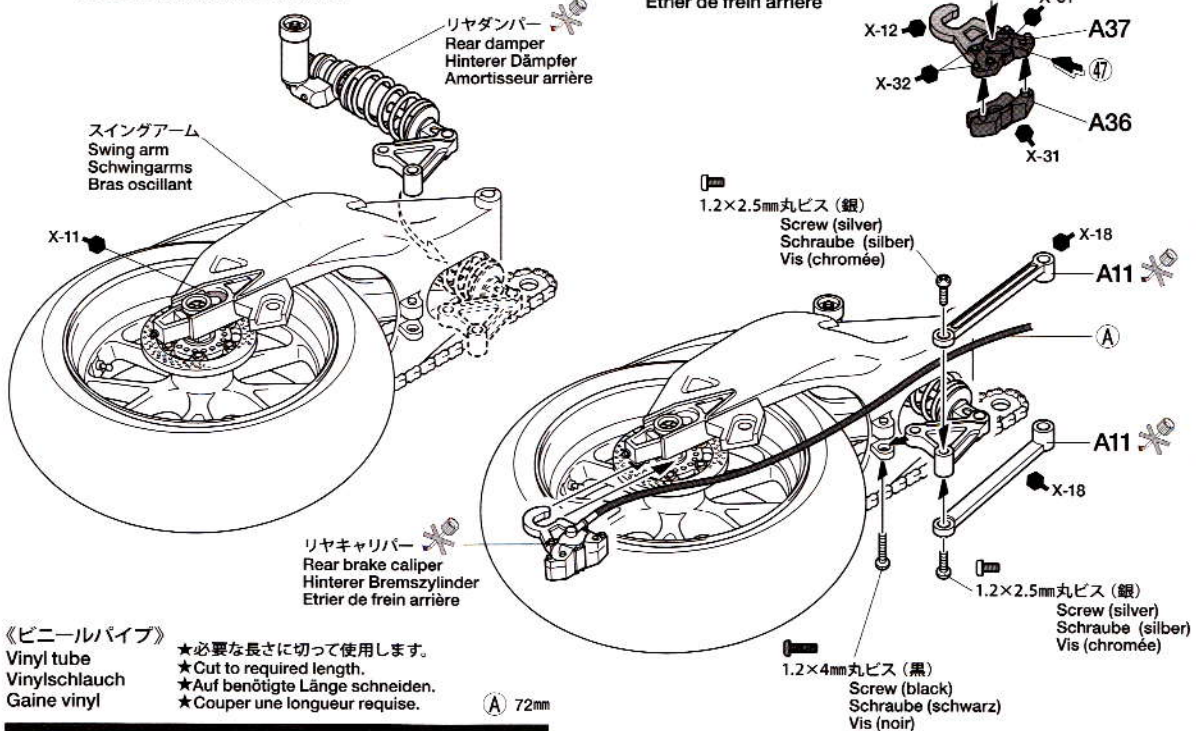

《ビニールパイプ》
Vinyl tube
Vinylschlauch
Gaine vinyle
★必要な長さに切って使用します。
★Cut to required length.
★Auf benötigte Länge schneiden.
★Couper une longueur requise.

72mm

8 スイングアームの取り付け
 Attaching swing arm
 Anbringung des Schwingarmes
 Fixation du bras oscillant

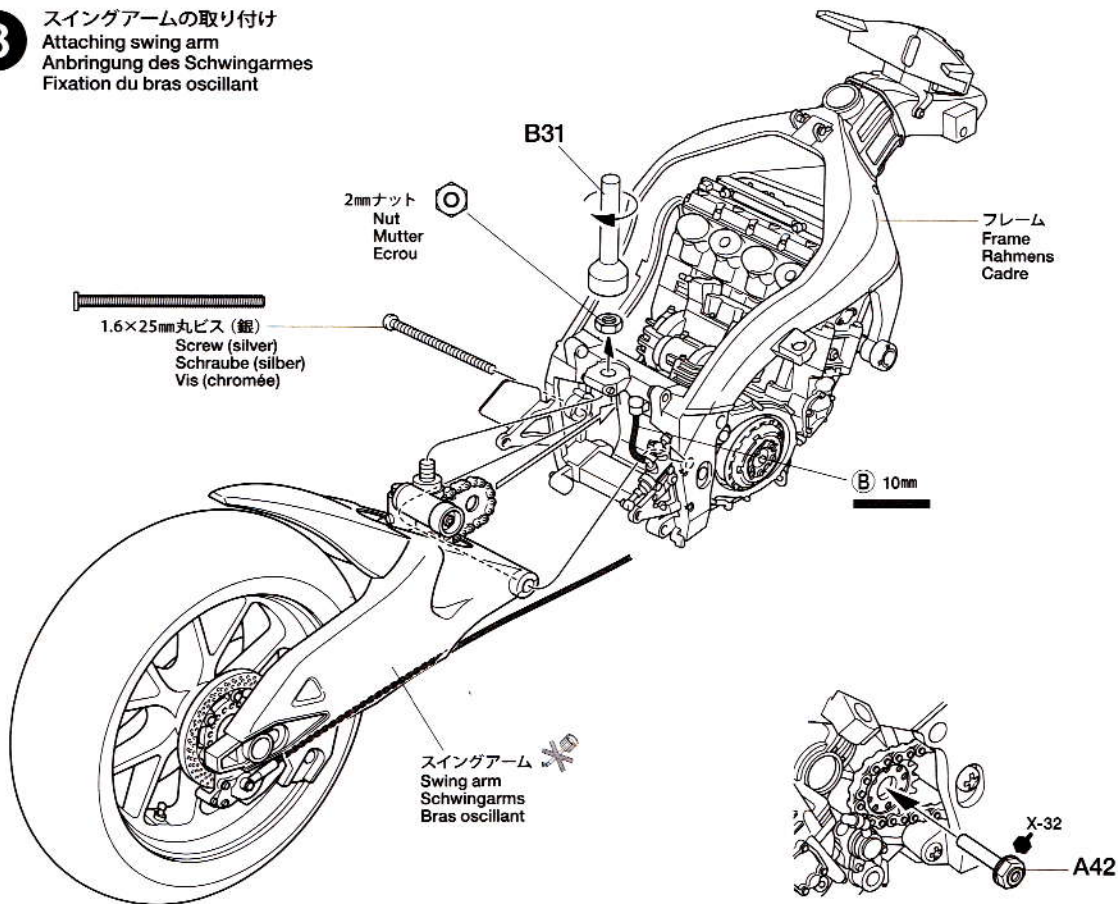

9 ラジエターの組み立て
 Radiator
 Kühlers
 Radiateur

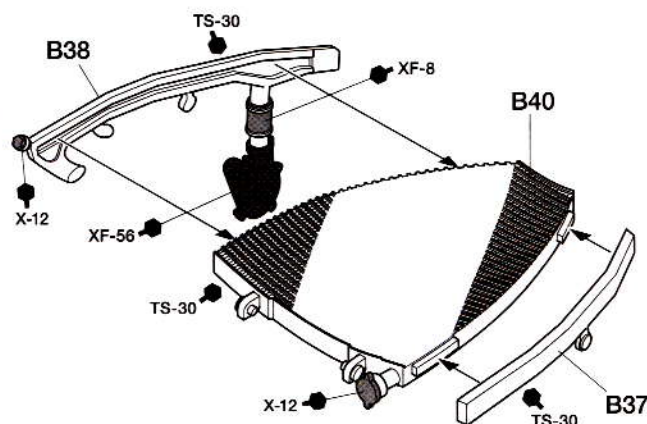

《レーシングスタンド》
 Racing stand
 Rennständer
 Béquille de stand

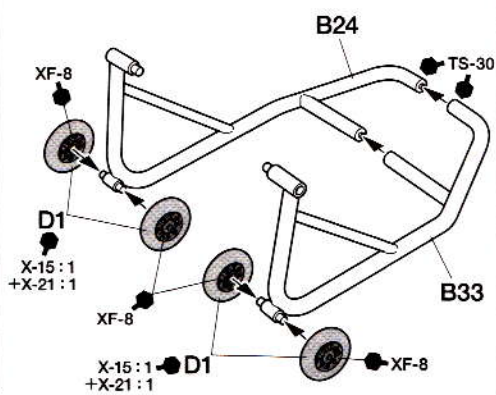

10 マフラーの組み立て
 Exhaust assembly
 Zusammenbau des Auspuffs
 Assemblage des échappements

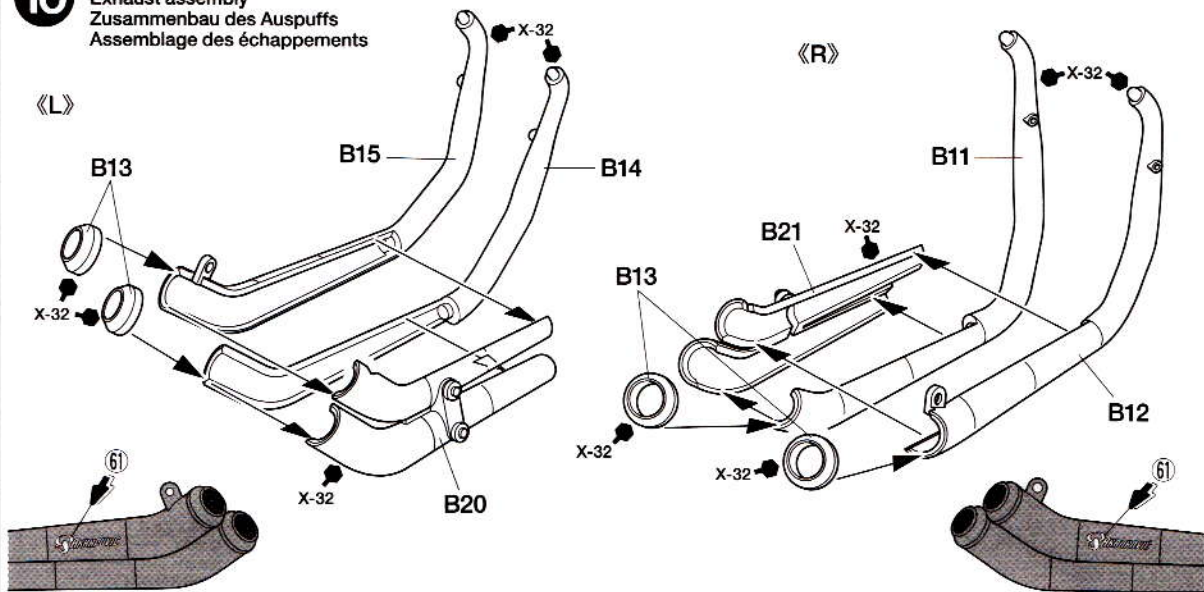

11 マフラーの取り付け
 Attaching exhaust
 Einbau des Auspuffs
 Fixation des échappements

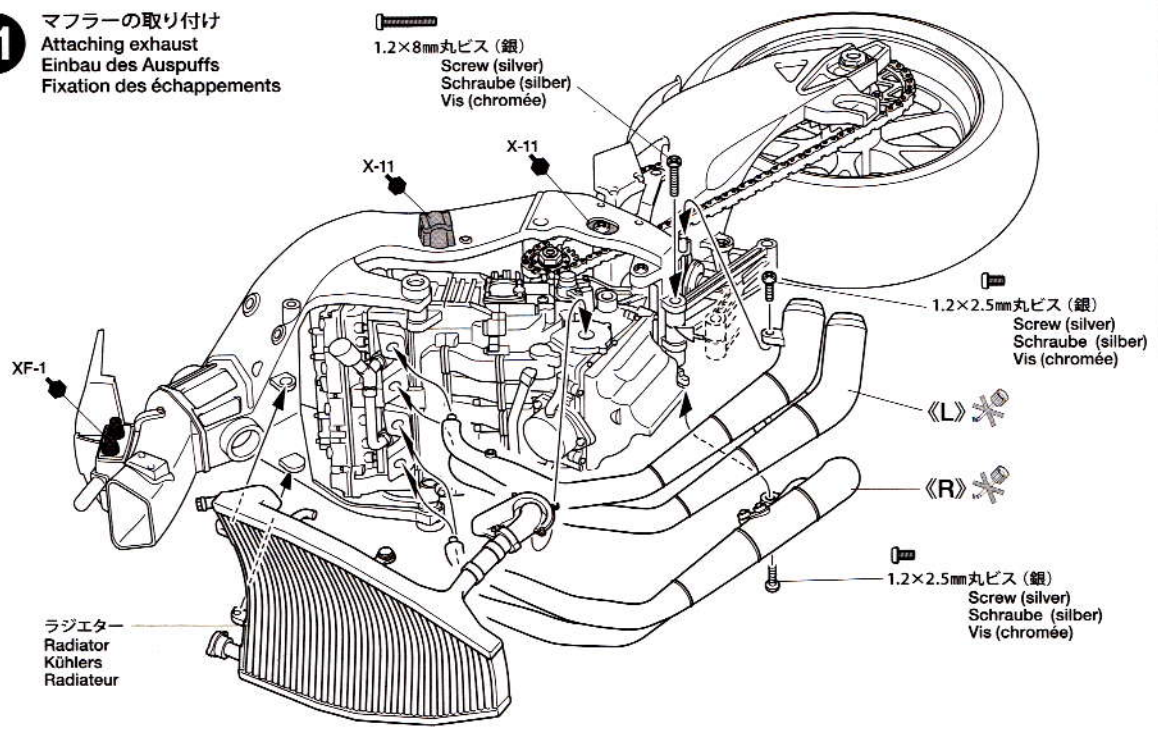

12 ハンドル周りの組み立て
 Handlebars
 Lenker
 Guidons

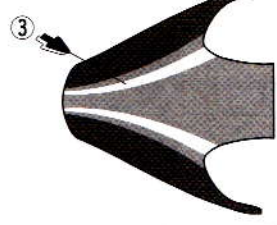
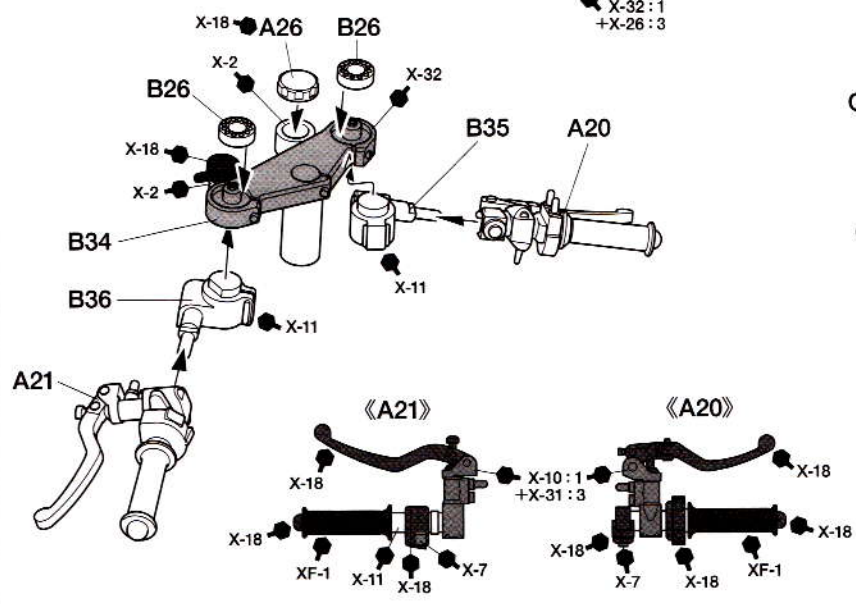
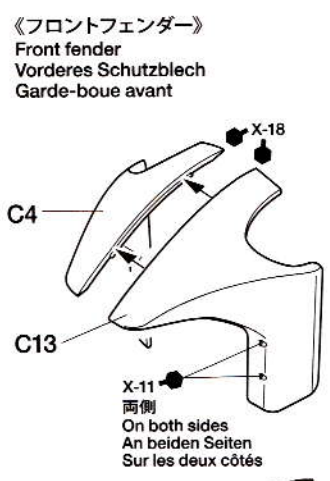
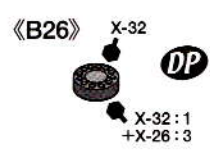

13 フロントフォークの組み立て
 Front fork
 Vorderer Gabel
 Fourche avant

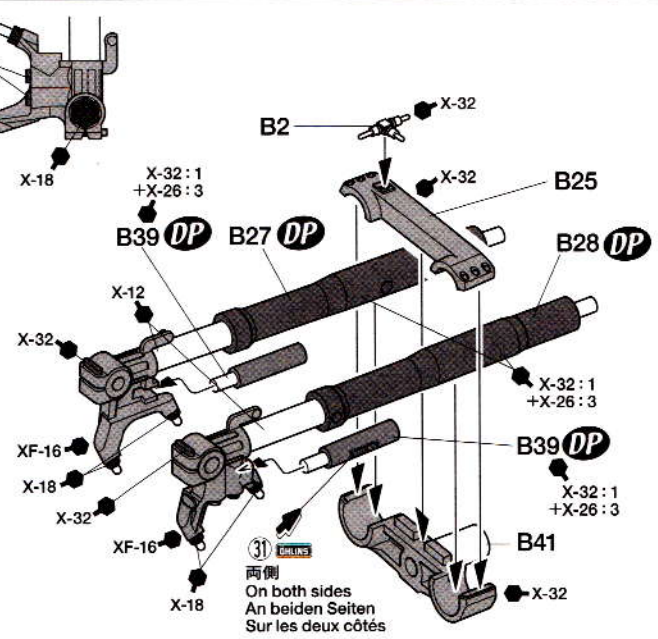
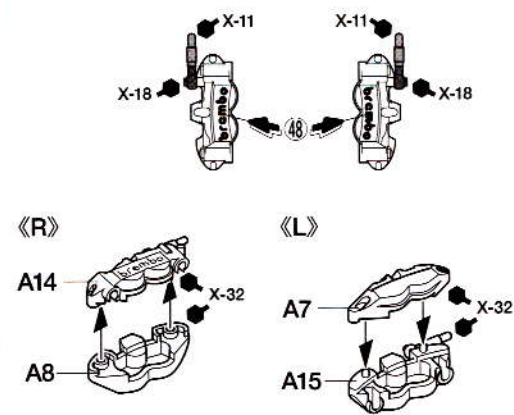

14

フロントフォークの取り付け
 Attaching front fork
 Anbringung der vorderen Gabel
 Fixation de la fourche avant

- ★10ページを参考にタイヤマークを貼ってください。
- ★Refer to page 10 for application of tire decals.
- ★Für Anbringung des Reifen-Abziehbildes siehe S. 10.
- ★Se référer à la page 10 pour l'application des transferts fur les pneus.

フロントフェンダー
 Front fender
 Vorderes Schutzblech
 Garde-boue avant

1.6×16mm丸ビス (黒)
 Screw (black)
 Schraube (schwarz)
 Vis (noir)

1.6×20mm丸ビス (黒)
 Screw (black)
 Schraube (schwarz)
 Vis (noir)

フロントホイール
 Front wheel
 Vorderrad
 Roue avant

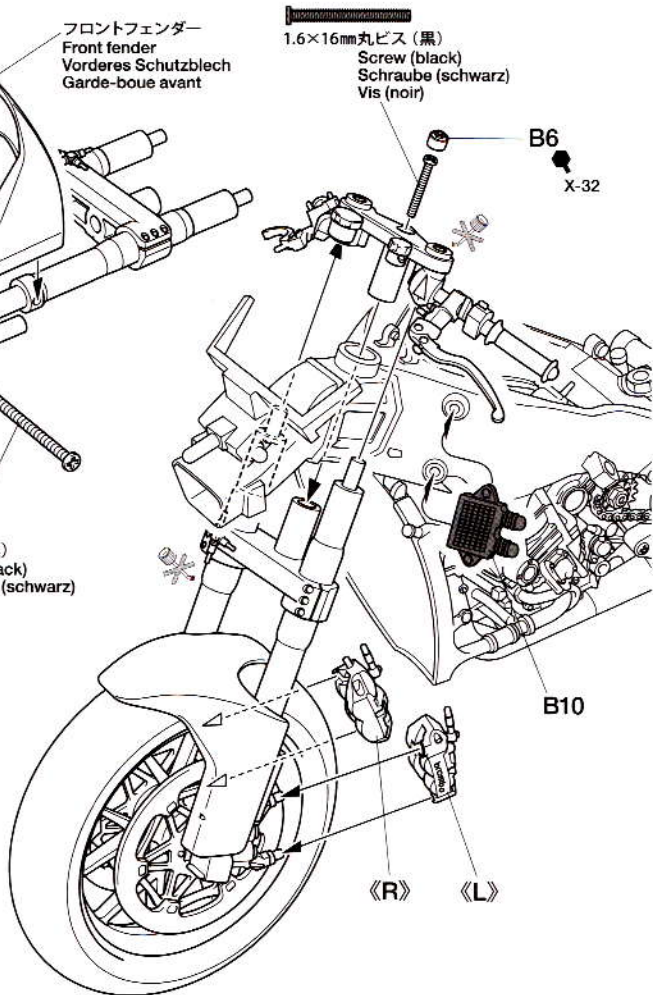
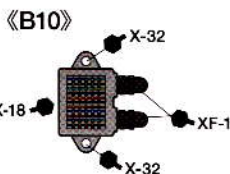

15

エアボックスの取り付け
 Attaching ram air box
 Anbringung des Luftstaugehäuse
 Fixation de la boîte à air forcé

C 42mm
 D 40mm

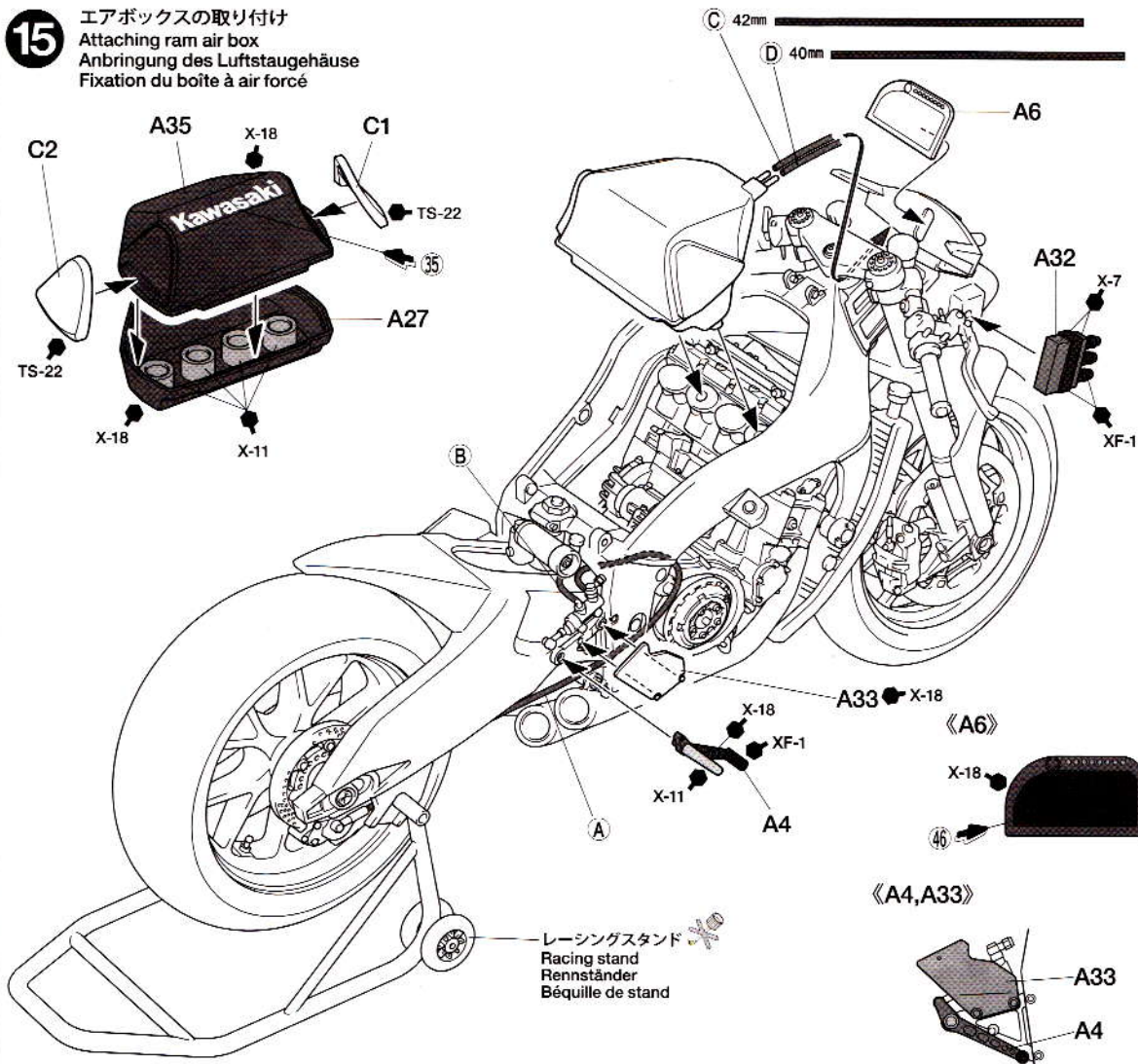
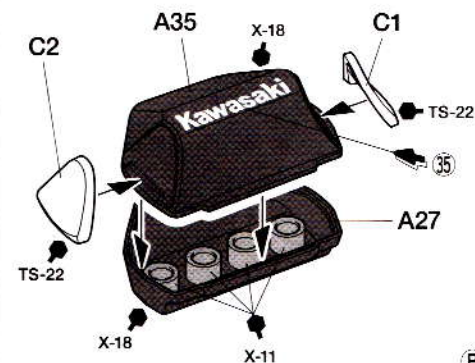

レーシングスタンド
 Racing stand
 Rennständer
 Béquille de stand

16

パイピング
Piping
Verkabelung
Fixation des durites et des câbles

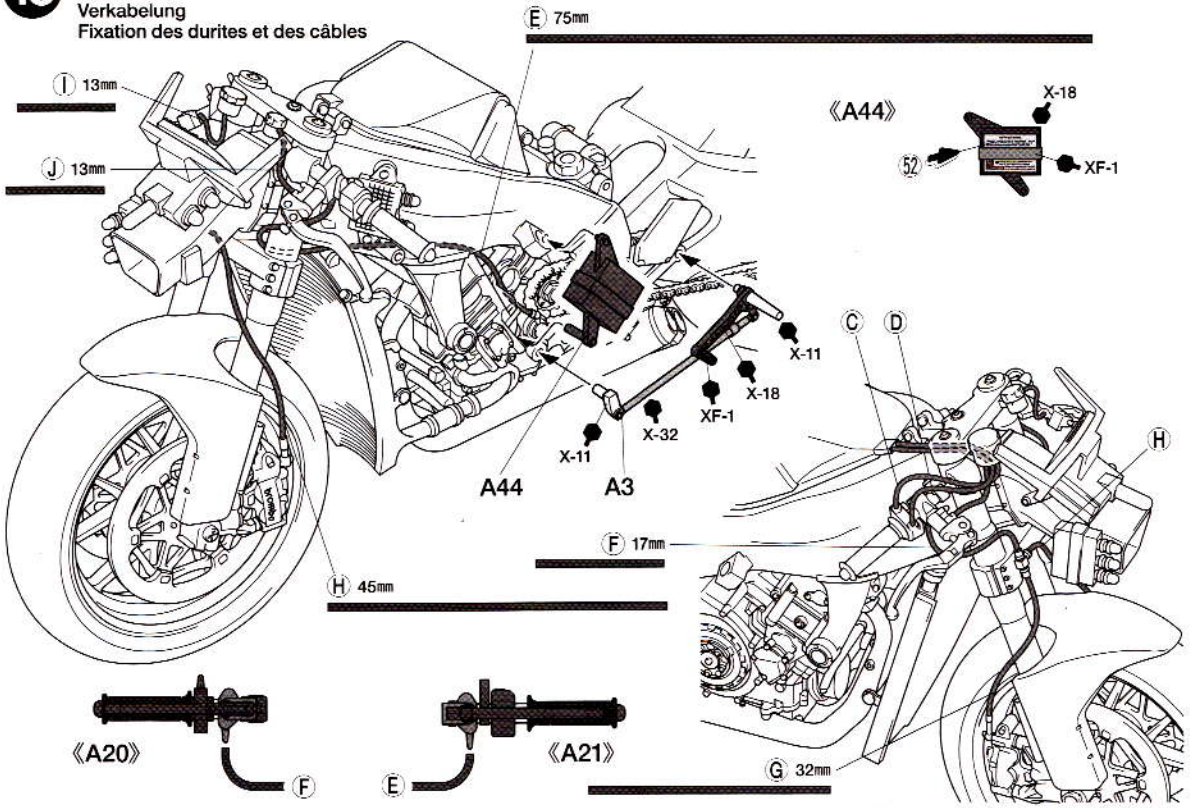

17

シートカウルの組み立て
Seat cowl
Sitzverkleidung
Carénage de selle

《テールカウル》
Tail cowl
Heckverkleidung
Carénage arrière

ポリキャップ
Poly cap
Kunststoff-Nabe
Pièce de jonction

TS-22 裏面: XF-1
Inside
Innen
Face interne

TS-22 裏面: XF-1
Inside
Innen
Face interne

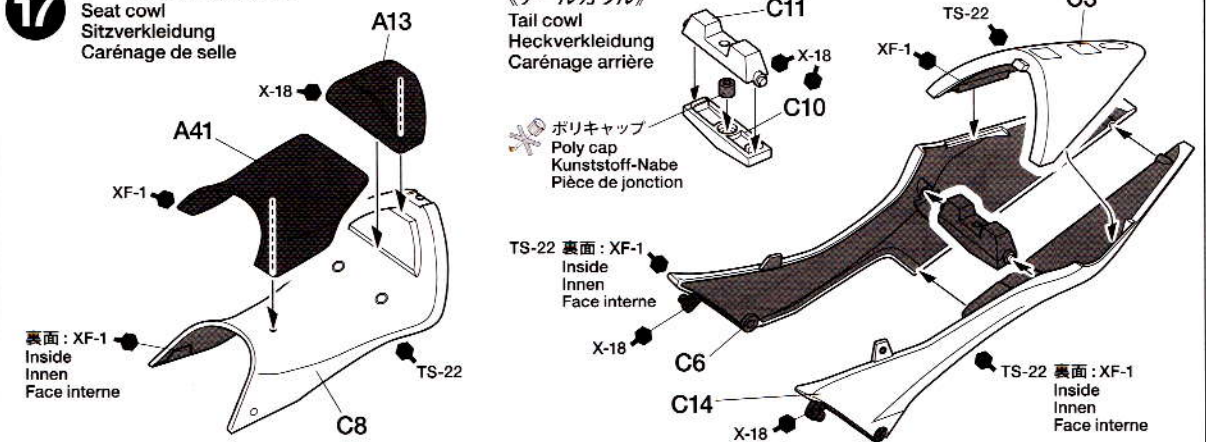

18

カウルの組み立て
Cowl assembly
Zusammenbau des Verkleidung
Assemblage des carénage

《フューエルタンク》
Fuel tank
Kraftstofftank
Réservoir

《アッパーカウル》
Upper cowl
Obere Verkleidung
Carénage supérieur

《アンダーカウル》
Under cowl
Untere Verkleidung
Carénage inférieur

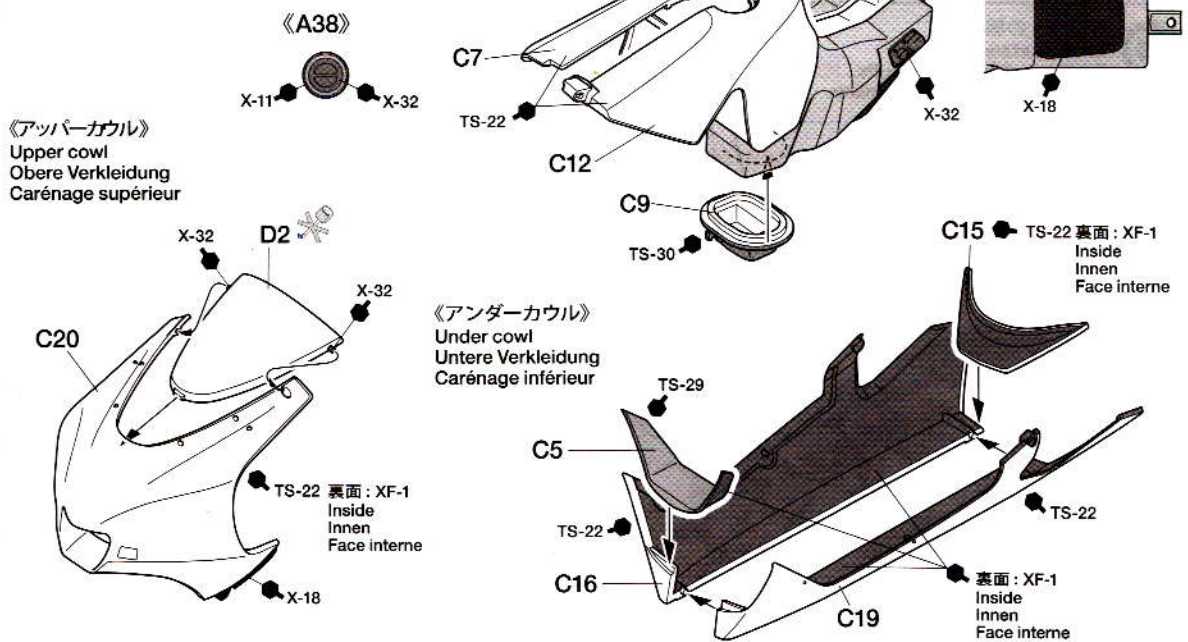

19

フューエルタンクの取り付け
Attaching fuel tank
Anbringung des Kraftstofftanks
Fixation du réservoir

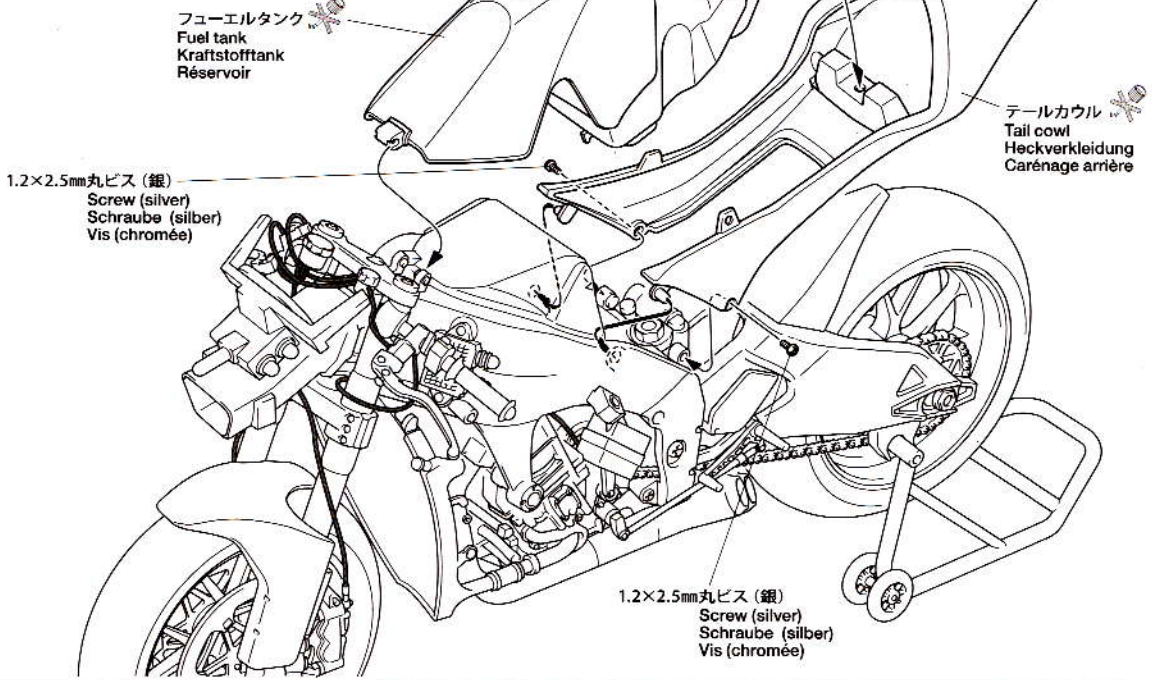

20

カウルの取り付け
Attaching cowls
Anbringung der Verkleidung
Fixation des carénages

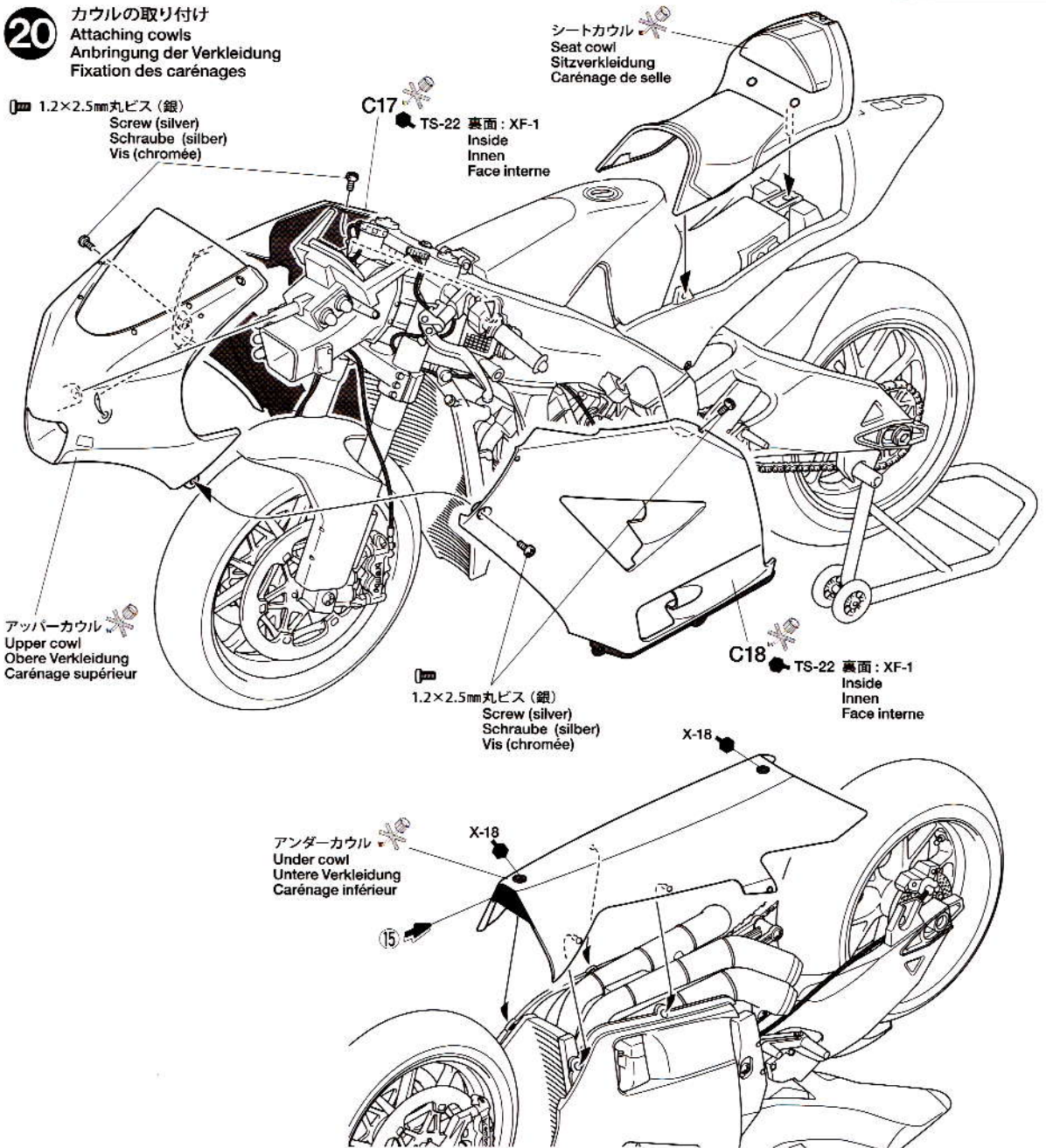

PAINTING

《カワサキ Ninja ZX-RR の塗装》

2006年の2輪ロードレース世界選手権 MotoGPクラスで健闘を見せたカワサキ Ninja ZX-RRは、カワサキのコーポレートカラーとして知られるライムグリーンがメイン。サイドカウル下部はカーボン地のままで仕上げられ、塗り分け部分をホワイトとシルバーの太いラインが引き締めていました。また、ウロコをイメージしたグラフィックも特徴的です。ゼッケンNo.56は中野真矢選手、No.17はランディ・ドゥーブニエ選手用。スライドマークは別紙を参考に貼ってください。エンジンやサスペンションなど細部の塗装は組立図中に、マークとタミヤカラーの色番号で示しました。

Painting the Kawasaki Ninja ZX-RR

The ZX-RR features Kawasaki's eye-catching Lime Green corporate color, as well as distinctive scale patterning. The lower section of the side cowling exhibits unpainted carbon finish, with a thick white and silver border. Kit includes markings for No.56 S. Nakano and No.17 R. De Puniet. Refer to the instruction manual for information on painting details. The ● mark indicates numbers for Tamiya Paint colors.

Lackieren der Kawasaki Ninja ZX-RR

Die ZX-RR trägt Kawasakis augenfälliges Einheits-Lindgrün ebenso wie das markante Schuppenmuster. Der untere Bereich der Seitenverkleidung zeigt ein unlackiertes Karbon-Finish mit einer dicken weißen und silbernen Begrenzung. Der

Bausatz enthält Markierungen für die Nr.56 S. Nakano und Nr.17 R. De Puniet. Beachten Sie die Bauanleitung bezüglich Information zur Detail-Bemalung. Die ● Markierung gibt die Nummern der Tamiya-Lackfarben an.

Décoration de la Kawasaki Ninja ZX-RR

The ZX-RR porte la couleur traditionnelle Kawasaki, le vert "Lime green" avec un schéma distinctif. La partie inférieure des carénages latéraux reste carbone naturel avec une bordure épaisse blanc et argent. Le kit inclut les marquages des machines N°56 de S. Nakano et 17 de R. de Puniet. Se reporter à la notice de montage pour la peinture des détails. Le symbole ● indique la référence de peinture Tamiya à utiliser.

APPLYING DECALS

《スライドマークのはり方》

- ① はりたいマークをハサミで切り抜きます。
- ② マークをめるま湯に10秒ほどひたしてからタオル等の布の上に置きます。
- ③ 台紙のはしを手で持ち、はるところにマークをスライドさせてモデルに移してください。
- ④ 指に少し水をつけてマークをぬらしながら、正しい位置にずらしします。
- ⑤ やわらかな布でマークの内側の気泡を押し出しながら、押しつけるようにして水分をとりまします。

DECAL APPLICATION

- ① Cut off decal from sheet.
- ② Dip the decal in tepid water for about 10 sec. and place on a clean cloth.
- ③ Hold the backing sheet edge and slide decal onto the model.

- ④ Move decal into position by wetting decal with finger.
- ⑤ Press decal gently down with a soft cloth until excess water and air bubbles are gone.

ANBRINGUNG DES ABZIEHBILDES

- ① Abziehbild vom Blatt ausschneiden.
- ② Das Abziehbild ungefähr 10 Sek. in lauwarmes Wasser tauchen, dann auf sauberen Stoff legen.
- ③ Die Kante der Unterlage halten und das Abziehbild auf das Modell schieben.
- ④ Das Abziehbild an die richtige Stelle schieben und dabei mit dem Finger das Abziehbild naßmachen.
- ⑤ Das abziehbild mit weichem Stoff ganz andrücken, bis kein überflüssiges Wasser und keine Luftblasen mehr vorhanden sind.

APPLICATION DES DECALCOMANIES

- ① Découpez la décalcomanie de sa feuille.
- ② Plongez la décalcomanie dans de l'eau tiède pendant 10 secondes environ et

- poser sur un linge propre.
- ③ Retenez la feuille de protection par le côté et glissez la décalcomanie sur le modèle réduit.
 - ④ Placez la décalcomanie à l'endroit voulu en la mouillant avec un de vos doigts.
 - ⑤ Pressez doucement la décalcomanie avec un tissu doux jusqu'à ce que l'eau en excès et les bulles aient disparu.

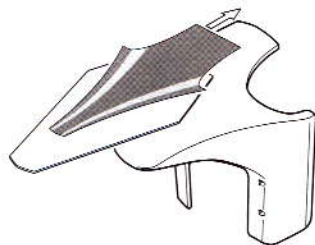

MARKING TIRE

《タイヤマークのはり方》

- タイヤマークは保護紙、マークが印刷されたマーク紙、台紙からなっています。
- ① マークをはる部分のほこりや油分などをめらした布でふきとってください。
 - ② 保護紙を取り去ります。マーク面を汚さないように、マークより少し大きめにカッターなどで切れ目を入れ、台紙からマークをはがします。
 - ③ 文字が正しく読めるようにマーク紙を裏返しにしてタイヤに合わせ、指でこすってはりつけます。
 - ④ マーク紙の上から水をつけた指で、マーク部をなでるようにします。
 - ⑤ しばらくしてマークがタイヤにはりついたら、ゆっくりマーク紙をはがします。
 - ⑥ マークをはがしたあとは、水気をやわらかい布などでふきとってください。

●HOW TO APPLY TIRE DECALS

Tire decals have an adhesive surface, and are covered by thin protective paper.

- ① Wipe tire surface with a damp cloth.

- ② Remove protective paper. Be careful not to soil the adhesive surface. Cut out decal and peel off the lining using edge of a knife blade.
- ③ Place decal into position and rub lightly with your finger.
- ④ Apply moisture with a wet finger.
- ⑤ Carefully remove the paper.
- ⑥ Wipe off excess moisture with a soft cloth.

●ANBRINGEN DER REIFEN-ABZIEHBILDER

- Die Reifen-Abziehbilder haben eine Klebeschicht.
- ① Die Reifenoberfläche mit feuchtem Tuch abwischen.
 - ② Das Schutzpapier entfernen. Vorsicht, keinen Schmutz auf die Klebefläche bringen. Das Abziehbild mit Modellermesser ausschneiden und mit der Messerkante abziehen.
 - ③ Das Abziehbild an richtigem Platz anbringen und mit dem Finger leicht andrücken.
 - ④ Mit naßem Finger Feuchtigkeit auftragen.
 - ⑤ Das Papier vorsichtig abziehen.
 - ⑥ Überschüssige Feuchtigkeit mit weichem Tuch wegwischen.

●COMMENT POSER LES TRANSFERTS SUR LES PNEUS

- Les inscriptions à poser sur les pneus sont présentées sous forme de transferts dont l'une des faces est adhésive.
- ① Nettoyer le pneu avec un chiffon humide.
 - ② Enlever le papier de protection. Attention à ne pas salir la surface adhésive. Découper les décalcomanies et détacher suivant la ligne en utilisant la pointe d'un couteau.
 - ③ Mettre la décalcomanie en place et froter légèrement avec le doigt.
 - ④ Humidifier avec un doigt mouillé.
 - ⑤ Enlever le papier avec précaution.
 - ⑥ Enlever l'excès d'humidité avec un chiffon séchage.

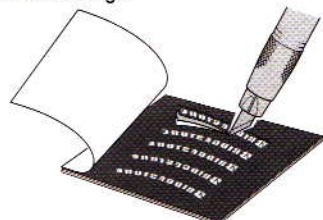

部品請求について

For Japanese use only!

★部品をなくしたり、こわした方は、このステッカーがはられたカスタマーサービス取次店でご注文いただけます。また、当社カスタマーサービスに直接ご注文する場合は、右記の方法でご注文することができます。詳しくは当社カスタマーサービスまでお問い合わせください。



- ①《郵便振替のご利用法》
郵便局の払込用紙の通信欄に下のリストを参考にIPEM番号、スケール、製品名、部品名、部品コード、数量を必ずご記入ください。振込住所欄にはお電話番号もお書きいただき、口座番号・00810-9-1118、加入者名・(株)タミヤでお振込ください。
- ②《代金引換のご利用法》
パーツ代金に加えて代引き手数料(315円)をご負担いただければ、電話またはホームページより代金引換によるご注文をお受けいたします。
- ③《タミヤカードのご利用法》
タミヤカードをご利用の場合、代金はご指定金融機関の口座引き落としとなります。ご注文は電話またはホームページよりお受けいたします。

《住所》 〒422-8610 静岡県駿河区恩田原3-7
株式会社タミヤカスタマーサービス係
《お問い合わせ電話番号》
静岡 054-283-0003
東京 03-3899-3765 (静岡へ自動転送)
営業時間/平日▶8:00~20:00 土、日、祝日▶8:00~17:00
《カスタマーサービスアドレス》
http://tamiya.com/japan/customer/cs_top.htm



1/12 Motorcycle
www.tamiya.com

1/12 カワサキ Ninja ZX-RR

ITEM 14109

★価格は予告なく変更となる場合があります。

部品名	価格	部品コード
フロントカウル (C20)	320円	9331151
A/パーツ	700円	9001929
B/パーツ	680円	0011043
C/パーツ (C20除く)	680円	9001931
D/パーツ	340円	9001932
タイヤ袋詰 (金具、ホリキャップ含む)	480円	9401348
ホリキャップ (8個)	200円	0446168
マーク	200円	1401246
タイヤマーク	190円	1401247
説明図	320円	9801129

AFTER MARKET SERVICE CARD

When purchasing replacement parts, please take or send this form to your local Tamiya dealer so that the parts required can be correctly identified. Please note that specifications, availability and price are subject to change without notice.

Parts code	ITEM 14109
9331151	Front Cowl
9001929	A Parts
0011043	B Parts
9001931	C Parts
9001932	D Parts
9401348	Tire Bag
0446168	Poly Cap (8 pcs.)
1401246	Decal
1401247	Tire Decal
9801129	Instructions