

Holz-Kabinett

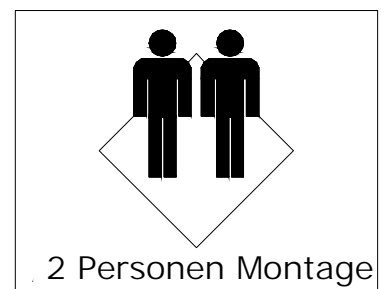

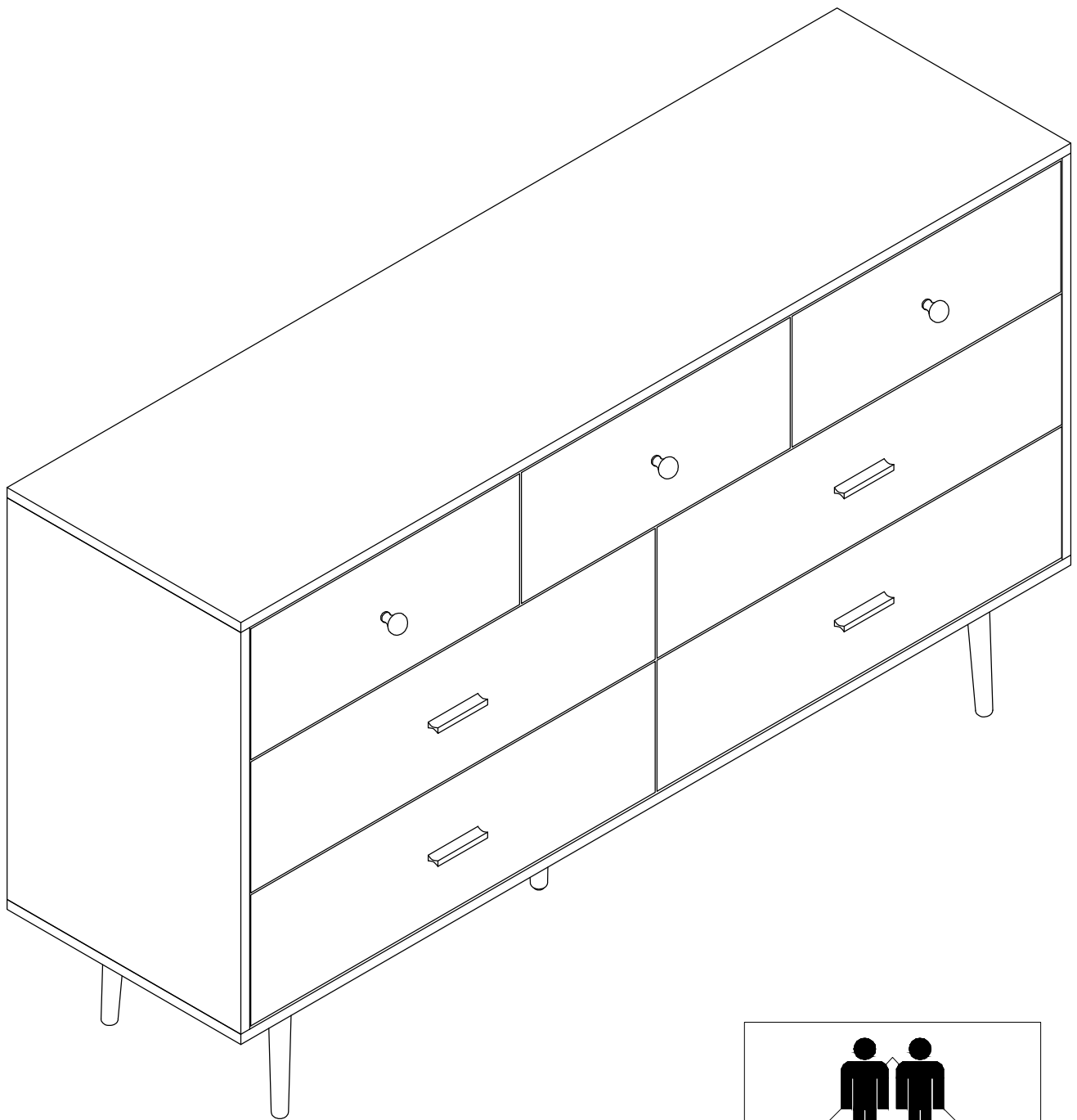
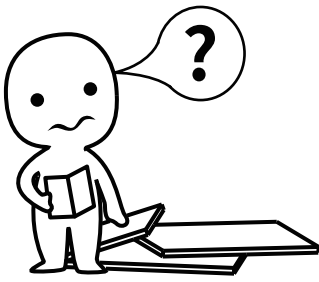

WARNEN !

Bitte lesen Sie das gesamte Handbuch, bevor Sie mit der Montage und /oder Verwendung dieses Produkts beginnen. Befolgen Sie das Handbuch sorgfältig und bewahren Sie es zum späteren Nachschlagen auf.

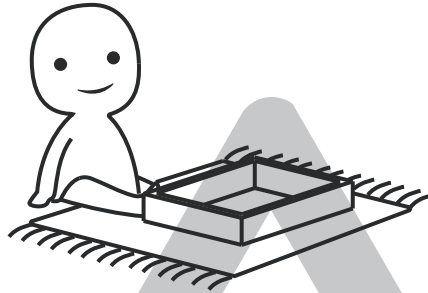
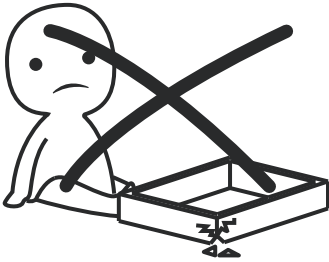

KRATZER VERMEIDEN !

Um Kratzer zu vermeiden, sollten diese Möbel auf einer weichen Schicht montiert werden - könnte ein Teppich sein.

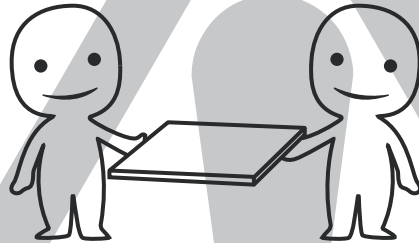

EFFIZIENZ STEIGERN!

Versuchen Sie, Partner zu finden, um mit Ihnen zu installieren, was die Installationseffizienz beschleunigen und die Zeit verkürzen kann.

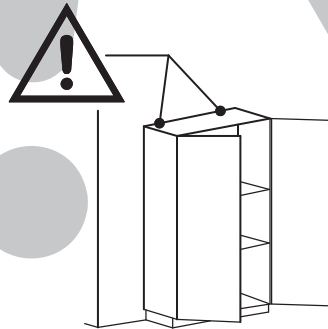
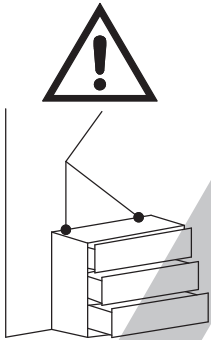

ANTI - TOPPLE - WARNUNG!

Umgestürzte Möbel können schwere oder tödliche Quetschverletzungen verursachen. Um ein Umkippen zu vermeiden, achten Sie darauf, die Wandbefestigung zu verwenden, wenn sie nicht im Lieferumfang enthalten ist. Bitte kaufen Sie den Wandaufsatz, der zu Ihrer Wand passt. Wenn Sie sich nicht sicher sind, suchen Sie professionellen Rat. Bitte lesen und befolgen Sie jeden Schritt der Anweisungen sorgfältig.

WICHTIG!

Es ist wichtig, dass jedes Produkt, das mit irgendeiner Art von Schraube montiert wird, 2 Wochen nach der Montage und einmal alle 3 Monate wieder angezogen wird, um die Stabilität während der gesamten Lebensdauer des Produkts zu gewährleisten.

Verwenden Sie für die regelmäßige Wartung und Reinigung des Produkts für den Rahmen einen Lappen, der in ein neutrales Reinigungsmittel getaucht ist, um ihn vollständig abzuwischen, und trocknen Sie ihn dann mit einem sauberen Lappen.

Verwenden Sie keinen Elektroschraubendreher und verwenden Sie nicht zu viel Kraft bei der Installation, da das Board leicht zu brechen ist.

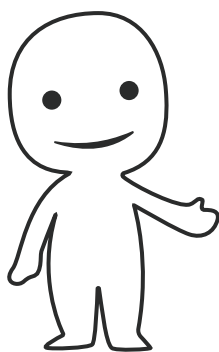

Bitte breiten Sie die folgenden Hilfsmittel vor.

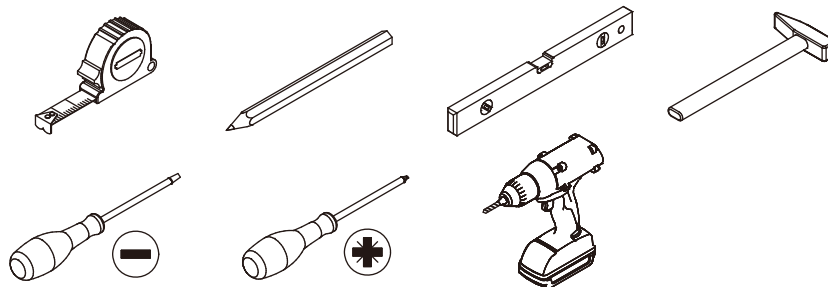

Bitte prüfen Sie beim Einbau sorgfältig, ob jede Schraube der Anleitung entspricht, können Zubehörteile mit ähnlicher Form durch ihre Größe unterschieden werden.

A x 7 A x 7	B x 7 B x 7	C x 84 +1 Ø 3 x 12 mm	D x 46 +1 Ø 6 x 35 mm
E x 26 +1 Ø 8 x 30 mm	F x 12 +1 Ø 4 x 35 mm	G x 46 +1 Ø 15 x 10 mm	H x 1 H x 1
J x 4 J x 4	K x 20 +1 Ø 4 x 14 mm	L x 4 L x 4	M x 11 +1 Ø 4 x 16 mm
N x 7 N x 7	P x 7 P x 7	Q x 3 Q x 3	R x 8 R x 8

S x 8 +1



∅ 3 x 14 mm

T x 1

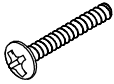

∅ 6 x 35 mm

U x 32 +1



∅ 4 x 30 mm

V x 2

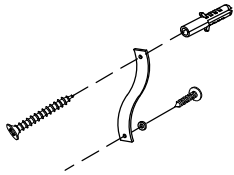

①

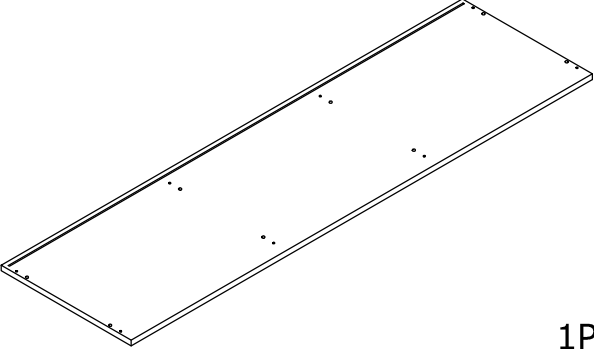

1PC

②

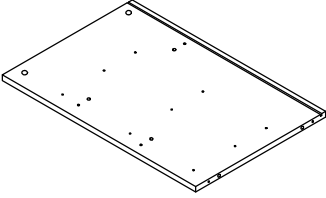

1PC

③

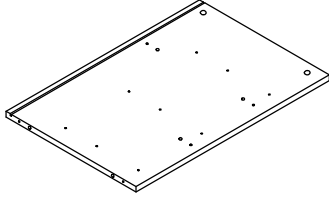

1PC

④

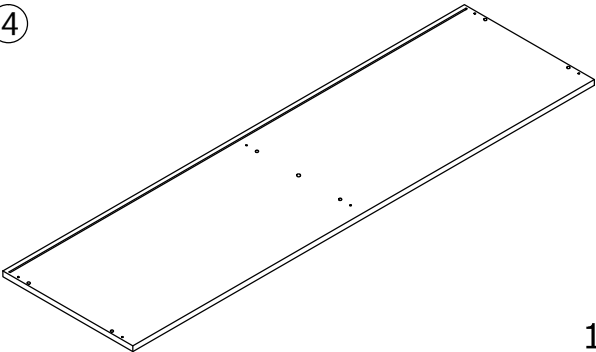

1PC

⑤

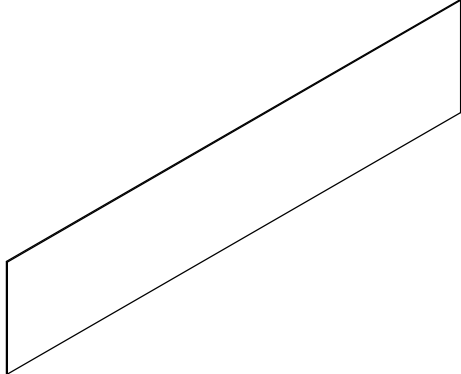

2PCS

⑥

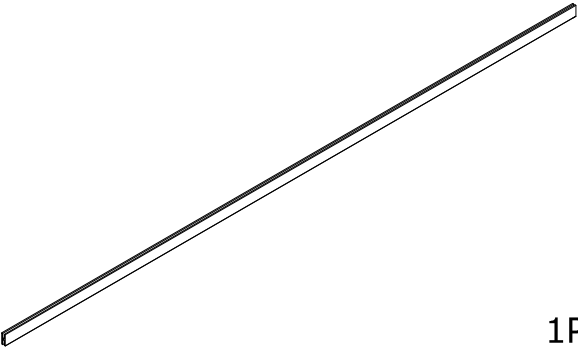

1PC

⑦

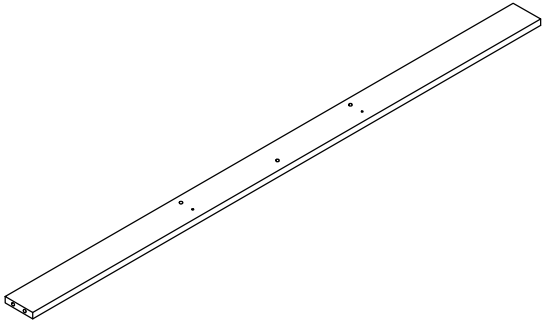

2PCS

⑧

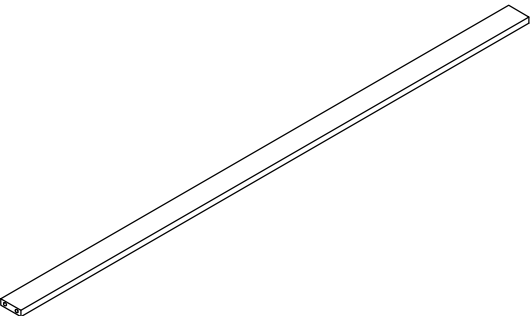

1PC

⑨

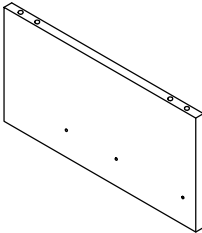

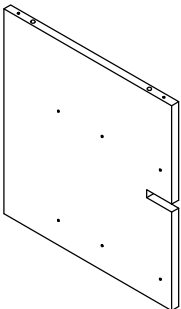

2PCS

⑩

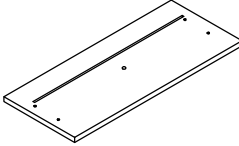
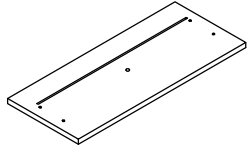
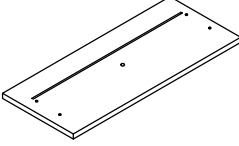
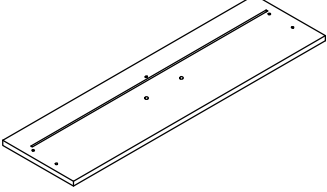
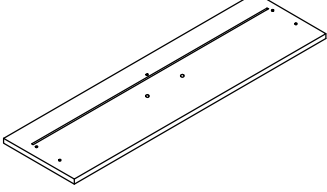
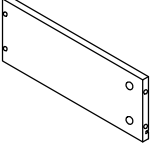
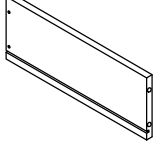
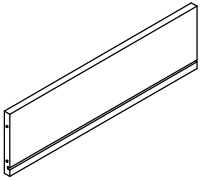
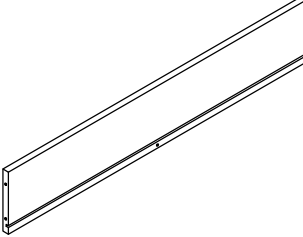
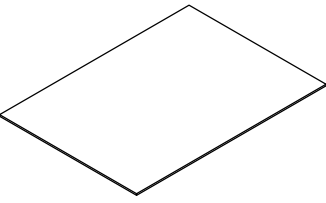
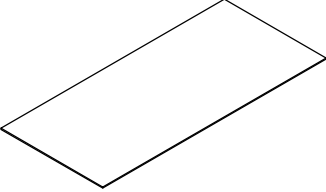
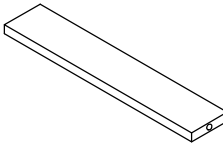

1PC

<p>⑪</p>  <p>1PC</p>	<p>⑫</p>  <p>4PCS</p>	<p>⑬</p>  <p>1PC</p>	<p>⑭</p>  <p>1PC</p>
<p>⑮</p>  <p>1PC</p>	<p>⑯</p>  <p>2PCS</p>	<p>⑰</p>  <p>2PCS</p>	<p>⑱</p>  <p>7PCS</p>
<p>⑲</p>  <p>7PCS</p>	<p>⑳</p>  <p>3PCS</p>	<p>㉑</p>  <p>4PCS</p>	<p>㉒</p>  <p>3PCS</p>
<p>㉓</p>  <p>4PCS</p>	<p>㉔</p>  <p>4PCS</p>		

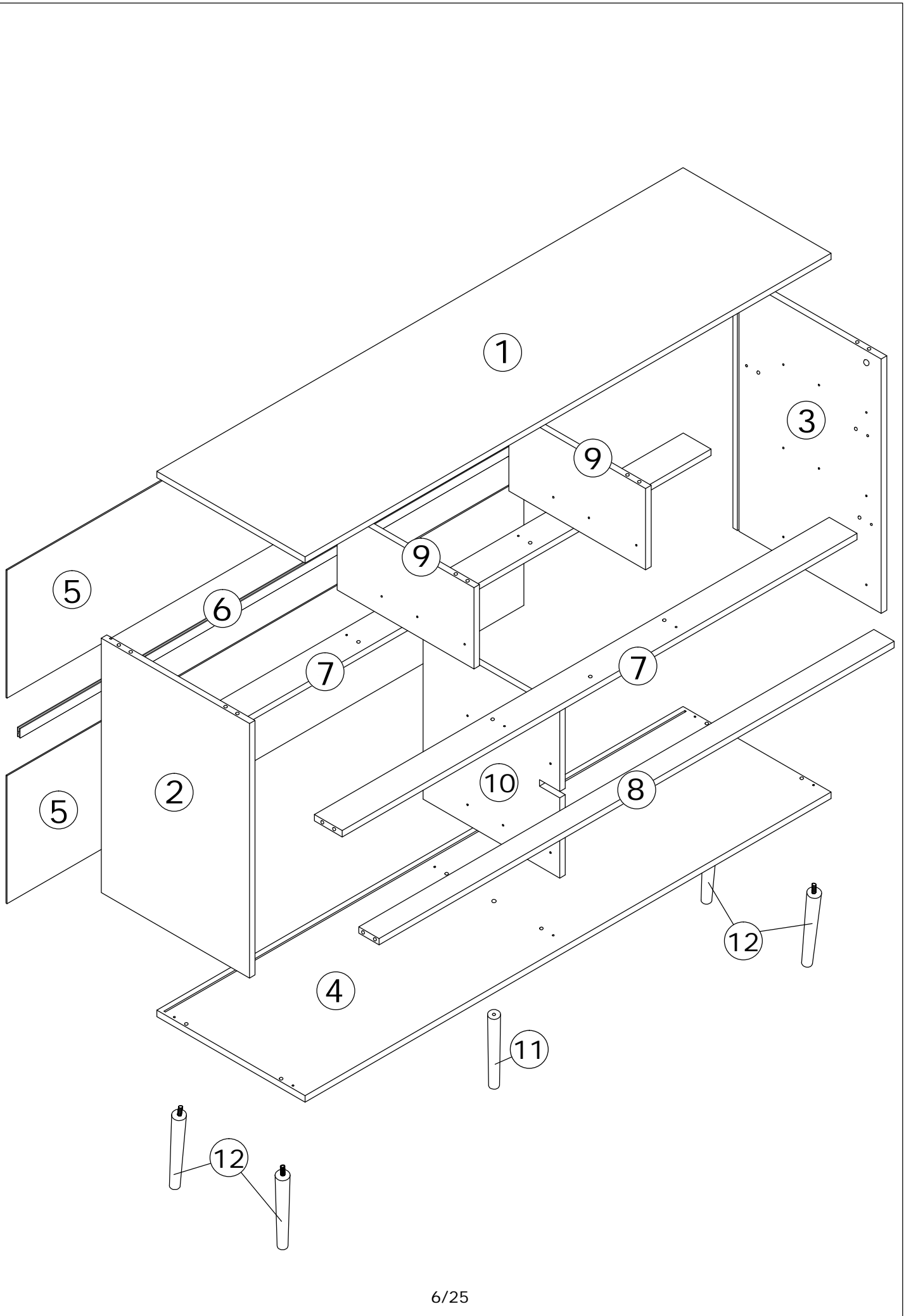

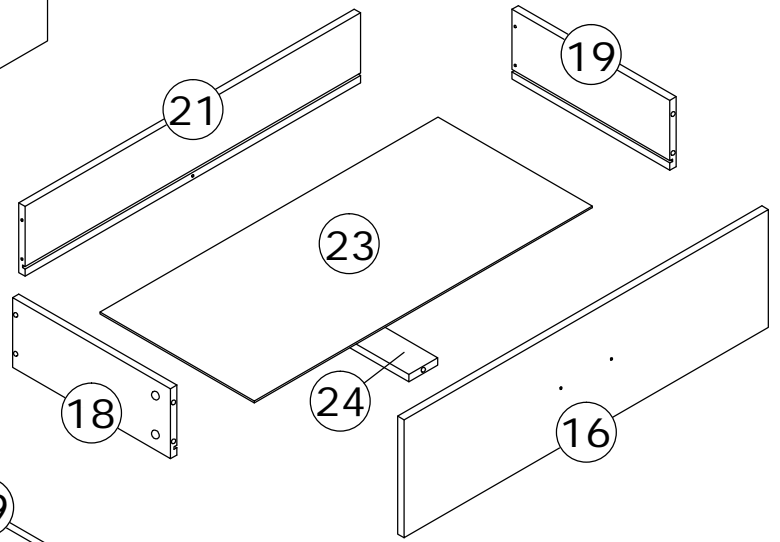
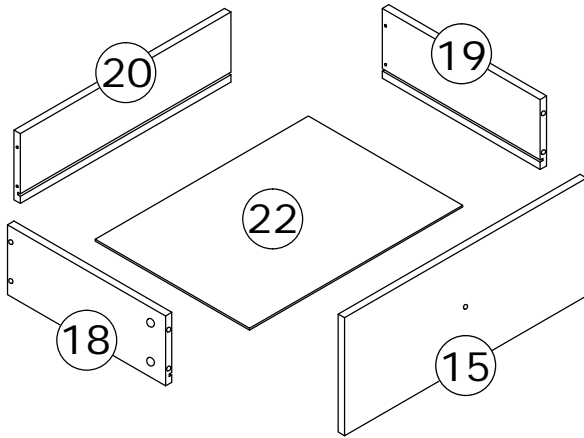
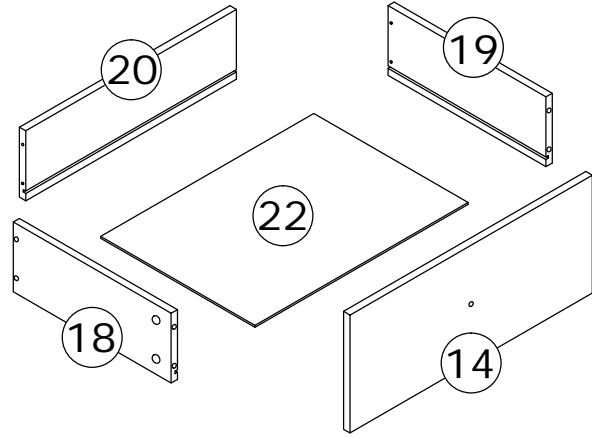
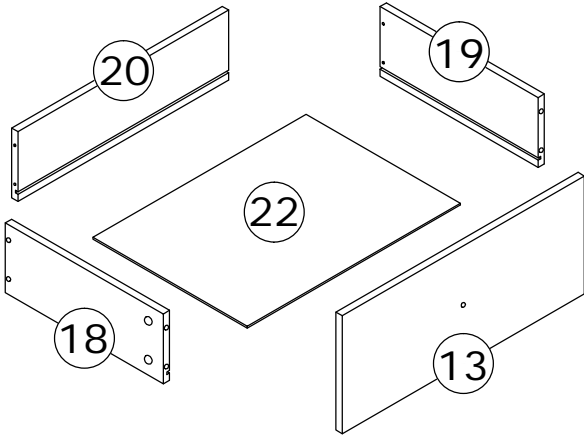

x2

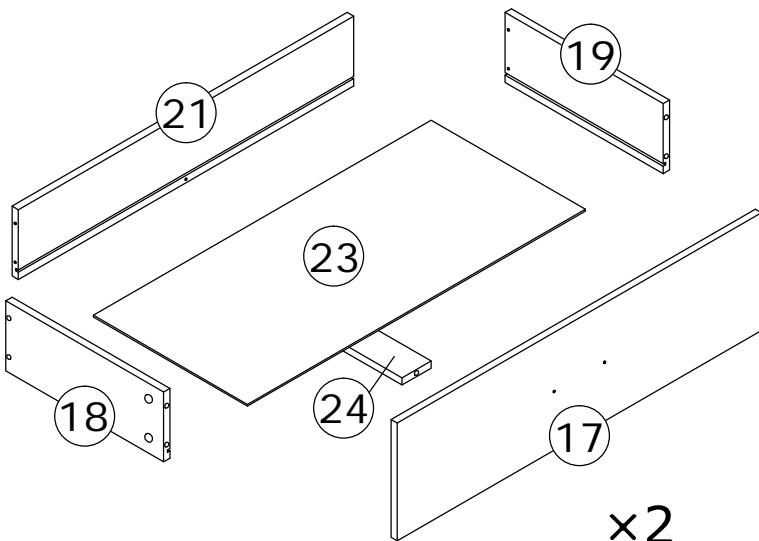

x2

1

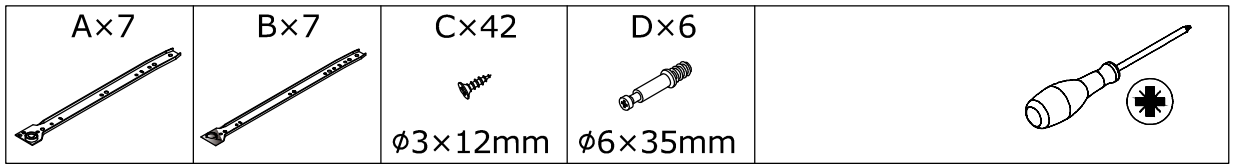

Befestigen Sie die Gleitschiene (A) an den Platten Nr. 9, 10, 2 jeweils mit Schraube (C) wie abgebildet. Befestigen Sie die Gleitschiene (B) auf der anderen Seite der Nr. 9, 10 und Nr. 3 Platte mit Schraube (C) wie abgebildet. Setzen Sie die Schnellbauschraube (D) mit einem Schraubendreher in die Platten Nr. 2 und Nr. 3 ein (siehe Abbildung).

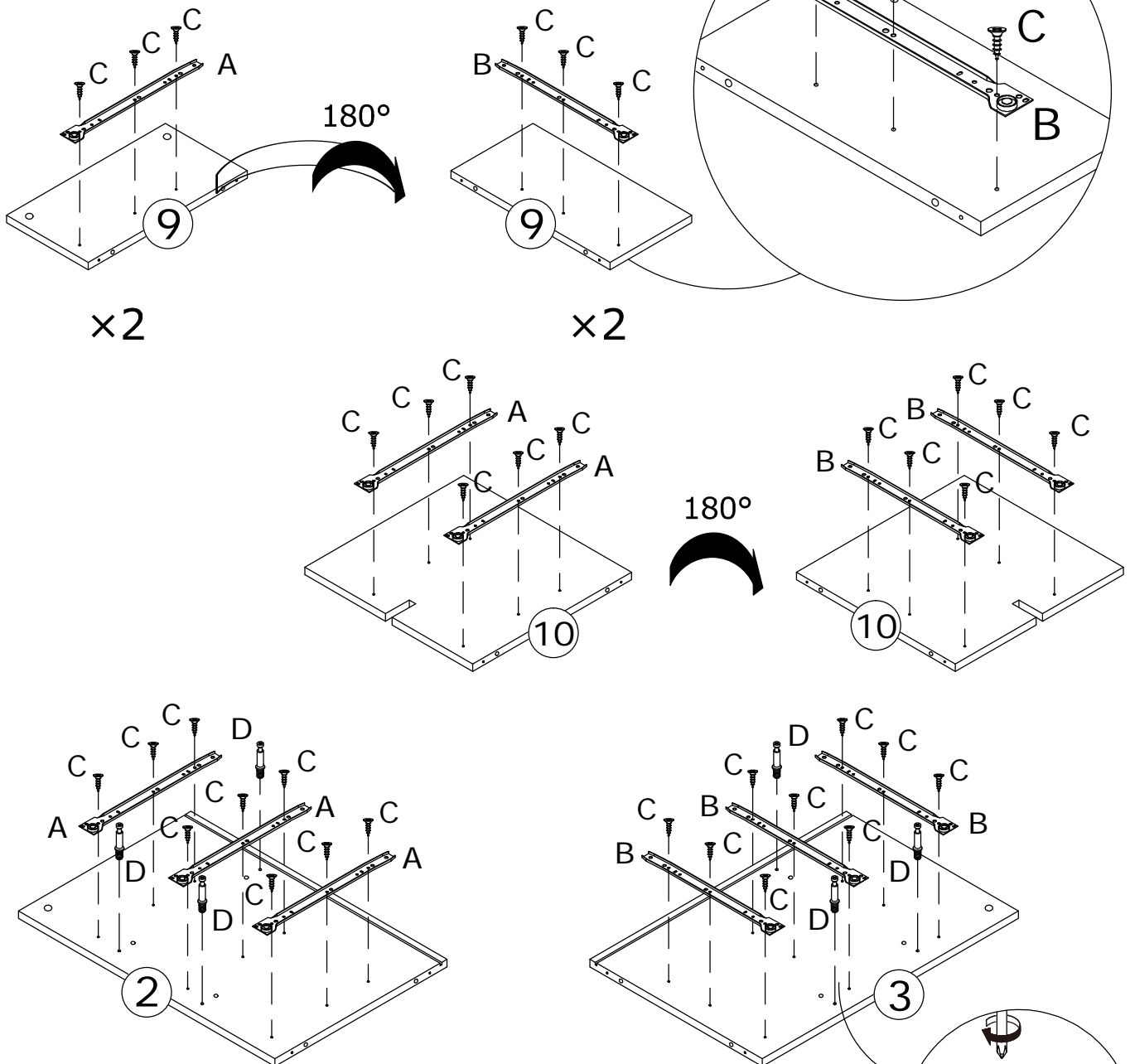
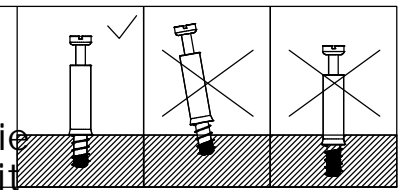

Bitte achten Sie auf die Löcher, in die das Zubehör eingesetzt wird, und verwenden Sie keinen elektrischen Schraubenzieher oder wenden Sie keine Gewalt an, da dies zu Rissen führen kann.

2

E×2
ø8×30mm

F×2
ø4×35mm

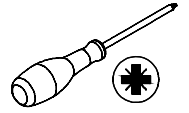

Befestigen Sie die Platte Nr. 7 an der Platte Nr. 10 mit einem Holzdübel (E) und befestigen Sie sie mit einer Schraube (F) wie abgebildet.

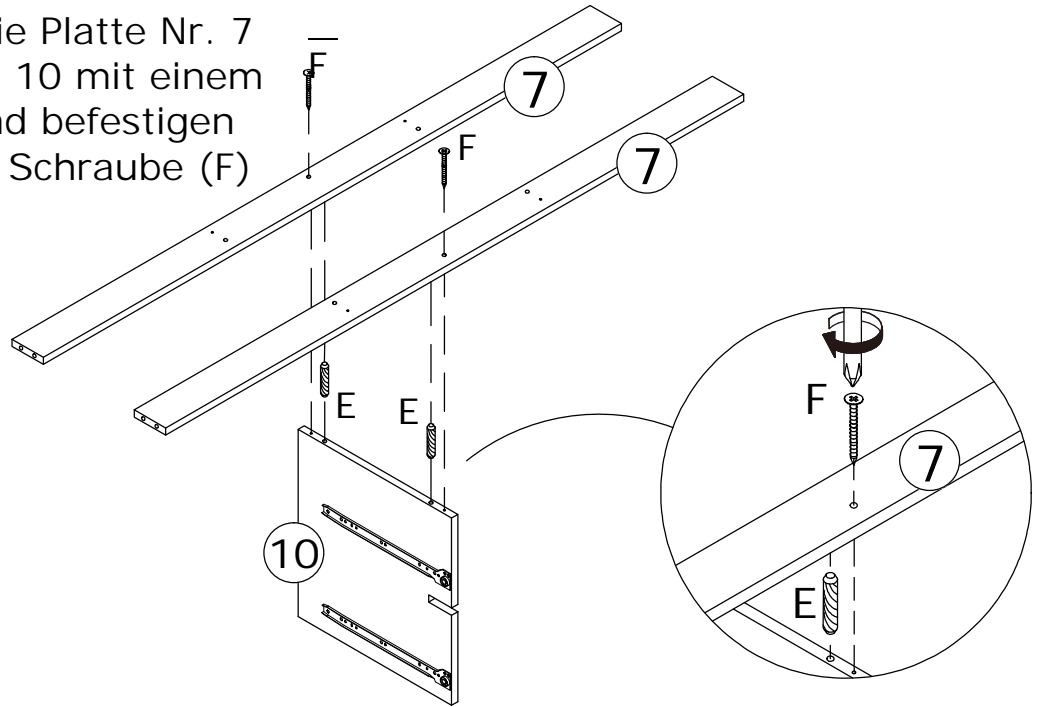

3

E×4
ø8×30mm

F×4
ø4×35mm

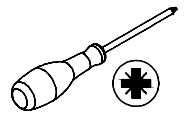

Befestigen Sie Nr. 9 an Platte Nr.7 mit Holzdübel(E), dann mit Schraube(F) wie wie gezeigt.

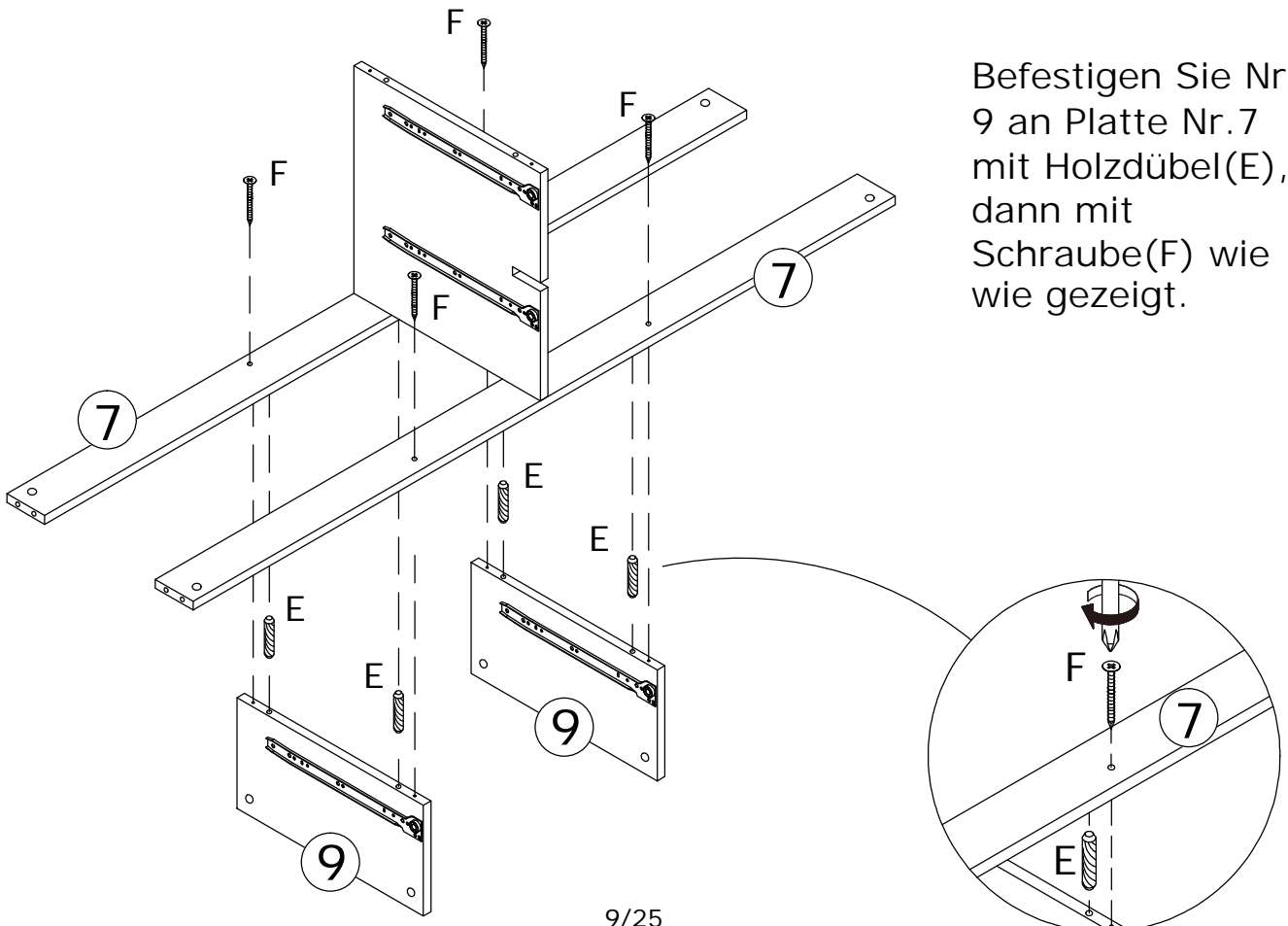

4

Befestigen Sie die Platte Nr. 8 an den Schlitzen der Platte Nr. 10 wie gezeigt.

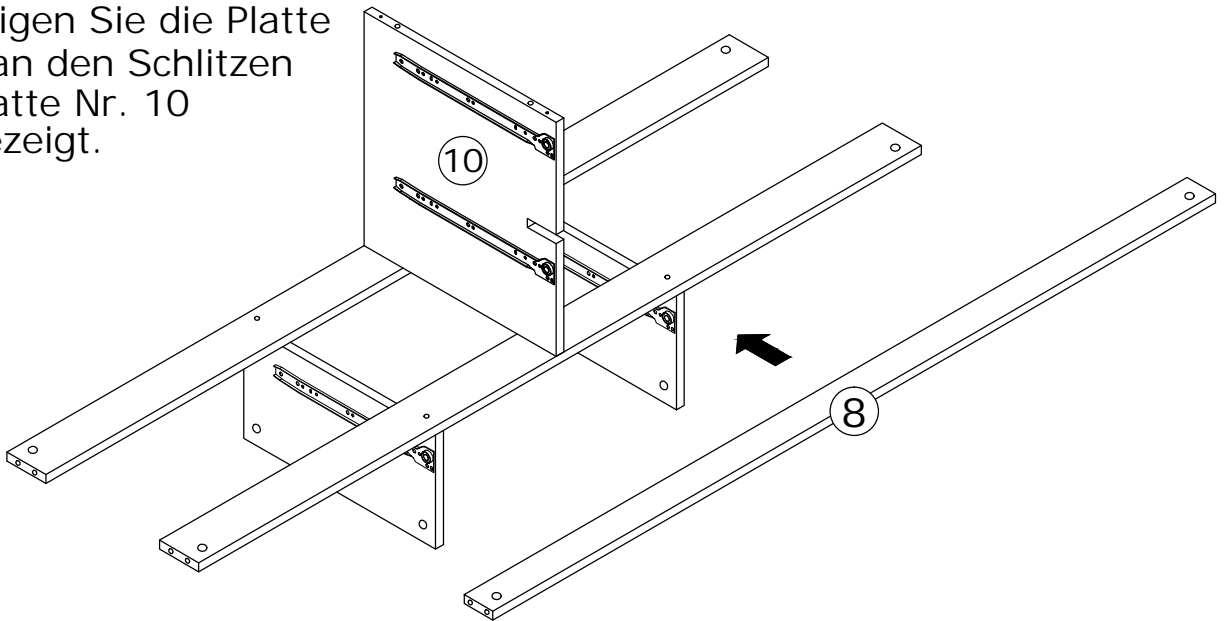

5



Befestigen Sie die Platte Nr. 2 an den Platten Nr. 7 und 8 mit einem Holzdübel (E) und drehen Sie den Nockenschloss(G) im Uhrzeigersinn anziehen wie gezeigt.

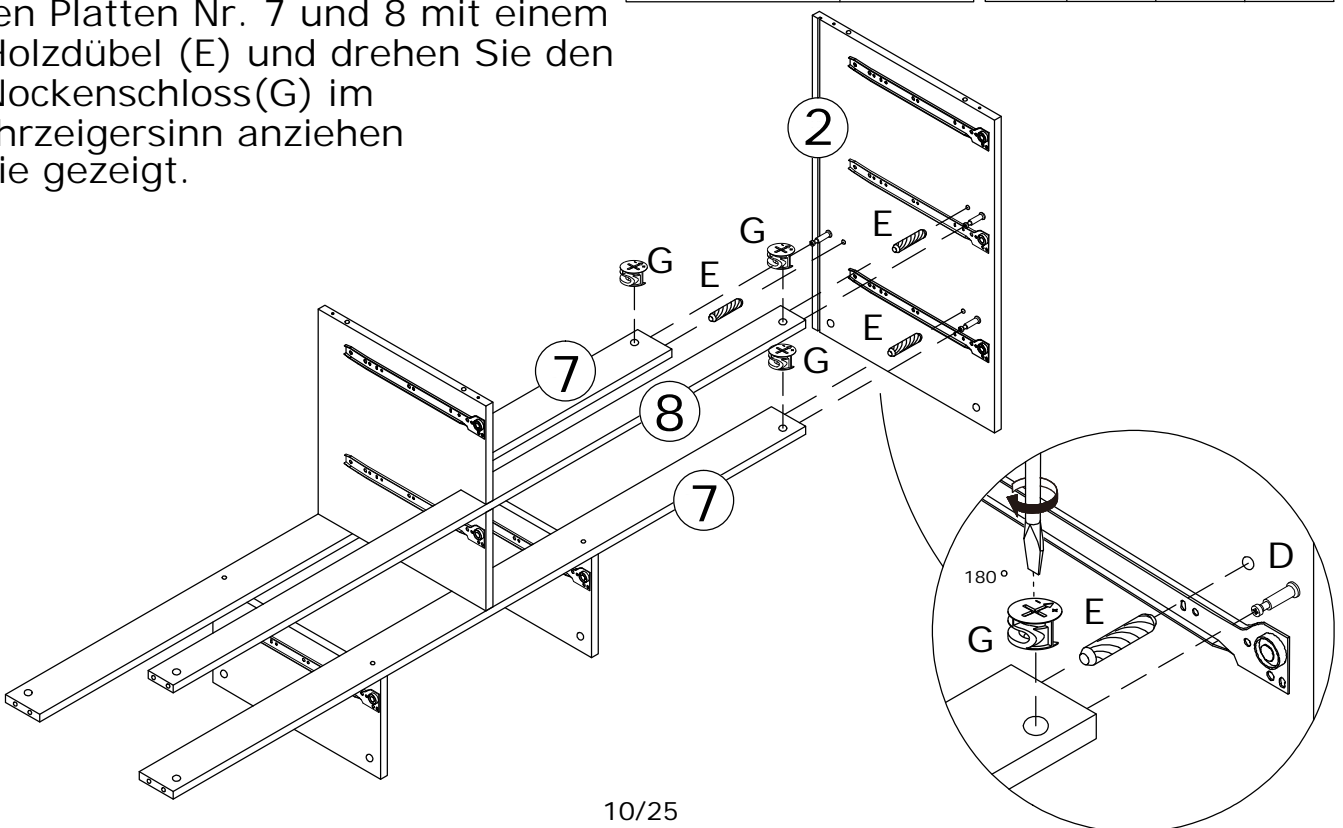
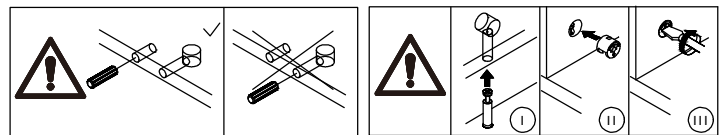

6

E×3
ϕ8×30mm

G×3
ϕ15×10mm

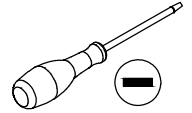

Befestigen Sie die Platte Nr. 3 an den Platten Nr. 7 und 8 mit einem Holzdübel (E) und drehen Sie den Nockenschloss (G) im Uhrzeigersinn anziehen wie gezeigt.

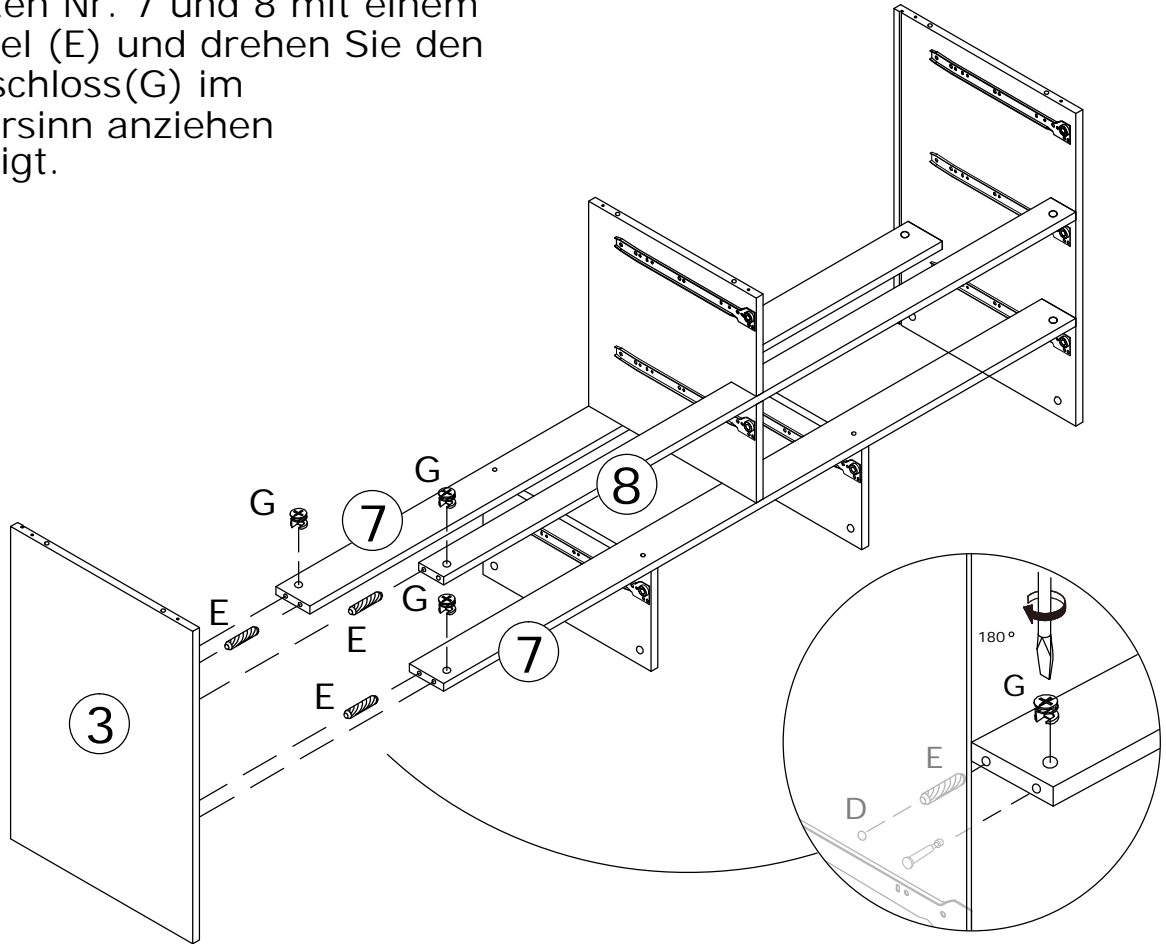
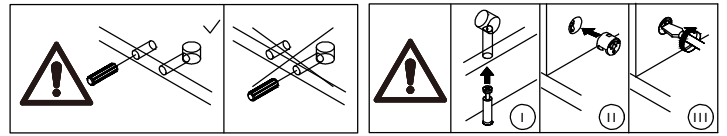

7

D×8
ϕ6×35mm

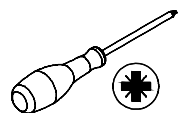

Setzen Sie die Schnellbauschraube (D) mit einem Schraubendreher wie abgebildet in die Platte Nr. 1 ein.

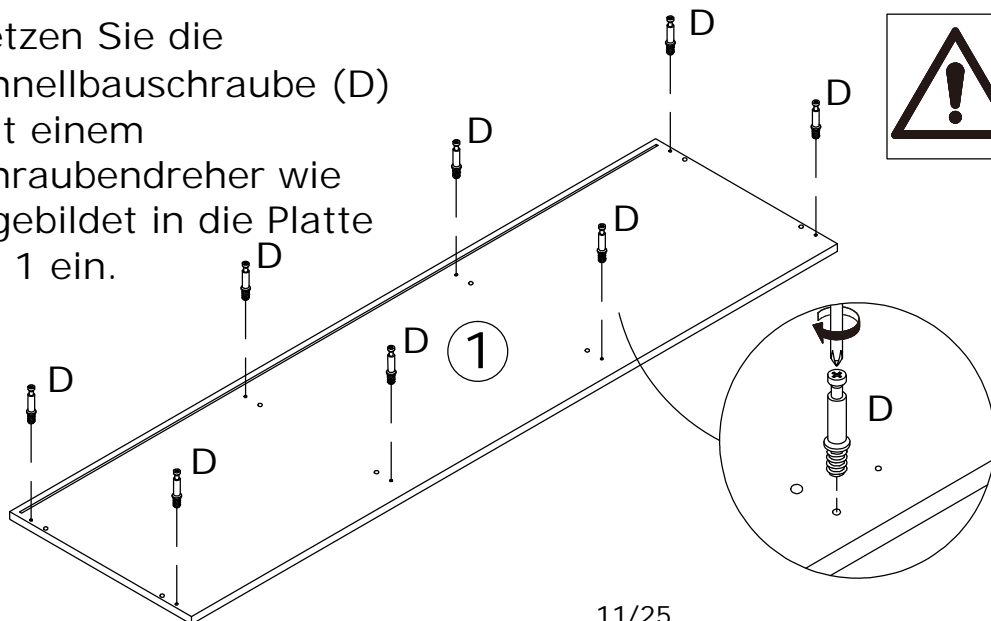
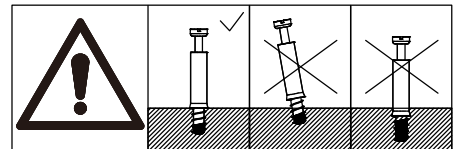

8

E×8
Ø8×30mm

G×8
Ø15×10mm

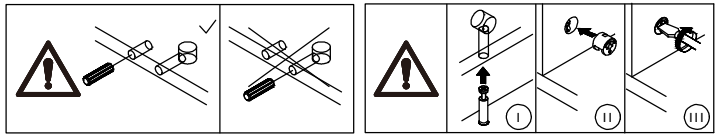
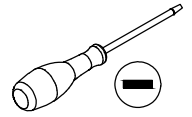

Befestigen Sie die Platte Nr. 1 an dem Bauteil mit Holzdübel(E), drehen Sie den Nockenverschluss(G) im Uhrzeigersinn, um ihn wie gezeigt.

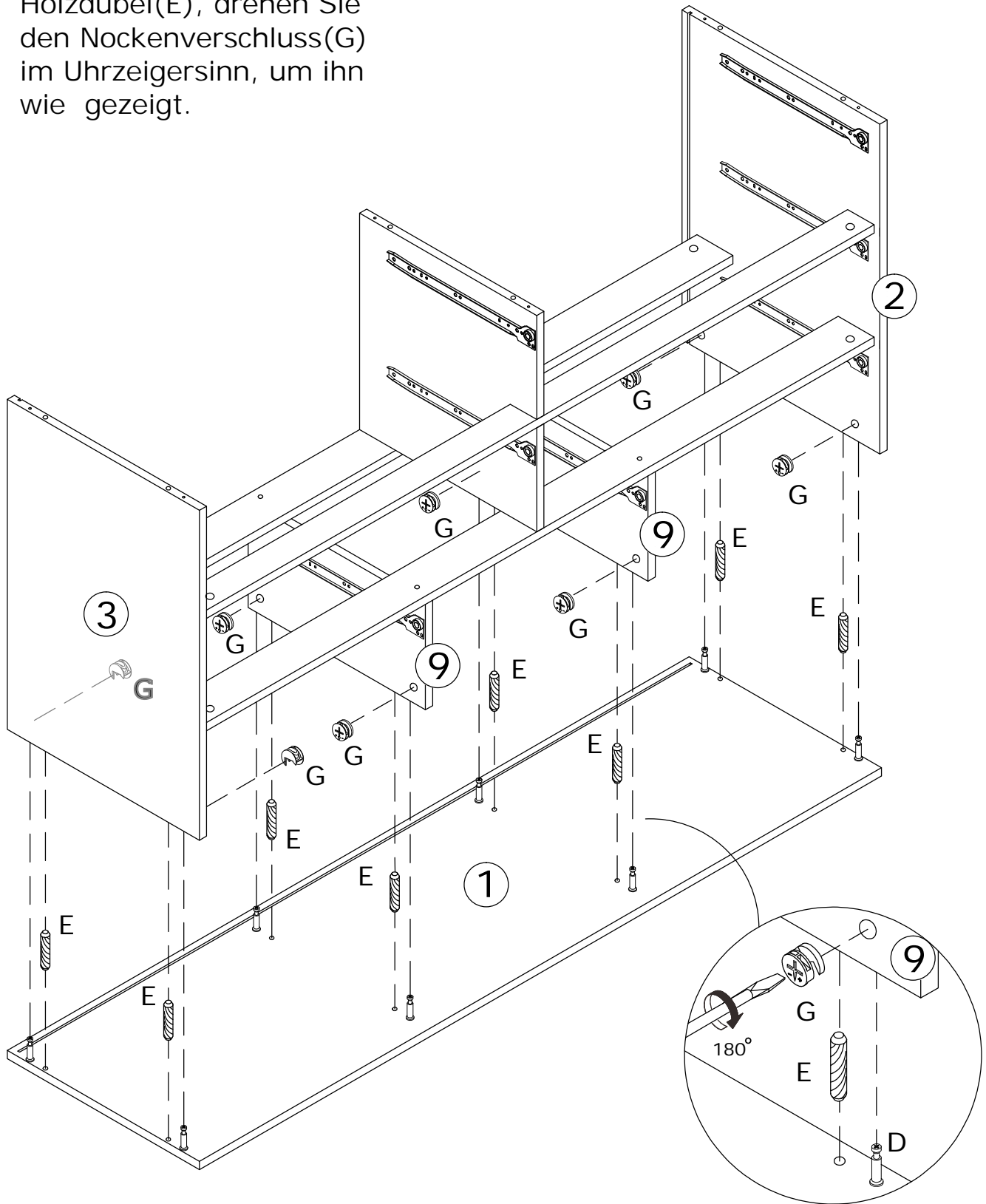

9

H×1 	T×1  Ø6×35mm	
--	---	---

Drehen Sie den Zapfen (H) zunächst in das Bein 11. Befestigen Sie Nr. 11 an der Platte Nr. 4 mit der Schraube (T) wie gezeigt.

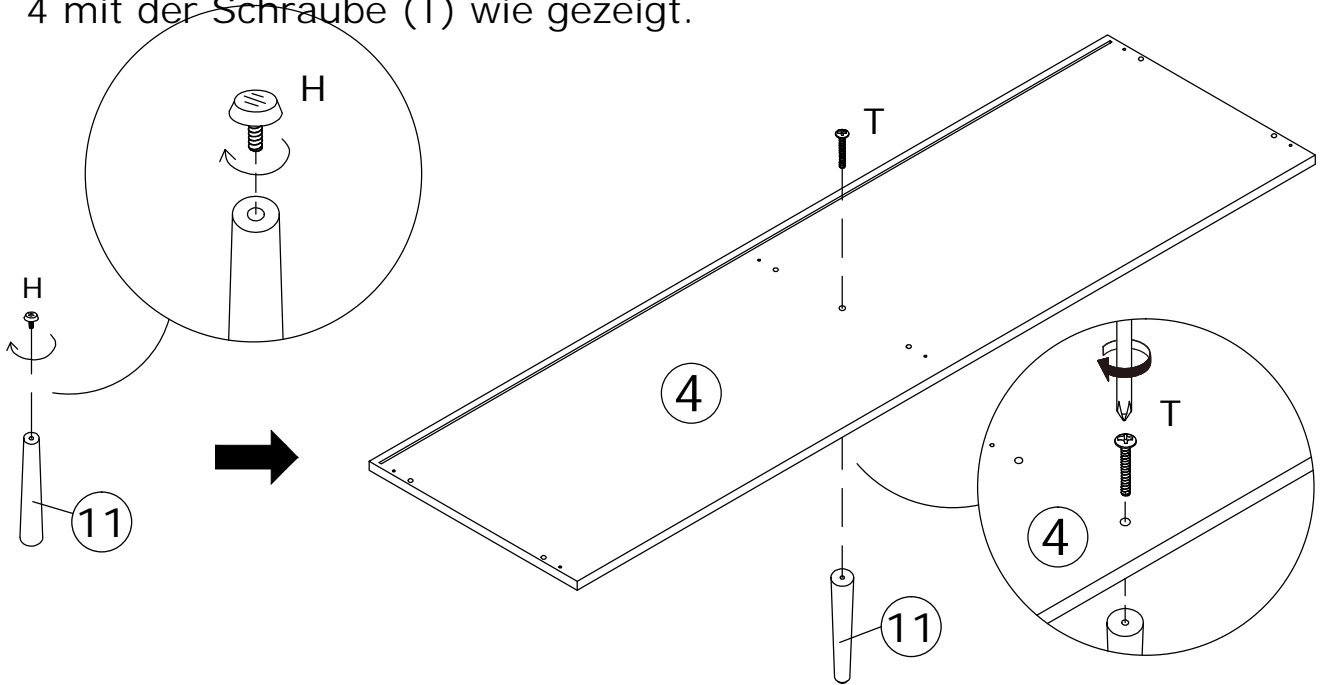

10

J×4 	K×20  Ø4×14mm	
--	--	---

Befestigen Sie das Fußpolster (J) mit der Schraube (K) wie abgebildet an der Platte Nr. 4.

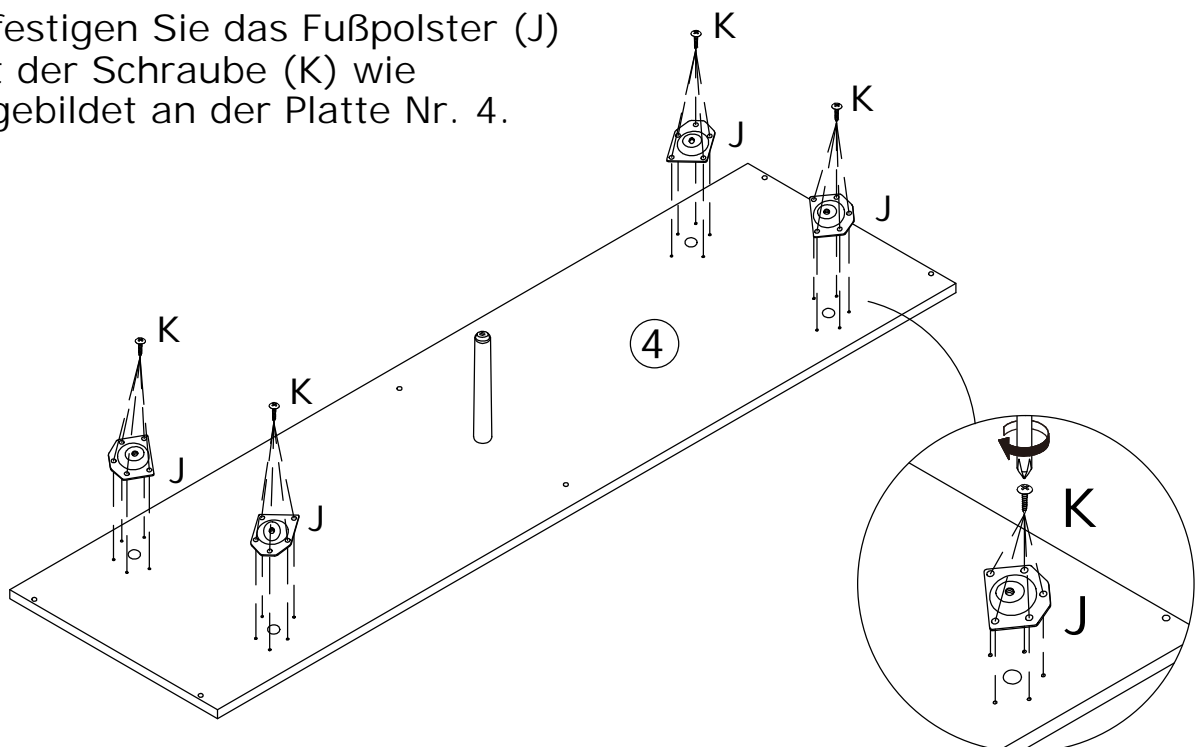

11

Schieben Sie Nr. 5 und Nr. 6 wie abgebildet in die vorhandenen Schlitz.

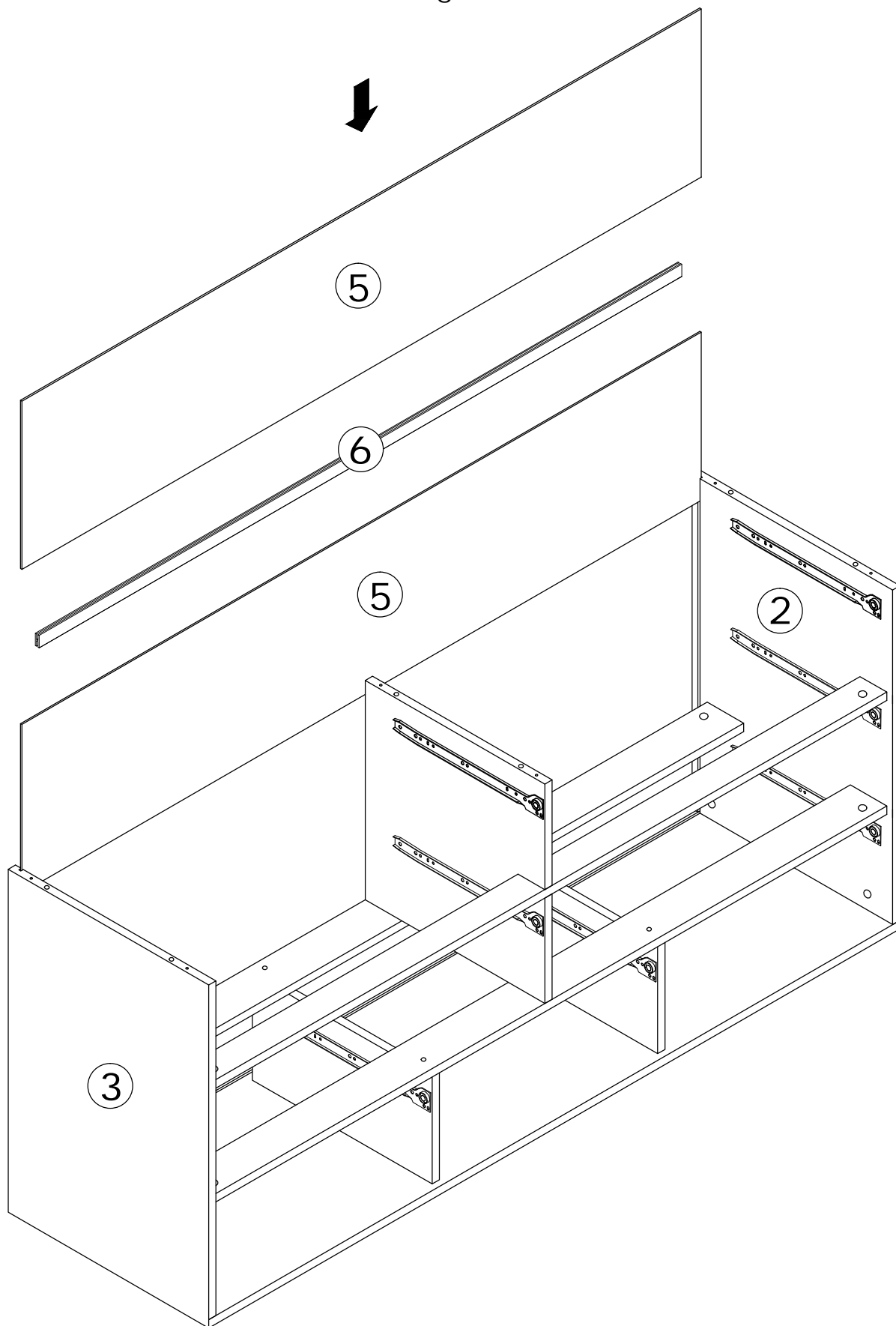

12

E×6
Ø8×30mm

F×6
Ø4×35mm

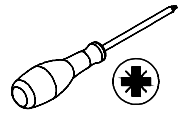

Befestigen Sie die Platte Nr. 4 am Bauteil mit Holzdübel(E), dann mit Schraube(F) wie gezeigt befestigen.

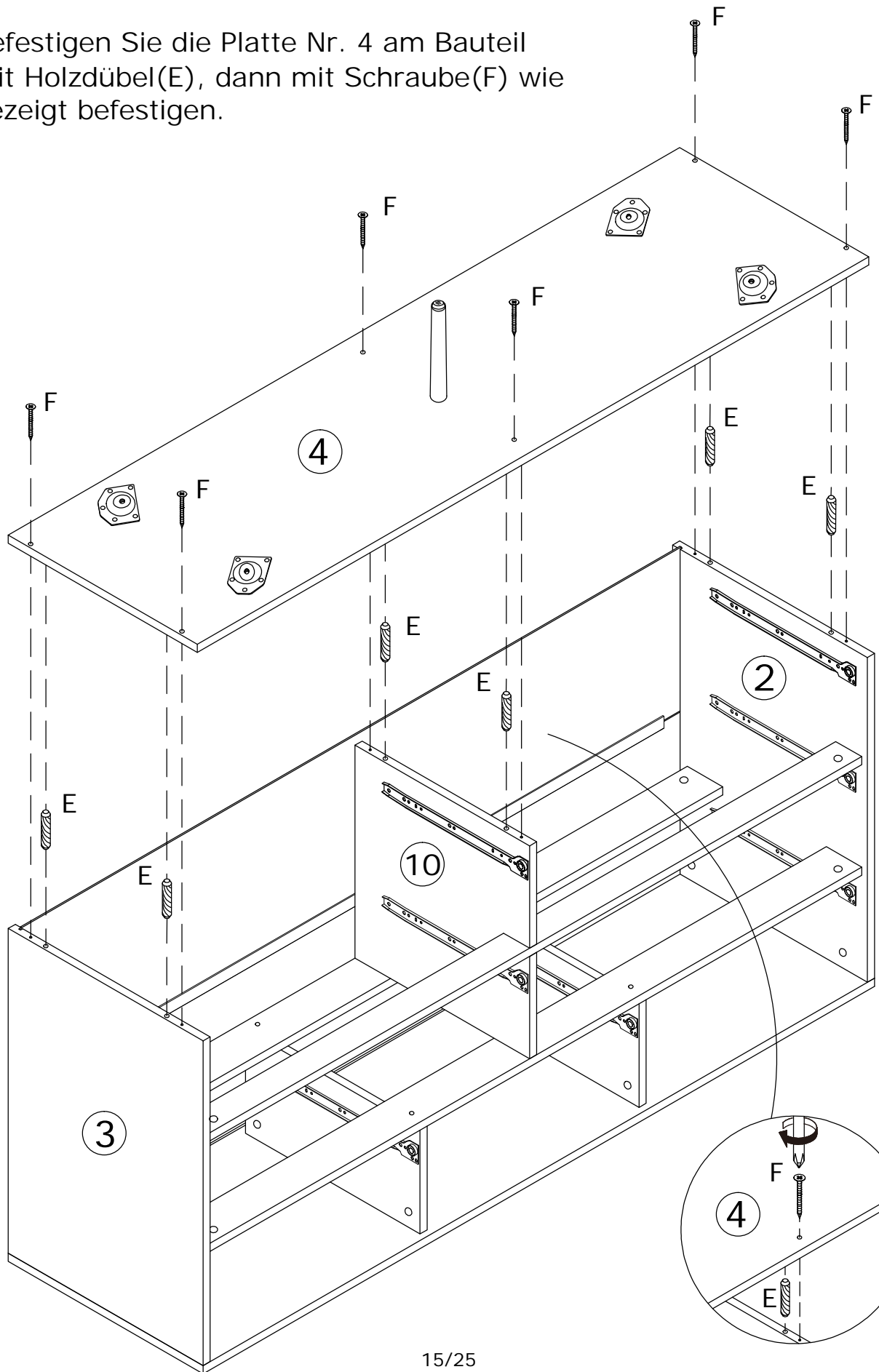

13

Drehen Sie die Beine Nr. 12 wie gezeigt in das Fußpolster (J).

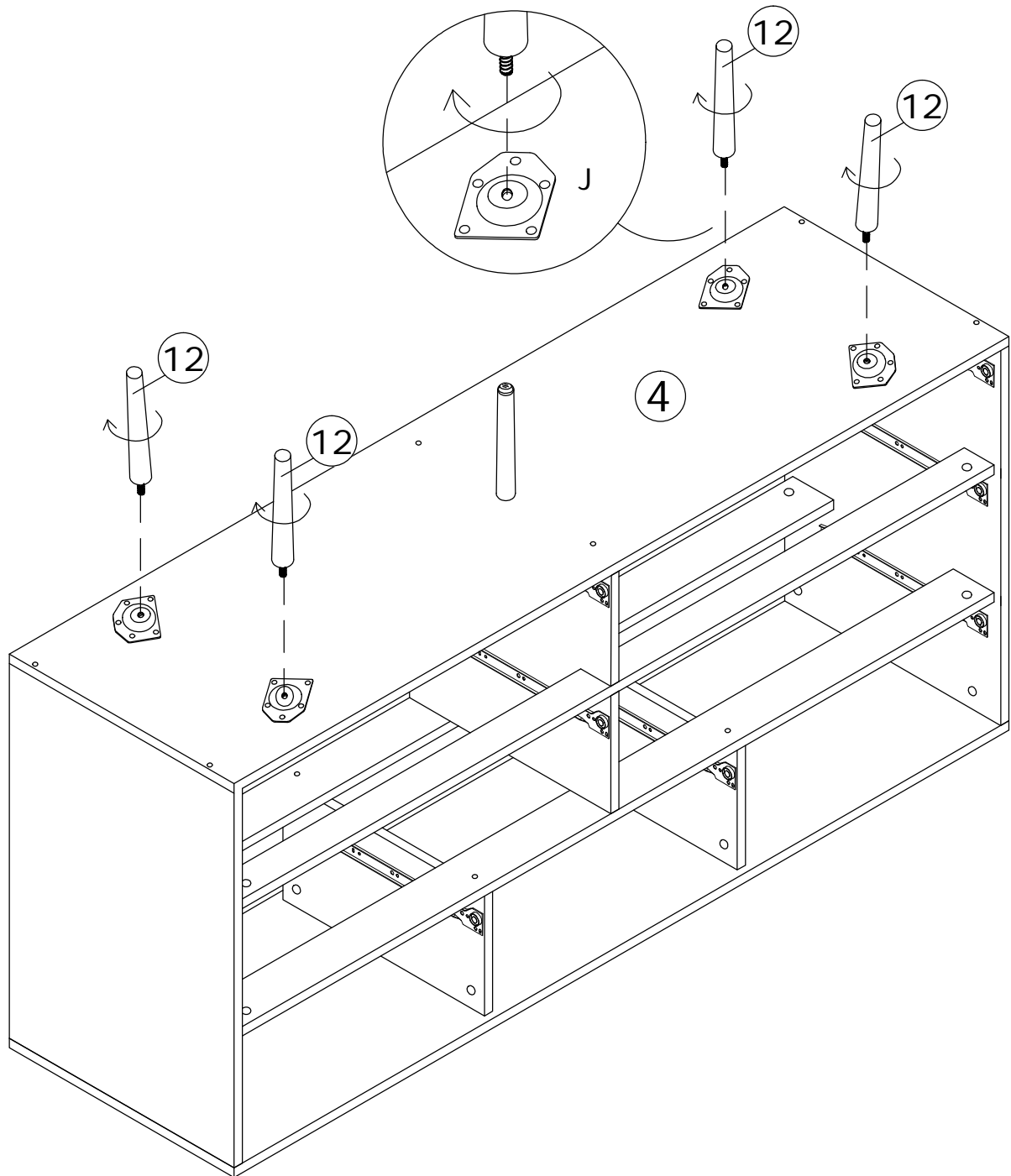

14

D×32
Ø6×35mm

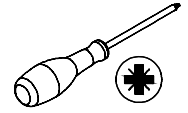

Setzen Sie die Schnellbauschraube (D) mit einem Schraubendreher wie abgebildet in die Platten Nr. 13,14,15,16,17 ein.

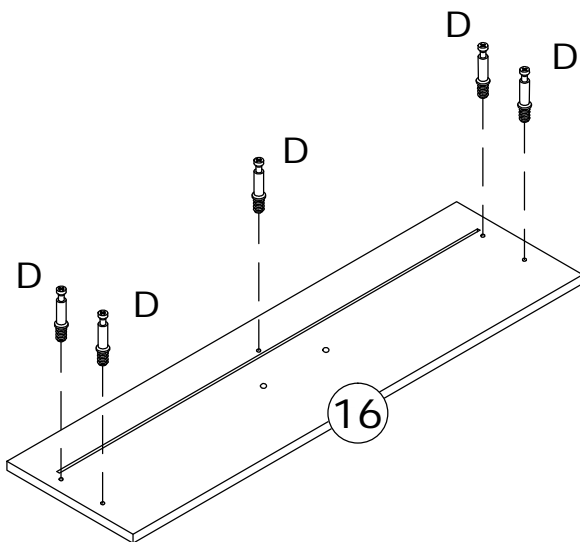
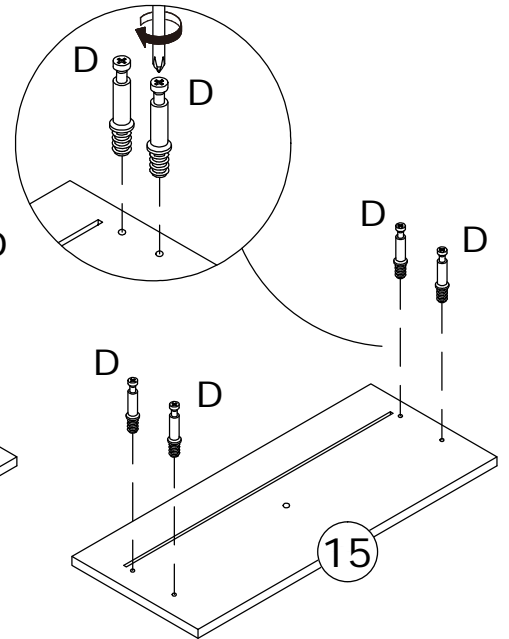
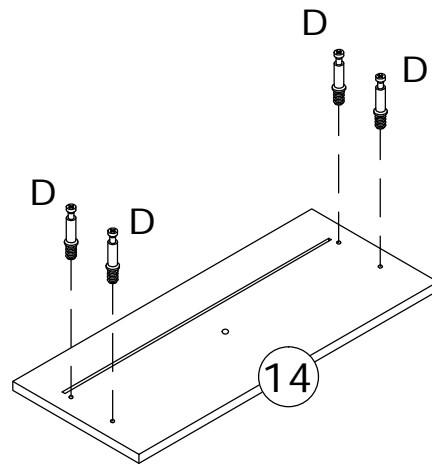
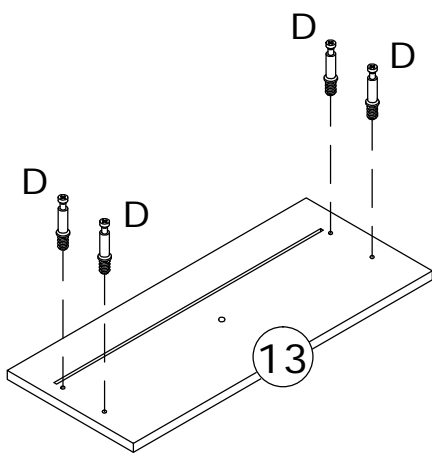
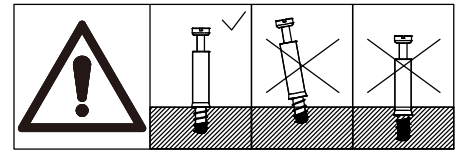

×2

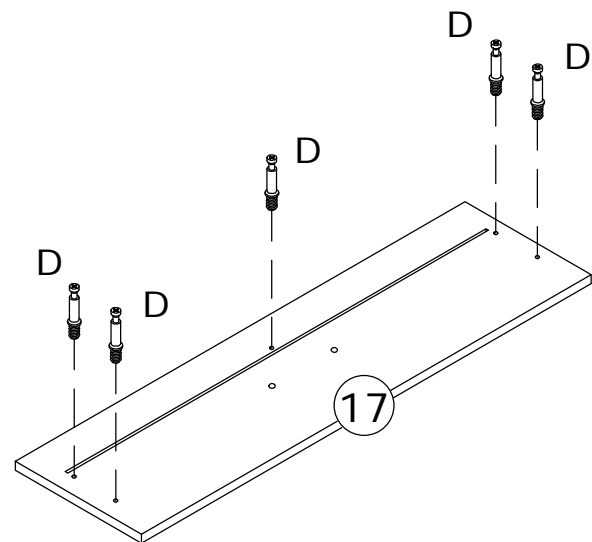

×2

15

G×32
ϕ15×10mm

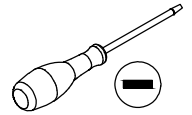

Befestigen Sie die Platten Nr. 18 und Nr. 19 an den Platten Nr. 13, 14, 15, 16 und 17 und drehen Sie den Nockenverschluss (G) im Uhrzeigersinn, um sie wie abgebildet festzuziehen.

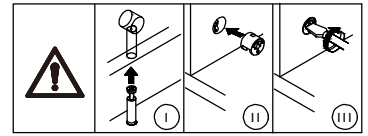

Befestigen Sie die Platte Nr. 24 an den Platten Nr. 16 und 17 und drehen Sie die Nockensperre (G) im Uhrzeigersinn, um sie wie abgebildet festzuziehen.

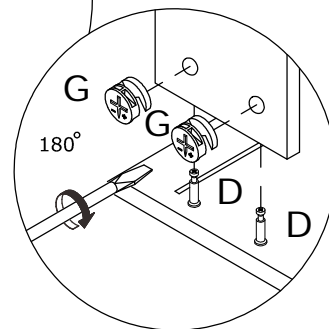
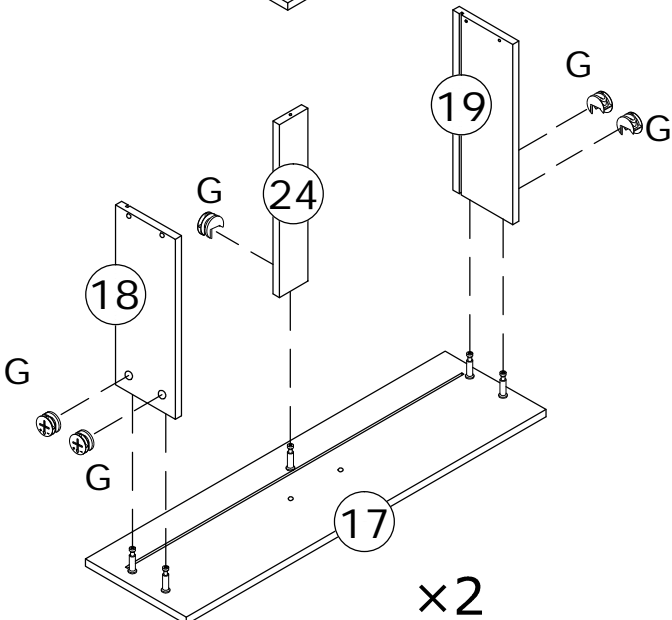
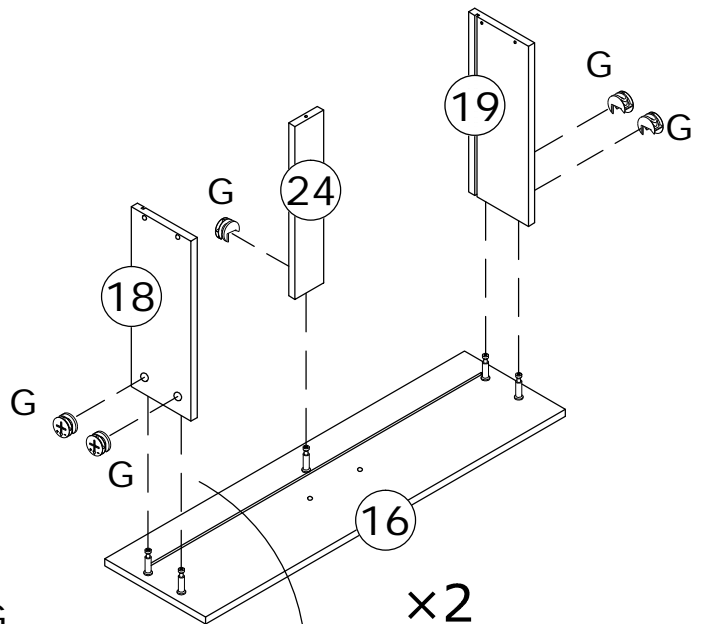
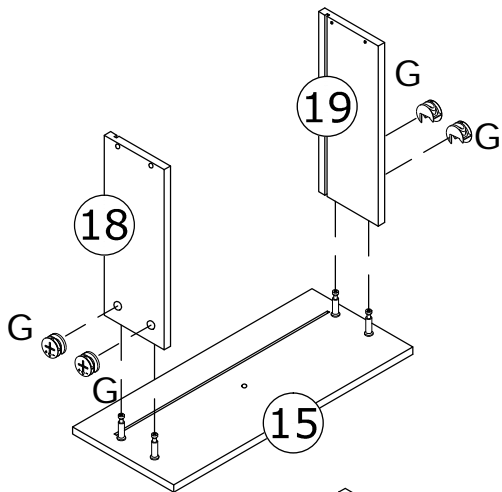
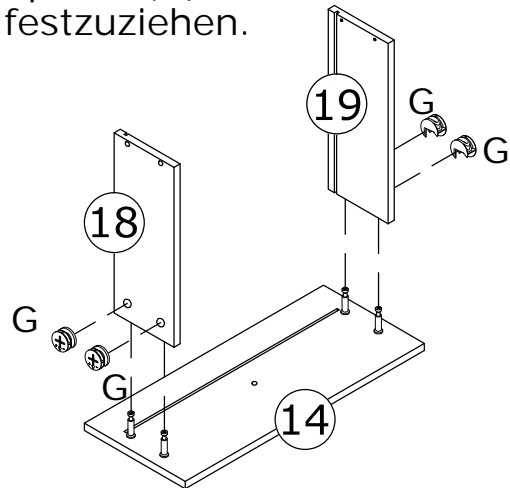
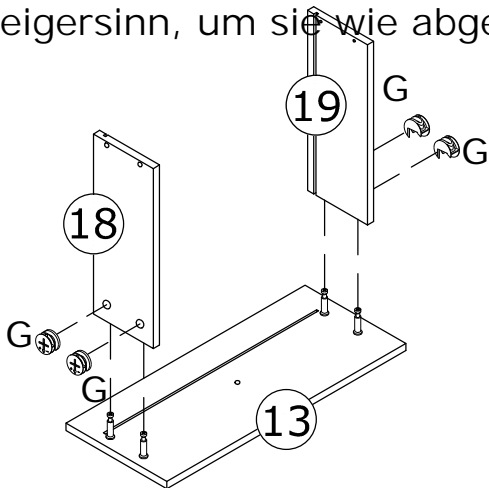

16

Schieben Sie die Nr. 22 in die verfügbaren Schlitzte der kleinen Schubladen und befestigen Sie die Platte Nr. 20 an dem Bauteil. Schieben Sie die Nr. 23 in die verfügbaren Schlitzte der großen Schubladen und befestigen Sie die Nr. 21 an dem Bauteil.

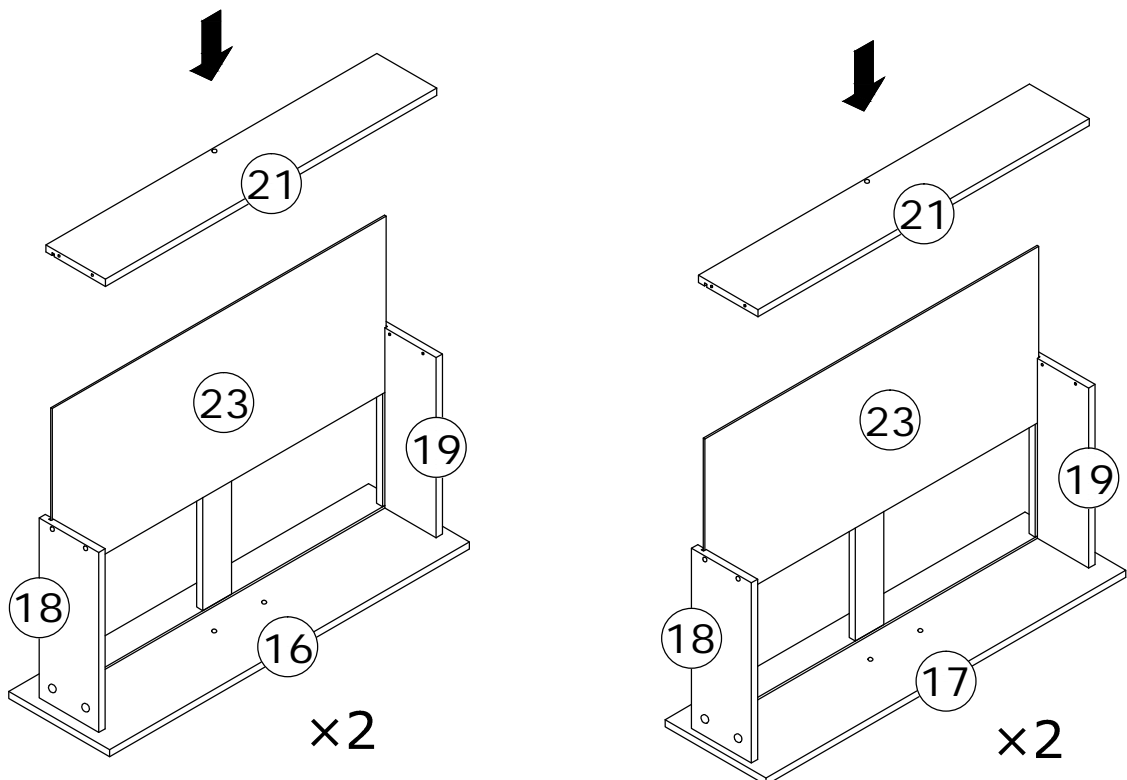
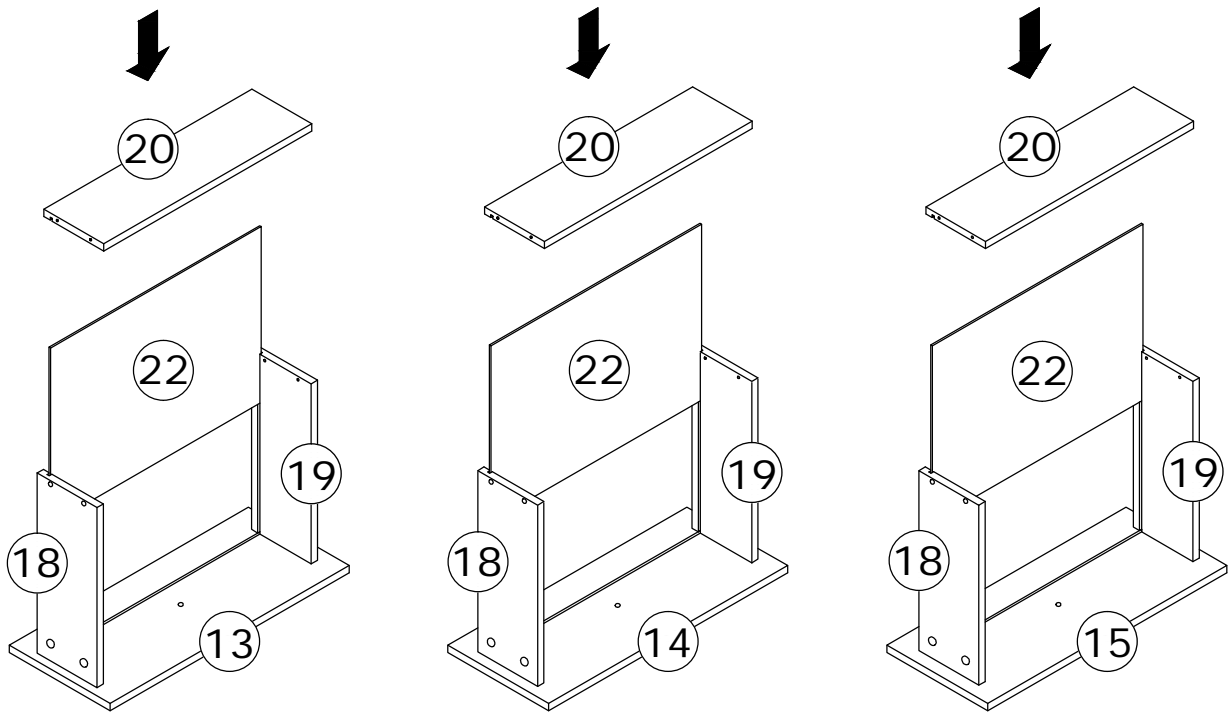

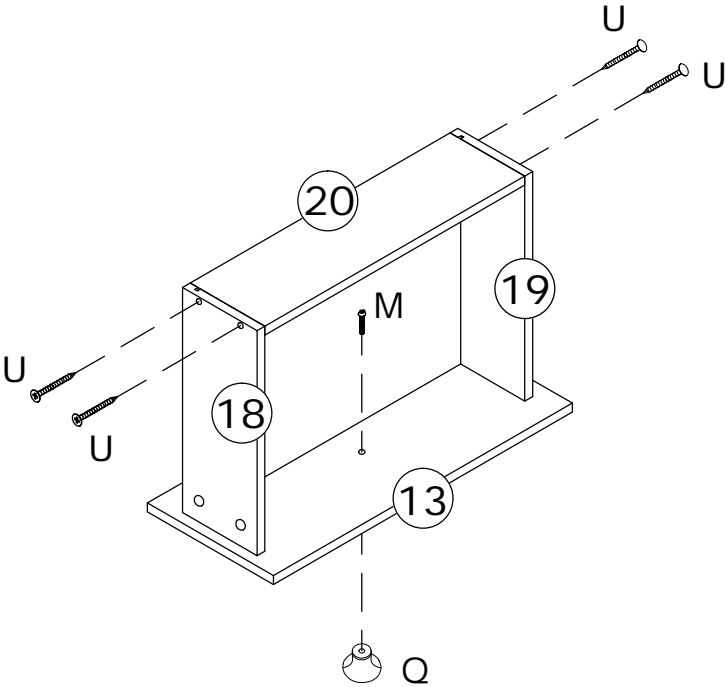
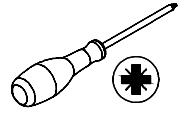
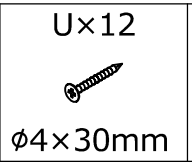
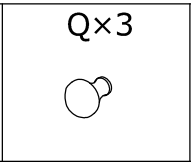
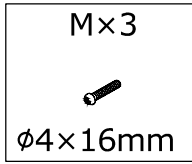

17

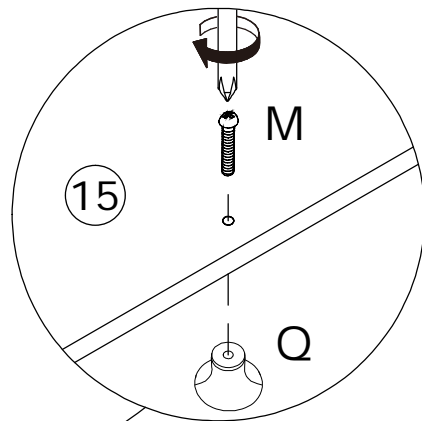
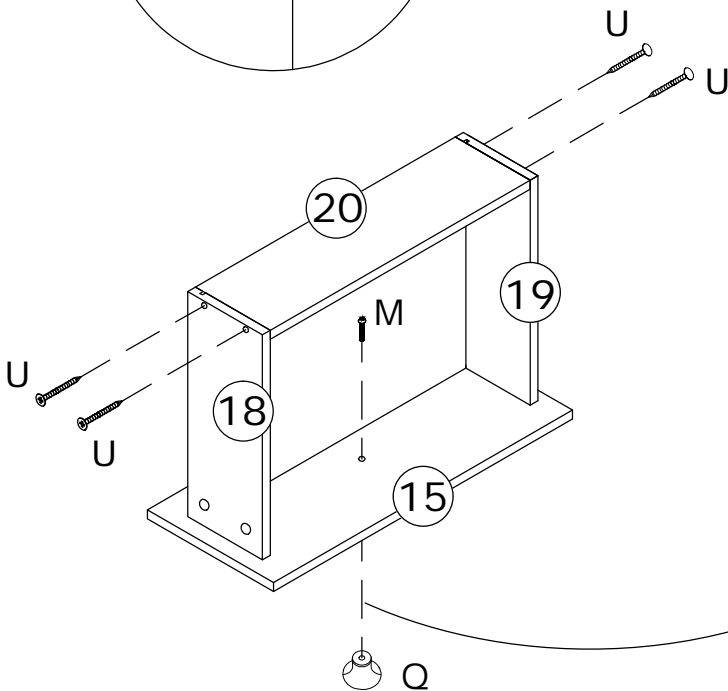
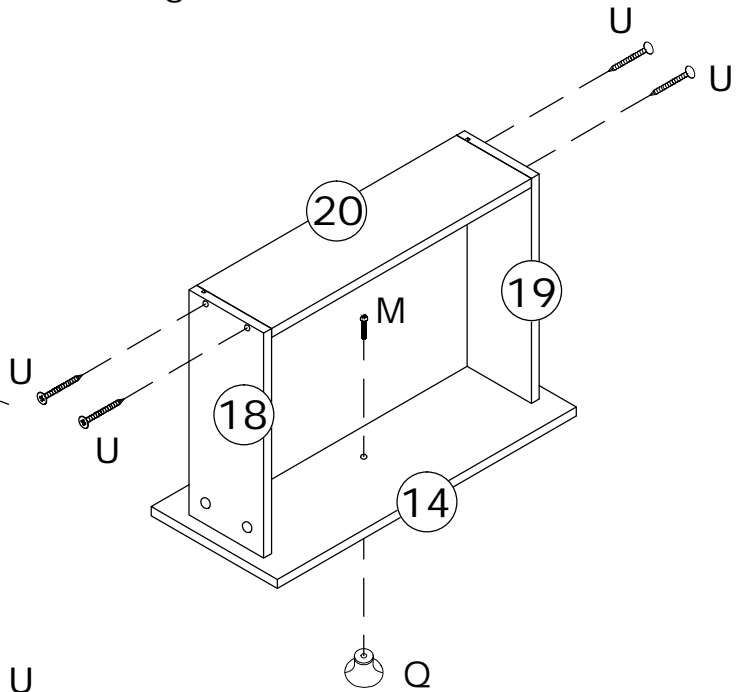
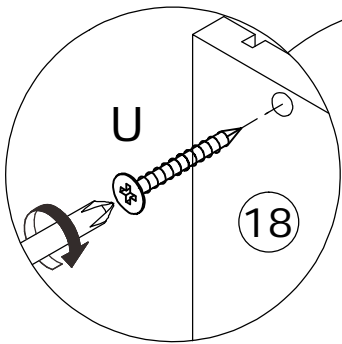

Befestigen Sie die Platte Nr. 20 mit der Schraube (U) wie abgebildet.
 Befestigen Sie den Knopf (Q) an den Platten Nr. 13, 14, 15 mit der Schraube (M) wie abgebildet.



18

Lx4 	Mx8  Ø4x16mm	Ux20  Ø4x30mm
--	---	--

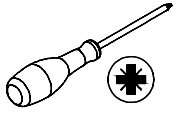

Befestigen Sie die Platte Nr. 21 mit der Schraube (U) wie abgebildet.
Befestigen Sie den Griff (L) an den Platten Nr. 16 und 17 mit der Schraube (M) wie abgebildet.

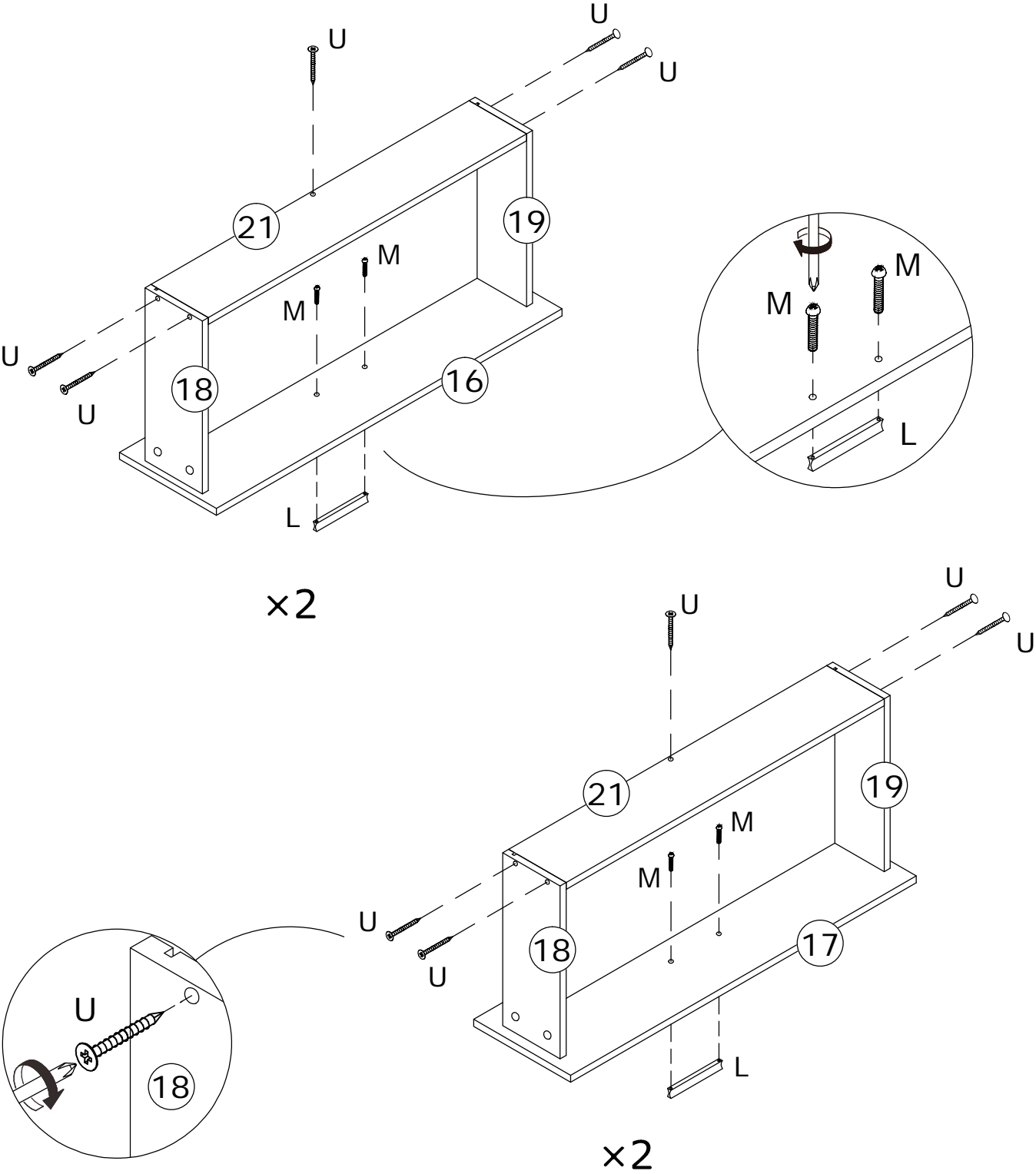

19

Cx42
Ø3x12mm

Nx7

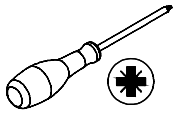

Px7

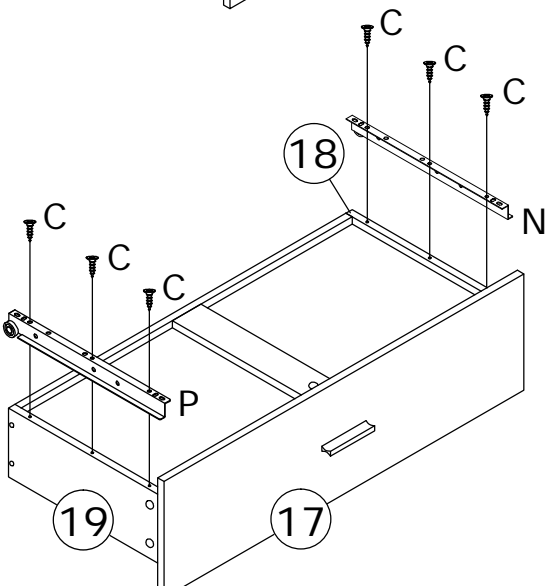
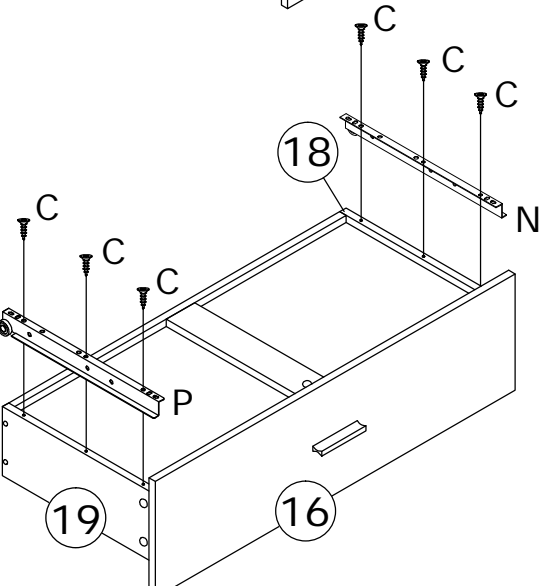
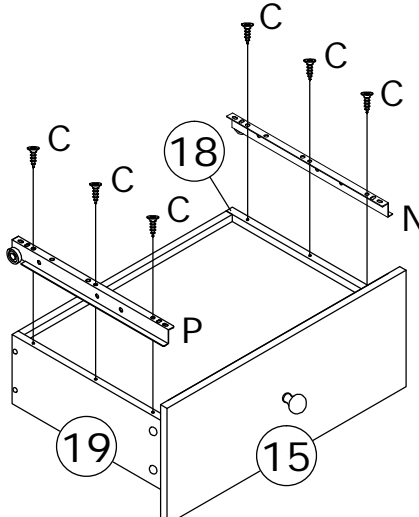
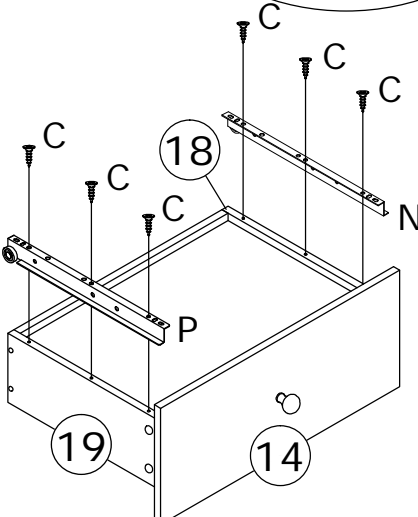
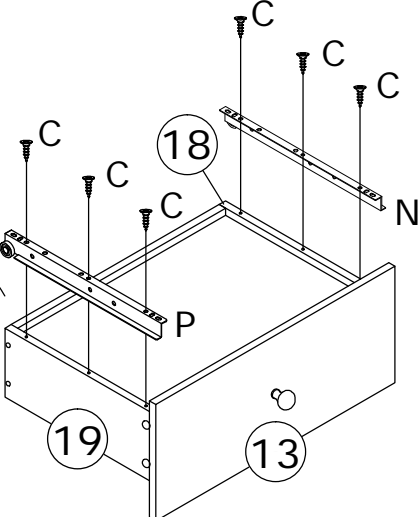
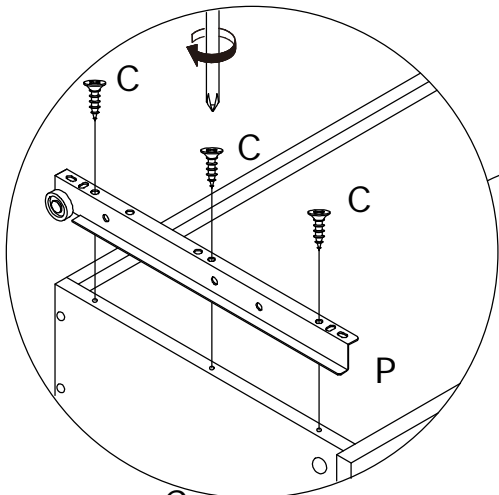

Befestigen Sie die Läufer (N) und (P) mit den Schrauben (C) an den Platten Nr. 18 und Nr. 19 (siehe Abbildung).



20

R×8 	S×8  Ø3×14mm
--	---

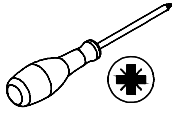

Verstärken Sie die Rückwände mit dem Teil (R) und der Schraube (S) wie abgebildet.

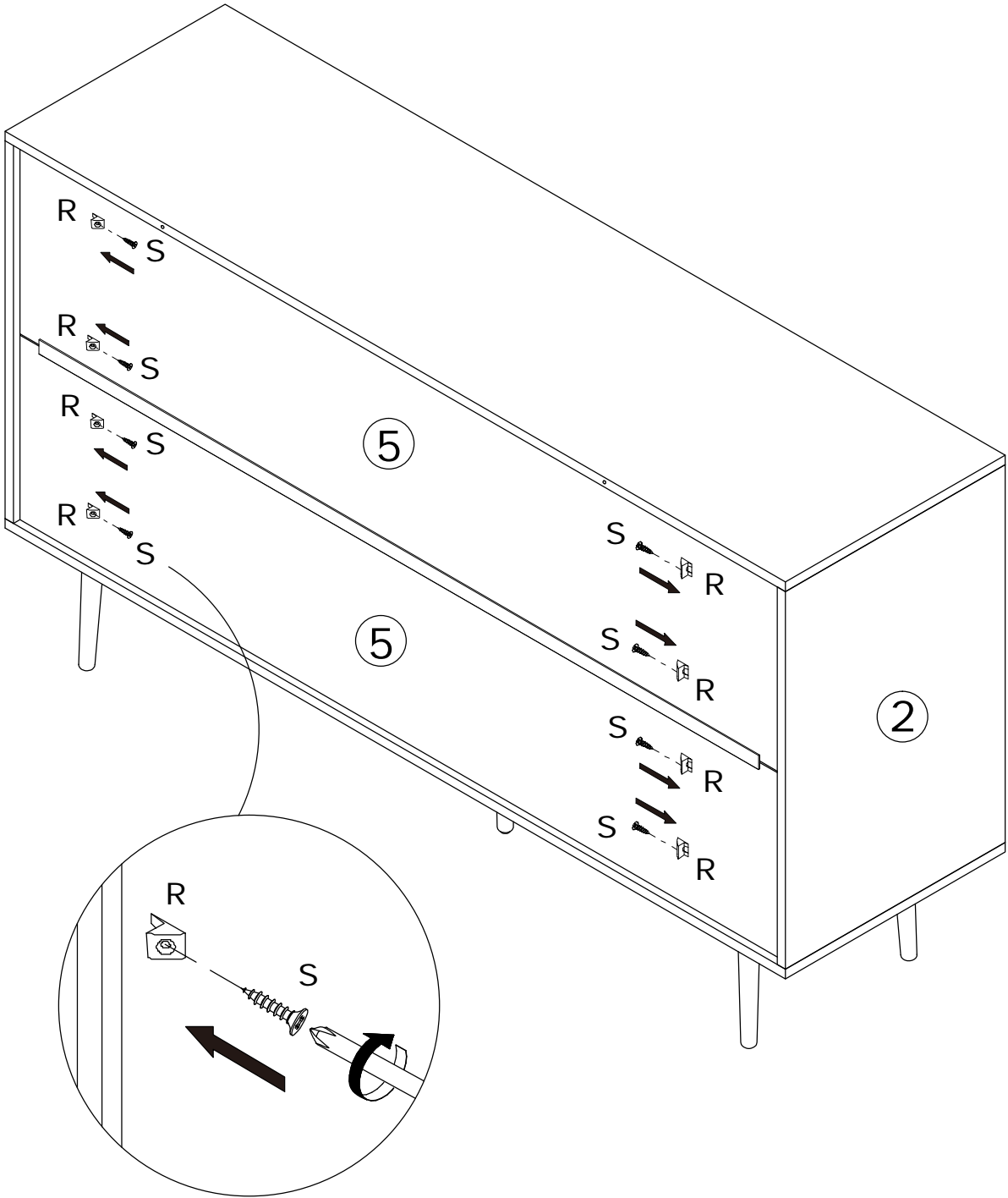

21

Richten Sie die Schienen aus, und setzen Sie alle Schubladen ein.

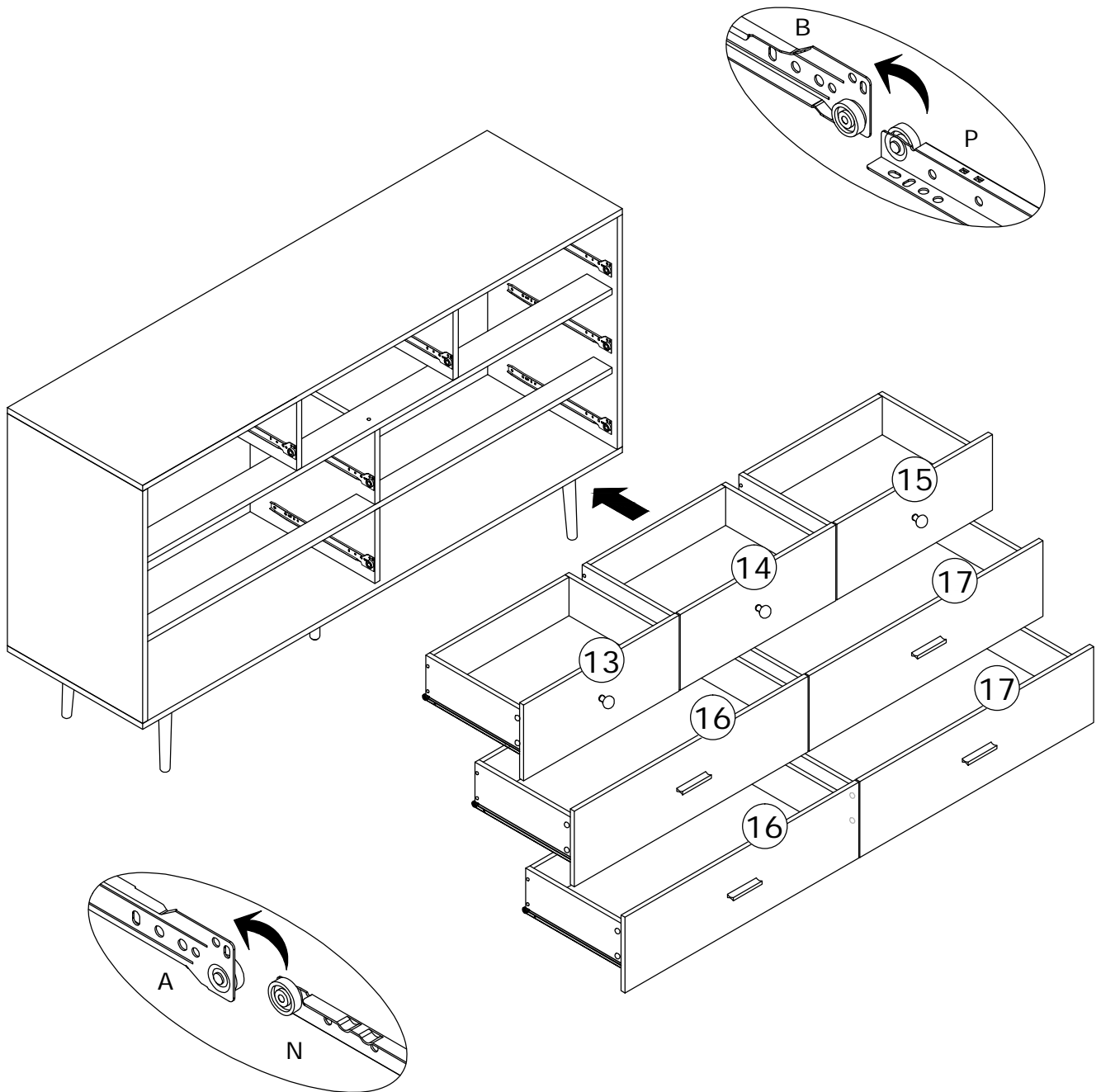

22

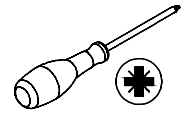
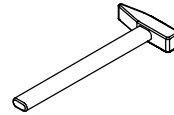
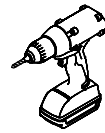
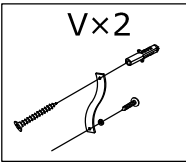

Installieren Sie eine Anti-Dumping-Vorrichtung.

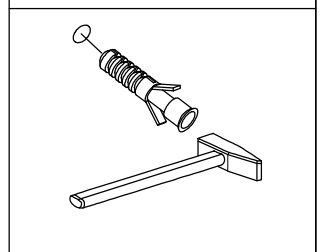
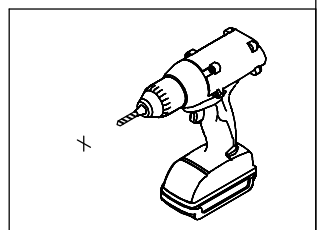
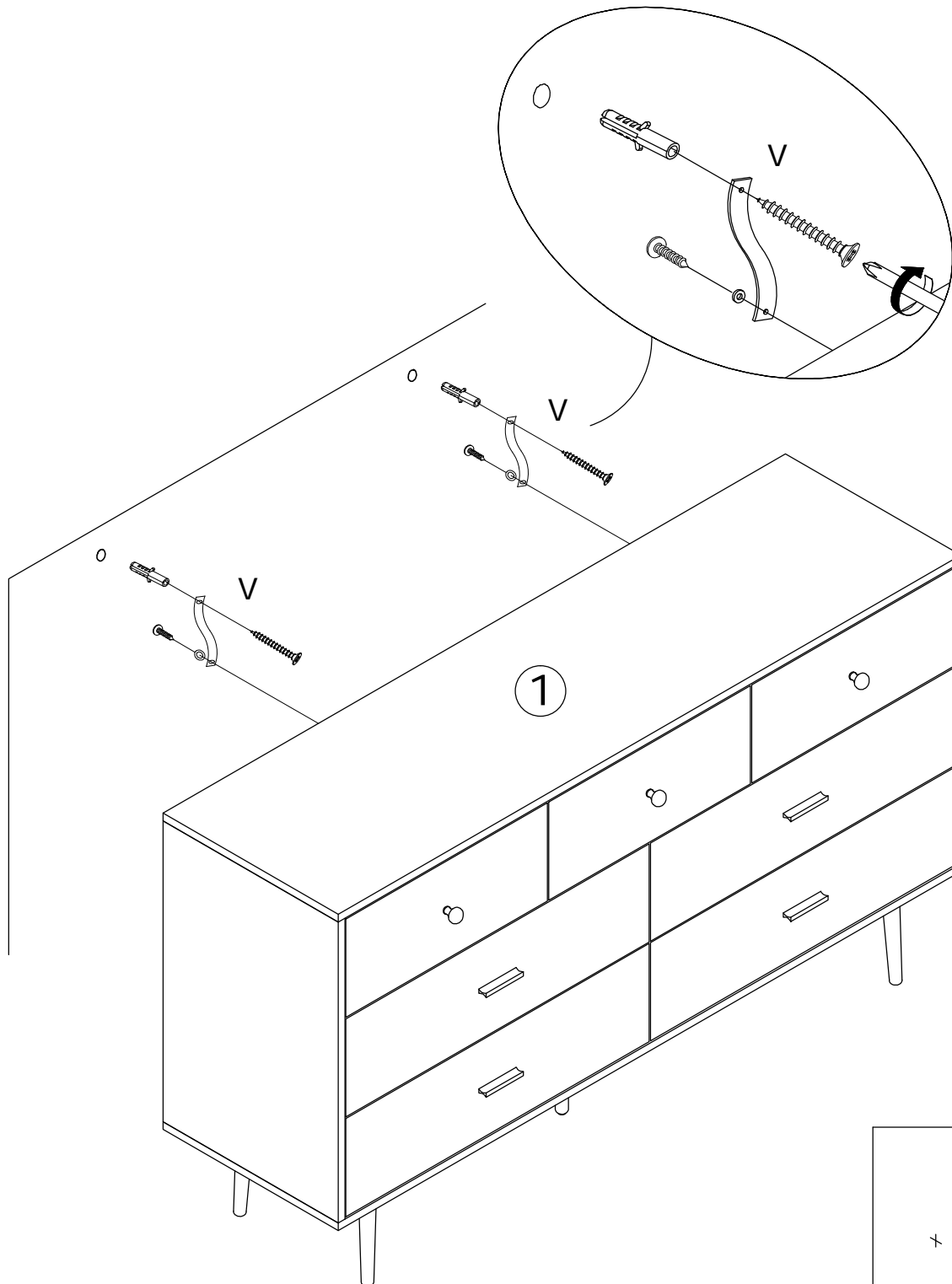

GARANTIE

GEWÄHRLEISTUNGSANSPRÜCHE

Es gibt eine 30-tägige Garantie für kaputte Möbel oder andere Probleme, die nicht richtig funktionieren. Die Garantie beginnt mit dem Kaufdatum, das verifiziert durch Kaufbeleg.

Bevor Sie einen Anspruch geltend machen, können wir Ihre Anfrage möglicherweise beantworten. Rufen Sie uns einfach an. Bitte hinterlassen Sie Ihre Bestellnummer zusammen mit einigen Details des Problems, wenn Sie ein Ersatzteil wünschen. Wir werden innerhalb von 48 Stunden arrangieren. Wenn es nicht vorrätig ist, werden wir mit einem Versanddatum antworten.

Das Produkt muss gemäß den mitgelieferten Anweisungen verwendet werden.

Wenn die Möbel aus anderen Gründen zurückgegeben werden müssen, müssen sie innerhalb von 30 Tagen nach Erhalt gereinigt, getrocknet und in Betrieb genommen werden.

Art des Garantieanspruchs

Die Nichtbeachtung der Möbelanweisungen führt zum Ausfall der Garantie. Bitte beachten Sie. Beinhaltet keine Schäden während der Installation, aber Schäden während des Transports.

Verantwortungsbereich

Übernimmt keine Verantwortung für Missbrauch oder Benutzerschäden und / oder Verlust von Teilen während der Installation von Möbeln.

Nach dem Gebrauch sind die Schäden und Kratzer der Möbel nicht von der Garantie abgedeckt.

Die Garantie bezieht sich auf alle in den USA und Europa gekauften und deckt die folgenden Bereiche ab

Blechteile: 1 Monat ab Kaufdatum.

Elektrische Teile: 1 Monat ab Kaufdatum.

Rücksendung

SIE HABEN IHRE MEINUNG GEÄNDERT UND MÜSSEN IHREN ARTIKEL ZURÜCKGEBEN?

BITTE BEFOLGEN SIE DIE FOLGENDEN ANWEISUNGEN :

Wenn Sie gekauft haben und einfach Ihre Meinung geändert haben, befolgen Sie die Anweisungen des Händlers für die Rückgabe.

DEFEKT EARTIKEL

Wenn Ihr Artikel in irgendeiner Weise defekt ist, d.h. es funktioniert nicht, aber Sie können nicht erkennen, warum in erster Instanz, rufen Sie uns bitte an.

BESCHÄDIGTE ARTIKEL

Wenn Sie vom Händler eine Bestellung mit offensichtlichen Transportschäden erhalten, schlagen wir vor, die Lieferung abzulehnen. Wenn die Lieferung angenommen wurde und ein Transportschaden festgestellt wird, befolgen Sie bitte die spezifischen Anweisungen des Händlers. Bitte bewahren Sie in jedem Fall alle Verpackungsmaterialien und Papiere für die Bestellung auf.

Bitte beachten Sie, dass Sie Ihre Chancen auf eine Reklamation gefährden, wenn Sie Verpackungsmaterial verlieren oder versuchen, die Ware zurückzusenden, ohne sich den Kundendienst zu kontaktieren, und dass Sie möglicherweise keinen Betrag für die Rücksendung erhalten.

Hinweis: Die Waren müssen in der Originalverpackung, vollständig und in unbenutztem und unbeschädigtem Zustand an den Verkäufer zurückgeschickt werden.

