

# Bluetooth-Party-Lautsprecher

Model-Nr.: PSX11BT



*Bluetooth-Party-Lautsprecher mit AUX IN / USB / Mikrofon Eingang / integrierten Akku*

**Deutsche Bedienungsanleitung: Seite 1**

*Bluetooth party speaker with AUX IN / USB / microphone input / integrated rechargeable battery*

**English user manual: page 16**

Lesen Sie die Bedienungsanleitung sorgfältig vor der Erstinbetriebnahme und verwahren Sie die Anleitung zum späteren Nachschlagen auf.





<b>SICHERHEITSHINWEISE</b> .....	4
<b>GERÄT FÜR DIE NUTZUNG VORBEREITEN</b> .....	5
Auspacken und Einrichten .....	5
Lieferumfang .....	6
<b>BEDIENTASTEN UND ANSCHLÜSSE</b> .....	6
Ansicht von oben .....	6
Ansicht von vorne und hinten .....	7
<b>GRUNDBEDIENUNG</b> .....	8
Akkuladen .....	8
Einschalten / Ausschalten .....	8
Modus auswählen .....	8
Lautstärke .....	8
Mikrofon-Lautstärke .....	9
Automatische Abschaltung .....	9
Hinweise zur elektrostatischen Entladung .....	9
Equalizer und SUPER-Bass-Funktion .....	9
Mikrofon Echo-Effekt .....	9
Mikrofon-Effekt .....	9
Party-Licht-Modus .....	9
<b>USB-MODUS</b> .....	10
<b>BLUETOOTH-MODUS</b> .....	10
<b>AUX-IN-MODUS</b> .....	11
<b>TWS-MODUS</b> .....	11
<b>TECHNISCHE INFORMATIONEN</b> .....	12
<b>VEREINFACHTE EU- KONFORMITÄTSERKLÄRUNG</b> .....	12
Vereinfachte EU- Konformitätserklärung .....	12
<b>ENTSORGUNGSHINWEISE</b> .....	13
Entsorgungshinweise .....	13
Batterie-Entsorgungshinweise .....	13
<b>GEWÄHRLEISTUNG</b> .....	14

	<p>Gefährliche Spannungen im inneren des Gerätes. Stecken Sie keine Gegenstände in Gehäuseöffnungen. Es besteht die Gefahr eines lebensgefährlichen Stromschlags.</p>
	<p>Bedienungs- und Wartungsanweisungen (Service) in diesem Handbuch sind unbedingt zu befolgen. Eine Verwendung des Gerätes anders als in dieser Anleitung beschrieben, kann zu gesundheitlichen Schäden, einem Defekt des Gerätes und zum Ausschluss der Garantie führen.</p>
	<p>Um die Gefahr elektrischer Schläge auszuschließen, öffnen Sie das Gerät nicht. Das Öffnen des Gerätes führt zum Ausschluss der Garantie. Reparaturen dürfen nur von einer autorisierten Fachwerkstatt und qualifizierten Personen durchgeführt werden. Im Innern befinden sich keine vom Benutzer selbst instandsetzbaren Teile.</p>
	<p>Dieses Gerät ist ein elektrisches Gerät der Klasse II oder doppelt isoliert. Es wurde so konstruiert, dass es keine Sicherheitsverbindung zur elektrischen Erde benötigt.</p>
<p><b>AC 230V</b></p>	<p>Dieses Gerät ist für AC 100–240V~50/60Hz Netzspannung ausgelegt. Bei längerer Nichtbenutzung des Geräts ziehen Sie das Netzteil vom Gerät ab.</p>
<p><b>IPX4</b></p>	<p>Dieses Gerät entspricht der Wasser-Spritzschutzklasse IPX4. Verschließen Sie das Gerät mit den an der Rückseite befindenden Schutzkappen um das Gerät vor Spritzwasser zu schützen.</p> <p>Setzen Sie das Gerät keiner hohen Luftfeuchtigkeit &gt; 85% aus, tauchen Sie das Gerät nicht in Wasser, halten das Gerät nicht unter fließendes Wasser wie einem Wasserhahn und stellen Sie keine mit Flüssigkeiten gefüllten Gegenstände wie Vasen auf das Gerät.</p>
	<p>Stellen Sie das Gerät so auf, dass immer eine ungestörte Frischluftzufuhr sichergestellt ist. Stellen Sie das Gerät keinesfalls auf Teppiche oder in die Nähe von Gardinen auf und bauen Sie das Gerät nicht in Bücherregale ein.</p>
	<p>Setzen Sie das Gerät weder direkter Sonneneinstrahlung noch Wärmequellen wie Heizungen oder Öfen aus und stellen Sie keine offenen Flamen wie Kerzen auf das Gerät.</p>
	<p>Beachten Sie bei der Verwendung dieses Bluetooth-Lautsprechersystems immer die grundlegenden Sicherheitsvorkehrungen, insbesondere wenn Kinder anwesend sind.</p>

1. Lesen Sie diese Bedienungsanleitung sorgfältig durch, bevor Sie das Gerät das erste Mal in Betrieb nehmen.
2. Diese Bedienungsanleitung zum späteren Nachschlagen gut aufbewahren.
3. Das Gerät nur so wie in dieser Bedienungsanleitung beschrieben verwenden. Eine Verwendung anders als in dieser Anleitung beschrieben führt zum Ausschluss der Garantie.
4. Das Gerät darf keinem Tropf oder Spritzwasser ausgesetzt werden, wenn das Gerät nicht mit den Schutzkappen auf der Rückseite verschlossen ist. Setzen Sie das Gerät keiner hohen Luftfeuchtigkeit > 85% aus, tauchen Sie das Gerät nicht in Wasser, halten das Gerät nicht unter fließendes Wasser wie einem Wasserhahn und stellen Sie keine mit Flüssigkeiten gefüllten Gegenstände wie Vasen auf das Gerät. Sollte das Gerät nach Kontakt mit Wasser keine Funktion mehr haben schließen Sie das Gerät keinesfalls an das Stromnetz an bzw. ziehen Sie das Stromkabel von dem Gerät ab. Stellen Sie das Gerät zum Trocknen an einen trockenen Ort und setzen Sie sich mit Ihrem Händler oder dem Herstellerservice in Verbindung.
5. Setzen Sie das Gerät weder direkter Sonneneinstrahlung noch Wärmequellen wie Heizungen oder Öfen aus und stellen Sie keine offenen Flamen wie Kerzen auf das Gerät.
6. Kinder sollten beaufsichtigt werden, um sicherzustellen, dass sie nicht mit dem Gerät spielen.
7. Das Gerät wird mit AC 100 – 240V betrieben. Das Stromkabel dient als Trennvorrichtung und muss gut erreichbar sein. Um Beschädigungen am Gerät zu vermeiden verwenden Sie nur Zubehör und Ersatzteile die vom Hersteller frei gegeben sind.
8. Stellen Sie das Gerät nur in ausreichend belüfteten Umgebungen auf. Stellen Sie das Gerät auf eine ebene und stabile Oberfläche.
9. Nicht Temperaturen über 40 ° C aussetzen. Beim Aufstellort darauf achten das 30 cm nach hinten und der Oberseite des Gerätes und 5 cm von jeder Seite eingehalten werden.
10. Entsorgen Sie verbrauchte Batterien / Akkus umweltgerecht und beachten Sie die Entsorgungshinweise in dieser Anleitung.
11. Achten Sie stets darauf, dass Sie das Gerät vor dem Transport oder der Reinigung vom Netzteil trennen. Reinigen Sie das Gerät nur mit einem trockenen Tuch.
12. Wenn der Akku vollgeladen ist oder bei Gewitter trennen Sie das Gerät vom Stromnetz.
13. Dieses Gerät hat keine durch den Nutzer zu wartenden Teile. Versuche Sie nicht, dieses Gerät selbst zu reparieren. Nur qualifiziertes Servicepersonal darf die Wartung durchführen. Bei einem Defekt reklamieren Sie das Gerät bei Ihrem Händler oder dem Herstellerservice.
14. Lassen Sie das Gerät niemals unbeaufsichtigt und beachten Sie, dass keine Gegenstände durch die Lüftungsöffnungen in das Gerät gesteckt werden. Dies kann zu einem tödlichen elektrischen Schlag führen.
15. Stellen Sie das Gerät nicht in der Nähe von Fernsehgeräten, Lautsprechern und anderen Objekten, die starke Magnetfelder erzeugen auf.
16. Der Netzstecker oder Gerätestecker dient der Trennung des Gerätes vom Stromnetz und sollte jederzeit problemlos zu erreichen sein.
17. Beachten Sie das kleine Kinder nicht unbeaufsichtigt mit dem Gerät spielen und beachten Sie ,dass das Gerät nicht ohne Aufsicht genutzt wird.

## GERÄT FÜR DIE NUTZUNG VORBEREITEN

### Auspacken und Einrichten

1. Nehmen Sie das Gerät vorsichtig aus dem Karton und entfernen Sie das gesamte Verpackungsmaterial vom Gerät.
2. Entnehmen Sie das Zubehör und kontrollieren Sie dieses auf Vollständigkeit.
3. Wickeln Sie das Stromkabel ab und ziehen Sie dieses auf seine volle Länge aus.
4. Stellen Sie das Gerät auf eine stabile und ebene Fläche.
5. Verbinden Sie das Stromkabel mit dem Gerät und einer Haushaltssteckdose (AC 100-240V).

6. Vor der ersten Nutzung laden Sie den integrierten Akku vollständig auf (ca. 4-5 Stunden).
7. Ist der Akku vollständig geladen ziehen Sie das Stromkabel von dem Gerät ab.

### Lieferumfang

- 1x Hauptgerät
- 1x Kabelgebundenes-Mikrofon
- 1x Stromkabel
- 1x Bedienungsanleitung

### BEDIENTASTEN UND ANSCHLÜSSE

#### Ansicht von oben

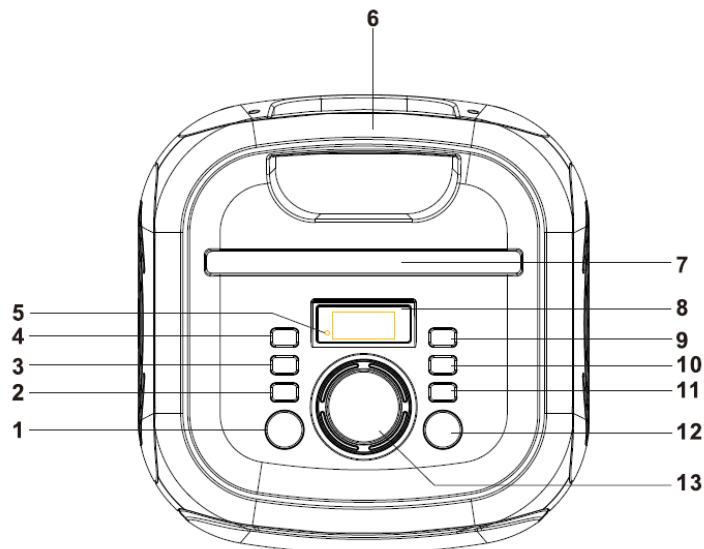

1.	<b>EQ / BASS-Taste</b>	<ul style="list-style-type: none"> <li>• <b>EQ:</b> Drücken Sie die Taste mehrfach, um die voreingestellten Equalizer auszuwählen.</li> <li>• <b>BASS:</b> Taste für ca. 3 Sekunden gedrückt halten, um die Bass-Funktion Ein- oder Aus zu schalten.</li> </ul>
2.	<b>Kopplungs-Taste</b> ⌘/R	<ul style="list-style-type: none"> <li>• <b>Bluetooth:</b> Drücken Sie die Taste kurz um die aktive Bluetooth-Verbindung zu trennen.</li> <li>• <b>TWS:</b> Halten Sie die Taste gedrückt um den TWS Modus zu aktivieren.</li> </ul>
3.	<b>Vorheriger Titel</b> ⏮	Drücken Sie die Taste um den vorherigen Titel auszuwählen. Halten Sie die Taste gedrückt, um im Titel auf einen gewünschten punkt zurück zu spulen.
4.	<b>Menü-Taste</b>	Drücken Sie die Taste mehrfach, um die verschiedenen Einstellungen für Mikrofon-Lautstärke (CU), Echoeffekt (EC), Mikrofon-Effekt (H1-H4) aufzurufen. Verändern Sie den eingestellten Wert durch Drehen des Volume-Reglers.
5.	<b>Lade Anzeige (LED)</b>	Zeigt den Ladestatus an.
6.	<b>Tragegriff</b>	Praktischer Tragegriff zum einfachen tragen des Gerätes.
7.	<b>Smartphone-Ablage</b>	Stecken Sie hier Ihr Smartphone ein damit es immer Griffbereit ist und nicht verloren geht.
8.	<b>Display</b>	Zeigt Informationen wie Titelnummer, Wiedergabezeit etc. an.
9.	<b>Party-Licht-Taste</b>	Wählen Sie durch mehrfaches drücken der Taste die verschiedenen Beleuchtungseffekte (L1-L5) aus.

10.	<b>Nächster Titel ►►</b>	Drücken Sie die Taste, um den nächsten Titel auszuwählen. Halten Sie die Taste gedrückt, um im Titel auf einen gewünschten punkt vor zu spulen.
11.	<b>Wiedergabe/Pause-Taste ►  </b>	Drücken Sie die Taste, um die aktuelle Wiedergabe zu pausieren oder fortzusetzen.
12.	<b>Power/Funktions-Taste (⏻)</b>	<ul style="list-style-type: none"> <li>• <b>Power:</b> Halten Sie die Taste für ca. 3 Sekunden gedrückt, um das Gerät ein oder auszuschalten.</li> <li>• <b>Funktion:</b> Drücken Sie die Taste mehrfach, um die verschiedenen Modi auszuwählen.</li> </ul>
13.	<b>Volume-Regler</b>	Drehen Sie den Regler, um die gewünschte Lautstärke auszuwählen.

**Ansicht von vorne und hinten**

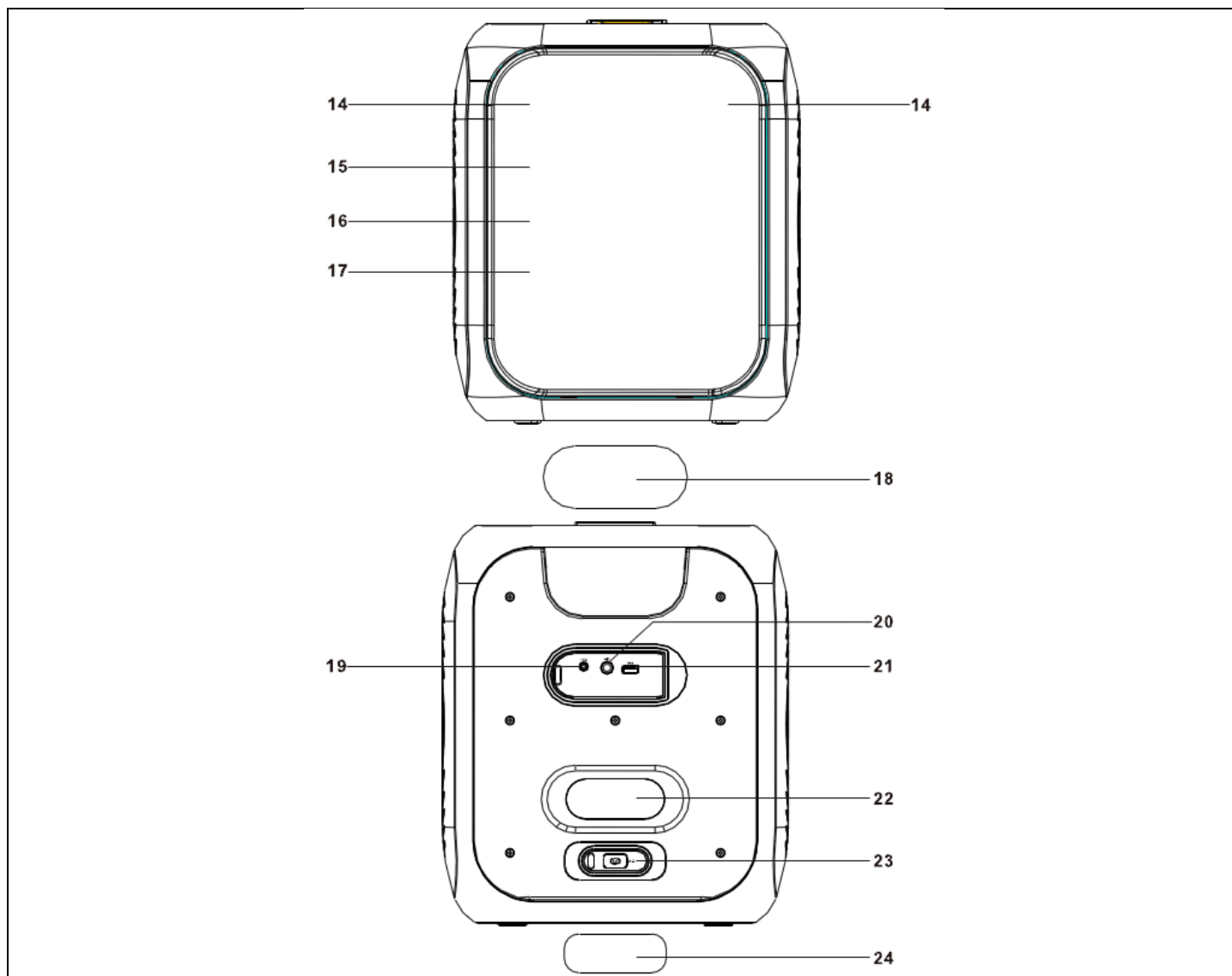

14.	<b>Hochtöner</b>	Tonausgabe der hohen Töne.
15.	<b>Party-Beleuchtung</b>	Leuchtet je nach eingestelltem Modus in einer anderen Sequenz und einer anderen Farbe.
16.	<b>Tief-Mittel-Töner</b>	Tonausgabe der mittleren und tiefen Töne.
17.	<b>Lautsprechgitter</b>	Schutz der Lautsprecher
18.	<b>Anschluss-Abdeckung</b>	Anschluss-Schutzabdeckung

19.	<b>AUX-IN Anschluss</b>	Schließen Sie hier Ihr Wiedergabegerät mit einem 3,5mm Audiokabel an, um Musik auf der PSX11BT wiederzugeben (Audiokabel ist nicht enthalten).
20.	<b>Mikrofon-Anschluss</b>	Schließen Sie hier ein Mikrofon mit 6,3mm Klinken-Stecker an.
21.	<b>USB-Anschluss</b>	Verbinden Sie ein USB-Stick (FAT32 / Max. 32GB), um Musik über die PSX11BT wiederzugeben.
22.	<b>Belüftungslöcher</b>	Verdecken Sie keine der Belüftungsöffnungen.
23.	<b>AC-Anschluss</b>	Schließen Sie hier das Strom-Kabel an, um den integrierten Akku aufzuladen.
24	<b>AC-Abdeckung</b>	Netzanschluss-Abdeckung

## GRUNDBEDIENUNG

### Akkuladen

Dieses Gerät arbeitet mit einem wieder aufladbaren Lithium-Akku (Akkukapazität 3600mAh). Laden Sie das Gerät vollständig auf (ca. 4 Stunden), bevor Sie es zum ersten Mal verwenden. Die Wiedergabezeit bei vollständig geladenen Akku beträgt ca. 4-5 Stunden je nach eingestelltem Lautstärkepegel.

1. Stecken Sie das Stromkabel in die Steckdose und in den AC Anschluss auf der Rückseite vom Gerät.
2. Die **Ladeanzeige** zeigt den aktuellen Akku-Status während des Ladevorgangs an.
  - **Akku wird geladen:** Die Lade-Anzeige leuchtet während des Ladevorgangs rot.
  - **Akkustand niedrig:** Die Lade-Anzeige blinkt rot. Schließen Sie das Gerät zum Laden an das Stromkabel an.
  - **Akku vollgeladen:** Ist der Akku vollständig geladen leuchtet die Lade-Anzeige grün. Ziehen Sie das Stromkabel ab, um in den Akku-Betrieb des Gerätes zu wechseln.
3. Ziehen Sie das Stromkabel nach dem der Akku geladen ist aus der Steckdose, um Ladevorgang abzuschließen.

#### Hinweis:

- Wenn das Gerät voll aufgeladen ist, ziehen Sie den Netzstecker vom Gerät ab, um den Akku vor Überladung zu schützen.
- Wechseln Sie den Akku nicht aus, dieser Vorgang darf nur von Fach-Personal durchgeführt werden.

### Einschalten / Ausschalten

1. Um das Gerät einzuschalten, halten Sie die **Power-Taste** ca. 3 Sekunden gedrückt.
2. Um das Gerät auszuschalten, halten Sie die **Power-Taste** ca. 3 Sekunden gedrückt.

#### Hinweis:

- Das Gerät startet beim Einschalten mit dem zuletzt aktiven Modus und Lautstärke.

### Modus auswählen

1. Drücken Sie die **Funktions-Taste** wiederholt, um in den entsprechenden Modus zu wechseln.
2. Der Modus wird im Display angezeigt.
3. Die folgenden Modi stehen zur Verfügung: **AUX-IN (AUX) / USB / Bluetooth (bt)**

### Lautstärke

1. Die gewünschte Lautstärke stellen Sie mit dem **Volume-Regler** ein.
2. Beim Einschalten startet das Gerät mit der zuletzt ausgewählten Lautstärke-Einstellung.



## Mikrofon-Lautstärke

1. Um die Mikrofon-Lautstärke einzustellen drücken Sie die **Menü-Taste** so oft bis im Display „**CU**“ (Mikrofonlautstärke) angezeigt wird.
2. Drehen Sie den **Volume-Regler**, um die Mikrofonlautstärke zu verändern.

## Automatische Abschaltung

- Das Gerät verfügt über eine Stromsparfunktion nach der Europäischen ErP-Norm, die das Gerät nach 15 Minuten ohne Audio-Signal in den Standby-Modus wechseln lässt. Drücken Sie die **Power-/Funktions-Taste**, um das Gerät wieder einzuschalten.
- Bitte beachten Sie, dass eine niedrige Lautstärkeeinstellung der Audioquelle als "**kein Audiosignal**" erkannt werden kann. Das kann die Fähigkeit der Signalerkennung des Gerätes beeinträchtigen und ebenfalls ein automatisches Umschalten in den Standby-Modus auslösen. In diesem Fall reaktivieren Sie bitte die Audiosignalübertragung oder erhöhen Sie die Lautstärkeeinstellung der Audioquelle, um die Wiedergabe fortzusetzen.

## Hinweise zur elektrostatischen Entladung

Das Gerät kann sich aufgrund elektrostatischer Entladung zurücksetzen oder nicht in den normalen Betriebsmodus zurücksetzen, schalten Sie es einfach aus und schalten Sie das Gerät erneut an.

## Equalizer und SUPER-Bass-Funktion

### Equalizer

- Drücken Sie mehrfach die **Equalizer-Taste**, um die voreingestellten Equalizer auszuwählen.

### Super Bass

- Halten Sie die **Equalizer-Taste** für ca. 3 Sekunden gedrückt, um die Bass-Verstärkung ein oder auszuschaalten.

## Mikrofon Echo-Effekt

1. Drücken Sie die **Menü-Taste** so oft bis „**EC**“ (Echoeffekt) im Display angezeigt wird.
2. Drehen Sie den **Volume-Regler**, um den Echoeffekt zu erhöhen oder zu verringern.

## Mikrofon-Effekt

Verändern Sie Ihre Stimme indem Sie den Mikrofoneffekt einstellen der Ihre Stimme verändert.

1. Schließen Sie ein Mikrofon an das Gerät an.
2. Drücken Sie die **Menü-Taste** so oft bis „**Off**“ im Display angezeigt wird.
3. Durch Drehen des **Volume-Reglers** verstellen Sie den Mikrofon-Effekt (H1-H4).
4. Um den Mikrofon Effekt zu deaktivieren wiederholen Sie die schritte 2 und 3 und wählen Sie „**Off**“ aus.

## Party-Licht-Modus

Es gibt 5 Beleuchtungs-Modi. Die Tasten-Beleuchtung ist auch aktiv wenn der LED-Modus deaktiviert ist. Die Tasten-Beleuchtung ist nur aktiv, wenn Tasten gedrückt werden und erlischt kurze Zeit später.

1. Drücken Sie wiederholt die **Party-Licht-Taste**, um die LED-Modi auszuwählen.
2. Im Display wird „**L1 – L5**“ angezeigt.
3. Um den LED-Effekt auszuschalten drücken Sie die **Light-Taste** so oft bis „**LOff**“ im Display angezeigt wird.

Geben Sie Musik von Ihrem USB-Stick auf der PSX11BT wieder. Es werden USB Stick bis maximal 32GB im FAT32 Format unterstützt. Festplatten werden nicht unterstützt. Verwenden Sie keine USB-Verlängerung, um einen USB-Stick an das Gerät anzuschließen und versuchen Sie nicht USB-Geräte über den USB-Anschluss zu laden. Sie gehen Gefahr, den USB-Anschluss zu überlasten und die PSX11BT und das angeschlossene Gerät zu beschädigen. Gehen Sie wie folgt vor, um die USB-Wiedergabe zu starten.

1. Drücken Sie die **Power/Funktions-Taste (⏻)** so oft bis „**USB**“ im Display angezeigt wird.
2. Stecken Sie einen USB-Stick in die USB Buchse ein. Die Wiedergabe beginnt automatisch mit dem ersten Titel.
3. Die Wiedergabezeit wird im Display angezeigt.
4. Die Wiedergabe steuern Sie mit den folgenden Tasten.

<b>Wiedergabe / Pause</b>	▶   (kurzer Tastendruck)
<b>Nächster Titel / Vorheriger Titel</b>	▶▶ / ◀◀ (kurzer Tastendruck)
<b>Vorspulen / Zurückspulen</b>	▶▶ / ◀◀ (gedrückt halten bis die gewünschte Passage erreicht ist)

**BLUETOOTH-MODUS**

Verbinden Sie Ihr externes Gerät drahtlos via Bluetooth mit der PSX11BT, um Musik von Ihrem externen Gerät auf der PSX11BT Wiedergeben. Es wird nur Bluetooth Empfangen und nicht gesendet. Es können keine Geräte wie externe Bluetooth-Lautsprecher oder Bluetooth-Kopfhörer mit der PSX11BT für eine externe Wiedergabe verbunden werden. Gehen Sie wie folgt vor, um die Bluetooth-Wiedergabe zu starten.

1. Drücken Sie die **Power/Funktions-Taste (⏻)** so oft bis „**bt**“ im Display angezeigt wird.
2. Der Verbindungsstatus wird anhand der blauen Pair-Anzeige im Display angezeigt.
  - **Verbunden:** Die Pair-Anzeige leuchtet blau.
  - **Nicht verbunden:** Die Pair-Anzeige blinkt blau.
3. Starten Sie an Ihrem externen Bluetooth-Gerät die Bluetooth-Suche und wählen Sie das Gerät PSX11BT in der Liste der gefundenen Geräte aus.
4. Wenn die Geräte erfolgreich verbunden wurden ertönt ein Ton und die Pair-Anzeige leuchtet dauerhaft.
5. Starten Sie die Wiedergabe an Ihrem externen Gerät.
6. Die Lautstärke steuern Sie an Ihrem externen Gerät und der PSX11BT.
7. Die Wiedergabe steuern Sie an Ihrem externen Gerät oder mit den folgenden Tasten an der PSX11BT:

<b>Wiedergabe / Pause</b>	▶   (kurzer Tastendruck)
<b>Nächster Titel</b>	▶▶ (kurzer Tastendruck)
<b>Vorheriger Titel</b>	◀◀ (kurzer Tastendruck)

8. Um die Bluetooth-Verbindung zu unterbrechen drücken Sie die **Kopplungs-Taste**.

**Hinweis:**

- Eine zu niedrig eingestellte Grundlautstärke an Ihrem externen Gerät kann zu Folge haben das kein Sound aus der PSX11BT zu hören ist. Erhöhen Sie in diesem Fall die Lautstärke an Ihrem externen Gerät.
- Bluetooth funktioniert am besten innerhalb von 10 Metern und im freien ohne Hindernisse.

Verbinden Sie ein externes Gerät wie z.B. ein Smartphone oder ein MP3-Player mit einem 3,5mm Audio-Kabel mit der PSX11BT, um Musik von Ihrem externen Gerät kabelgebunden wiederzugeben (MP3 Player und Smartphone sind nicht enthalten).

1. Drücken Sie die **Power/Funktions-Taste** (⏻) so oft bis „**AUX**“ im Display angezeigt wird.
2. Verbinden Sie Ihr Gerät mit einem 3,5mm Audio-Kabel mit der PSX11BT (Audio-Kabel ist nicht enthalten).
3. Starten Sie an Ihrem externen Gerät die Wiedergabe.
4. Die Wiedergabe steuern Sie an Ihrem externen Gerät.
5. Die Lautstärke steuern Sie an Ihrem externen Gerät oder der PSX11BT.

**Hinweis:**

- Eine zu niedrig eingestellte Grundlautstärke an Ihrem externen Gerät kann zu Folge haben das kein Sound aus der PSX11BT zu hören ist. Erhöhen Sie in diesem Fall die Lautstärke an Ihrem externen Gerät.

**TWS-MODUS**

Sie können zwei PSX11BT Geräte drahtlos zu einem Stereo-System koppeln. Der TWS-Modus ist nur im Bluetooth-Modus verfügbar. Um zwei PSX11BT Geräte zu einem TWS-System zu verbinden gehen Sie bitte wie folgt vor.

1. Verbinden Sie ein externes Bluetooth-Gerät mit der PSX11BT. Diese PSX11BT ist nun das Master-Gerät.
2. Schalten Sie das zweite PSX11BT-Gerät ein und wechseln Sie in den Bluetooth-Modus.
3. Halten Sie die **Kopplungs-Taste** am Master-Gerät gedrückt. Jetzt verbinden sich die beiden Geräte automatisch und ein Ton wird ausgegeben, um zu zeigen das die Geräte verbunden sind. Auf dem Hauptgerät wird „**tS R**“ (rechter Lautsprecher) angezeigt und auf dem zweiten Gerät wird „**tS L**“ (linker Lautsprecher) angezeigt.
4. Die folgenden Dinge können an beiden Lautsprechern eingestellt werden: Equalizer, Lautstärke, Wiedergabe, Pause, nächster Titel, vorheriger Titel, Super-Bass und Party-Licht-Modus.
5. Um die TWS-Funktion zu unterbrechen und die beiden Geräte zu trennen halten Sie die **Kopplungs-Taste** an einem der beiden Geräte gedrückt.
6. Um die Bluetooth-Verbindung zu Ihrem externen Gerät zu trennen drücken Sie einmal kurz die **Kopplungs-Taste**.

<b>ALLGEMEIN</b>	
Stromversorgung Gerät	AC 100 – 240V ~ 50/60Hz
Schutzart	Schutzklasse II
Maximaler Stromverbrauch	Max. 40W
Standby-Stromverbrauch	< 0,5W
Akku-Typ	Eingebauter wiederaufladbarer Lithium-Akku (3600mAh / 14,8V)
AUX-IN Anschluss	3,5mm
Mikrofon-Anschluss	6,3mm
Arbeitstemperatur	5°C - +35°C
Max. Musikleistung	Max. 500W
IPX4	Spritzwasser geschützt
<b>USB</b>	
Wiedergabe-Formate	WMA / MP3
USB-Anschluss	5V / 200ma Max. 32GB / FAT32
<b>BLUETOOTH</b>	
Version / Frequenz	V 5.3 / 2,4GHz
Reichweite	Ca. 10 Meter (Sichtlinie)
Profile	Advanced Audio Distribution Profile (A2DP)
<b>Abmessungen</b>	
Maße (L / T / H) in mm	296 x 301 x 346mm
Gewicht	7,30 Kg

Änderungen von Design und Spezifikationen, auch ohne Vorankündigung vorbehalten.

## VEREINFACHTE EU- KONFORMITÄTSERKLÄRUNG

### Vereinfachte EU- Konformitätserklärung

Hiermit erklärt UltraMedia GmbH & Co. Handels KG, dass der Funkanlagentyp PSX11BT der Richtlinie 2014/53/EU entspricht.

Der vollständige Text der EU-Konformitätserklärung ist unter der folgenden Internetadresse verfügbar.

<https://www.ultramedia.de/produktansicht/PSX11BT.html>

Wir wünschen Ihnen viel Freude mit dem Gerät.

Ihr UltraMedia Team



### Entsorgungshinweise



Dieses Symbol auf dem Produkt oder in der Anleitung bedeutet, dass das Gerät sowie Elektrische- und Elektronische Geräte sowie Batterien am Ende seiner Lebensdauer getrennt von Ihrem Hausmüll entsorgt werden müssen. Es gibt getrennte Sammelsysteme für das Recycling in der EU. Für weitere Informationen wenden Sie sich bitte an die örtliche Behörde oder Ihren Händler.

### Batterie-Entsorgungshinweise

**BATTERIEN UND AKKUS DÜRFEN NICHT IN DEN HAUSMÜLL ENTSORGT WERDEN! DURCH DAS NICHT FACHGERÄCHTE ENTSORGEN VON BATTERIEN UND AKKUS ENTSTEHEN UMWELTBELASTUNGEN / UMWELTSCHÄDEN.**

JEDER VERBRAUCHER IST GESETZLICH VERPFLICHTET, BATTERIEN UND AKKUS AM ENDE DES LEBENS ZYKLUS AN GEEIGNETEN SAMMELSTENN WIE ZUM BEISPIEL, SEINER GEMEINDE/SEINES STADTTEILS ODER IM HANDEL ABZUGEBEN.

DAS ABGEBEN AN SAMMELSTELLEN IST KOSTENFREI. DURCH DAS ABGEBEN AN SAMMELSTELLEN WERDEN BATTERIEN UND AKKUS RECYCELT UND SO UMWELTSCHONEND DER ENTSORGUNG ZUGEFÜHRT.

DURCH DAS ENTSORGEN IN DEN HAUSMÜLL WERDEN BATTERIEN UND AKKUS NICHT DER UMWELTSCHONENDEN ENTSORGUNG ZUGEFÜHRT UND ES KANN ZU UMWELTSCHÄDIGUNGEN FÜHREN.

**BATTERIEN UND AKKUS MÜSSEN VOR DER ENTSORGUNG DEM GERÄT ENTNOMMEN WERDEN. BITTE NUR IMENTLADENEN ZUSTAND ABGEBEN!**

**\*) GEKENNZEICHNET MIT:**

**CD = CADMIUM,**

**HG = QUECKSILBER,**

**PB = BLEI**



Sehr geehrte Kundin, sehr geehrter Kunde,

vielen Dank, dass Sie sich für eines unserer Produkte entschieden haben. Unsere Produkte unterlaufen im Zuge der Produktion einer genauen Qualitätskontrolle.

Sollte Ihnen eines unserer Geräte dennoch Anlass zur Reklamation geben, oder Sie haben Fragen zu einem unserer Geräte, rufen Sie gerne unseren Kunden-Support an.

Auf TV- und SAT Geräte geben wir eine Gewährleistung von 36 Monaten, auf DVD-portable und Audio-Geräte eine Gewährleistung von 24 Monaten ab Kaufdatum.

Außerhalb der Gewährleistung bieten wir Ihnen eine kostenpflichtige Reparatur nach Kostenvoranschlag an. Bitte setzen Sie sich vor dem Einsenden mit unserem Kunden-Support in Verbindung.

Die Gewährleistung bezieht sich auf Material und Produktionsfehler. Während der Gewährleistung wird Ihr Gerät repariert bzw. ausgetauscht. Eine Erstattung des Kaufbetrags ist durch die Firma UltraMedia leider nicht möglich. Ausgeschlossen von der Gewährleistung sind Beschädigungen, die durch unsachgemäßen Gebrauch, durch die Nutzung von Fremdzubehör, Sturz-, Staub-, Wasserschäden und Verschleißerscheinungen (z.B. Kratzer, optische Abnutzungen), die durch den Kunden oder Fremdeinwirkungen hervorgerufen worden sind.

Um die Gewährleistungsansprüche geltend zu machen, senden Sie das Gerät mit kompletten Zubehör, einer Rechnungskopie und der Fehlerbeschreibung an die unten angegebene Adresse ein. Geräten denen kein Kaufbeleg beiliegt kann leider keine Gewährleistung berücksichtigt werden. Bitte vergessen Sie für eventuelle Rückfragen nicht Ihre komplette Anschrift, eine Telefonnummer / E-Mail Adresse mit anzugeben.

Der Versand zu uns findet auf eigene Kosten statt. Unfreie Pakete können nicht angenommen werden und gehen an den Absender zurück.

Bitte verpacken Sie das Gerät transportsicher. Für Transportschäden, die auf dem Transportweg zu uns entstehen, übernimmt die Firma UltraMedia keine Haftung. Nach Erhalt Ihrer Einsendung werden wir Ihr Gerät schnellstmöglich bearbeiten und an Sie zurücksenden.

Bitte setzen Sie sich vor dem Einsenden Ihres Gerätes mit unserem Kunden-Support oder Ihrem Fachhändler in Verbindung, da sich viele Probleme auch telefonisch lösen lassen können.

UltraMedia GmbH & Co. Handels KG  
Friedrich-Penseler-Str. 28  
D-21337 Lüneburg  
[www.ultramedia.de](http://www.ultramedia.de)

[service@ultramedia.de](mailto:service@ultramedia.de)  
Tel.: +49 / (0) 4131/9239-20  
Mo.-Do.: 08:00-17:00  
Fr.: 08:00-14:30



# Bluetooth party speaker

Model no.: PSX11BT



*Bluetooth-Party-Lautsprecher mit AUX IN / USB / Mikrofon Eingang / integrierten Akku*

**Deutsche Bedienungsanleitung: Seite 1**







*Bluetooth party speaker with AUX IN / USB / microphone input / integrated rechargeable battery*

**English user manual: page 16**

Read the manual carefully before using the appliance for the first time and keep it in a safe place for future reference.





	<p>Dangerous voltages inside the unit. Do not insert any objects into the openings in the housing. There is a risk of fatal electric shock.</p>
	<p>The operating and maintenance instructions (service) in this manual must be followed. Use of the appliance other than as described in this manual may result in damage to health, a defect in the appliance and invalidation of the warranty.</p>
	<p>To eliminate the risk of electric shock, do not open the unit. Opening the appliance will invalidate the warranty. Repairs may only be carried out by an authorised specialist workshop and qualified persons. There are no parts inside that can be repaired by the user.</p>
	<p>This appliance is a Class II or double insulated electrical appliance. It has been designed so that it does not require a safety connection to electrical earth.</p>
<p><b>AC 230V</b></p>	<p>This unit is designed for AC 100–240V~50/60Hz mains voltage. If the unit is not to be used for a long period of time, disconnect the power supply from the unit.</p>
<p><b>IPX4</b></p>	<p>This unit complies with the water splash protection class IPX4. Close the unit with the protective caps on the back to protect the unit from splashing water. Do not expose the unit to high humidity &gt; 85%, do not immerse the unit in water, do not hold the unit under running water such as a tap and do not place objects filled with liquids such as vases on the unit.</p>
	<p>Position the unit so that an undisturbed supply of fresh air is always ensured. Do not place the unit on carpets or near curtains and do not install the unit in bookshelves.</p>
	<p>Do not expose the appliance to direct sunlight or heat sources such as heaters or stoves and do not place naked flames such as candles on the appliance.</p>
	<p>Always observe basic safety precautions when using this Bluetooth speaker system, especially when children are present.</p>

1. Read these operating instructions carefully before using the appliance for the first time.
2. Keep this manual in a safe place for future reference.
3. Use the appliance only as described in this manual. Use other than as described in these instructions will invalidate the warranty.
4. Do not expose the unit to dripping or splashing water unless the unit is closed with the protective caps on the back. Do not expose the unit to high humidity > 85%, do not immerse the unit in water, do not hold the unit under running water such as a tap and do not place objects filled with liquids such as vases on the unit. If the unit stops working after coming into contact with water, do not connect the unit to the mains or disconnect the power cable from the unit. Place the appliance in a dry place to dry and contact your dealer or the manufacturer's service department.
5. Do not expose the appliance to direct sunlight or heat sources such as radiators or stoves, and do not place naked flames such as candles on the appliance.
6. Children should be supervised to ensure that they do not play with the appliance.
7. The unit is operated with AC 100 - 240V. The power cable serves as a disconnecting device and must be easily accessible. To avoid damage to the appliance, only use accessories and spare parts approved by the manufacturer.
8. Only place the unit in sufficiently ventilated environments. Place the unit on a flat and stable surface.
9. Do not expose to temperatures above 40 °C. When installing the appliance, make sure that it is 30 cm from the back and the top of the appliance and 5 cm from each side.
10. Dispose of used batteries / rechargeable batteries in an environmentally friendly manner and follow the disposal instructions in this manual.
11. Always make sure that you disconnect the appliance from the power supply before transporting or cleaning it. Only clean the unit with a dry cloth.
12. When the battery is fully charged or during a thunderstorm, disconnect the unit from the mains.
13. This unit has no user-serviceable parts. Do not attempt to repair this appliance yourself. Only qualified service personnel may perform maintenance. In the event of a defect, return the unit to your dealer or the manufacturer's service department.
14. Never leave the appliance unattended and ensure that no objects are inserted into the appliance through the ventilation openings. This may result in a fatal electric shock.
15. Do not place the unit near televisions, loudspeakers and other objects that generate strong magnetic fields.
16. The mains plug or appliance plug is used to disconnect the appliance from the mains and should be easily accessible at all times.
17. Do not allow small children to play with the appliance unsupervised and ensure that the appliance is not used without supervision.

## PREPARE THE DEVICE FOR USE

### Unpacking and setting up





1. Carefully remove the unit from the carton and remove all packing material from the unit.
2. Remove the accessories and check that they are complete.
3. Unwind the power cable and unplug it to its full length.
4. Place the unit on a stable and level surface.
5. Connect the power cable to the appliance and a household socket (AC 100-240V).
6. Before first use, fully charge the built-in battery (approx. 4-5 hours).
7. When the battery is fully charged, disconnect the power cable from the unit.

### What's in the box?

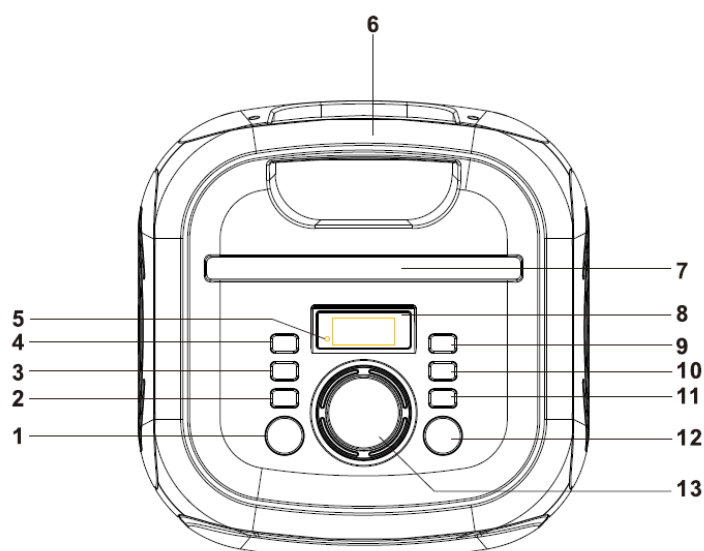
- x1 Main unit
- x1 Cable microphone
- x1 Power cable
- x1 User manual

## Top view



1.	<b>EQ / BASS-button</b>	<ul style="list-style-type: none"> <li>• <b>EQ:</b> Press the button several times to select the preset equalisers.</li> <li>• <b>BASS:</b> Press and hold the button for approx. 3 seconds to switch the bass function on or off.</li> </ul>
2.	<b>Pair-button</b>  /R	<ul style="list-style-type: none"> <li>• <b>Bluetooth:</b> Press the button briefly to disconnect the active Bluetooth connection.</li> <li>• <b>TWS:</b> Press and hold the button to activate the TWS mode.</li> </ul>
3.	<b>Previous title</b> 	Press the button to select the previous track. Press and hold the button to rewind to a desired point in the title.
4.	<b>Menu-button</b>	Press the button several times to call up the various settings for microphone volume (CU), echo effect (EC), microphone effect (H1-H4). Change the set value by turning the volume control.
5.	<b>Charge indicator (LED)</b>	Displays the charging status.
6.	<b>Carrying handle</b>	Practical carrying handle for easy carrying of the unit.
7.	<b>Smartphone tray</b>	Insert your smartphone here so that it is always at hand and does not get lost.
8.	<b>Display</b>	Displays information such as track number, playback time, etc.
9.	<b>Party-light-button</b>	Select the different lighting effects (L1-L5) by pressing the button several times.
10.	<b>Next title</b> 	Press the button to select the next track. Press and hold the button to fast-forward to a desired point in the title.
11.	<b>Play/Pause button</b> 	Press the button to pause or resume the current playback.
12.	<b>Power/Function-button</b> 	<ul style="list-style-type: none"> <li>• <b>Power:</b> Press and hold the button for approx. 3 seconds to switch the unit on or off.</li> <li>• <b>Function:</b> Press the button several times to select the different modes.</li> </ul>
13.	<b>Volume control</b>	Turn the control to select the desired volume.

## Front and rear view

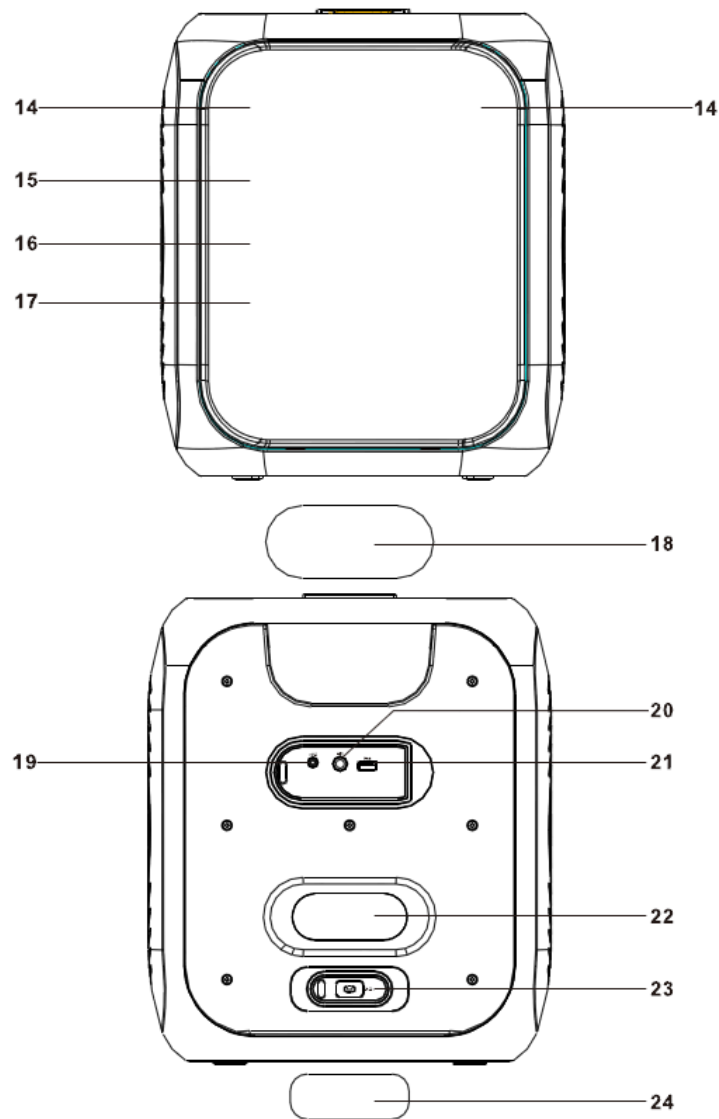

14.	<b>Tweeter</b>	The high tones are output here.
15.	<b>LED lighting</b>	Lights up in a different sequence and colour depending on the mode set.
16.	<b>Low-mid speaker</b>	The mid and low tones are output here.
17.	<b>Loudspeaker grille</b>	Loudspeaker protection.
18.	<b>Connection cover</b>	Protection cover.
19.	<b>AUX-IN connection (3.5mm)</b>	Connect your playback device here to play music on the PSX11BT.
20.	<b>Microphone connection (6.3mm)</b>	Connect a microphone with a 6.3 mm jack cable here.
21.	<b>USB connection</b>	Connect a USB flash drive (FAT32 / Max. 32GB) to play music through the PSX11BT.
22.	<b>Ventilation holes</b>	Do not cover any of the ventilation openings.
23.	<b>AC connection</b>	Connect the power cable to charge the integrated battery.
24.	<b>AC cover</b>	Mains connection cover.

## Battery charging

This unit uses a rechargeable lithium battery (battery capacity 3600mAh). Fully charge the unit (approx. 4 hours) before using it for the first time. The playback time with a fully charged battery is approx. 4-5 hours depending on the volume level set.

1. Plug the power cable into the mains socket and into the AC socket on the back of the unit.
2. The **charging indicator** shows the current battery status during charging.
  - **The battery is being charged:** The charging indicator lights up red during charging.
  - **Battery level low:** The charging indicator flashes red. Connect the unit to the power cable to charge.
  - **Battery fully charged:** When the battery is fully charged, the charging indicator lights up green. Disconnect the power cable to change the battery mode of the unit.
3. After the battery is charged, unplug the power cable from the socket to complete the charging process.

### Notes:

- When the unit is fully charged, disconnect the mains plug from the unit to protect the battery from overcharging.
- Do not replace the battery, this operation must only be carried out by highly qualified personnel.

## Switch on / Switch off

1. To switch on the unit, press and hold the **power button** for about 3 seconds.
2. To switch the unit off, press and hold the **power button** for about 3 seconds.

### Note:

- The unit starts with the last active mode and volume when it is switched on.

## Select mode

1. Press the **function key** repeatedly to switch to the corresponding mode.
2. The mode is shown in the display.
3. The following modes are available: **AUX-IN (AUX) / USB / Bluetooth (bt)**

## Volume

1. Adjust the volume with the **volume control**.
2. When the unit is switched on, it starts with the last selected volume setting.

## Microphone volume

1. To adjust the microphone volume, press the **menu button** until the display shows "**CU**" (microphone volume).
2. Turn the **volume control** to change the microphone volume.

## Automatic switch off

- The unit has a power-saving function according to the European ErP standard, which makes the unit switch to standby mode after 15 minutes without an audio signal. Press the **power/function button** to switch the unit back on.
- Please note that a low volume setting of the audio source can be detected as "**no audio signal**". This may affect the unit's signal detection capability and also trigger an automatic switch to standby mode. In this case, please reactivate the audio signal transmission or increase the volume setting of the audio source to resume playback.

## Notes on electrostatic discharge

The unit may reset or not return to normal operating mode due to electrostatic discharge, just switch it off and switch the unit on again.

## Equalizer and SUPER Bass function

### Equalizer

- Press the **equaliser key** several times to select the preset equalisers.

### Super Bass

- Press and hold the **equaliser button** for approx. 3 seconds to switch the bass boost on or off.

## Microphone echo effect

1. Press the **menu button** as often as "**EC**" (echo effect) is shown in the display.
2. Turn the **volume control** to increase or decrease the echo effect.

## Set microphone effect

Change your voice by adjusting the microphone effect that changes your voice.

1. Connect a microphone to the unit.
2. Press the **menu button** repeatedly until „**OFF**“ appears in the display.
3. Turn the **volume control** to adjust the microphone effect (H1-H4).
4. To deactivate the microphone effect, repeat steps 2 and 3 and select "**Off**".

## Party light mode

There are 5 lighting modes. The key illumination is also active when the LED mode is deactivated. The key illumination is only active when keys are pressed and goes out a short time later.

1. Press the **Party light button** repeatedly to select the light modes.
2. The display shows "**L1 - L5**".
3. To switch off the LED effect, press the Light button repeatedly until "**LOff**" appears in the display.

Play music from your USB stick on the PSX11BT. USB sticks up to a maximum of 32GB in FAT32 format are supported. Hard drives are not supported. Do not use a USB extension to connect a USB flash drive to the unit and do not attempt to charge USB devices via the USB port. You risk overloading the USB port and damaging the PSX11BT and the connected device. Follow the steps below to start USB playback.

1. Press the **power/function key** (⏻) repeatedly until **"USB"** appears in the display.
2. Insert a USB stick into the USB socket. Playback starts automatically with the first track.
3. The playback time is shown in the display.
4. You control playback with the following buttons.

<b>Play / Pause</b>	▶  (short key press)
<b>Next Title / Previous Title</b>	▶▶ / ◀◀ (short key press)
<b>Fast forward / rewind</b>	▶▶▶ / ◀◀◀ (keep pressed until the desired passage is reached)

**BLUETOOTH-MODE**

Connect your external device wirelessly via Bluetooth to the PSX11BT to play music from your external device on the PSX11BT. Only Bluetooth is received and not transmitted. No devices such as external Bluetooth speakers or Bluetooth headphones can be connected to the PSX11BT for external playback. Follow the steps below to start Bluetooth playback.

1. Press the **power/function key** (⏻) repeatedly until **"bt"** appears in the display.
2. The connection status is indicated by the blue pair indicator on the display.
  - **Connected:** The pair indicator lights up blue.
  - **Not connected:** The Pair indicator flashes blue.
3. Start the Bluetooth search on your external Bluetooth device and select the PSX11BT device from the list of devices found.
4. When the units are successfully paired, a tone sounds and the pair indicator lights up continuously.
5. Start playback on your external device.
6. You control the volume on your external device and the PSX11BT.
7. You can control playback on your external device or with the following buttons on the PSX11BT:

<b>Play / Pause</b>	▶  (short key press)
<b>Next title</b>	▶▶ (short key press)
<b>Previous title</b>	◀◀ (short key press)

8. To disconnect the Bluetooth connection, press the **pairing button**.

**Note:**

- If the basic volume on your external device is set too low, you may not hear any sound from the PSX11BT. In this case, increase the volume on your external device.
- Bluetooth works best within 10 metres and outdoors without obstructions.

Connect an external device such as a smartphone or MP3 player to the PSX11BT with a 3.5mm audio cable to play music from your external device wired (mp3 player and smartphone are not included).

1. Press the **power/function key** (⏻) repeatedly until "**AUX**" appears in the display.
2. Connect your device to the PSX11BT using a 3.5mm audio cable (audio cable not included).
3. Start playback on your external device.
4. You control the playback on your external device.
5. You control the volume on your external device or the PSX11BT.

**Note:**

- If the basic volume on your external device is set too low, you may not hear any sound from the PSX11BT. In this case, increase the volume on your external device.

## TWS MODE

You can pair two PSX11BT units wirelessly to create a stereo system. TWS mode is only available in Bluetooth mode. To pair two PSX11BT devices into a TWS system, please follow the steps below.

1. Connect an external Bluetooth device to the PSX11BT. This PSX11BT is now the master device.
2. Switch on the second PSX11BT device and switch to Bluetooth mode.
3. Press and hold the **pairing button** on the master unit. Now the two units connect automatically and a sound is emitted to indicate that the units are connected. The master unit will display "**tS R**" (right speaker) and the second unit will display "**tS L**" (left speaker).
4. The following things can be adjusted on both speakers: Equalizer, volume, play, pause, next track, previous track, super bass and party light mode.
5. To interrupt the TWS function and disconnect the two units, press and hold the **Pair button** on one of the units.
6. To disconnect the Bluetooth connection to your external device, briefly press the **Pair button** once.



<b>GENERAL</b>	
Power supply unit	AC 100 – 240V ~ 50/60Hz
Protection class	Protection class II
Maximum power consumption	Max. 40W
Standby power consumption	< 0,5W
Battery type	Built-in rechargeable lithium battery (3600mAh / 14.8V)
AUX-IN connection	3,5mm
Microphone connection	6,3mm
Working temperature	5°C - +35°C
Max. Music power	Max. 500W
IPX4	Splash water protected
<b>USB</b>	
Playback formats	WMA / MP3
USB connection	5V / 200ma Max. 32GB / FAT32
<b>BLUETOOTH</b>	
Version / Frequency	V 5.3 / 2,4GHz
Range	Approx. 10 metres (line of sight)
Profiles	Advanced Audio Distribution Profile (A2DP)
<b>Dimensions</b>	
Dimensions (L / D / H) in mm	296 x 301 x 346mm
Weight	7,30 Kg

Design and specifications are subject to change without notice.

## Simplified EU Declaration of Conformity

Herewith UltraMedia GmbH & Co. Handels KG that the radio equipment type PSX11BT complies with Directive 2014/53/EU.

The full text of the EU Declaration of Conformity is available at the following internet address.

<https://www.ultramedia.de/produktansicht/PSX11BT.html>

We hope you enjoy using the device.

Your UltraMedia Team



## Disposal instructions



This symbol on the product or in the instructions means that the appliance, electrical and electronic equipment and batteries must be disposed of separately from your household waste at the end of their working life. There are separate collection systems for recycling in the EU. For more information, please contact your local authority or your dealer.

## Battery disposal instructions

**BATTERIES AND RECHARGEABLE BATTERIES MUST NOT BE DISPOSED OF WITH HOUSEHOLD WASTE! NON-PROFESSIONAL DISPOSAL OF BATTERIES AND RECHARGEABLE BATTERIES CAUSES ENVIRONMENTAL POLLUTION / DAMAGE.**

EVERY CONSUMER IS LEGALLY OBLIGED TO RETURN BATTERIES AND ACCUMULATORS AT THE END OF THEIR LIFE CYCLE TO SUITABLE COLLECTION POINTS SUCH AS THEIR LOCAL AUTHORITY/BOROUGH OR TO RETAILERS. DROP-OFF AT COLLECTION POINTS IS FREE OF CHARGE. BY HANDING THEM IN AT COLLECTION POINTS, BATTERIES AND ACCUMULATORS ARE RECYCLED AND THUS DISPOSED OF IN AN ENVIRONMENTALLY FRIENDLY WAY.

DISPOSING OF BATTERIES AND ACCUMULATORS IN HOUSEHOLD WASTE DOES NOT ENSURE ENVIRONMENTALLY FRIENDLY DISPOSAL AND MAY CAUSE ENVIRONMENTAL DAMAGE.

**BATTERIES AND ACCUMULATORS MUST BE REMOVED FROM THE APPLIANCE BEFORE DISPOSAL. PLEASE RETURN ONLY IN DISCHARGED CONDITION!**

**\*) MARKED WITH:**

**CD = CADMIUM,**

**HG = MERCURY,**

**PB = LEAD**



Dear Customer,

Thank you for choosing one of our products. Our products undergo precise quality control in the course of production. If one of our devices gives you cause for complaint, or you have questions about one of our devices, please call our customer support.

We give a 36 month warranty on TV and SAT devices, and a 24 month warranty on portable DVD and audio devices from the date of purchase. Outside of the warranty, we offer you a paid repair based on a cost estimate. Please contact our customer support before submitting.

The warranty relates to material and production defects. Your device will be repaired or replaced during the warranty period. Unfortunately, UltraMedia cannot reimburse the purchase price. Damage caused by improper use, the use of third-party accessories, falls, dust, water damage and signs of wear (e.g. scratches, optical wear and tear) caused by the customer or external influences are excluded from the guarantee.

In order to assert the warranty claims, send the device with all accessories, a copy of the invoice and the description of the fault to the address given below. Devices that do not have a proof of purchase cannot be guaranteed. Please do not forget to include your full address and a telephone number / email address for any queries.

Shipping to us takes place at your own expense. Unpaid parcels cannot be accepted and are returned to the sender.

Please pack the device securely for transport. UltraMedia assumes no liability for damage in transit that occurs on the way to us. After receiving your submission, we will process your device as soon as possible and send it back to you.

Before sending your device in, please contact our customer support or your specialist dealer, as many problems can also be solved over the phone.

UltraMedia GmbH & Co. Handels KG  
Friedrich-Penseler-Str. 28  
D-21337 Lüneburg  
[www.ultramedia.de](http://www.ultramedia.de)

[service@ultramedia.de](mailto:service@ultramedia.de)  
Tel.: +49 / (0) 4131/9239-20  
Mon.-Thu.: 08:00-17:00  
Fri.: 08:00-14:30