

Funk-Handsender 1 Kanal

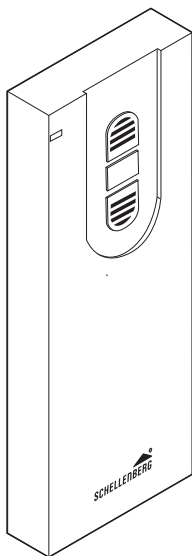

INHALTSVERZEICHNIS

Sicherheit und Hinweise	4
Technische Daten	7
Montage	9
Anzeigen- und Tastenerklärung	12
A. Funk-Handsender programmieren	
Beispiel Funk-Rohrmotor: Adresse zuweisen	14
B. Programmiermodus starten	16
C. Funk-Handsender koppeln	17
D. Rohrmotor-Drehrichtung prüfen	20
E. Drehrichtung ändern	21
F. Endlage oben einstellen	22
G. Endlage unten einstellen	24
H. Programmiermodus beenden	25
I. Zwischenlage setzen (optional)	26
J. Zwischenlage löschen	28
K. Zwischenlage anfahren	30
L. Endlage anfahren	31
M. Weitere Funk-Handsender anlernen	32
N. Einstellungen des Funk-Handsenders löschen	35
O. Werksreset	37

Urheberrechtlich geschützt, 2018, Alfred Schellenberg GmbH. Alle Rechte vorbehalten. Jede vom Urheberrechtsgesetz nicht zugelassene Verwertung, insbesondere Vervielfältigung, Übersetzung, Verarbeitung bzw. Weitergabe von Inhalten in Datenbanken oder anderen elektronischen Medien und Systemen, ist verboten.

SICHERHEIT UND HINWEISE

Sehr geehrte Kundin, sehr geehrter Kunde,



bitte lesen Sie vor der Montage und Inbetriebnahme diese Anleitung vollständig durch. Beachten Sie alle Sicherheitshinweise, bevor Sie mit den Arbeiten beginnen. Bewahren Sie die Anleitung auf und weisen Sie jeden Benutzer auf eventuelle Gefahren hin, die im Zusammenhang mit diesem Produkt stehen. Übergeben Sie die Anleitung bei einem Besitzerwechsel auch dem Nachbesitzer. Bei Schäden, die durch unsachgemäßen Gebrauch oder durch fehlerhafte Montage entstehen, erlischt jeder Gewährleistungsanspruch.

SICHERHEITSHINWEISE





Es besteht Verletzungsgefahr durch Stromschlag. Vor Arbeiten an elektrischen Anlagen muss diese spannungsfrei geschaltet werden.

- Das Produkt nur in trockenen Innenräumen verwenden.
- Die funkbetriebene Rollladenanlage muss während des Betriebs einsehbar sein, insbesondere wenn die Rollladenanlage durch mehr als einen Funk-Handsender angesteuert wird.
- Halten Sie Personen aus dem Fahrbereich der Rollladenanlage fern. Es besteht Verletzungsgefahr.
- Das Produkt ist kein Spielzeug, halten Sie Kinder davon fern.
- Es besteht Verletzungs- und Erstickungsgefahr durch Kleinteile des Produktes und der Verpackung.

- Für den Betrieb einer Rollladenanlage über einen Funk-Handsender müssen die landesspezifischen Bestimmungen beachtet werden.
- Batterien nur durch den gleichen Typ ersetzen, LR03 / AAA.
- Den Rohrmotor nicht über Endlagen fahren. Beschädigungsgefahr!
- Kinder oder Personen, die aufgrund mangelnder physischer, psychischer oder sensorischer Eigenschaften nicht in der Lage sind, das Produkt sicher und umsichtig zu bedienen, dürfen das Produkt nicht benutzen oder montieren. Kinder dürfen nicht mit dem Produkt spielen. Das Produkt kann von Kindern ab 8 Jahren und darüber sowie von Personen mit verringerten physischen, sensorischen oder psychischen Fähigkeiten oder Mangel an Erfahrung und Wissen benutzt werden, wenn sie beaufsichtigt oder bezüglich des sicheren Gebrauchs unterwiesen wurden und die daraus resultierenden Gefahren verstehen. Reinigung und Benutzerwartung dürfen nicht von Kindern ohne Beaufsichtigung durchgeführt werden.

EU-KONFORMITÄTSERKLÄRUNG

Der Handsender (Art. Nr.  20015,  20021) erfüllt die geltenden Anforderungen der europäischen und nationalen Richtlinien. Die Konformität wurde nachgewiesen. Der vollständige Text der EU-Konformitätserklärung ist unter der folgenden Internetadresse verfügbar: <http://www.schellenberg.de> (Menüpunkt „Service“ im Download-Center).



Funkanlagenrichtlinie, (RED) 2014/53/EU
RoHS-Richtlinie 2011/65/EU



Nicht im Hausmüll entsorgen! Das Produkt ist recyclingfähig und kann im Wertstoffhof oder an einer anderen Sammelstelle für elektrischen Hausmüll abgegeben werden.

Akkus/Batterien Werfen Sie Akkus oder Batterien nicht in den Hausmüll, ins Feuer oder ins Wasser. Akkus und Batterien sollen gesammelt, recycelt oder auf umweltfreundliche Weise entsorgt werden.

3. BESTIMMUNGSGEMÄSSE VERWENDUNG

- Das Produkt mit Geräten verbinden, die vom Hersteller dafür zugelassen sind.
- Eine andere oder darüber hinausgehende Verwendung des Produktes gilt als nicht bestimmungsgemäß.
- Das Produkt darf nicht in Bereichen mit hohem Risiko der Störung Dritter (z.B. Krankenhäuser, Flughäfen oder ähnlichen Einrichtungen) betrieben werden.
- Es besteht kein Schutz vor Störungen durch andere ordnungsgemäß aufgebaute und betriebene Funkanlagen, insbesondere durch solche, die im gleichen Frequenzbereich arbeiten.
- Die über das Produkt betriebenen Rollladenanlagen müssen in einem einwandfreien Zustand sein.
- Für Personenschäden, Sachschäden und Folgeschäden bei nicht bestimmungsgemäßer Verwendung haftet die Alfred Schellenberg GmbH nicht.

- Der Betrieb des Produktes in der Nähe von Geräten mit magnetischer Strahlung oder metallischen Flächen beeinträchtigt die störungsfreie Funktion.
- Die Reichweite des Produktes ist durch europäische Verordnungen und Richtlinien des Gesetzgebers begrenzt.

4. NUTZUNGSHINWEISE

Pro Kanal können bis zu 5 Schellenberg Funk-Produkte angelernt werden. Alle 5 Funk-Produkte werden über den Funk-Handsender gleichzeitig angesteuert.

TECHNISCHE DATEN

Funk-Frequenz	868,4 MHz Schellenberg Radio System
Sendeleistung	max. +10 dBm / 10 mW
Reichweite Freifeld	max. 100 m
Reichweite im Gebäude*	max. 20 m
Spannungsversorgung	3 V DC
Batterietyp	2 x LR03 / AAA
Schutzart	IP 20, nur für trockene Innenräume
Umgebungstemperatur	0° bis 50° Celsius

* Die Funkreichweite kann von baulichen Gegebenheiten beeinflusst werden. Platzieren Sie das Produkt bitte nicht in der Nähe von Störquellen wie große metallische Gegenstände, Elektrogeräte mit Metallgehäuse o.ä.



1x

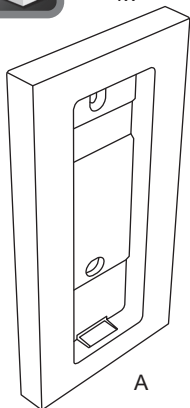

A

1x

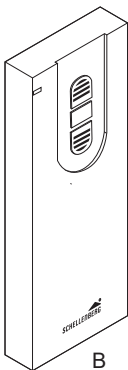

B

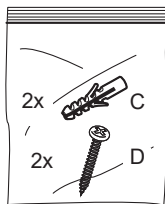

2x

C

2x

D

2x



E

MONTAGE

1.

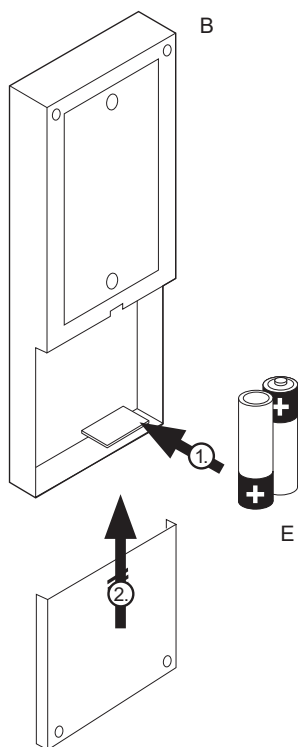

2.

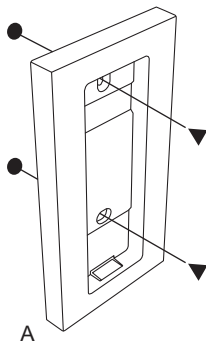

3.

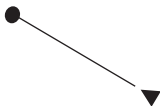
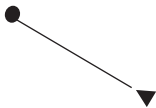

4.

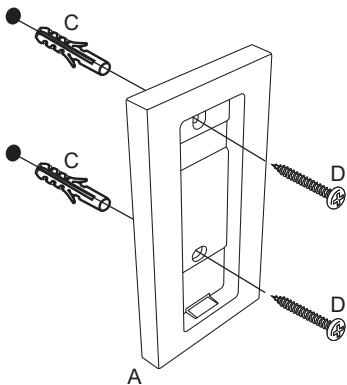

5.

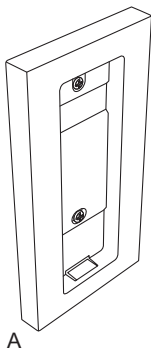

ANZEIGEN- UND TASTENERKLÄRUNG

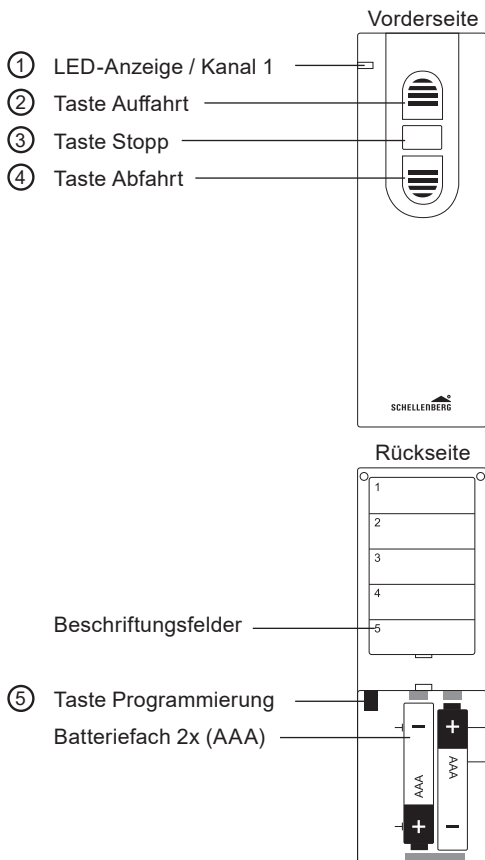

- ① **LED-Anzeige/Kanal 1**
Blinkt während der Programmierung.
-



- ② **Taste Auffahrt**
Rollladen/Markise fährt nach oben/aus.
Funk-Steckdose / Funk-Lichtschalter/
Funk-Lichtmodul schaltet ein.
-



- ③ **Taste Stopp**
Stoppt die Fahrt des Rollladens/der Markise.
Funk-Steckdose / Funk-Lichtschalter/
Funk-Lichtmodul schaltet aus.
-



- ④ **Taste Abfahrt**
Rollladen/Markise fährt nach unten/ein.
Funk-Steckdose / Funk-Lichtschalter/
Funk-Lichtmodul schaltet aus.
-



- ⑤ **Taste Programmierung**
Ein- und Ausschalten des Programmiermodus.
Taste befindet sich im Batteriefach auf der
Rückseite.

A FUNK-HANDESENDER PROGRAMMIEREN

BEISPIEL FUNK-ROHRMOTOR: ADRESSE ZUWEISEN



Wie Sie weitere Schellenberg Funk-Produkte koppeln, können Sie der Montageanleitung des jeweiligen Produktes entnehmen.

6.

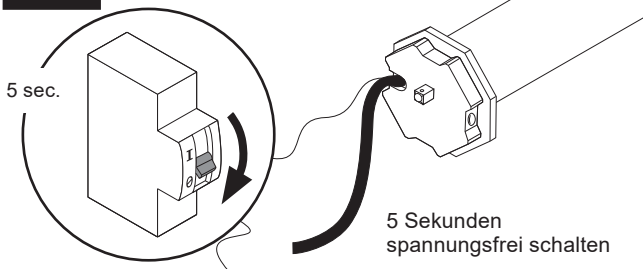

7.

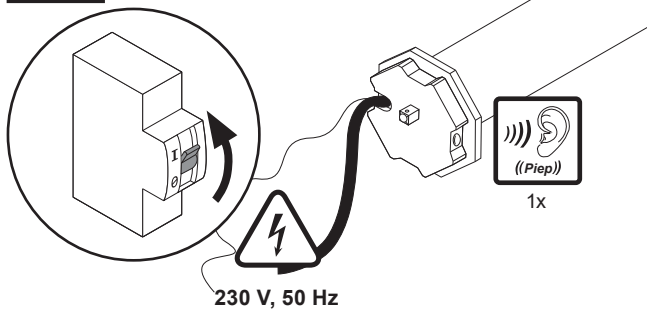

8.

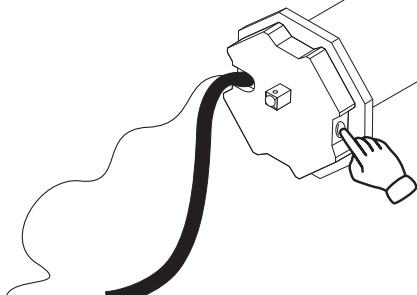

1x = Rohrmotor 1
2x = Rohrmotor 2
3x = Rohrmotor 3
4x = Rohrmotor 4
5x = Rohrmotor 5

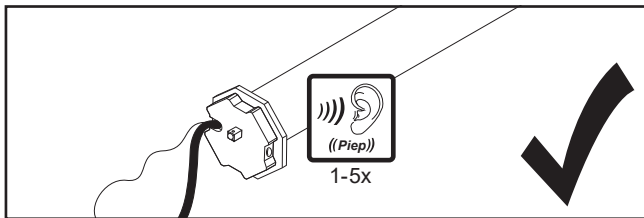

Bis zu 5 Rohrmotoren können pro Kanal angelernt werden. Jeder dieser Rohrmotoren muss eine eigene Adresse erhalten.

Rohrmotor 1 = Adresse 1



Rohrmotor 5 = Adresse 5

B PROGRAMMIERMODUS STARTEN

9.

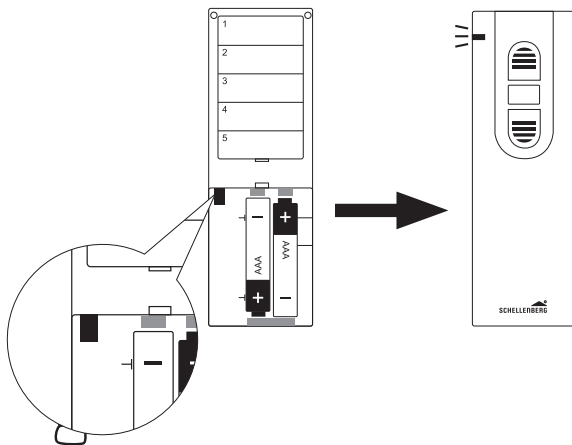

C FUNK-HANDESENDER KOPPELN

10.

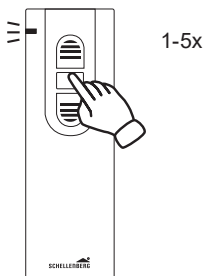

Anwahl Rohrmotor-Adresse.

Taste Stopp so oft drücken, bis sich der gewünschte Rohrmotor meldet.

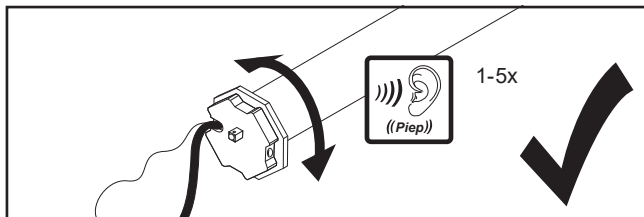

11.

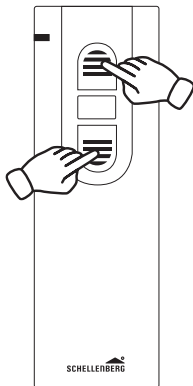

Beide Tasten kurz
gleichzeitig drücken.

Die Schritte 11 und 12
innerhalb 5 Sekunden
ausführen.

12.

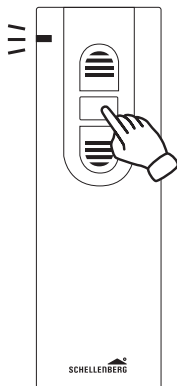

Taste Stopp
kurz drücken.

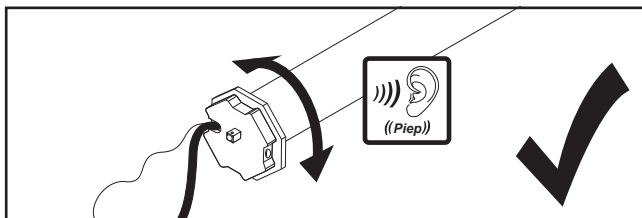

D ROHRMOTOR-DREHRICHTUNG PRÜFEN

13.

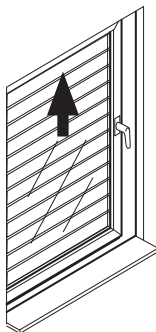
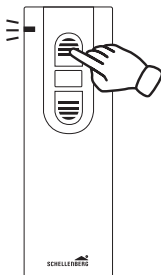

Rohrmotor nicht über Endlagen fahren. Beschädigungsgefahr.



Dreht der Rohrmotor in die gewünschte Richtung lesen Sie weiter auf Seite 22.

E DREHRICHTUNG ÄNDERN

14.



Beide Tasten kurz gleichzeitig drücken.

Die Schritte 14 und 15 innerhalb 5 Sekunden ausführen.

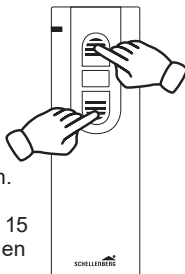

15.



Taste Stopp kurz drücken.

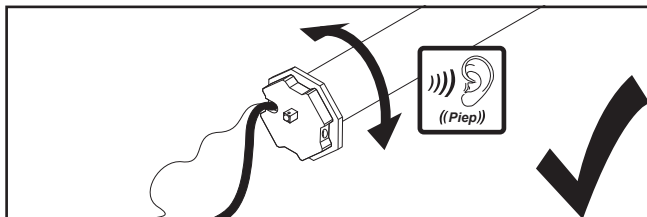

F ENDLAGE OBEN EINSTELLEN

16.

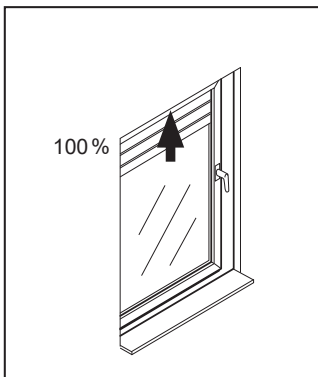
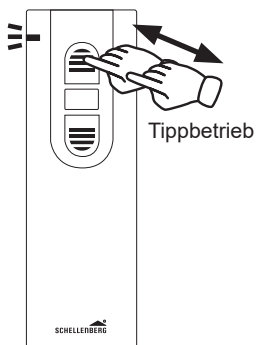
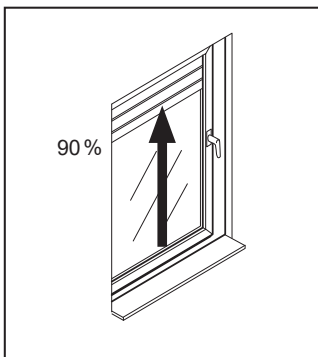
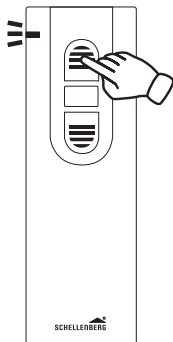

17.



Beide Tasten kurz gleichzeitig drücken.

Die Schritte 17 und 18 innerhalb 5 Sekunden ausführen.

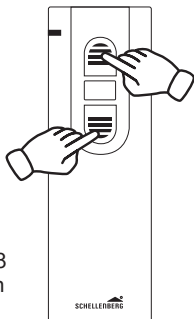

18.



Taste Auffahrt kurz drücken.

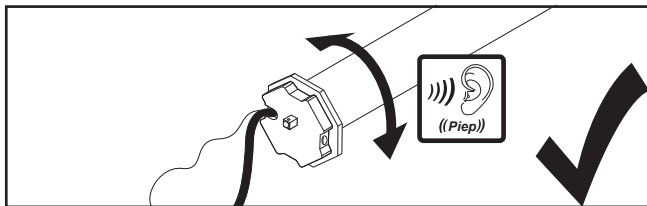
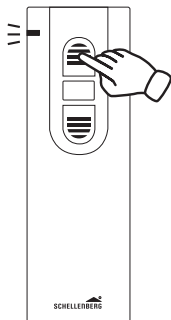

G ENDLAGE UNTEN EINSTELLEN

19.

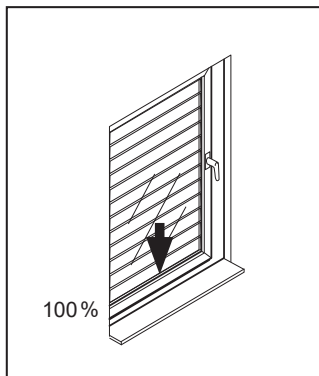
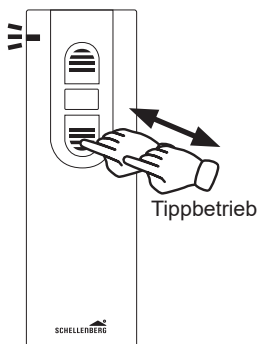
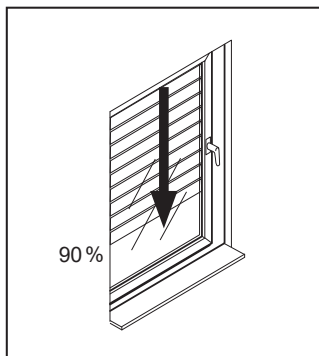
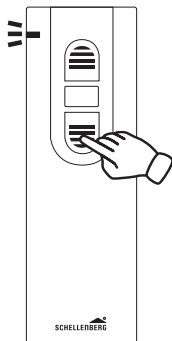

20.



Beide Tasten kurz gleichzeitig drücken.

Die Schritte 20 und 21 innerhalb 5 Sekunden ausführen.

21.

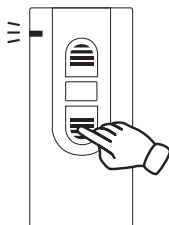

Taste Abfahrt kurz drücken.

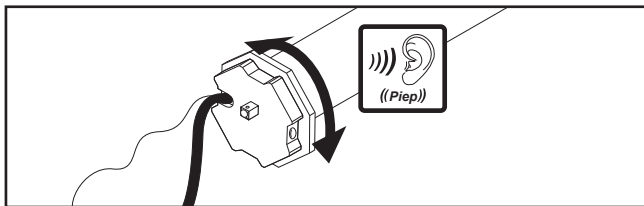

H PROGRAMMIERMODUS BEENDEN

22.

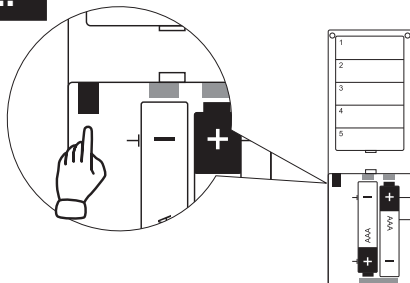

I ZWISCHENLAGE SETZEN (OPTIONAL)

23.

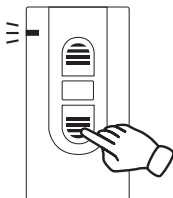

z.B. 60%

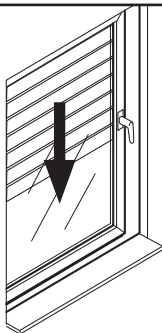

Alle Rohrmotoren (1-5) erhalten die gleiche Zwischenlage und fahren entsprechend.

24.



Taste Stopp
kurz drücken.

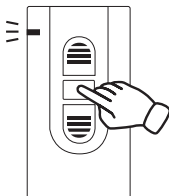

25.



Beide Tasten kurz gleichzeitig drücken.

Die Schritte 25 und 26 innerhalb 5 Sekunden ausführen.

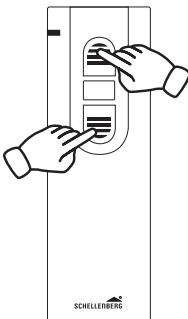

26.



Taste Stopp kurz drücken.

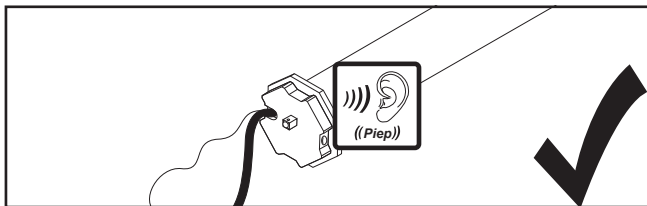
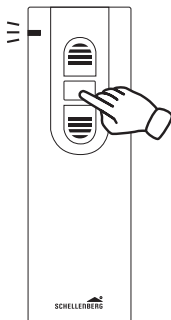

J ZWISCHENLAGE LÖSCHEN

27.

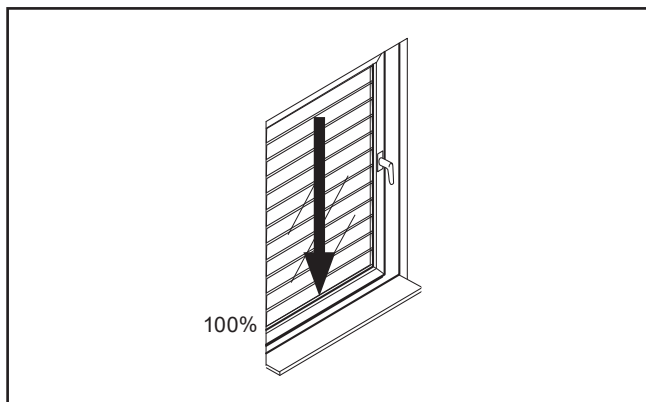
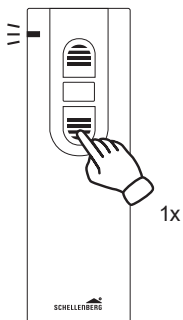

28.

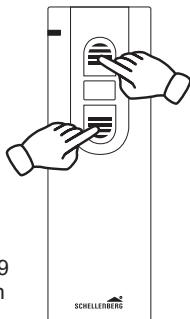

Beide Tasten kurz gleichzeitig drücken.

Die Schritte 28 und 29 innerhalb 5 Sekunden ausführen.

29.

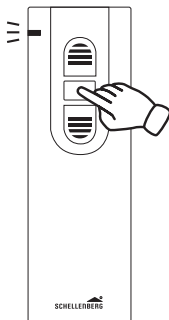

Taste Stopp kurz drücken.

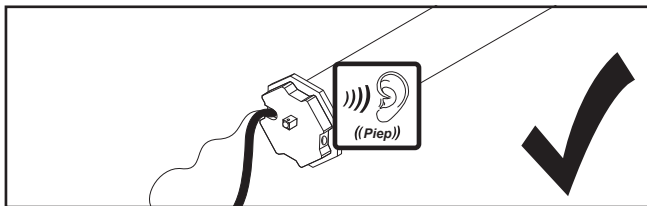

K ZWISCHENLAGE ANFAHREN

30.

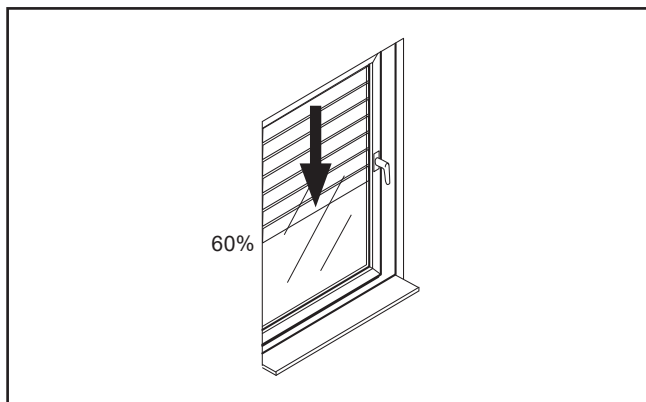
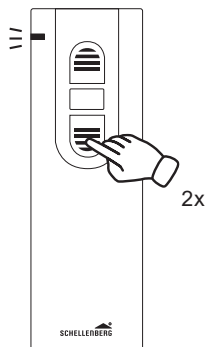

L ENDLAGE ANFAHREN

31.

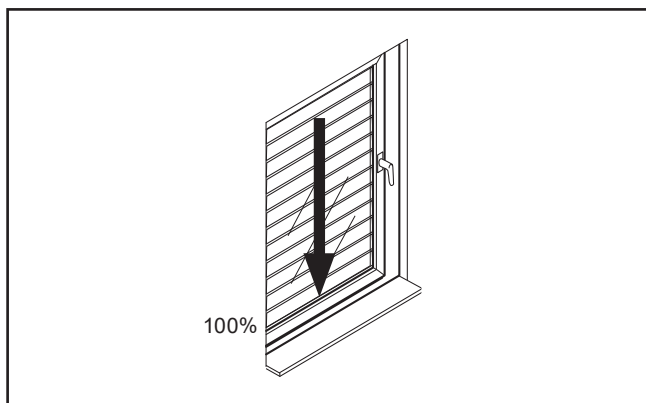
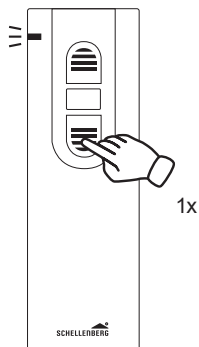

M WEITERE FUNK-HANSENDER ANLERNEN

32.

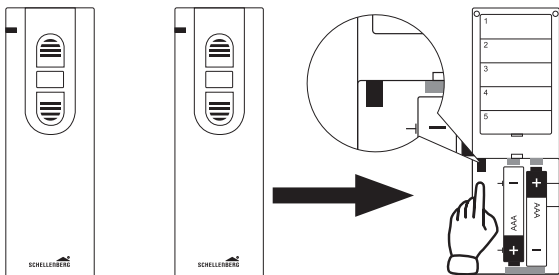

1 + 2...5



Das Kopieren der Einstellungen kann zwischen den folgenden Schellenberg Funk-Sendern erfolgen: Funk-Handsender 1-Kanal (Art.Nr. 20015/20021), Funk-Handsender 5-Kanal (Art.Nr. 20016/20023), Funk-Zeitschaltuhr (Art.Nr. 20031/20036), Funk-Zeitschaltuhr PREMIUM (Art.Nr. 20032/20037)

33.

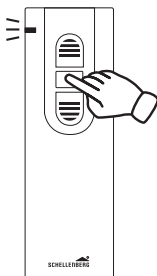

1

Funk-Handsender 1:
Taste Stop drücken

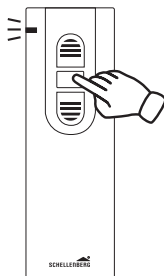

2

Funk-Handsender 2:
Innerhalb 5 Sekunden
Taste Stop drücken

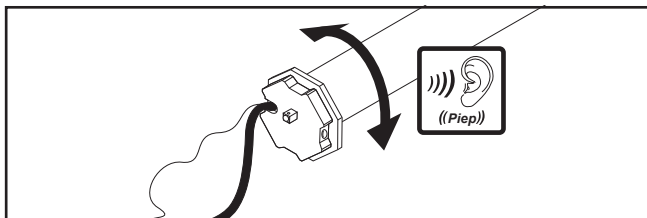

Hinweis:

Alle Einstellungen werden von Funk-Handsender 1 auf
Funk-Handsender 2 kopiert.

34.

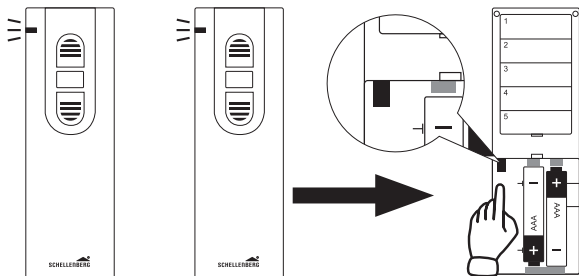

1 + 2...5



N EINSTELLUNGEN DES FUNK-HANSENDERS LÖSCHEN

35.

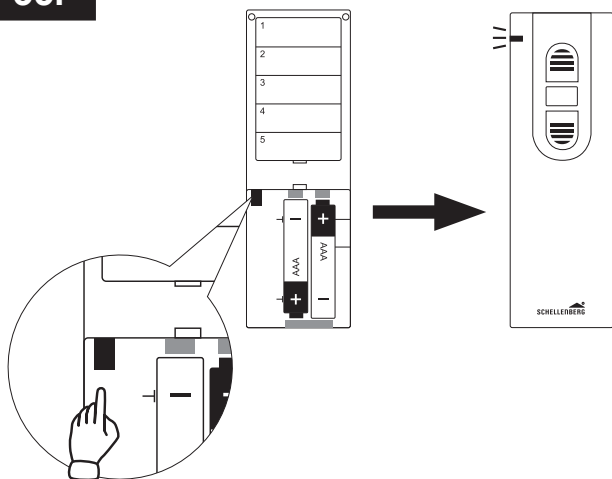

36.

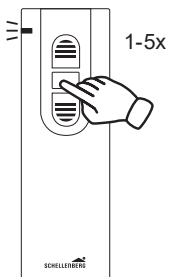

Anwahl Rohrmotor-Adresse.
Taste Stopp so oft drücken, bis
sich gewünschter Rohrmotor
meldet.

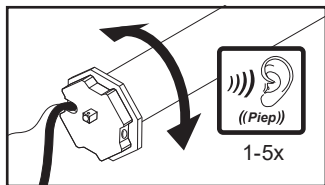

37.

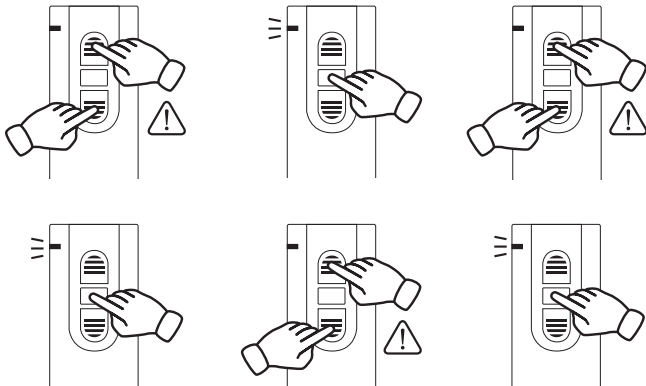

Beide Tasten kurz gleichzeitig drücken.

Alle Schritte müssen hintereinander ausgeführt werden.

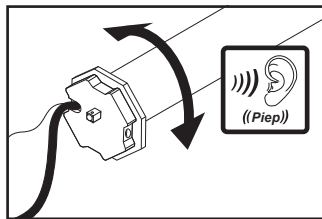

38.

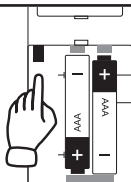

O. WERKSRESET

39.

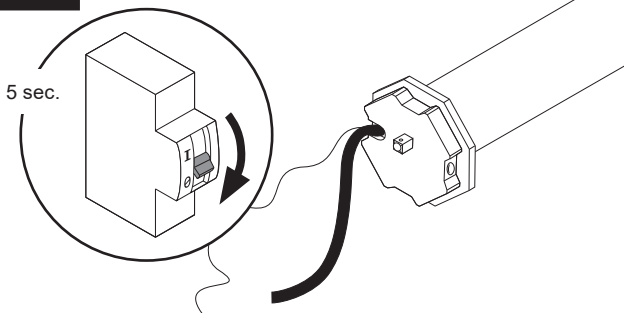

40.

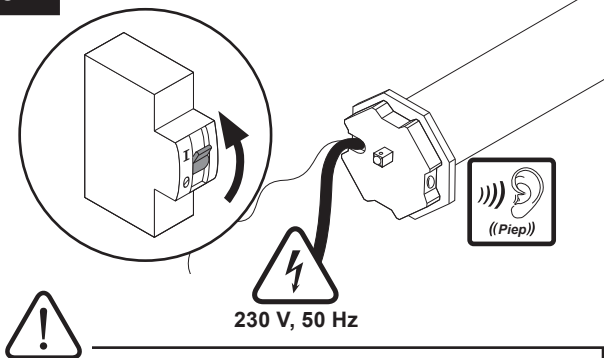

Alle Einstellungen ab Schritt 9 werden gelöscht.
Erhalten bleiben die Rohrmotor-Adressen.

41.

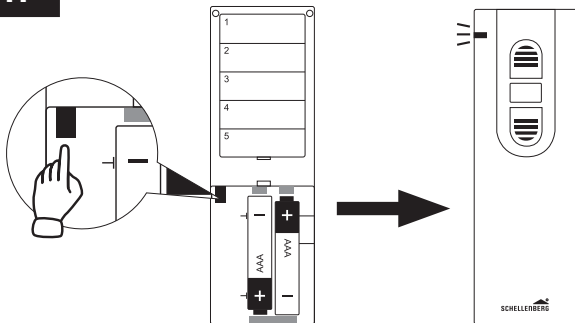

42.

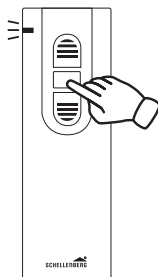

Rohrmotorwahl:
 1x = Rohrmotor 1
 2x = Rohrmotor 2
 3x = Rohrmotor 3
 4x = Rohrmotor 4
 5x = Rohrmotor 5

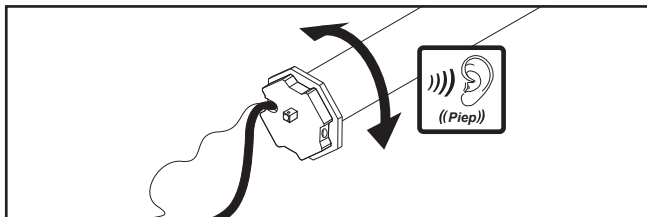

43.

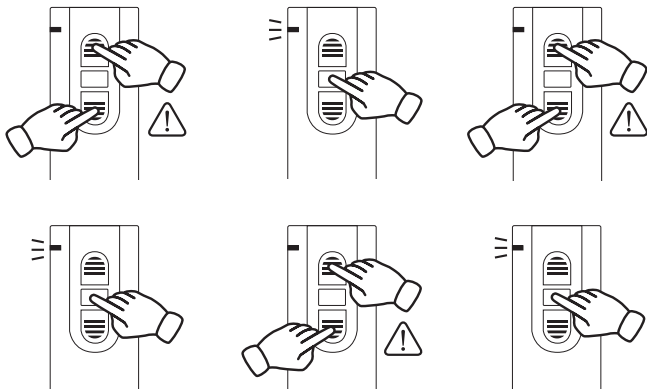

Beide Tasten kurz gleichzeitig drücken.

Alle Schritte müssen hintereinander ausgeführt werden.

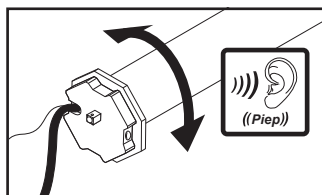

44.

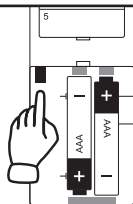



Kunden-Service

Bei Garantie, Ersatzteilbedarf oder Fragen rund um die sachgemäße Montage Ihres Produktes wenden Sie sich bitte an unseren Kunden-Service.



Alfred Schellenberg GmbH

An den Weiden 31
57078 Siegen
service@schellenberg.de
www.schellenberg.de

Erreichbarkeit:

Mo. bis Fr. 7.30 - 21.00 Uhr
Sa. 8.00 - 14.00 Uhr
Tel 0271 89056-444
Fax 0271 89056-398