

Ignis Kühlschrank

| | | | | | |
|--|--------|---|-------------------------|------------------------------------|--|
| Name oder Handelsmarke des Lieferanten: Ignis | | | | | |
| Anschrift des Lieferanten: Whirlpool EMEA S.p.A., Via Carlo Pisacane 1, 20016 Pero (MI), Italien | | | | | |
| Modellkennung: ARL 9GS2E | | | | | |
| Art des Kühlgeräts: | | | | | |
| Geräuscharmes Gerät: | Nein | Bauart: | Einbaugerät | | |
| Weinlagerschrank: | Nein | Anderes Kühlgerät: | Ja | | |
| Allgemeine Produktparameter: | | | | | |
| Parameter | | Wert | Parameter | | |
| Gesamtabmessungen (in Millimeter) | Höhe | 875 | Gesamtrauminhalt (in l) | 112 | |
| | Breite | 540 | | | |
| | Tiefe | 545 | | | |
| EEI | 100 | Energieeffizienzklasse | E | | |
| Luftschallemissionen (in dB(A) re 1 pW) | 38 | Luftschallemissionsklasse | C | | |
| Jährlicher Energieverbrauch (in kWh/a) | 148 | Klimaklasse: | gemäßigte Zone | | |
| Mindestumgebungstemperatur (in °C), für die das Kühlgerät geeignet ist | 16 | Höchstumgebungstemperatur (in °C), für die das Kühlgerät geeignet ist | 32 | | |
| Winterschaltung | Nein | | | | |
| Fachparameter: | | | | | |
| Fachtyp | | Fachparameter und -werte | | | |
| | | Rauminhalt des Fachs (in dm³ oder l) | Empfohlene | Gefriervermögen (in kg/24h) | Entfrostsart (automatische Entfrostsung = A, manuelle Entfrostsung = M) |
| Speisekammerfach | Nein | — | — | — | |
| Weinlagerfach | Nein | — | — | — | |
| Kellerfach | Nein | — | — | — | |
| Lagerfach für frische Lebensmittel | Ja | 96 l | 4 | A | |
| Kaltlagerfach | Nein | — | — | — | |
| Null-Sterne- oder Eisbereiterfach | Nein | — | — | — | |
| Ein-Sterne-Fach | Nein | — | — | — | |
| Zwei-Sterne-Fach | Nein | — | — | — | |
| Drei-Sterne-Fach | Nein | — | — | — | |
| Vier-Sterne-Fach | Ja | 17 l | -18 | 2,6 | M |
| Zwei-Sterne-Abteil | Nein | — | — | — | |
| Fach mit variabler Temperatur | | — | — | — | |
| Für Vier-Sterne-Fächer | | | | | |
| Schnelleinfrierfunktion | | | Nein | | |
| Lichtquellenparameter: | | | | | |
| Art der Lichtquelle | | | LED | | |
| Energieeffizienzklasse | | | F | | |
| Mindestlaufzeit der vom Hersteller angebotenen Garantie: 24 Monate | | | | | |
| Weitere Angaben: | | | | | |
| Weblink zur Website des Herstellers, auf der die Informationen gemäß Nummer 4 Buchstabe a des Anhangs der Verordnung (EU) 2019/2019 der Kommission zu finden sind: https://docs.whirlpool.eu/?brand=IG&locale=de | | | | | |

ARL 9GS2E

Einbau-Kühlschrank mit Gefrierfach (Nische 88)

IGNIS



38dB



88

TOP 4

- Schlepptürmontage
- Elektronische Temperaturregelung
- Abtauautomatik im Kühlteil
- 3 Ablagen aus Sicherheitsglas, davon 2 höhenverstellbar

WEISS

ARL 9GS2E

EAN 80 03437 64791 8

KOMFORT

- Elektronische Temperaturregelung

27 kg

KÜHLTEIL/AUSSTATTUNG BEI VOLL-KÜHLRAUM

- Abtauautomatik im Kühlteil
- 3 Ablagen aus Sicherheitsglas, davon 2 höhenverstellbar
- 1 Obst- und Gemüseschublade
- 3 Türfächer

GEFRIERTEIL

- Lagerzeit bei Störungen: 7 Std.

VERBRAUCHSWERTE

- Energieeffizienzklasse E¹
- Energieverbrauch: 148 kWh/Jahr
- Nutzinhalt: 96 l Kühlen, 16 l Gefrieren, gesamt 112 l
- Luftschallemissionsklasse: C, 38 dB(A)
- Gefriervermögen: 2.6 kg/24 Std.

TECHNISCHE DATEN

- Schlepptürmontage
- Gesamtanschluss: 102 W
- Absicherung: 16 Ampere, Spannung 220-240 Volt/50 Hz, 102 W Leistungsaufnahme
- Länge des Anschlusskabels: 200 cm
- Schuko-Stecker
- Türanschlag rechts, wechselbar
- Maße (HxBxT): 875x540x545 mm
- Gewicht brutto 28 kg, Gewicht netto

WPRO-ZUBEHÖR (OPTIONAL)

- Goodbye Odours Geruchsabsorber für den Kühlschrank
DEO213, EAN 8015250441413

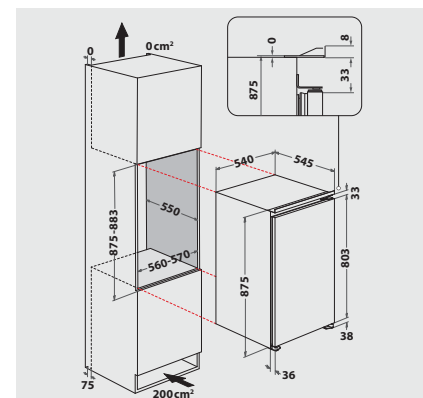

¹ Energieeffizienzklassen-Spektrum von A bis G