

**Service-Hotline**  
**01805-678101**  
0,14€ pro Minute  
**+ +49 für Österreich**  
Auslandstarif pro Minute  
**service@jaka-bkl.de**  
voor Nederland en België  
**00800-40119350**  
**benelux@jaka-bkl.de**

- Ersatzteile/Spare parts/pièces de rechange/Reserveonderdelen/Piezas de recambio/Ricambi/Затрачные части/Чаści zamienne/pótkalkatárszek/Náhradní části/Nadomesrni deli/Varaosatrreservdelar/náhradné diely/Utilizaji piiese de schimb/Υεδεκ παργαλαρ**
- |              |             |             |             |             |             |             |             |             |
|--------------|-------------|-------------|-------------|-------------|-------------|-------------|-------------|-------------|
| 30cm OM306-8 | (A) E940037 | (B) E940037 | (C) E941236 | (D) E940336 | (E) E970015 | (F) E940624 | (G) E940037 | (H) E940646 |
| 40cm OM406-8 | (A) E940037 | (B) E940037 | (C) E941235 | (D) E940335 | (E) E970014 | (F) E940623 | (G) E940037 | (H) E940646 |
| 45cm OM456-8 | (A) E940037 | (B) E940037 | (C) E941237 | (D) E940337 | (E) E970055 | (F) E940620 | (G) E940037 | (H) E940648 |
| 50cm OM506-8 | (A) E940037 | (B) E940037 | (C) E941234 | (D) E940334 | (E) E970013 | (F) E940622 | (G) E940037 | (H) E940717 |
| 60cm OM606-8 | (A) E940037 | (B) E940037 | (C) E941233 | (D) E940333 | (E) E970012 | (F) E940621 | (G) E940037 | (H) E940717 |
|              |             |             |             |             |             |             | (A) E940037 | (B) E940037 |
|              |             |             |             |             |             |             | (C) E941233 | (D) E940333 |
|              |             |             |             |             |             |             | (E) E970012 | (F) E940717 |
|              |             |             |             |             |             |             | (G) E941233 | (H) E940717 |
- 500886.1A 05/19 sl

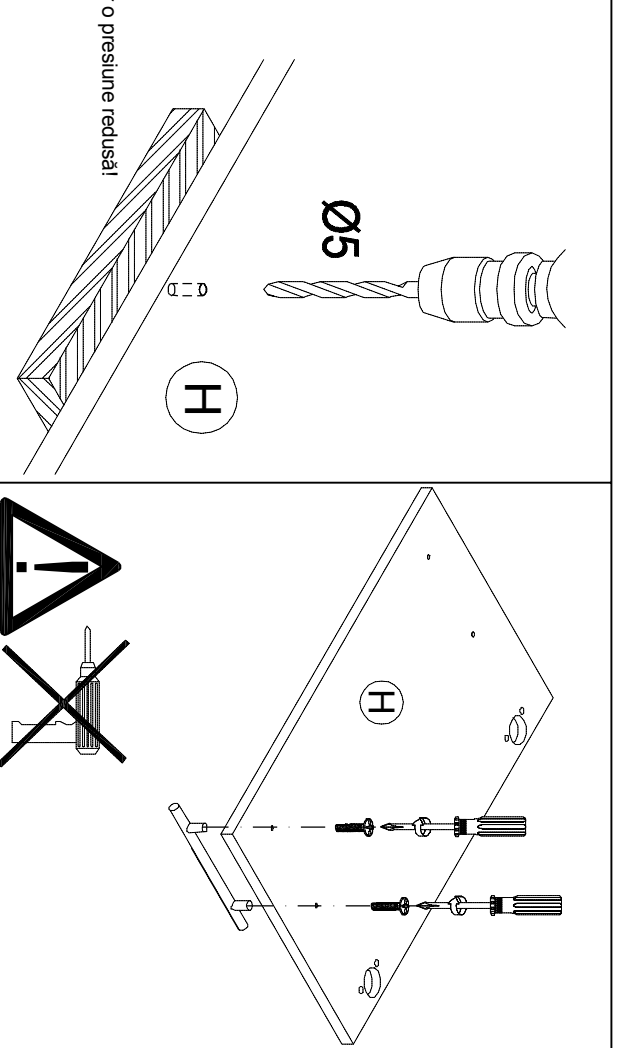
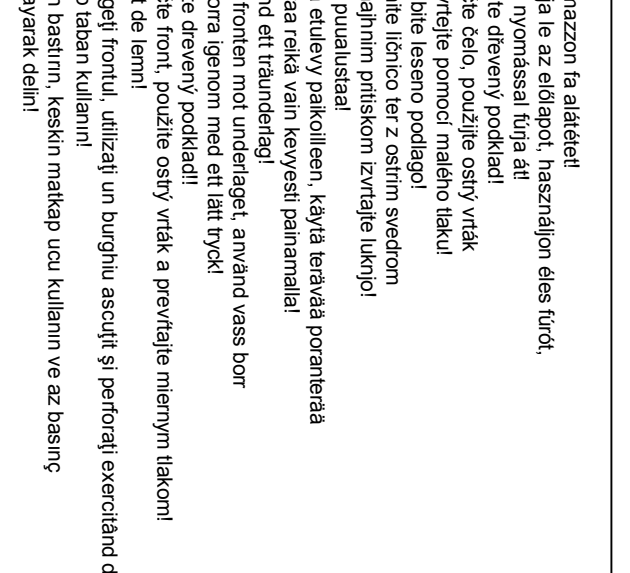
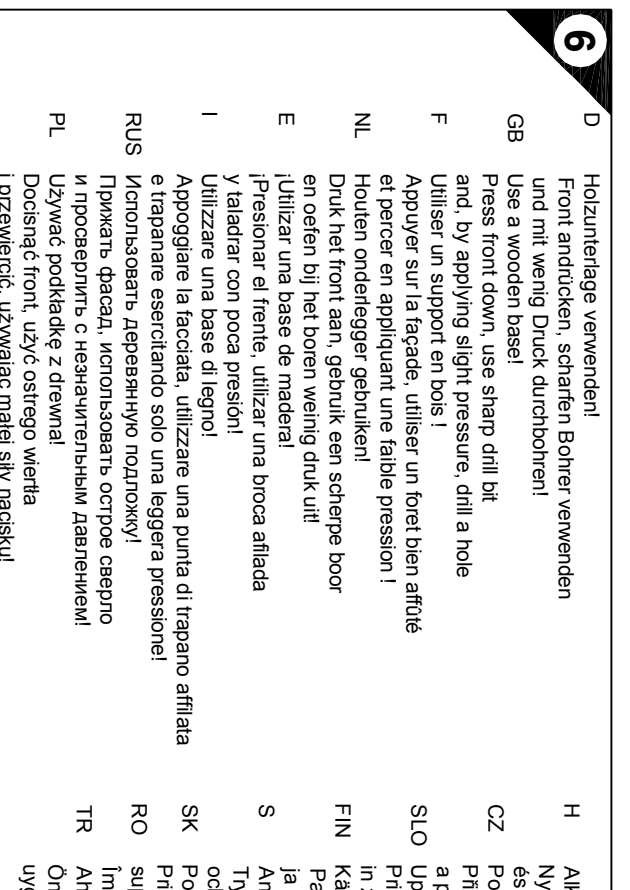
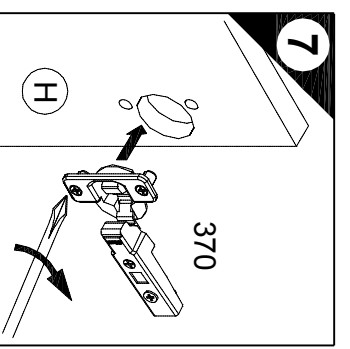
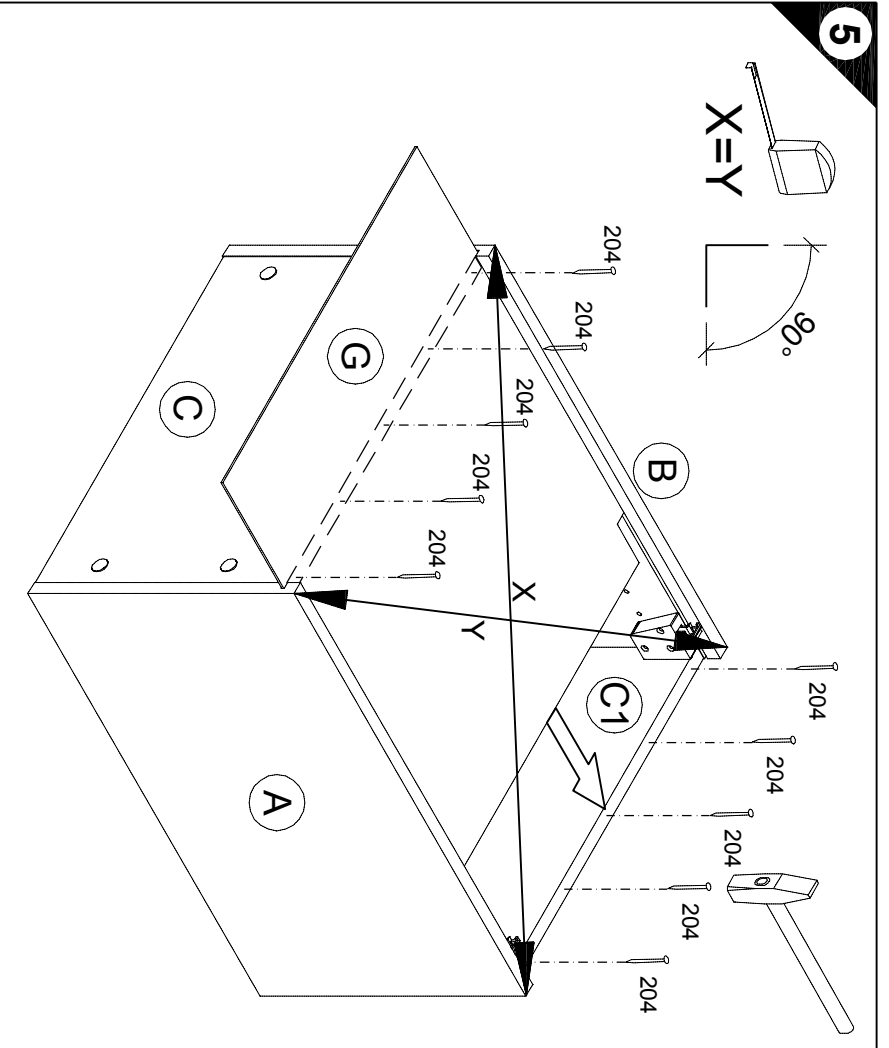
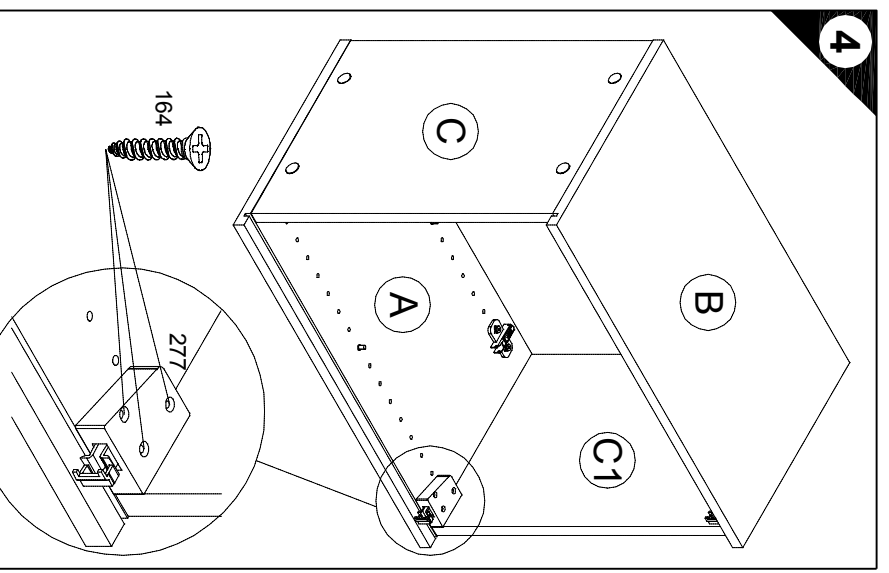
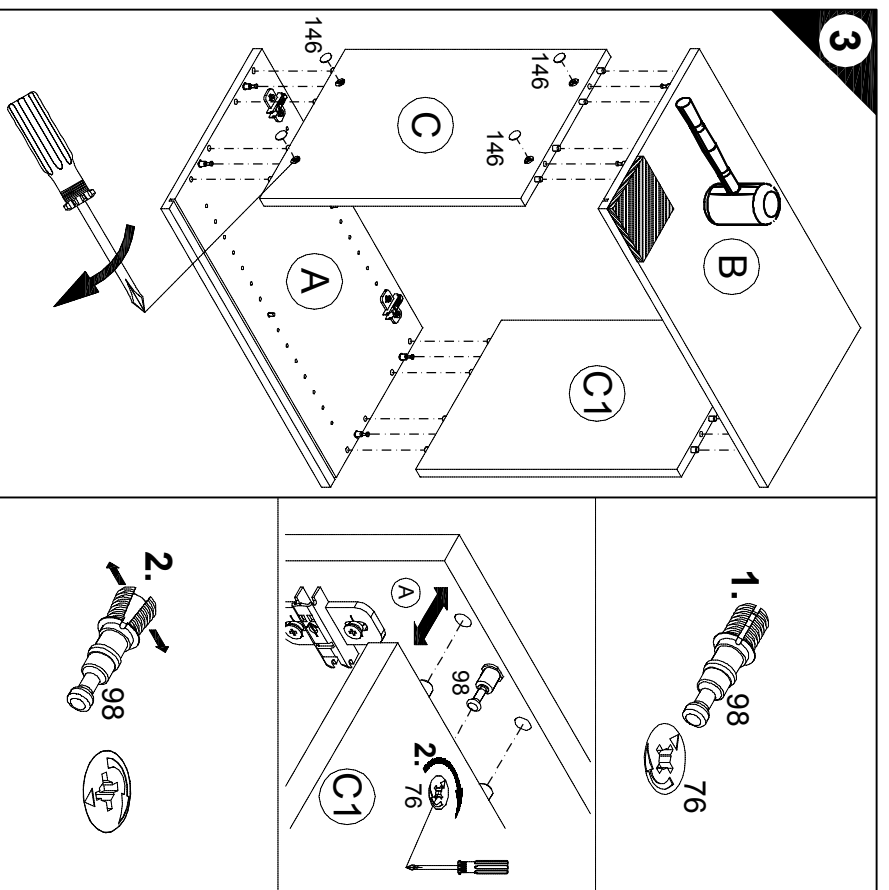
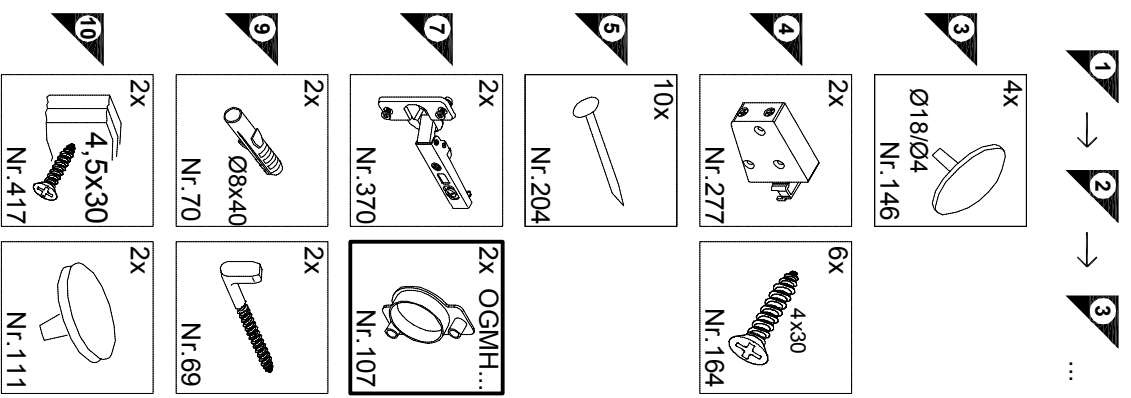

OGMH556-8  
OGMH656-8

7

8

9

10

**6**

**D** Holzplattenlage verwenden!  
Front andrücken, schiefen Bohrer verwenden und mit wenig Druck durchbohren!  
**GB** Use a wooden base!  
Press front down, use sharp drill bit and, by applying slight pressure, drill a hole  
**F** Utiliser un support en bois !  
Appuyez sur la façade, utilisez un foret bien affûté et percez en appliquant une faible pression !  
**NL** Houten onderlegger gebruiken!  
Druk het front aan, gebruik een scherpe boor en oefen bij het boren weinig druk uit!  
**E** Presionar el frente, utilizar una broca afilada y taladrar con poca presión!  
**I** Utilizzare una base di legno!  
Appoggiare la facciata, utilizzare una punta di trapano affilata e tarparla esercitando solo una leggera pressione!  
**RUS** Использовать деревянную подложку!  
Прижать фасад, использовать острое сверло и просверлить с незначительным давлением!  
**PL** Używać podkładkę z drewna!  
Docisnąć front, użyć ostrego wiertła i przewiercić, używając małej sily nacisku!

**H** Alkalmazzon fa alátételt!  
Nyomja le az előlapot, használjon éles fűrészt, és kis nyomással fúrja át!  
**CZ** Použijte dřevěný podklad!  
Přitlačte čelo, použijte ostrý vrták a poveltejte pomocí malého tlaku!  
**SLO** Uporabite leseno podlagol!  
Pritisnite lichen, ter z ostrim svedrom in z majhnim pritiskom izvrtajte luknjo!  
**FIN** Käytä puualustaa!  
Paina etulevy paikalleen, käytä terävää poranterää ja poraa reikä vain kevyesti painamalla!  
**S** Använd ett träunderlag!  
Tryck fronten mot underlaget, använd vass borr och borra igenom med ett lätt tryck!  
**SK** Použite drevený podklad!  
Přitlačte front, použijte ostrý vrták a prevŕtajte miernym tlakom!  
**RO** Împingeți frontul, utilizați un bușnghi ascuțit și perforați exercitând doar o presiune redusă!  
**TR** Ahşap taban kullanın!  
Önden bastırın, keskin matkap ucu kullanın ve az basınç uygulayarak delin!

**3**

**1.** 98  
**2.** 98  
**76**

**4**

**164**

**5**

**X=Y**  
**90°**  
**204**

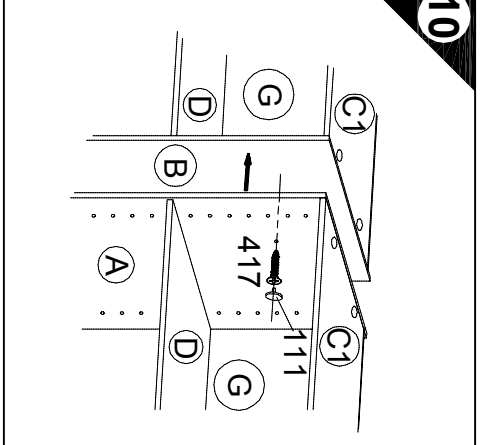
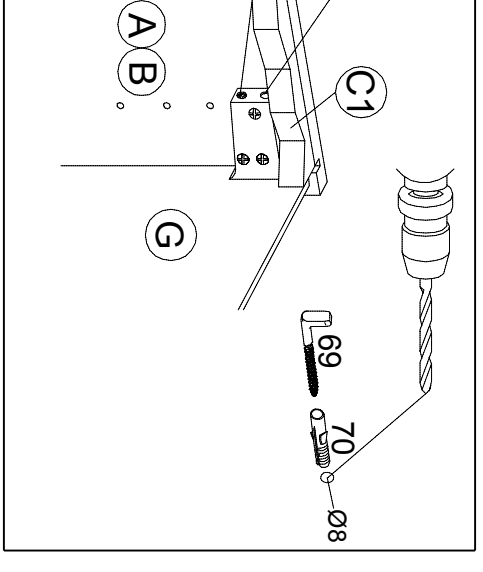
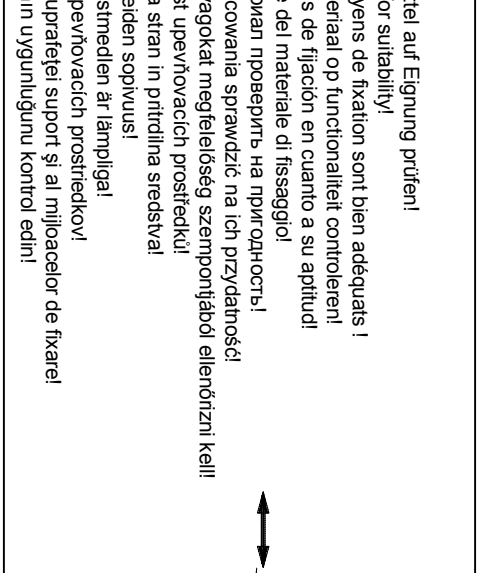
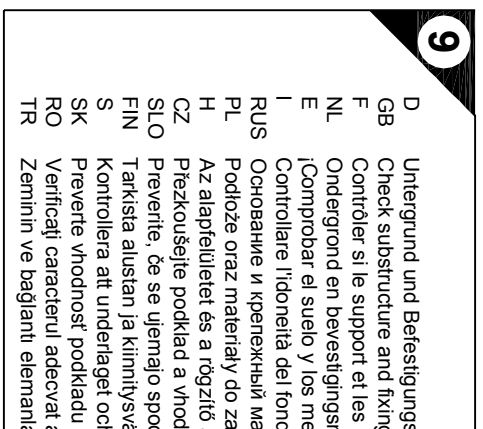
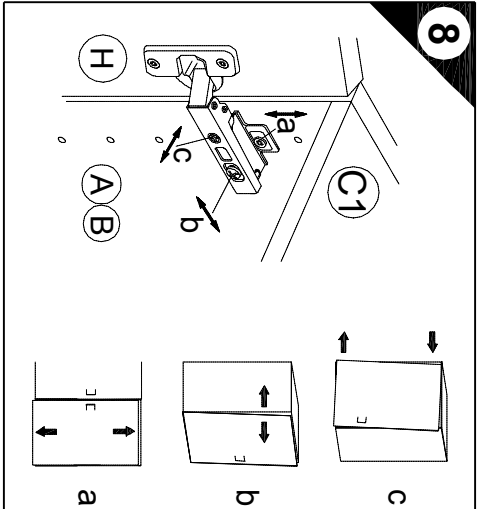
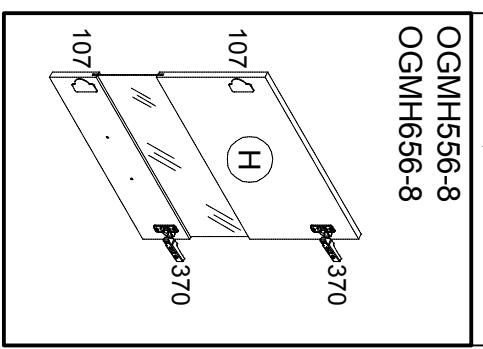

**7**

**107**  
**107**  
**370**  
**370**

**8**

**107**  
**107**  
**370**  
**370**

**9**

**107**  
**107**  
**370**  
**370**

**10**

**107**  
**107**  
**370**  
**370**

**10**

**107**  
**107**  
**370**  
**370**

# S E R V I C E K A R T E

VH

Liebe Kundin, lieber Kunde,

obwohl wir unsere Möbel vor der Auslieferung einer eingehenden Endkontrolle unterziehen, kann es vorkommen, dass einmal ein Zubehörteil fehlt oder während des Transports beschädigt wird. Senden sie den Artikel bitte nicht zurück, sondern fordern sie einfach Ersatz für das Einzelteil bei unserer Kundenhotline an. Die Telefonnummern finden sie auf den Serviceseiten im Katalog.

Bitte benennen sie die Teile wie sie auf ihrer Aufbauanleitung angegeben sind. Fügen sie auch **Artikelnummer, Modellnamen und Farbnummer** bei. **Siehe Beispiel.**

Wir werden ihre Anforderung sofort bearbeiten und ihnen das Ersatzteil umgehend zusenden.

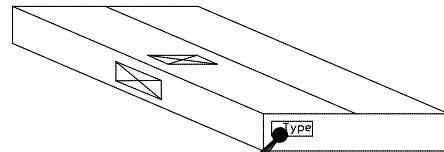
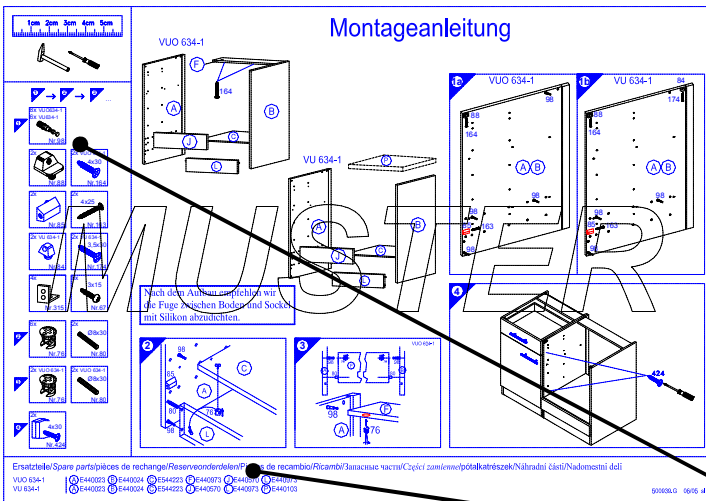

| Muster - Bestellung    |                    |        |
|------------------------|--------------------|--------|
| Artikelnummer          | 123 456            |        |
| Modellname             | Unterschrank VU634 |        |
| Farbe                  | TA 01              |        |
| Benötigte Ersatzteile: |                    |        |
| Bezeichnung            | Nr.                | Anzahl |
| Beschlagteil           | 98                 | 2      |
| Teil B                 | E 440 023          | 1      |
|                        |                    |        |
|                        |                    |        |

Bitte entnehmen sie die notwendige Ersatzteilnummer der Aufbauanleitung die zum Möbel gehört!

| Kundendaten         |  |
|---------------------|--|
| Kundennummer        |  |
| Name                |  |
| Vorname             |  |
| Strasse             |  |
| Haus-Nr.            |  |
| PLZ                 |  |
| Ort                 |  |
| Rechnungsdatum      |  |
| Tel. für Rückfragen |  |
| Notizen:            |  |

| Ersatzteilbestellung             |     |        |
|----------------------------------|-----|--------|
| Artikelnummer                    |     |        |
| Modellname                       |     |        |
| Farbe                            |     |        |
| Benötigte Ersatzteile:           |     |        |
| Bezeichnung                      | Nr. | Anzahl |
|                                  |     |        |
|                                  |     |        |
|                                  |     |        |
| Grund der Ersatzteilanforderung: |     |        |
|                                  |     |        |