

VENDOMNIA

ORIGINAL INSTRUCTION MANUAL / ORIGINAL-BEDIENUNGSANLEITUNG
MODE D'EMPLOI ORIGINAL

EN DE FR

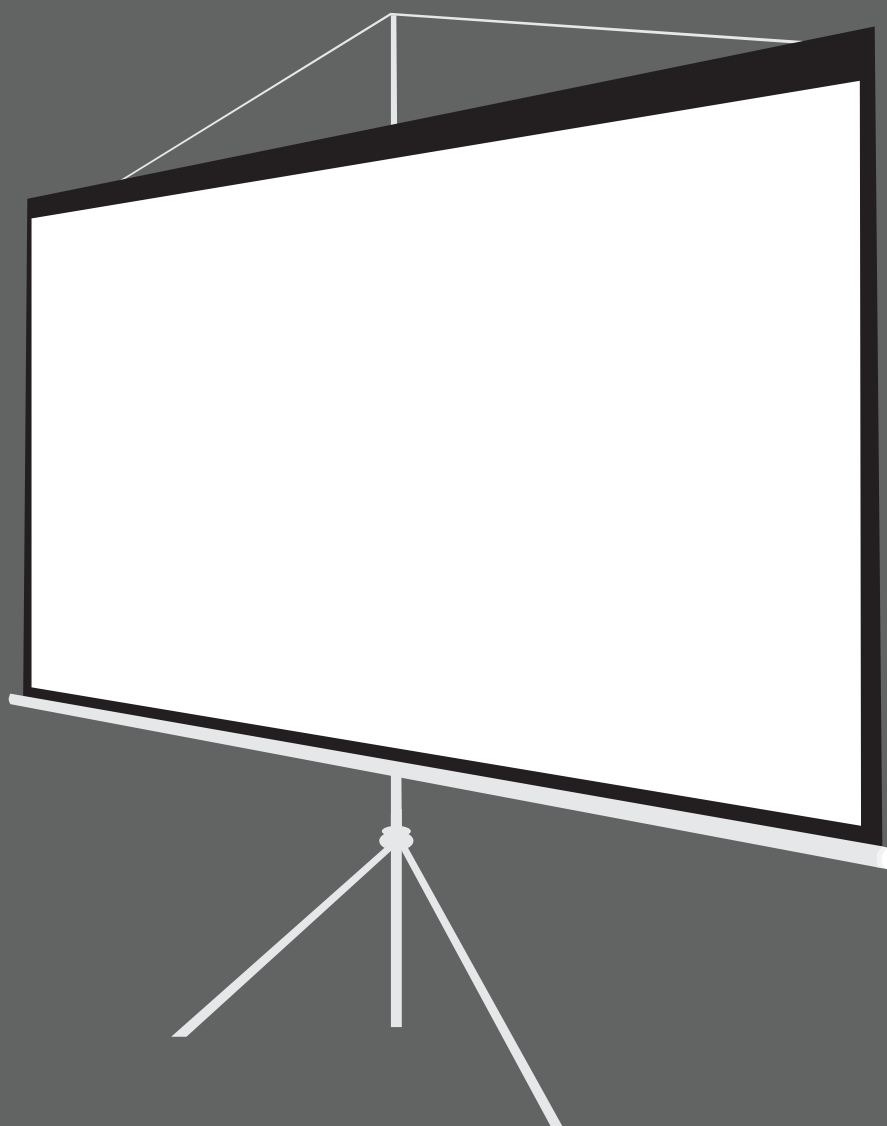

ART. NR.: LNWND05/LNWND06

TRIPOD SCREEN

DEAR CUSTOMER,

THANK YOU FOR CHOOSING OUR BEAMER SCREENS.

ALL THE SCREENS HAVE PASSED STRICT QUALITY INSPECTIONS BEFORE DELIVERY.

PLEASE READ THIS MANUAL CAREFULLY BEFORE ASSEMBLING OR USING THE PRODUCT TO AVOID DAMAGE CAUSED BY IMPROPER USE. PLEASE PAY SPECIAL ATTENTION TO THE SAFETY INSTRUCTIONS. IF THE PRODUCT IS PASSED ON TO THIRD PARTIES, THIS MANUAL HAS TO BE PASSED ON ALONG WITH THE PRODUCT.

STRUCTURE

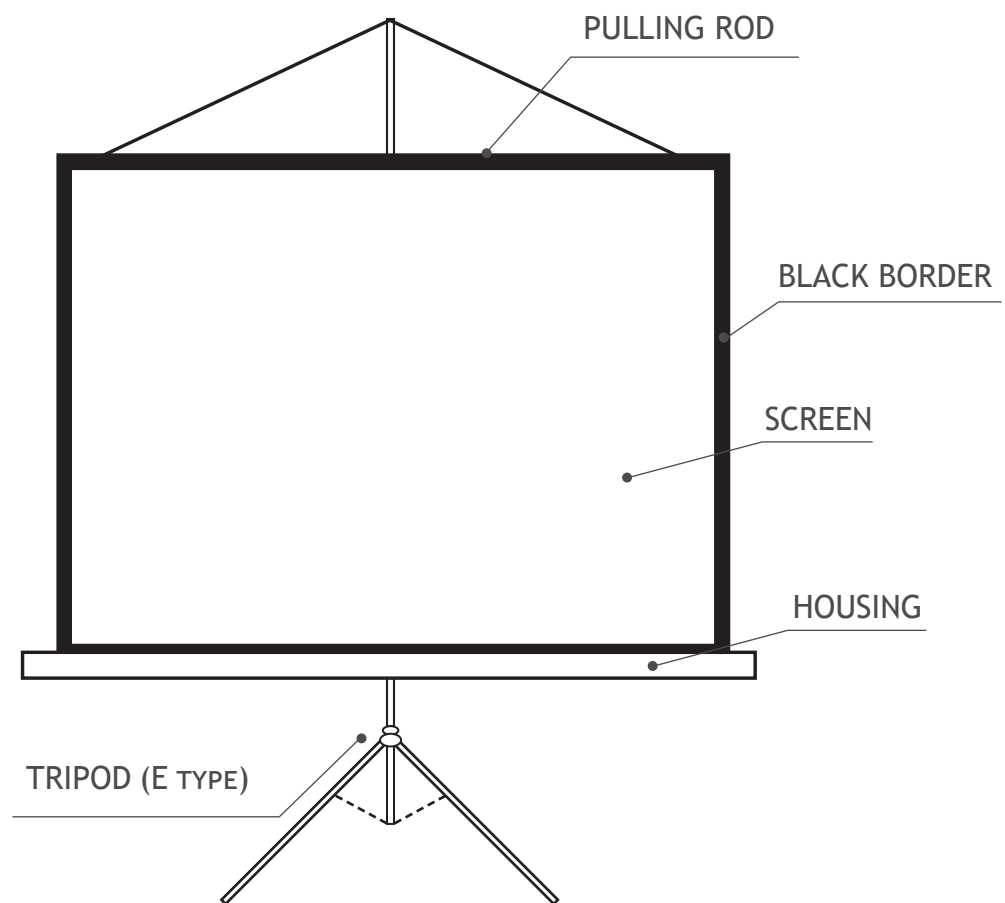

INSTALLING

CHOOSE A SUITABLE PLACE FOR INSTALLING, OPEN THE TRIPOD FEET FIRST, PULL OUT THE UPPER BAR TO A SUITABLE HEIGHT AND LOCK IT. HANG THE PULLING ROD ABOVE TO THE GOOSE NECK AND ADJUST THE SCREEN HEIGHT, THEN FINALLY FIX/LOCK IT AT THE POSITION WHICH YOU WANT. AFTER USING, RELEASE THE SCREEN AND PUT IT BACK TO THE HOUSING.

USEFUL INSTRUCTIONS

THE TRIPOD LEGS SHOULD BE PLACED STEADILY. WHEN ADJUSTING THE HEIGHT OF THE SCREEN, MOVE THE UPPER BAR SLOWLY AND CAREFULLY.

WARNINGS

- A. THE SCREEN CANNOT BE FOLDED. DO NOT USE FINGERS OR HARD OBJECTS TO TOUCH THE SCREEN SURFACE. DO NOT SPLASH MILK, FRUIT JUICE, OR OTHER CHEMICAL DOSES ON THE SCREEN SURFACE. KEEP THE SCREEN FAR AWAY FROM HIGH-TEMPERATURE OBJECTS OR FIRE.
- B. IF THE SCREEN IS DIRTY, WASH IT GENTLY WITH A CLEAN CLOTH OR A COTTON BALL. DO NOT USE ORGANIC SOLVENTS TO CLEAN THE SCREEN SURFACE.
- C. WHEN PULLING THE SCREEN DOWN, IT MUST BE DONE MUST BE SLOWLY AND VERTICALLY. DO NOT PULL IT ROUGHLY. STOP PULLING AS SOON AS THE BLACK BORDER IS OUT OR WHEN THE SCREEN IS JAMMED. SEND THE SCREEN TO THE SERVICE CENTER IF THE JAMMED IS PERMANENT.
- D. AFTER USING, RETRACT THE SCREEN BACK TO THE HOUSING IN ORDER TO PREVENT DIRT. IF NOT USING IT FOR A LONG TIME, PLEASE REMOVE THE SCREEN FROM THE WALL AND PACK IT IN A CARTON.

DELIVERY DETAILS

ITEM WILL BE DELIVERED IN 1 PARCEL.



LNWND05 169 x 19 x 11 CM

LNWND06 198 x 19 x 11 CM

BEAMERLEINWAND MIT STATIV

LIEBE KUNDIN, LIEBER KUNDE,

VIELEN DANK, DASS SIE SICH FÜR UNSERE BEAMER-LEINWAND ENTSCIEDEN HABEN.

ALLE BEAMERLEINWÄNDE HABEN VOR DER AUSLIEFERUNG STRENGE QUALITÄTSKONTROLLEN BESTANDEN. LESEN SIE DIESE BEDIENUNGSANLEITUNG SORGFÄLTIG DURCH, UM EINE ORDNUNGSGEMÄßE VERWENDUNG SICHERZUSTELLEN.

BITTE LESEN SIE DIE BEDIENUNGSANLEITUNG AUFMERKSAM DURCH, BEVOR SIE DAS PRODUKT MONTIEREN, ANSCHLIESSEN ODER BENUTZEN, UM SCHÄDEN DURCH UNSACHGEMÄßEN GEBRAUCH ZU VERMEIDEN. BEACHTEN SIE INSBESONDERE DIE SICHERHEITSHINWEISE. SOLLTEN SIE DIESES PRODUKT AN DRITTE WEITERGEBEN, MUSS DIESE BEDIENUNGSANLEITUNG MIT AUSGEHÄNDIGT WERDEN.

STRUKTUR

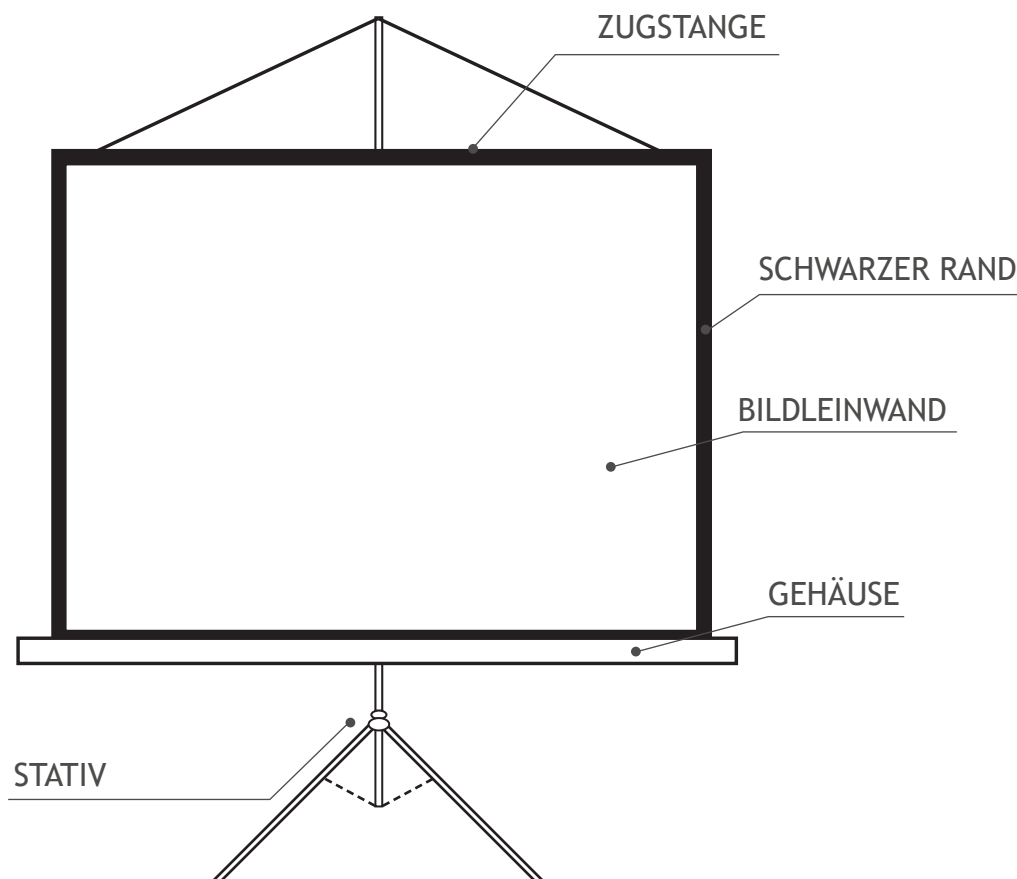

MONTAGE

WÄHLEN SIE EINEN GEEIGNETEN ORT FÜR DIE INSTALLATION. ÖFFNEN SIE ZUERST DIE STATIVFÜßE, ZIEHEN SIE DIE OBERE STANGE AUF EINE GEEIGNETE HÖHE HERAUS UND VERRIEGELN SIE SIE. HÄNGEN SIE DIE ZUGSTANGE ÜBER DEN SCHWANENHALS UND STELLEN SIE DIE BILDSCHIRMHÖHE EIN, UND FIXIEREN/ARRETIEREN SIE SIE SCHLIEßLICH AN DER GEWÜNSCHTEN POSITION. LÖSEN SIE NACH GEBRAUCH DEN BILDSCHIRM UND SETZEN SIE IHN WIEDER IN DAS GEHÄUSE EIN.

NÜTZLICHE ANWEISUNGEN

DIE STATIVBEINE SOLLTEN STABIL AUFGESTELLT WERDEN. BEWEGEN SIE BEIM EINSTELLEN DER HÖHE DES BILDSCHIRMS DIE OBERE STANGE LANGSAM UND VORSICHTIG.

WARNHINWEISE

- A. DIE BILDLEINWAND DARF NICHT GEFALTET WERDEN. VERWENDEN SIE KEINE FINGER ODER HARTEN GEGENSTÄNDE, UM DIE BILDSCHIRMOBERFLÄCHE ZU BERÜHREN. SPRITZEN SIE KEINE MILCH, FRUCHTSÄFTE ODER ANDERE CHEMIKALIEN AUF DIE BILDLEINWAND. HALTEN SIE DEN BILDSCHIRM VON GEGENSTÄNDEN MIT HOHER TEMPERATUR ODER FEUER FERN.
- B. WENN DIE BILDLEINWAND VERSCHMUTZT IST, WASCHEN SIE IHN VORSICHTIG MIT EINEM SAUBEREN TUCH ODER EINEM WATTEBAUSCH. VERWENDEN SIE KEINE ORGANISCHEN LÖSUNGSMITTEL ZUM REINIGEN DER BILDLEINWAND.
- C. DAS HERUNTERZIEHEN DES BILDSCHIRMS MUSS LANGSAM UND SENKRECHT ERFOLGEN. ZIEHEN SIE NICHT GROB DARAN. HÖREN SIE AUF ZU ZIEHEN, SOBALD DER OBERE SCHWARZE RAND AUS IST ODER WENN DAS SIEB KLEMMT. WENDEN SIE SICH BITTE AN DAS KUNDENDIENSTZENTRUM, WENN SIE FESTSTELLEN, DASS DAS WICKELSYSTEM KLEMMT.
- D. SCHIEBEN SIE DEN BILDSCHIRM NACH GEBRAUCH WIEDER IN DAS GEHÄUSE, UM VERSCHMUTZUNGEN ZU VERMEIDEN. WENN SIE ES LÄNGERE ZEIT NICHT BENUTZEN, ENTFERNEN SIE BITTE DEN BILDSCHIRM VON DER WAND UND VERPACKEN SIE IHN IN EINEM KARTON.

DETAILS ZUM LIEFERUMFANG

ARTIKEL WIRD IN 1 PAKET GELIEFERT.



LNWND05 169 x 19 x 11 CM

LNWND06 198 x 19 x 11 CM

ÉCRAN TRÉPIED

CHÈRES CLIENTES, CHERS CLIENTS,

MERCI D'AVOIR CHOISI NOS ÉCRANS.

TOUS LES ÉCRANS ONT PASSÉ DES INSPECTIONS DE QUALITÉ STRICTES AVANT LA LIVRAISON. LISEZ ATTENTIVEMENT CE MANUEL POUR GARANTIR UNE UTILISATION CORRECTE.

NOUS VOUS PRIONS DE LIRE ATTENTIVEMENT LE MODE D'EMPLOI AVANT DE MONTER OU D'UTILISER LE PRODUIT AFIN D'ÉVITER DES DOMMAGES CAUSÉS PAR UNE UTILISATION NON CONFORME. VEUILLEZ PRÊTER UNE ATTENTION PARTICULIÈRE AUX INSTRUCTIONS DE SÉCURITÉ. SI VOUS SOUHAITEZ DONNER CE PRODUIT À UNE TIERCE PERSONNE, LA NOTICE D'UTILISATION DOIT ÊTRE ÉGALEMENT LUI TRANSMIS.

STRUCTURE

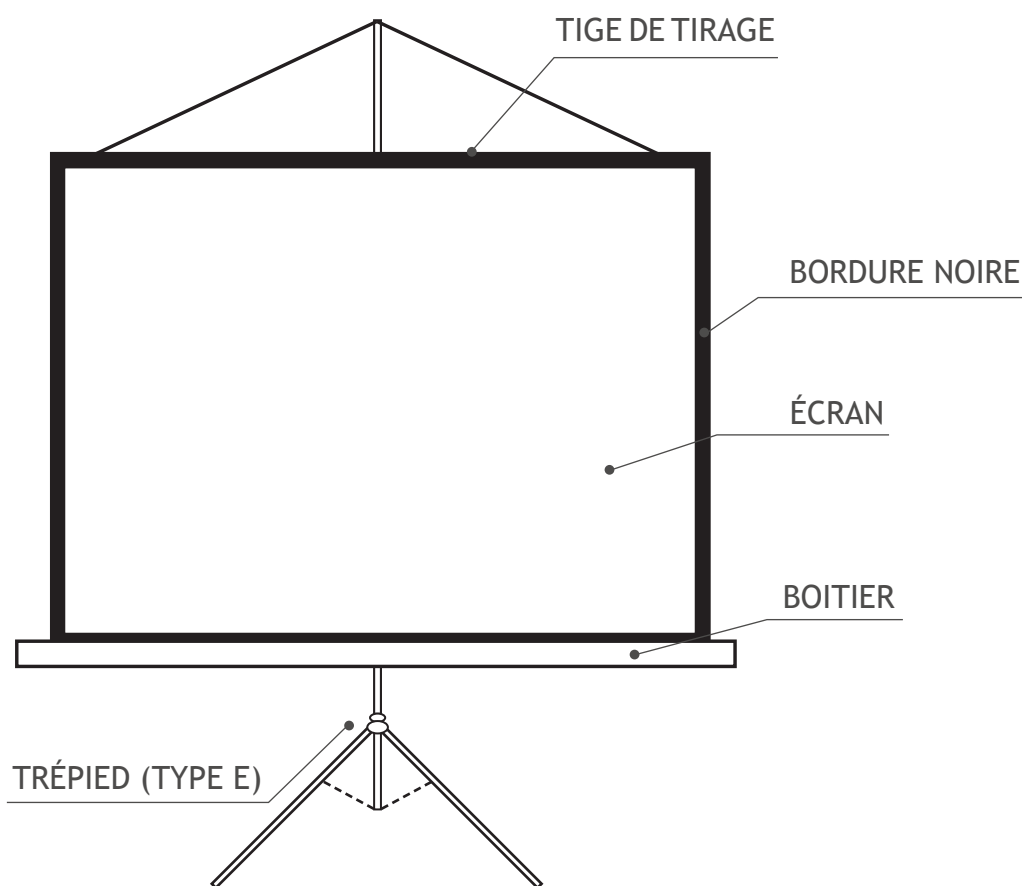

INSTALLATION

CHOISISSEZ UN ENDROIT APPROPRIÉ POUR L'INSTALLATION, OUVREZ D'ABORD LES PIEDS DU TRÉPIED, TIREZ LA BARRE SUPÉRIEURE À UNE HAUTEUR APPROPRIÉE ET VERROUILLEZ-LA. ACCROCHEZ LA TIGE DE TRACTION AU-DESSUS DU COL DE CYGNE ET AJUSTEZ LA HAUTEUR DE L'ÉCRAN, PUIS FIXEZ-LA ENFIN/ VERROUILLEZ-LA À LA POSITION SOUHAITÉE. APRÈS UTILISATION, RELÂCHEZ L'ÉCRAN ET REMETTEZ-LE DANS LE BOÎTIER.

INSTRUCTIONS UTILES

LES PIEDS DU TRÉPIED DOIVENT ÊTRE PLACÉS DE MANIÈRE STABLE. LORS DU RÉGLAGE DE LA HAUTEUR DE L'ÉCRAN, DÉPLACEZ LA BARRE SUPÉRIEURE LENTEMENT ET AVEC PRÉCAUTION.

AVERTISSEMENTS

- A. L'ÉCRAN NE PEUT PAS ÊTRE PLIÉ. N'UTILISEZ PAS LES DOIGTS OU DES OBJETS DURS POUR TOUCHER LA SURFACE DE L'ÉCRAN. NE PAS ÉCLABOUSSER LE LAIT, LE JUS DE FRUIT OU D'AUTRES DOSES DE PRODUITS CHIMIQUES SUR LA SURFACE DE L'ÉCRAN. GARDEZ L'ÉCRAN LOIN DES OBJETS À HAUTE TEMPÉRATURE OU DU FEU.
- B. SI L'ÉCRAN EST SALE, LAVEZ-LE DÉLICATEMENT AVEC UN CHIFFON PROPRE OU UNE BOULE DE COTON. NE PAS UTILISER LES SOLVANTS ORGANIQUES POUR NETTOYER LA SURFACE DE L'ÉCRAN
- C. LORSQUE VOUS TIREZ L'ÉCRAN VERS LE BAS, CELA DOIT ÊTRE FAIT LENTEMENT ET VERTICALEMENT. NE LE TIREZ PAS BRUTALEMENT. ARRÊTEZ DE TIRER DÈS QUE LA BORDURE NOIRE EST SORTIE OU LORSQUE L'ÉCRAN EST BLOQUÉ. ENVOYER L'ÉCRAN AU CENTRE DE SERVICE SI C'EST COINCÉ EST PERMANENCE.
- D. APRÈS UTILISATION, RÉTRACTEZ L'ÉCRAN DANS LE BOÎTIER AFIN D'ÉVITER LA SALETÉ. SI VOUS NE L'UTILISEZ PAS PENDANT UNE LONGUE PÉRIODE, VEUILLEZ RETIRER L'ÉCRAN DU MUR ET L'EMBALLER DANS UN CARTON.

DÉTAILS DE LIVRAISON

CET ARTICLE SERA LIVRÉ EN 1 PAQUET.



LNWND05 169 x 19 x 11 CM

LNWND06 198 x 19 x 11 CM

VENDOMNIA



PRODUCED FOR: / HERGESTELLT FÜR: / PRODUIT POUR : VENDOMNIA D.O.O., SENTANDREJSKI PUT 24A
21000 NOVI SAD, SERBIA

IF YOU HAVE ANY FURTHER QUESTIONS, PLEASE CONTACT US: / BITTE KONTAKTIEREN SIE UNS UND LASSEN SIE UNS HELFEN:
/ SI VOUS AVEZ D'AUTRES QUESTIONS, VEUILLEZ NOUS CONTACTER:

CONTACT@VENDOMNIA.RS

VENDOMNIA

ORIGINAL INSTRUCTION MANUAL / ORIGINAL-BEDIENUNGSANLEITUNG
MODE D'EMPLOI ORIGINAL

EN DE FR

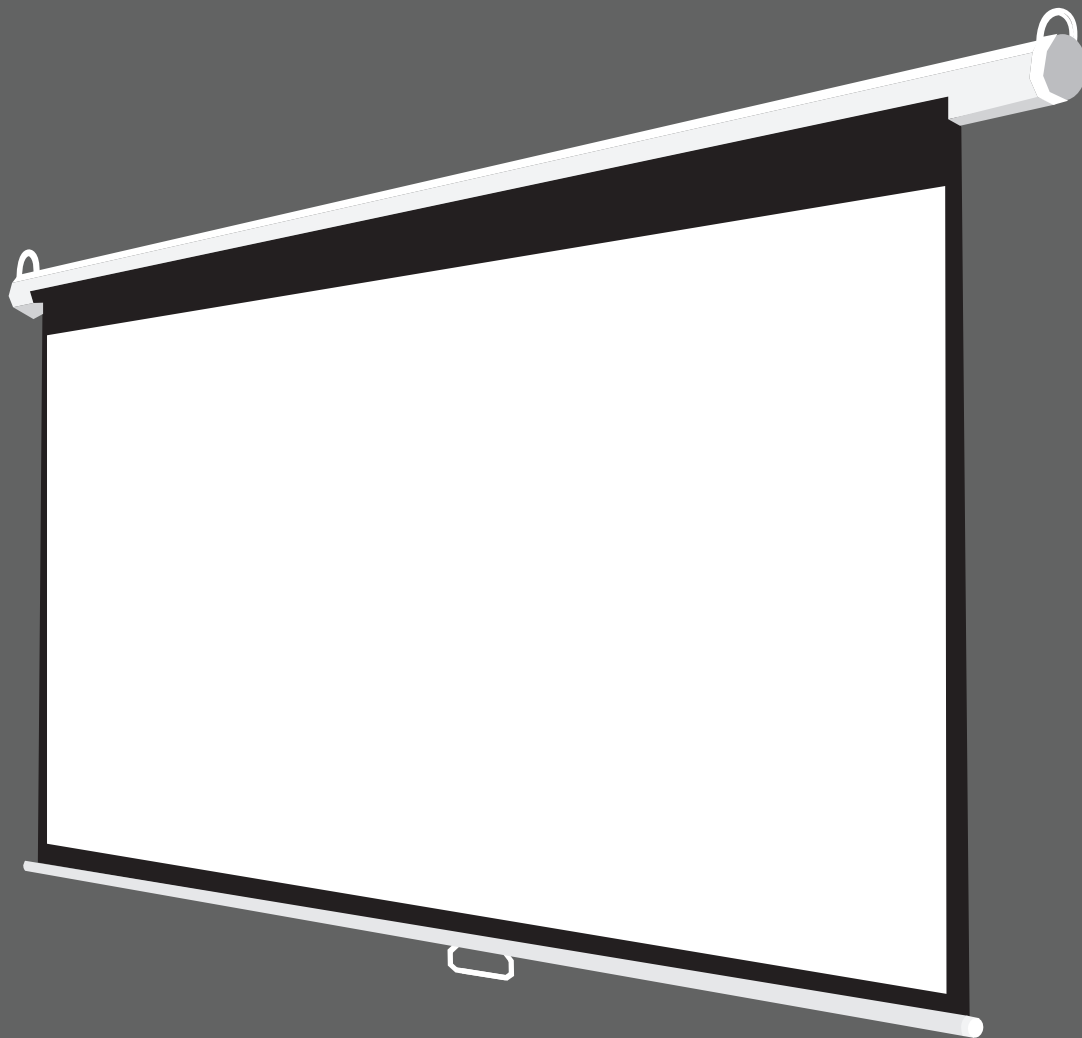

ART. NR.: LNWND03/LNWND04

WALL-MOUNTED MANUAL SCREEN

DEAR CUSTOMER,

THANK YOU FOR CHOOSING OUR BEAMER SCREENS.

ALL THE SCREENS HAVE PASSED STRICT QUALITY INSPECTIONS BEFORE DELIVERY.

PLEASE READ THIS MANUAL CAREFULLY BEFORE ASSEMBLING OR USING THE PRODUCT TO AVOID DAMAGE CAUSED BY IMPROPER USE. PLEASE PAY SPECIAL ATTENTION TO THE SAFETY INSTRUCTIONS. IF THE PRODUCT IS PASSED ON TO THIRD PARTIES, THIS MANUAL HAS TO BE PASSED ON ALONG WITH THE PRODUCT.

STRUCTURE

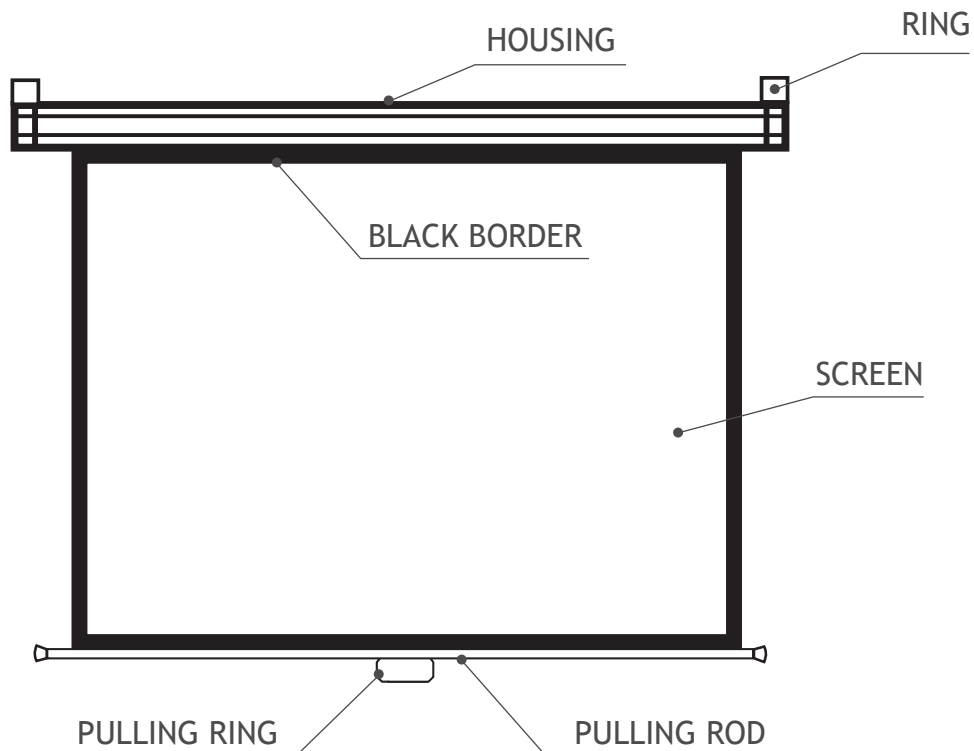

INSTALLING

MOVING PARTS OF THE DRIVE MUST BE INSTALLED HIGHER THAN 25 MM ABOVE THE FLOOR. CHOOSE A SUITABLE PLACE FOR INSTALLATION. IT IS BEST TO INSTALL TWO SCREWS ON THE WALL, THE DISTANCE OF THE SCREWS MUST BE EQUAL TO THAT OF THE TWO RINGS AND THEY SHOULD BE AT THE SAME LEVEL. THE RINGS MUST BE STRONG ENOUGH TO LOAD MORE THAN 25KG OF WEIGHT.

USEFUL INSTRUCTIONS

HOLD THE PULLING RING TIGHTLY AND PULL DOWN THE SCREEN SLOWLY, THEN STOP WHEN THE TOP BLACK BORDER COMES OUT (OR STOP PULLING WHENEVER YOU WANT TO STOP), THE SCREEN CAN BE AUTO-FIXED. IF IT CANNOT BE FIXED, PLEASE OPERATE IT AGAIN ACCORDING TO THE SAME METHOD. AFTER USING, PULL THE SCREEN DOWN A LITTLE AND IT WILL GO UP AND BACK INTO THE HOUSING.

WARNINGS

- A. THE SCREEN CANNOT BE FOLDED. DO NOT USE FINGERS OR HARD OBJECTS TO TOUCH THE SCREEN SURFACE. DO NOT SPLASH MILK, FRUIT JUICE, OR OTHER CHEMICAL DOSES ON THE SCREEN SURFACE. KEEP THE SCREEN FAR AWAY FROM HIGH-TEMPERATURE OBJECTS OR FIRE.
- B. IF THE SCREEN IS DIRTY, WASH IT GENTLY WITH A CLEAN CLOTH OR A COTTON BALL. DO NOT USE ORGANIC SOLVENTS TO CLEAN THE SCREEN SURFACE.
- C. WHEN PULLING THE SCREEN DOWN, IT MUST BE DONE MUST BE SLOWLY AND VERTICALLY. DO NOT PULL IT ROUGHLY. STOP PULLING AS SOON AS THE BLACK BORDER IS OUT OR WHEN THE SCREEN IS JAMMED. SEND THE SCREEN TO THE SERVICE CENTER IF THE JAMMED IS PERMANENT.
- D. AFTER USING, RETRACT THE SCREEN BACK TO THE HOUSING IN ORDER TO PREVENT DIRT. IF NOT USING IT FOR A LONG TIME, PLEASE REMOVE THE SCREEN FROM THE WALL AND PACK IT IN A CARTON.

DELIVERY DETAILS

ITEM WILL BE DELIVERED IN 1 PARCEL.



LNWND03 165 x 13 x 12 CM

LNWND04 194 x 13 x 12 CM

BEAMER-LEINWAND (FÜR WANDMONTAGE)

LIEBE KUNDIN, LIEBER KUNDE,

VIELEN DANK, DASS SIE SICH FÜR UNSERE BEAMER-LEINWAND ENTSCIEDEN HABEN.

ALLE BEAMERLEINWÄNDE HABEN VOR DER AUSLIEFERUNG STRENGE QUALITÄTSKONTROLLEN BESTANDEN. LESEN SIE DIESE BEDIENUNGSANLEITUNG SORGFÄLTIG DURCH, UM EINE ORDNUNGSGEMÄßE VERWENDUNG SICHERZUSTELLEN.

BITTE LESEN SIE DIE BEDIENUNGSANLEITUNG AUFMERKSAM DURCH, BEVOR SIE DAS PRODUKT MONTIEREN, ANSCHLIESSEN ODER BENUTZEN, UM SCHÄDEN DURCH UNSACHGEMÄßEN GEBRAUCH ZU VERMEIDEN. BEACHTEN SIE INSBESONDERE DIE SICHERHEITSHINWEISE. SOLLTEN SIE DIESES PRODUKT AN DRITTE WEITERGEBEN, MUSS DIESE BEDIENUNGSANLEITUNG MIT AUSGEHÄNDIGT WERDEN.

STRUKTUR

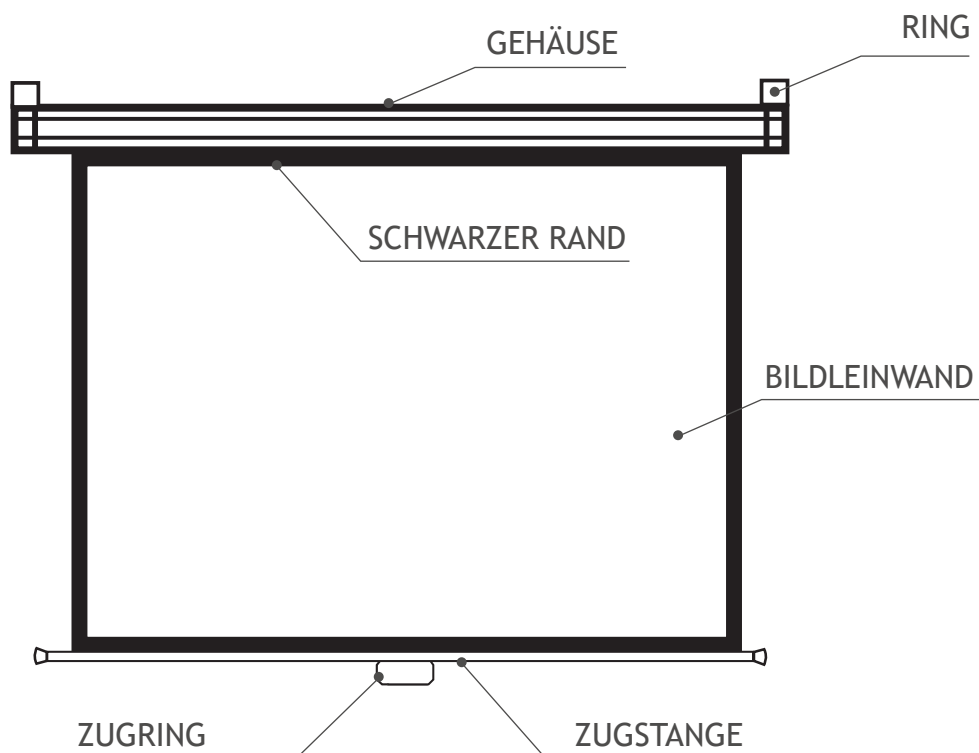

MONTAGE

BEWEGLICHE TEILE DES ANTRIEBS MÜSSEN HÖHER ALS 25 MM ÜBER DEM BODEN INSTALLIERT WERDEN. WÄHLEN SIE EINEN GEEIGNETEN ORT FÜR DIE INSTALLATION. MONTIEREN SIE AM BESTEN ZWEI SCHRAUBEN AN DER WAND. DER ABSTAND DER SCHRAUBEN MUSS DEM DER BEIDEN RINGE ENTSPRECHEN UND AUF GLEICHER HÖHE LIEGEN. DIE RINGE MÜSSEN STARK GENUG SEIN, UM MEHR ALS 25 KG GEWICHT ZU TRAGEN.

NÜTZLICHE ANWEISUNGEN

HALTEN SIE DEN ZUGRING FEST UND ZIEHEN SIE DEN BILDSCHIRM LANGSAM NACH UNTEN. HÖREN SIE DANN AUF, WENN DER OBERE SCHWARZE RAND HERAUSKOMMT (ODER HÖREN SIE AUF ZU ZIEHEN, WANN IMMER SIE AUFHÖREN MÖCHTEN). DER BILDSCHIRM KANN AUTOMATISCH FIXIERT WERDEN. WENN ES NICHT FIXIERT WERDEN KANN, BEDIENEN SIE ES BITTE ERNEUT NACH DER GLEICHEN METHODE. ZIEHEN SIE DEN BILDSCHIRM NACH DER VERWENDUNG EIN WENIG NACH UNTEN UND ER FÄHRT NACH OBEN UND ZURÜCK IN DAS GEHÄUSE.

WARNHINWEISE

- A. DIE BILDLEINWAND DARF NICHT GEFALTET WERDEN. VERWENDEN SIE KEINE FINGER ODER HARTEN GEGENSTÄNDE, UM DIE BILDSCHIRMOBERFLÄCHE ZU BERÜHREN. SPRITZEN SIE KEINE MILCH, FRUCHTSÄFTE ODER ANDERE CHEMIKALIEN AUF DIE BILDLEINWAND. HALTEN SIE DEN BILDSCHIRM VON GEGENSTÄNDEN MIT HOHER TEMPERATUR ODER FEUER FERN.
- B. WENN DIE BILDLEINWAND VERSCHMUTZT IST, WASCHEN SIE IHN VORSICHTIG MIT EINEM SAUBEREN TUCH ODER EINEM WATTEBAUSCH. VERWENDEN SIE KEINE ORGANISCHEN LÖSUNGSMITTEL ZUM REINIGEN DER BILDLEINWAND.
- C. DAS HERUNTERZIEHEN DES BILDSCHIRMS MUSS LANGSAM UND SENKRECHT ERFOLGEN. ZIEHEN SIE NICHT GROB DARAN. HÖREN SIE AUF ZU ZIEHEN, SOBALD DER OBERE SCHWARZE RAND AUS IST ODER WENN DAS SIEB KLEMMT. WENDEN SIE SICH BITTE AN DAS KUNDENDIENSTZENTRUM, WENN SIE FESTSTELLEN, DASS DAS WICKELSYSTEM KLEMMT.
- D. SCHIEBEN SIE DEN BILDSCHIRM NACH GEBRAUCH WIEDER IN DAS GEHÄUSE, UM VERSCHMUTZUNGEN ZU VERMEIDEN. WENN SIE ES LÄNGERE ZEIT NICHT BENUTZEN, ENTFERNEN SIE BITTE DEN BILDSCHIRM VON DER WAND UND VERPACKEN SIE IHN IN EINEM KARTON.

DETAILS ZUM LIEFERUMFANG

ARTIKEL WIRD IN 1 PAKET GELIEFERT.



LNWND03 165 x 13 x 12 cm

LNWND04 194 x 13 x 12 cm

ÉCRAN DE PROJECTION

CHÈRES CLIENTES, CHERS CLIENTS,

MERCI D'AVOIR CHOISI NOS ÉCRANS.

TOUS LES ÉCRANS ONT PASSÉ DES INSPECTIONS DE QUALITÉ STRICTES AVANT LA LIVRAISON. LISEZ ATTENTIVEMENT CE MANUEL POUR GARANTIR UNE UTILISATION CORRECTE.

NOUS VOUS PRIONS DE LIRE ATTENTIVEMENT LE MODE D'EMPLOI AVANT DE MONTER OU D'UTILISER LE PRODUIT AFIN D'ÉVITER DES DOMMAGES CAUSÉS PAR UNE UTILISATION NON CONFORME. VEUILLEZ PRÊTER UNE ATTENTION PARTICULIÈRE AUX INSTRUCTIONS DE SÉCURITÉ. SI VOUS SOUHAITEZ DONNER CE PRODUIT À UNE TIERCE PERSONNE, LA NOTICE D'UTILISATION DOIT ÊTRE ÉGALEMENT LUI TRANSMIS.

STRUCTURE

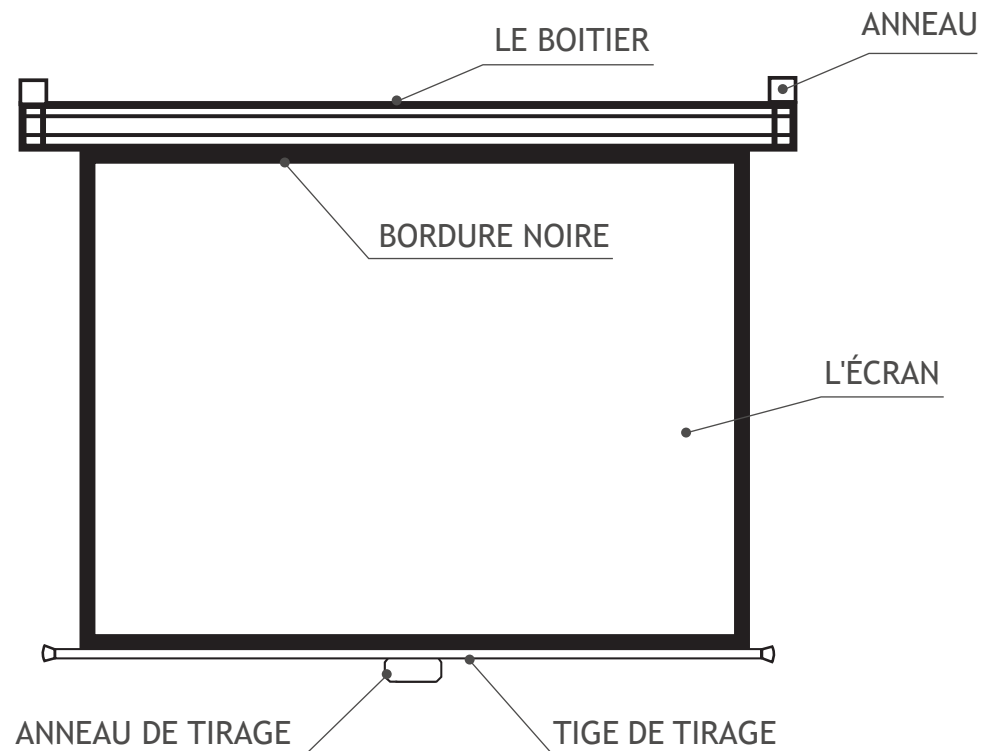

INSTALLATION

LES PIÈCES MOBILES DU VARIATEUR DOIVENT ÊTRE INSTALLÉES À PLUS DE 25 MM AU-DESSUS DU SOL. CHOISISSEZ UN ENDROIT APPROPRIÉ POUR L'INSTALLATION. IL EST PRÉFÉRABLE D'INSTALLER DEUX VIS SUR LE MUR, LA DISTANCE DES VIS DOIT ÊTRE ÉGALE À CELLE DES DEUX ANNEAUX ET ELLES DOIVENT ÊTRE AU MÊME NIVEAU. LES ANNEAUX DOIVENT ÊTRE SUFFISAMMENT SOLIDES POUR SUPPORTER PLUS DE 25 KG DE POIDS.

INSTRUCTIONS UTILES

TENEZ FERMEMENT L'ANNEAU DE TRACTION ET ABAISSEZ LENTEMENT L'ÉCRAN, PUIS ARRÊTEZ-VOUS LORSQUE LA BORDURE NOIRE SUPÉRIEURE SORT (OU ARRÊTEZ DE TIRER CHAQUE FOIS QUE VOUS VOULEZ VOUS ARRÊTER), L'ÉCRAN PEUT ÊTRE AUTO-FIXÉ. S'IL NE PEUT PAS ÊTRE FIXÉ, VEUILLEZ RÉPETER L'ACTION SELON LA MÊME MÉTHODE. APRÈS UTILISATION, TIREZ LÉGÈREMENT L'ÉCRAN VERS LE BAS ET IL REMONTERA ET RENTRERA DANS LE BOÎTIER.

AVERTISSEMENTS

- A. L'ÉCRAN NE PEUT PAS ÊTRE PLIÉ. N'UTILISEZ PAS LES DOIGTS OU DES OBJETS DURS POUR TOUCHER LA SURFACE DE L'ÉCRAN. NE PAS ÉCLABOUSER DU LAIT, DU JUS DE FRUITS OU D'AUTRES DOSES DE PRODUITS CHIMIQUES SUR LA SURFACE DE L'ÉCRAN. GARDEZ L'ÉCRAN LOIN DES OBJETS À HAUTE TEMPÉRATURE OU DU FEU.
- B. SI L'ÉCRAN EST SALE, LAVEZ-LE DÉLICATEMENT AVEC UN CHIFFON PROPRE OU UNE BOULE DE COTON. NE PAS UTILISER DE SOLVANTS ORGANIQUES POUR NETTOYER LA SURFACE DE L'ÉCRAN
- C. LORSQUE VOUS TIREZ L'ÉCRAN VERS LE BAS, CELA DOIT ÊTRE FAIT LENTEMENT ET VERTICALEMENT. NE LE TIREZ PAS BRUTALEMENT. ARRÊTEZ DE TIRER DÈS QUE LA BORDURE NOIRE EST SORTIE OU LORSQUE L'ÉCRAN EST BLOQUÉ. ENVOYER L'ÉCRAN AU CENTRE DE SERVICE SI C'EST COINCÉ EN PERMANENCE.
- D. APRÈS UTILISATION, RÉTRACTEZ L'ÉCRAN DANS LE BOÎTIER AFIN D'ÉVITER LA SALETÉ. SI VOUS NE L'UTILISEZ PAS PENDANT UNE LONGUE PÉRIODE, VEUILLEZ RETIRER L'ÉCRAN DU MUR ET L'EMBALLER DANS UN CARTON

DÉTAILS DE LIVRAISON

CET ARTICLE SERA LIVRÉ EN 1 PAQUET.



LNWND03 165 x 13 x 12 CM

LNWND04 194 x 13 x 12 CM

VENDOMNIA



PRODUCED FOR: / HERGESTELLT FÜR: / PRODUIT POUR : VENDOMNIA D.O.O., SENTANDREJSKI PUT 24A
21000 NOVI SAD, SERBIA

IF YOU HAVE ANY FURTHER QUESTIONS, PLEASE CONTACT US: / BITTE KONTAKTIEREN SIE UNS UND LASSEN SIE UNS HELFEN:
/ SI VOUS AVEZ D'AUTRES QUESTIONS, VEUILLEZ NOUS CONTACTER:

CONTACT@VENDOMNIA.RS

VENDOMNIA

ORIGINAL INSTRUCTION MANUAL / ORIGINAL-BEDIENUNGSANLEITUNG
MODE D'EMPLOI ORIGINAL

EN DE FR

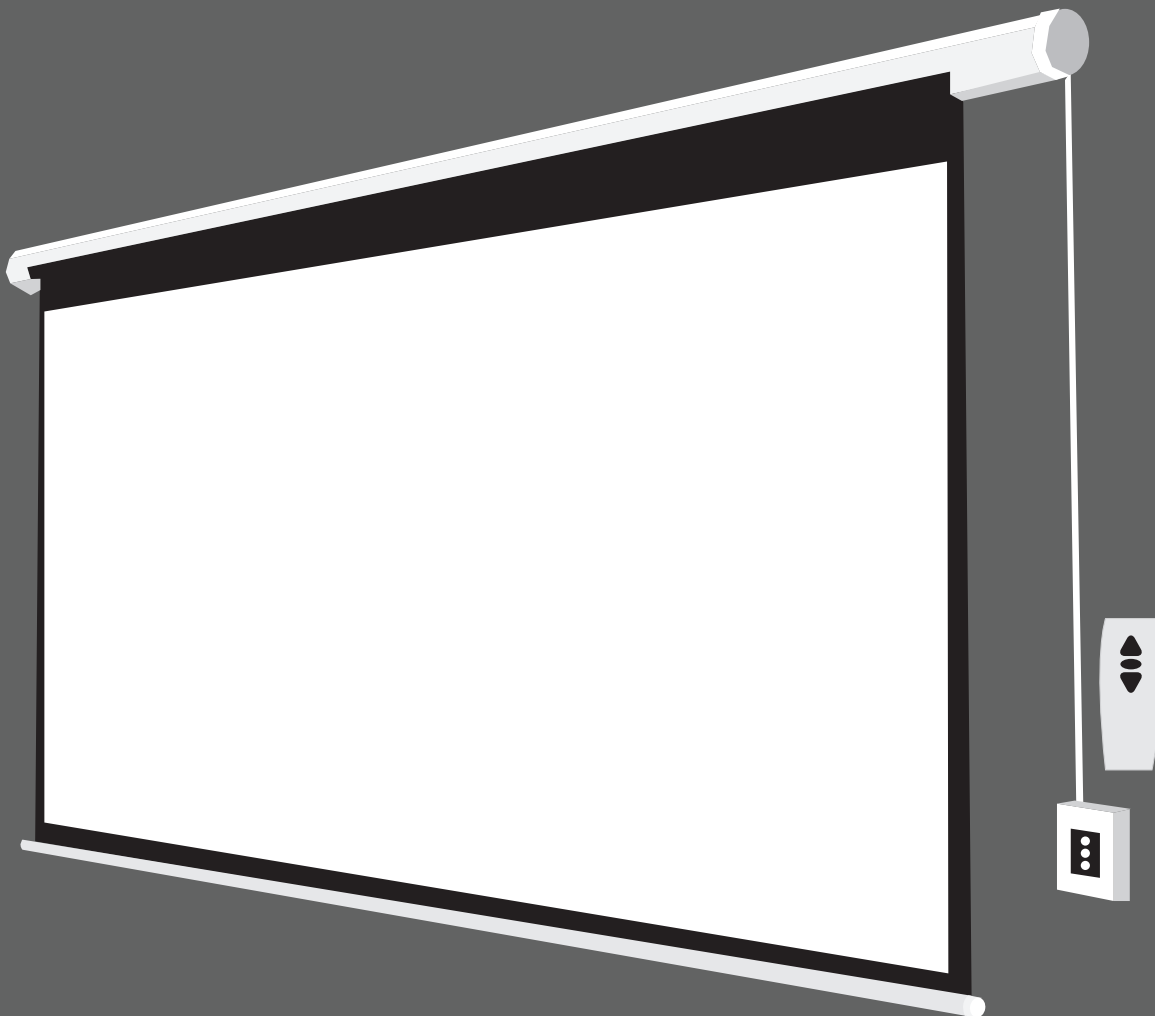

ART. NR.: LNWND01/LNWND02

MOTORIZED VIDEO PROJECTOR SCREEN

DEAR CUSTOMER,

THANK YOU FOR CHOOSING OUR BEAMER SCREENS.

ALL THE SCREENS HAVE PASSED STRICT QUALITY INSPECTIONS BEFORE DELIVERY.

PLEASE READ THIS MANUAL CAREFULLY BEFORE ASSEMBLING OR USING THE PRODUCT TO AVOID DAMAGE CAUSED BY IMPROPER USE. PLEASE PAY SPECIAL ATTENTION TO THE SAFETY INSTRUCTIONS. IF THE PRODUCT IS PASSED ON TO THIRD PARTIES, THIS MANUAL HAS TO BE PASSED ON ALONG WITH THE PRODUCT.



ATTENTION: THE INSTALLATION OF THE SCREEN IS IMPORTANT, THE ELECTRICAL CONNECTIONS, SETTING OF THE LIMIT SWITCHES, MUST BE CONDUCTED BY SKILLED ENGINEERS ONLY.

MOTORIZED VIDEO PROJECTOR SCREEN

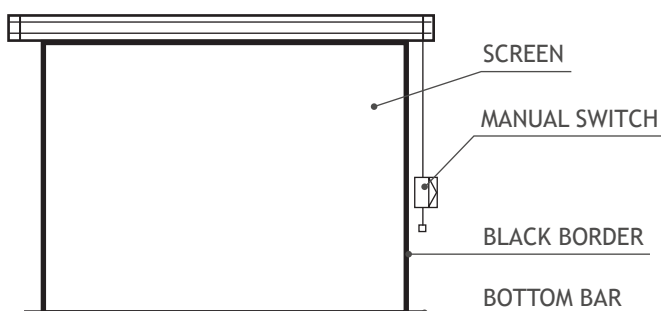

MOTORIZED SCREEN WITH MANUAL SWITCH

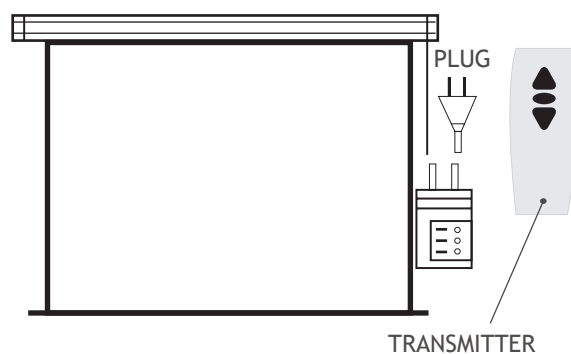

MOTORIZED SCREEN WITH REMOTE CONTROL

CIRCUIT DIAGRAMS

IF THE MOTORIZED SCREEN WORKS WITH THE MANUAL SWITCH, PLEASE REFER TO THE DIAGRAM BELOW FOR ELECTRIC CONNECTION.

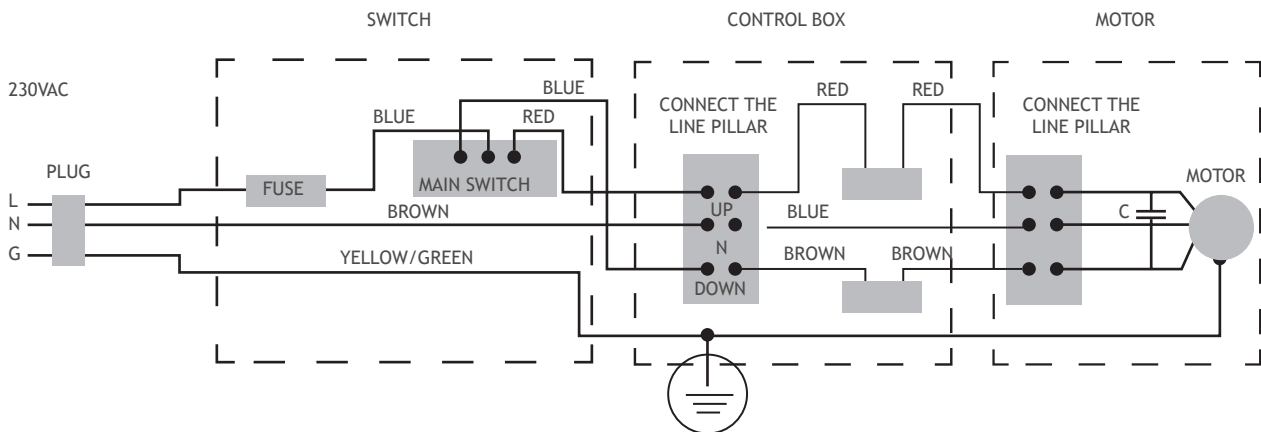

IF THE MOTORIZED SCREENS WORK WITH REMOTE CONTROL, PLEASE REFER TO THE DIAGRAM BELOW FOR ELECTRICAL CONNECTION.

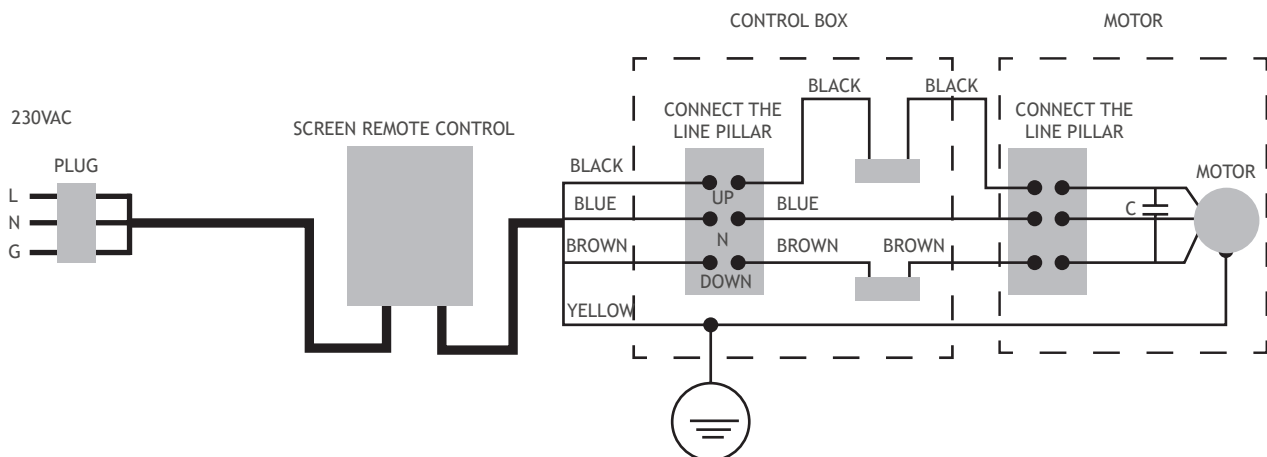

IF THE REMOTE CONTROL IS NOT WORKING PROPERLY, PLEASE CHECK THE BATTERY AND REPLACE IT WITH A NEW ONE IF NECESSARY.

INSTALLATION AND ADJUSTMENT

ADJUSTING DIAGRAM

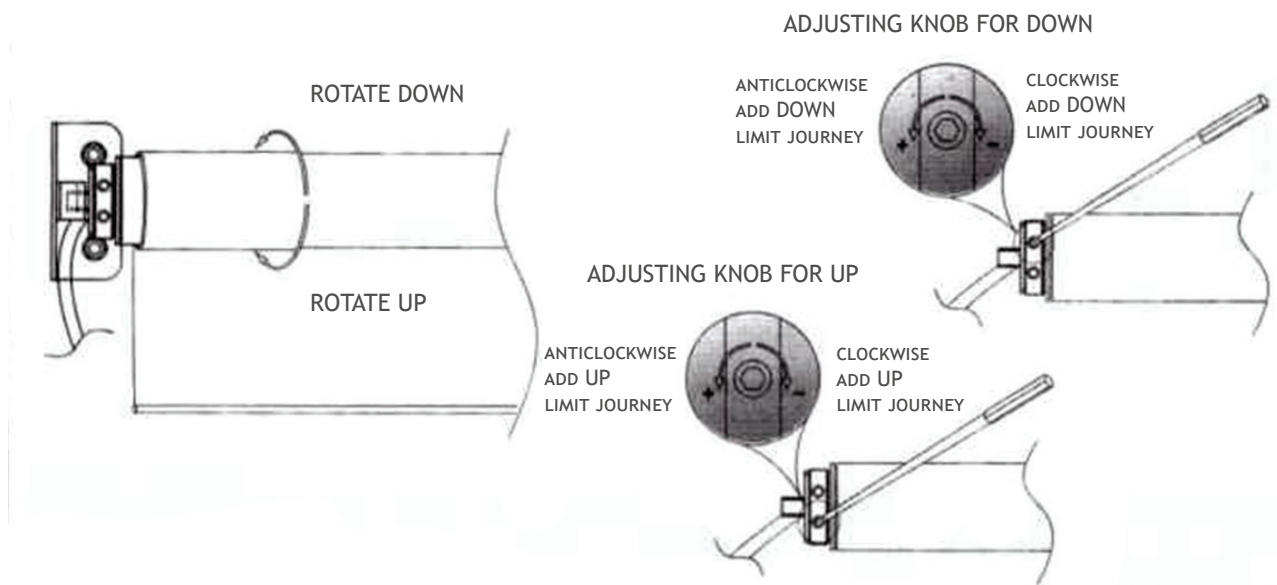

USEFUL INSTRUCTIONS

- A. THE SCREEN SHOULD BE SWITCHED TO A SUITABLE POWER SUPPLY, IT CAN BE 220V/ 50HZ.230V/ 50HZ OR 110V/ 60HZ,120V/ 60HZ, BUT THE MOTOR'S POWER MUST BE SAME AS THE LOCAL VOLTAGE AND FREQUENCY.
- B. THE SCREEN CAN BE USED WITH OR WITHOUT THE REMOTE CONTROLLER. THE REMOTE CONTROL SYSTEM CAN BE RADIO TYPE OR INFRARED TYPE. NORMALLY IF A REMOTE CONTROL SYSTEM IS NEEDED, A RADIO REMOTE CONTROLLER IS SUPPLIED BUT AN INFRARED TYPE CONTROLLER IS ALSO AVAILABLE FOR A SPECIAL REQUIREMENT. THESE TWO DIFFERENT CONTROLLING FUNCTIONS CANNOT BE COMBINED IN ONE CONTROL SYSTEM.
- C. NORMALLY A SYNCHRONIZED MOTOR IS INSTALLED INSIDE THE HOUSING BUT A TUBULAR MOTOR IS ALSO AVAILABLE FOR A SPECIAL REQUIREMENT.
- D. IF THE REMOTE CONTROL SYSTEM IS NOT ACCOMPANIED, THE SCREEN CAN BE OPERATED BY THE CONTROL BOX DIRECTLY. JUST PUSH THE UP/ DOWN /STOP BUTTON ON THE CONTROL BOX TO OPERATE THE SCREEN. ALTERNATIVELY, THE SCREEN CAN BE OPERATED BY THE REMOTE CONTROLLER.
- E. THE SCREEN WILL AUTOMATICALLY STOP WHEN THE SCREEN FABRIC GOES FULLY BACK UP INTO THE HOUSING OR WHEN THE TOP BLACK BORDER COMES OUT TOTALLY. THE SCREEN CAN ALSO STOP AT ANY POSITION WHICH YOU WANT.

ENVIRONMENTAL PROTECTION



PLEASE DISPOSE OF THE APPLIANCE, ITS ACCESSORIES, AND PACKAGING ENVIRONMENTALLY FRIENDLY AND DO NOT DISPOSE OF THEM IN HOUSEHOLD GARBAGE. WITHIN THE EU, THIS SYMBOL INDICATES THAT THIS PRODUCT MAY NOT BE DISPOSED OF WITH HOUSEHOLD WASTE. THIS ARTICLE CONTAINS VALUABLE RECYCLABLE MATERIALS AND SHOULD BE FED TO A RECYCLING SYSTEM TO PROTECT THE ENVIRONMENT AND HUMAN HEALTH THAT COULD BE DAMAGED FROM UNCONTROLLED WASTE DISPOSAL.

PLEASE DISPOSE OF THE PRODUCT USING THE APPROPRIATE COLLECTION SYSTEM OR SEND THE PRODUCT FOR DISPOSAL TO THE PLACE WHERE YOU BOUGHT IT. FROM THERE THE PRODUCT WILL BE DELIVERED TO RECYCLING. RECYCLING-ALTERNATIVE TO RETURNING THE PRODUCT: THE OWNER OF THE ELECTRICAL DEVICE IS, ALTERNATIVELY INSTEAD OF SHIPPING THE DEVICE BACK, OBLIGATED TO PARTICIPATE IN THE PROPER DISPOSAL OF THE DEVICE. THE USED ELECTRICAL DEVICE CAN BE GIVEN OVER TO A COLLECTION POINT WHERE THE DISPOSAL WILL BE CARRIED OUT ACCORDING TO THE NATION'S RECYCLING MANAGEMENT AND WASTE LAW. TO RECEIVE INFORMATION REGARDING PUBLIC COLLECTION POINTS, PLEASE CONTACT THE RESPONSIBLE LOCAL AUTHORITY.

NOTE ON THE WEEE REGISTRATION NUMBER: VENDOMNIA IS REGISTERED WITH THE STIFTUNG ELEKTRO-ALTGERÄTE REGISTER, NORDOSTPARK 72, 90411 NUREMBERG AS A MANUFACTURER AND DISTRIBUTOR OF ELECTRICAL AND/OR ELECTRONIC DEVICES UNDER THE FOLLOWING REGISTRATION NUMBER (WEEE REG. No. DE): DE53396155.

DELIVERY DETAILS

ITEM WILL BE DELIVERED IN 1 PARCEL.



LNWND01 179 x 14 x 13 CM

LNWND02 199 x 15 x 14 CM

EC - DECLARATION OF CONFORMITY

We hereby explain that the below designated product in its conception and design, as well as in the model brought into circulation by us, complies with the appropriate fundamental safety and health requirements of below mentioned directives. In case of any changes to the product not agreed upon by us, this declaration becomes void.

Representative for technical documentation:

Goran Jakovac
Vendomnija DOO
Sentandrejski put 24a
21000 Novi Sad, Serbia

Description of the electrical equipment:

Function:	Motorized video projector screen
Machine type:	LNWND01/LNWND02
Trademark:	Vendomnija
Voltage:	220-240 V ~, 50 Hz

This product complies with the following valid guidelines/regulations:

- Low Voltage Directive: 2014/35/EU
- EC Directive of Electromagnetic Compatibility (EMC) 2014/30/EU
- EC Directive on the Restriction of the Use of Certain Hazardous Substances in Electrical and Electronic Equipment (RoHS) (EU) 2015/863 amending 2011/65/EU.
- Radio Equipment Directive 2014/53/EU
- Directive on Waste Electrical and Electronic Equipment (WEEE II) 2012/19/EU

Reference to the standards:

- EN 62479: 2010
- EN 62368-1: 2014+A11: 2017
- EN 61000-3-2: 2014
- EN 61000-3-3: 2013
- EN 55032: 2015
- EN 55024: 2010+A1: 2015
- EN 62479: 2010
- ETSI EN 300 220-1 V3.1.1(2017-02)
- ETSI EN 300 220-2 V3.2.1(2017-09)
- ETSI EN 301 489-1 V2.2.0(2017-03)
- ETSI EN 301 489-3 V2.1.1(2017-03)

Year of the CE characteristic assignment:

2019

Signature and stamp:

Name:

Goran Jakovac

Title:

CEO

Date, Place:

10.04.2022, Novi Sad



MOTORISIERTER BEAMERLEINWAND

LIEBE KUNDIN, LIEBER KUNDE,

VIELEN DANK, DASS SIE SICH FÜR UNSERE BEAMER-LEINWAND ENTSCHEIDEN HABEN.

ALLE BEAMERLEINWÄNDE HABEN VOR DER AUSLIEFERUNG STRENGE QUALITÄTSKONTROLLEN BESTANDEN. LESEN SIE DIESE BEDIENUNGSANLEITUNG SORGFÄLTIG DURCH, UM EINE ORDNUNGSGEMÄßE VERWENDUNG SICHERZUSTELLEN.

BITTE LESEN SIE DIE BEDIENUNGSANLEITUNG AUFMERKSAM DURCH, BEVOR SIE DAS PRODUKT MONTIEREN, ANSCHLIESSEN ODER BENUTZEN, UM SCHÄDEN DURCH UNSACHGEMÄßEN GEBRAUCH ZU VERMEIDEN. BEACHTEN SIE INSBESONDERE DIE SICHERHEITSHINWEISE. SOLLTEN SIE DIESES PRODUKT AN DRITTE WEITERGEBEN, MUSS DIESE BEDIENUNGSANLEITUNG MIT AUSGEHÄNDIGT WERDEN.



ACHTUNG: DIE MONTAGE DES BILDSCHIRMS IST WICHTIG, DIE ELEKTRISCHEN ANSCHLÜSSE UND DIE EINSTELLUNG DER ENDSCHALTER DÜRFEN NUR VON QUALIFIZIERTEN TECHNIKERN DURCHFÜHRT WERDEN.

MOTORISIERTER BEAMERLEINWAND

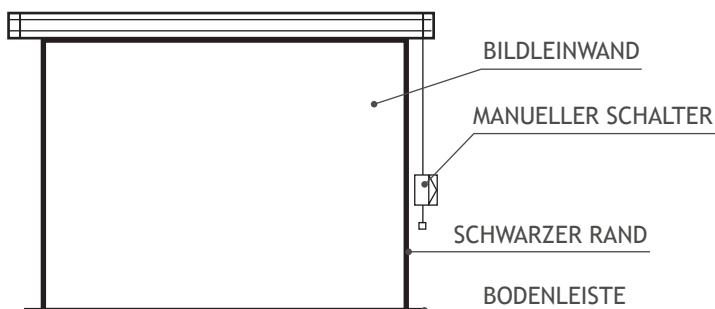

MOTORISIERTER BEAMERLEINWAND
MIT BEDIENUNGSANLEITUNG

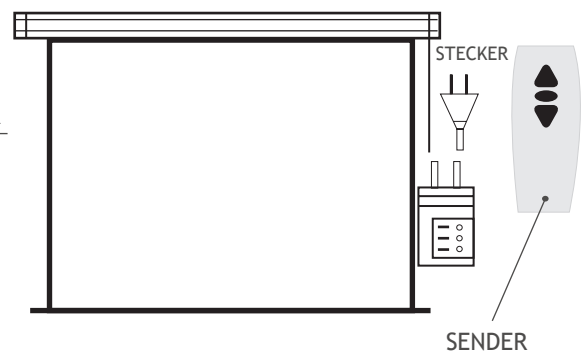

MOTORISIERTER BEAMERLEINWAND MIT
FERNBEDIENUNG

SCHALTPLÄNE

WENN DIE MOTORISIERTE LEINWAND MIT DEM MANUELLEN SCHALTER FUNKTIONIERT, BEZIEHEN SIE SICH BITTE AUF DAS DIAGRAMM UNTEN FÜR DEN ELEKTRISCHEN ANSCHLUSS.

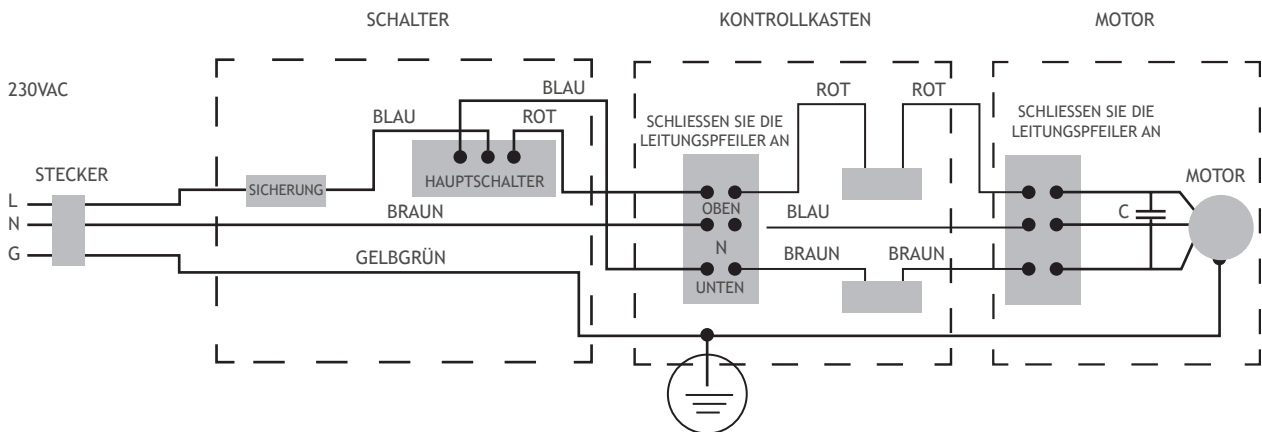

WENN DIE MOTORISIERTE LEINWAND MIT FERNBEDIENUNG FUNKTIONIERT, BEZIEHEN SIE SICH BITTE AUF DAS DIAGRAMM UNTEN FÜR DEN ELEKTRISCHEN ANSCHLUSS.

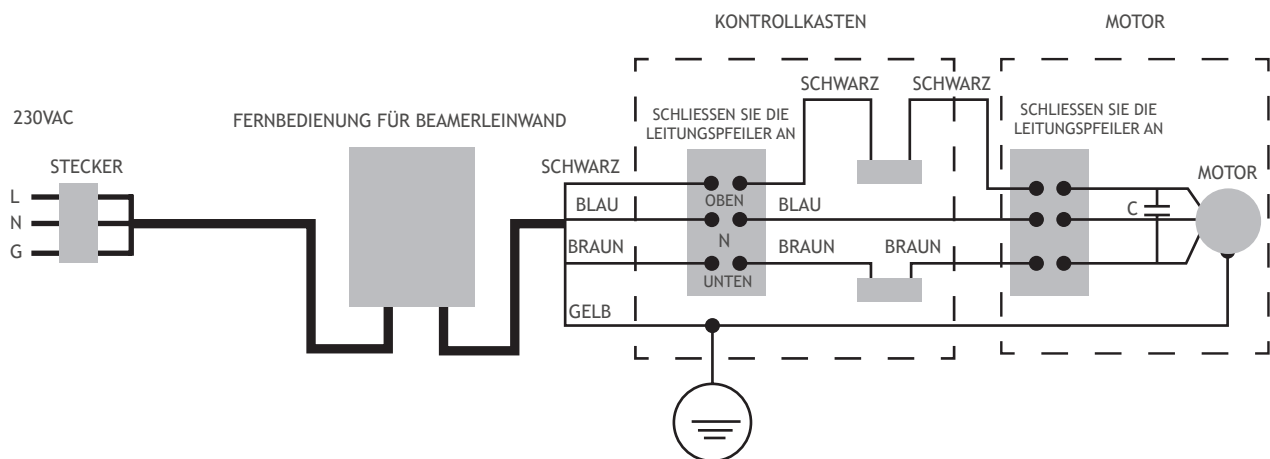

WENN DIE FERNBEDIENUNG NICHT RICHTIG FUNKTIONIERT, ÜBERPRÜFEN SIE BITTE DIE BATTERIE UND ERSETZEN SIE SIE DURCH EINE NEUE, FALLS NÖTIG.

MONTAGE UND EINSTELLUNG

EINSTELLDIAGRAMM

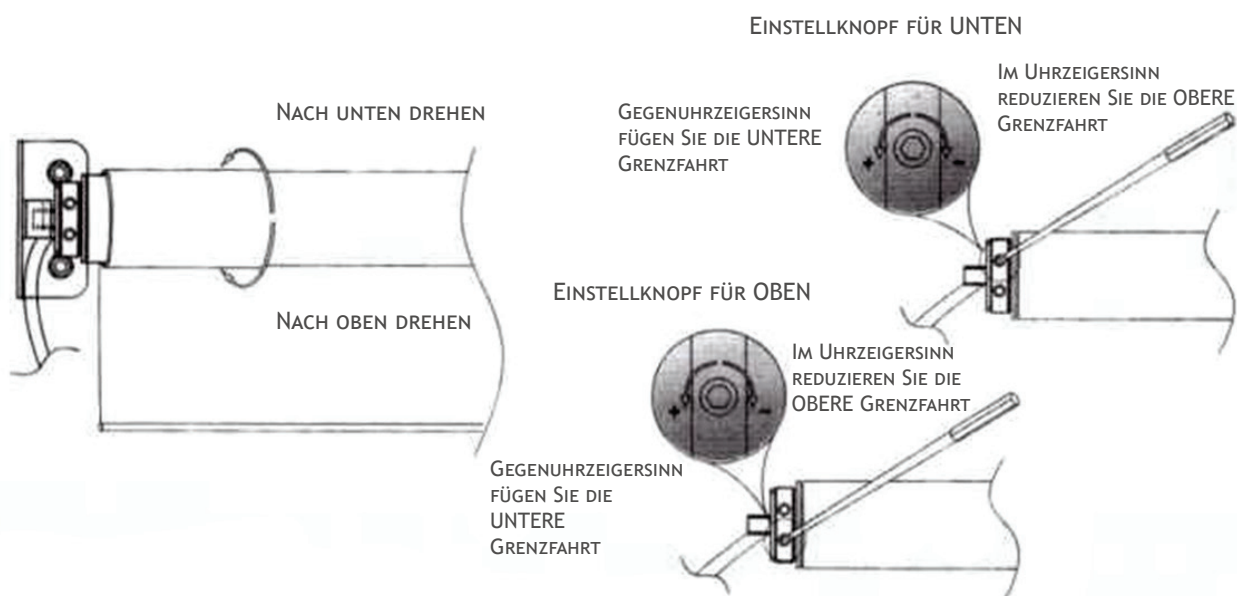

NÜTZLICHE ANWEISUNGEN

- A. DIE BEAMERLEINWAND SOLLTE AUF EIN GEEIGNETES NETZTEIL UMGESCHALTET WERDEN, ES KANN 220V / 50Hz, 230V / 50Hz ODER 110V / 60Hz, 120V / 60Hz WERDEN, ABER DIE MOTORLEISTUNG MUSS MIT DER LOKALEN SPANNUNG UND FREQUENZ ÜBEREINSTIMMEN.
- B. DIE BEAMERLEINWAND KANN MIT ODER OHNE FERNBEDIENUNG VERWENDET WERDEN. DAS FERNBEDIENUNGSSYSTEM KANN VOM RADIOTYP ODER VOM INFRAROT-TYP SEIN. NORMALERWEISE, WENN EIN FERNSTEUERUNGSSYSTEM BENÖTIGT WIRD, WIRD EINE FUNKFERNBEDIENUNG GELIEFERT, ABER EINE INFRAROTSTEUERUNG IST AUCH FÜR EINE SPEZIELLE ANFORDERUNG VERFÜGBAR. DIESE ZWEI VERSCHIEDENEN STEUERFUNKTIONEN KÖNNEN NICHT IN EINEM STEUERSYSTEM KOMBINIERT WERDEN.
- C. NORMALERWEISE WIRD EIN SYNCHRONISIERTER MOTOR INNERHALB DES GEHÄUSES INSTALLIERT, ABER FÜR BESONDERE ANFORDERUNGEN STEHT AUCH EIN ROHRMOTOR ZUR VERFÜGBAR.
- D. WENN DAS FERNBEDIENUNGSSYSTEM NICHT MITGELIEFERT WIRD, KANN DIE BEAMERLEINWAND DIREKT VON DER STEUERBOX AUS BEDIENT WERDEN. DRÜCKEN SIE EINFACH DIE TASTE UP / DOWN / STOP AN DER STEUERBOX, UM DIE BEAMERLEINWAND ZU BEDIENEN. ALTERNATIV KANN DIE BEAMERLEINWAND MIT DER FERNBEDIENUNG BEDIENT WERDEN.
- E. DIE BEAMERLEINWAND WIRD AUTOMATISCH ANGEHALTEN, WENN DER STOFF VOLLSTÄNDIG IN DAS GEHÄUSE ZURÜCKKEHRT ODER WENN DER OBERE SCHWARZE RAND VOLLSTÄNDIG HERAUSFÄLLT. DIE BEAMERLEINWAND KANN AUCH AN JEDER BELIEBIGEN POSITION ANGEHALTEN WERDEN.

INFORMATIONEN ZU ELEKTRO- UND ELEKTRONIKGERÄTEN



BITTE ENTSORGEN SIE DAS GERÄT, SEIN ZUBEHÖR UND DIE VERPACKUNG UMWELTFREUNDLICH. ELEKTRO- UND ELEKTRONIKALTGERÄTE GEHÖREN INSBESONDERE NICHT IN DEN HAUSMÜLL. DIESES SYMBOL WEIST INNERHALB DER EU DARAUFG HIN, DASS DIESES PRODUKT NICHT MIT DEM HAUSMÜLL ENTSORGT WERDEN DARF. DIESER ARTIKEL ENTHÄLT WERTVOLLE WIEDERVERWERTBARE MATERIALIEN UND SOLLTE AN EIN RECYCLING-SYSTEM ABGEBEN WERDEN, UM DIE UMWELT UND DIE MENSCHLICHE GESUNDHEIT ZU SCHÜTZEN, DIE DURCH

UNKONTROLLIERTE ABFALLENTSORGUNG BESCHÄDIGT WERDEN KÖNNTEN.

BITTE ENTSORGEN SIE DAS PRODUKT AN RÜCKNAHMESTELLE ODER SENDEN SIE ES AN DEN ORT, AN DEM SIE ES GEKAUFT HABEN. VON DORT WIRD DAS PRODUKT DANN AN SAMMELSTELLEN ABGEBEN. RECYCLINGALTERNATIVE ZUR RÜCKSENDUNG DES PRODUKTS: ALS ALTERNATIVE ZUR RÜCKSENDUNG DES ARTIKELS IST DER BESITZER VERPFLICHTET, DEN ARTIKEL IM FALLE DER ENSORGUNG ZUR RECYCLINGSTELLE ZU BRINGEN. SIE KÖNNEN DEN GEBRAUCHTEN ARTIKEL EINER SAMMELSTELLE ÜBERGEBEN, DIE EINE ENTSORGUNG GEMÄSS DEM NATIONALEN RECYCLINGPROGRAMM UND DEM RECYCLINGGESETZ VORNIMMT. WENDEN SIE SICH AN IHRE ÖRTLICHE BEHÖRDE ODER IHREN HÄNDLER, UM INFORMATIONEN ZUM RECYCLING ZU ERHALTEN.

HINWEIS ZU UNSERER WEEE-REGISTRIERUNGSNUMMER: VENDOMNIA IST BEI DER STIFTUNG ELEKTRO-ALTGERÄTE REGISTER, NORDOSTPARK 72, 90411 NÜRNBERG ALS HERSTELLER UND VERTREIBER VON ELEKTRO- UND/ODER ELEKTRONIKGERÄTEN UNTER DER FOLGENDEN REGISTRIERUNGSNUMMER (WEEE-REG.-NR. DE) REGISTRIERT: DE53396155.

DETAILS ZUM LIEFERUMFANG

ARTIKEL WIRD IN 1 PAKET GELIEFERT.



LNWND01 179 x 14 x 13 cm

LNWND02 199 x 15 x 14 cm

EG - KONFORMITÄTSERKLÄRUNG

Hiermit erklären wir, dass das nachstehend bezeichnete Produkt in seiner Konzeption und Bauart sowie in der von uns in Verkehr gebrachten Ausführung den grundlegenden Sicherheits- und Gesundheitsanforderungen der nachfolgend genannten Richtlinien entspricht. Bei einer mit uns nicht abgestimmten Änderung des Produktes verliert diese Erklärung ihre Gültigkeit.

Bevollmächtigter für die technische Dokumentation:

Goran Jakovac
Vendomnija DOO
Sentandrejski put 24a
21000 Novi Sad, Serbien

Beschreibung des elektrischen Betriebsmittels:

Funktion:	Beamerleinwand
Typ/Modell:	LNWND01 / LNWND02
Handelsmarke:	Vendomnija
Spannung:	220-240 V ~, 50 Hz

Es wird die Übereinstimmung mit den weiteren, ebenfalls für das Produkt geltenden Richtlinien/Bestimmungen erklärt:

- EG-Niederspannungsrichtlinie 2014/35/EU"
- EG-Richtlinie über elektromagnetische Verträglichkeit (EMV) 2014/30/EU
- EG-Richtlinie zur Beschränkung der Verwendung gefährlicher Stoffe in Elektro- und Elektronikgeräten (RoHS) 2002/95/EG und Ergänzung 2011/65/EU
- Richtlinie 2014/53/EU über Funkanlagen
- Richtlinie über Elektro- und Elektronik-Altgeräte (WEEE II) 2012/19/EU

Angewandte Normen insbesondere:

- EN 62479: 2010
- EN 62368-1: 2014+A11: 2017
- EN 61000-3-2: 2014
- EN 61000-3-3: 2013
- EN 55032: 2015
- EN 55024: 2010+A1: 2015
- EN 62479: 2010
- ETSI EN 300 220-1 V3.1.1(2017-02)
- ETSI EN 300 220-2 V3.2.1(2017-09)
- ETSI EN 301 489-1 V2.2.0(2017-03)
- ETSI EN 301 489-3 V2.1.1(2017-03)

Jahreszahl der CE-Kennzeichenvergabe:

2019

Unterschrift und Stempel:

Name:

Goran Jakovac

Titel:

CEO

Datum, Ort:

10.04.2022, Novi Sad



ÉCRAN MOTORISÉ

CHÈRES CLIENTES, CHERS CLIENTS,

MERCI D'AVOIR CHOISI NOS ÉCRANS.

TOUS LES ÉCRANS ONT PASSÉ DES INSPECTIONS DE QUALITÉ STRICTES AVANT LA LIVRAISON. LISEZ ATTENTIVEMENT CE MANUEL POUR GARANTIR UNE UTILISATION CORRECTE.

NOUS VOUS PRIONS DE LIRE ATTENTIVEMENT LE MODE D'EMPLOI AVANT DE MONTER OU D'UTILISER LE PRODUIT AFIN D'ÉVITER DES DOMMAGES CAUSÉS PAR UNE UTILISATION NON CONFORME. VEUILLEZ PRÊTER UNE ATTENTION PARTICULIÈRE AUX INSTRUCTIONS DE SÉCURITÉ. SI VOUS SOUHAITEZ DONNER CE PRODUIT À UNE TIERCE PERSONNE, LA NOTICE D'UTILISATION DOIT ÊTRE ÉGALEMENT LUI TRANSMIS.



ATTENTION: L'INSTALLATION DE L'ÉCRAN EST IMPORTANTE, LES RACCORDEMENTS ÉLECTRIQUES, RÉGLAGE DES FINS DE COURSE, DOIVENT ÊTRE EFFECTUÉS UNIQUEMENT PAR DES INGÉNIEURS QUALIFIÉS.

ÉCRAN MOTORISÉ

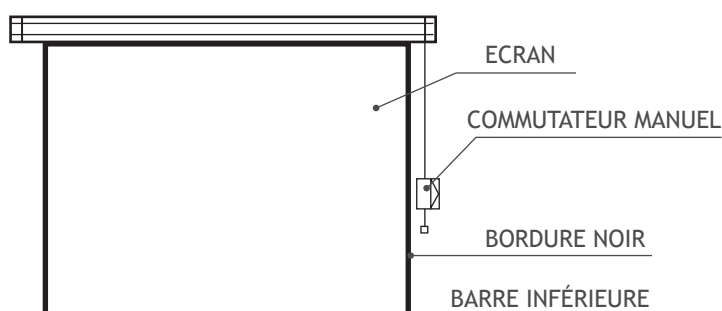

ÉCRAN MOTORISÉ AVEC MANUEL

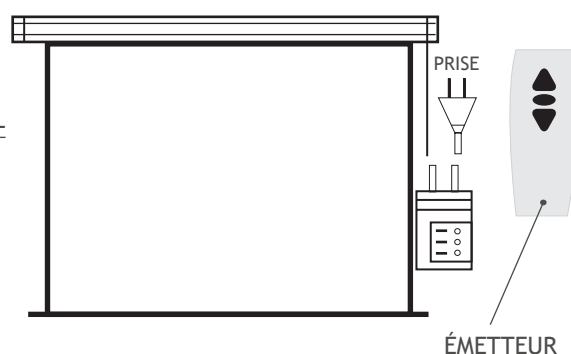

ÉCRAN MOTORISÉ AVEC TÉLÉCOMMANDE

SCHÉMAS DE CIRCUITS

SI L'ÉCRAN MOTORISÉ FONCTIONNE AVEC UN INTERRUPTEUR MANUEL, VEUILLEZ VOUS RÉFÉRER AU SCHÉMA CI-DESSOUS POUR LE RACCORDEMENT ÉLECTRIQUE.

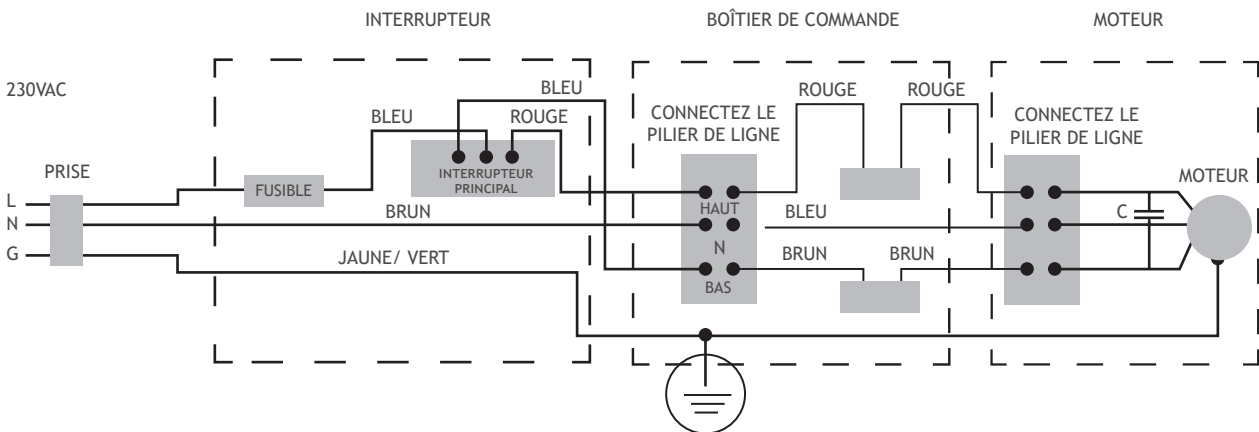

SI L'ÉCRAN MOTORISÉ FONCTIONNE AVEC UNE TÉLÉCOMMANDE, VEUILLEZ VOUS RÉFÉRER AU SCHÉMA CI-DESSOUS POUR LE RACCORDEMENT ÉLECTRIQUE.

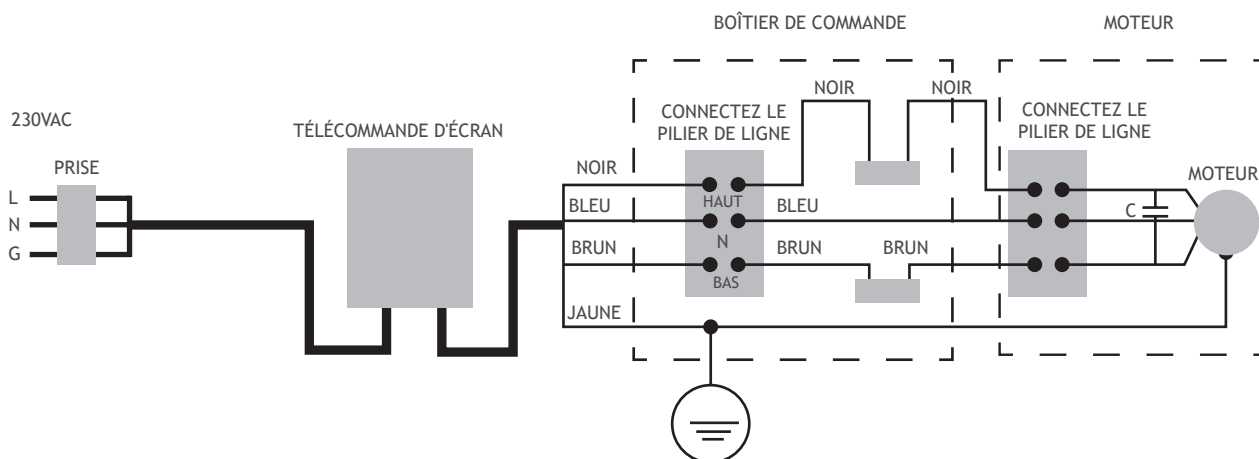

SI LA TÉLÉCOMMANDE NE FONCTIONNE PAS BIEN, VEUILLEZ VÉRIFIER LA PILE ET LA REMPLACER AVEC UNE NOUVELLE.

RÉGLER L'INTERRUPTEUR DE TIRAGE

SCHÉMA DE RÉGLAGE

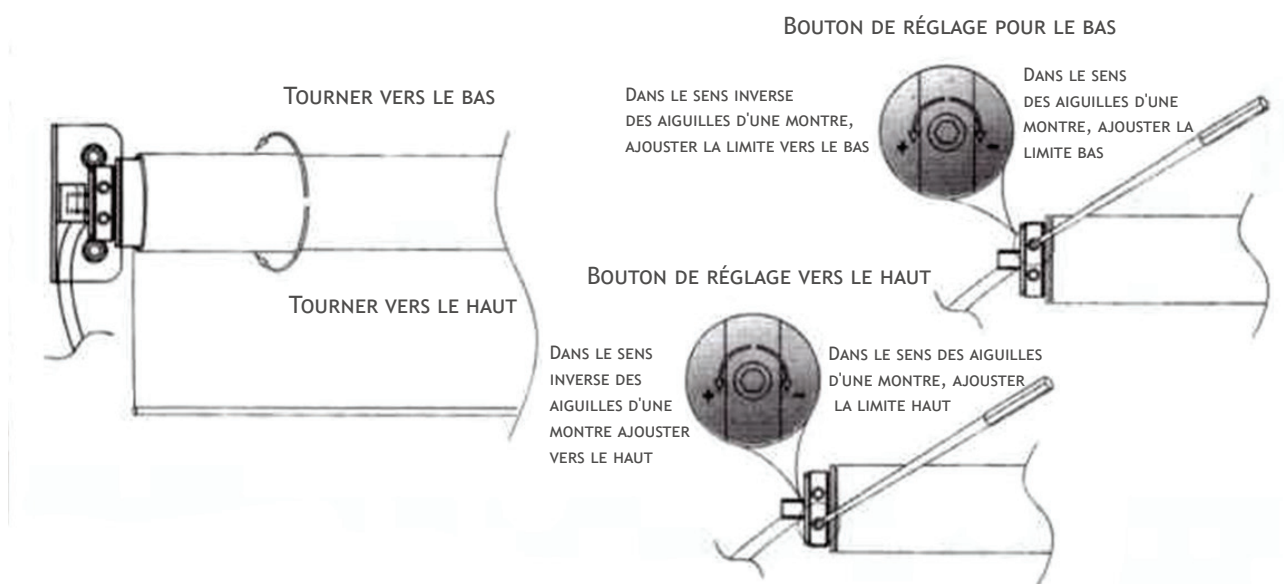

INSTRUCTIONS UTILES

- L'ÉCRAN DOIT ÊTRE COMMUTÉ SUR UNE ALIMENTATION ÉLECTRIQUE APPROPRIÉE, IL PEUT ÊTRE DE 220 V/ 50 HZ. 230 V/ 50 HZ ou 110 V/ 60 HZ, 120 V/ 60 HZ, MAIS LA PUISSANCE DU MOTEUR DOIT ÊTRE IDENTIQUE À LA TENSION ET À LA FRÉQUENCE LOCALES
- L'ÉCRAN PEUT ÊTRE UTILISÉ AVEC OU SANS LA TÉLÉCOMMANDE. LE SYSTÈME DE TÉLÉCOMMANDE PEUT ÊTRE DE TYPE RADIO OU DE TYPE INFRAROUGE. NORMALEMENT, SI UN SYSTÈME DE TÉLÉCOMMANDE EST NÉCESSAIRE, UNE TÉLÉCOMMANDE RADIO EST FOURNIE, MAIS UN CONTRÔLEUR DE TYPE INFRAROUGE EST ÉGALEMENT DISPONIBLE POUR UNE EXIGENCE PARTICULIÈRE. CES DEUX FONCTIONS DE CONTRÔLE DIFFÉRENTES NE PEUVENT PAS ÊTRE COMBINÉES DANS UN SYSTÈME DE CONTRÔLE.
- NORMALEMENT, UN MOTEUR SYNCHRONISÉ EST INSTALLÉ À L'INTÉRIEUR DU BOÎTIER, MAIS UN MOTEUR TUBULAIRE EST ÉGALEMENT DISPONIBLE POUR UNE EXIGENCE PARTICULIÈRE.
- SI LE SYSTÈME DE TÉLÉCOMMANDE N'EST PAS ACCOMPAGNÉ, L'ÉCRAN PEUT ÊTRE OPÉRÉ DIRECTEMENT PAR LE BOÎTIER DE COMMANDE. APPUYEZ SIMPLEMENT SUR LE BOUTON HAUT/BAS/ARRÊT DU BOÎTIER DE COMMANDE POUR FAIRE FONCTIONNER L'ÉCRAN. ALTERNATIVEMENT, L'ÉCRAN PEUT ÊTRE COMMANDÉ PAR LA TÉLÉCOMMANDE
- L'ÉCRAN S'ARRÊTERA AUTOMATIQUÉMENT LORSQUE LE TISSU DE L'ÉCRAN REMONTERA COMPLÈTEMENT DANS LE BOÎTIER OU LORSQUE LA BORDURE NOIRE SUPÉRIEURE SORTIRA COMPLÈTEMENT. L'ÉCRAN PEUT ÉGALEMENT S'ARRÊTER À N'IMPORTE QUELLE POSITION SOUHAITÉE.

PROTECTION DE L'ENVIRONNEMENT



VEUILLEZ JETER L'APPAREIL, SES ACCESSOIRES ET SON EMBALLAGE DANS LE RESPECT DE L'ENVIRONNEMENT ET NE PAS LES JETER AVEC LES ORDURES MÉNAGÈRES. AU SEIN DE L'UE, CE SYMBOLE INDIQUE QUE CE PRODUIT NE DOIT PAS ÊTRE JETÉ AVEC LES ORDURES MÉNAGÈRES. CET ARTICLE CONTIENT DES MATÉRIAUX RECYCLABLES DE VALEUR ET DOIT ÊTRE ACHÉMINÉ VERS UN SYSTÈME DE RECYCLAGE POUR PROTÉGER L'ENVIRONNEMENT ET LA SANTÉ HUMAINE QUI POURRAIENT ÊTRE ENDOMMAGÉS PAR UNE ÉLIMINATION INCONTRÔLÉE DES DÉCHETS. JETEZ LE PRODUIT EN UTILISANT LE SYSTÈME DE COLLECTE APPROPRIÉ

OU ENVOYEZ LE PRODUIT POUR ÉLIMINATION À L'ENDROIT OÙ VOUS L'AVEZ ACHETÉ. DE LÀ, LE PRODUIT SERA LIVRÉ AU RECYCLAGE. RECYCLAGE - ALTERNATIVE AU RETOUR DU PRODUIT : LE PROPRIÉTAIRE DE L'APPAREIL ÉLECTRIQUE EST, ALTERNATIVEMENT AU LIEU DE RENVOYER L'APPAREIL, OBLIGÉ DE PARTICIPER À L'ÉLIMINATION APPROPRIÉE DE L'APPAREIL. L'APPAREIL ÉLECTRIQUE USAGÉ PEUT ÊTRE REMIS À UN POINT DE COLLECTE OÙ L'ÉLIMINATION SERA EFFECTUÉE CONFORMÉMENT À LA LÉGISLATION NATIONALE SUR LA GESTION DU RECYCLAGE ET LES DÉCHETS. POUR RECEVOIR DES INFORMATIONS SUR LES POINTS DE COLLECTE PUBLICS, VEUILLEZ CONTACTER L'AUTORITÉ LOCALE RESPONSABLE.

REMARQUEZ NOTRE NUMÉRO D'ENREGISTREMENT WEEE : VENDOMNIA EST ENREGISTRÉE AUPRÈS DU STIFTUNG ELEKTRO-ALTGERÄTE REGISTER, NORDOSTPARK 72, 90411 NUREMBERG EN TANT QUE FABRICANT ET DISTRIBUTEUR D'APPAREILS ÉLECTRIQUES ET/OU ÉLECTRONIQUES SOUS LE NUMÉRO D'ENREGISTREMENT SUIVANT (WEEE REG. No. DE) : DE53396155

DÉTAILS DE LIVRAISON

CET ARTICLE SERA LIVRÉ EN 1 PAQUET.



LNWND01 179 x 14 x 13 CM

LNWND02 199 x 15 x 14 CM

CE - CERTIFICAT DE CONFORMITÉ EUROPÉENNE

Nous déclarons par la présente que le produit décrit ci-dessous, dans sa conception et sa construction ainsi que dans la version que nous avons mise sur le marché, est conforme aux exigences fondamentales de sécurité et de santé des directives énumérées ci-dessous. Si le produit est modifié sans notre accord, cette déclaration perd sa validité.

Mandataire pour la documentation technique:

**Goran Jakovac
Vendomnia DOO
Sentandrejski put 24a
21000 Novi Sad, Serbie**

Description de l'équipement électrique :

Fonction: Écran motorisé
Type / Modèle: LNWND01 / LNWND02
Marque de distribution: Vendomnia
Tension: 220-240 V ~, 50 Hz

La conformité avec les directives / dispositions suivantes également applicables pour ce produit est déclarée:

- Directive de basses tensions 2014/35/UE
- Compatibilité électromagnétique 2014/30/UE
- Directive CE sur la restriction de l'utilisation de matériaux dangereux sur les appareils électriques et électroniques (RoHS) 2002/95/CE et supplément 2011/65/UE
- Directive sur les équipements radio 2014/53/UE
- Directive sur les déchets d'équipements électriques et électroniques (DEEE II) 2012/19/UE

Normes particulières appliquées :

- EN 62479: 2010
- EN 62368-1: 2014+A11: 2017
- EN 61000-3-2: 2014
- EN 61000-3-3: 2013
- EN 55032: 2015
- EN 55024: 2010+A1: 2015
- EN 62479: 2010
- ETSI EN 300 220-1 V3.1.1(2017-02)
- ETSI EN 300 220-2 V3.2.1(2017-09)
- ETSI EN 301 489-1 V2.2.0(2017-03)
- ETSI EN 301 489-3 V2.1.1(2017-03)

Année d'attribution de la marque distinctive CE : 2019

Signature et tampon:

Nom:

Goran Jakovac

Titre:

PDG

Date, lieu:

10.04.2022, Novi Sad



VENDOMNIA



PRODUCED FOR: / HERGESTELLT FÜR: / PRODUIT POUR : VENDOMNIA D.O.O., SENTANDREJSKI PUT 24A
21000 NOVI SAD, SERBIA

IF YOU HAVE ANY FURTHER QUESTIONS, PLEASE CONTACT US: / BITTE KONTAKTIEREN SIE UNS UND LASSEN SIE UNS HELFEN:
/ SI VOUS AVEZ D'AUTRES QUESTIONS, VEUILLEZ NOUS CONTACTER:

CONTACT@VENDOMNIA.RS