

No. 460565, grün | green
No. 460567, orange

Push-Car Lamborghini Centenario



just play

DE - Gebrauchsanleitung
GB - Instruction
FR - Mode d'emploi
IT - Istruzioni per l'uso
ES - Instrucción
CZ - Návod k použití



DE - Allgemeine Hinweise

Jamara e. K. übernimmt keine Haftung für Schäden, die an dem Produkt selbst oder durch dieses entstehen, sofern diese auf falsche Bedienung oder Handhabungsfehler zurückzuführen sind. Der Kunde allein trägt die volle Verantwortung für die richtige Bedienung und Handhabung; dies umfasst insbesondere die Montage, den Ladevorgang, die Verwendung bis hin zur Wahl des Einsatzbereiches. Bitte beachten Sie hierzu die Bedienungs- und Gebrauchsanleitung, diese enthält wichtige Informationen und Warnhinweise.

GB - General information

Jamara e.K. is not liable for any damage caused to the product itself or by it, if this is due to improper operation or handling errors. The customer alone bears the full responsibility for the proper use and handling, including in particular, assembling, charging and using the model, and selecting the area in which to use it. Please refer to the operating and user instructions, which contain important information and warnings.

FR - Remarques générales

résultant d'une utilisation non appropriée. Seul le client est responsable concernant la mise en oeuvre et l'utilisation conforme du matériel; cela va de l'assemblage, en passant par la charge des accus et allant jusqu'au choix du lieu d'utilisation. Pour cela, veuillez à lire attentivement la notice d'utilisation, elle contient d'importantes informations ainsi que les consignes de sécurité.

IT - Informazioni generali

Jamara e. K. non è responsabile per danni, sostenute al prodotto stesso o attraverso questo, dovuti ad una gestione non corretta del articolo. Solo il cliente si assume la piena responsabilità per la manutenzione e l'utilizzo corretto dello stesso; questo include il montaggio, la ricarica, l'utilizzo, fi no alla scelta della aerea di applicazione. Si prega di notare e rispettare le istruzioni d'uso, questi contengono informazioni e avvertimenti molto importanti.

ES - Información general

Jamara K. no se hace responsable de los daños causados al producto en sí o por medio de esto, a menos que esto se debe al mal funcionamiento o errores de manejo. El cliente solo tiene la responsabilidad completa para el uso y manejo adecuado, incluyendo, sin limitaciones, el montaje, el proceso de carga, el uso de hasta la elección de la zona de aplicación. Por favor, consulte las instrucciones de uso y funcionamiento, contiene información y avisos importantes.

CZ - Obecné informace

Jamara e.K. a její distributoři nebo prodejci nenesou žádnou odpovědnost za jakékoliv poškození produktu (modelu) nebo zranění osob špatným použitím nebo nesprávným zacházením. Zákazník nese plnou odpovědnost za správné používání produktu bez omezení, včetně nabíjení produktu, řízení, sestavení, výběru adekvátní plochy pro používání apod. Před prvním použitím produktu si prosím pečlivě přečtěte návod k použití, který obsahuje kromě jiného důležitá upozornění a varování.



DE - Geeignet für Kinder ab 6 Monate

ACHTUNG! Benutzung unter unmittelbarer Aufsicht von Erwachsenen. Immer Schuhe tragen und nie mehr als 1 Person zulassen. Nicht auf öffentlichen Verkehrsflächen und im Straßenverkehr benutzen. Es besteht Unfall- und Verletzungsgefahr. Dieses Spielzeug hat keine Bremse. Entfernen Sie vor dem Spielbetrieb alle Schutzfolien von sämtlichen Teilen. Max. Gewicht: < 23 kg



GB - Suitable for children over 6 months.

WARNING! Only use in direct supervision of an adult. Always wearing shoes, never allow more than 1 person. Do not use on public transport surfaces and roads. Risk of accident and injury. This toy has no brakes. Before playing, remove all protective films from all parts. Maximum weight: < 23 kg

FR - Adapté pour des enfants à partir de 6 mois.

ATTENTION! Utiliser uniquement sous la surveillance d'un adulte. Ne jamais rouler sans chaussures et ne jamais laisser plus de 1 personne. Ne pas utiliser sur la voie publique ou avec de la circulation. Il y a des risques d'accidents et de blessures graves. Ce jouet n'a pas de freins. Retirez tous les films de protection de toutes les parties. Poids max. < 23 kg

IT - Adatto ai bambini da 6 mesi!

ATTENZIONE! Utilizzare solo sotto la diretta sorveglianza di un adulto. Non guidare mai senza scarpe e non guidare mai più di 1 persona. Non utilizzare il prodotto su strade pubbliche oppure traffici cate. Rischio d'incidenti e lesioni gravi. Questo giocattolo non ha freni. Prima di giocare, rimuovere tutte le pellicole protettive presenti su tutte le parti (ad es. specchi, loghi, ecc...) Peso massimo: < 23 kg

ES - Apto para niños mayores de 6 meses.

ATENCIÓN! Usado bajo la supervisión directa de un adulto. Nunca conduzca sin zapatos y nunca conduzca más de 1 persona. No utilizar en la vía pública y en el tráfico. Por causa de accidente y lesiones. Este juguete no tiene freno. Antes de jugar, quite todas las películas protectoras de todas las partes (por ejemplo, espejos, logotipos, etc.). Peso máximo: < 23 kg

CZ - Vhodné pro děti ve věku od 6 měsíců.

VAROVÁNÍ! Použití jen pod dohledem dospělé osoby. Řídící osoba musí mít na sobě boty. Nesmí se vézt více jak jedna osoba. Nepoužívejte na veřejných cestách a silnicích. Hrozí nebezpečí nehody a zranění. Tato hračka nemá brzdy! Před použitím odstraňte všechny ochranné fólie ze všech částí modelu. Maximální hmotnost: < 23 kg



DE - Konformitätserklärung

Hiermit erklärt JAMARA e.K., dass die Produkte, „Lamborghini Centenario, No. 460565, No. 460567“ den Richtlinien 2014/30/EU, 2011/65/EU und 2009/48/EG entsprechen. Der vollständige Text der EU-Konformitätserklärung ist unter der folgenden Internet-Adresse verfügbar: www.jamara-shop.com/Konformitaet

GB - Certificate of Conformity

Hereby JAMARA e.K. declares that the products „Lamborghini Centenario, No. 460565, No. 460567“ comply with Directives 2014/30/EU, 2011/65/EU and 2009/48/EC. The full text of the EU Declaration of Conformity is available at the following Internet address: www.jamara-shop.com/Conformity

FR - Déclaration de conformité

Par la présente, JAMARA e.K. déclare que les produits „Lamborghini Centenario, No. 460565, No. 460567“ sont conformes aux Directives 2014/30/UE, 2011/65/UE et 2009/48/CE. Le texte intégral de la déclaration de conformité CE est disponible via l'adresse suivante Adresse Internet disponible: www.jamara-shop.com/Conformity

IT - Dichiarazione di conformità

Con la presente JAMARA e.K. dichiara che i prodotti „Lamborghini Centenario, No. 460565, No. 460567“ sono conformi alle Direttive 2014/30/UE, 2011/65/UE e 2009/48/CE. Il testo integrale della dichiarazione di conformità UE è disponibile al seguente indirizzo Internet: www.jamara-shop.com/Conformity

ES - Declaración de conformidad

Por la presente JAMARA e.K. declara que los productos „Lamborghini Centenario, No. 460565, No. 460567“ cumplen con las Directivas 2014/30/UE, 2011/65/UE y 2009/48/CE. El texto completo de la declaración de conformidad de la UE está disponible en la siguiente dirección de Internet: www.jamara-shop.com/Conformity

CZ - Prohlášení o shodě

Společnost JAMARA e.K. tímto prohlašuje, že Produkt, „Lamborghini Centenario, No. 460565, No. 460567“ odpovídá směrnicím 2014/30/EU, 2011/65/EU a 2009/48/ES. Úplné znění EU prohlášení o shodě je k dispozici na následující internetové adrese: www.jamara-shop.com/Conformity



DE - Bitte lesen Sie die komplette Bedienungsanleitung und Sicherheitshinweise sorgfältig durch bevor Sie das Modell in Betrieb nehmen. **Achtung! Warnhinweise / Sicherheitshinweise unbedingt komplett lesen. Diese dienen Ihrer Sicherheit und können Unfälle / Verletzungen vermeiden.**

GB - Read the complete instructions and security instructions carefully before using the model. **Caution! Please fully and carefully read warnings/ safety instructions. These are for our own security and can avoid accidents/injuries.**

FR - Veuillez lire attentivement et entièrement la notice et les consignes de sécurité avant tout utilisation de ce produit! **Attention! La mise en garde et les consignes de sécurité sont à lire entièrement pour votre sécurité et éviter tout accidents et blessures.**

IT - Vi preghiamo di leggere attentamente la istruzione completa e Istruzioni per la sicurezza prima di usare il modello. **Attenzione! Leggere completamente le avvertenze / istruzioni di sicurezza, questi sono per la vostra sicurezza può prevenire incidenti / infortuni.**

ES - Lea atentamente la instrucción completa y seguridad antes de poner el modelo en funcionamiento **Atención! Leer completamente las notas de advertencia / instrucciones de seguridad estos son para su seguridad y puede evitar accidentes / lesiones.**

CZ - Před použitím tohoto modelu si pečlivě přečtěte návod k použití a bezpečnostní upozornění. **Upozornění! Varování / bezpečnostní pokyny musí být přečteny v plném rozsahu! Slouží vaší bezpečnosti a mohou zabránit nehodám / zraněním.**



- DE** - Lesen Sie die komplette Bedienungsanleitung und Sicherheitshinweise sorgfältig durch bevor Sie das Modell in Betrieb nehmen.
- GB** - Read the complete instructions and security instructions carefully before using the model.
- FR** - Veuillez lire attentivement et entièrement la notice et les consignes de sécurité avant tout utilisation de ce produit!

- IT** - Vi preghiamo di leggere attentamente la istruzione completa e Istruzioni per la sicurezza prima di usare il modello.
- ES** - Lea atentamente la instrucción completa y seguridad antes de poner el modelo en funcionamiento
- CZ** - Před spuštěním modelu si pečlivě přečtete celý návod k obsluze a bezpečnostní pokyny.



- DE** - Um Unfälle und Verletzungen zu vermeiden lassen Sie Ihr Kind NIE unbeaufsichtigt das Fahrzeug betreiben. Lassen Sie Ihr Kind während es mit dem Modell fährt nicht aus den Augen.
- GB** - To prevent accidents and injuries, DO NOT leave your Child unattended during operation of the vehicle. Never let your Child out of your sight while the driving a vehicle.
- FR** - Pour prévenir les accidents et les blessures ne laissez JAMAIS votre enfant conduire sans surveillance. Ne laissez pas votre enfant conduire le model hors de votre vue.

- IT** - Per evitare incidenti e infortuni, non lasciare MAI il suo bambino incustodito usare il veicolo. Non lasciate il suo bambino durante la guida del Modello fuori dalla sua vista.
- ES** - Para evitar accidentes y lesiones NUNCA deje su niño desatendido a operar el vehículo. No deje su niño mientras conduce con el vehículo de su vista.
- CZ** - Aby se předešlo nehodám a zraněním, Vaše dítě NIKDY nesmí provozovat vozidlo bez dozoru. Pokud si dítě hraje s modelem, nikdy je neztrácejte z dohledu.



- DE** - Mit dem Modell darf NICHT auf öffentlichen Straßen oder Plätzen oder sonstigen gefährlichen Stellen gefahren werden. Betreiben Sie das Modell nur an Orten wie z. B. private Parkplätze, Privatgrundstücke oder an sonstigen ungefährlichen Plätzen. Achten Sie darauf, das keine Menschen oder Tiere gefährdet sind.
- GB** - DO NOT use the vehicle on public roads or places or other dangerous locations. ONLY operate the Ride On Car in places such as private parking, private land or other safe locations. Make sure that no person or animal is endangered.
- FR** - Il n'est pas autorisé avec le véhicule de se déplacer sur les voies ou des places publiques, des pentes ou autres endroits dangereux. Manoeuvrez le véhicule que dans des endroits tels que des parkings ou terrains privés ou autre emplacement pas dangereux. Assurez-vous qu'aucune personne ou animal soient menacés.

- IT** - È proibito guidare il modello su strade pubbliche, aere pubbliche, in discesa o altri luoghi pericolosi. Usare il modello solo in posti come parcheggio privato, terreno privato oppure luoghi non pericolosi. Fare attenzione e di non mettere in pericolo viti umane oppure animali.
- ES** - No usar el modelo en las vías pública o sitios, declive o sitios peligrosos. Usar el modelo solo en puestos como aparcamiento privados, terreno privado o otros sitios no peligrosos. Asegúrese, de no poner en riesgo personas o animales.
- CZ** - Model nesmí být používán na silnicích nebo na veřejných místech nebo na jiných nebezpečných místech. Model by měl být používán pouze v místech, jako jsou soukromá parkoviště, soukromé pozemky nebo na jiných bezpečných místech. Dávejte pozor, aby nedošlo k ohrožení jiných osob nebo zvířat.

No Brake



- DE** - Das Fahrzeug besitzt keine Bremse, oder Feststellbremse. Betreiben Sie das Fahrzeug deshalb nicht an Steigungen oder Gefällen und sichern Sie es beim Abstellen gegen selbstständiges Wegrollen.
- GB** - The vehicle has no brake or parking brake. Do not operate the vehicle uphill or downhill, and secure it when parking.
- FR** - La voiture n'est pas équipée de freins ou frein à main. De ce fait n'utilisez pas ce modèle aux endroits pentus, ascendant ou descendant, et assurez-vous que une fois votre voiture parkée, celle-ci ne peut pas roulée par elle-même.

- IT** - La vettura non è dotata né di freno manuale né freno di sicurezza. Non usare il modello in salita oppure discesa, si rischia di perdere e/o danneggiare sia il veicolo che altre cose/persona. Inoltre, assicurarsi che non possa muoversi o scivolare mentre è fermo.
- ES** - El vehículo no tiene frenos separados. No usar el modelo en subidas o declive, riesgo de perder o dañar el modelo. Asegurarse de que el vehículo no se mueve.
- CZ** - Model nemá žádnou brzdu nebo parkovací brzdu. Proto nesmí být vozidlo používáno na svazích nebo srázích a musí být zajištěno proti samovolnému rozjetí při parkování



DE - ACHTUNG!

- Für ein sicheres Fahren stellen Sie zunächst sicher, dass Kinder zusätzlich die folgenden Regeln begreifen und befolgen:
 - Immer gut festhalten.
 - Niemals ohne Schuhe fahren.
 - Niemals bei Dunkelheit fahren.

GB - DANGER!

- For safe driving, you should make sure that your Child understand and adheres to the following rules:
 - Hold tight.
 - Never drive without shoes.
 - Never drive in the dark.

FR - ATTENTION!

- Pour une utilisation sécurisée, vérifiez que l'enfant ai bien compris les règles suivantes et les respectera:
 - Toujours bien se tenir.
 - Ne jamais rouler sans chaussures.
 - Ne jamais rouler la nuit.

IT - ATTENZIONE!

- Per una guida sicura si dovrebbe fare in modo che il bambino comprende e segue queste regole:
 - Sempre tenersi bene.
 - Non guidare mai senza scarpe.
 - Non guidare mai al buio.

ES - Atención!

- Para una conducción segura debe asegurarse de que los niños entienden y obedezcan a las siguientes reglas:
 - Siempre tener bien.
 - Nunca conduzca sin zapatos.
 - Nunca conducir en la oscuridad

CZ - POZOR!

- Pro zajištění bezpečné jízdy se nejprve ujistěte, že děti navíc pochopili následující zásady a budou je dodržovat:
 - vždy se pevně držíme.
 - nikdy nejezdíme bez bot.
 - nikdy nejezdíme po setmění.

DE

Lieferumfang: • Modell • Anleitung

Technische Daten:

- Abmessungen: ~ 718 x 460 x 1007 mm
 - Gewicht: ~ 4660 g
- Angaben ohne Gewähr. Irrtum und technische Änderungen vorbehalten.

GB

Box contents: • Model • Instruction

Technical data:

- Dimensions: ~ 718 x 460 x 1007 mm
- Weight: ~ 4660 g

No responsibility is taken for the correctness of this information. Subject to change without prior notice. Errors and omissions excepted.

FR

Contenu du kit: • Modèle • Notice

Données techniques:

- Dimensions: ~ 718 x 460 x 1007 mm
 - Poids: ~ 4660 g
- Sous réserve de toute erreur ou modification technique.

IT

Contenuto del kit: • Modello • Istruzione

Dati tecnici:

- Misura: ~ 718 x 460 x 1007 mm
 - Peso: ~ 4660 g
- S.E. & O.

ES

Contenido del kit: • Modelo • Instrucciones

Datos técnicos:

- Medidas: ~ 718 x 460 x 1007 mm
 - Peso: ~ 4660 g
- Salvo error y omisión. La empresa se reserva el derecho a realizar cambios técnicos las fotos y dibujos no contractuales. Nos reservamos el derecho a cambios técnicos y equivocaciones.

CZ

Obsah balení: • Model • Návod k použití

Technická data:

- Rozměry: ~ 718 x 460 x 1007 mm
 - Hmotnost: ~ 4660 g
- Neneseme žádnou odpovědnost za správnost uvedených informací. Změny vyhrazeny bez předchozího upozornění. Chyby přípustné.

DE

Empfohlenes Zubehör:

- | | |
|------------------------------|-----------------|
| Ampelanlage Grand | Art.-Nr. 460256 |
| Verkehrsschilder Grand Set A | Art.-Nr. 460257 |
| Verkehrsschilder Grand Set B | Art.-Nr. 460293 |
| Polizeikelle | Art.-Nr. 460308 |

GB

Recommended Accessories:

- | | |
|---------------------|-----------------|
| Traffic Light Grand | Ord. No. 460256 |
| Traffic Set A Grand | Ord. No. 460257 |
| Traffic Set B Grand | Ord. No. 460293 |
| Signalling Disc | Ord. No. 460308 |

FR

Accessoires recommandés:

- | | |
|---------------------------------------|-------------|
| Feu de signalisation Grand | Réf. 460256 |
| Panneaux de signalisation Set A Grand | Réf. 460257 |
| Panneaux de signalisation Set B Grand | Réf. 460293 |
| Panneau de signalisation | Réf. 460308 |

IT

Accessori consigliati:

- | | |
|------------------------------|-------------|
| Semaforo Grand | Cod. 460256 |
| Segnali stradali Set A Grand | Cod. 460257 |
| Segnali stradali Set B Grand | Cod. 460293 |
| Segnale stradale | Cod. 460308 |

ES











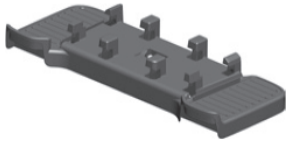

Accesorios recomendados:

- | | |
|--------------------------------|-------------|
| Semaforo Grand | Ref. 460256 |
| Señales de tráfico Set A Grand | Ref. 460257 |
| Señales de tráfico Set B Grand | Ref. 460293 |
| Señal de tráfico | Ref. 460308 |

CZ

Doporučené příslušenství:

- | | |
|-----------------------------------|----------------|
| Set dopravních světél Light Grand | obj. č. 460256 |
| Set dopravních značek A Grand | obj. č. 460257 |
| Set dopravních značek B Grand | obj. č. 460293 |
| Signální pláčka | obj. č. 460308 |

1	Karosserie Vehicle body Carrosserie Carrozzeria Carroceria Karoserie		8	Fußstütze Footrest Repose-pieds Poggiapiedi Apoyapiés Opěrka na nohy	
2	Lenkrad Steering wheel Volant directionnel Sterzo Volante Volant		9	Sicherheitsbügel Handrail Sangle de sécurité Asta di sicurezza Varilla de seguridad Bezpečnostní ramena	
3	Verschlusselement Closure element Dispositif de fermeture Elemento di chiusura Elemento de cierre Uzavírací pojistka		10	Suchraube M5 x 23 Screw M5 x 23 Vis M5 x 23 Víte M5 x 23 Tornillo M5 x 23 Šroub M5 x 23	
4	Rückenlehne Backrest Dossier Schienale Respaldo Opěradlo		11	Mutter Nut Ecrou Dado Tuerca Matic	
5	Vorderachse mit Rädern Front axle with wheels Axe avant avec roues Asse anteriore con ruota Eje delantero con ruedas Přední náprava s koly		12	Schrauben Screws Vis Vite Tornillo Tornillos Šroubky	
6	Halterung für Vorderachse Bracket for the front axle Support pour l'axe avant Staffa per asse anteriore Soporte para el eje delantero Držák pro přední nápravu		13	Schubstange Push bar Barre de poussée Biella Varilla de empuje Držadlo	
7	Lenksäule Steering column Arbre de direction Albero dello sterzo Del eje de dirección Řídicí tyč				

DE - Montage

GB - Assembly

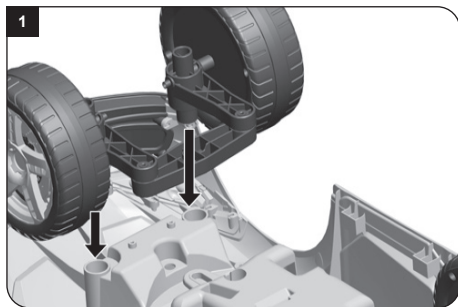

DE

1. Montage der Vorderachse

Drehen Sie die Karosserie (1) um. Setzen Sie die Vorderachse mit den Rädern (5) auf die dafür vorgesehene Stelle an der Unterseite der Karosserie auf.

2. Montage der Halterung für die Vorderachse

Setzen Sie die Halterung (6) entlang der Pfeilrichtung in die vorgesehene Position am Vorderrad ein und ziehen Sie sie mit Schrauben (12) fest.

3. Montage der Lenksäule

Schieben Sie die Lenksäule (7) von unten nach oben durch das Loch in der Karosserie. Stecken Sie das gebogene Ende der Lenksäule in die Aussparung unten an der Vorderachse (siehe Abb.).

GB

1. Mount the front wheel components

Turn over the cart body (1), and insert the front wheel assembly (5) into the designated location of the cart bottom.

2. Mount the bracket for the front axle

Insert the bracket for the front axle (6) into the designated position on the front wheel along the arrow direction and tighten it with screws (part 12).

3. Assembling the steering column

Slide the steering column (7) from bottom to top through the hole in the body. Insert the bent end of the steering column into the gap at the bottom of the body (see image)

FR - Assemblage

IT - Montaggio

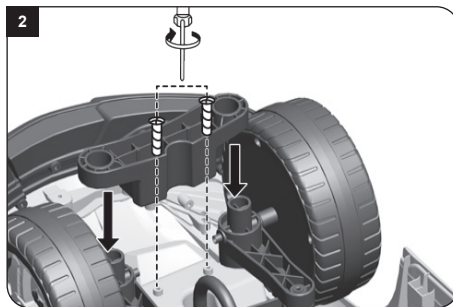

FR

1. Montage de l'essieu avant

Retournez le corps (1). Placez l'essieu avant avec les roues (5) à l'endroit désigné sur le dessous de la carrosserie.

2. Montage du support de l'essieu avant

Insérer le support (6) dans le sens de la flèche dans la position prévue sur la roue avant et le serrer avec les vis (12).

3. Montage de la colonne de direction

Appuyez sur la colonne de direction du bas vers le haut à travers le trou dans la carrosserie. Insérez l'extrémité coudée de la colonne de direction dans l'encoche de la carrosserie

IT

1. Montaggio dell'assale anteriore

Girare il carrozzeria (1). Posizionare l'assale anteriore con le ruote (5) sulla posizione prevista sul lato inferiore della carrozzeria.

2. Montaggio della staffa per l'asse anteriore

Inserire il supporto (6) lungo la direzione della freccia nella posizione prevista sulla ruota anteriore e serrarlo con le viti (12).

3. Montaggio della colonna di sterzo

Spingere la colonna di sterzo (7) dal basso all'alto attraverso il foro nella carrozzeria. Inserire la parte finale piegata della colonna di sterzo nel incavo nella parte inferiore della carrozzeria. (Vedi immagine)

ES - Montaje

CZ - Montování

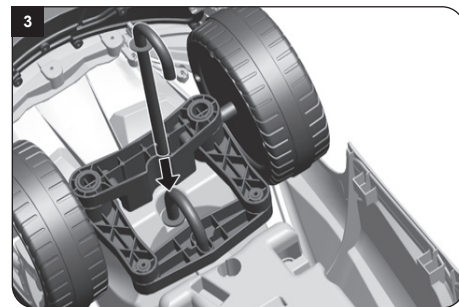

ES

1. Montar el eje delantero

Dale la vuelta a la carrocería (1). Coloca el eje delantero con las ruedas (5) en el lugar previsto en la parte inferior de la carrocería.

2. Montar el soporte para el eje delantero

Inserte el soporte (6) en la dirección de la flecha en la posición prevista en la rueda delantera y apriételo con los tornillos (12).

3. Montaje de la columna de dirección

Empuje la columna de dirección (7) de abajo hacia arriba a través del agujero en la carrocería. Insertar la parte final curvado de la columna de dirección en la cavidad en la parte inferior de la carrocería. (Ver imagen)

CZ

1. Montáž dílů pro přední kolo

Otočte vozík (1), a přidejte díly pro přední kolo na určené místo (5).

2. Montáž držáku pro přední osu

Držák přidejte na přední osu do určené polohy (6) ve směru šipky a utáhněte šrouby (část 12).

3. Montáž tyče řízení

Řídicí tyč zasuňte směrem zespoda nahoru otvorem v karoserii (7) a zahnutou část tyče zasuňte do mezery ve spodní části karoserie (viz obrázek).

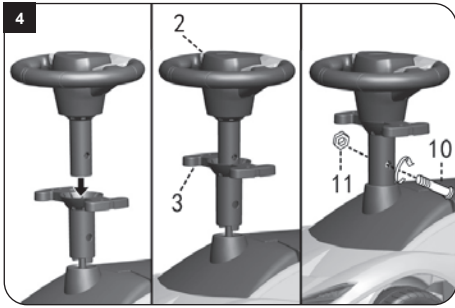

DE

4. Montage Lenkrad

Schieben Sie das Verschluss­element (3) auf die Lenksäule. Schieben Sie über das Verschluss­element das Lenkrad (2) und sichern Sie das ganze mit der Schraube (10) und der Mutter (11).

5. Montage der Fußstützen

Bringen Sie die Zapfen der Fußstütze (8) in die richtige Position an der Unterseite des Modells und schieben Sie die Fußstütze nach vorn, bis sie einrastet.

6. Montage Rückenlehne

Montieren Sie die Rückenlehne (4) wie gezeigt an der oberen, hinteren Position des Rutschers.

GB

4. Installation of steering wheel

Slide the locking element (3) onto the handlebar. Slide the steering wheel (2) over the locking element and tighten them with the screws (10) and the nut (11).

5. Mounting the footrests

Place the pins of the footrest (8) in the correct position on the underside of the model, and push the footrest forward until it clicks into place.

6. Backrest assembly

Insert the backrest (4) into the designated location at the rear upper end of the car.

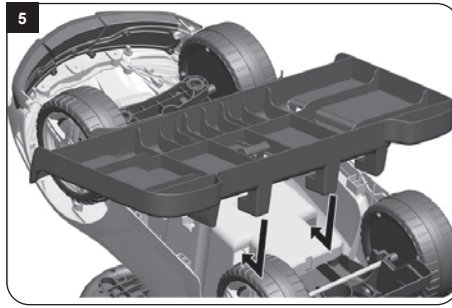

FR

4. Monter le volant

Glisser l'élément de verrouillage (3) sur le guidon. Glisser le volant (2) sur l'élément de verrouillage et verrouiller à l'aide d'une vis (10) et de l'écrou (11).

5. Montage des repose-pieds

Placez les goupilles des repose-pieds (8) dans la bonne position sur la face inférieure du modèle et faites glisser le repose-pied vers l'avant jusqu'à ce qu'il s'enclenche en place.

6. Monter le dossier

Engagez support arrière (4) dans les pièces de réceptions jusqu'à entendre le clic de fixation.

IT

4. Montaggio volante

Far scorrere l'elemento di chiusura (3) sul manubrio. Far scorrere il volante (2) sopra l'elemento di chiusura e fissarlo con la vite (10) e il dado (11).

5. Montaggio poggiatesta

Posizionare i perni del poggiatesta (8) nella posizione corretta sul lato inferiore del modello e far scorrere il poggiatesta in avanti finché non scatta in posizione.

6. Montaggio dello schienale

Montare lo schienale (4) come indicato alla parte superiore, posteriore del scooter.

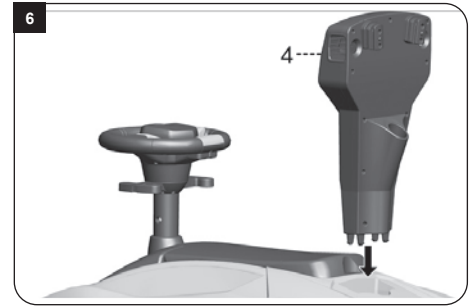

ES

4. Montaje del volante

Deslice el elemento de cierre (3) sobre el manillar. Deslizar el volante (2) sobre el elemento de cierre y fijarlo con el tornillo (10) y la tuerca (11).

5. Montaje de los apoyapiés

Coloque los pernos del apoyapiés (8) en la posición correcta en la parte inferior del modelo y deslice el apoyapiés hacia delante hasta que encaje en su sitio.

6. Montaje del respaldo

Montar el respaldo (4) como en la imagen en la posición superior, trasera del correpasillo.

CZ

4. Montáž volantů

Jistící zámek (3) nasuňte na řídítka. Volant nandejte přes jistící zámek (2) a utáhněte jej šroubem (10) a maticí (11).

5. Připevnění stupaček

Stupačky (8) přidejte na spodní část auta tak, aby piny na stupačkách zapadly do otvorů na autě. Při nandávání musí stupačky ve správné poloze zacvaknout.

6. Montáž opěradla

Opěradlo (4) přidejte na určené místo v zadní části auta.

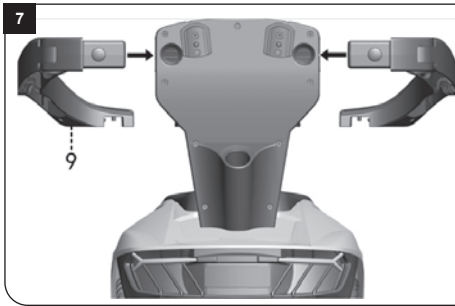

DE

7. Montage Sicherheitsbügel

Stecken Sie den rechten und linken Sicherheitsbügel (9) in die Halterungen an der Rückenlehne bis sie einrasten. Legen Sie die Sicherheitsbügel vorn am Modell auf das Verschlusselement und sichern Sie sie mit der Verriegelung.

8. Montage Schubstange

Entfernen Sie den Sicherungsring (1) unter dem Handgriff. Drücken Sie den Entriegelungsknopf (A) oben am Handgriff und schieben die Schubstange (13) in die Rückenlehne ein bis sie hörbar einrastet. Durch erneutes drücken vom Entriegelungsknopf kann die Höhe der Schubstange eingestellt werden.

GB

7. Handrail assembly

Insert the right and left safety bars (9) into the brackets on the backrest. Insert the safety bar into the locking element at the front of the model. Make sure that they are the door will engage properly.

8. Push bar assembly

The installation personnel should stand at the rear of the children's cart, align with the direction of the bumps on the bottom of the push handle, as shown in the figure. Hold the lower end of the pipe of the push handle with left hand and hold the push handle head with right hand. Press the handle button; Push it hardly with right hand; Now the two bumps on the bottom of the push handle are completed retracted and insert the push handle into the bottom of the installation hold at the rear of the cart. When hearing the sound "crack", turn the handle to control the turning direction of the front wheel.

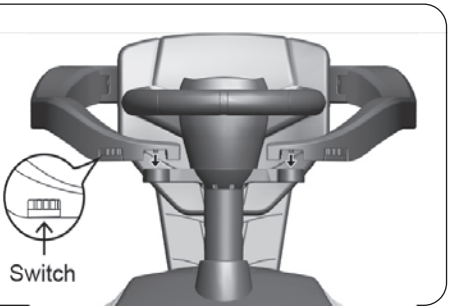

FR

7. Montage de la barre de sécurité

Insérez les barres de sécurité droite et gauche (9) dans les supports du dossier jusqu'à ce qu'elles s'enclenchent. Placez les barres de sécurité à l'avant du modèle sur l'élément de verrouillage et sécurisez-les avec la serrure.

8. Montage de la tige de poussée

Retirez la bague de retenue (1) sous la poignée. Appuyez sur le bouton de déclenchement (A) situé en haut de la poignée et poussez la tige de poussée (13) dans le dossier jusqu'à ce qu'elle s'enclenche de manière audible. La hauteur de la tige de poussée peut être ajustée en appuyant à nouveau sur le bouton de déclenchement.

IT

7. Montaggio della staffa di sicurezza

Inserire la barra di sicurezza destra e sinistra (9) nei supporti dello schienale fino all'innesto. Posizionare le barre di sicurezza sul lato anteriore del modello sull'elemento di chiusura e fissarle con la serratura.

8. Montaggio della asta di spinta

Rimuovere l'anello di ritenuto (1) sotto l'impugnatura. Premere il pulsante di sblocco (A) nella parte superiore dell'impugnatura e spingere l'asta di spinta (13) nello schienale fino a quando non si incastra in modo percettibile. L'altezza dell'asta di spinta può essere regolata premendo nuovamente il pulsante di sblocco.

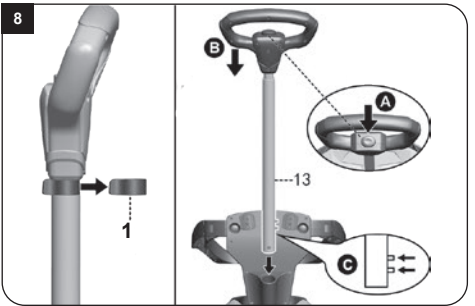

ES

7. Montaje del soporte de seguridad

Inserte la barra de seguridad derecha e izquierda (9) en los soportes del respaldo hasta que se encajen. Coloca las barras de seguridad de la parte delantera del modelo en el elemento de cierre y asegúralas con el bloqueo.

8. Montar la barra de empuje

Quita el anillo de seguridad (1) que está debajo del mango. Presione el botón de apertura (A) en la parte superior del mango y empuje la barra de empuje (13) en el respaldo hasta que encaje de forma audible. La altura de la barra de empuje puede ser ajustada presionando el botón de apertura de nuevo.

CZ

7. Montáž opěrek

Bezpečnostní opěrky (9) přidejte do držáků na opěradle. Ujistěte se, že jsou zasunuty správně.

8. Montáž odrážedla

Při montáži byste měli stát u zadní části auta a měli byste být srovnáni s řídící tyčí, jak je znázorněno na obrázku. Tyč uchopte levou rukou za spodní část a pravou rukou za horní. Pravou rukou stiskněte na tyči tlačítko, tím se zasunou kolíky na spodní straně tyče, a poté ji zasuněte do spodní části instalačního držáku. Až uslyšíte zacvaknutí, tyčí můžete otáčet a řídit tak směr jízdy.

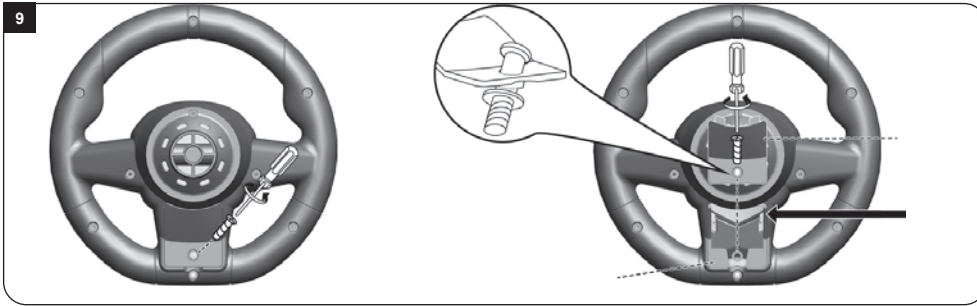

DE

9. Einlegen der Batterien

Das Batteriefach befindet sich an der Unterseite des Lenkrads. Nehmen Sie den Batteriefachdeckel ab. Legen Sie 2 x AA Batterien ein, achten Sie auf die richtige Polung. Setzen Sie den Batteriefachdeckel wieder auf.

GB

9. Insert the batteries

The battery box is on the bottom of the steering wheel. Remove the battery compartment cover. Fit the 2 x AA batteries, observe the correct polarity. Replace the battery hatch.

FR

9. Mise en place des piles

Le compartiment des piles est situé au bas du volant. Retirez le couvercle de la batterie. Insérez les piles 2 x AA, respectez la polarité. Remplacer le couvercle du compartiment.

IT

9. Inserimento delle batterie

Il vano batteria si trova nella parte inferiore del volante. Togliere il coperchio del scomparto batterie. Inserire 2 x AA batterie nella giusta posizione, facendo attenzione ai poli. Rimettere il coperchio del scomparto batterie.

ES

9. Colocar las pilas

El compartimento de la batería está situado en la parte inferior del volante. Retire la tapa del compartimento de la batería. Coloque 2 x AA baterías, respetando la polaridad. Reemplace la tapa del compartimento de la batería.

CZ

9. Vložení baterií

Prostor pro baterie je na spodní straně volantu. Sundejte krytku prostoru pro baterie, vložte 2x AA baterie se správnou polaritou a kryt opět nandějte.

DE - Batteriehinweis:

Nicht wiederaufladbare Batterien dürfen nicht aufgeladen werden!
Nicht öffnen!
Nicht ins Feuer werfen!
Alte und neue Batterien nicht mischen!
Keine alkalischen, Standard-(Kohlenstoff-Zink) oder wiederaufladbare Batterien mischen!
Aufladbare Batterien sind aus dem Spielzeug herauszunehmen, bevor sie geladen werden!
Aufladbare Batterien dürfen nur unter Aufsicht Erwachsener geladen werden!
Die Anschlussklemmen dürfen nicht kurzgeschlossen werden!

GB - Battery warning:

Non-rechargeable batteries are not to be recharged!
Do not open!
Do not dispose of in fire!
Do not mix old and new batteries!
Do not mix alkaline batteries, standard (carbon-zinc) or rechargeable batteries!
Rechargeable batteries are to be removed from the toy before being charged!
Rechargeable batteries are only to be charged under adult supervision!
The supply terminals are not to be short-circuited!

FR - Informations concernant l'accumulateur:

Les batteries non rechargeables ne doivent pas être rechargées!
Ne pas ouvrir!
Ne pas jeter au feu!
Ne pas utiliser des piles neuves et usées à la fois!
Ne pas utiliser en même temps des piles alcalines, standard (zinc-charbon) et des accumulateurs!
Les piles rechargeables doivent être retirées du jouet!
Les batteries rechargeables ne peuvent être rechargées que sous la surveillance d'un adulte!
Les connexions ne doivent pas être court-circuitées!

IT - Informazioni relative alle pile:

Le batterie non ricaricabili non devono essere caricate!
Non aprire!
Non gettare nel fuoco!
Non usare contemporaneamente pile nuove e pile usate!
Non usare contemporaneamente pile alcaline, standard (zinco-carbone) e ricaricabili!
Le batterie ricaricabili devono essere rimosse dal giocattolo!
Le batterie ricaricabili possono essere ricaricate solo sotto la supervisione di un adulto!
I morsetti di collegamento non devono essere cortocircuitati!

ES - Advertencia sobre las baterías:

Las baterías no recargables no se pueden cargar!
No abrir!
No arrojar al fuego!
No mezcle baterías nueva y viejas!
No mezcle baterías alcalinas, estándar (carbono-zinc) o baterías recargables!
Las baterías recargables deben retirarse del juguete!
Las baterías recargables sólo pueden cargarse bajo la supervisión de un adulto!
Los conectores de conexión no deben estar en cortocircuito!

CZ - Informace ohledně akumulátoru:

Nenabíjejte jednorázové baterie!
Neotvírejte!
Nevhazujte do ohně!
Nedávejte dohromady staré a nové baterie.
Nedávejte dohromady alkalické a standardní (carbon-zinc) nebo nabíjecí baterie.
Před nabíjením vyjměte nabíjecí baterie z hračky!
Nabíjecí baterie lze nabíjet pouze pod dohledem dospělé osoby!
Nezkratujte přípojovací svorky!

DE - Funktionen

GB - Functions

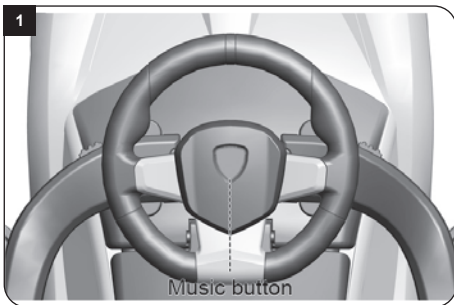

DE

1. Lenkrad

Drücken Sie auf das Lenkrad, ertönt Musik. Durch wiederholtes Drücken ertönen verschiedene Musikstücke.

2. Sitz

Unter dem Sitz befindet sich ein Stauraum. Hier kann Ihr Kind Spielzeug usw. aufbewahren.

GB

1. Steering wheel

Press the music button on the steering wheel to play six pieces of music, press it once to play a piece of music and the six pieces of music can be played in sequence.

2. Seat

There is a large space under the seat and some items can be placed inside. The kids can exercise their abilities of sorting and storing.

FR - Fonctions

IT - Funzioni

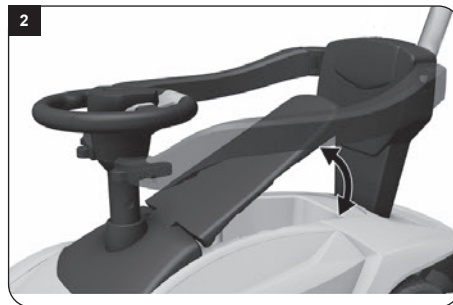

FR

1. Volant

Appuyez sur le volant et la musique retentira. Des pressions répétées feront résonner différents morceaux de musique.

2. Siège

Il y a un espace de rangement sous le siège. Votre enfant peut y ranger des jouets, etc.

IT

1. Volante

Premere sul volante e la musica suonerà. Premendo ripetutamente il pulsante si sentono diversi brani musicali.

2. Sedile

Sotto il sedile c'è un ripostiglio. Qui il vostro bambino può conservare i giocattoli ecc.

ES - Funciones

CZ - Funkce

ES

1. Volante

Presiona el volante y sonará la música. Presionando repetidamente el botón suena diferentes piezas de música.

2. Asiento

Hay un espacio de almacenamiento debajo del asiento. Aquí su hijo puede guardar juguetes, etc.

CZ

1. Volant

Pro přehráni 6 hudebních skladeb stiskněte tlačítko na volantu. Skladby je možné přehrávat najednou nebo postupně.

2. Sedadlo

Pod sedadlem najdete velký úložný prostor.



DE - Entsorgungshinweise

Batterien und Akkumulatoren dürfen nicht im Hausmüll entsorgt werden sondern müssen getrennt entsorgt werden. Sie sind verpflichtet, Altbatterien der fachgerechten Entsorgung (getrennte Sammlung) zuzuführen. Nach Gebrauch können Sie Batterien unentgeltlich im Handelsgeschäft zurückgeben. Nachdem Batterien Stoffe enthalten, die reizend wirken, Allergien auslösen können oder hochreaktiv sind, ist die getrennte Sammlung und ordnungsgemäße Verwertung wichtig für die Umwelt und Ihre Gesundheit. Sofern die Batterien unterhalb der durchgestrichenen Abfalltonne auf Rädern mit einem chemischen Zeichen Hg, Cd oder Pb gekennzeichnet ist, bedeutet dies, dass diese mehr als 0,0005 % Quecksilber (Hg), mehr als 0,002 % Cadmium (Cd) oder mehr als 0,004 % Blei (Pb) enthält.

GB - Disposal restrictions

Batteries and accumulators must not be disposed of in domestic waste. You are obliged to dispose of batteries (separate collection) appropriately. After use you can return batteries free of charge to the retail store. As batteries contain substances that can be irritant, can cause allergy and are highly reactive, separate collections and proper recycling is important to the environment and to your health. If the batteries are marked with a chemical symbol Hg, Cd or Pb below the crossed-out waste bin on wheels it refers to that more than 0.0005% of mercury (Hg), more than 0.002% of cadmium (Cd) or more than 0.004% Lead (Pb) is included.

FR - Consignes de recyclage

Les piles et les accumulateurs ne doivent strictement pas être jetés avec les ordures ménagères, mais doivent être jetés séparément. Vous êtes tenues de déposer vos piles usagées dans les centres communaux de collecte (collecte sélective). Après tout utilisation, vous avez la possibilité de retourner vos piles gratuitement chez des commerçants. Dès lors que les piles contiennent des substances qui peuvent causer des irritations et pouvant provoquer des allergies, il est recommandé d'effectuer la collecte et le recyclage comme recommandé, ce qui est très important pour l'environnement et votre santé. Dans la mesure où vous visualiser un symbole de poubelle avec roulettes et une croix, mis en évidence avec un symbole chimique Hg, Cd ou Pb, cela signifie que ces piles contiennent plus de 0,0005% de mercure (Hg), plus de plus de 0,002% de cadmium (Cd), ou plus de 0,004% de plomb (Pb).

IT - Istruzioni per lo smaltimento

Batterie e gli accumulatori non devono essere smaltiti nei rifiuti domestici, ma devono essere smaltiti separatamente. Siete obbligati di eseguire lo smaltimento professionale delle batterie vecchie (raccolta differenziata). È possibile restituire le batterie dopo l'uso gratuitamente nelle attività commerciali. Dato che le batterie contengono delle sostanze, che provocano irritazione, possono causare allergie o sono altamente reattivi, la raccolta differenziata e il riciclaggio sono importanti per l'ambiente e la sua salute. Se le batterie, a disotto del "bidone a ruote cancellato" sono segnati con un simbolo chimico Hg, Cd o Pb, significa che questi contengono più di 0,0005 Mercurio (Hg), più di 0,002 % Cadmio (Cd) o più di 0,004 % Piombo (Pb).

ES - Notas sobre el reciclado

Baterías y acumuladores no deben desecharse en la basura doméstica, pero se deben desechar de forma separada. Usted está obligado, a realizar la eliminación profesional de las baterías viejas (recogida selectiva). Es posible devolver las baterías después de su uso de forma gratuita en las actividades comerciales. Dado que las baterías contienen sustancias que causan irritación, pueden causar alergias o son altamente reactivos, la recogida selectiva y el reciclaje son importantes para el ambiente y su salud. Si las baterías, por debajo del "bidón con ruedas borrado" están marcados con un símbolo químico, Hg, Cd o Pb, significa que contiene más de un 0,0005 % de Mercurio (Hg), más de 0,002 % de Cadmio (Cd) o más de 0,004 % de Plomo (Pb).

CZ - Informace týkající se likvidace

Baterie a akumulátory se nesmí vyhazovat spolu s komunálním odpadem, ale je nutné je likvidovat zvlášť. Uživatel je povinen likvidovat použité baterie v souladu s předpisy (samostatný sběr odpadů). Po použití je možné baterie zdarma odevzdat v obchodě. Baterie obsahují látky, které působí dráždivě, mohou způsobit alergické reakce a jsou velmi reaktivní, proto je samostatný sběr a využití v souladu s předpisy velmi důležité pro životní prostředí a Vaše zdraví. Pokud baterie, pod přeškrtnutým odpadkovým košem na kolečkách, jsou označeny chemickým symbolem Hg, Cd nebo Pb, to znamená, že obsahují více než 0,0005% rtuti (Hg), více než 0,002% kadmia (Cd) nebo více, než 0,004 % olova.



DE - Entsorgungshinweise

Elektrogeräte dürfen nicht im Hausmüll entsorgt werden, sondern müssen getrennt entsorgt werden. Sie sind verpflichtet, die Batterien – wenn möglich – herauszunehmen und das Elektrogerät bei den kommunalen Sammelstellen abzugeben. Sollten sich personenbezogene Daten auf dem Elektrogerät befinden, müssen diese von Ihnen selbst entfernt werden.

GB - Disposal restrictions

Electrical appliances must not be disposed of in domestic waste and must be disposed of separately. You are obliged to take out the batteries, if possible, and to dispose of the electrical equipment at the communal collection points. Should personal data be stored on the electrical appliance you must remove them by yourself.

FR - Consignes de recyclage

Les appareils électriques ne doivent strictement pas être jetés dans les ordures ménagères, mais doivent être jetés séparément. Vous êtes tenues – dans la possibilité – de déposer vos piles et appareils électriques dans les centres communaux de collectes. Si des informations personnelles sont présents sur les appareils électriques, celles-ci doivent être retirés par vous-même avant tout élimination du produit.

IT - Istruzioni per lo smaltimento

Apparecchi elettrici non devono essere smaltiti nei rifiuti domestici, ma devono essere smaltiti separatamente. Siete obbligati di rimuovere le batterie e portare l'apparecchi elettrici vecchi ai punti di raccolta comunali. Qualora ci sono dati personali sul apparecchio elettrico, devono essere rimossi da voi stessi.

ES - Notas sobre el reciclado

Aparatos eléctricos no pueden desecharse en la basura doméstica, pero se deben desechar de forma separada. Usted está obligado, a quitar las baterías y llevar los aparatos eléctricos viejos en los puntos de recogida comunales. En caso de que hay datos personales en el aparato eléctrico se deben remover de usted mismo

CZ - Informace týkající se likvidace

Elektrická zařízení se nesmí vyhazovat spolu s komunálním odpadem, ale musí být likvidována zvlášť. Uživatel je povinen - pokud je to možné - odstranit baterii a odevzdat elektrické zařízení do sběru odpadů. Pokud se na zařízení nacházejí osobní údaje, ty je nutné odstranit samostatně.

Reitter Modellbau Versand

Patricia Reitter

Degerfeldstrasse 11
72461 AlbstadtTel 07432 9802700
Fax 07432 2009594Mail info@modellbauversand.de
Web www.modellbauversand.de**DE****Bay-Tec**

Martin Schaaf

Am Bahndamm 6
86650 WemdingTel 07151 5002192
Fax 07151 5002193Mail info@bay-tec.de
Web www.bay-tec.de**DE****Modellbau-Zentral**

Peter Hofer

Bresteneggstrasse 2
CH -6460 Altdorf,
Tel. +41 794296225
Fax +41 418700213Mail info@modellbau-zentral.ch
Web www.modellbau-zentral.ch**CH****PenTec s.r.o.**

distributor Jamara for Czech Republic and Slovakia

Veleslavínská 30/19
CZ -162 00 Praha 6Tel +420 235 364 664
Mobil. +420 739 075 380Mail servis@topdrony.cz
Web www.topdrony.cz**CZ****JAMARA e.K.**

Manuel Natterer

Am Lauerbühl 5
DE-88317 AichstettenTel +49 (0) 75 65/94 12-0
Fax +49 (0) 75 65/94 12-23Mail info@jamara.com
Web www.jamara.com**EU**

Gutschein

Coupon



Fordern Sie noch Heute den aktuellen Hauptkatalog mit unserem gesamten Warensortiment an.

Order the current catalogue with our complete assortment of modelling goods today.

Name _____
Vorname _____
Straße _____
Wohnort _____
Telefon _____
E-mail _____

Name _____
First name _____
Street _____
City _____
Phone _____
E-mail _____

Bitte senden Sie den Katalog für mich an folgenden Fachhändler:

Please send the catalogue to the following specialist dealer:

Ihr Fachhändler

Your dealer

Der Katalog wird mit der nächsten Bestellung des Händlers auf Ihren Namen mitgeliefert.

We will include a catalogue for your attention with the next order placed by your dealer.