

DE

DSV808 Benutzerhandbuch

SINAOPUS

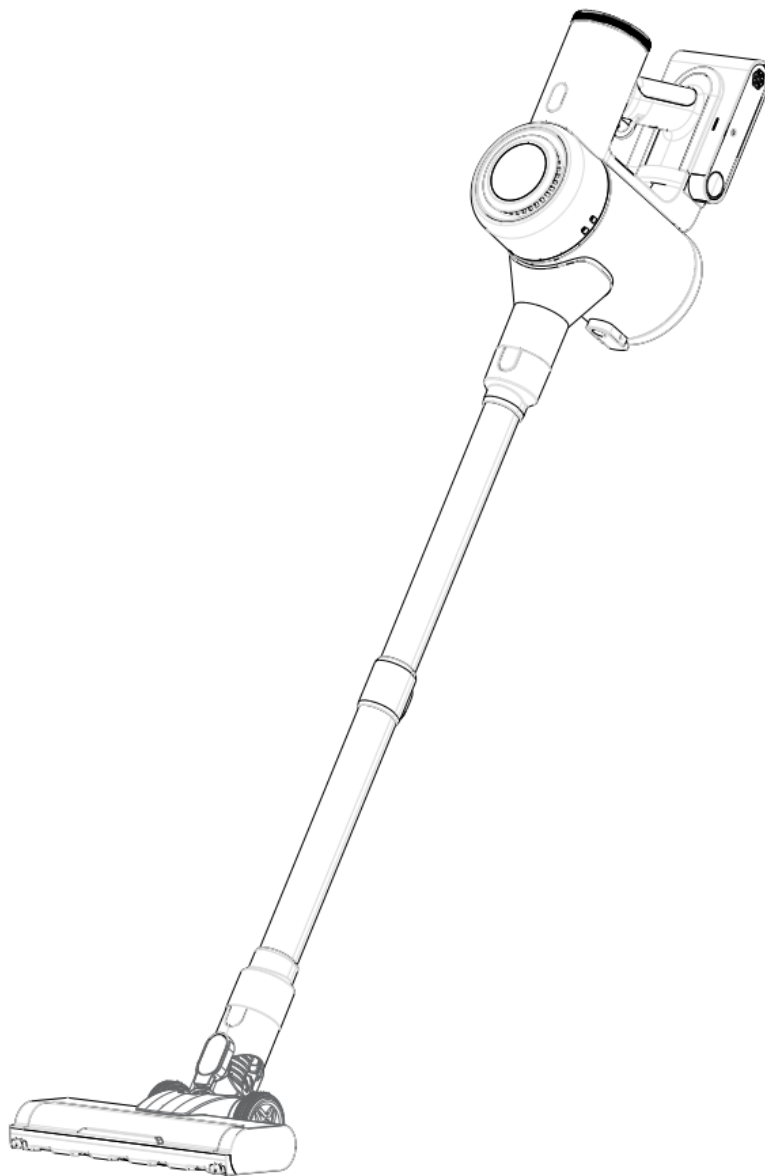

Kataloge

Sicherheitshinweise -----	S.02
Produkteinführung -----	S.04
Installation des Produkts -----	S.07
Verwendung des Produkts -----	S.14
Grundlegende Parameter -----	S.17
Fehlerbehebung -----	S.18
Warnung -----	S.19

Sicherheitshinweise

Um Stromschläge, Brände und andere Verletzungen durch unsachgemäßen Gebrauch zu vermeiden, lesen Sie bitte den Gebrauchsanweisung vor der Benutzung sorgfältig durch.

Dieses Produkt darf nicht von körperlich, sensorisch oder geistig behinderten Personen, älteren Menschen und Kindern benutzt werden.

Kinder dürfen das Gerät nicht bedienen oder als Spielzeug benutzen, und es ist besondere Vorsicht geboten, wenn das Gerät in der Nähe von Kindern benutzt wird; Kinder dürfen das Gerät nicht ohne Aufsichtsperson reinigen oder warten.

Benutzen Sie das Gerät nicht im Freien oder auf nassen Oberflächen, sondern nur in Innenräumen, berühren Sie den Stecker oder andere Teile des Geräts nicht mit nassen Händen, und vermeiden Sie, dass das Gerät nass wird.

Um Feuer, Explosionen oder Verletzungen zu vermeiden, überprüfen Sie den Akku und das Ladegerät vor dem Gebrauch auf Beschädigungen, und verwenden Sie den Staubsauger nicht mit einem beschädigten Akku oder Ladegerät.

Verwenden Sie das Gerät nicht zum Aufsaugen brennbarer oder explosiver Flüssigkeiten wie Wasser, Benzin usw. Das Einatmen von giftigen Lösungen ist verboten.

Verwenden Sie den Staubsauger nicht zur Reinigung von Kalk, Ze-

ment, Kohlepulver usw. Atmen Sie keine rauchenden oder brennenden Materialien ein.

Verwenden Sie nur das Original-Ladegerät, bitte verwenden Sie keine inoffiziellen Adapter, da sonst das Produkt beschädigt wird; bitte ziehen Sie den Stecker des Ladegeräts, nachdem es vollständig aufgeladen ist, um die Lebensdauer des Akkus nicht zu verkürzen und die Leistung zu verringern; zerlegen und ersetzen Sie den Akku nicht selbst; legen Sie den Akku nicht ins Feuer, um keine Explosion zu verursachen.

Stellen Sie den Staubsauger nicht auf instabile Oberflächen wie Stühle, Esstische usw., um Schäden am Produkt oder Verletzungen des Benutzers nach einem Sturz zu vermeiden; wenn der Staubsauger aufgrund eines Sturzes, einer Verletzung oder anderer Anomalien beschädigt ist, wenden Sie sich bitte an die offizielle autorisierte Wartung, nehmen Sie ihn nicht selbst auseinander.

Bitte verwenden Sie dieses Produkt nicht direkt auf dem menschlichen Körper auf Kleidung, Finger, Kopfhare Staubsaugen Betrieb; bitte vermeiden Sie die Maschine regen, Wasser. Dieses Produkt ist nur für die Verwendung in einer häuslichen Umgebung geeignet.

Produkt-Einführung

Liste des Zubehörs



Teleskoprohr Montage

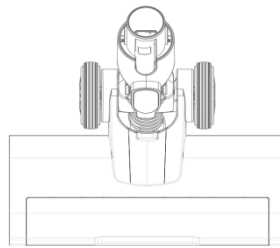

Elektrische Bodenbürste



lange Düse

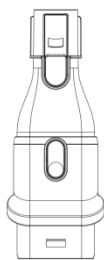

2 in 1 Bürste

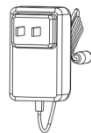

Adapter

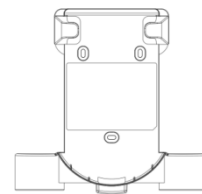

Wandbehang

(mit Schrauben*3, Dehnungsrohr*3)



kleine Bürste (mit Blatt)

Teil Name

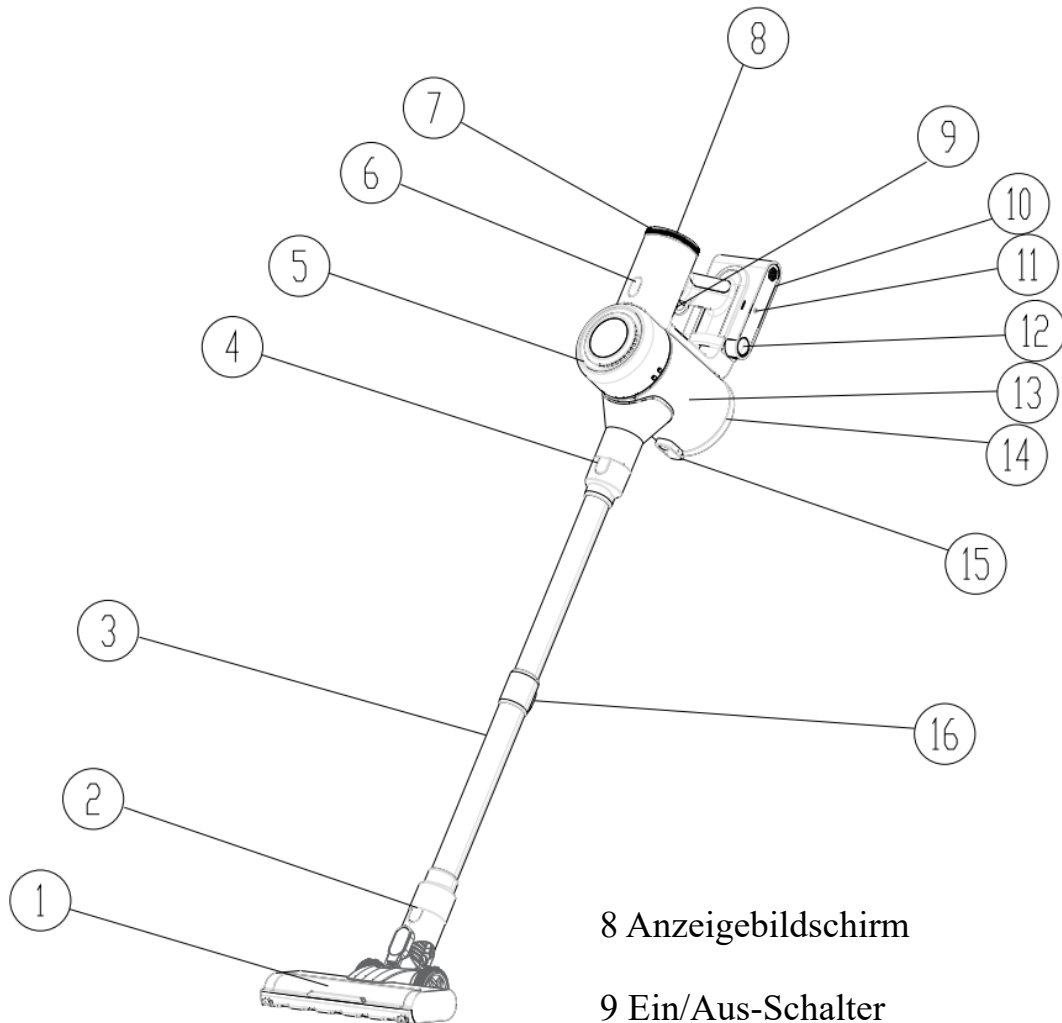

1 Motorisierte Bodenbürste

2 Motorisierte Auslösetaste für die Bodenbürste

3 Teleskopische Rohranordnung

4 Entriegelungstaste für das Teleskoprohr

5 Luftauslass

6 Entriegelungstaste für Staubbehälter

7 Schalter für die Drehzahlregelung

8 Anzeigebildschirm

9 Ein/Aus-Schalter

10 Montage des Akkupacks

11 Auflade Öffnung

12 Entriegelungstaste für das Akkupaket

13 Staubbecher

14 Bodenabdeckung der Staubschale

15 Taste zum Ausgießen des Staubes

16. Taste zur Einstellung der Teleskoprohrlänge

Bildschirmanzeige:

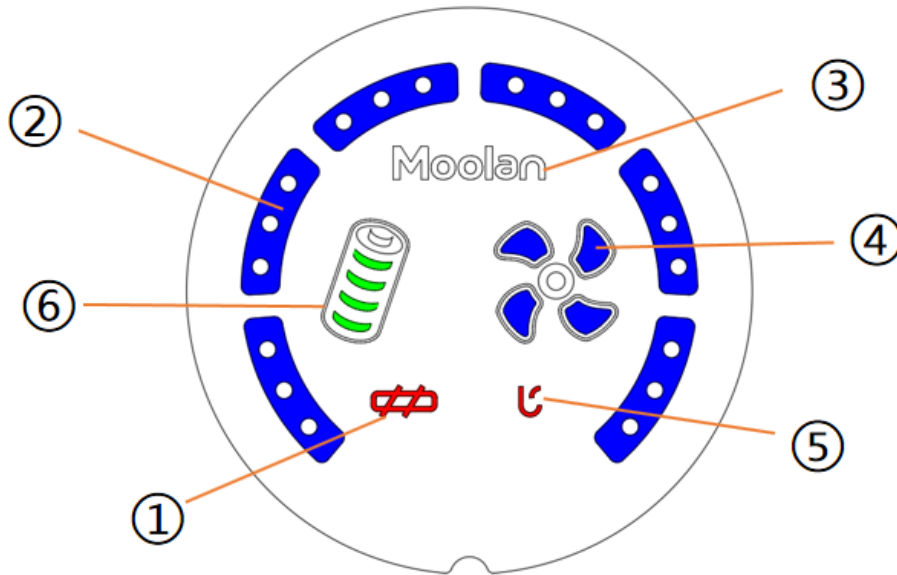

- 1.Symbol für die Blockierung der Bodenbürste: Das rote Licht blinkt, nachdem die Walzenbürste blockiert und angehalten wurde, die Bodenbürste hört auf zu arbeiten und der Hauptmotor stoppt nicht.
2. Gangsymbol, manueller Modus 1-6 Gänge leuchten blau.
3. weißes LOGO-Licht
4. Das Windflügelsymbol dreht sich je nach Gangstufe von langsam bis schnell.
5. Motorsteckerschutzanzeige blinkt rot
6. Leistungsanzeige

Installation des Produkts

Mainframe-Installation

1. Ein- und Ausbau des Akkupacks

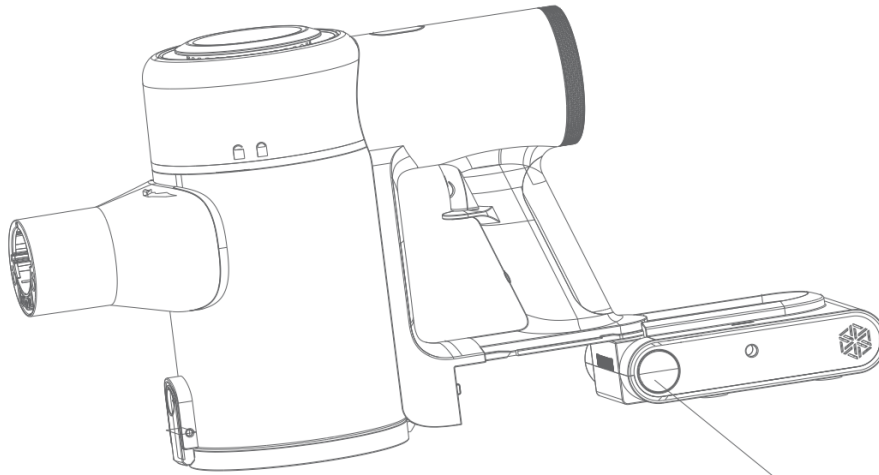

Ausbau: Drücken Sie die Verriegelung des Akkupacks nach unten und ziehen Sie den Akku nach hinten heraus.

Einbau: Nach vorne in den Schlitz schieben und einrasten lassen, um ihn zu fixieren

2. Montage und Demontage der Staubschutzhaube

Einbau der Staubschutzhaube: 2. Der Anschlussstift der Staubschutzhaube wird in den Schlitz des Gehäuses eingeführt und die Verriegelung sicher geschlossen.

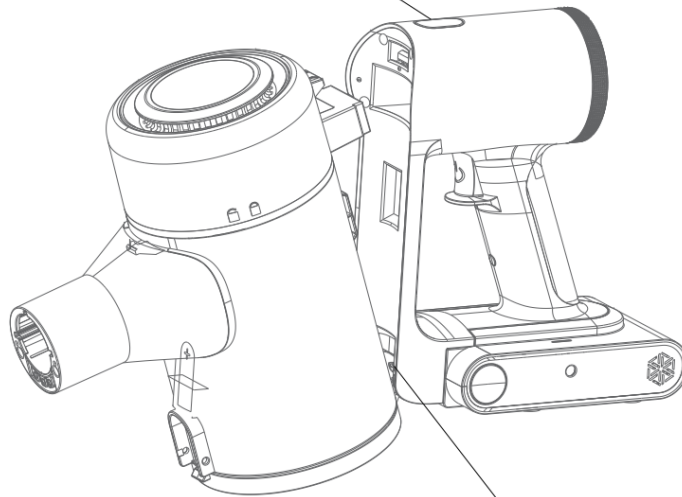

Einbau der Staubschutzhaube: 1. Der Kartenfuß der Staubschutzhaube wird in den Schlitz der vorderen Rackabdeckung eingesetzt.

Hinweis: Die Staubschutzkappenfüße müssen in den Schlitz eingesetzt werden, um installiert und verwendet werden zu können.

Installation des Zubehörs

Stecken Sie die Aluminiumrohrverriegelung in die Verriegelung der Ansaugöffnung der Haupteinheit.

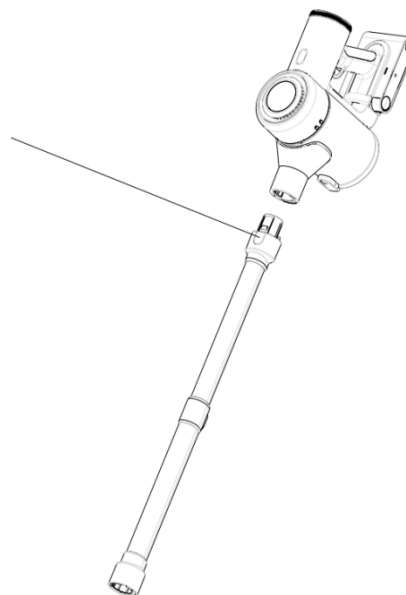

Stecken Sie den Riegel der Bodenbürste zur Verriegelung in die Öffnung des Aluminiumrohrs

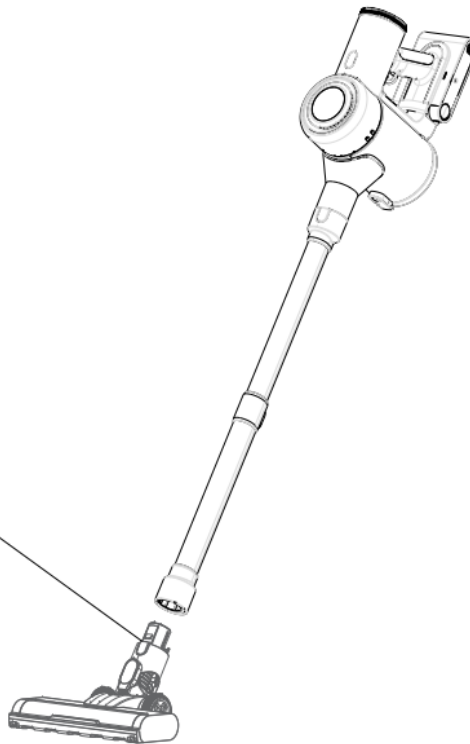

Stecken Sie den Sofasauger in den Sauganschluss der Haupteinheit und

Drücken Sie die Bürstenkopfverriegelung, schieben Sie den Bürstenkopf hin und her, je nach der Verwendung der Umwelt kann auf die Borste und flache Saug zwei Arbeitsbedingungen eingestellt werden.

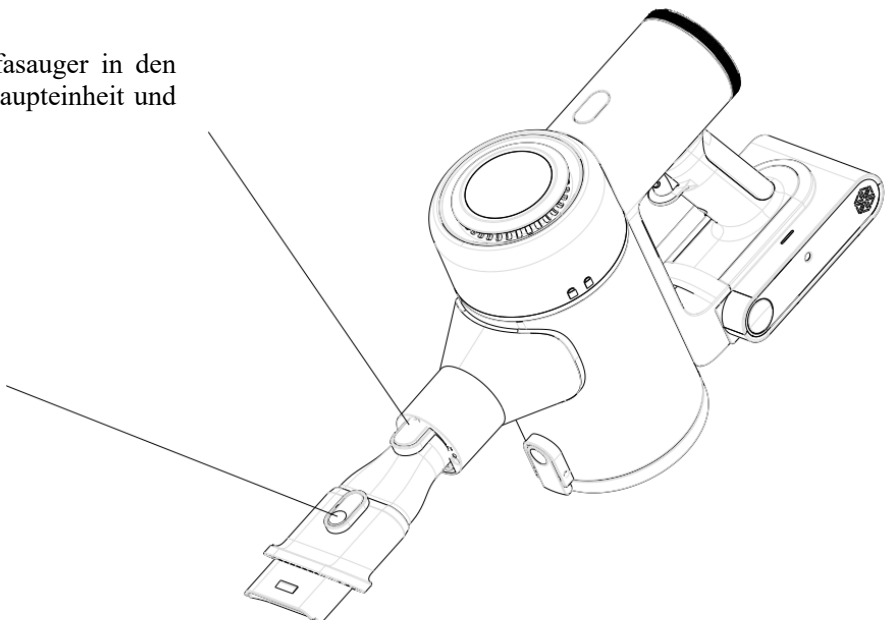

Stecken Sie den Flachsauger in die Saugöffnung des Hauptkörpers und verriegeln Sie ihn, so dass er in der engen Öffnung verwendet werden kann.

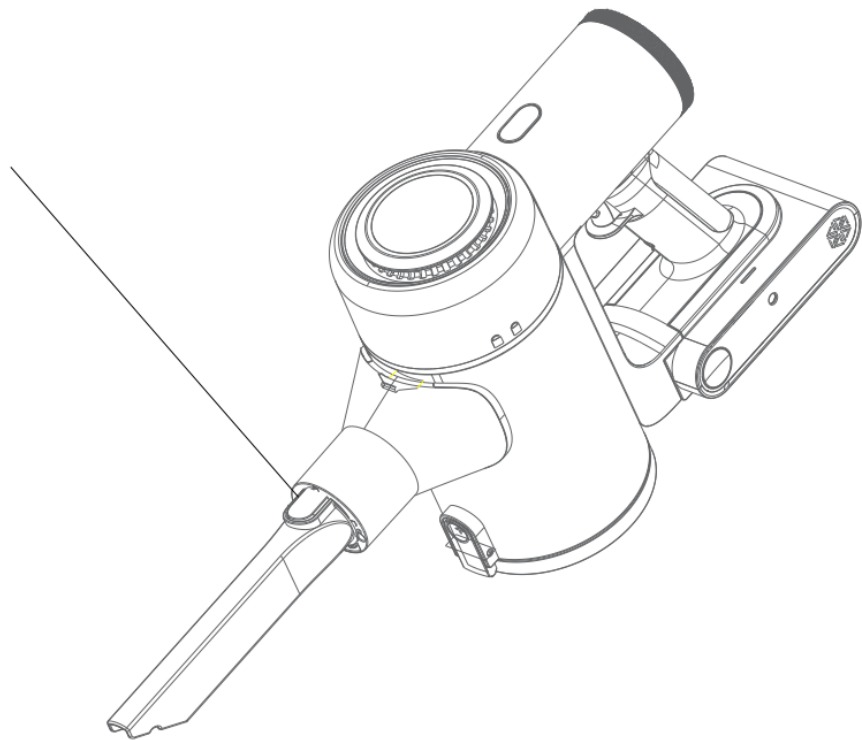

Montage der Hänger

Der Standort des Hängers sollte an einem kühlen und trockenen Ort mit Stromanschluss in der Nähe gewählt werden, und stellen Sie sicher, dass sich keine Einrichtungen wie Stromleitungen oder Rohre direkt hinter dem Installationsbereich befinden.

1. Wählen Sie entsprechend der Länge des gesamten Geräts (Träger + Aluminiumrohr + Bodenbürste) die richtige Höhe und kreisen Sie die drei Positionen der Schraubenlöcher gemäß der Zeichnung ein.

2. Verwenden Sie ein Elektrowerkzeug mit einem 7-mm-Bohrer, um die Löcher entsprechend den Positionen der Schraubenlöcher zu bohren, und setzen Sie das Expansionsrohr in die gebohrten Löcher.

3. In den Aufhängern mit drei Schrauben fixieren.

Stecken Sie das Dehnungsrohr in das Loch und befestigen Sie die Wandaufhängung mit 3 Schrauben an der Wand.

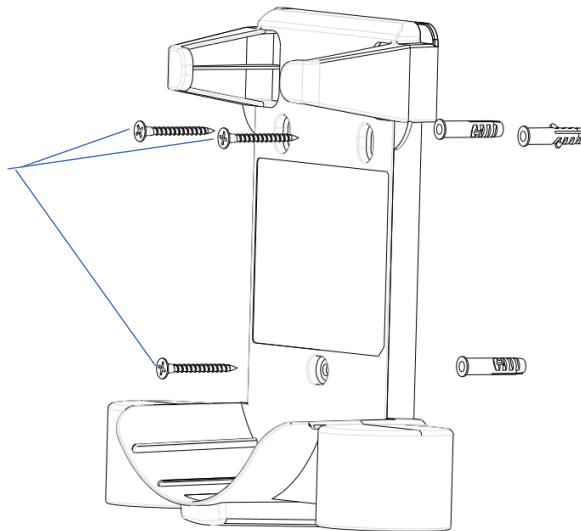

Lagerung und Aufladung

1. Schieben Sie das Hauptgerät von der mittleren Position aus in den Schlitz des Racks.
2. Lassen Sie den Flachsauger und den Sofasauger von unten in den Schlitz der Halterung einrasten.

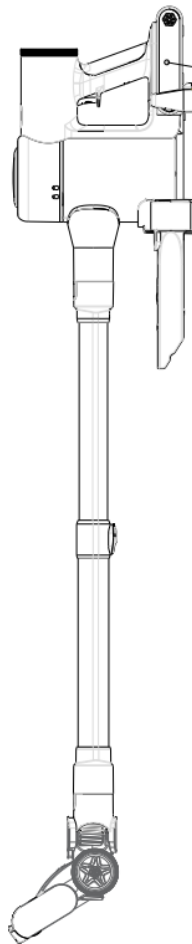

Die Haupteinheit wird in den Schlitz des Racks gestellt und kann direkt durch Einstecken des Ladegeräts aufgeladen werden.

Anzeige für den
Ladevorgang

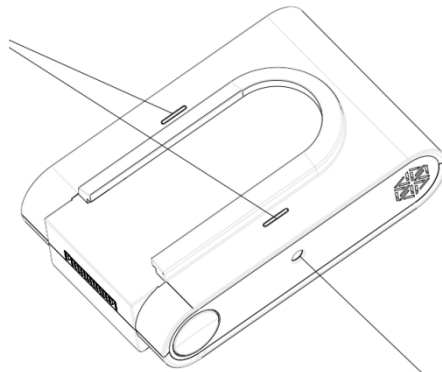

Ladeöffnung, Akkupack
kann zum Laden separat
entnommen werden

Verwendung des Produkts

1. Drücken Sie die Einschalttaste, die Maschine schaltet in den niedrigen Gang.

2. Gangeinstellung, drehen Sie den Knopf im oder gegen den Uhrzeigersinn, um den Gang einzustellen, 6 aufeinanderfolgende Gänge, um die Saugleistung zu ändern.

Wartung

Hinweis

1. Stellen Sie sicher, dass Sie nur Originalteile verwenden, da sonst die Garantie nicht gewährt werden kann.

2. Laden Sie bitte das neue Produkt für 5 Stunden für die ersten beiden Anwendungen. Zweck: um die interne Aktivität des Akkus vollständig zu aktivieren.

3. Wenn die Spannung des Akkus abfällt, blinken die Lade- und Entladekontrollleuchte und die Akkukontrollleuchte auf der Vorderseite des Netzschalters gleichzeitig und zeigen damit an, dass der Akku schwach ist und wieder aufgeladen werden muss.

4. Wenn Sie den Staubsauger längere Zeit nicht benutzen, laden Sie ihn bitte vollständig auf, ziehen Sie dann den Netzadapter ab und stellen Sie ihn an einen kühlen und trockenen Ort. Laden Sie den Akku mindestens einmal alle 3 Monate auf, um eine Tiefentladung zu vermeiden.

Bereinigung des Mainframes

Wischen Sie das Hauptgerät mit einem weichen, trockenen Tuch ab.

Reinigung von Staubbechern, Filtern und Zyklonanlagen

1. Drücken Sie die Staubkipptaste, um den unteren Deckel des Staubbehälters zu öffnen und den Staub in den Staubbehälter zu entleeren.

Drücken Sie die Staubentleerungstaste, um den Staub auszuschütten.

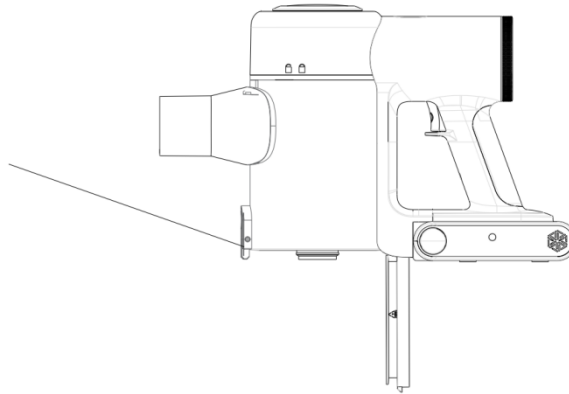

2. Halten Sie das Ende des Stahlgitterrahmens fest und drehen Sie es im Uhrzeigersinn bis zum Anschlag, nehmen Sie den Stahlgitterrahmen heraus, spülen Sie ihn mit klarem Wasser ab und trocknen Sie ihn, bevor Sie ihn wiedereinsetzen.

Halten Sie das Ende des Stahlgitterrahmens fest und drehen Sie es im Uhrzeigersinn bis zum Anschlag, nehmen Sie den Stahlgitterrahmen heraus, spülen Sie ihn mit klarem Wasser ab und trocknen Sie ihn, bevor Sie ihn wiedereinsetzen.

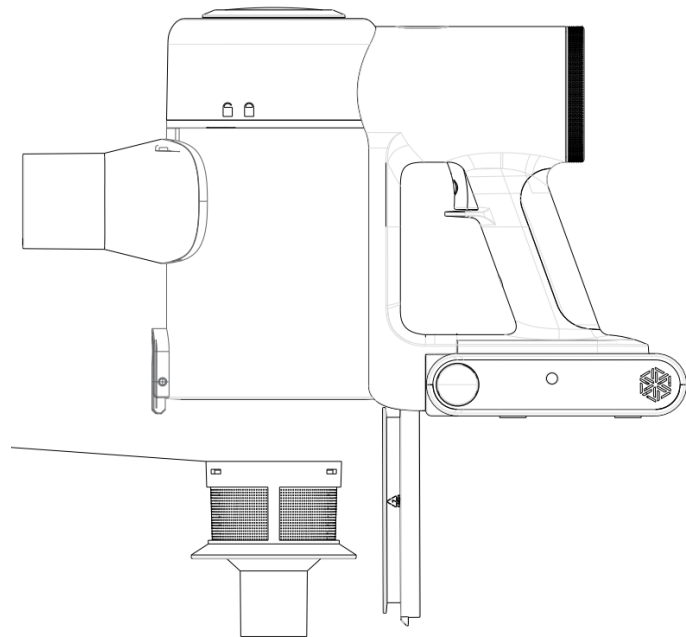

Halten Sie die Motorbaugruppe und drehen Sie sie gegen den Uhrzeigersinn bis zum Anschlag. Reinigen Sie den Staubbehälter mit einem ausgewrungenen feuchten Lappen (der Staubbehälter enthält elektrische Teile, waschen Sie ihn nicht direkt mit Wasser).

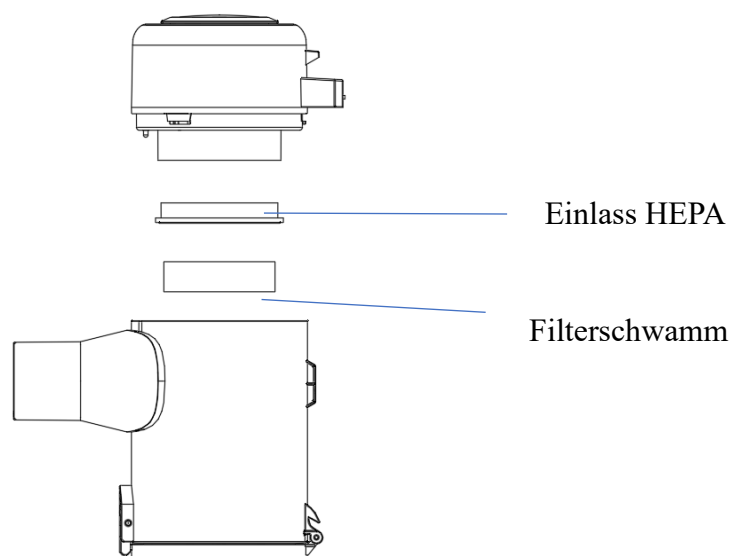

Aufnahme und Platzierung der Rollenbürste

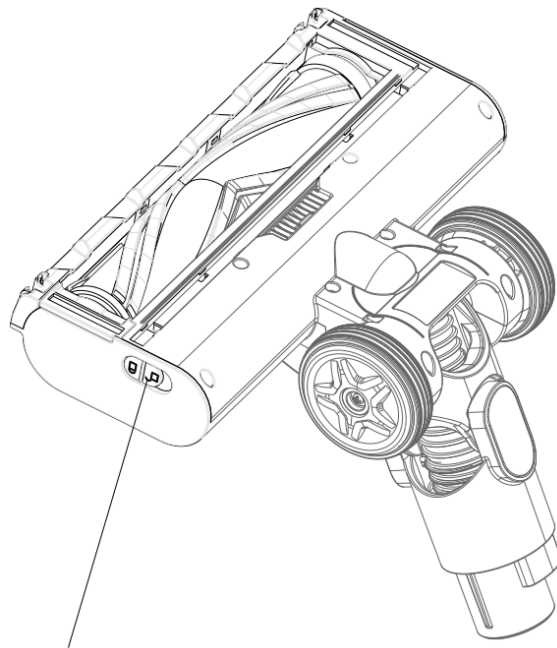

Nachdem Sie den Riegel zum Entriegeln gedrückt haben, nehmen Sie den Walzenbürstenkörper heraus, um die Haare zu entfernen.

Grundlegende Parameter

Hosts			
Produktmodell	DSV808	Ladespannung	31V
Leistung	380W	Nennspannung	25.9V
Ladezeit	4.5-5.5h	Batteriekapazität	2200mAH
Rauschen	≤76dB	Staubabsaugung	0.8L
Laufzeit	Der Betrieb mit hoher Arbeitsgeschwindigkeit dauert etwa 10-15 Minuten, der Betrieb mit niedriger Arbeitsgeschwindigkeit etwa 40-45 Minuten.		

Fehlerbehebung

gemeinsame Aufteilung		mögliche Gründe	Lösung
Die Maschine funktioniert nicht.		Das Produkt ist defekt oder nicht ausreichend aufgeladen.	Bitte laden Sie das Produkt vor dem Gebrauch vollständig auf.
		Automatischer Schutz, ausgelöst durch hohe Temperaturen aufgrund von Verstopfung.	Reinigen Sie die Staubabsaugung oder den Ansaugfilter und nehmen Sie das Gerät nach dem Abkühlen wieder in Betrieb.
Reduzierte Maschinenabsaugung		Der Behälter ist zu voll.	Reinigung der Staubbehälter
		Sauganschluss der Maschine zuge- setzt	Die Ansaugöffnung freimachen.
		Verschmutzte Filter	Filter reinigen
Batteriestatusanzeige leuchtet beim Laden nicht auf		Das Hauptgerät ist nicht an die Adap- tersteckdose angeschlossen.	Prüfen Sie, ob der Netzadapter ein- gesteckt ist.
		Der Akku ist voll, und der Akku geht in den Standby-Modus.	dienstfähig
nicht aufladen		Batterietemperatur zu hoch oder zu niedrig	Bitte warten Sie mit dem Aufladen, bis sich die Temperatur der Batterie wieder normalisiert hat.
		Die Fingerlampe des Ladegeräts leuchtet nicht.	1. Das Ladegerät ist nicht einge- steckt 2. Die Steckdose ist nicht mit Strom versorgt, ersetzen Sie die Steckdose 3. Ladegerät defekt, ersetzen Sie das neue Ladegerät
Entladungsmodus	ein Loch stopfen	Die Akkuanzeige und die Anzeige für die Display-Sperrung blinken lang- sam 10 Mal und erlöschen dann	Beseitigen Sie die Blockierung an der Ansaugöffnung, reinigen Sie den Staubbehälter und starten Sie den Host neu, um den normalen Betrieb wiederherzustellen.
	Erdungsbürste verstopfen	Nachdem die Bodenbürste blockiert ist, blinkt die Bodenbürstenanzeige dreimal langsam, die Bodenbürste hört auf zu arbeiten, und die Boden- bürstenblockierungsanzeige auf dem Bildschirm leuchtet 30 Sekunden lang auf und erlischt dann.	Nach 3-maligem langsamen Blinken der Bodenbürstenanzeige wird die Bodenbürste von der Blockierung befreit und arbeitet normal weiter, nach 3-maliger Blockierung der Bodenbürste wird die Arbeit ein- gestellt, die Bodenbürstenblock- ierungsanzeige leuchtet.
	Alarm bei schwacher Batterie	Akkuanzeige blinkt langsam, Be- triebsanzeige des Displays 1 rotes langames Blinken 30 Mal aus	Auslösung durch erneutes Drücken des Schalters nach dem Entladen

	Bodenbürste kurz	Die Akkuanzeige blinkt langsam 30 Mal aus, die Betriebsanzeige 1 rot und die Anzeige 1-4 grün blinken abwechselnd 30 Mal aus.	Ersetzen durch eine neue Bodenbürste
Lademodus	Falsches Ladegerät verwenden	Die Batterieanzeige blinkt schnell, die Batterieanzeige 1.4 grün blinkt schnell, das Display-Logo leuchtet immer.	Ladegerät vom Stromnetz getrennt, um den Blinkstatus zu deaktivieren, Kontrollleuchte aus

Warnung

1. Bevor die Maschine verschrottet wird, sollte das Akkupaket entfernt werden
2. Wenn Sie das Akkupaket entfernen müssen, sollte das Gerät ausgeschaltet sein.
3. Der Akku enthält Lithium, das umweltschädlich ist. Um die Umwelt zu schützen, sollten die ausrangierten Akkus sortiert und recycelt werden und sicher entsorgt werden, anstatt sie in den Müll zu werfen.
4. Um die Gefahr des Erstickens zu vermeiden und zu verhindern, sollten alle Taschen dieses Geräts von Babys und Kindern ferngehalten werden.

EN

DSV808 Use Manual

SINAOPUS

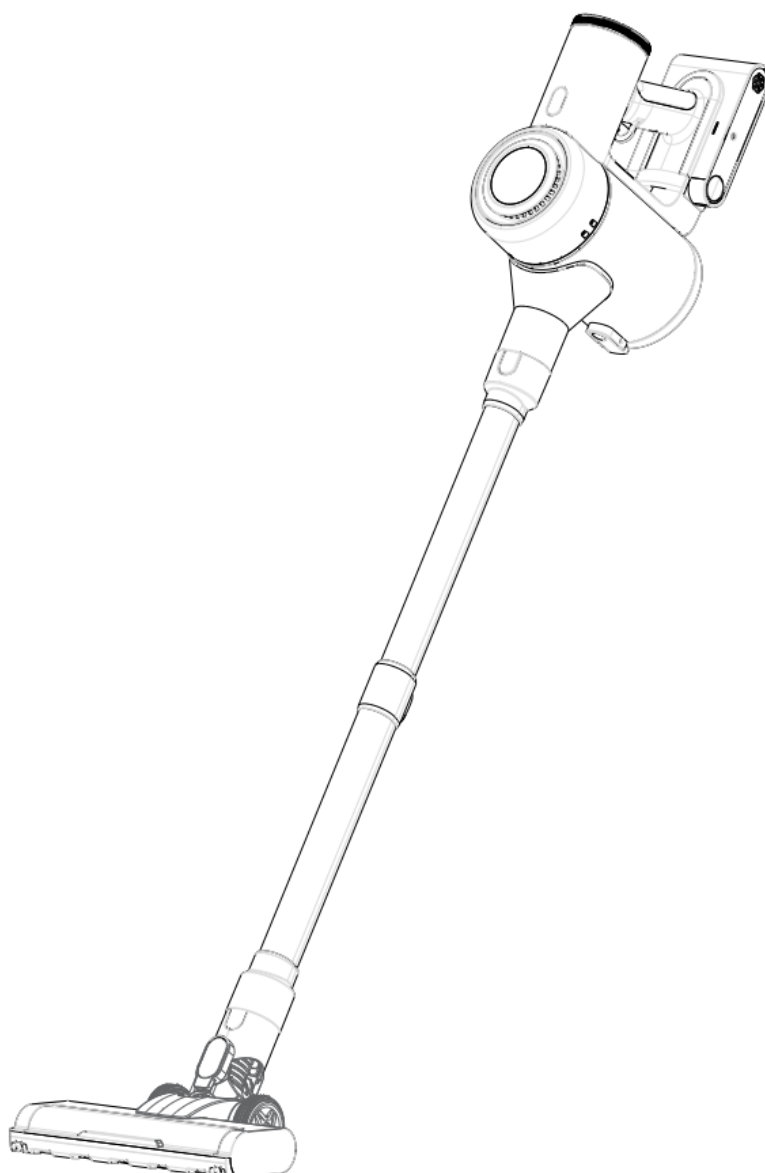

Catalogs

Safety Instructions----- P.02

Product Introduction----- P.04

Product Installation ----- P.07

Product Use ----- P.13

Maintenance ----- P.13

Basic Parameters----- P.16

Troubleshooting ----- P.17

Warning----- P.18

Safety Instructions

In order to avoid electric shock, fire and other accidental injuries caused by improper use, please read the instruction manual carefully before use.

This product may not be used by physically, sensually or intellectually disabled persons and the elderly, children.

Children are prohibited from operating the product or using it as a toy, and close attention is required when using the product near children; children are prohibited from cleaning or maintaining the product without a guardian.

Prohibit the use of the product outdoors or on wet surfaces, indoor use on early surfaces only, do not touch the plug or any part of the product with wet hands, please avoid the product from getting wet or water.

To prevent fire, explosion or injury, check the battery and charger for damage before use, and do not use the vacuum cleaner with a damaged battery or charger.

Do not use the product to absorb flammable or explosive liquids such as water, petrol, etc. Inhalation of toxic solutions is prohibited.

Do not use the vacuum cleaner to clean lime, cement, carbon powder, etc. Do not inhale smoking or burning materials.

Only use the original charger, please do not use the unofficial adapter, otherwise it will cause damage to the product, please unplug the

charger after fully charged, so as not to overcharge to shorten the battery life and reduce the performance; do not disassemble and replace the battery by yourself; do not place the battery in the fire, so as not to cause an explosion.

Do not place the vacuum cleaner against unstable surfaces such as chairs, dining tables, etc. to prevent damage to the product or injury to the user after falling; when the vacuum cleaner is damaged due to falling, injury or other abnormalities, please contact the official authorized maintenance, do not disassemble it by yourself.

Please do not use this product directly on the human body on clothes, fingers, head hair vacuuming operation; please avoid the machine rain, water

This product is only suitable for use in a home environment.

Product Introduction

List of accessories



Telescopic Tube Assembly

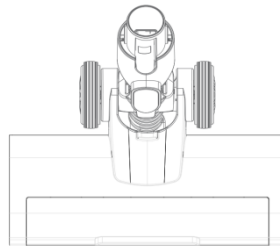

Electric floor brush



long nozzle

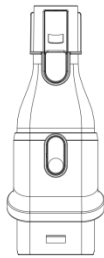

2 in 1 brush

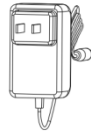

adapter

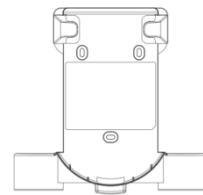

Wall hanging

(with screws*3, expansion tube*3)



small brush (with blade)

Part Name

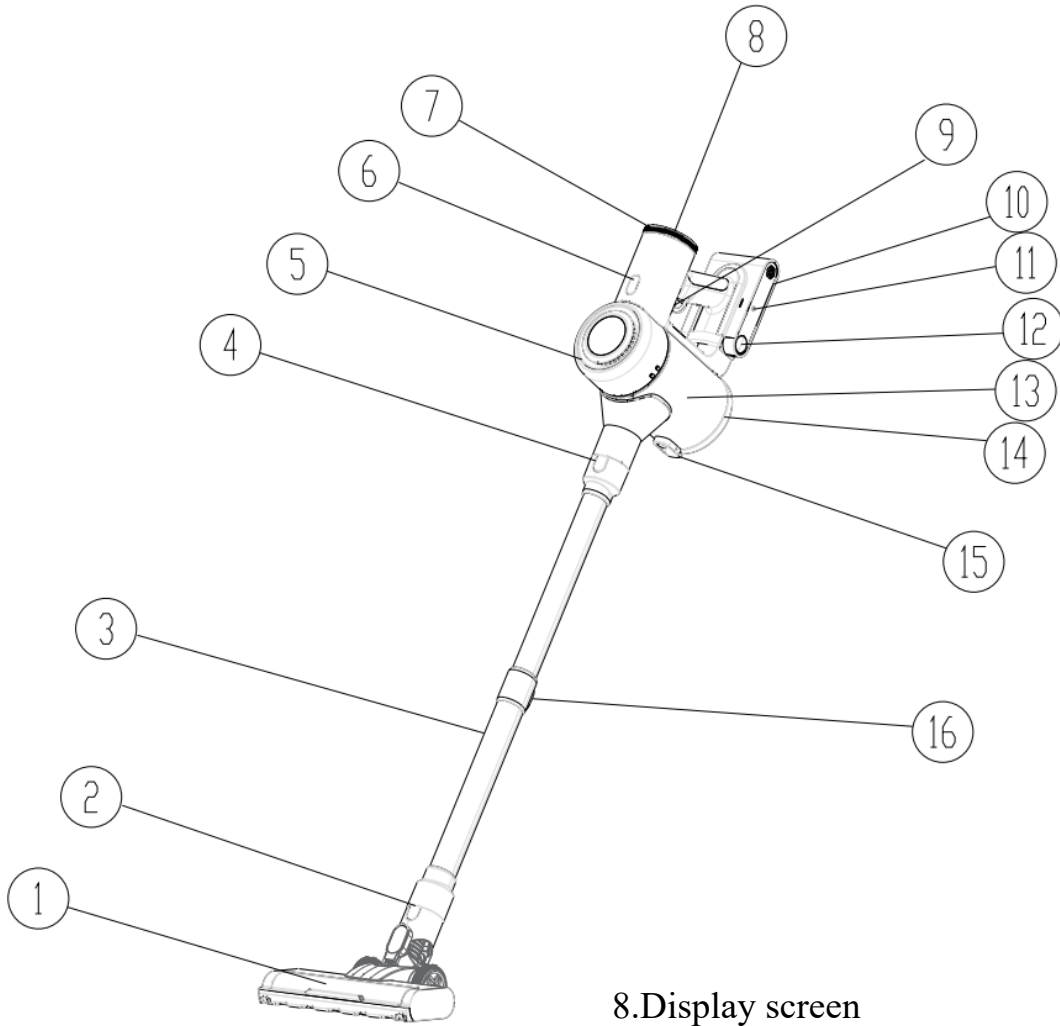

- 1. Motorised floor brush
- 2. Motorised floor brush release button
- 3. Telescopic tube assembly
- 4. Telescopic tube release button
- 5. Air outlet
- 6. Dust cup release button
- 7. Speed regulation switch

- 8. Display screen
- 9. Power switch
- 10. Battery pack assembly
- 11. Charging hole
- 12. Battery pack release button
- 13. Dust cup
- 14. Dust cup bottom cover
- 15. Dust pouring button
- 16. Telescopic tube length adjust button

Screen display:

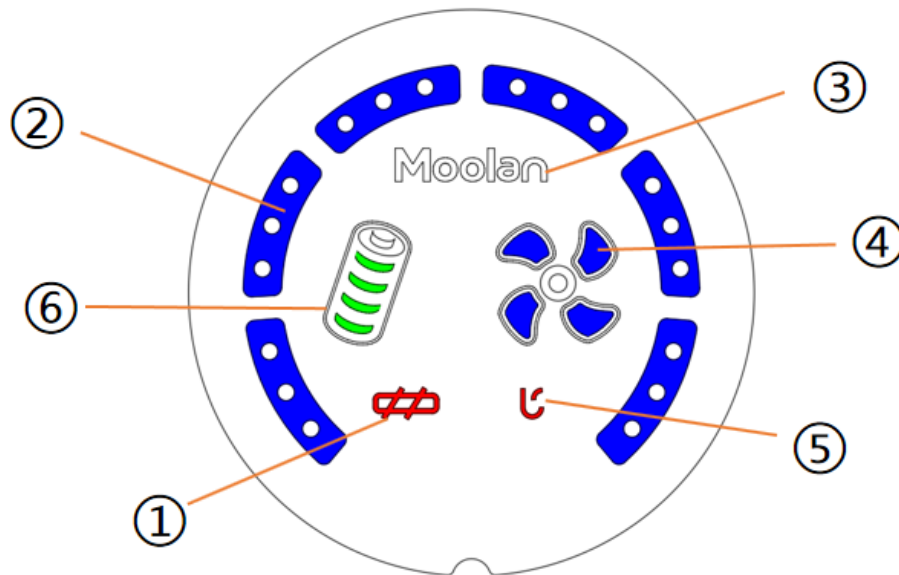

1. Ground brush blocking icon: the red-light flashes after the roller brush is blocked and stopped, the ground brush stops working and the main motor does not stop.
2. Gear icon, manual mode 1-6 gears light blue.
3. LOGO white light
4. The wind blade icon rotates from slow to fast according to the gear level.
5. Motor plug protection indicator flashes red,
6. Power indicator

Product Installation

Mainframe Installation

1. Battery pack installation and removal

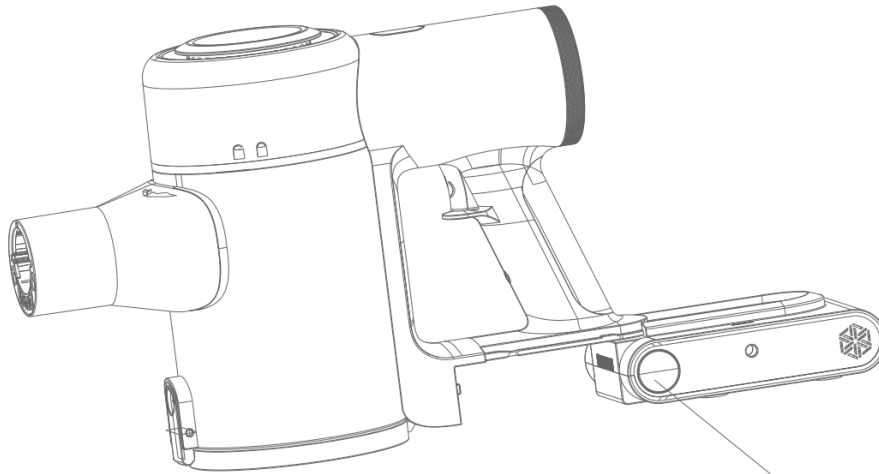

Removal: push down the battery pack latch and pull out the battery pack assembly backwards

Installation: Push forward into the slot and latch into the slot to lock it in place

2. Dust cup installation and removal

Dust cup installation: 2. The dust cup connector pin is inserted into the slot of the body and the latch locks securely.

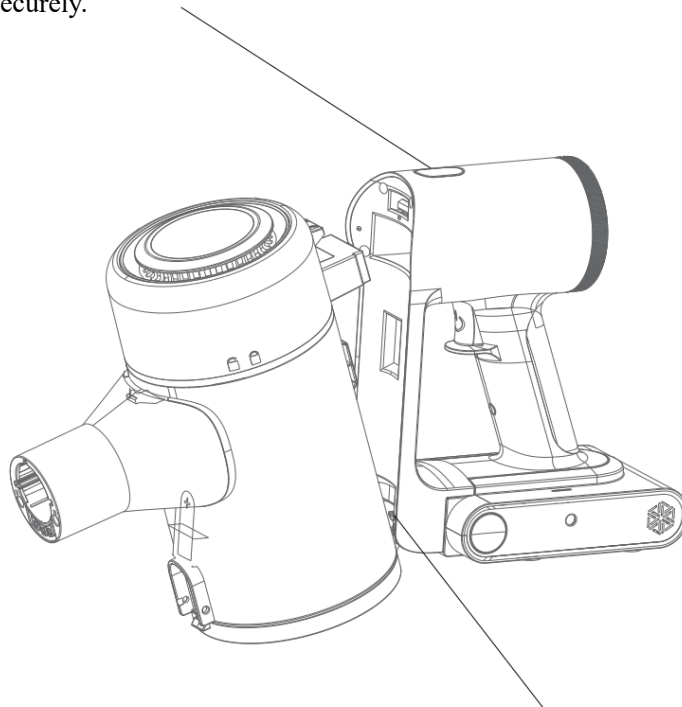

Dust cup installation: 1. Dust cup card foot inserted into the rack front cover slot

Note: Dust cup feet must be inserted into the slot in order to install and use.

Accessory Installation

Insert the aluminium tube latch into the main unit suction port locking

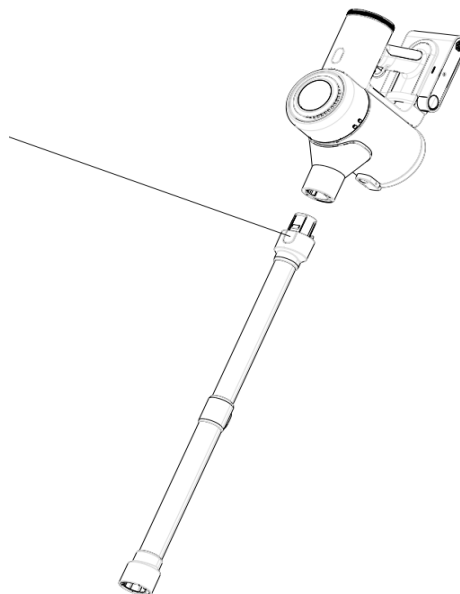

Insert the floor brush latch into the aluminium tube opening for locking

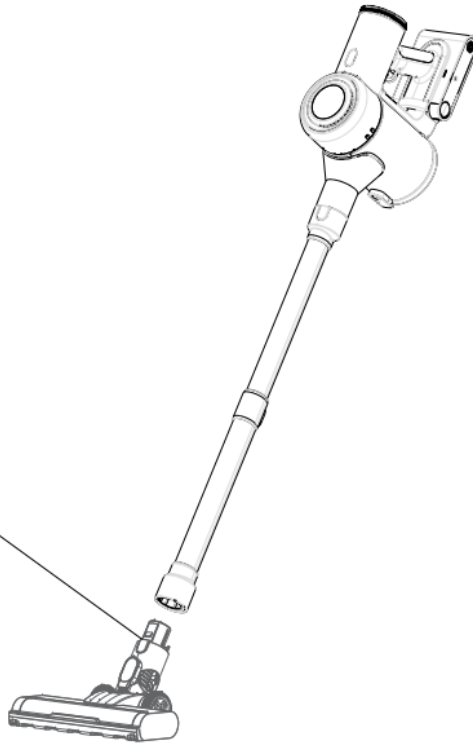

Insert the sofa suction into the main unit suction port and lock it in place.

Press the brush head latch, slide the brush head back and forth, according to the use of the environment can be adjusted to the bristle and flat suction two working conditions

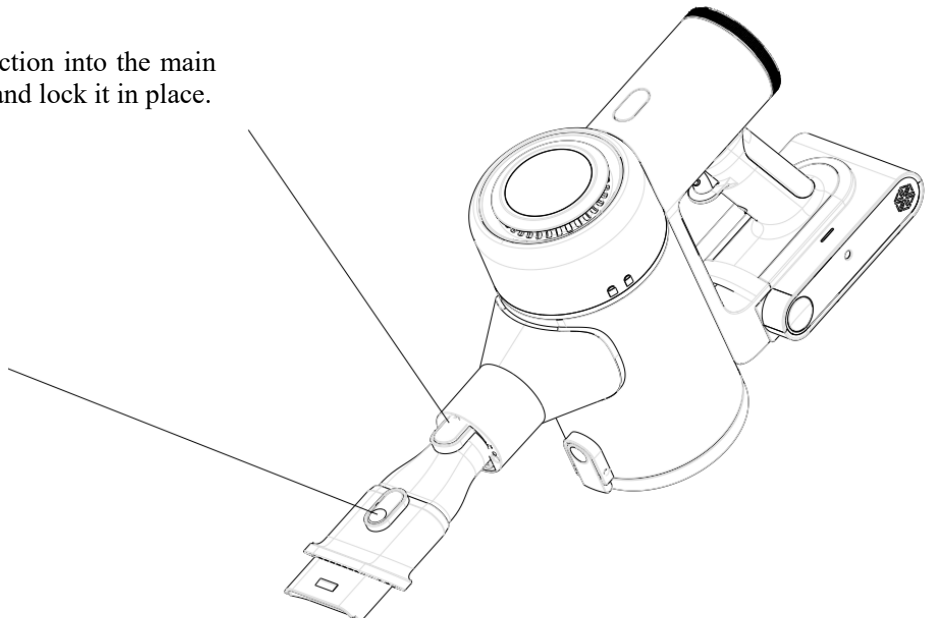

Insert the flat suction into the suction port of the main body and lock it, so that it can be used in the narrow opening.

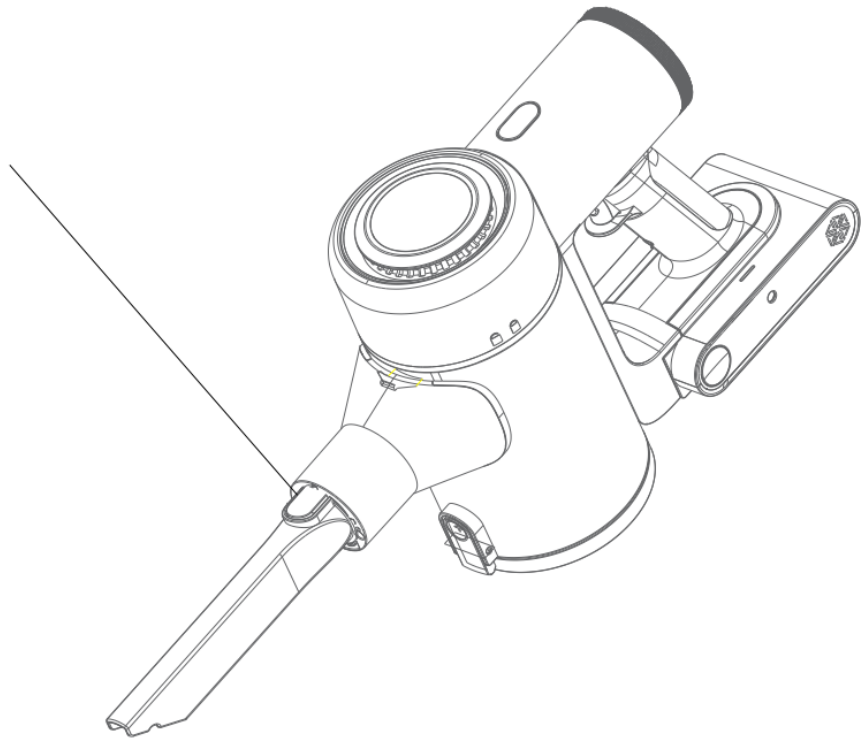

Hanger Installation

The location of the hanger should be chosen in a cool and dry place with power supply nearby, and make sure that there are no facilities such as electric wires or pipes directly behind the installation area.

1. According to the length of the whole machine (host + aluminum tube assembly + floor brush), choose the right height and circle the three screw hole positions according to the drawing.
2. Use the power tool with 7mm drill bit to make holes according to the screw hole positions, and place the expansion tube inside the drilled holes.
3. In the hangers with three screws fixed.

Plug the expansion tube into the hole and fix the wall hanging to the wall with 3 screws.

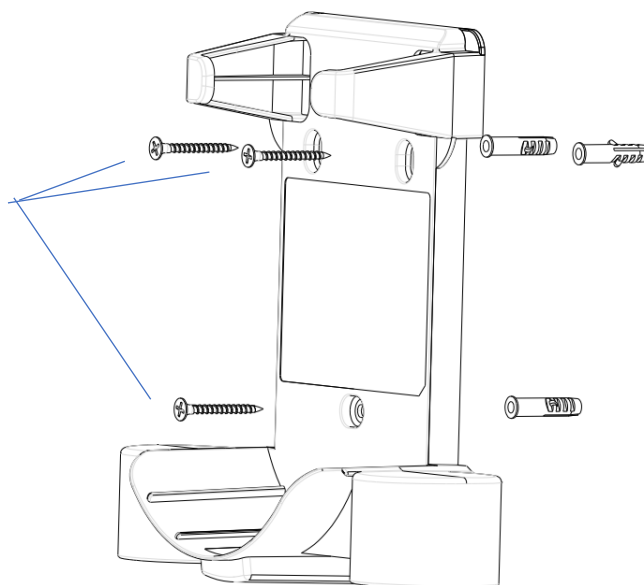

Storage and Charging

1. Slide the main unit into the slot of the rack from the middle position.
2. Snap the flat suction and sofa suction from the bottom into the bracket slot.

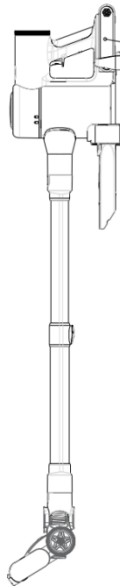

The main unit is placed in the slot of the rack and can be charged directly by plugging in the charger.

Charging Indicator

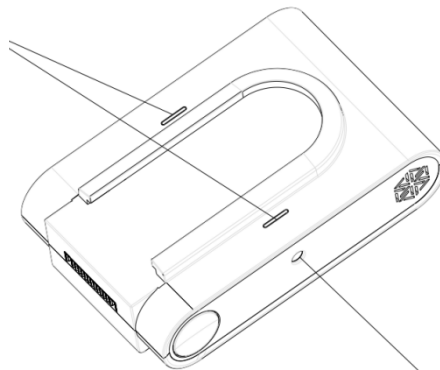

Charging hole, battery pack can be removed separately for charging

Product Use

1. Press the switch on button, the machine defaults to low gear mode.
2. Gear adjustment, turn the knob clockwise or counterclockwise to adjust the gear, 6 consecutive gears to change the suction power.

Maintenance

caveat

1. Be sure to use original parts, otherwise the warranty may not be available.
2. Please charge the new product for 5 hours for the first two uses. Purpose: to fully activate the internal activity of the battery.
3. After the battery pack voltage drops, the charging and discharging indicator light and the battery pack indicator light on the front of the power switch flash at the same time, indicating that the battery is low and needs to be recharged.
4. When not in use for a long time, please fully charge the vacuum cleaner and then unplug the power adapter and place it in a cool and dry place. Charge the battery at least once every 3 months to avoid over-discharge.

Clean up the mainframe

Wipe the main unit with a soft, dry cloth.

Cleaning dust cups, filters and cyclone assemblies

1. Press the dust dumping button to open the bottom lid of the dust cup and dump the dust into the dust cup.

Push the dust emptying button to pour out the dust

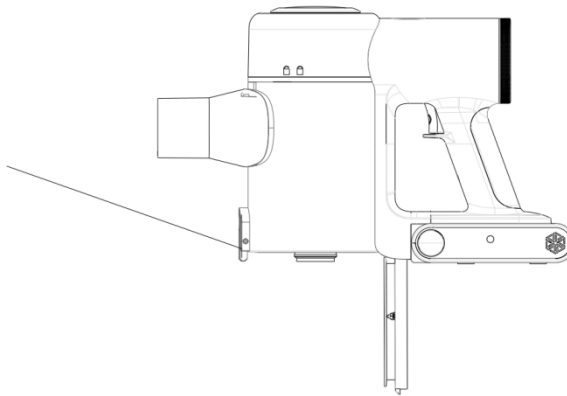

2. Hold the end of the steel mesh frame and rotate it clockwise to the stop position, take out the steel mesh frame, rinse it with clean water and dry it before putting it on.

Hold the end of the steel mesh frame and rotate it clockwise to the stopping position, take out the steel mesh frame, rinse it with clean water and dry it before putting it on.

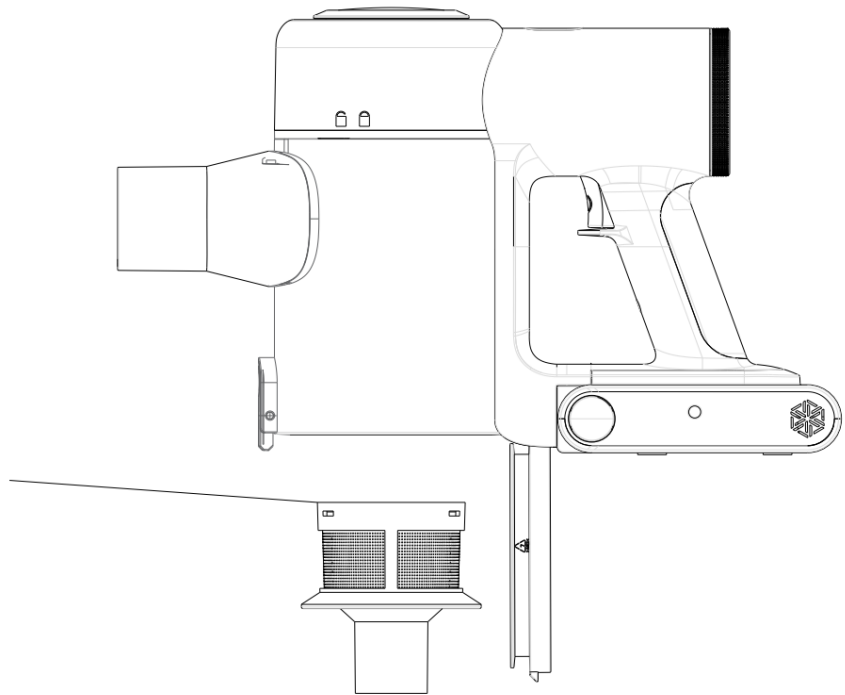

Hold the motor assembly and turn it anti-clockwise to the stop position.

Wipe the dust cup with a wrung out damp rag (the dust cup contains electrical parts, do not wash it directly with water).

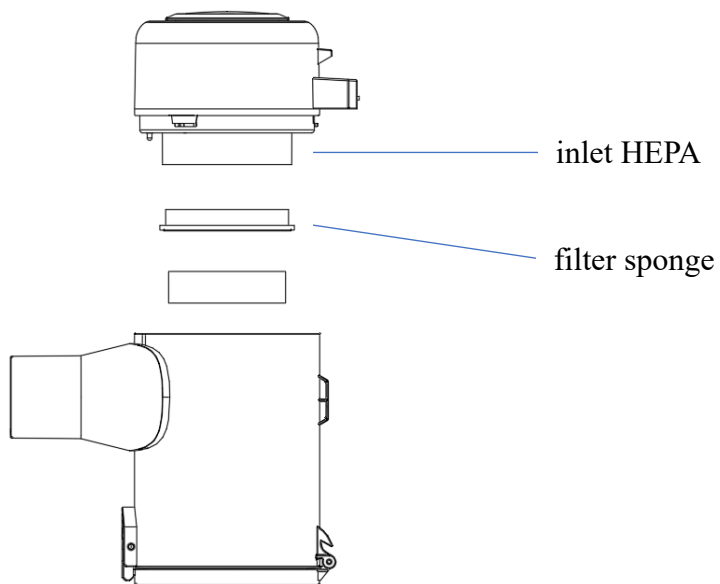

Roller Brush Pickup and Placement

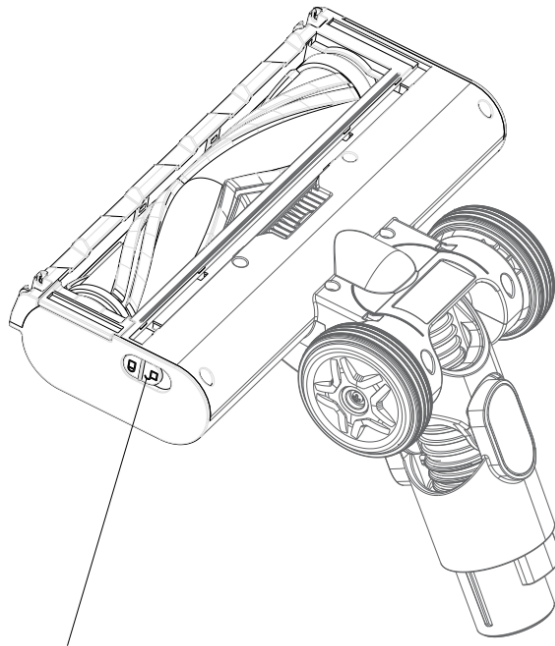

After pressing the latch to unlock it, take out the roller brush body to remove the hair.

Basic parameters

Hosts			
Product Model	DSV808	Charging Voltage	31V
Rating	380W	Rated Voltage	25.9V
Charge Time	4.5-5.5h	Battery Capacity	2200mAH
Noise	≤76dB	Dust Collection	Approx.0.8L
Running Time	Approx. 12 minutes for high end, 40 minutes for low end		

Troubleshooting

common breakdown		possible causes	cure
The machine does not work.		The product is dead or undercharged.	Please fully charge the product before use.
		Automatic protection triggered by high temperatures due to clogging.	Clean the dust extraction port or the air intake filter and restart it after it has cooled down.
Reduced machine suction		The cup is too full.	Cleaning out the dust cups
		Machine suction port clogged	Clear the suction port.
		Clogged filters	Cleaning filters
Battery status indicator does not light up when charging		The main unit is not connected to the adapter socket.	Check that the power adapter is plugged in
		The battery is full and the battery goes to sleep.	serviceable
non-charging		Battery temperature too high or too low	Please wait until the battery temperature returns to normal before charging
		The charger power finger light is not lit.	<ol style="list-style-type: none"> 1. Charger is not plugged in 2. The socket is not powered, replace the socket 3. Charger failure, replace the new charger
Discharge mode	plug a hole	Battery pack indicator and display blocking indicator flash slowly 10 times and then go out	Clean up the blockage at the suction port, clean up the dust cup garbage, and restart the host to restore normal operation
	Ground Brush Plugging	After the ground brush is blocked, the ground brush indicator flashes 3 times slowly, the ground brush stops working, and the ground brush blocking indicator of the display screen lights up for 30s and goes out.	Within 3 times of slow flashing of the ground brush indicator, the ground brush is released from blocking, then continue to work normally, after 3 times of the ground brush is still blocked, then stop working, the ground brush blocking indicator is on.
	Low Battery Alarm	Battery pack indicator slow flash, display power indicator 1 red slow flash 30 times off	Trigger by pressing the switch again after discharging
	Ground Brush Short	The battery pack indicator flashes slowly 30 times off, the display power indicator 1 red and indicator 1-4 green alternately flashes 30 times off.	Replace with a new floor brush
charging mode	Using the wrong charger	Battery pack indicator blinks fast, battery indicator 1.4 green blinks fast, display logo light is always on.	Charger unplugged to deactivate blinking status; indicator light off

Warning:

1. Before the machine is scrapped, the battery pack should be removed
2. When you need to remove the battery pack, the machine should be in a power-off state.
3. The battery pack contains lithium which is harmful to the environment, in order to protect the environment, the discarded battery packs should be sorted and recycled, and should be disposed of safely instead of being thrown into the rubbish bin
4. In order to avoid and prevent the danger of suffocation, all the bags of this machine should be kept away from babies and children.