

Schritt 7

Für eine leichtere Montage schrauben Sie das vormontierte, rechte Seitenteil zunächst nur leicht, mit den Schrauben 6,3x50mm [M], an die Sprossen [C / D]. Somit haben Sie mehr Platz, um die Federleisten in die Kappen [G] zu schieben. Nach der Fixierung der Federleisten in den Kappen können Sie die Schrauben anschließend fest anziehen. Verwenden Sie den beiliegenden Inbusschlüssel [R].

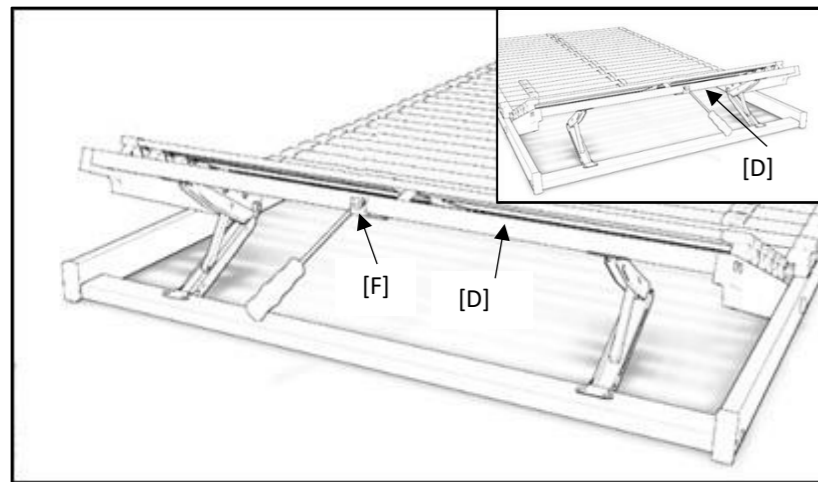

Schritt 8

Richten Sie den Textilgurt [F] mittig aus. Befestigen Sie diesen mit den Scheiben (4mm) [Q] und den Schrauben 3,5x17mm [O] an den Sprossen [D]. Die Gurtenden werden dabei jeweils unter den Sprossen durchgeführt.

Aufbauempfehlung und allgemeine Hinweise für Ihren kopf- und fußteilverstellbaren Lattenrost



Liebe Kundin, lieber Kunde!



Bitte lesen Sie die vorliegende Aufbauempfehlung vor Nutzung des Lattenrosts komplett durch und heben Sie diese für die spätere Verwendung auf. Nehmen Sie für den Aufbau auch unbedingt die beiliegende, produktspezifische Musterkarte zur Hilfe.

Diese Aufbauempfehlung inklusive der produktspezifischen Musterkarte gilt für kopf- und fußteilverstellbare Lattenroste. Beachten Sie, dass das Produkt nur bestimmungsgemäß zu nutzen ist. Nutzen Sie beim Aufbau geeignetes Werkzeug. Bauen Sie den Lattenrost zu zweit, auf einer weichen Unterlage (z.B. einer Decke), zusammen.

Allgemeiner Aufbau eines kopf- und fußteilverstellbaren Lattenrosts mit langem Kopfteil und durchgehendem Holm

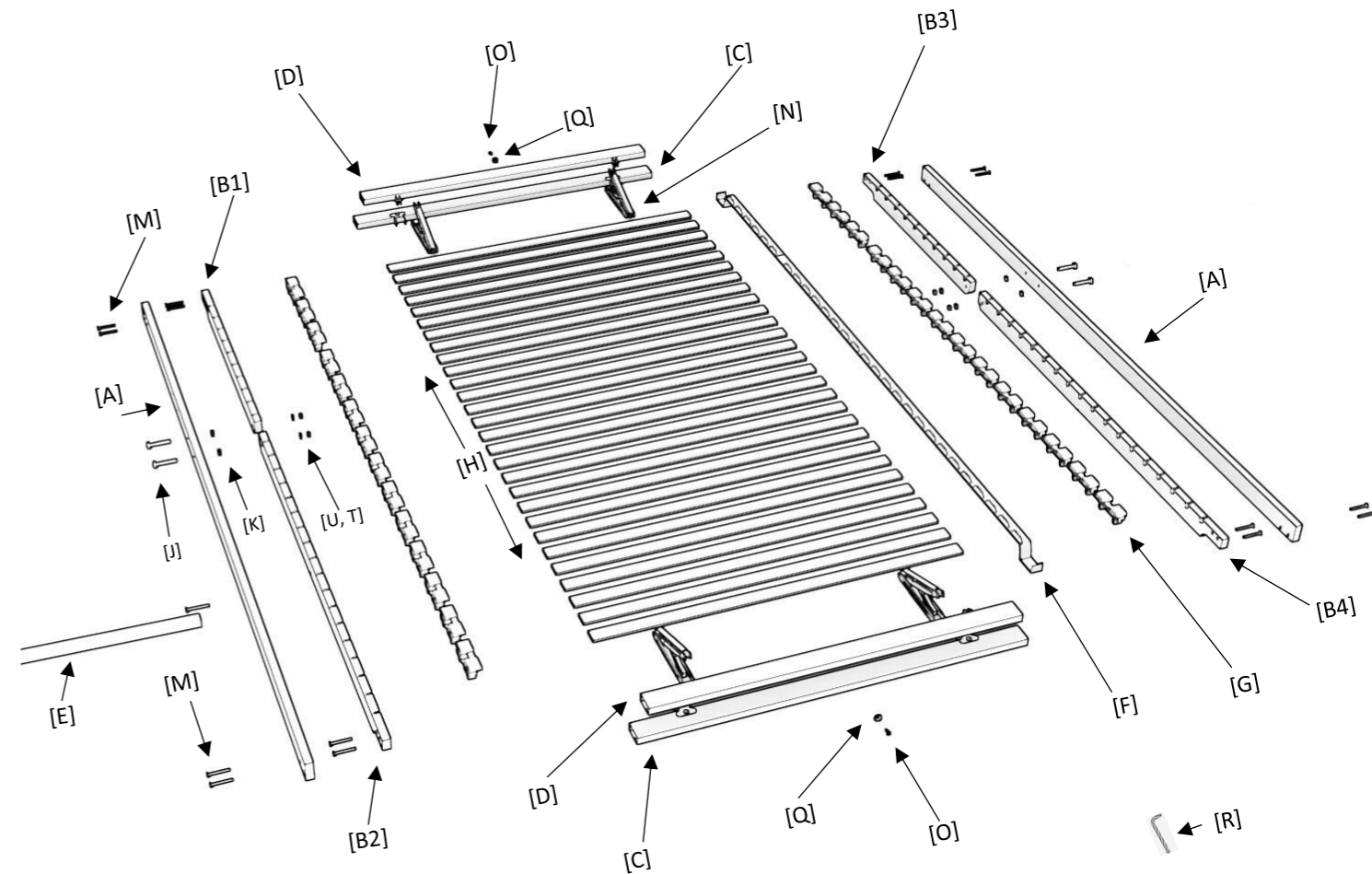

Aufbau des Lattenrostes:

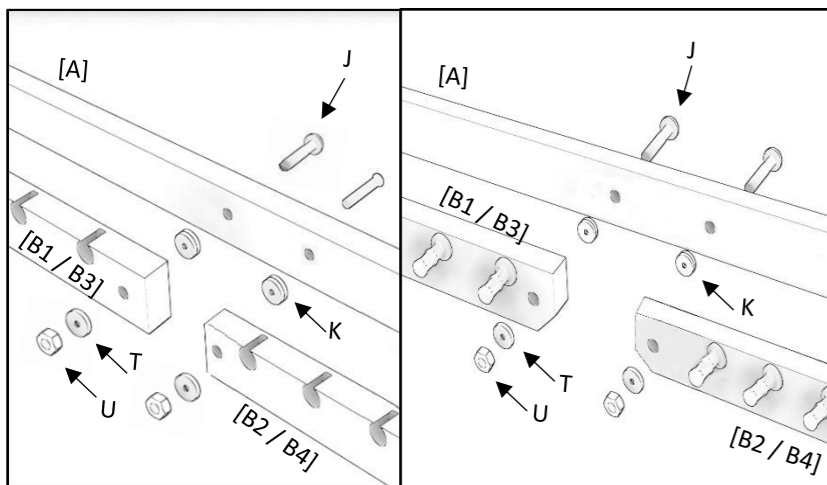

Schritt 1

Verbinden Sie die Innenholme [B1 / B2 / B3 / B4] zusammen mit den Schrauben 8x70mm [J], den Scheiben (9mm) [K], den Scheiben (8,4x20x1,5mm) [T] und den Muttern [U] mit den Außenholmen [A]. Schlagen Sie die Schrauben [J] bündig in die Außenholme ein. Verwenden Sie hierzu geeignetes Werkzeug. Die Bohrungen, bzw. Kunststoffbolzen müssen dabei zum Inneren des Rahmens ausgerichtet sein. Beachten Sie, dass sich die längeren Innenholme [B2 / B4] im Fußteil befinden.

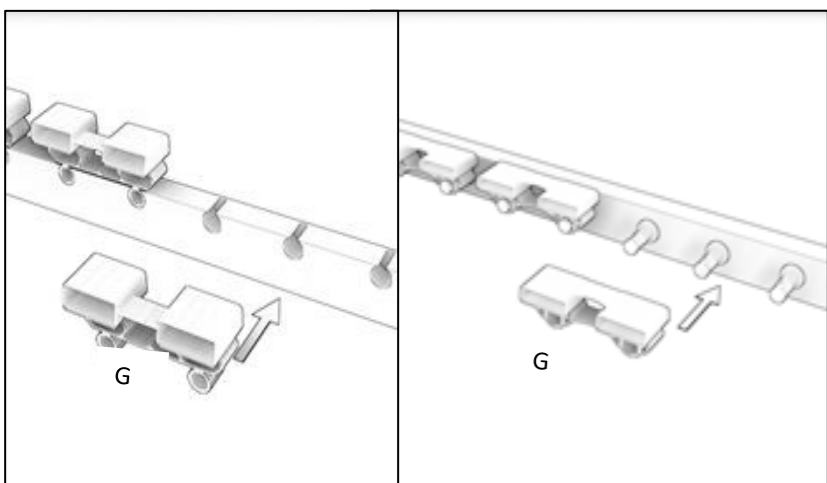

Schritt 2

Positionieren Sie die Kappen [G] gemäß der Musterkarte in den Bohrungen der Holme oder auf den Kunststoffbolzen (Modellabhängig). Die Öffnungen der Kappen müssen dabei zum Inneren des Lattenrostes ausgerichtet sein.

Wichtig: Achten Sie bei farblich unterschiedlichen Kappen auf die korrekte Anordnung gemäß der Musterkarte.

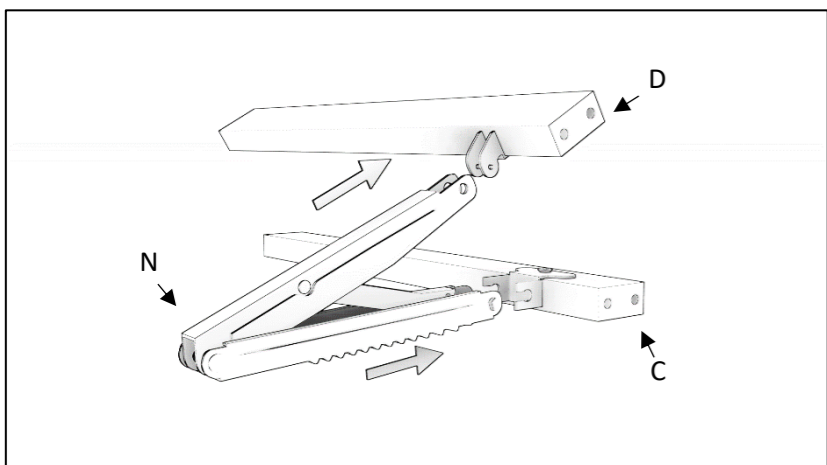

Schritt 3

Montieren Sie die Verstellbeschläge [N] an die Sprossen [C / D]. Beachten Sie, dass die Beschläge mit der Riffelung nach unten zeigen müssen. Hängen Sie die Verstellbeschläge [N] zuerst in die untere Sprosse [C] ein. Dann klicken Sie unter leichtem Druck die Verstellbeschläge [N] an die obere Sprosse [D]. Die längere Sprosse [C] muss sich unten befinden. Danach wiederholen Sie den Vorgang mit dem anderen Sprossenpaar.

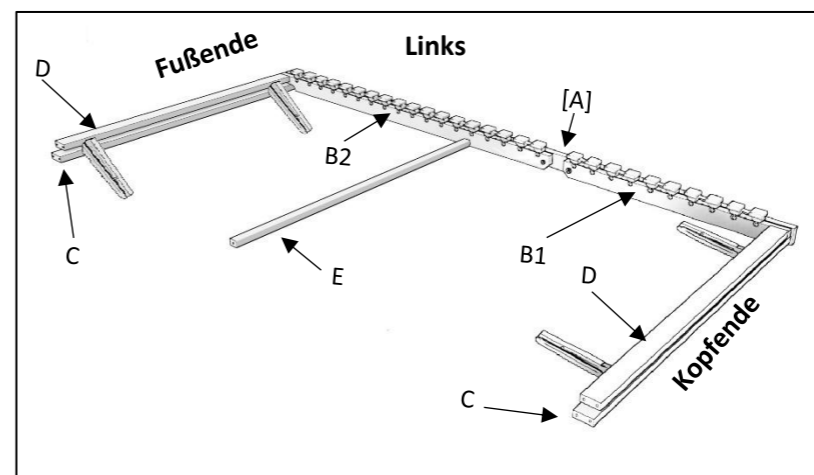

Schritt 4

Legen Sie das linke, vormontierte Seitenteil vor sich auf die weiche Unterlage und schrauben Sie nun mit den Schrauben 6,3x50mm [M] die unteren Sprossen [C] an den Außenholm [A]. Schrauben Sie dann die oberen Sprossen [D] an die Innenholme [B1 / B2] unter Verwendung der Schrauben 6,3x50mm [M]. Schrauben Sie die Mittelsprosse [E] unter Verwendung der Schrauben 6,3x50mm ebenfalls an das vormontierte Seitenteil. Verwenden Sie den beiliegenden Inbusschlüssel [R].

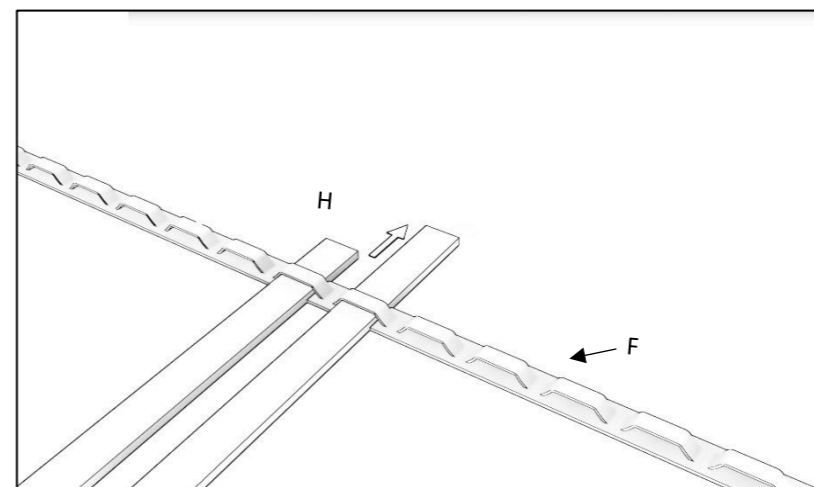

Schritt 5

Schieben Sie die Federleisten [H] gemäß der Musterkarte durch die Schlaufen des Textilgurtes [F]. Die Wölbung der Federleisten muss nach oben zeigen.

Wichtig: Beachten Sie unbedingt weitere Informationen auf der Musterkarte, bevor Sie mit Schritt 6 beginnen.

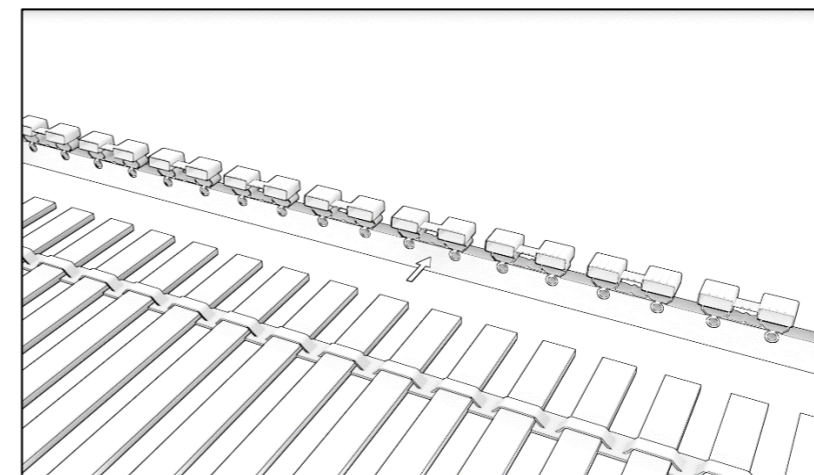

Schritt 6

Wichtig: Haben Sie auf die modellabhängigen Informationen auf der Musterkarte geachtet?

Positionieren Sie die Federleisten in den Kappen des linken, vormontierten Seitenteils.

Wichtig: Beachten Sie hierbei die Reihenfolge und die Anordnung der Federleisten gemäß der Musterkarte.