

EN Read the entire instruction manual before you start installation and assembly. If you have any questions regarding any of the instructions or warnings, please contact your local distributor for assistance.

- CAUTION:** Use with products heavier than the rated weights indicated may result in instability causing possible injury.
- Mounts must be attached as specified in assembly instructions. Improper installation may result in damage or serious personal injury.
 - Safety gear and proper tools must be used. This product should only be installed by professionals.
 - Make sure that the supporting surface will safely support the combined weight of the equipment and all attached hardware and components.
 - Use the mounting screws provided and DO NOT OVER TIGHTEN mounting screws
 - This product contains small items that could be a choking hazard if swallowed. Keep these items away from children.
 - This product is intended for indoor use only. Using this product outdoors could lead to product failure and personal injury.
- IMPORTANT:** Ensure that you have received all parts according to the component checklist prior to installation. If any parts are missing or faulty, telephone your local distributor for a replacement.
- MAINTENANCE:** Check that the bracket is secure and safe to use at regular intervals (at least every three months).

DE Bitte vor Beginn der Montage und Zusammenbau das ganze Handbuch durchlesen. Bitte sich mit dem Händler vor Ort bei Fragen zur Anleitung oder Änderungen in Verbindung setzen.

- VORSICHT:** Bei Verwendung mit Produkten, die das zulässige Gewicht überschreiten, können Schäden oder möglicherweise Verletzungen die Folge sein.
- Halterungen sollen entsprechend den Montageanweisungen angebracht werden.
 - Sicherheitsausrüstung und geeignete Werkzeuge verwenden. Die Montage des Produktes sollte nur von Fachleuten durchgeführt werden.
 - Die tragenden Oberflächen sollten das gesamte Gewicht von Geräten und allen zusätzlichen Bauteilen sicher aushalten können.
 - Nur die mitgelieferten Einbauschrauben verwenden und die Schrauben NICHT ZU FEST ANZIEHEN.
 - Dieses Produkt enthält Kleinteile, die Erstickungsgefahr beim Verschlucken hervorrufen können. Diese Teile von Kindern fernhalten.
 - Dieses Produkt nur in Innenräumen verwenden, Verwendung des Produktes im Außenbereich kann zu Verletzungen und Schäden führen.
- WICHTIG:** Vor der Montage bitte alle erhaltenen Bauteile mit der Bauteilliste abgleichen. Bei beschädigten oder fehlenden Teilen den Händler vor Ort nach Ersatzteilen fragen.
- WARTUNG:** Die Halterungskammer regelmäßig auf Sicherheit und Stabilität prüfen (am besten alle drei Monate).

FR Lisez entièrement le guide d'utilisateur avant de commencer l'installation et le montage. Si vous avez des questions concernant les instructions ou les avertissements, veuillez contacter votre distributeur local pour une assistance.

- ATTENTION:** L'utilisation de produits plus lourds que les poids nominaux indiqués peut entraîner une instabilité causant des blessures potentielles.
- Les supports doivent être joints comme spécifié dans les instructions de montage. Une mauvaise installation peut entraîner des dommages ou de graves blessures aux personnes.
 - Un équipement de sécurité et les outils appropriés doivent être utilisés. Ce produit devrait être installé uniquement par des professionnels.
 - Assurez-vous que la surface de soutien supporte en sécurité le poids combiné de l'équipement et de tous les matériaux et composants associés.
 - Utilisez les vis de montage fournies et NE SERREZ PAS TROP les vis de montage
 - Ce produit contient de petites pièces qui peuvent causer un étouffement si elles sont avalées. Eloignez ces pièces des enfants.
 - Ce produit est prévu uniquement pour une utilisation à l'intérieur. L'utilisation de ce produit à l'extérieur peut entraîner une défaillance du produit ou des blessures aux personnes.
- IMPORTANT:** Avant l'installation, assurez-vous que vous avez reçu toutes les pièces selon la liste de vérification des composants. Si une pièce est manquante ou endommagée, téléphonez à votre distributeur local pour qu'il la remplace.
- MAINTENANCE:** A intervalles réguliers (au moins tous les trois mois) vérifiez que le support est d'utilisation sûre et fiable

ES Lea todo el manual de instrucciones antes de comenzar la instalación y ensamble de la unidad. Si tiene alguna inquietud con respecto a las instrucciones o advertencias, comuníquese con su distribuidor local.

- PRECAUCIÓN:** utilizar con productos de mayor peso al indicado en los límites de peso podría ocasionar inestabilidad y posibles heridas personales.
- Los soportes deben acoplarse tal como se indica en las instrucciones de ensamble. Una incorrecta instalación podría ocasionar daños y serias heridas personales.
 - Utilice las herramientas y equipo de seguridad adecuados. Este producto solo debe ser instalado por profesionales.
 - Asegúrese de que la superficie de fijación sostenga de manera segura el peso total del equipo y todos sus componentes y hardware.
 - Utilice los tornillos de ensamble suministrados y NO aplique demasiada tensión a los tornillos.
 - Este producto contiene piezas pequeñas que representan un riesgo de asfixia. Mantenga estas piezas fuera del alcance de los niños.
 - Este producto está diseñado para uso en interiores solamente. Utilizar este producto en exteriores podría ocasionar fallos y heridas personales.
- IMPORTANTE:** Asegúrese de que haya recibido todas las piezas según la lista de verificación de componentes para la instalación. Si falta alguna de las partes, o está dañada, comuníquese con su distribuidor.
- MANTENIMIENTO:** Compruebe periódicamente que el soporte esté asegurado y listo para usar (al menos cada tres meses).

PT Leia todo o manual de instruções antes de iniciar a instalação e montagem. Se você tiver alguma dúvida sobre quaisquer uma das instruções ou avisos, por favor, entre em contato com o seu distribuidor local para assistência.

- ATENÇÃO:** O uso de produtos mais pesados do que os pesos indicados pode resultar em instabilidade, causando possíveis danos.
- Os suportes devem ser anexados como especificado nas instruções de montagem. A instalação incorreta pode causar danos ou sérias lesões pessoais.
 - Equipamentos de segurança e ferramentas adequadas devem ser utilizadas. Este produto só deve ser instalado por profissionais.
 - Certifique-se que a superfície de suporte suportará com segurança o peso combinado do equipamento e todas as ferragens e componentes anexados.
 - Use os parafusos de montagem fornecidos e NÃO APERTE EXCESSIVAMENTE os mesmos.
 - Este produto contém pequenas peças que podem causar asfixia se ingeridas. Mantenha esses itens longe do alcance de crianças.
 - Este produto destina-se somente para uso interno. Usá-lo em ambiente externo pode causar falhas no produto e lesões pessoais.
- IMPORTANTE:** Assegure-se que você recebeu todas as peças, de acordo com a lista de componentes, antes da instalação. Se alguma peça estiver faltando ou é defeituosa, contate o seu distribuidor local para substituição.
- MANUTENÇÃO:** Certifique-se que o suporte seja seguro e protegido para o uso em intervalos regulares (pelo menos a cada três meses).

PL Należy zapoznać się z instrukcją przed rozpoczęciem montażu i składania uchwyty. Jeśli masz jakiegokolwiek pytania dotyczące instrukcji czy też ostrzeżeń w niej zawartych skontaktuj się z lokalnym dystrybutorem w celu uzyskania pomocy. **UWAGA:** Użycie z produktami cięższymi niż maksymalna waga do której przeznaczony jest uchwyt może skutkować uszkodzeniami produktu, sprzętu do niego zamocowanego i urazami osób znajdujących się w jego pobliżu.

- Uchwyty muszą być montowane dokładnie w taki sposób w jaki opisuje to instrukcja. Niewłaściwy montaż może skutkować uszkodzeniami produktu, sprzętu do niego zamocowanego i urazami osób znajdujących się w jego pobliżu. Używaj właściwych narzędzi podczas montażu. Gdy nie jesteś w stanie samodzielnie zamontować uchwyty skontaktuj się z osobą o odpowiednich kwalifikacjach.
- Produkt przeznaczony do montażu na ścianach drewnianych, betonowych i ceglanych. Należy upewnić się, że płaszczyzna na której montowany jest uchwyt będzie w stanie utrzymać wagę uchwyty wraz z wagą urządzeń przymocowanych do uchwyty.
- Należy używać dostarczonych z produktem śrub montażowych i nie używać nadmiernej siły przy przykręcaniu.
- Z produktem dostarczane są małe części których polknięcie może skutkować udławieniem się. Należy trzymać te części w miejscach niedostępnych dla dzieci.
- Produkt przeznaczony do użytku wewnętrznego - użytkowanie go na zewnątrz może skutkować uszkodzeniami produktu, sprzętu do niego zamocowanego i urazami osób znajdujących się w jego pobliżu. **PRZED ROZPOCZĘCIEM MONTAŻU:** Upewnij się, że produkt został dostarczony z wszystkimi częściami i akcesoriami. Jeśli brakuje jakiegokolwiek części, lub któraś z części jest uszkodzona skontaktuj się z lokalnym dostawcą w celu otrzymania kompletnego produktu. **KONSERWACJA:** Należy się upewnić, że uchwyt jest właściwie przymocowany i zdalny do dalszego użycia w regularnych przedziałach czasowych (przynajmniej raz na trzy miesiące)

IT Se ci sono dubbi per quanto riguardano gli istruzioni o cause preghiamo di mettersi in contatto con distributore locale per l'assistenza.

- Attenzione:** l'installazione dei oggetti più pesanti del peso indicato può risultare possibile lesioni.
- Il supporto deve essere montato esattamente come presentato nel manuale utente. Installazione impropria può causare danni o possibili lesioni.
- Equipaggiamento di sicurezza e strumenti appropriati devono essere utilizzati. Questo oggetto dovrebbe essere montato solo da professionisti. Assicurarsi che la superficie di appoggio sosterrà peso combinato di attrezzature e tutto l'hardware allegato e componenti.
- Utilizzare le viti di montaggio dotati e non stringere troppo le viti di montaggio.
- Questo prodotto contiene piccoli oggetti che potrebbero essere pericolosi di soffocamento per ingestione. Tenere questo oggetto a partire dai bambini.
- Questo prodotto è destinato ad uso interno.
- Utilizzarlo all'aperto potrebbe portare al fallimento del prodotto e lesioni personali.
- Importante:** Verificare di aver ricevuto tutte le parti in base alla lista di controllo dei componenti prima dell'installazione. Se una parte manca contattare un distributore locale.
- Manutenzione:** Controllare che la staffa è al sicuro da usare a intervalli regolari (almeno ogni 3 mesi)

EN Gaming RGB LED monitor mount, 17-32"

PL Gamingowy uchwyt do monitora LED RGB, 17-32"

DE Gaming-RGB-LED-Monitorhalterung, 17-32"

FR Support de jeu pour moniteur LED RGB 17-32"

ES Soporte para monitor LED RGB para juegos, 17-32 "

IT Supporto singolo da gioco per monitor LED RGB, 17-32"

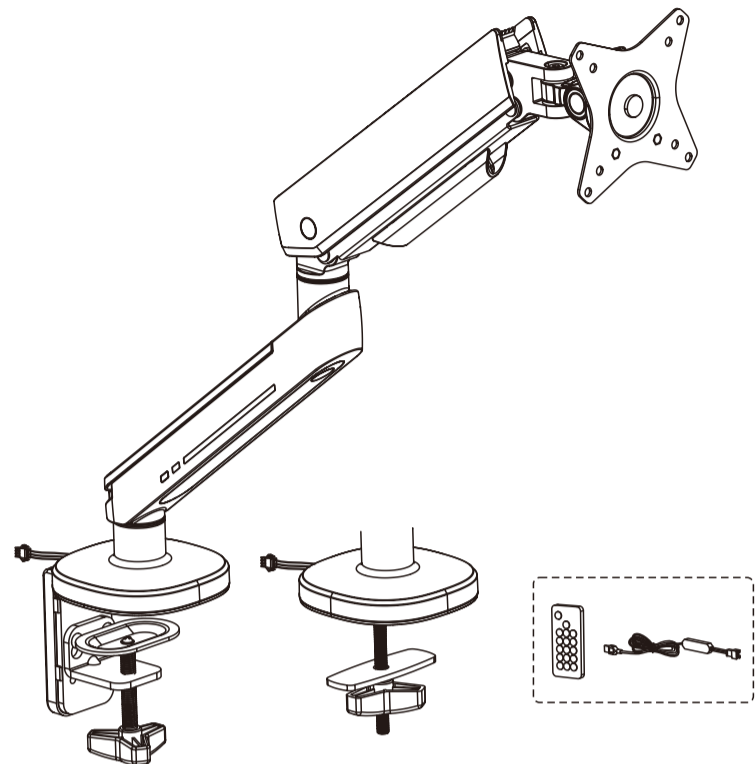

RS
nano

RS165

VESA Compatible
75x75 100x100

32"
MAX
FLAT/CURVED

2-9kg
(4.4-19.8lbs)
RATED

7

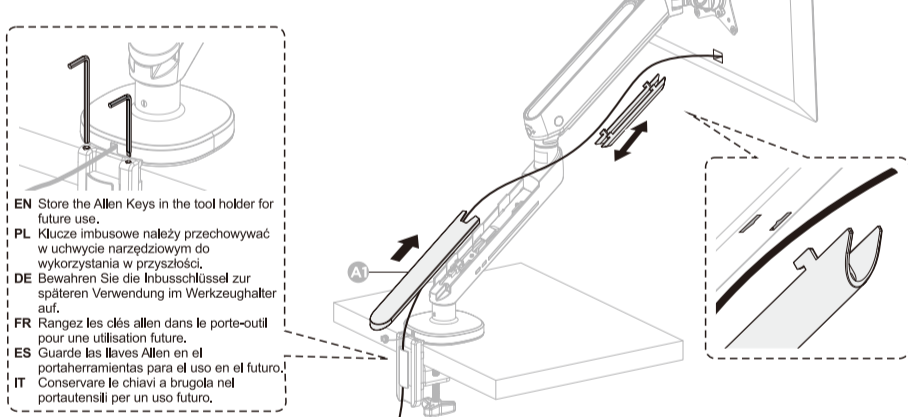

- EN** Store the Allen Keys in the tool holder for future use.
- PL** Klucze imbusowe należy przechowywać w uchwycie narzędziowym do wykorzystania w przyszłości.
- DE** Bewahren Sie die Inbusschlüssel zur späteren Verwendung im Werkzeughalter auf.
- FR** Rangez les clés allen dans le porte-outil pour une utilisation future.
- ES** Guarde las llaves Allen en el portaherramientas para el uso en el futuro.
- IT** Conservare le chiavi a brugola nel portautensili per un uso futuro.

8

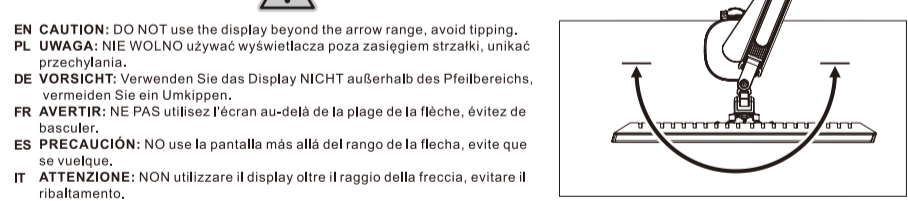

- EN CAUTION:** DO NOT use the display beyond the arrow range, avoid tipping.
- PL UWAGA:** NIE WOLNO używać wyświetlacza poza zasięgiem strzałki, unikać przechylenia.
- DE VORSICHT:** Verwenden Sie das Display NICHT außerhalb des Pfeilbereichs, vermeiden Sie ein Umkippen.
- FR AVERTIR:** NE PAS utiliser l'écran au-delà de la plage de la flèche, évitez de basculer.
- ES PRECAUCIÓN:** NO use la pantalla más allá del rango de la flecha, evite que se vuelque.
- IT ATTENZIONE:** NON utilizzare il display oltre il raggio della freccia, evitare il ribaltamento.

9

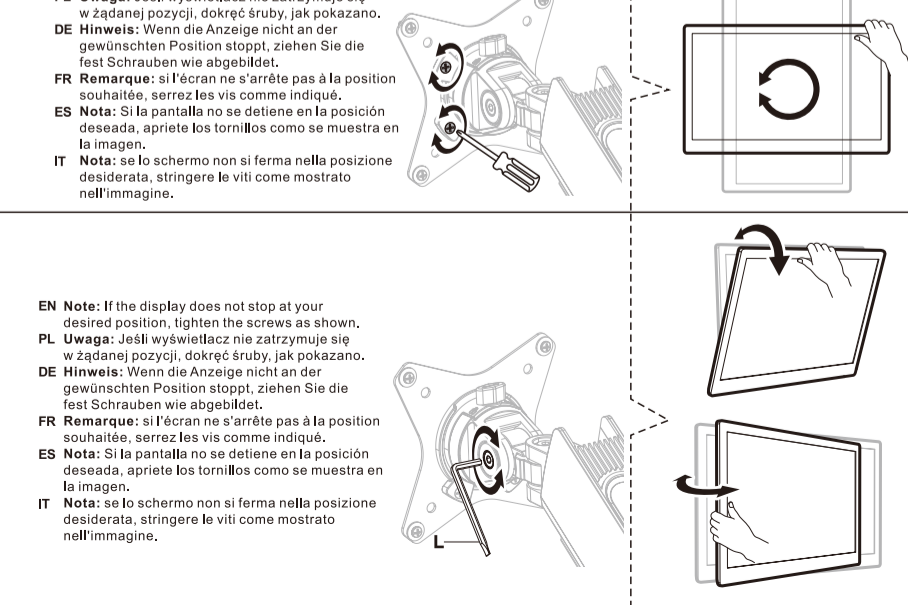

- EN Note:** If the display does not stop at your desired position, tighten the screws as shown.
- PL Uwaga:** Jeśli wyświetlacz nie zatrzymuje się w żądanej pozycji, dokręć śruby, jak pokazano.
- DE Hinweis:** Wenn die Anzeige nicht an der gewünschten Position stoppt, ziehen Sie die fest Schrauben wie abgebildet.
- FR Remarque:** si l'écran ne s'arrête pas à la position souhaitée, serrez les vis comme indiqué.
- ES Nota:** Si la pantalla no se detiene en la posición deseada, apriete los tornillos como se muestra en la imagen.
- IT Nota:** se lo schermo non si ferma nella posizione desiderata, stringere le viti come mostrato nell'immagine.

EN The remote control is provided for lighting control.

Stick the remote control to the magnet pad on the monitor arm when not in use.

Note: Finish step 1 before connecting USB to plastic prior to using your appliances.

PL Pilot zdalnego sterowania steruje oświetleniem.

Pilot należy przykleić do podkładki z magnesem na ramieniu monitora, gdy nie jest używany.

Uwaga: Zakończ krok 1 przed podłączeniem USB do urządzeń.

DE Mit der Fernbedienung wird die Beleuchtung gesteuert.

Kleben Sie die Fernbedienung an das Magnetfeld am Monitorarm, wenn Sie sie nicht benutzen.

Hinweis: Beenden Sie Schritt 1 bevor Sie USB an Ihre Geräte anschließen.

FR La télécommande est fournie pour le contrôle de l'éclairage.

Collez la télécommande sur le coussin magnétique du bras du moniteur lorsqu'elle n'est pas utilisée.

Remarque: terminez l'étape 1 avant de connecter l'USB à vos appareils.

ES El mando a distancia se proporciona para el control de la iluminación.

Pegue el control remoto a la almohadilla magnética del brazo del monitor cuando no esté en uso.

Nota: finalice el paso 1 antes de conectar el USB a sus dispositivos.

IT Il telecomando è fornito per il controllo dell'illuminazione. Attaccare il telecomando al pad magnetico sul braccio del monitor quando non è in uso.

Nota: completare il passaggio 1 prima di collegare l'USB ai dispositivi.

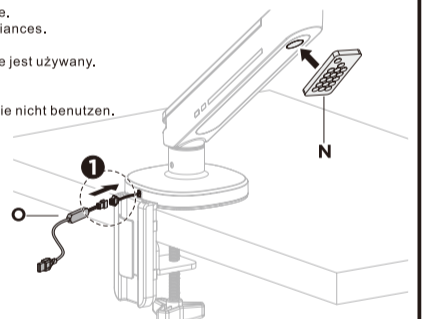

EN Note: Remove the plastic battery insert prior to using the remote.

PL Uwaga: Przed rozpoczęciem korzystania z pilota należy wyjąć plastikową wkładkę z bateriami.

DE Hinweis: Entfernen Sie den Batterieinsatz aus Kunststoff, bevor Sie die Fernbedienung verwenden.

FR Remarque: retirez l'insert de batterie en plastique avant d'utiliser la télécommande.

ES Nota: Retire el inserto de plástico de la batería antes de usar el control remoto.

IT Nota: rimuovere l'inserto della batteria in plastica prima di utilizzare il telecomando.

EN 1 On/Off

2 Effect Speed +/-

3 Effect Mode +/-

4 Short Press 1 Time: automatic effect show

Short Press 5 Times: 7 single-color light show

5 Brightness +/-

6 Lock/Unlock The Remote

Long press 5 seconds remote control one to one match, again press 5 seconds to cancel the match.

7 Set

At automatic playback mode, press the "Set" button once, then "Lock" button to capture the current effect loop play.

8 Steady Single Color

PL 1 Wylłącz/Włącz

2 Szybkość efektu +/- Tryb efektu

3 Tryb +/-

4 Krótkie naciśnięcie 1 raz: automatyczny pokaz efektów

Krótkie naciśnięcie 5 razy: 7 jednokolorowych pokazów świetlnych

5 Jasność +/-

6 Blokowanie/odblokowywanie pilota

Długie naciśnięcie 5 sekund pilota jeden do jednego meczu, ponownie naciśnij 5 sekund, aby anulować mecz.

7 Set

W trybie automatycznego odtwarzania, naciśnij raz przycisk "Set", a następnie przycisk "Lock", aby uchwycić bieżącą pętlę efektów.

8 Stały pojedynczy kolor

DE 1 Aus/Ein

2 Effektgeschwindigkeit +/- Effektmodus

3 Modus +/-

4 1 Mal kurz drücken: automatische Effektanzeige

5 Mal kurz drücken: 7 einfarbige Lichtspiele

5 Helligkeit +/-

6 Sperrn/Entsperren der Fernbedienung

Drücken Sie lange 5 Sekunden auf der Fernbedienung eins zu eins Spiel, drücken Sie erneut 5 Sekunden, um das Spiel abzubrechen.

7 Set

Drücken Sie im Auto-Play-Modus einmal die Taste "Set" und dann die Taste "Lock", um die aktuelle Effektschleife zu erfassen.

8 Feste Einzelfarbe

FR 1 Allumé/Eteint

2 Effet Vitesse +/- Effet

3 Mode +/-

4 Appuyez brièvement 1 fois: spectacle d'effet automatique

Appuyez brièvement 5 fois: 7 spectacle de lumière unicolore

5 Luminosité +/-

6 Verrouiller/déverrouiller la télécommande

Appuyez longuement pendant 5 secondes sur la télécommande un à un, appuyez à nouveau sur 5 secondes pour annuler le match.

7 Régler

En mode de lecture automatique, appuyez une fois sur le bouton "Set", puis sur le bouton "Lock" pour capturer la lecture de la boucle d'effet en cours.

8 Couleurs simples stables

ES 1 On/Off

2 Efecto de velocidad +/-

3 Modo +/-

4 Pulsación corta 1 vez: espectáculo de efecto automático

Pulsación corta 5 veces: 7 luces de un color

5 Brillo +/-

6 Bloquear / desbloquear el control remoto

Mantenga presionado el control remoto de 5 segundos uno a uno, presione nuevamente 5 segundos para cancelar el partido.

7 Establecer

En el modo de reproducción automática, presione el botón "Establecer" una vez, luego el botón "Bloquear" para capturar la reproducción del bucle de efectos actual.

8 Colores individuales estables

IT 1 On/Off

2 Velocità effetto +/-

3 Modalità effetto +/-

4 Pressione breve 1 volta: esposizione automatica degli effetti

Pressione breve 5 volte: 7 giochi di luci monocromatici

5 Luminosità +/-

6 Blocca/sblocca il telecomando

Mantenga premiato il telecomando per 5 secondi per una partita, preme nuovamente 5 secondi per annullare la partita.

7 Imposta

Imposta in modalità di riproduzione automatica, premere una volta il pulsante "Imposta", quindi il pulsante "Blocca" per acquisire l'attuale riproduzione del loop di effetti.

8 Tinta unita tinta unita

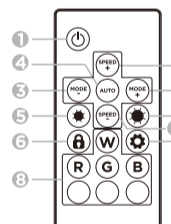

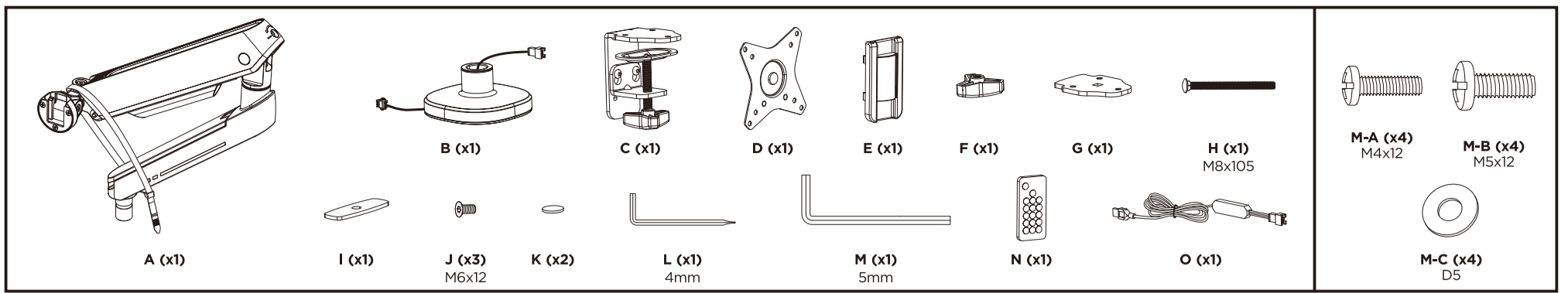

1

EN Note: Manage the USB cables as shown prior to the grommet or clamp installation.
 PL Uwaga: Przed montażem opaski zaciskowej lub przetłoki należy ułożyć kable USB w sposób pokazany na rysunku.
 DE Hinweis: Ordnen Sie die USB-Kabel wie abgebildet an, bevor Sie die Klemme oder Tülle anbringen.
 FR Remarque: gérez les câbles USB comme indiqué avant l'installation de l'écillet ou de la pince.
 ES Nota: Administre los cables USB como se muestra antes de la instalación del ojal o la abrazadera.
 IT Nota: gestire i cavi USB come mostrato prima dell'installazione del gommino o del morsetto.

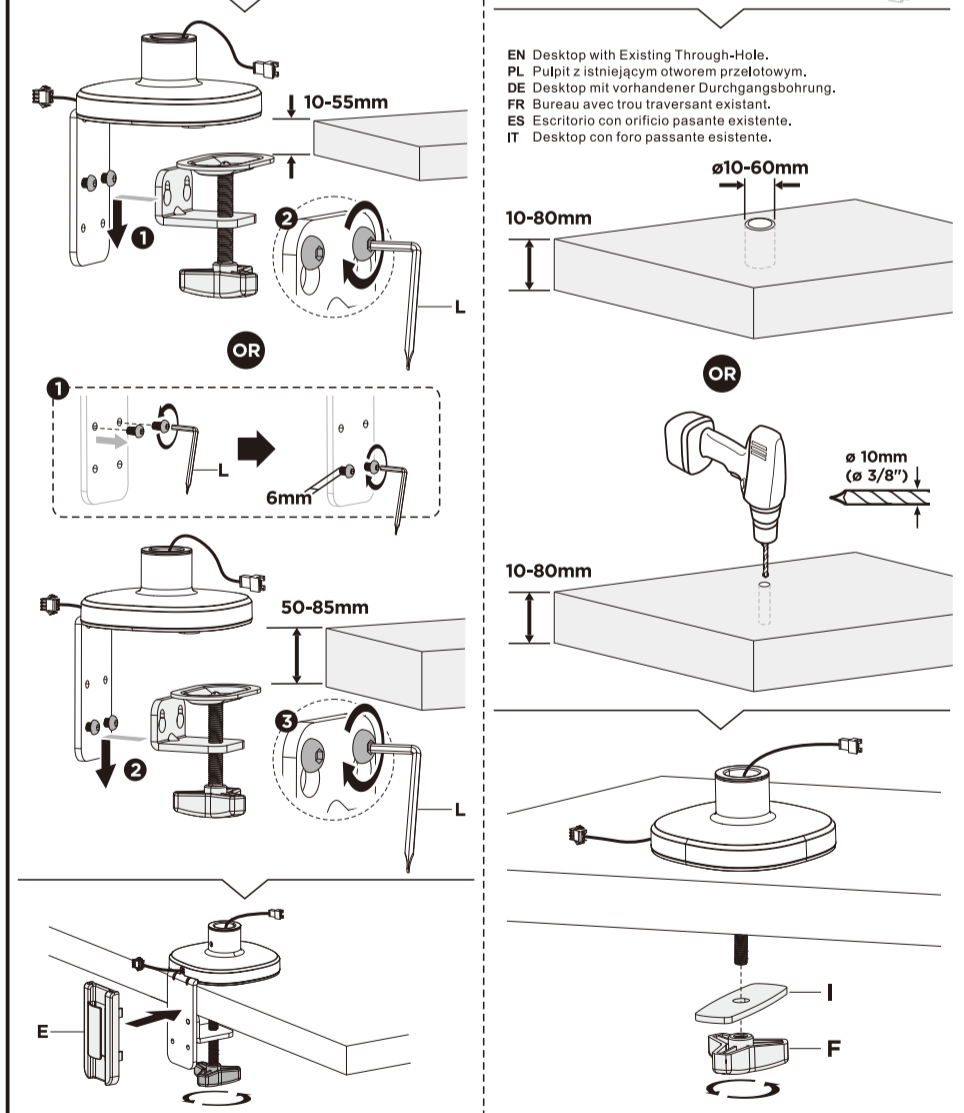
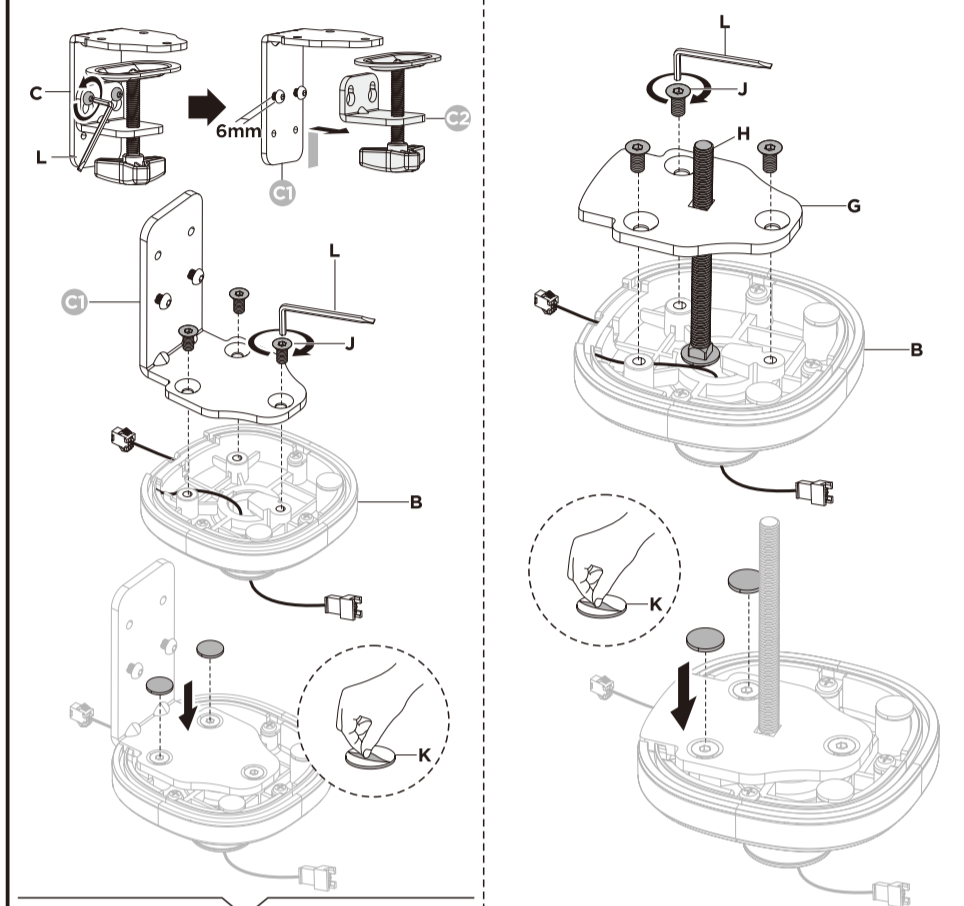

2

EN **Stored energy hazard!**
 1. Firmly hold the two halves of the spring arm together and have another person cut off the cable tie from around the spring arm.
 2. Slowly release the pressure on the spring and allow it to gradually stretch to its full extension.
 PL **Niebezpieczeństwo zgromadzonej energii!**
 1. Mocno przytrzymaj dwie połowki ramienia sprężyny razem i poproś inną osobę o odcięcie kabla ti wokół ramienia sprężyny.
 2. Powoli zwolnij nacisk na sprężynę i pozwól jej stopniowo rozciągnąć się do pełnego wyprustu.
 DE **Gefahr durch gespeicherte Energie!**
 1. Halten Sie die beiden Hälften des Federarms fest zusammen und bitten Sie eine andere Person, das Kabel um den Federarm zu schneiden.
 2. Lassen Sie den Druck auf die Feder langsam los und lassen Sie sie sich allmählich bis zur vollen Ausdehnung strecken.
 FR **Risque d'énergie stockée!**
 1. Tenez fermement les deux moitiés du bras à ressort ensemble et demandez à une autre personne de couper le câble ti autour du bras à ressort.
 2. Relâchez lentement la pression sur le ressort et laissez-le s'étirer progressivement jusqu'à son extension complète.
 ES **¡Peligro de energía almacenada!**
 1. Sujete firmemente las dos mitades del brazo del resorte juntas y pida a otra persona que corte el cable del alrededor del brazo de resorte.
 2. Libere lentamente la presión sobre el resorte y deje que se estire gradualmente hasta su extensión completa.
 IT **Pericolo di energia immagazzinata!**
 1. Afferrare saldamente le due metà del braccio a molla e chiedere a un'altra persona di tagliare il cavo attorno al braccio a molla.
 2. Rilasciare lentamente la pressione sulla molla e lasciarla estendere gradualmente fino a quando non è completamente estesa.

EN Do not put hands around or near the joint as shown.
 PL Nie należy wkładać rąk wokół lub w pobliżu złącza, jak pokazano na rysunku.
 DE Halten Sie Ihre Hände nicht um den Stecker herum oder in dessen Nähe, wie in der Abbildung gezeigt.
 FR Ne mettez pas les mains autour ou près de l'articulation comme illustré.
 ES No ponga las manos alrededor o cerca de la articulación, tal como se muestra.
 IT Non mettere le mani intorno o vicino all'articolazione come mostrato.

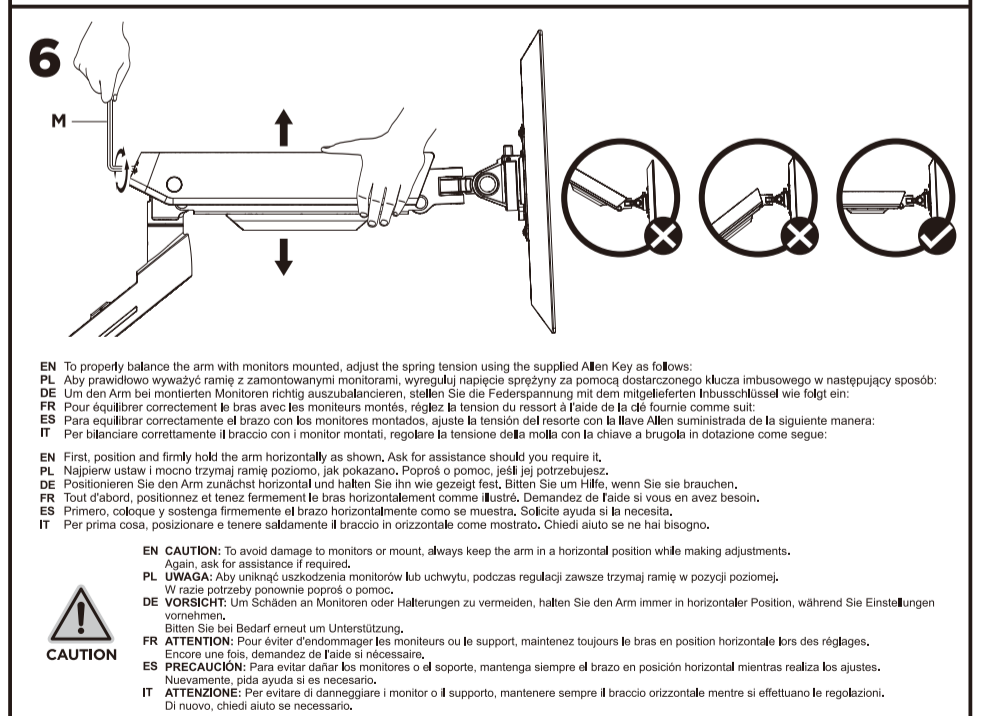
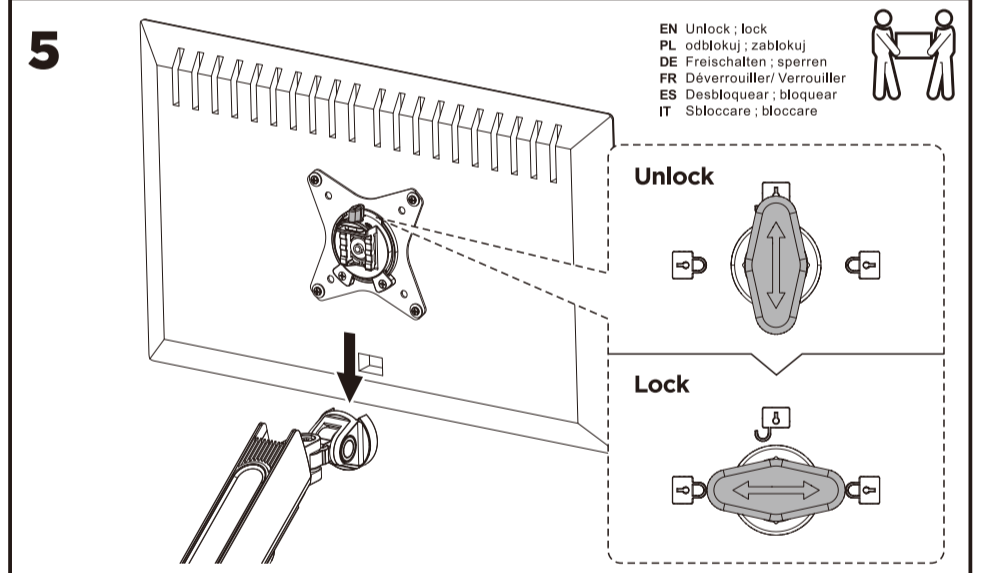
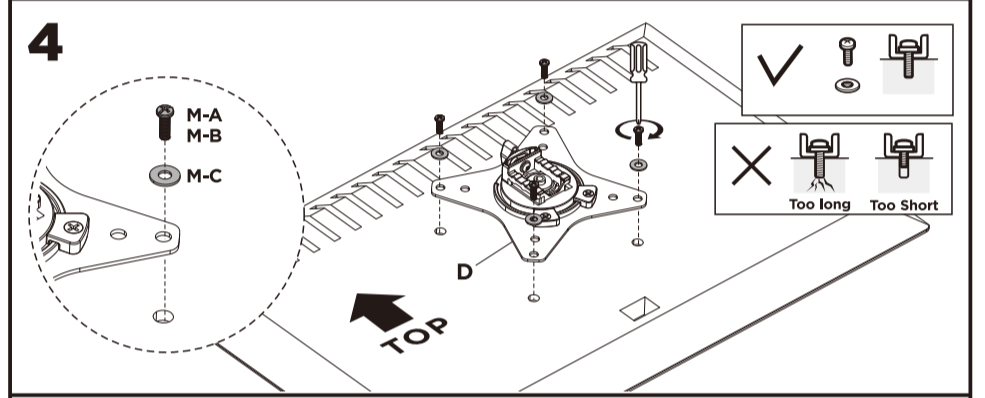
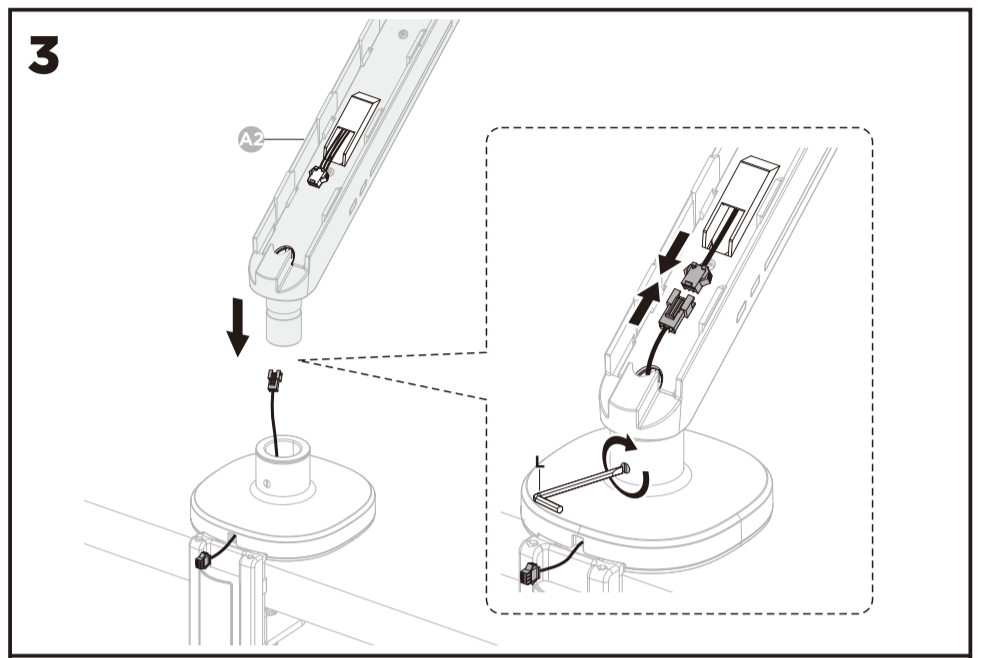

EN To properly balance the arm with monitors mounted, adjust the spring tension using the supplied Allen Key as follows:
 PL Aby prawidłowo wyważyć ramię z zamontowanymi monitorami, wyreguluj napięcie sprężyny za pomocą dostarczonego klucza imbusowego w następujący sposób:
 DE Um den Arm bei montierten Monitoren richtig auszubalancieren, stellen Sie die Federspannung mit dem mitgelieferten Imbusschlüssel wie folgt ein:
 FR Pour équilibrer correctement le bras avec les moniteurs montés, réglez la tension du ressort à l'aide de la clé fournie comme suit:
 ES Para equilibrar correctamente el brazo con los monitores montados, ajuste la tensión del resorte con la llave Allen suministrada de la siguiente manera:
 IT Per bilanciare correttamente il braccio con i monitor montati, regolare la tensione della molla con la chiave a brugola in dotazione come segue:

EN First, position and firmly hold the arm horizontally as shown. Ask for assistance should you require it.
 PL Najpierw ustaw i mocno trzymaj ramię poziomo, jak pokazano. Poproś o pomoc, jeśli jej potrzebujesz.
 DE Positionieren Sie den Arm zunächst horizontal und halten Sie ihn wie gezeigt fest. Bitten Sie um Hilfe, wenn Sie sie brauchen.
 FR Tout d'abord, positionnez et tenez fermement le bras horizontalement comme illustré. Demandez de l'aide si vous en avez besoin.
 ES Primero, coloque y sostenga firmemente el brazo horizontalmente como se muestra. Solicite ayuda si la necesita.
 IT Per prima cosa, posizionare e tenere saldamente il braccio in orizzontale come mostrato. Chiedi aiuto se ne hai bisogno.

EN **CAUTION:** To avoid damage to monitors or mount, always keep the arm in a horizontal position while making adjustments. Again, ask for assistance if required.
 PL **UWAGA:** Aby uniknąć uszkodzenia monitorów lub uchwyty, podczas regulacji zawsze trzymaj ramię w pozycji poziomej. W razie potrzeby ponownie poproś o pomoc.
 DE **VORSICHT:** Um Schäden an Monitoren oder Halterungen zu vermeiden, halten Sie den Arm immer in horizontaler Position, während Sie Einstellungen vornehmen. Bitten Sie bei Bedarf erneut um Unterstützung.
 FR **ATTENTION:** Pour éviter d'endommager les moniteurs ou le support, maintenez toujours le bras en position horizontale lors des réglages. Encore une fois, demandez de l'aide si nécessaire.
 ES **PRECAUCIÓN:** Para evitar dañar los monitores o el soporte, mantenga siempre el brazo en posición horizontal mientras realiza los ajustes. Nuevamente, pida ayuda si es necesario.
 IT **ATTENZIONE:** Per evitare di danneggiare i monitor o il supporto, mantenere sempre il braccio orizzontale mentre si effettuano le regolazioni. Di nuovo, chiedi aiuto se necessario.

EN If the arm drops, turn the adjustment screw clockwise until it stays in a horizontal position.
 PL Jeśli ramię opadnie, przekręć śrubę regulacyjną zgodnie z ruchem wskazówek zegara, aż się zatrzyma w pozycji poziomej.
 DE Wenn der Arm herunterfällt, drehen Sie die Einstellschraube im Uhrzeigersinn, bis sie bleibt in waagerechter Lage.
 FR Si le bras tombe, tournez la vis de réglage dans le sens des aiguilles d'une montre jusqu'à ce qu'elle reste en position horizontale.
 ES Si el brazo cae, gire el tornillo de ajuste en el sentido de las agujas del reloj hasta que quede en posición horizontal.
 IT Se il braccio cade, girare la vite di regolazione in senso orario finché non rimane in posizione orizzontale.

EN If the arm rises, turn the adjustment screw counter-clockwise until it stays in a horizontal position.
 PL Jeśli ramię unosi się, przekręć śrubę regulacyjną w kierunku przeciwnym do ruchu wskazówek zegara, aż pozostanie w pozycji poziomej.
 DE Wenn sich der Arm hebt, drehen Sie die Einstellschraube gegen den Uhrzeigersinn, bis er in einer horizontalen Position bleibt.
 FR Si le bras monte, tournez la vis de réglage dans le sens inverse des aiguilles d'une montre jusqu'à ce qu'elle reste en position horizontale.
 ES Si el brazo se eleva, gire el tornillo de ajuste en sentido antihorario hasta que quede en posición horizontal.
 IT Se il braccio si alza, girare la vite di regolazione in senso antiorario finché non rimane in posizione orizzontale.

EN **CAUTION: DO NOT over tighten the screws.**
 PL **UWAGA:** NIE dokręcaj zbyt mocno śruby.
 DE **VORSICHT:** Ziehen Sie die Schrauben NICHT zu fest an.
 FR **ATTENTION:** Ne serrez pas trop les vis.
 ES **PRECAUCIÓN:** No apriete demasiado los tornillos.
 IT **ATTENZIONE:** Non stringere eccessivamente le viti.