



ACTIONBIKES
MOTORS



ORIGINAL BEDIENUNGSANLEITUNG

MERCEDES BENZ G63 KINDER-ELEKTROAUTO

Artikelnummer: PR0029526

EINLEITUNG

Sehr geehrte Kundin, sehr geehrter Kunde,

wir möchten Sie zum Kauf Ihres neuen Kinder-Elektrofahrzeugs der Marke Actionbikes beglückwünschen. Miweba ist Deutschlands größtes Kinderautohaus und bietet eine breite Palette an Kinder-Elektrofahrzeugen an. Alle Fahrzeuge entsprechen den derzeit gültigen Normen und verfügen somit über höchste Qualitätsstandards.

Damit Sie Ihr Kinder-Elektrofahrzeug mit voller Funktionsfähigkeit nutzen können und noch lange Freude daran haben, lesen Sie die Gebrauchsanleitung vor Inbetriebnahme sorgfältig durch.



Wir wünschen Ihnen viel Spaß beim Fahren!

Lesen Sie dieses gesamte Dokument vor der Inbetriebnahme und der ersten Benutzung aufmerksam durch. Es liegt in Ihrer Verantwortung, jeden Nutzer dieses Geräts in allen Sicherheitsvorkehrungen und Hinweisen sorgfältig und ordnungsgemäß zu unterweisen. Bewahren Sie diese Gebrauchsanleitung sicher und sorgfältig auf!

Wir lassen Sie nicht alleine!

Sollten Sie Hilfe bei der Inbetriebnahme oder bei der Instandhaltung Ihres Fahrzeugs benötigen, können Sie uns gerne unter der unten angegebenen Telefonnummer erreichen. So lassen sich alle Fragen schnell und unkompliziert in einem Telefonat klären. Alternativ können Sie uns auch eine Mail zuschicken. Unser Serviceteam steht Ihnen zudem gerne für Fragen rund um die Reparatur und den Austausch von Teilen zur Verfügung.

Miweba GmbH

 Gewerbepark 20
96149 Breitengüßbach
 09544 9879080
 kundenservice@miweba.de

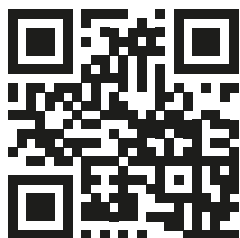

miweba.de



@miwebaTV



@miweba.de



@miwebagmbh

INHALTSVERZEICHNIS

1. Sicherheitshinweise	3
2. Lieferumfang	6
3. Montage	7
4. Bedienfunktionen	9
5. Fernbedienung	10
6. Bedienpanel	11
7. Ladehinweise	12
8. Sicherung	12
9. Problembehandlung	13
10. Entsorgung	14
11. Technische Daten	15
12. Konformität	15

HILFE ZUM PRODUKT

Weitere Informationen wie YouTube-Aufbauvideos, die aktuelle Anleitung, FAQs zum Produkt sowie technische Daten finden Sie unter diesem Link.

Scannen Sie hierfür einfach den QR-Code.



l.miweba.de/g63

1. SICHERHEITSHINWEISE

Lesen Sie dieses gesamte Dokument vor der Inbetriebnahme und der ersten Benutzung aufmerksam durch. Es liegt in Ihrer Verantwortung, jeden Nutzer dieses Kinder-Elektroautos in allen Sicherheitsvorkehrungen und Hinweisen sorgfältig und ordnungsgemäß zu unterweisen. Bewahren Sie diese Gebrauchsanleitung sicher und sorgfältig auf! Kinder mit gestörtem Gleichgewichtssinn, eingeschränkten Reflexen und/oder Sehschwächen sowie Kinder unter 3 Jahren sollten dieses Fahrzeug nicht benutzen. Die Eltern übernehmen die volle Verantwortung für das Handeln ihrer Kinder. Um mögliche Risiken zu vermeiden/zu minimieren, sollte nur mit Helm, Handschuhen, Ellenbogen- und Knieschonern, sowie mit geeigneten Schuhen gefahren werden. Fahren Sie nicht auf nassen Straßen, im Regen oder durch Wasserlachen.

Folgende Hinweise sind unbedingt zu beachten und zu befolgen:

1. Während der Fahrt ist die Aufsicht eines Erwachsenen ständig erforderlich.
2. Die Benutzung des Fahrzeugs darf ausschließlich für den vorgeschriebenen Zweck und gemäß den in dieser Bedienungsanleitung aufgeführten Hinweisen und Anweisungen erfolgen. Verwenden Sie kein Zubehör, das nicht ausdrücklich vom Hersteller empfohlen wurde.
3. Benutzen, pflegen, reinigen und warten Sie dieses Fahrzeug nur gemäß den hier enthaltenen Hinweisen und Anweisungen.
4. Führen Sie eine regelmäßige Routineinspektion des Fahrzeugs durch. Untersuchen Sie alle Bestandteile, bevor Sie es verwenden. Vergewissern Sie sich, dass sich das Fahrzeug in einem ordnungsgemäßen Zustand befindet.
5. Tritt während der Fahrt ein unbekanntes Geräusch auf, Fahrt sofort stoppen und Fahrzeug außer Betrieb nehmen! Verwenden Sie das Fahrzeug auf keinen Fall, bevor alle Mängel jeglicher Art vollständig behoben sind.
6. Dieses Fahrzeug darf auf keinen Fall benutzt werden, wenn es Mängel oder Fehlfunktionen aufweist. Verwenden Sie es ausschließlich, wenn es sich in einem technisch einwandfreien Zustand befindet.
7. Die maximale Zuladung und die Altersgrenzen zur Verwendung des Fahrzeugs unbedingt einhalten.
8. Nicht für Kinder unter 3 Jahren geeignet.
9. Das maximale Körpergewicht des Benutzers darf 110 kg nicht überschreiten.
10. Erwachsene müssen ihre Kinder über sichere Fahrweisen unterrichten.
11. Achten Sie darauf, dass Ihr Kind die Räder während der Fahrt nicht anfasst und sorgen Sie für Sicherheitsabstand.
12. Verwenden Sie zur Reinigung keine Scheuermittel oder ätzende Reinigungsmittel.
13. Eine Modifikation des Geräts ist nicht erlaubt. Durch unsachgemäße und bauliche Veränderungen (Demontage von Originalteilen, Anbau von nicht zulässigen Teilen usw.) können Gefahren für die Benutzer entstehen.
14. Stecken Sie keine Objekte oder Körperteile in die Öffnungen des Fahrzeugs.

1. SICHERHEITSHINWEISE

(FORTSETZUNG)



15. Fahrzeug vor Feuchtigkeit und Hitze schützen. Tauchen Sie das Fahrzeug niemals in Wasser oder andere Flüssigkeiten.
16. Erstickungsgefahr! Enthält Kleinteile, deshalb nicht für Kinder unter 3 Jahren geeignet.
17. Erstickungsgefahr! Halten Sie Plastiktüten von Kindern fern und entsorgen Sie diese umweltgerecht.
18. Montage nur durch Erwachsene. Vorsicht beim Auspacken, da die zu montierenden Komponenten eine Gefahr durch kleine Teile und scharfe Kanten darstellen können.
19. Überprüfen Sie, ob das Ladegerät in einem gutem Zustand ist, einschließlich des Kabels und der Steckdose.
20. Das Fahrzeug darf nur auf geeignetem Untergrund gefahren werden.
21. Nicht zur Verwendung im Straßenverkehr geeignet.
22. Fahren Sie nicht im Dunkeln.
23. Fahren Sie nicht bei Regen oder Schnee.
24. Das Fahrzeug ist mit einem Sicherheitsgurt ausgestattet. Stellen Sie sicher, dass der Sicherheitsgurt angelegt wird, damit Unfälle vermieden werden.
25. Verändern Sie niemals die Struktur oder die Kabel. Eine Reparatur muss stets von professionellem Personal durchgeführt werden.
26. Verwenden Sie die Batterie nicht für andere Funktionen.
27. Schließen Sie die Batterie in der korrekten Reihenfolge an.
28. Vermeiden Sie einen Kurzschluss der Batterie.
29. Tiefentladene Batterien können nicht erneut geladen werden.
30. Das Laden sollte ausschließlich von Erwachsenen oder unter deren Aufsicht vorgenommen werden.
31. Verwenden Sie ausschließlich die Batterie des Herstellers. Wenden Sie sich für den Erwerb einer neuen Batterie an Ihren Händler.
32. Entsorgen Sie die Batterie ordnungsgemäß.

1. SICHERHEITSHINWEISE

(FORTSETZUNG)

Sicherheitshinweise Batterie

Um Probleme mit der Sicherung zu vermeiden,

1. belasten Sie das Fahrzeug nicht mit mehr als 110 kg.







2. ziehen Sie keine Gegenstände mit dem Auto.

3. achten Sie darauf, dass die elektrischen Komponenten nicht nass werden.

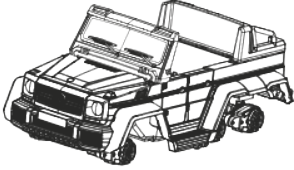
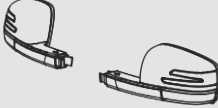
- Überprüfen Sie regelmäßig das Ladegerät auf Schäden. Falls ein Problem vorhanden sein sollte, darf das Ladegerät nicht weiter verwendet werden.
- Schmieren Sie ab und zu die entsprechenden Metallteile mit etwas Schmieröl ein, um Abrieb und Rost zu vermeiden.
- Halten Sie das Fahrzeug fern von Wärmequellen und vermeiden Sie pralle Sonneneinwirkung.
- Falls das Fahrzeug im Freien steht, schützen Sie es ausreichend vor Regen.
- Fahren Sie das Fahrzeug nicht bei Regen oder Schnee.
- Achten Sie immer darauf, dass das Fahrzeug ausgeschaltet wird, wenn es nicht verwendet wird.
- Laden Sie das Fahrzeug nach jeder Fahrt wieder vollständig auf. Wenn das Fahrzeug längere Zeit nicht verwendet wird, einmal monatlich aufladen, um eine Tiefentladung der Batterie zu vermeiden.
- Verwenden Sie zum Reinigen keine chemischen Flüssigkeiten oder Scheuermittel.
- Achten Sie darauf, dass die korrekte Sicherung für das Fahrzeug verwendet wird.
- Verändern Sie niemals die Struktur des Fahrzeugs.

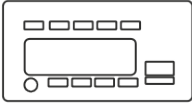
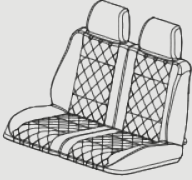
Schalten Sie niemals während der Fahrt zwischen Vorwärts- und Rückwärtsgang um. Neben der Sicherung, können Getriebe und Motor zusätzlich beschädigt werden.

2. LIEFERUMFANG

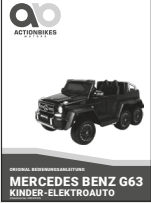
Bezeichnung	Abbildung	Menge
Karosserie		1
Seitenspiegel		2
Vorder-/Hinterreifen		6
Ladegerät		1
Soundmodul		1
Sitz		1
Lenkrad		1
Fernbedienung		1
Schrauben-Set		1
Bedienungsanleitung		1

3. MONTAGE

Bitte beachten Sie vor der Montage folgenden Hinweis:

Gefahr des Verschluckens: Enthält Kleinteile, deshalb nicht für Kinder unter 3 Jahren geeignet.
Erstickungsgefahr! Halten Sie Plastiktüten von Kindern fern und entsorgen Sie diese umweltgerecht.
Zusammenbau durch einen Erwachsenen erforderlich: Vorsicht beim Auspacken, da die Kleinteile/scharfe Kanten eine Gefahr darstellen können.
Überprüfen Sie, ob das Ladegerät in gutem Zustand ist, einschließlich des Kabels, der Steckdose und aller Teile. Verwenden Sie keine defekten Geräte oder Geräteteile, sondern lassen Sie diese reparieren.

Schritt 1: Vorderräder

Drehen Sie die Karosserie auf den Kopf und richten Sie das Vorderrad mittig zur Vorderachse aus.

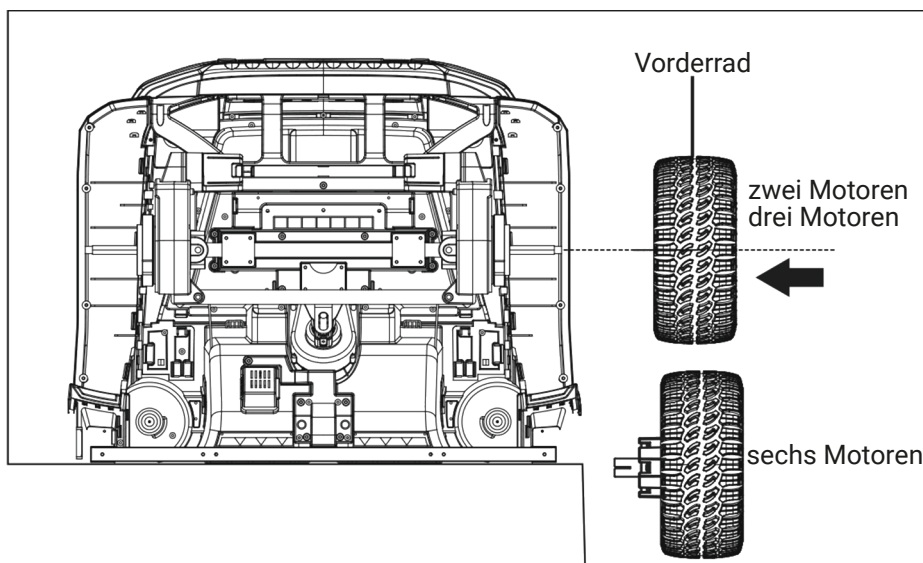

Schritt 2: Hinterräder

Richten Sie das Hinterrad mittig auf die Hinterachse aus, drücken Sie auf die Mitte des Rads und setzen Sie es entsprechend ein.

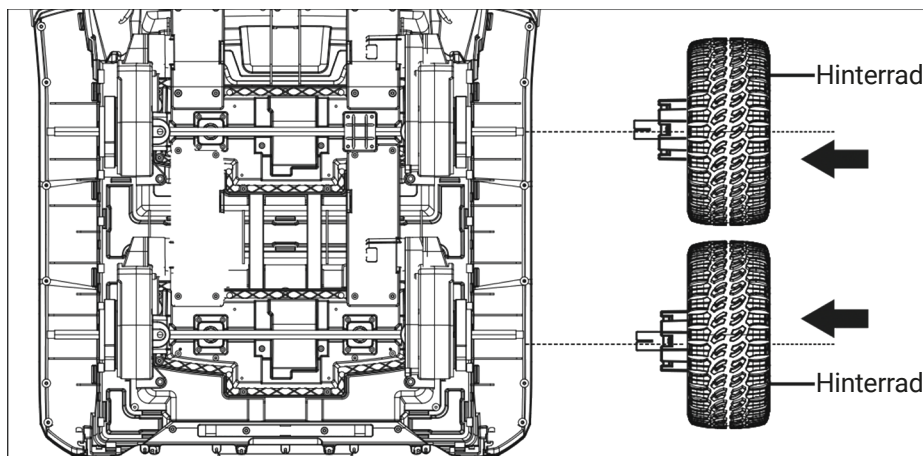

3. MONTAGE (FORTSETZUNG)

Schritt 3: Sitz

Richten Sie den Sitz entsprechend der Aussparungen und der Löcher aus. Anschließend schieben Sie den Sitz zurück und schrauben diesen fest.

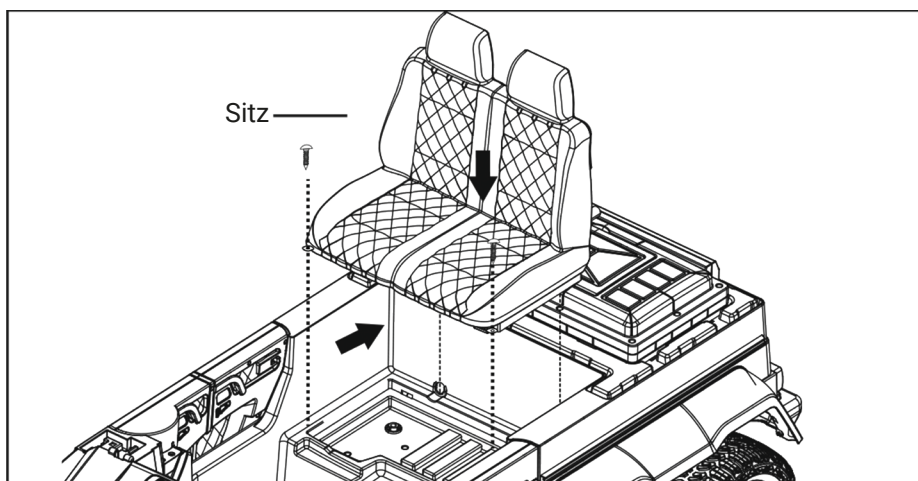

Schritt 4: Lenkrad

Verbinden Sie die beiden Steckverbindungen miteinander. Anschließend das Lenkrad an der Lenkstange anbringen, bis es hörbar einrastet. Achten Sie darauf, dass dabei keine Kabel gequetscht werden.

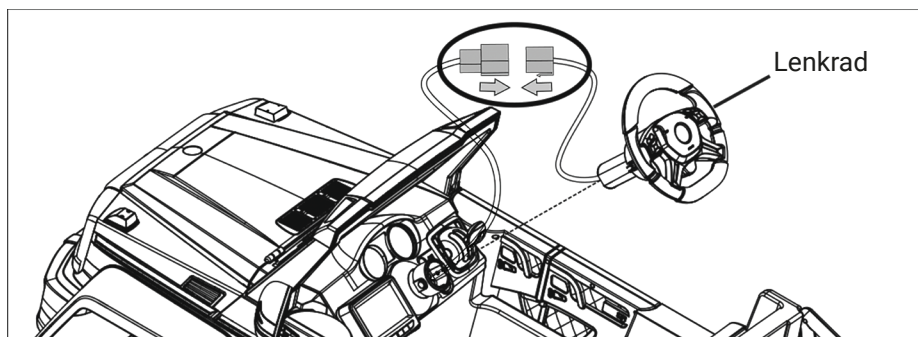

Schritt 5: Seitenspiegel

Setzen Sie die Seitenspiegel entsprechend der Aussparungen der Karosserie ein, bis diese einrasten.

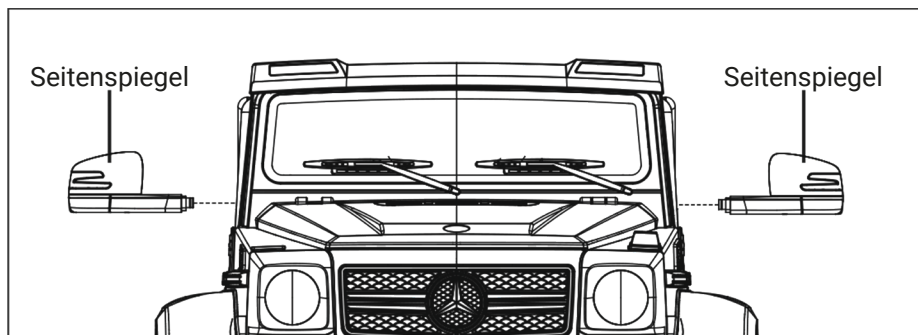

Schritt 6: Batterie

Öffnen Sie die Motorhaube und hängen Sie die Stützstange ein. Stecken Sie das rote Kabel an den Pluspol der Batterie.

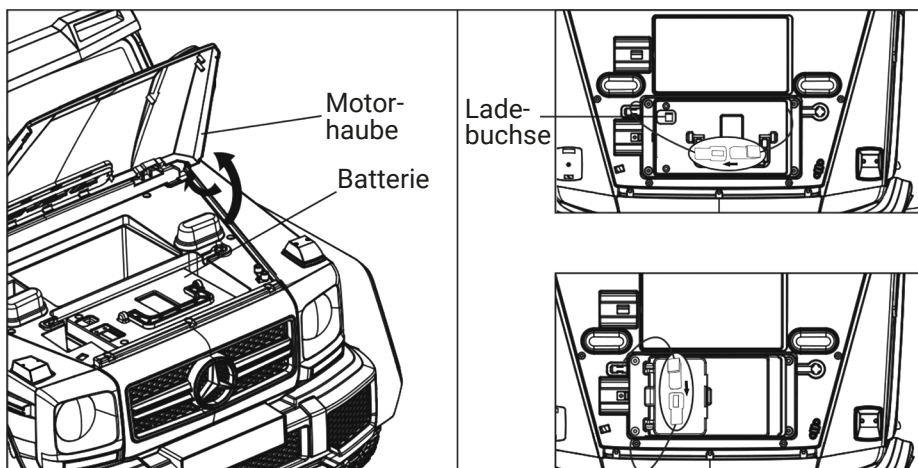

4. BEDIENFUNKTIONEN



Soundmodul

Ladebuchse

Pedalschalter

Schalthebel

Pedal innen

Pedal außen



Ein-/Ausschalter Fahrzeug

Scheinwerfer

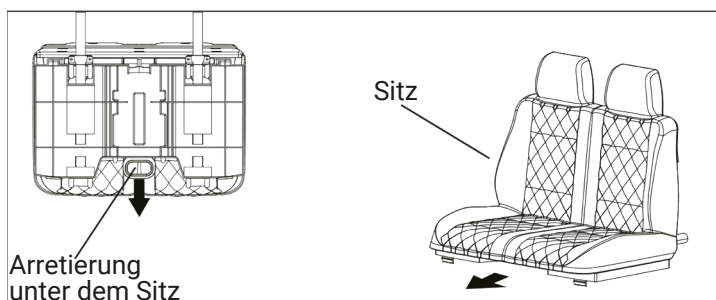

Sitz

Arretierung unter dem Sitz

Verstellbarer Sitz

Unter dem Lederbezug befindet sich eine Arretierung. Lösen Sie die Arretierung, um den Sitz vorwärts oder rückwärts einstellen zu können.

5. FERNBEDIENUNG

Hinweis:

Um die Fernsteuerung verwenden zu können, müssen Sie zuerst das Batteriefach öffnen und 2x AAA 1,5 V-Batterien einlegen (nicht im Lieferumfang enthalten).



Bevor Sie die Fernsteuerung nutzen können, muss diese mit dem Fahrzeug gekoppelt werden. Durch die Memory-Funktion ist ein erneutes Koppeln bei Batteriewechsel nicht nötig.

1. Halten Sie die „Code“-Taste so lange gedrückt, bis die erste LED blinkt.
2. Schalten Sie das Fahrzeug ein. Wenn die erste LED konstant leuchtet, war die Kopplung erfolgreich.
3. Wenn für die Fernsteuerung kein Befehl erfolgt, wechselt sie in den Standby-Modus, durch Drücken einer beliebigen Taste wird dies wieder aufgehoben.
4. Tastenbeschreibung: ▲ = vorwärts, ▼ = rückwärts, ◀ = links, ▶ = rechts, „S“ = Speed, „P“ = Stop. Drücken Sie die „S“-Taste, um die Geschwindigkeit zu wählen, 1 LED steht für niedrige Geschwindigkeit, 2 LEDs stehen für mittlere Geschwindigkeit und 3 LEDs stehen für hohe Geschwindigkeit.

Hinweis:

Das Fahrzeug lässt sich nur mit mittlerer Geschwindigkeit rückwärts fahren.

Drücken Sie die „P“-Taste, um das Fahrzeug anzuhalten, alle LEDs der Fernsteuerung blinken, drücken Sie erneut die „P“-Taste um die Funktion aufzuheben.

1. Beim Betrieb des Fahrzeugs sollte der Abstand zwischen dem Fahrzeug, in dem das Kind sitzt und der Fernbedienung, die vom Erwachsenen bedient wird, nicht mehr als 10 Meter betragen.
2. Die Fernsteuerung ist ausschließlich von Erwachsenen zu bedienen.
3. Lesen Sie die Bedienungsanleitung sorgfältig durch, bevor Sie die Fernsteuerung verwenden.
4. Vermeiden Sie, dass die Fernbedienung nass wird.
5. Mischen Sie nie alte und neue Batterien oder verschiedene Batterietypen.
6. Wenn Sie die Fernbedienung längere Zeit nicht nutzen, wird empfohlen, die Batterien herauszunehmen, um ein Auslaufen der Batterien und Korrosion der Platine zu vermeiden.
7. Lassen Sie die Fernbedienung nicht fallen, durch das Aufprallen kann sie beschädigt werden.
8. Wenn die Reichweite der Fernbedienung immer geringer wird, müssen die Batterien gewechselt werden.

Verwenden Sie einen Schraubenzieher, um die Schraube auf der Rückseite der Fernbedienung zu lösen. Öffnen Sie die Batterieabdeckung und legen Sie zwei Batterien des Typs AA 1,5 V ein. Schrauben Sie im Anschluss die Batterieabdeckung wieder fest.

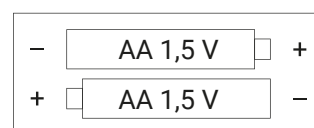

6. BEDIENPANEL



Hinweis:
Sämtliche Audio-Funktionen des Fahrzeugs sind in englischer Sprache.

7. LADEHINWEISE

Hinweis:

Das Aufladen darf ausschließlich von einem Erwachsenen durchgeführt werden.

- Aus Sicherheitsgründen sollte das Aufladen nur von Erwachsenen durchgeführt werden.
- Die Ladezeit beträgt 8 – 12 Stunden, max. 20 Stunden.
- Der Ladeanschluss befindet sich auf dem Armaturenbrett.
- Sobald das Fahrzeug an Leistung verliert, muss es geladen werden.

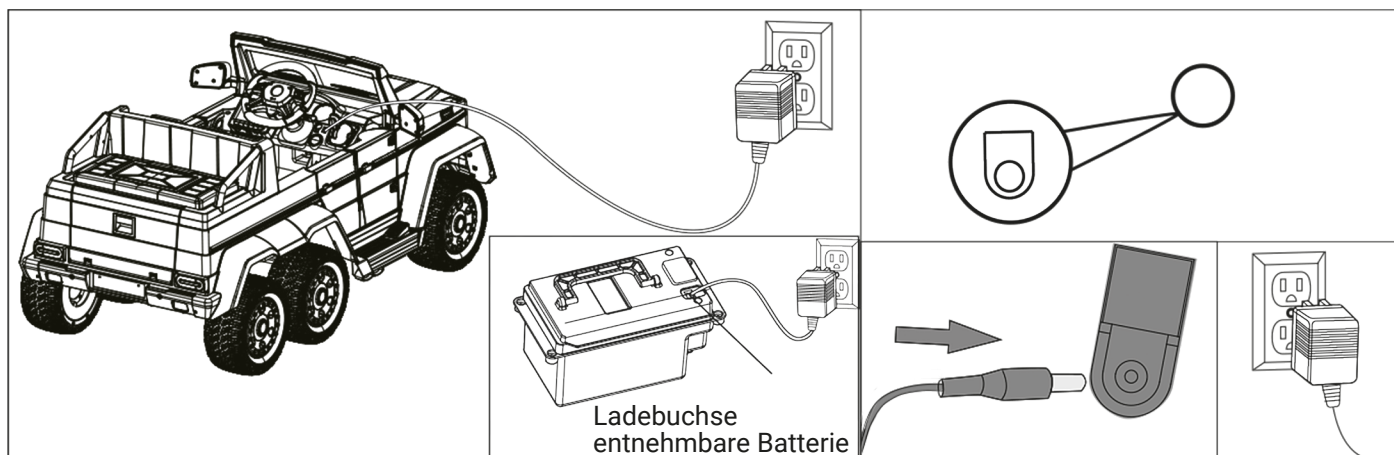

Schließen Sie zuerst das Ladegerät an die Ladebuchse und anschließend an die Steckdose an. Während des Ladevorgangs kann das Fahrzeug nicht gestartet werden.

8. SICHERUNG

Dieses Fahrzeug verfügt über eine "selbstrückstellende Sicherung", d.h. bei Überbelastung löst die Sicherung aus, dadurch wird der Stromkreis für ca. 8 Sekunden unterbrochen.

Um Probleme mit der Sicherung zu vermeiden,

1. Belasten Sie das Fahrzeug nicht mit mehr als 110 kg (6 Motoren Variante)
2. Ziehen Sie keine Gegenstände mit dem Fahrzeug
3. Achten Sie darauf, dass die elektrischen Komponenten nicht nass werden.

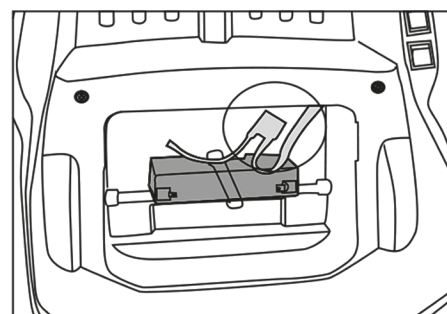

9. PROBLEMBEHANDLUNG

Fehlerbeschreibung	Mögliche Ursache	Lösung
Motor dreht sich nicht	<ol style="list-style-type: none"> 1. Hat die Sicherung ausgelöst? 2. Prüfen Sie, ob das Gaspedal angeschlossen ist. 3. Prüfen Sie, ob die Motorklemme verschweißt ist. 4. Prüfen Sie, ob die Motorkabel angeschlossen sind. 5. Prüfen Sie, ob der Motor und die Batterie in Ordnung sind. 	<p>Ja, 15 – 20 Sekunden warten, anschließend Fahrzeug neu starten.</p> <p>Nein, Motorkontakt überprüfen.</p> <p>Ja, weiter zum nächsten Schritt.</p> <p>Nein, Gaspedal anschließen.</p> <p>Ja, weiter zum nächsten Schritt.</p> <p>Nein, Motorklemme muss angelötet werden.</p> <p>Ja, weiter zum nächsten Schritt.</p> <p>Nein, Motorkabel anschließen.</p> <p>Nein, Batterie oder Motor ersetzen.</p> <p>Ja, Steuergerät defekt, kontaktieren Sie Ihren Händler.</p>
Auto fährt nur vorwärts oder rückwärts	<ol style="list-style-type: none"> 1. Prüfen Sie, ob der Vorwärts-/Rückwärts-Schalter in Ordnung ist. 2. Prüfen Sie, ob alle Kabel richtig angeschlossen sind. 	<p>Nein, Schalter muss ersetzt werden.</p> <p>Ja, weiter zum nächsten Schritt.</p> <p>Nein, Kabel anschließen.</p> <p>Ja, Steuergerät defekt, kontaktieren Sie Ihren Händler.</p>
Geschwindigkeit zu gering	<ol style="list-style-type: none"> 1. Prüfen Sie, ob die Batteriespannung in Ordnung ist. 2. Prüfen Sie, ob die Geschwindigkeit höher ist, wenn Sie den Motor direkt an die Batterie anschließen. 	<p>Nein, Batterie vollständig laden.</p> <p>Ja, weiter zum nächsten Schritt.</p> <p>Ja, Steuergerät muss ersetzt werden, kontaktieren Sie Ihren Händler.</p>
Fernsteuerung nicht möglich	<ol style="list-style-type: none"> 1. Prüfen Sie, ob die Bremsfunktion der Fernsteuerung aktiviert ist. 2. Prüfen Sie, ob die Batterien noch funktionieren. 3. Prüfen Sie, ob die Kabel am Empfänger richtig angeschlossen sind. 	<p>Ja, deaktivieren Sie die Bremsfunktion an der Fernsteuerung.</p> <p>Nein, weiter zum nächsten Schritt.</p> <p>Ja, weiter zum nächsten Schritt.</p> <p>Nein, Batterien austauschen.</p> <p>Ja, Fernbedienung oder Empfänger defekt, kontaktieren Sie Ihren Händler.</p>
Laden nicht möglich	<ol style="list-style-type: none"> 1. Prüfen Sie, ob das Batteriekabel angeschlossen ist. 2. Prüfen Sie, ob das Ladegerät während des Ladens warm wird. 	<p>Ja, weiter zum nächsten Schritt.</p> <p>Nein, Batteriekabel anschließen.</p> <p>Nein, Ladegerät defekt, für Ersatz kontaktieren Sie Ihren Händler.</p>
Sound und Licht funktionieren nicht	<ol style="list-style-type: none"> 1. Prüfen Sie, ob der Schalter für Sound und Licht korrekt angeschlossen ist. 2. Prüfen Sie, ob die Kabelverbindungen lose sind. 	<p>Ja, weiter zum nächsten Schritt.</p> <p>Nein, Schalter korrekt anschließen.</p> <p>Ja, Schalter oder Kabel defekt, kontaktieren Sie Ihren Händler.</p> <p>Nein, Kabelverbindungen anschließen.</p>
Räder drehen nicht	<ol style="list-style-type: none"> 1. Prüfen Sie, ob das maximal Benutzergewicht von 110 kg nicht überschritten worden ist. 2. Prüfen Sie, ob die Straßenverhältnisse eben genug sind. 3. Prüfen Sie, ob die Reifen sich grundsätzlich frei drehen lassen. 	<p>Ja, Benutzergewicht reduzieren.</p> <p>Nein, weiter zum nächsten Schritt.</p> <p>Ja, weiter zum nächsten Schritt.</p> <p>Nein, fahren Sie auf einer ebenen Straße.</p> <p>Ja, alles in Ordnung, muss so sein.</p> <p>Nein, Motor defekt, kontaktieren Sie Ihren Händler.</p>
Das Auto bleibt öfters stehen	<ol style="list-style-type: none"> 1. Prüfen Sie, ob die Batteriespannung in Ordnung ist. 2. Prüfen Sie, ob das Auto besser fährt, wenn Sie den Motor direkt an die Batterie anschließen. 	<p>Ja, weiter zum nächsten Schritt.</p> <p>Nein, Batterie vollständig laden.</p> <p>Ja, Steuergerät defekt, kontaktieren Sie Ihren Händler.</p>

10. ENTSORGUNG

Achtung: Dieses Gerät darf am Ende seiner Lebensdauer nicht über den normalen Haushaltsmüll entsorgt werden, sondern muss an einem Sammelpunkt für das Recycling von elektrischen und elektronischen Geräten abgegeben werden. Nähere Informationen erhalten Sie bei der zuständigen Entsorgungsstelle Ihrer Gemeindeverwaltung. Die Werkstoffe sind gemäß ihrer Kennzeichnung wiederverwertbar. Mit der Wiederverwendung, der stofflichen Verwertung oder anderen Formen der Verwertung von Altgeräten leisten Sie einen wichtigen Beitrag zum Schutz der Umwelt.



Europäische Entsorgungsrichtlinie 2012/19/EU

Entsorgen Sie Ihr Fahrzeug **in keinem Fall** über den normalen Hausmüll. Entsorgen Sie das Gerät ausschließlich über einen kommunalen oder zugelassenen Entsorgungsbetrieb. Beachten Sie hierbei die aktuell geltenden Vorschriften. Erkundigen Sie sich im Zweifelsfall bei Ihrer Stadt- bzw. Gemeindeverwaltung nach einer sach- und umweltgerechten Entsorgungsmöglichkeit.



Batterien/Akkus

Batterien/Akkus können Giftstoffe enthalten, die der Gesundheit und der Umwelt schaden. Dieses Produkt enthält Batterien, die der Europäischen Richtlinie 2006/66/EG unterliegen und **in keinem Fall** mit dem normalen Hausmüll entsorgt werden dürfen. Entsorgen Sie Batterien/Akkus unbedingt entsprechend den geltenden gesetzlichen Bestimmungen. Entfernen Sie vor der Entsorgung dieses Geräts alle Batterien/Akkus und geben Sie diese an einer Annahmestelle für das Recycling von Batterien oder elektrischen und elektronischen Geräten ab.



Recycling

Ihr neues Gerät wurde auf dem Weg zu Ihnen durch die Verpackung geschützt. Verpackungsmaterialien können dem Rohstoffkreislauf wieder zugeführt werden. Bitte helfen Sie mit und entsorgen Sie die Verpackung umweltgerecht. Über aktuelle Entsorgungswege informieren Sie sich bei Ihrem Händler oder über Ihre kommunale Entsorgungseinrichtung.

11. TECHNISCHE DATEN

Produktmaße (L x B x H)	139 cm x 69 cm x 62 cm
Produktgewicht	43 kg
Max. Zuladung	110 kg
Sicherheit	Sicherheitsgurt, Bremsautomatik
Alter	3 – 6 Jahre
Fahrzeugart	Geländefahrzeug
Antriebsart	Sechs-Rad-Antrieb
Motor	6 Motoren 12 V 45 Watt (total 270 Watt)
Geschwindigkeit	3 – 8 km/h
Getriebe	2x vorwärts, 1x neutral, 1x rückwärts
Batterie	2x 12 V 14 Ah, davon eine Wechselbatterie
Betriebsdauer	Fahrdauer bis zu 1,5 Stunden
Ladezeit	4 – 8 Stunden
Fernbedienung	2,4 GHz mit First-Funktion
Reifen	EVA-Vollgummireifen
Sitz	Ledersitz für ein Kind
Türen	Türen, Motorhaube und Heckklappe zum Öffnen
Beleuchtung	LED-Scheinwerfer, Rückleuchten, Begrenzungsleuchten, Felgenbeleuchtung
Lenkrad	6-fach-Soundmodul für Musik und Hupe
Audiofunktionen	USB, AUX, SD-Karte, Geschichten auf Englisch
Weitere Funktionen	Sitz verstellbar, Staufach entnehmbar, Soft-Start, Motorsound beim Starten
Marke	Mercedes

Technische Änderungen ohne vorherige Ankündigung und Irrtum vorbehalten.

Zubehör:

PR0003111-01 Universal Elektroauto Ladegerät Einpinstecker (12V/1000mA)



PR0032852-01 Kinder Elektroauto Mercedes Benz G63 6x6 Batterie / Wechselbatterie 12V 14Ah

PR0029863-01 Kinder Elektroauto Mercedes Benz G63 6x6 Fernbedienung

12. KONFORMITÄT

Mit dem CE-Zeichen erklärt der Inverkehrbringer, dass das Produkt die grundlegenden Anforderungen und Richtlinien der europäischen Bestimmungen erfüllt.

Miweba GmbH

 Gewerbepark 20
96149 Breitengüßbach
 09544 9879080
 kundenservice@miweba.de

 **MIWEBA.DE**
 /miwebagmbh  /miwebaTV  /miweba.de