

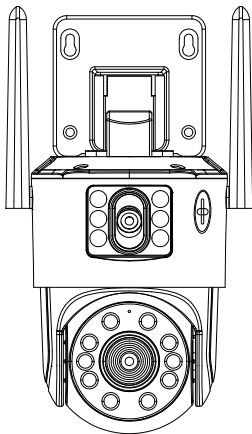

# Quick Start Guide

## Smart IP Camera



This guide will get you going with your camera. For more information, please visit our official website: [www.zositech.com](http://www.zositech.com)

# Sicherheitshinweise (Richtlinien zur Produktverwendung)

- Lesen Sie diese Anleitung sorgfältig durch und bewahren Sie sie für zukünftige Referenzen auf.
- Befolgen Sie alle Anweisungen zur sicheren Verwendung und Handhabung des Produkts.
- Betreiben Sie die Kamera bei vorgeschriebener Temperatur, Luftfeuchtigkeit und Spannung und verwenden Sie von Hersteller genehmigtes Zubehör.
- Demontieren Sie die Kamera nicht.
- Richten Sie die Kamera nicht direkt auf die Sonne oder starke Lichtquellen.
- Es kann regelmäßige Reinigung erforderlich sein. Verwenden Sie dabei nur ein feuchtes Tuch. Verwenden Sie keine korrosiven oder chemikalienbasierten Reinigungsmittel.

## Haftungsausschluss

- Diese Kamera erfordert die Verwendung eines spezifizierten UL/CSA-zugelassenen Netzteils.
- Die Verwendung eines nicht spezifikationsgemäßen oder nicht qualifizierten Netzteils kann das Produkt beschädigen und die Garantie ungültig machen.
- Das Produkt darf nicht in Wasser getaucht werden. Es wird empfohlen, es an einem geschützten Ort zu installieren.
- Das unbefugte Mitschneiden von Audio ist in einigen Rechtsgebieten illegal. Die ZOSI Company übernimmt keine Verantwortung für die Nutzung des Produkts in Verletzung lokaler Gesetze.
- Diese Kamera enthält ein IR-CUT. Beim Wechsel zwischen Tag-/Nachtansichtsmodus der Kamera kann ein Klicken zu hören sein. Dieses Geräusch ist normal und zeigt an, dass die Kamera funktioniert.

# Lieferumfang

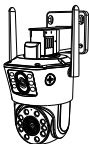

Kamera



Netzteil



Schraubenpaket



Warnaufkleber

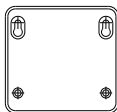

Positionsetikett



Bedienungsanleitung



Wasserdichte Zubehörteile

Hinweis: Zubehör kann von Produkt zu Produkt variieren. Bitte beachten Sie das tatsächliche Zubehör.

# Produktdetails

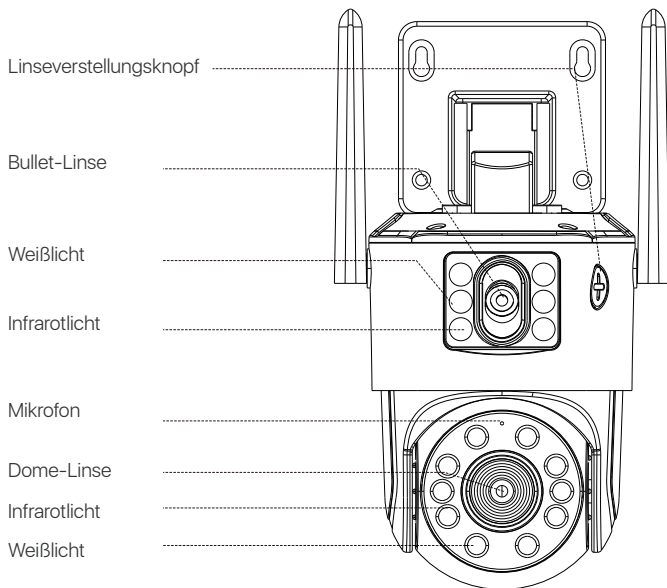

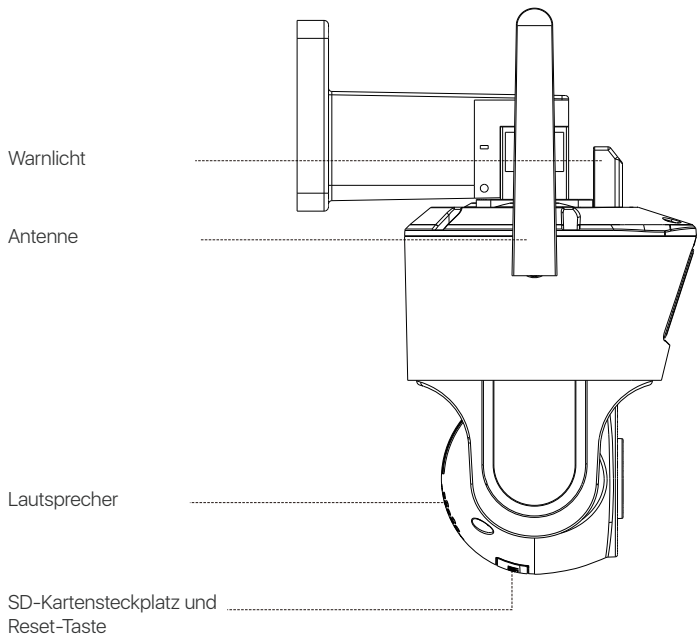

Hinweis: Das Aussehen des Produkts kann unterschiedlich sein. Bitte beachten Sie das tatsächliche Produkt.

# Installation der App

## Smartphone

Suchen Sie im App Store nach "ZOSI Smart" oder scannen Sie den QR-Code unten mit Ihrem Browser, um die App herunterzuladen und zu installieren. Befolgen Sie dann die Anweisungen, um sich als Benutzer zu registrieren.



Zosi Smart



Android/IOS

## PC Client

Laden Sie Zosi AVSS Client herunter, installieren Sie es und befolgen Sie diese Anleitung, um die Installation abzuschließen. Offizieller Download-Link:<https://www.zositech.com/app/>, doppelklicken Sie auf das „AVSS“-Symbol, wählen Sie die Sprache und klicken Sie auf Anmelden.

Hinweis: Es wird empfohlen, sich mit dem Konto der Zosi Smart App anzumelden, um mehreren Konto zu vermeiden.

Bitte scannen Sie den QR-Code unten, um das AVSS-Bedienungsvideo anzusehen.



# Hinzufügen von Geräten

1. Öffnen Sie die Zosi Smart App und befolgen Sie die Anweisungen der App, um sich zu registrieren und anzumelden.
2. Klicken Sie auf das "+" -Symbol, um ein Gerät hinzuzufügen, und folgen Sie den Anweisungen der App, um die Netzwerkkonfiguration und Hinzufügen des Geräts abzuschließen.

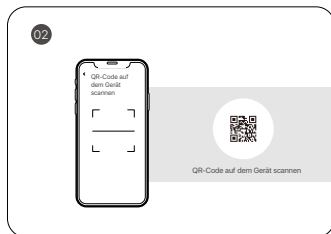
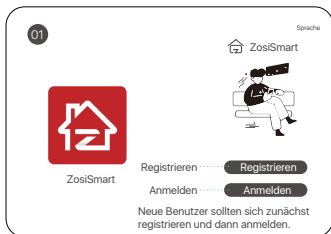

Die Schritte werden im folgenden Video gezeigt:



# Wie soll eine IPC installiert werden

## Installationshinweise

- Richten Sie die Kamera nicht auf Lichtquellen.
- Richten Sie die Kamera nicht auf Fenster oder reflektierende Gegenstände. Dies kann die Bildqualität aufgrund von Reflexionen von Infrarotlicht, Umgebungslicht oder Statusanzeigen beeinträchtigen.
- Platzieren Sie die Kamera nicht im Schatten und richten Sie sie auf einen gut beleuchteten Bereich. Andernfalls kann dies zu einer schlechten Bildqualität führen. Stellen Sie sicher, dass die Beleuchtungsbedingungen der Kamera und des erfassten Motivs übereinstimmen, um eine bessere Bildqualität zu erzielen.
- Um optimale Leistung zu erzielen, wird empfohlen, die Kamera während der Installation möglichst weit entfernt von Mikrowellen, Fernsehgeräten, schnurlosen Telefonen und Babyphonon sowie anderen elektronischen Geräten zu platzieren, um Signalstörungen zu vermeiden.
- Es wird empfohlen, die Linse regelmäßig mit einem weichen Tuch zu reinigen. Stellen Sie sicher, dass der Stromanschluss nicht Wasser oder Feuchtigkeit ausgesetzt ist oder durch Schmutz oder andere Materialien blockiert wird.
- Installieren Sie die Kamera nicht an Orten, an denen sie direktem Regen oder Schnee ausgesetzt sein kann.
- Die Kamera kann unter extrem kalten Bedingungen bis zu  $-20\text{ }^{\circ}\text{C}$  betrieben werden. Aufgrund der Wärmeentwicklung beim Einschalten können Sie die Kamera vor der Installation im Freien einige Minuten lang in einem Innenbereich erwärmen. (Nur für Außenkameras)



# Installation der Kamera

## Hinweis:

1. Stellen Sie sicher, dass das Netzwerk vor der Installation der Kamera richtig verbunden ist.
2. Führen Sie das Kabel vor der Installation durch die Kabelnut am Montagesockel.

## A Installation an der Wand

1. Bohren Sie entsprechend der Positionsetiketten der Kamera Löcher und stecken Sie die Dübel ein.
2. Ziehen Sie die Schrauben fest, um die Kamera auf der Halterung zu befestigen.
3. Befestigen Sie den oberen Halter der Kamera an der Halterung und ziehen Sie die Schrauben fest.
4. Passen Sie den Kamerawinkel an, indem Sie die horizontale und vertikale Ausrichtung mit der ZOSI App anpassen.

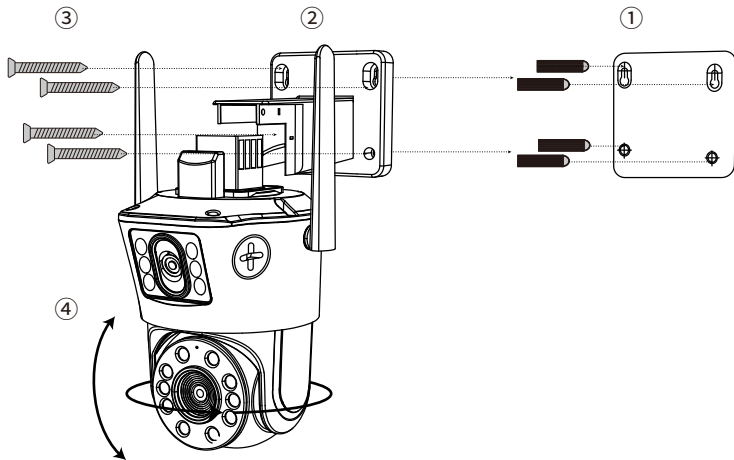

## B Installation an der Decke

1. Bohren Sie entsprechend der Positionsetiketten der Kamera Löcher und stecken Sie die Dübel ein.
2. Ziehen Sie die Schrauben fest, um die Kamera auf der Halterung zu befestigen.
3. Befestigen Sie den oberen Halter der Kamera an der Halterung und ziehen Sie die Schrauben fest.
4. Passen Sie den Kamerawinkel an, indem Sie die horizontale und vertikale Ausrichtung mit der ZOSI App anpassen.

Sehen Sie sich das Video der Installation an :

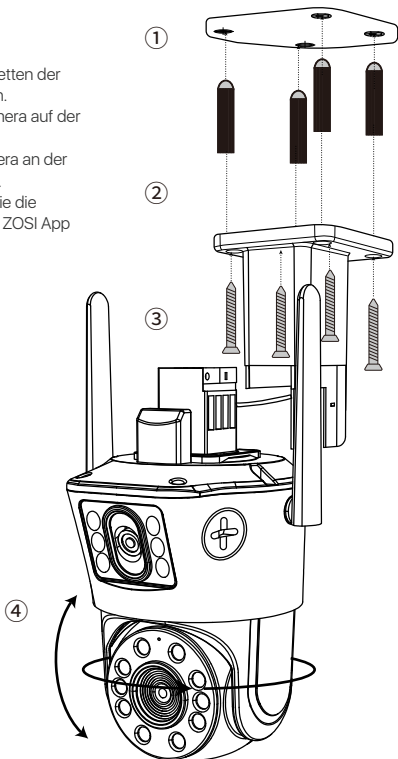

# Installationsabstand, Höhe und Winkel

Entfernung: Für Objekte im Bereich von 5 Fuß bis 50 Fuß (1,5 bis 15 Meter) für beste Genauigkeit.

Winkel: Neigen Sie die Kamera um etwa 30°-60° nach unten von der horizontalen Position.

Höhe: Installieren Sie die Kamera in einer Höhe von 8-16 Fuß (2,5-5 m) über dem Boden.

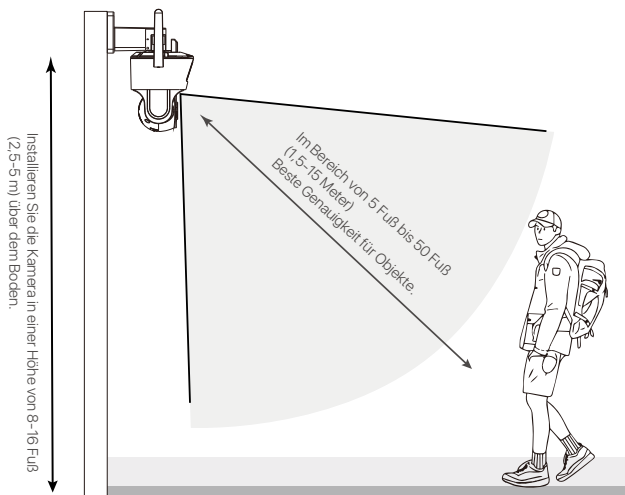

# Häufig gestellte Fragen

## **Q: Warum ist das Gerät offline?**

- Überprüfen Sie, ob bei der Einrichtung der Kamera das richtige WLAN-Passwort eingegeben wurde. Wenn dies nicht klar ist, setzen Sie das Gerät zurück und führen Sie den Einrichtungsvorgang erneut durch.
- Überprüfen Sie, ob das aktuelle Netzwerk ein 2,4 GHz WLAN ist, da die Kamera kein 5 GHz WLAN unterstützt.
- Überprüfen Sie, ob das Gerät mit dem Netzwerk verbunden ist, ob der Router ordnungsgemäß funktioniert, um eine Internetverbindung herzustellen, und ob der Router die automatische IP-Adressenzuweisung aktiviert hat.

## **Q: Warum kann ich keine Videodateien finden?**

- Überprüfen Sie, ob die SD-Karte beschädigt ist, ob das Datum, nach dem die Dateien gesucht werden, gültig ist und ob die Systemeinstellung der Gerätezeit korrekt ist.

## **Q: Warum funktioniert die Gegengsprechfunktion nicht?**

- Überprüfen Sie bei der Installation der App auf Ihrem Smartphone, ob alle Berechtigungen der App erlaubt sind,
- Überprüfen Sie, ob das aktuelle Netzwerk zwischen der Kamera und dem Smartphone in Ordnung ist.
- Wenn der Ton der aktuellen Gegengsprechkamera zu leise ist, passen Sie bitte die Lautstärke des Lautsprechers an.

## **Q: Unterstützt die Kamera Bewegungserkennung und Bildaufnahme?**

Sie nimmt automatisch Bilder auf, wenn sie Personen, Autos oder Veränderungen in den erkannten Bildern erkennt. Benutzer können auch unsere ZOSI Smart App verwenden, um Bilder manuell zu erfassen.

# Anweisungen für die Akkreditierung

## FCC-Konformitätserklärung

Dieses Gerät erfüllt die Anforderungen von Teil 15 der FCC-Vorschriften.

Der Betrieb unterliegt den beiden folgenden Bedingungen.

- (1) Dieses Gerät wird keine schädlichen Störungen verursachen.
- (2) Dieses Gerät unterliegt externen Störungen, einschließlich Störungen, die zu einem unerwünschten Betrieb führen können.

## Vereinfachte EU-Konformitätserklärung

ZOSI erklärt, dass das Gerät mit den grundlegenden Anforderungen und anderen relevanten Bestimmungen der Richtlinie 2014/53/EU übereinstimmt.



## Richtige Entsorgung dieses Produkts

Diese Kennzeichnung weist darauf hin, dass dieses Produkt in der gesamten EU nicht mit anderen Haushaltsabfällen entsorgt werden darf. Um mögliche Schäden für die Umwelt oder die menschliche Gesundheit durch Abfallentsorgung zu vermeiden und die nachhaltige Wiederverwendung von Materialressourcen zu fördern, recyceln Sie es bitte verantwortungsvoll. Um Ihr Altgerät zurückzugeben, besuchen Sie bitte das Rückgabe- und Sammelsystem oder wenden Sie sich an den Händler, bei dem Sie das Produkt gekauft haben. Dieser kann das Produkt für ein umweltgerechtes Recycling entgegennehmen.

# Informationen zu Elektro- und Elektronikgeräten

Der nachstehende Hinweis richtet sich an private Endnutzer, die Elektro- und/ oder Elektronikgeräte nutzen.

## 1. Getrennte Erfassung von Altgeräten

Elektro- und Elektronikgeräte, die zu Abfall geworden sind, werden als Altgeräte bezeichnet. Besitzer von Altgeräten haben diese einer vom unsortierten Siedlungsabfall getrennten Erfassung zuzuführen. Altgeräte gehören insbesondere nicht in den Hausmüll, sondern in spezielle Sammel- und Rückgabesysteme.

## 2. Batterien und Akkus

Besitzer von Altgeräten haben Altbatterien und Altakkumulatoren, die nicht vom Altgerät umschlossen sind, im Regelfall vor der Abgabe an einer Erfassungsstelle von diesem zu trennen. Dies gilt nicht, soweit die Altgeräte bei öffentlich-rechtlichen Entsorgungsträgern abgegeben und dort zum Zwecke der Vorbereitung zur Wiederverwendung von anderen Altgeräten separiert werden.

## 3. Möglichkeiten der Rückgabe von Altgeräten

Wenn Sie Altgeräten besitzen, können Sie an den durch öffentlich-rechtliche Entsorgungsträger eingerichteten und zur Verfügung stehenden Möglichkeiten der Rückgabe oder Sammlung von Altgeräten zum Zwecke der ordnungsgemäßen Entsorgung der Altgeräte abgeben.

Gegebenenfalls ist dort auch eine Abgabe von Elektro- und Elektronikgeräten zum Zwecke der Wiederverwendung der Geräte möglich. Nähere Informationen hierzu erhalten Sie von der jeweiligen Sammel- bzw. Rücknahmestelle.

Nachstehend finden Sie die Möglichkeit, ein Onlineverzeichnis der Sammel und Rücknahmestellen einzusehen: <https://www.ear-system.de/ear-verzeichnis/eba#no-back>

#### **4. Datenschutz-Hinweis**

Altgeräte enthalten häufig sensible personenbezogene Daten. Dies gilt insbesondere für Geräte der Informations- und Telekommunikationstechnik wie Computer und Smartphones. Bitte beachten Sie in Ihrem eigenen Interesse, dass für die Löschung der Daten auf den zu entsorgenden Altgeräten jeder Endnutzer selbst verantwortlich ist.

#### **5. Bedeutung des Symbols „durchgestrichene Mülltonne“**

Das auf den Elektro- und Elektronikgeräten regelmäßig abgebildeten Symbol einer durchgestrichenen Mülltonne weist darauf hin, dass das jeweilige Gerät am Ende seiner Lebensdauer getrennt vom unsortierten Siedlungsabfall zu erfassen ist.

# ZOSI



[www.zositech.com](http://www.zositech.com)

Support Email: [service@zositech.com](mailto:service@zositech.com)

Facebook: <https://www.facebook.com/ZosiTechnology/>

Whatsapp: +1-866-841-6932

UK Whatsapp: +86 18675610962

Copyright © 2023 ZOSI Technology Co., Ltd.

No part of this publication may be reproduced in any way without the written permission of ZOSI. The information in this publication is believed to be accurate in all respects. ZOSI assumes no responsibility for any consequences resulting from their use. As our products require continuous improvement, ZOSI reserves the right to modify product designs, specifications and prices without notice and without any obligation. All rights reserved, and ZOSI reserves the final interpretation right of this manual.

**FC** **CE**   **RoHS**