

Operating Instructions

Refrigerator-Freezer (Household use)

Model No. **NR-B53V2**
NR-B53VW2
NR-BG53V2
NR-BG53VW2



English

Deutsch

Nederlands

Français

Italiano

Español

Svenska

Norsk

Dansk

Polski

Česky

English

2-30

Thank you for purchasing this Panasonic product. Please read these instructions carefully before using this product. Please keep this manual for future reference. Included installation Instructions.

Deutsch

31-59

Wir danken Ihnen für den Kauf dieses Panasonic-Produkts. Bitte lesen Sie diese Anweisungen vor der Benutzung dieses Produkts sorgfältig durch. Bitte bewahren Sie diese Anleitung für spätere Bezugnahme auf. Installationsanleitung enthalten.

Nederlands

60-88

Hartelijk dank voor uw aankoop van dit Panasonic product. Lees deze aanwijzingen aandachtig door voordat u dit product in gebruik neemt. Bewaar deze handleiding voor latere naslag. Inclusief installatiehandleiding.

Français

89-117

Nous vous remercions d'avoir acheté un produit Panasonic. Veuillez lire ce mode d'emploi attentivement avant d'utiliser ce produit. Prière de conserver ce mode d'emploi pour toute référence ultérieure. Instructions d'installation incluses.

Italiano

118-146

La ringraziamo per aver acquistato questo prodotto Panasonic. Leggere attentamente le istruzioni prima di usare il prodotto. Conservare il presente manuale per consultazioni future. Le istruzioni per l'installazione sono incluse.

Español

147-175

Muchísimas gracias por haber adquirido este producto de Panasonic. Lea atentamente estas instrucciones antes de usar este producto. Guarde este manual para poder consultarlo en el futuro. Se incluyen instrucciones para la instalación.

Svenska

176-204

Gratulerar till ditt inköp av denna Panasonic-produkt. Läs noggrant igenom denna bruksanvisning före användningen. Spara denna bruksanvisning för framtida bruk. Anvisningar om installationen är inkluderade.

Norsk

205-233

Takk for at du valgte å kjøpe dette produktet fra Panasonic. Les disse instruksjonene nøye før du bruker produktet. Ta vare på denne håndboken i tilfelle du får bruk for den senere. Instruksjoner for installasjon medfølger.

Dansk

234-262

Tak fordi du har valgt dette produkt fra Panasonic. Læs venligst nærværende instruktioner, inden du tager dette produkt i brug. Gem venligst denne brugsanvisning, inklusive installationsanvisningerne, til fremtidig reference.

Polski

263-291

Dziękujemy za zakup produktu firmy Panasonic. Prosimy o dokładne przeczytanie niniejszych instrukcji przed korzystaniem z niniejszego produktu. Prosimy o zachowanie niniejszego podręcznika do wykorzystania w przyszłości. Zawiera instrukcje instalacyjne.

Česky

292-320

Děkujeme vám za zakoupení tohoto produktu Panasonic. Před použitím si důkladně přečtěte tyto pokyny. Ušchovejte tento návod pro budoucí využití. Návod k instalaci je přiložen.



Inhalt





Einleitung	Sicherheitsanweisungen	31
	Umweltschutz	35
Installation	Installation	36
	Auswahl des geeigneten Standorts.....	36
	Entfernen der Türen	37
	Anschließen des Kühlschranks an die Wasserversorgung	39
	Installieren des Wasserfilters	41
	Installieren des Kühlschranks.....	42
	Vorbereitungen	43
Betrieb	Teile und ihre Funktionen	44
	Innenraum und aufbewahrte Lebensmittel	44
	Energiesparen	45
	Temperaturokett (optional).....	45
	Außenseite und Bedienfeld	46
	Einstellen der Temperatur	48
	Verwendung der praktischen Funktionen	49
	Verwendung des Eis-/Wasserspenders	51
	Hinweise zu den Benutzerwarnfunktionen	51
Anhang	Herausnehmen und Wiedereinsetzen	52
	Reinigung und Wartung	53
	Reinigen	53
	Wechseln des Wasserfilters	54
	Stoppen der automatischen Eisbereitung	55
	Überprüfungen nach Reinigung und Wartung	55
	Wenn der Kühlschrank längere Zeit nicht benutzt werden soll	55
	Wenn der Kühlschrank bewegt oder transportiert werden soll.....	56
	Fehlersuche	57

Sicherheitsanweisungen

Dieses Gerät wurde zur Verwendung im Haushalt entwickelt, sowie für ähnliche Anwendungen wie

- Küchenbereiche für Angestellte in Geschäften, Büros und anderem Arbeitsumfeld;
- Bauernhäusern und für Kunden in Hotels, Motels und anderen Wohnumgebungen;
- Unterkünften im Bed-And-Breakfast Stil;
- Catering und ähnlichen Anwendungen im persönlichen Gebrauch.

Dieses Gerät kann von Kindern ab 8 Jahren und darüber sowie von Personen mit verringerten physischen, sensorischen oder mentalen Fähigkeiten oder Mangel an Erfahrung und Wissen benutzt werden, wenn sie beaufsichtigt oder bezüglich des sicheren Gebrauchs des Gerätes unterwiesen wurden und die daraus resultierenden Gefahren verstehen. Kinder dürfen nicht mit dem Gerät spielen. Reinigung und Benutzer-Wartung dürfen nicht von Kindern ohne Beaufsichtigung durchgeführt werden.

	Bitte nicht tun		Zeigt an, dass das Gerät zur Verhütung von Stromschlägen geerdet werden muss
	Unbedingt tun		Nicht zerlegen



WARNUNG

Weist auf Gefahr von Tod oder ernsthaften Verletzungen hin.



WARNUNG: Keine mechanischen Vorrichtungen oder andere Mittel außer den vom Hersteller empfohlenen verwenden, um den Abtauvorgang zu beschleunigen.

- Dies kann eine Beschädigung der Innenteile des Kühlschranks verursachen oder zu einer Explosion führen.

WARNUNG: Achten Sie darauf, dass der Kältemittelkreis nicht beschädigt wird.

WARNUNG: Keine Elektrogeräte außer den vom Hersteller empfohlenen in den Lebensmittelfächern des Geräts benutzen.

Keine leichtflüchtigen oder brennbaren Substanzen im Kühlschrank aufbewahren.

- Brennbare Substanzen, wie Benzol, Verdüner, Alkohol, Ether und Flüssiggas (LPG), können Explosionen verursachen.



WARNUNG: Halten Sie die Lüftungsöffnungen im Gerätegehäuse bzw. in der Einbaustruktur frei von Hindernissen.

- Das im Kühlschrank verwendete Kältemittel (R600a) und die im Isoliermaterial (Cyclopentan) enthaltenen Gase sind brennbar. Sie erfordern außerdem spezielle Entsorgungsverfahren.
- Vergewissern Sie sich vor der Entsorgung des Geräts, dass keines der Rohre auf der Rückseite beschädigt ist. Kältemittel- oder Gaslecks können einen Brand oder eine Explosion verursachen.

WARNUNG: Nur Trinkwasserversorgung anschließen.

Verwenden Sie nur die mit dem Gerät gelieferten neuen Schlauchsätze, und entsorgen Sie die alten Schlauchsätze.

Der Eisbereiter im Kühlschrank, mit Ausnahme des Eislagerfachs, darf nur vom Hersteller oder dem Kundendienstvertreter installiert werden.

- Eisbereiter typ: EAU37119711, EAU37119712

Sicherstellen, dass Netzkabel und Netzstecker nicht zerquetscht oder beschädigt werden.

- Ein beschädigter Netzstecker bzw. ein beschädigtes Netzkabel kann einen Kurzschluss, Brand oder elektrischen Schlag verursachen.
- Falls das Netzkabel beschädigt wird, muss es vom Hersteller, dem Kundendienstvertreter oder einer ähnlich qualifizierten Person ausgewechselt werden, um Gefahren zu verhüten.
- VERSUCHEN SIE NICHT, DAS KABEL SELBST AUSZUWECHSELN.

Wenn die LED oder die LED-Abdeckung beschädigt ist, oder wenn etwas bedenklich erscheint, konsultieren Sie bitte Ihren Händler oder ein autorisiertes Kundenzentrum.

- Versuchen Sie nicht, beschädigte Teile o. Ä. selbst zu reparieren, auszutauschen oder zu zerlegen.



Verwenden Sie keine Mehrfach-Steckdosenadapter, und schließen Sie nicht mehrere Geräte an denselben Steckdosenadapter an.

- Dies kann Überhitzen, Brand oder Kurzschluss verursachen.

Das Netzkabel nicht einklemmen, verknoten oder knicken, und auch keine schweren Gegenstände darauf stellen.

- Dies erhöht die Brand- oder Stromschlaggefahr. Falls das Netzkabel oder der Netzstecker des Geräts beschädigt wird, muss das Teil vom Hersteller, dem Kundendienstvertreter oder einer ähnlich qualifizierten Person ausgewechselt werden, um Gefahren zu verhüten.

Den Kühlschrank nicht durch Ziehen am Netzkabel vom Stromnetz trennen.

- Dies kann eine Beschädigung des Netzkabels verursachen. Stets den Stecker fassen und kräftig von der Steckdose abziehen.

Keine Wasserbehälter auf den Kühlschrank stellen.

- Wasser kann die Isolierung von Elektroteilen beschädigen und einen Kurzschluss, Brand oder elektrischen Schlag verursachen.

Keine brennbaren Gase in der Nähe des Kühlschranks versprühen.

- Dies kann eine Explosion oder einen Brand verursachen.

Kein Wasser auf oder in den Kühlschrank sprühen.

- Dies kann einen Brand oder elektrischen Schlag verursachen.

Den Netzstecker nicht mit nassen Händen anfassen.

- Dies kann einen elektrischen Schlag verursachen.

Installieren Sie den Kühlschrank nicht an einem feuchten Ort oder einem Ort, wo er mit Wasser in Berührung kommen kann.

- Eine verschlechterte Isolierung von Elektroteilen kann einen Kurzschluss, elektrischen Schlag oder Brand verursachen.

Keine Arzneimittel oder andere temperaturempfindliche Produkte im Kühlschrank aufbewahren.

- Sie sollten keine Produkte im Kühlschrank lagern, die strenge Temperaturkontrolle erfordern.

Lassen Sie Kinder nicht auf die Kühlschranktür klettern, damit schwingen oder sich daran hängen.

- Dies kann ernsthafte Verletzungen verursachen und den Kühlschrank beschädigen.

Den Kühlschrank nicht in Gegenwart von explosiven Dämpfen oder brennbaren Gasen betreiben.

- Dies kann eine Explosion oder einen Brand verursachen.

Kein Benzin oder andere brennbare Flüssigkeiten und Dämpfe im Kühlschrank lagern oder in der Nähe des Geräts benutzen.

- Dies kann eine Explosion oder einen Brand verursachen.

Nicht die Crusher-Klingen des Eisfachs berühren. Stecken Sie nicht Ihre Finger in die Öffnung, aus der das Eis vom Eis-/Wasserspender ausgegeben wird.

- Bei Nichtbeachtung können Sie sich verletzen.



Versuchen Sie nicht, den Kühlschrank selbst zu zerlegen, zu reparieren oder zu modifizieren.

- Sie könnten sich selbst oder andere mit Verbrennungen oder elektrischen Schlägen verletzen oder den Kühlschrank beschädigen. Falls Ihr Gerät Änderungen oder Reparaturen benötigt, konsultieren Sie bitte ein autorisiertes Kundenzentrum.



Vergewissern Sie sich, dass der Kühlschrank an eine geerdete Netzsteckdose angeschlossen ist. NICHT an eine nicht geerdete Netzsteckdose anschließen.



Die Steckerstifte vor dem Anschließen an die Stromversorgung von Schmutz oder Staub säubern.

- Staubablagerungen auf dem Stecker können, besonders bei feuchten Bedingungen, einen Isolationsausfall verursachen. Dies kann zu einem Kurzschluss, Brand oder elektrischen Schlag führen. Ziehen Sie das Netzkabel ab, und wischen Sie es mit einem trockenen Tuch ab. Verwenden Sie keinesfalls ein nasses oder feuchtes Tuch.

Das Gerät so an die Steckdose anschließen, dass einwandfreier Anschluss gewährleistet ist.

- Ein lockerer Netzstecker kann einen Brand oder elektrischen Schlag verursachen.

Den Kühlschrank in gut belüfteter Umgebung installieren.

- Je mehr Kältemittel in einem Gerät vorhanden ist, desto größer sollte der Aufstellungsraum sein. Sollte Kältemittel auslaufen, wenn sich das Gerät in einem kleinen Raum befindet, ist die Entstehung von brennbaren Gasen wahrscheinlicher. Dies kann einen Brand oder eine Explosion verursachen. Als Richtlinie wird für jeweils 8 g Kältemittel mindestens 1 m³ Raum benötigt. Das Datenschild im Inneren des Geräts gibt an, wie viel Kältemittel Ihr Kühlschrank enthält.

Vor der Reinigung und Wartung den Netzstecker des Kühlschranks abziehen.

- Nichtbeachtung kann zu einem elektrischen Schlag führen.

Falls Sie einen Brandgeruch feststellen oder Rauch aus dem Kühlschrank kommen sehen, ziehen Sie sofort das Netzkabel ab, und konsultieren Sie bitte ein autorisiertes Kundenzentrum.

LED-STRAHLUNG

NICHT DIREKT MIT OPTISCHEN INSTRUMENTEN BETRACHTEN

LED-PRODUKT DER KLASSE 1M



VORSICHT

Weist auf die Gefahr von Verletzungen oder Sachschäden hin.



Keine Flaschen oder Behälter aus Glas in den Gefrierraum legen.

- Wenn der Inhalt gefriert, kann das Glas brechen.

Berühren Sie die Innenwände des Gefrierraums oder die eingelagerten Waren nicht mit nassen Händen.

- Ihre Haut kann an der Innenwand des Gefrierraums oder den eingelagerten Waren festfrieren.

Öffnen oder schließen Sie die Türen nicht, indem Sie die Türgriffe mit beiden Händen fassen.

- Dies kann Verletzungen verursachen.

Berühren Sie den Eisbereiter nicht mit den Händen oder einem Werkzeug.

- Der Eisbereiter ist drehbar. Dies kann Verletzungen oder Probleme verursachen.

Führen Sie weder Hände noch Gegenstände in den Eisspender ein.

- Dies kann Verletzungen oder Probleme verursachen.



Vermeiden Sie bei einem Stromausfall häufiges Öffnen des Kühlschranks oder das Einlagern nicht gekühlter Lebensmittel.

- Dies kann zu einem Anstieg der Temperatur im Kühlschrank und zu Verderben der eingelagerten Lebensmittel führen.

Wenn Sie beabsichtigen, den Kühlschrank längere Zeit nicht zu benutzen, trennen Sie ihn vom Stromnetz.

Achten Sie auch auf den Spalt zwischen der Kühlraum- und Gefrierraumtür, besonders, wenn beide gleichzeitig offen sind.

- Dies kann Verletzungen verursachen.

Achten Sie beim Öffnen des Kühlschranks darauf, dass Sie Ihre Finger nicht an den "Klemmpunkt" – Bereichen einklemmen.

- Dies kann Verletzungen verursachen.

Halten Sie Kinder von Eisbereiter und Eisfach fern.

- Andernfalls könnten sie verletzt werden.

Wenn bei der Verwendung des Eisbereiters verfärbtes Eis bereitet wird, stoppen Sie die Verwendung und konsultieren Sie bitte ein autorisiertes Kundenzentrum.

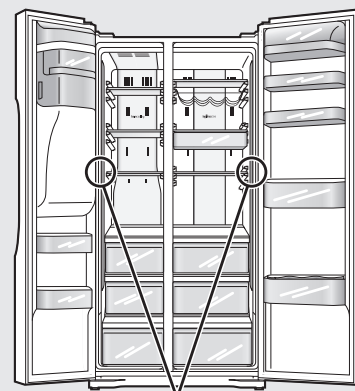

Potentieller Klemmpunkt

Umweltschutz

Entsorgung der Verpackung



Bitte recyceln Sie wieder verwertbare Teile (z. B. Karton, Plastikbeutel, Klebeband und Polystyren) nach Möglichkeit, und entsorgen Sie alle übrigen Verpackungsmaterialien auf sichere Weise.

Halten Sie die Verpackung außer Reichweite von Säuglingen und Kleinkindern, um Verletzungen oder Erstickung zu verhüten.

Bevor Sie Ihr Altgerät entsorgen

Bitte befolgen Sie entweder die Entsorgungsanweisungen des Altgeräte-Herstellers oder die örtlichen Entsorgungsvorschriften für das Gerät. Sind diese nicht verfügbar, folgen Sie bitte den drei nachstehenden Anweisungsschritten.

1. Den Netzstecker von der Steckdose abziehen.
2. Das Netzkabel abschneiden und mit noch angebrachtem Netzstecker sicher entsorgen.
3. Vergewissern Sie sich, dass das Altgerät außer Reichweite von Kleinkindern ist, bis es abgeholt oder zu einem Recycling-Center gebracht wird.
 - Entfernen Sie sämtliches Dichtungsmaterial von der Tür, und lassen Sie alle Regale und Schubladen eingesetzt. Dies soll verhindern, dass Kinder hineinklettern und eingeschlossen werden.

Installation

Auswahl des geeigneten Standorts

Installieren Sie den Kühlschrank an einem Ort, der die folgenden Kriterien erfüllt:

- an einem Ort, in dessen Nähe sich eine Hauptwasserversorgungsleitung befindet
- an einem Ort, wo der Kühlschrank keinem direkten Sonnenlicht ausgesetzt ist
- an einem Ort, wo der Kühlschrank ausreichenden Abstand von Heizkörpern, Kochplatten und anderen Wärmequellen hat
- an einem gut belüfteten und trockenen Ort
- an einem Ort mit stabilem und ebenem Boden

Legen Sie eine feste Platte unter, falls der Kühlschrank auf einem Teppich- oder Vinylboden installiert werden soll. Die Platte verhindert Verformung und Verfärbung des Bodens.

Genügend Abstand für Wärmeableitung einhalten

Der Kühlschrank gibt während des Betriebs ständig Nachwärme ab. Halten Sie ausreichenden Abstand um den Kühlschrank ein, damit diese Wärme abgeleitet werden kann und die Kühlleistung des Kühlschranks nicht beeinträchtigt wird.

Abmessungen (mm): 915 (B) × 710 (T) × 1860 (H)

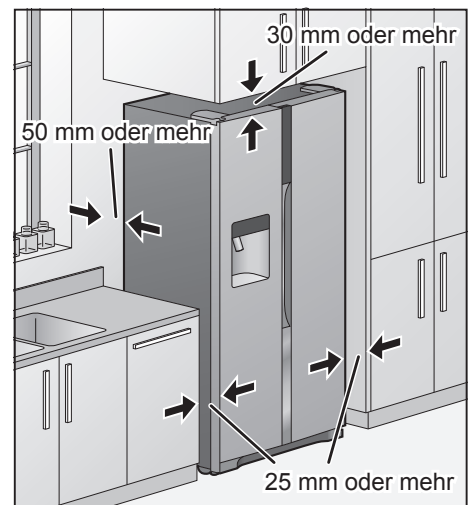

Installieren der Abstandhalter

Installieren Sie die Abstandhalter an der Rückwand des Kühlschranks, um den erforderlichen Mindestabstand für die Abfuhr der vom Kühlschrank erzeugten Wärme einzuhalten.

Nach dem Ablösen der Schutzfolie des doppelseitigen Klebebands an der Rückwand des Kühlschranks anbringen.

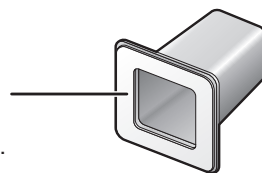

Abstandhalter (mitgeliefert)

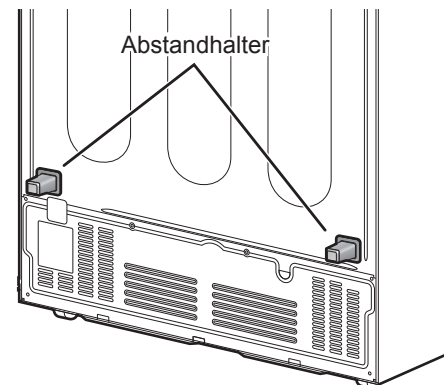

Wenn die Türen ganz offen sind

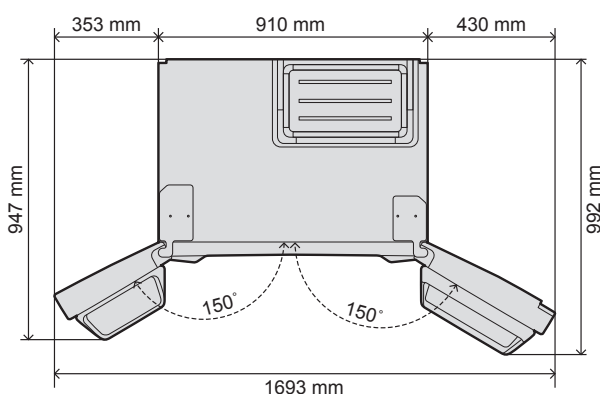

Wenn die Schublade herausgenommen worden sind

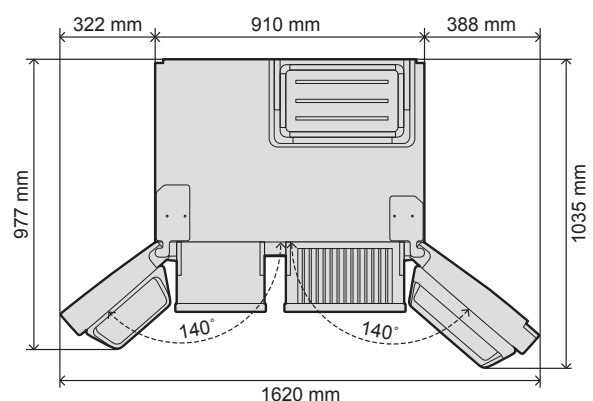

Entfernen der Türen

Falls der Kühlschrank nicht durch eine Tür oder einen Eingang passt, können seine Türen entfernt werden.



Bevor Sie die Türen entfernen, vergewissern Sie sich unbedingt, dass die Stromversorgung des Kühlschranks ausgeschaltet worden ist.

Wir empfehlen, die Montage durch unseren Kundendienst vornehmen zu lassen oder unsere Website (<http://panasonic.net>) zu besuchen.

Die Firma Panasonic oder ihr Beauftragter lehnt jegliche Verantwortung ab, falls Sie die Türen selbst entfernen.

Abmessungen (mm): 910 (B) × 610 (T) × 1855 (H) (ohne Tür)

Entfernen des Frontgrills

Wenn die beiden Türen geöffnet werden und der Frontgrill von oben betrachtet wird, sind zwei Schrauben sichtbar – eine auf der linken, und eine auf der rechten Seite.

Diese Schrauben entgegen dem Uhrzeigersinn drehen und entfernen.

Ein Anschlussbereich befindet sich geringfügig rechts von der Mitte an der Unterseite des Frontgrills. Fassen Sie diesen Bereich, und ziehen Sie den Grill zum Abnehmen auf sich zu.

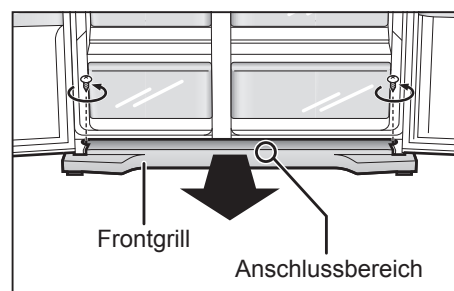

Abtrennen der Wasserzufuhrschläuche

Den Verbindungsring (schwarz) des Wasserversorgungsanschlusses entfernen, indem die Kupplung hineingedrückt wird, und den Wasserzufuhrschlauch abziehen.

- Zwei Wasserzufuhrschläuche sind vorhanden: einer für den Eisspender und einer für den Wasserspender. Trennen Sie beide ab.

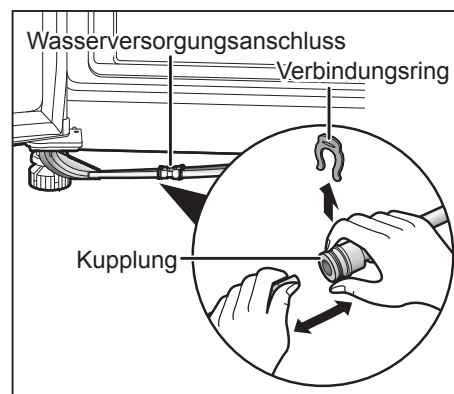

Wiederanschießen der Wasserzufuhrschläuche

Zuerst den Verbindungsring (schwarz) in den Wasserversorgungsanschluss einführen, und dann den Wasserzufuhrschlauch einschieben.

Den Wasserzufuhrschlauch in den Wasserversorgungsanschluss einschieben, bis die aufgedruckte Linie auf dem Schlauch nicht mehr sichtbar ist.

- Zwei Wasserzufuhrschläuche verbinden die gleiche Farbe.

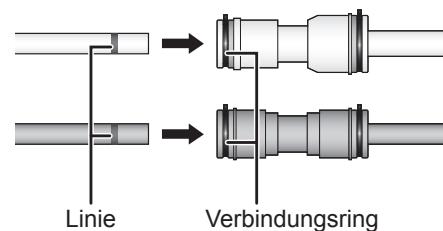

Entfernen der Gefrierraumtür

Zum Entfernen der Tür

- Vergewissern Sie sich, dass die Tür geschlossen ist.
- Achten Sie darauf, dass Sie nicht die Scharniere verbiegen oder den Wasserzufuhrschlauch beschädigen.
- Behandeln Sie die entfernte Tür vorsichtig, um sie vor Beschädigung und Aufprall zu schützen.

1 Die Abdeckung des oberen Scharniers entfernen.

Die Schraube der Scharnierabdeckung entgegen dem Uhrzeigersinn drehen und entfernen.

2 Das Anschlusskabel abtrennen.

Den Knopf hineindrücken, und gleichzeitig das Kabel in Pfeilrichtung herausziehen.

3 Das obere Scharnier entfernen.

Die Scharnierschrauben und die Erdungsschraube entgegen dem Uhrzeigersinn drehen und entfernen.

- Beim Entfernen des oberen Scharniers die Tür abstützen, damit sie nicht nach vorn kippt.

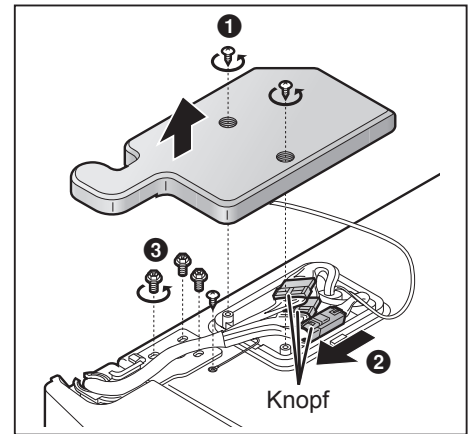

4 Die Schlauchführung entfernen, und die Tür abnehmen.

Die Schlauchführung in Pfeilrichtung vom unteren Scharnier entfernen.

Und dann die Tür senkrecht vom unteren Scharnier abheben und abnehmen.

- Den Wasserzufuhrschlauch herausziehen, so dass er vollkommen abgetrennt ist.

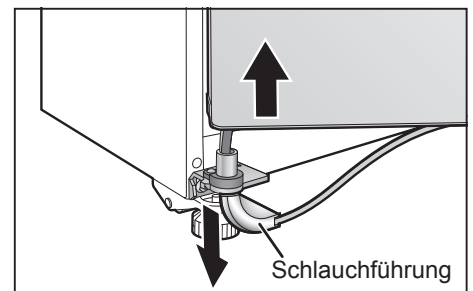

Entfernen der Kühlraumtür

Zum Entfernen der Tür

- Vergewissern Sie sich, dass die Tür geschlossen ist.
- Behandeln Sie die entfernte Tür vorsichtig, um sie vor Beschädigung und Aufprall zu schützen.

1 Die Abdeckung des oberen Scharniers entfernen.

Die Schraube der Scharnierabdeckung entgegen dem Uhrzeigersinn drehen und entfernen.

2 Das Anschlusskabel abtrennen.

Den Knopf hineindrücken, und gleichzeitig das Kabel in Pfeilrichtung herausziehen.

3 Das obere Scharnier entfernen.

Die Scharnierschrauben entgegen dem Uhrzeigersinn drehen und entfernen.

- Beim Entfernen des oberen Scharniers die Tür abstützen, damit sie nicht nach vorn kippt.

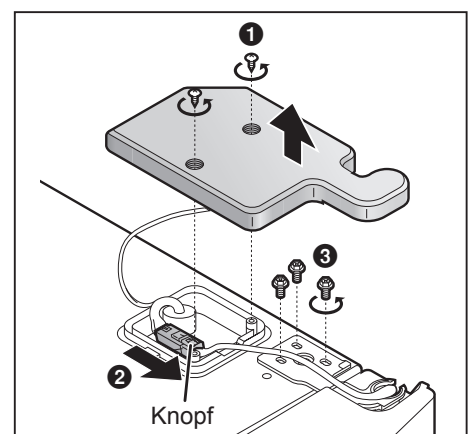

4 Die Tür abnehmen.

Die Tür senkrecht vom unteren Scharnier abheben und abnehmen.

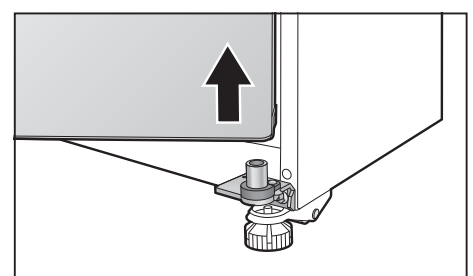

Anbringen der Türen und des Frontgrills

- ❶ Führen Sie die Schritte zum Entfernen der Türen und des Frontgrills in umgekehrter Reihenfolge durch.
- ❷ Ziehen Sie die Befestigungsschrauben an, nachdem Sie sich vergewissert haben, dass die Tür parallel zum Gehäuse ist und keine Kaltluft an der Dichtung vorbeiströmt.
- ❸ Ziehen Sie die Befestigungsschrauben der Scharniere mit dem Schraubendreher (Kreuzschlitzkopf) und dem Inbusschlüssel an.
- ❹ Achten Sie beim Montieren des Frontgrills und der oberen Scharnierabdeckung darauf, dass die Schläuche und Kabel nicht eingeklemmt werden.
Setzen Sie die Schläuche beim Anbringen des Frontgrills in die Führungen im Frontgrill ein.

Anschließen des Kühlschranks an die Wasserversorgung

Vor dem Anschließen des Kühlschranks

Ein Wasserdruck im Bereich von ca. 1,5 bis 7 bar (22 psi bis 102 psi) muss vorhanden sein, um den Eis-/Wasserspender zu benutzen. Soll der Kühlschrank an einem Ort installiert werden, dessen Wasserdruck weniger als ca. 1,5 bar (22 psi) beträgt, installieren Sie eine Druckpumpe, um den natürlichen Wasserdruck zu erhöhen.

Nur Trinkwasserversorgung anschließen.

Für den Anschluss erforderliche Teile

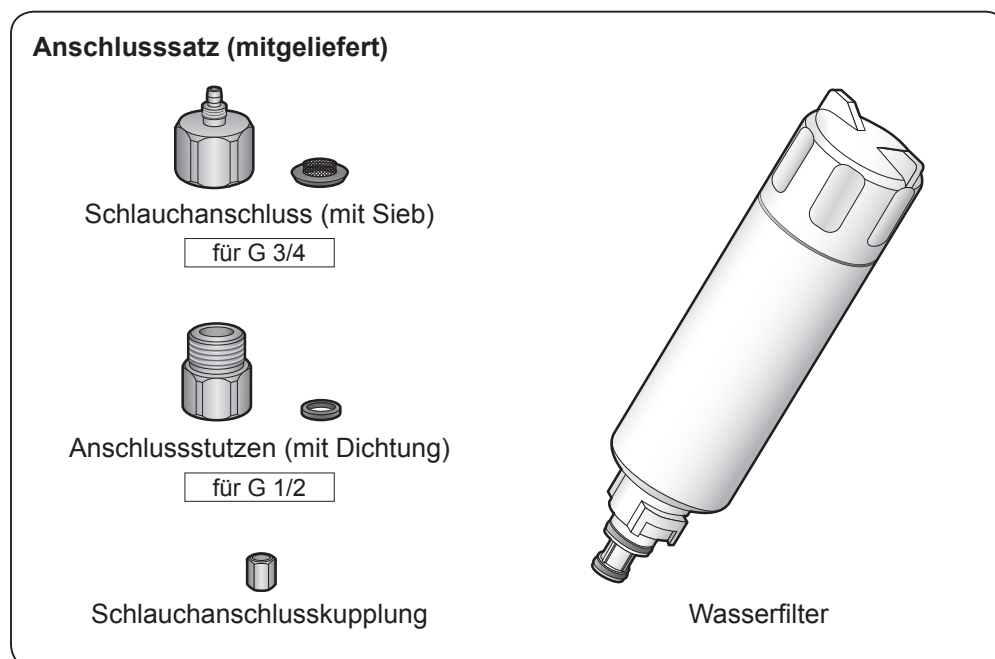

Anschließen des Kühlschranks

Bevor Sie weitere Schritte unternehmen, vergewissern Sie sich unbedingt, dass der Netzstecker von der Netzsteckdose abgezogen ist. Und prüfen Sie, dass die Hauptwasserversorgungsleitung abgesperrt ist. Wenn Sie den Kühlschrank an die Wasserversorgung anschließen wollen, kontaktieren Sie bitte Ihren Händler oder ein autorisiertes Kundenzentrum, oder besuchen Sie unsere Website (<http://panasonic.net>). Wir übernehmen keine Verantwortung, wenn Sie den Kühlschrank selbst anschließen.

1 Bringen Sie den Schlauchanschluss an der Öffnung der Wasserversorgungsleitung an.

Drehen Sie den Schlauchanschluss zum Anbringen im Uhrzeigersinn.

- Nachdem Sie den Schlauchanschluss von Hand bis zum Anschlag angezogen haben, ziehen Sie ihn anschließend mit einem Werkzeug um eine weitere halbe Umdrehung fest.
- Prüfen Sie, dass das Sieb im Schlauchanschluss sitzt.

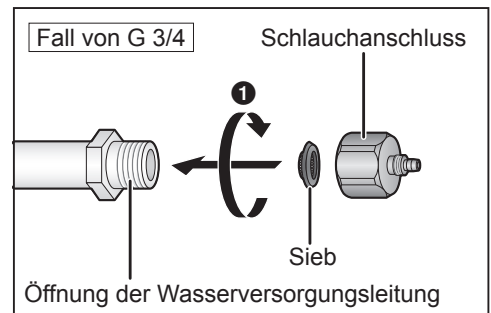

2 Die Schlauchanschlusskupplung auf den Wasserversorgungsschlauch schieben.

3 Führen Sie den Wasserversorgungsschlauch in das Ende des Schlauchanschlusses ein.

- Der Wasserversorgungsschlauch wird fest auf den Stutzen des Schlauchanschlusses geschoben.

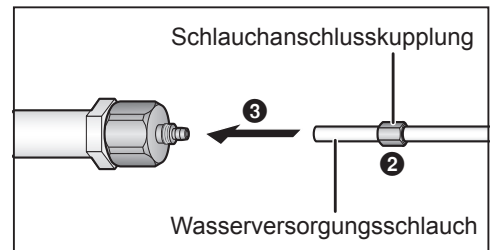

4 Schrauben Sie die Schlauchanschlusskupplung auf den Schlauchanschluss.

Drehen Sie die Schlauchanschlusskupplung zum Anbringen im Uhrzeigersinn.

- Ziehen Sie die Schlauchanschlusskupplung fest, bis kein Spielraum mehr zwischen Schlauchanschlusskupplung und Schlauchanschluss vorhanden ist.

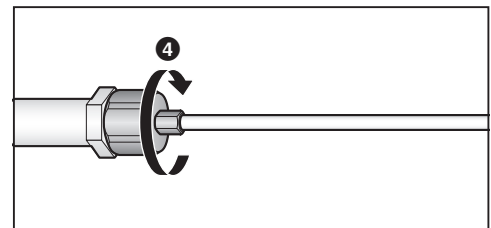

Nachdem der Anschluss beendet worden ist, geben Sie die Hauptwasserversorgungsleitung frei, und prüfen Sie, dass kein Wasser leckt.

Hinweise:

- Werden die oben beschriebenen Schritte nicht befolgt, kann es zu einem Wasserleck kommen.
- Wickeln Sie die überschüssige Länge des Wasserversorgungsschlauchs auf der Rückseite des Kühlschranks auf.

Bringen Sie den Schlauchanschluss an der Öffnung der Wasserversorgungsleitung des Typs G 1/2 an.

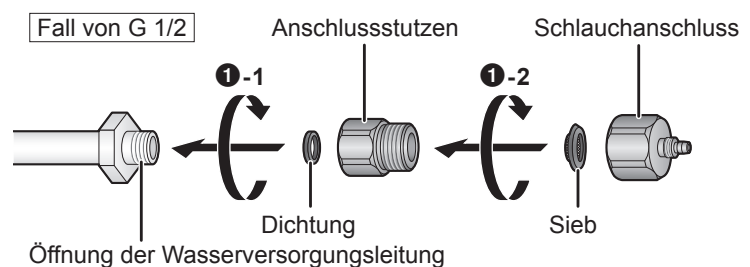

Installieren des Wasserfilters

Der Wasserfilter ist beim Kauf des Kühlschranks noch nicht installiert. Installieren Sie den mit dem Kühlschrank gelieferten Wasserfilter.

- ➊ Entfernen Sie die Schublade der Vitamin-Safe Zone.
- ➋ Entfernen Sie die Filterplatte.
Greifen Sie mit den Fingern in die Aussparung an der Vorderseite der Filterplatte, und nehmen Sie die Filterplatte heraus.
- ➌ Setzen Sie den Wasserfilter ein, und drehen Sie ihn um 90 Grad im Uhrzeigersinn.
- ➍ Drücken Sie den Wasserfilter nach unten, und setzen Sie die Filterplatte wieder ein.

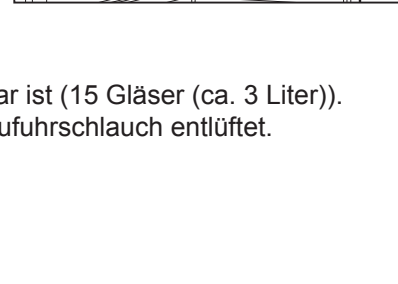
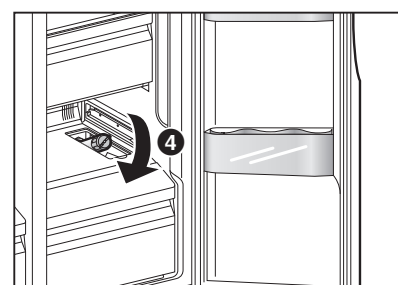
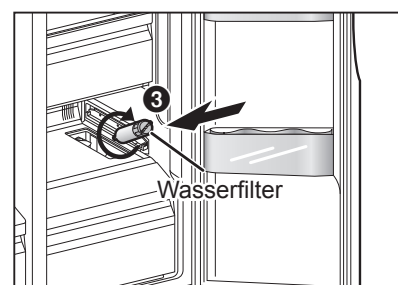
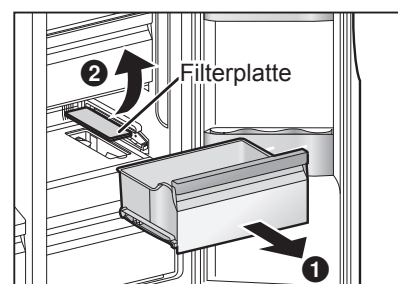

Hinweis:

- Lassen Sie Wasser durch den Wasserspender laufen, bis das Wasser klar ist (15 Gläser (ca. 3 Liter)). Dadurch wird das Wasserversorgungssystem gereinigt und der Wasserzufuhrschlauch entlüftet.

Installieren des Kühlschranks

Der Kühlschrank besitzt vier Laufrollen, damit er leicht verschoben werden kann.

Lesen Sie den Abschnitt "Auswahl des geeigneten Standorts" aufmerksam durch, und installieren Sie den Kühlschrank am optimalen Ort.

Nachdem Sie den Installationsort festgelegt haben, sichern Sie den Kühlschrank, und stellen Sie ihn waagrecht ein.

Entfernen des Frontgrills

Wenn die beiden Türen geöffnet werden und der Frontgrill von oben betrachtet wird, sind zwei Schrauben sichtbar – eine auf der linken, und eine auf der rechten Seite.

Diese Schrauben entgegen dem Uhrzeigersinn drehen und entfernen.

Ein Anschlussbereich befindet sich geringfügig rechts von der Mitte an der Unterseite des Frontgrills. Fassen Sie diesen Bereich, und ziehen Sie den Grill zum Abnehmen auf sich zu.

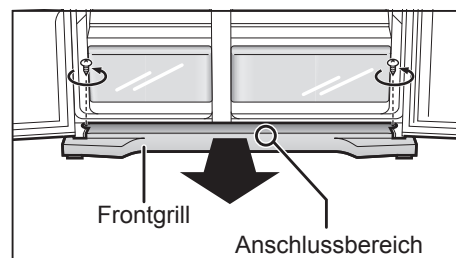

Sichern des Kühlschranks

Führen Sie einen Flachsraubendreher in einen Schlitz der Einstellfüße auf der linken und rechten Seite ein, drehen Sie die Füße in Pfeilrichtung, um sie auf den Boden abzusenken, und sichern Sie dann die Füße einwandfrei.

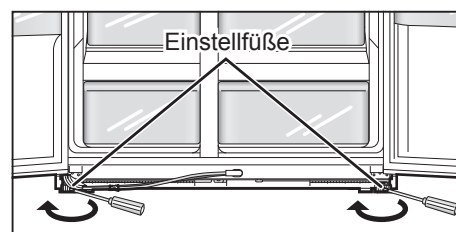

Nivellieren des Kühlschranks

Drehen Sie die Einstellfüße des Kühlschranks, bis er satt auf dem Boden aufsitzt.

Falls die beiden Türen nicht bündig miteinander sind, drehen Sie einen der Einstellfüße, bis die Türen bündig sind.

Falls die linke Tür niedriger als die rechte ist

Führen Sie einen Flachsraubendreher in den Schlitz des linken Einstellfußes ein, und drehen Sie ihn zum Einstellen in Pfeilrichtung.

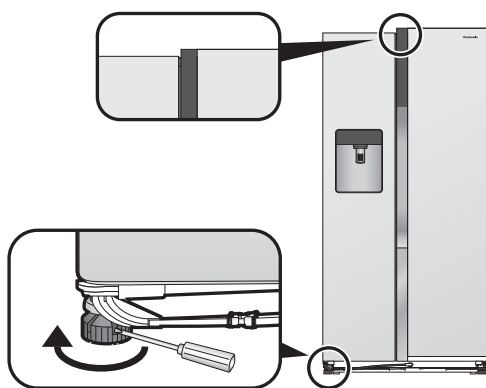

Falls die rechte Tür niedriger als die linke ist

Führen Sie einen Flachsraubendreher in den Schlitz des rechten Einstellfußes ein, und drehen Sie ihn zum Einstellen in Pfeilrichtung.

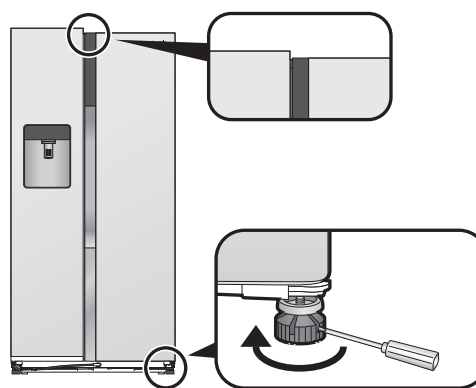

Anbringen des Frontgrills

Führen Sie die Schritte zum Entfernen des Grills in umgekehrter Reihenfolge durch.

- Achten Sie darauf, dass Sie den Wasserzufuhrschlauch nicht einklemmen oder beschädigen.

Vorbereitungen

Pflege

Entfernen Sie alle Verpackungsmaterialien und Klebebänder.

Wischen Sie den Innenraum des Kühlschranks mit einem weichen Tuch, das Sie in lauwarmes Wasser getaucht und ausgewrungen haben, ab.

Wischen Sie das Eisfach aus, und trocknen Sie es vollständig, bevor Sie es einsetzen. (Verwenden Sie keinen Geschirrtrockner, Haarfön oder andere Geräte zum Trocknen.)

Anschließen des Netzsteckers an die Netzsteckdose

Sobald der Netzstecker an die Netzsteckdose angeschlossen wird, fängt die Temperaturanzeige an zu blinken, wie in der Abbildung rechts dargestellt, und der Kühlbetrieb des Kühlschranks beginnt.

Die zu diesem Zeitpunkt angezeigten Temperaturen sind nicht die tatsächlichen Temperaturen.

Wenn die Temperatur des Kühlraum 8 °C, der Gefrierraum -12 °C und die Vitamin Safe-Zone 5 °C erreicht, leuchtet das Temperatur-Display konstant, und die tatsächliche Temperatur wird angezeigt.

Es dauert etwa einen halben Tag, bis die eingestellten Temperaturen erreicht werden (wenn die Raumtemperatur etwa 32 °C beträgt, Lebensmittel im Kühlschrank sind und die Türen geschlossen sind).

Legen Sie Lebensmittel erst dann in den Kühlschrank, nachdem Sie sich vergewissert haben, dass das Kühlschrankfach abgekühlt worden ist.

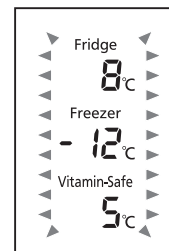

Hinweise:

- In den Sommermonaten oder zu anderen Zeiten, in denen die Raumtemperatur höher ist, kann der Kühlvorgang länger dauern.
- Während die Temperaturanzeige blinkt, ertönt der Alarm, um auf einen Anstieg der Temperatur hinzuweisen. Der Alarm kann durch Drücken von  abgeschaltet werden.
- Wenn Sie den Kühlschrank vom Stromnetz trennen müssen, warten Sie mindestens 10 Minuten, bevor Sie ihn wieder anschließen. Anderenfalls kann der Kompressor beschädigt werden.

Eis-/Wasserspender und automatischer Eisbereiter

Eis muss erst vom automatischen Eisbereiter hergestellt werden, bevor der Eis-/Wasserspender Eis abgeben kann. Der automatische Eisbereiter kann jeweils sechs Eiswürfel und etwa 60 Eiswürfel pro Tag herstellen (obwohl dies von den Umgebungsbedingungen abhängt).

Bei erstmaliger Benutzung benötigt der Eisbereiter etwa 8 Stunden für die Eisherstellung.

Die automatische Eisherstellung endet, sobald das Eisfach voll wird.

Hinweis:

- Bei erstmaliger Benutzung des Eis-/Wasserspenders und des automatischen Eisbereiters kann das Wasser oder Eis verfärbt sein oder einen Geruch abgeben: Dies ist normal und kein Anzeichen für eine Störung. Wenn Wasser durch den Wasserfilter, die Leitungen und andere Teile im Kühlschrank umläuft, verschwinden diese Symptome bald. Führen Sie daher ständig Wasser zu, und entfernen Sie das Eis aus dem Eis-/Wasserspender, bis sich die Verfärbung/der Geruch auflöst. In manchen Haushalten muss dieser Vorgang eventuell ein paarmal wiederholt werden.

Entnehmen des Eisfachs

- Heben Sie das Eisfach leicht an, und ziehen Sie den unteren Teil in Ihre Richtung. (Abb. 1)

Einsetzen des Eisfachs

- Richten Sie zuerst das Oberteil am automatischen Eisbereiter aus, drücken Sie dann das Unterteil nach unten, und schieben Sie das Fach bis zum Anschlag hinein.



- Halten Sie das Eisfach mit beiden Händen.
- Vergewissern Sie sich beim Einsetzen, dass das Eisfach fest eingesetzt ist. (Ein Sturz des Eisfachs kann zu Verletzungen oder Problemen führen.)

Wenn das Eisfach nicht korrekt eingesetzt werden kann

- Drehen Sie vor dem vollständigen Einsetzen des Eisfachs in seiner ursprünglichen Position den Knopf an der Rückseite des Eisfachs wie in Abb. 2 um 90 Grad.

Abb. 1



Abb. 2



Teile und ihre Funktionen

Innenraum und aufbewahrte Lebensmittel

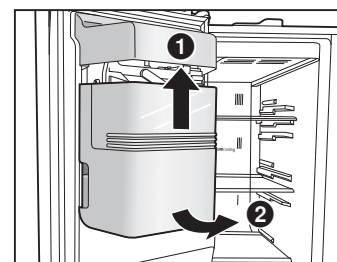
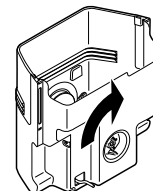
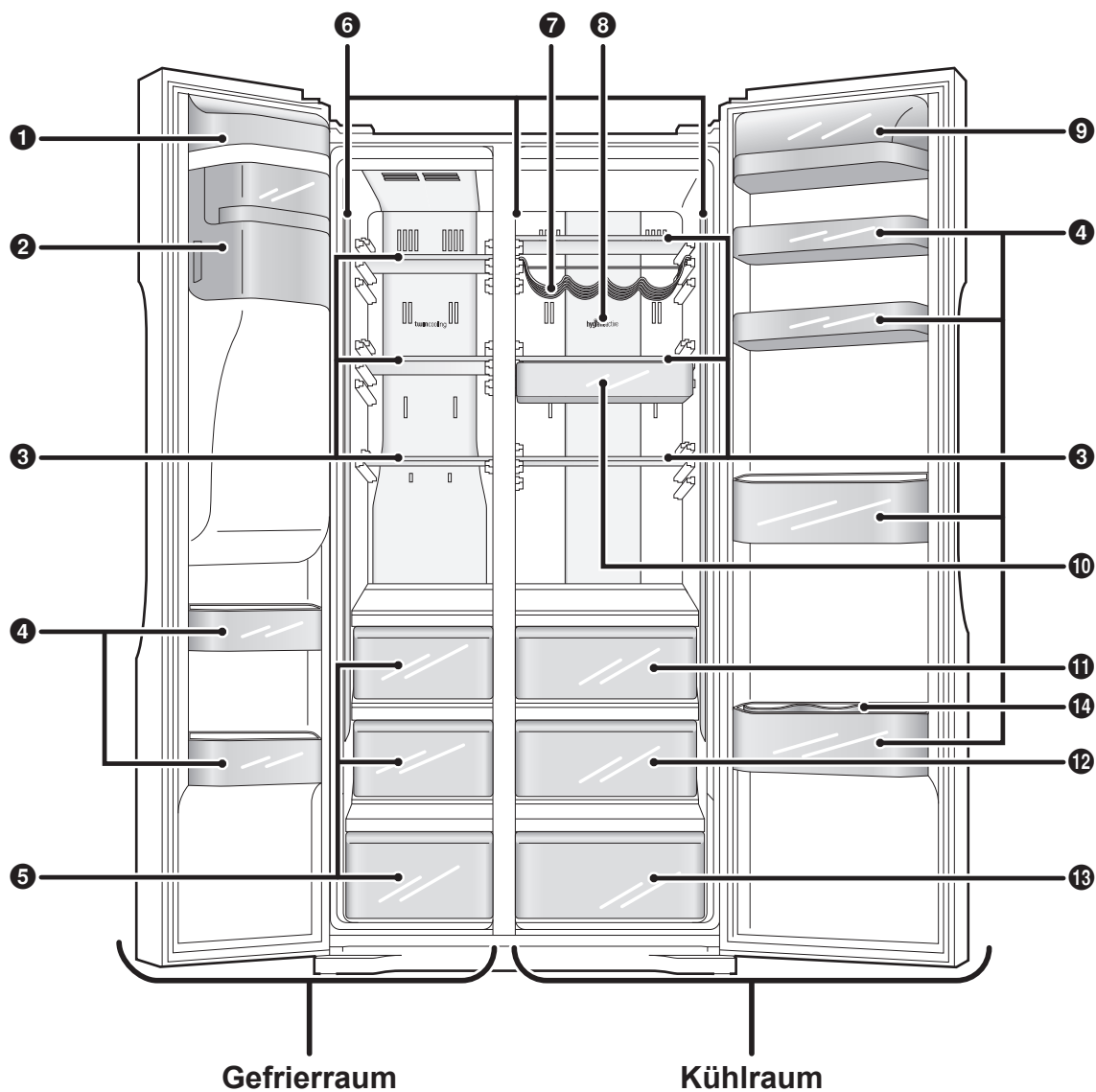

1 Automatischer Eisbereiter

2 Eisfach

3 Glasablagen

Die Position dieser Ablagen (außer der dritten Ablage von oben im Gefrierraum) kann eingestellt werden.

4 Türregale

Die Position dieser Regale (nur das zweite Regal von unten im Kühlraum) kann eingestellt werden. Eierfach, Flaschenstopper vorhanden (je eines).

5 Gefriergutschalen

6 Beleuchtung (LED) Kühl- und Gefrierraum

7 Flaschenablage

8 Hygiene Active-LED

Eliminiert Bakterien und Gerüche.

9 Türregal mit Abdeckung

10 Delikatessen-Schublade

11 0°-Zone





12 Vitamin-Safe Zone

Temperaturwahl von 0 °C bis 5 °C sowie blaue und grüne LED-Leuchten vorhanden.

13 5°-Frischzone

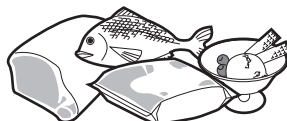
Blaue und grüne LED-Leuchten vorhanden.

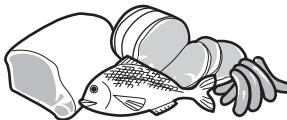
14 Flaschenstopper

Gefrierraum -17 °C bis -25 °C	Tiefkühlkost, Fleisch, Fisch, Eiscreme usw.		
	Butter, Molkereiprodukte, Eier, Getränke, Gewürze, gekochte Speisen usw.		
Kühlraum 1 °C bis 7 °C	0°-Zone	Fleisch, Fisch, Schinken, Wurst usw.	
	Vitamin-Safe Zone	Bei niedrigen Temperaturen gelagertes Gemüse, Obst usw.	
	5°-Frischzone	Gemüse, Obst usw.	

Hinweise:

- Die Temperaturen der 0°-Zone und 5°-Frischzone hängen von der für den Kühlraum eingestellten Temperatur ab.
- Durch Entfernen der ersten und zweiten Schublade kann ein viel größerer Raum im Gefrierraum verfügbar gemacht werden.

Energiesparen

1. Den Kühlschrank in trockener, kühler und gut belüfteter Umgebung installieren. Je niedriger die Umgebungstemperatur, desto höher die Effizienz. (Maße und Abstand siehe Seite 36)
2. Kombination von Schubladen und Böden für höchstes Volumen und energiesparendste Nutzung des Geräts.
 - Entfernen Sie die erste und die zweite Schublade von oben und das Eisfach im Gefrierraum.
 - Alle Regale sind auf der gleichen Position wie beim Kauf.
3. Entfernen Sie das Eisfach, dann schalten Sie die automatische Eiszubereitungsfunktion und den Eisspender ab. (Bitte siehe Seite 55)
4. Das Gerät nicht überfüllen, damit die Luft zirkulieren kann.
5. Das Gerät nur öffnen, wenn erforderlich und so kurz wie möglich.
6. Die Lüftungsöffnungen am unteren Teil des Geräts mit einem Staubsauger reinigen usw. (Achten Sie darauf, dass Sie die Wasserleitung oder die Gefrierleitung in der Abdeckung nicht beschädigen)
7. Im "Super-Gefriermodus" ist der Energieverbrauch höher.

Temperaturetikett (optional)

- Dieses Etikett gilt nur für Kühlschränke, die in Frankreich gekauft wurden.



Temperaturetikett

Außenseite und Bedienfeld

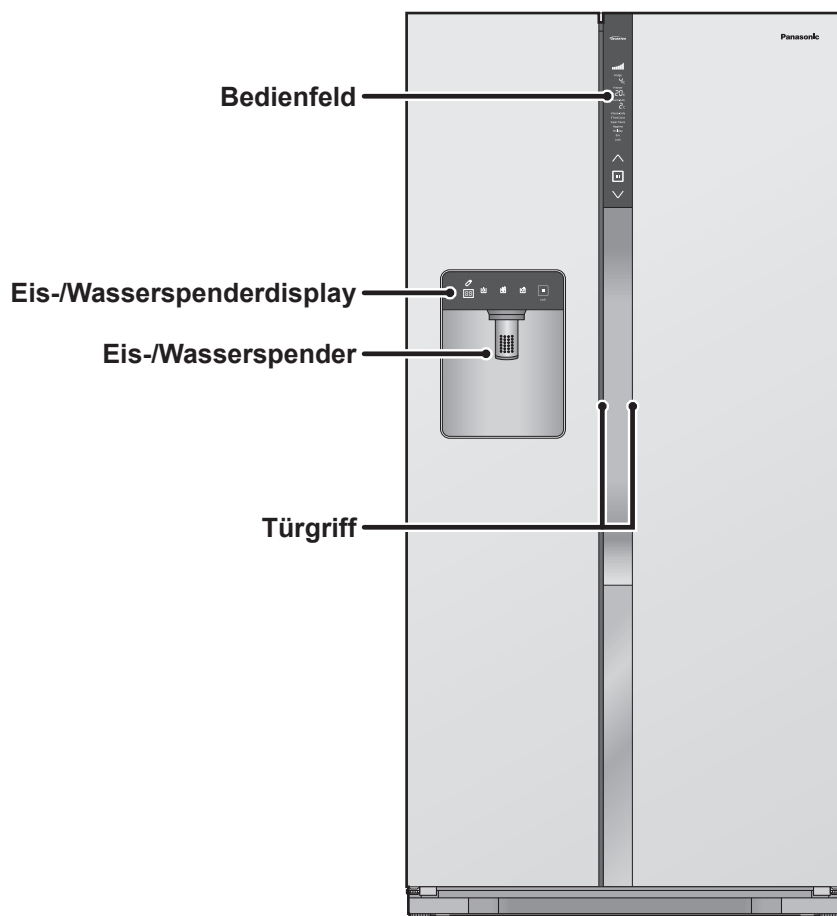

Eis-/Wasserspenderdisplay

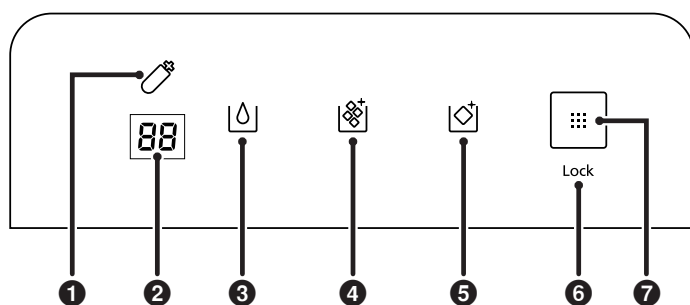

Display

- 1 Symbol für Wasserfilterwechsel**
Dieses Symbol zeigt an, dass es an der Zeit ist, den Wasserfilter zu wechseln.
- 2 Wartungstechnikeranzeige**
Diese Anzeige erscheint während des normalen Betriebs nicht.
- 3 Symbol für Filterwasserausgabe**
- 4 Symbol für Crushed-Eis-Ausgabe**
- 5 Symbol für Eiswürfelausgabe**
- 6 Symbol für Kindersperre**

Bedienfeld

- 7 Eis-/Wasserspenderertaste**

Bedienfeld

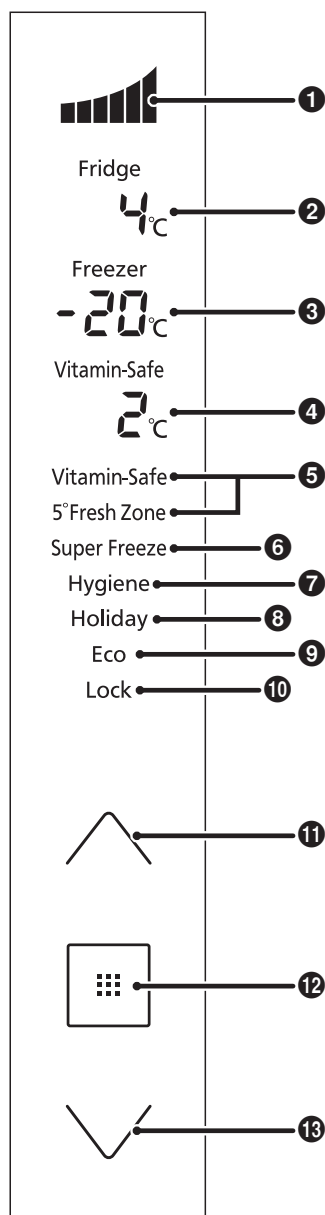
Display**1 Kühlleistungsanzeige**

Hier wird die Kühlleistung des Kühlschranks angezeigt.

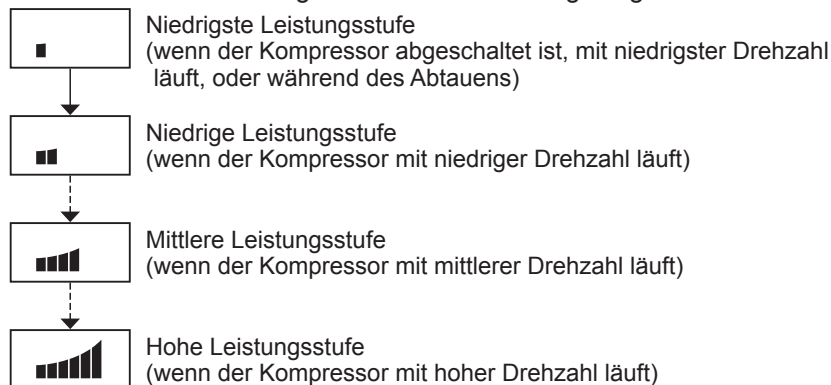
**2 Kühlraumtemperatur****3 Gefrierraumtemperatur****4 Vitamin-Safe Zone Temperatur****5 Vitamin-Safe Modus****6 Super-Gefriermodus****7 Hygiene Active-Modus****8 Urlaubsmodus****9 Öko-Modus****10 Kindersperre**Bedienfeld**11 Aufwärtstaste****12 Einstelltaste****13 Abwärtstaste****Hinweise:**

- Normalerweise sind die Displayanzeigen erloschen. Anzeigen erscheinen, wenn die Tasten betätigt oder die Türen geöffnet werden.
- Die angezeigte Temperatur kann von der tatsächlichen Temperatur abweichen.
- Die Tasten werden durch Berühren betätigt.
- Dieser Kühlschrank verwendet einen Mikroprozessor zur Steuerung der Temperatur. Die Temperatur im Kühlschrank hängt von solchen Faktoren wie Raumtemperaturschwankungen, Kompressordrehzahl, Häufigkeit des Öffnens und Schließens der Türen sowie Menge und Art der Lagerung von Lebensmitteln ab.

Einstellen der Temperatur



Die Temperaturen von Kühlraum, Gefrierraum und Vitamin-Safe Zone können geändert werden. Die werksseitigen Temperatureinstellungen sind wie folgt.

Kühlraum: 4 °C

Gefrierraum: -20 °C

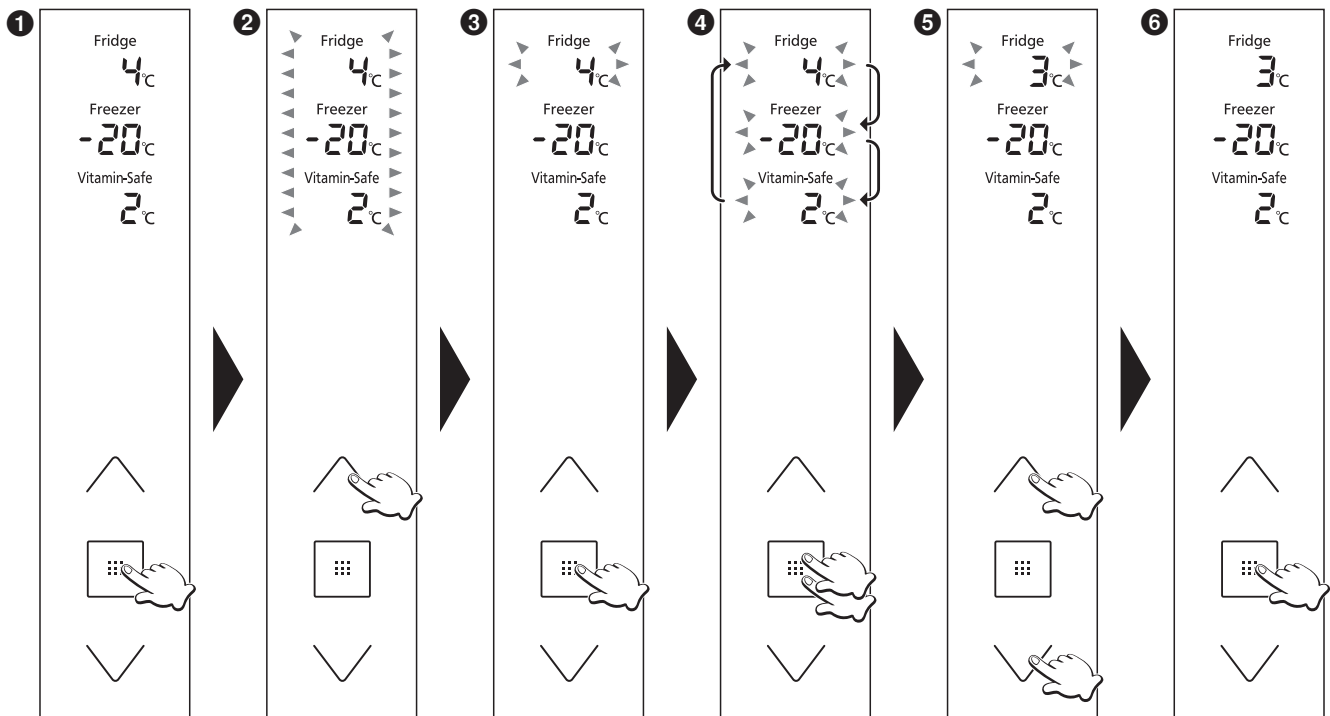
Vitamin-Safe Zone: 2 °C



- ❶ Die Bedientafel leuchtet auf, und die Temperatur im Kühlraum wird angezeigt.
- ❷ Die Temperaturanzeige beginnt zu blinken, um anzuzeigen, dass die Temperaturen eingestellt werden können.
- ❸ Die für den Kühlraum eingestellte Temperatur beginnt zu blinken.
- ❹ Mit jedem Drücken der Taste ändert sich die blinkende Anzeige um eine Stufe in der Reihenfolge Kühlraum, Gefrierraum und Vitamin-Safe Zone.
- ❺ Stellen Sie die Temperatur ein.
 - Drücken Sie , um die Temperatur zu erhöhen, und , um sie zu erniedrigen.
- ❻ Die Anzeige hört auf zu blinken und leuchtet ständig, um anzuzeigen, dass die Temperaturen eingestellt sind.
 - Etwa 30 Sekunden später erlischt das Bedientafel.

Hinweis:

- Die Anzeige in ❶ wird wiederhergestellt, falls während des Einstellvorgangs 5 Sekunden lang kein Bedienungsvorgang erfolgt.

Kühlraum

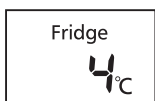

Stellen Sie die Temperatur für den Innenraum des Kühlbereichs ein.

Eine beliebige Temperatur innerhalb des Bereichs von 1 °C bis 7 °C kann eingestellt werden.

Hinweise:

- Bleibt die Temperatur für eine längere Zeitspanne auf 1 °C eingestellt, können bestimmte Lebensmittel gefrieren.
- Im Urlaubsmodus wird die Temperatur nicht angezeigt und kann auch nicht eingestellt werden.
- Im Öko-Modus kann die Temperatur ebenfalls nicht eingestellt werden.

Gefrierraum



Stellen Sie die Temperatur für den Innenraum des Gefrierbereichs ein.

Eine beliebige Temperatur innerhalb des Bereichs von -17 °C bis -25 °C kann eingestellt werden.

Hinweis:

- Im Öko-Modus kann die Temperatur nicht eingestellt werden.

Vitamin-Safe Zone



Stellen Sie die Temperatur der Vitamin-Safe Zone ein.

Eine beliebige Temperatur innerhalb des Bereichs von 0 °C bis 5 °C kann eingestellt werden.

Hinweise:

- Bleibt die Temperatur für eine längere Zeitspanne zwischen 0 °C und 1 °C eingestellt, können bestimmte Lebensmittel gefrieren.
- Im Urlaubsmodus wird die Temperatur nicht angezeigt und kann auch nicht eingestellt werden.
- Im Öko-Modus kann die Temperatur ebenfalls nicht eingestellt werden.

Verwendung der praktischen Funktionen

Dieser Kühlschrank besitzt eine Reihe nützlicher Funktionen für spezielle Aufgaben.

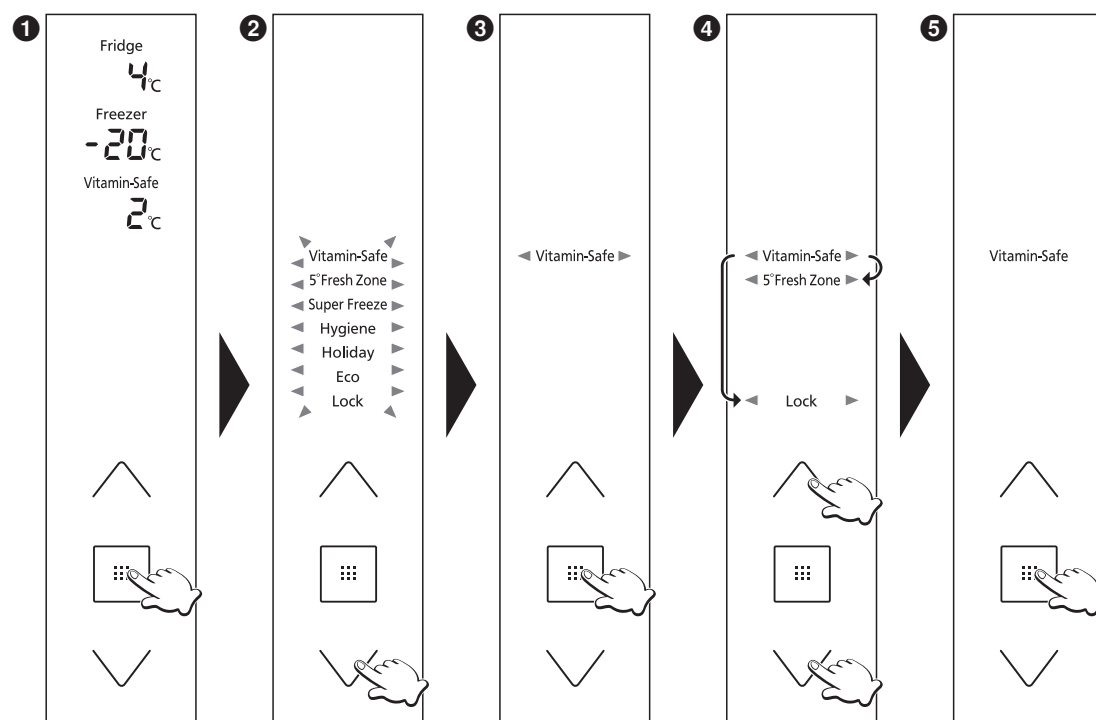

- ❶ Die Bedienfeld leuchtet auf.
- ❷ Die Funktionsanzeige beginnt zu blinken, um anzuzeigen, dass die Funktionen eingestellt werden können.
- ❸ "Vitamin-Safe" beginnt zu blinken.
- ❹ Wählen Sie die zu verwendende Funktion.
- ❺ Die der gewählten Funktion entsprechende Anzeige hört auf zu blinken und leuchtet ständig, um anzuzeigen, dass die Funktion aktiviert ist.

Bei jedem Drücken der Taste wird die Anzeige zwischen "Ein" und "Aus" umgeschaltet.

Ein : Die Funktion ist aktiviert.

Aus: Die Funktion ist deaktiviert.

- Etwa 30 Sekunden später erlischt das Bedienfeld.

Hinweise:

- Die Anzeige in ❶ wird wiederhergestellt, falls während des Einstellvorgangs 5 Sekunden lang kein Bedienungsvorgang erfolgt.
- Falls die Temperaturanzeige blinkt, warten Sie etwa 5 Sekunden, bis die Anzeige aufleuchtet, bevor Sie die obigen Schritte ausführen.

Vitamin-Safe Modus

Vitamin-Safe

5° Fresh Zone

Durch Aktivieren des Vitamin-Safe Modus in der Vitamin-Safe Zone und der 5°-Frischzone wird dazu beigetragen, den Vitamin-C-Gehalt von Gemüse und Obst zu schützen. Die blaue und die grüne LED leuchten.

Super-Gefriermodus

Super Freeze

Dieser Modus bewirkt eine rasche Abkühlung des Gefrierraums, um dort eingelagerte Frischkost usw. einzufrieren.

Der Super-Gefriermodus wird nach etwa 50 Stunden automatisch aufgehoben.

Hinweise:

- Wenn der Super-Gefriermodus aktiviert wird, kann die Temperatur im Gefrierraum unter die eingestellte Temperatur absinken.
- Der Kompressor läuft mit hoher Drehzahl.
- Wenn der Super-Gefriermodus bei aktiviertem Öko-Modus aktiviert wird, wird der Öko-Modus vorübergehend aufgehoben. Sobald der Super-Gefriermodus endet, wird der Betrieb des Öko-Modus wiederhergestellt.
- Die Wirkung auf die gelagerten Lebensmittel kann reduziert werden, wenn der Super-Gefriermodus mehrere Stunden vor der Einlagerung der Lebensmittel im Gefrierfach aktiviert wird.
- Die folgenden Punkte werden empfohlen, um die maximale Gefrierkapazität zu erzielen.
 - ① Aktivieren Sie den Super-Gefriermodus 24 Stunden vor der Einlagerung von Lebensmitteln.
 - ② Legen Sie die Lebensmittel in die zweite Schublade von oben oder das Glasablagen. (Eine größere Gefrierkapazität kann erzielt werden, wenn Sie die Lebensmittel direkt auf das Glasablagen legen.)
- Die maximale Gefrierkapazität innerhalb von 24 Stunden ist auf dem Typenschild angegeben.

Hygiene Active-Modus

Hygiene

Die Hygiene Active-LED leuchtet auf und eliminiert Bakterien und Gerüche.

Hinweis:

- Wenn stark riechende Lebensmittel eingelagert werden sollen, wickeln Sie diese in Lebensmittelverpackungsfolie ein, oder legen Sie sie in einen fest verschlossenen Behälter. Anderenfalls können Gerüche im Kühlbereich verweilen, selbst wenn der Hygiene Active-Modus aktiviert worden ist.

Urlaubsmodus

Holiday

Aktivieren Sie diesen Modus, wenn der Kühlbereich längere Zeit nicht benutzt werden soll, z. B. während des Urlaubs, oder wenn nur der Gefrierraum verwendet werden soll.

Wenn dieser Modus aktiviert ist, wird die Kühlraumtemperatur nicht angezeigt.

Wenn dieser Modus aktiviert ist, wird die Temperatur der Vitamin-Safe Zone nicht angezeigt.

Hinweise:

- Bevor Sie den Urlaubsmodus benutzen, sollten Sie den Kühlraum leeren und seine Tür schließen.
- Aus Hygienegründen wird die Temperatur im Kühlraum bei aktiviertem Urlaubsmodus auf etwa 15 °C gehalten.
- Der Gefrierraum wird wie gewöhnlich gekühlt.

Öko-Modus

Eco

Aktivieren Sie diesen Modus, wenn der Gefrierraum nicht so viel benutzt werden soll, z. B. während der Wintermonate oder bei Nacht.

Hinweis:

- Der Öko-Modus kann nicht aktiviert werden, während der Super-Gefriermodus aktiviert ist.

Kindersperre

Lock

Die Tasten an dem Bedienfeld und der Eis-/Wasserspenderdisplay können gesperrt werden. Wenn die Kindersperre aktiviert ist, wird "Lock" auf dem Bedienfeld und dem Eis-/Wasserspenderdisplay angezeigt.

Um diesen Modus aufzuheben, halten Sie  an am Bedienfeld für mindestens 3 Sekunden gedrückt.

Verwendung des Eis-/Wasserspenders

Der Eis-/Wasserspender kann Wasser, Crushed-Eis oder Eiswürfel ausgeben.



Das Eis-/Wasserspenderdisplay leuchtet auf.

Das Symbol, das dem zuletzt ausgegebenen Element entspricht, wird angezeigt.

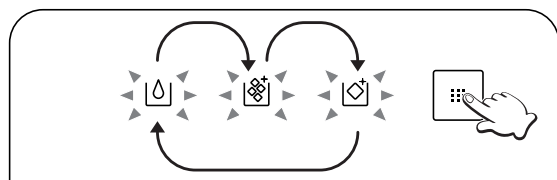

Mit jedem Drücken der Taste ändert sich das Symbol.

Drücken Sie die Taste so oft, bis das Element, das ausgegeben werden soll, aufleuchtet.

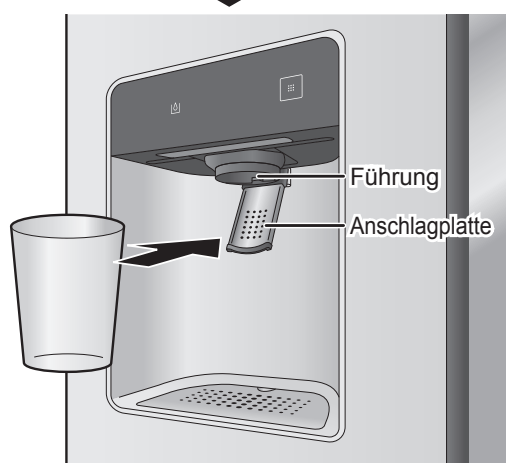

Halten Sie einen Becher gegen die Anschlagplatte, und drücken Sie diese sachte hinein.

Wasser oder Eis wird nun vom Eis-/Wasserspender ausgegeben.

- Halten Sie den Becher oder anderen Behälter während der Ausgabe gegen die Führung hoch, um Verspritzen oder Verschütten von Wasser oder Eis zu vermeiden.

Das aus dem Wasserspender herauskommende Wasser ist auf eine angemessene Temperatur abgekühlt, aber wenn kälteres Wasser erforderlich ist, legen Sie zuerst Eis in einen Becher oder anderen Behälter, bevor Sie Wasser abzapfen.

Um Verschütten von Wasser oder Eis zu verhüten, ziehen Sie den Becher langsam von der Anschlagplatte zurück, nachdem er mit Wasser oder Eis gefüllt worden ist.

- Weiteres Eis kann für wenige Augenblicke ausgegeben werden, nachdem der Becher von der Anschlagplatte zurückgezogen worden ist. Dies ist normal und stellt kein Anzeichen für eine Funktionsstörung dar.
- Etwas Eis oder Wasser, das in der Führung verblieben ist, kann für wenige Augenblicke nach der Ausgabe herausfallen oder auslaufen. Dies ist normal und stellt kein Anzeichen für eine Funktionsstörung dar.

Hinweise:

- Das Eis-/Wasserspenderdisplay erlischt etwa 10 Sekunden nach der Betätigung der Taste. Wenn das Display erloschen ist, hat das Hineindrücken der Anschlagplatte keine Wirkung.
- Bei aktivierter Kindersperre wird "Lock" unter der Taste angezeigt.
- Das anfänglich aus dem Wasserspender herauskommende Wasser hat eventuell eine etwas höhere Temperatur.
- Bewahren Sie nur das von diesem Kühlschrank erzeugte Eis – und kein anderes Eis – im Eisfach auf. Bei Missachtung dieser Warnung können Probleme auftreten.
- Wenn der Eisbereiter zu kleine Eiswürfel erzeugt, kann die Wassermenge, mit der der Eisbereiter versorgt wird, angepasst werden. Konsultieren Sie bitte Ihren Händler oder ein autorisiertes Kundenzentrum.
- Wenn Sie länger als 30 Sekunden auf die Anschlagplatte drücken, unterbricht der Eis-/Wasserspender automatisch die Ausgabe von Wasser oder Eis.

Hinweise zu den Benutzerwarnfunktionen

Die folgenden Benutzerwarnfunktionen werden aktiviert, wenn eine Tür längere Zeit offen gelassen wurde oder die Temperatur im Kühlschrank angestiegen ist.

		Temperaturanzeig	Alarm	Beleuchtung (LED) Kühl- und Gefrierraum
Tür offen	Andauernd für 1 Minute	Blinkt	Ertönt einmal	Blinkt einmal
	Andauernd für 3 Minuten	Blinkt	Ertönt zweimal	Blinkt zweimal
	Andauernd für 5 Minuten	Blinkt*	Ertönt andauernd	Blinkt andauernd
Temperaturanstieg im Kühlschrank	Gefrierraum: -12 °C oder mehr	Blinkt*	Ertönt andauernd	Normaler Betrieb
	Kühlraum: 8 °C oder mehr	Blinkt*	Ertönt andauernd	Normaler Betrieb

*Blinkt alle 30 Minuten für 30 Sekunden.

Herausnehmen und Wiedereinsetzen

Glasablagen

Heben Sie die Hinterkante des Regals leicht an, und ziehen Sie das Regal heraus.

Um das Regal wieder einzusetzen, richten Sie es auf die linke und rechte Führung aus, und schieben Sie es hinein.

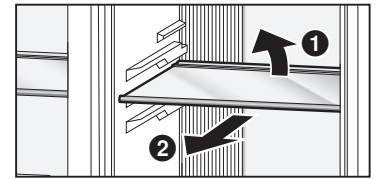

Schubladen

Ziehen Sie die Schublade bis zum Anschlag heraus. Heben Sie dann die Hinterkante der Schublade leicht an, und ziehen Sie die Schublade vollständig heraus.

Um die Schublade wieder einzusetzen, richten Sie sie auf die linke und rechte Führung aus, und schieben Sie sie hinein.

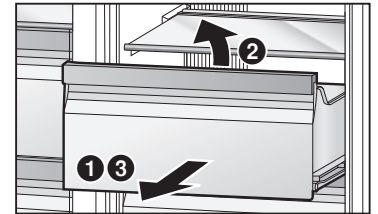

Türregale und dichtschießender Türregalkasten

Drücken Sie das Regal von unten hoch, und nehmen Sie es heraus.

Um das Regal wieder einzusetzen, richten Sie den linken und rechten Vorsprung aus, und führen Sie das Regal bis zum Anschlag fest nach unten ein.

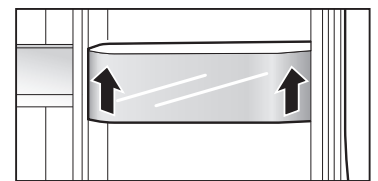

Flaschenablage

Heben Sie die Hinterkante der Flaschenablage leicht an, und ziehen Sie das Gestell heraus.

Um die Flaschenablage wieder einzusetzen, richten Sie sie auf die linke und rechte Führung aus, und schieben Sie sie hinein.

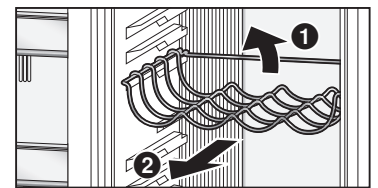

Delikatessenschublade

Ziehen Sie die Delikatessenschublade bis zum Anschlag heraus. Heben Sie dann die Hinterkante der Schublade leicht an, und ziehen Sie sie vollständig heraus.

Um die Schublade wieder einzusetzen, richten Sie sie auf die linke und rechte Führung aus, und schieben Sie sie hinein.

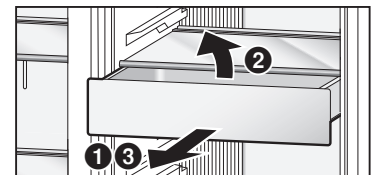

Eisfach

Heben Sie das Eisfach leicht an, und ziehen Sie das Unterteil auf sich zu heraus.

Um das Eisfach wieder einzusetzen, richten Sie zuerst sein Oberteil auf den automatischen Eisbereiter aus, drücken Sie dann sein Unterteil nach unten, und schieben Sie es bis zum Anschlag hinein.

- Achten Sie beim Herausnehmen des Eisfachs darauf, dass Sie das darin enthaltene Eis nicht verschütten.
- Nehmen Sie das Eis vor dem Wiedereinsetzen des Eisfachs heraus.

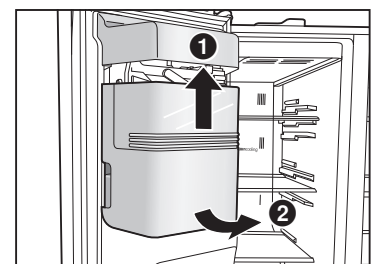

Eis-/Wasserspender-Ablaufplatte und Wasserschale

Greifen Sie mit den Fingern in die Aussparung an der Rückseite der Ablaufplatte, und nehmen Sie die Schale heraus.

Fassen Sie den Vorsprung der Wasserschale, und nehmen Sie die Schale heraus.

Wenn Sie die Schalen wieder einsetzen, installieren Sie die Wasserschale zuerst und dann die Ablaufplatte.

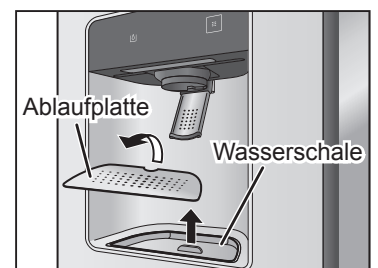

Reinigung und Wartung

Führen Sie regelmäßige Reinigungs- und Wartungsarbeiten durch, um zu gewährleisten, dass der Kühlschrank sauber bleibt und lange Zeit einwandfrei funktioniert.



Bevor Sie Reinigungs- oder Wartungsarbeiten durchführen, ziehen Sie unbedingt den Netzstecker von der Netzsteckdose ab. Unterlassen Sie das Anschließen oder Abziehen des Netzsteckers mit nassen Händen. Dies kann zu einem elektrischen Schlag oder Verletzung führen.



Verwenden Sie keines der folgenden Reinigungsmittel:

- Alkalische Reinigungsmittel (diese können die Kunststoffteile auflösen)
- Scheuermittel, Seifenpulver, sehr heißes oder kochendes Wasser, Bürsten, Säuren, Benzol, Lackverdünner, Alkohol usw. (Diese können die Oberflächen, den Lack und Kunststoffteile angreifen.)

Reinigen

Wischen Sie leicht entfernbaren Schmutz mit einem Tuch ab, das Sie in lauwarmes Wasser getaucht haben. Wischen Sie hartnäckigen Schmutz mit einem Tuch ab, das Sie in verdünntes neutrales Haushaltsreinigungsmittel getaucht haben.

Wischen Sie dann das restliche Reinigungsmittel mit einem Tuch auf, das Sie in lauwarmes Wasser getaucht haben. Wischen Sie zum Abschluss der Reinigung die Oberflächen unbedingt trocken, um restliche Feuchtigkeit aufzunehmen. Verwenden Sie keine Reinigungsmittel (die Scheuermittel oder Chemikaliengemische enthalten) und wischen Sie Feuchtigkeit von Lebensmitteln, Würzmittel oder Schmutz an der Tür so schnell wie möglich ab.

Innenraum, Schubladen, Glasablagen und Türregale

Wischen Sie Speiseöle, Butter und andere Arten von Fetten und Ölen auf den Kunststoffteilen unbedingt ab. Anderenfalls können die Kunststoffteile beschädigt werden. Die Schubladen, Glasablagen und Türregale können entfernt werden.

Falls sie stark verschmutzt oder übelriechend sind, entfernen und waschen Sie sie.

Türöffnungsdichtung

Eine schmutzige oder beschädigte Dichtung lässt die Kaltluft im Innenraum entweichen.

Wischen Sie daher den Schmutz unverzüglich ab, sobald die Dichtung schmutzig wird.

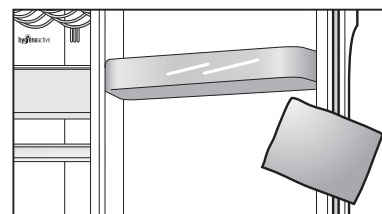

Eisfach

Falls das Eisfach altes Eis oder zusammenklebende Eiswürfel enthält, nehmen Sie das Fach heraus und entfernen Sie das Eis.

Eis-/Wasserspender

Die Ablaufplatte und die Wasserschale können entfernt werden. Schütten Sie das in der Wasserschale angesammelte Wasser in regelmäßigen Abständen weg.

Außenseite des Kühlschranks

Falls die Außenseite schmutzig wird, wischen Sie den Schmutz ab. Außerdem kann die Ansammlung von Staub auf dem Netzstecker einen Brand verursachen. Entfernen Sie den Staub in regelmäßigen Abständen mit einem trockenen Tuch o. Ä.

Bedienfeld und Eis-/Wasserspenderdisplay

Wischen Sie Display mit einem weichen Tuch, das Sie in lauwarmes Wasser getaucht und ausgewrungen haben, ab.

Das Bedienfeld und das Eis-/Wasserspenderdisplay sind aus empfindlichen Materialien hergestellt. Achten Sie daher darauf, dass ihre Oberflächen nicht beschädigt werden.

Hinweis:

- Unterlassen Sie das Waschen der Schubladen, Glasablagen, Türregale oder anderer Teile in einer Geschirrspülmaschine. Anderenfalls kann es zu einer Ablösung des Überzugs oder der Beschichtung der Teile oder einer Beschädigung der Teile kommen.

Wechseln des Wasserfilters

Wechseln Sie den Wasserfilter regelmäßig. Als Faustregel sollte er alle sechs Monate gewechselt werden. Wenn es an der Zeit ist, den Filter zu wechseln, erscheint das Symbol “” auf dem Display.

Diese Zeit hängt von der verwendeten Wassermenge sowie von der Qualität und dem Druck des Wassers ab und kann viel kürzer als sechs Monate sein.

Wechseln Sie den Wasserfilter auch unter den folgenden Umständen:

- Wenn das Eis oder Wasser einen unangenehmen Geruch oder Geschmack hat (dies bedeutet, dass die Filterkapazität reduziert ist)
- Wenn sich die in den Kühlschrank gelangende Wassermenge verringert hat (dies bedeutet, dass der Filter verstopft ist)

Filterwechselverfahren

1 Entfernen Sie die Schublade der Vitamin-Safe Zone.

2 Entfernen Sie die Filterplatte.

Greifen Sie mit den Fingern in die Aussparung an der Vorderseite der Filterplatte, und nehmen Sie die Filterplatte heraus.

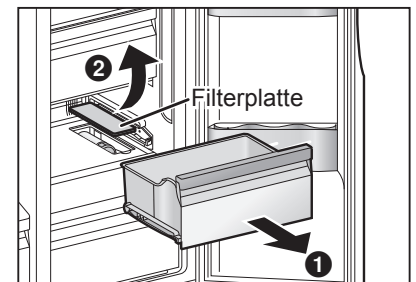

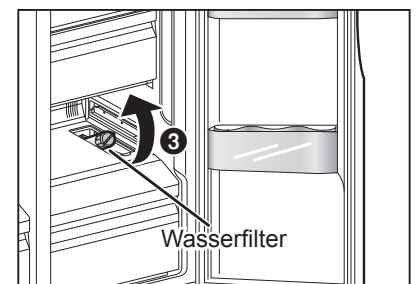

3 Neigen Sie den Wasserfilter leicht nach oben.



4 Drehen Sie den Wasserfilter um 90 Grad entgegen dem Uhrzeigersinn, und ziehen Sie ihn auf sich zu.

5 Setzen Sie den neuen Wasserfilter ein.

Führen Sie die Schritte zum Herausnehmen des Filters umgekehrt aus.

6 Während “” auf dem Eis-/Wasserspenderdisplay angezeigt wird, halten Sie  am Eis-/Wasserspender mindestens 3 Sekunden lang gedrückt.

Das Symbol “” auf dem Display erlischt.

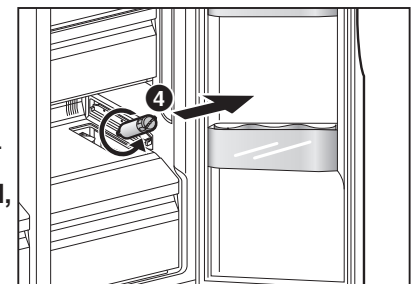

Hinweise:

- Wenn der Wasserfilter entfernt worden ist, kann das Wasser im Inneren auslaufen. Falls Wasser verschüttet worden ist, entfernen Sie die 5°-Frischzonen-Schublade, und wischen Sie das Wasser am Boden des Kühlschranks auf.
- Wird ein neuer Wasserfilter benötigt, wenden Sie sich an Ihren Händler oder ein autorisiertes Kundenzentrum.
Wasserfiltertyp : CNRAH-257760

Stoppen der automatischen Eisbereitung

Die automatische Eisbereitungsfunktion kann abgeschaltet werden, z. B. wenn längere Zeit keine Eisabgabe benötigt wird.

Nehmen Sie das Eisfach heraus, und stellen Sie den Schalter auf der Innenseite des automatischen Eisbereiters auf die Position "AUS".

Hinweis:

- Nachdem der Schalter auf die Position "AUS" gestellt worden ist, setzen Sie das Eisfach wieder ein. Selbst nachdem der Schalter auf "AUS" gestellt worden ist, wird das in der Eiswürfelschale verbleibende Eis im Eisfach abgelegt.

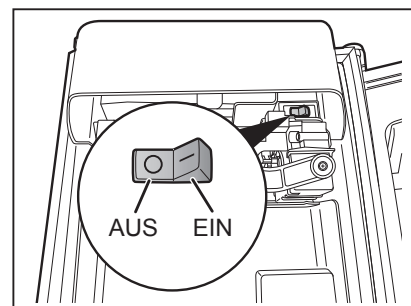

Verwendung des Gefrierraums mit entferntem Eisfach

Wenn das Eisfach entfernt wird, können größere Lebensmittelstücke auf die Glasablagen des Gefrierraums gelegt werden.

Um den Gefrierraum mit entferntem Eisfach zu benutzen, führen Sie die folgenden Schritte aus, und schalten Sie den Eisspender ab.

- 1 Schalten Sie die automatische Eisbereitungsfunktion ab.
- 2 Bringen Sie "☒" auf Eis-/Wasserspenderdisplay zur Anzeige.
- 3 Halten Sie  mindestens 3 Sekunden lang gedrückt.
- 4 Bringen Sie die Eisspenderabdeckung an.

Aus Gründen der Sicherheit und des Energiesparens bringen Sie die mit dem Kühlschrank mitgelieferte Eisspenderabdeckung an der Eisabgabeöffnung an.

Die Eisspenderabdeckung besteht aus 2 Teilen. Befestigen Sie zunächst ① und dann ②.

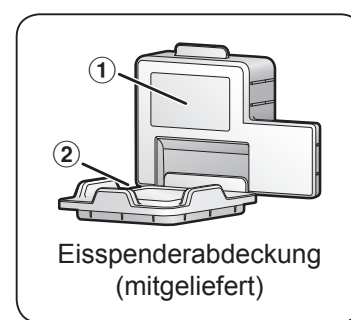

Hinweise:

- Der Wasserspender kann noch benutzt werden, selbst wenn der Eisspender mit den obigen Schritten abgeschaltet worden ist.
- Um das Eisfach wieder einzusetzen und erneut zu benutzen, führen Sie die folgenden Schritte aus.
 1. Entfernen Sie die Eisspenderabdeckung.
 2. Stellen Sie den Schalter der automatischen Eisbereiterfunktion auf die Position "EIN".
 3. Setzen Sie das Eisfach ein.

Überprüfungen nach Reinigung und Wartung

Ist das Netzkabel beschädigt?

Ist der Netzstecker heiß geworden?

Ist der Netzstecker fest an der Netzsteckdose angeschlossen?

Wenn das Netzkabel beschädigt ist, ziehen Sie das Netzkabel aus der Steckdose, und konsultieren Sie bitte Ihren Händler oder ein autorisiertes Kundenzentrum.

Wenn die LED oder die LED-Abdeckung beschädigt ist, oder wenn etwas bedenklich erscheint, konsultieren Sie bitte Ihren Händler oder ein autorisiertes Kundenzentrum. Versuchen Sie nicht, beschädigte Teile o. Ä. selbst zu reparieren, auszutauschen oder zu zerlegen.

Wenn der Kühlschrank längere Zeit nicht benutzt werden soll

Ziehen Sie in solchen Fällen den Netzstecker ab. Lassen Sie die Kühlschränktüren zwei bis drei Tage lang halb offen, damit der Innenraum austrocknet, und um Gerüchen und Schimmelbildung vorzubeugen.

Wenn Sie den Kühlschrank wieder benutzen wollen, führen Sie bitte Wasser zu (15 Gläser (ca. 3 Liter)), und entfernen Sie das Eis (etwa 40 Würfel) vom Eis-/Wasserspender, bis das Wasser und die Eiswürfel klar sind.

Wenn der Kühlschrank bewegt oder transportiert werden soll

Vor dem Bewegen oder Transportieren des Kühlschranks

Prüfen Sie zuerst, dass die Hauptwasserversorgungsleitung abgesperrt ist. Nehmen Sie sämtliche Lebensmittel und Eisreste aus dem Kühlschrank heraus, und ziehen Sie den Netzstecker ab.

1 Trennen Sie den Wasserversorgungsschlauch vom Schlauchanschluss.

Halten Sie einen Behälter bereit, um das aus dem Wasserversorgungsschlauch auslaufende Wasser aufzufangen.

- Entfernen Sie außerdem den an der Öffnung der Wasserversorgungsleitung angebrachten Schlauchanschluss, und bewahren Sie ihn an einem sicheren Ort auf.

2 Entfernen Sie den Frontgrill.

3 Trennen Sie die zwei Wasserzufuhrschläuche, die von dem Bereich unter der Gefrierraumtür vorstehen, von den Wasserversorgungsanschlüssen.

Entfernen Sie die Verbindungsringe (schwarz), und ziehen Sie dann die Wasserzufuhrschläuche heraus. Fangen Sie das aus den Wasserzufuhrschläuchen auslaufende Wasser mit einem Behälter auf.

4 Drehen Sie die Einstellfüße hinein, und ziehen Sie den Kühlschrank nach vorn.

5 Lassen Sie das Wasser von der Auslassöffnung an der Unterseite der Rückwand ab.

Stellen Sie einen Behälter unter die Auslassöffnung, neigen Sie den Kühlschrank nach hinten, und lassen Sie das Wasser von der Auslassöffnung ab.

6 Bringen Sie den Frontgrill wieder an.

Führen Sie die Schritte zum Entfernen des Frontgrills umgekehrt aus.

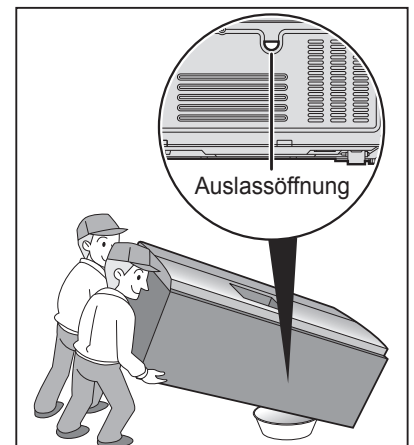

Bewegen oder Transportieren des Kühlschranks

Der Kühlschrank muss von mindestens vier Personen transportiert werden.

- Jede Person hält den Kühlschrank an einer seiner vier Ecken.
- Halten Sie nicht die Türen.
- Sichern Sie die Türen vollkommen mit Klebeband, damit sie sich nicht öffnen.

Hinweis:

- Beachten Sie, dass im Kühlschrank verbleibendes Restwasser auslaufen kann.

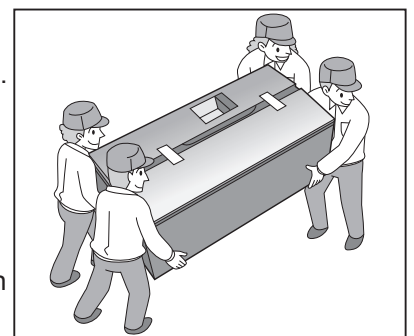

Fehlersuche

Wenn Sie das Gefühl haben, dass der Kühlschrank nicht ordnungsgemäß funktioniert, überprüfen Sie zuerst die folgenden Punkte.

Falls die Störung bestehen bleibt, ziehen Sie den Netzstecker ab, und wenden Sie sich an Ihren Händler oder ein autorisiertes Kundenzentrum.

Allgemeines

Sie hören ungewöhnliche Geräusche vom Kühlschrank.	<ul style="list-style-type: none"> • Ist der Kühlschrank auf stabilem und ebenen Boden installiert worden? • Sind ausreichende Abstände um den Kühlschrank vorhanden? • Vibrieren irgendwelche Gegenstände auf dem Kühlschrank? • Die Erzeugung von Geräuschen beim Starten oder Stoppen des Kühlschrankbetriebs ist normal.
Sie hören ein Geräusch, nachdem sich der Kompressor abgeschaltet hat.	<ul style="list-style-type: none"> • Dies ist normal und wird oft durch das zum Kompressor zurückfließende Kältemittel verursacht.
Sie hören ein Geräusch, nachdem Sie die Tür geöffnet oder geschlossen haben.	<ul style="list-style-type: none"> • Dies ist normal und ist auf den Luftdruckunterschied zwischen der Innen- und Außenseite des Kühlschranks zurückzuführen.
Sie hören das Geräusch eines Luft- oder Wasserflusses, nachdem Sie die Tür geöffnet haben.	<ul style="list-style-type: none"> • Dies wird durch das in den internen Rohrleitungen fließende Kältemittel verursacht.
Sie hören bei jedem Einschalten des Kühlschranks ein klickendes Geräusch.	<ul style="list-style-type: none"> • Dies ist das bei Betätigung des Dreiwegventils erzeugte Geräusch, das durchaus normal ist.
Sie hören ein anhaltendes wimmerndes Geräusch.	<ul style="list-style-type: none"> • Dieses Geräusch ertönt, während der Kaltluft-Umwälzlüfter läuft. • Ist der Kühlschrank auf den Super-Gefriermodus eingestellt worden? Im Super-Gefriermodus läuft der Kaltluft-Umwälzlüfter mit hoher Drehzahl und erzeugt somit ein lautes Geräusch. • Sind die Lebensmittel zu dicht zusammengepackt, oder ist die Raumtemperatur hoch? In solchen Fällen läuft der Kaltluft-Umwälzlüfter mit hoher Drehzahl und erzeugt somit ein lautes Geräusch.
Geräusche sind vom automatischen Eisbereiter zu hören.	<ul style="list-style-type: none"> • Dies sind die Geräusche des in das Eisfach fallenden Eises. Dies sind normale Geräusche.
Der Kompressor ist ziemlich laut.	<ul style="list-style-type: none"> • Ist der Kühlschrank auf den Super-Gefriermodus eingestellt worden? Im Super-Gefriermodus läuft der Kompressor mit hoher Drehzahl und erzeugt somit ein lautes Geräusch. • Sind die Lebensmittel zu dicht zusammengepackt, oder ist die Raumtemperatur hoch? In solchen Fällen läuft der Kompressor mit hoher Drehzahl, weshalb es normal ist, dass der Kompressor lauter ist.
Der Kompressor läuft über einen langen Zeitraum.	<ul style="list-style-type: none"> • Wenn der Netzstecker zum ersten Mal angeschlossen worden ist, läuft der Kompressor länger als gewöhnlich, um den Innenraum des Kühlschranks abzukühlen, bis die eingestellten Temperaturen erreicht werden. • Ist der Kühlschrank auf den Super-Gefriermodus eingestellt worden? • Sind die Türen oft geöffnet und geschlossen worden? Sind die Türen vollkommen geschlossen? • Sind die Lebensmittel zu dicht zusammengepackt, oder ist die Raumtemperatur hoch? • Wenn viele Lebensmittel gleichzeitig eingelagert werden, muss der Kompressor länger laufen.
Kondensation bildet sich an der Außenseite des Kühlschranks.	<ul style="list-style-type: none"> • Kondensation kann sich bilden, wenn die Luftfeuchtigkeit im Raum hoch ist. Dies ist durchaus normal. Wischen Sie das Kondensat mit einem trockenen Tuch ab.

Die Außenseite des Kühlschranks fühlt sich heiß an.	<ul style="list-style-type: none"> • Eine gewisse Wärmeentwicklung ist normal, da der Kühlschrank ein Wärmeableitungsrohr besitzt, um Kondensation zu verhüten.
Die Tasten am Bedienfeld können nicht betätigt werden.	<ul style="list-style-type: none"> • Ist die Stromversorgung des Kühlschranks eingeschaltet? • Ist der Kühlschrank auf die Kindersperre eingestellt worden?
Die LED-Leuchte leuchtet nicht auf.	<ul style="list-style-type: none"> • Ist der Kühlschrank auf den Urlaubsmodus eingestellt worden? Im Urlaubsmodus leuchtet die Frontturm-LED-Leuchte des Kühlraums nicht auf. • Ist die Stromversorgung des Kühlschranks eingeschaltet?
Der Alarm ertönt, und die Temperaturanzeige der Steuertafel sowie LED Beleuchtung im Kühl- und Gefrierraum blinken.	<ul style="list-style-type: none"> • Eine oder beide der Kühlschranktüren stehen halb offen. Schließen Sie die Türen.

Kühlraum und Gefrierraum

Der Kühlraum (und der Gefrierraum) funktioniert nicht.	<ul style="list-style-type: none"> • Ist die Stromversorgung des Kühlschranks eingeschaltet?
Der Kühlraum (und der Gefrierraum) funktioniert nicht zufrieden stellend.	<ul style="list-style-type: none"> • Ist die eingestellte Temperatur zu hoch? • Ist der Kühlschrank direktem Sonnenlicht ausgesetzt oder in der Nähe eines Heizkörpers aufgestellt? • Sind ausreichende Abstände um den Kühlschrank vorhanden? • Sind die Lebensmittel zu dicht zusammengepackt, oder ist die Raumtemperatur hoch? • Sind die Türen oft geöffnet und geschlossen worden? Sind die Türen vollkommen geschlossen? • Ist der Kühlschrank auf den Urlaubsmodus eingestellt worden? • Wenn warme Speisen in den Kühlschrank gestellt werden, steigt die Temperatur vorübergehend. • Während der kalten Jahreszeit oder bei niedriger Raumtemperatur kann es den Anschein haben, dass der Kühlschrank nicht kühlt.
Es besteht ein Unterschied zwischen der eingestellten und der tatsächlichen Temperatur.	<ul style="list-style-type: none"> • Ist der Kühlschrank auf den Super-Gefriermodus eingestellt worden? • Wenn warme Speisen in den Kühlschrank gestellt werden, steigt die Temperatur vorübergehend.
Es wird kein Eis erzeugt.	<ul style="list-style-type: none"> • Ist die Hauptwasserversorgungsleitung aufgedreht worden? Ist der Wasserversorgungsschlauch korrekt angeschlossen worden? • Ist die Stromversorgung des Kühlschranks eingeschaltet? • Steht der Schalter des automatischen Eisbereiters auf der Position "EIN"?
Lebensmittel im Kühlraum gefrieren.	<ul style="list-style-type: none"> • Ist die eingestellte Temperatur für den Kühlraum zu niedrig? • Befinden sich die Lebensmittel im hinteren Bereich des Kühlraums? Der Bereich in der Nähe der Rückwand wird am kältesten, weshalb hier keine Lebensmittel eingelagert werden sollten, die leicht gefrieren.
Kondensation bildet sich im Kühlraum und in den Schubladen.	<ul style="list-style-type: none"> • Der Kühlraum erhält eine hohe Luftfeuchtigkeit aufrecht, um Gemüse und andere Lebensmittel frisch zu halten. Kondensation kann sich bilden, wenn die Tür oft geöffnet und geschlossen wird oder nicht vollständig geschlossen worden ist. Wischen Sie das Kondensat mit einem trockenen Tuch ab.
Die Gefrierraumtür lässt sich schwer öffnen.	<ul style="list-style-type: none"> • Der Luftdruckunterschied zwischen dem Innenraum und der Außenseite des Gefrierraums kann manchmal dazu führen, dass sich die Gefrierraumtür nur schwer öffnen lässt. Warten Sie einen Augenblick, und versuchen Sie dann erneut, die Tür zu öffnen.

Es riecht unangenehm im Kühlschrank.	<ul style="list-style-type: none"> ● Sind stark riechende Lebensmittel vor der Einlagerung im Kühlraum versiegelt worden? Legen Sie die Lebensmittel in einen versiegelten Behälter, oder bewahren Sie sie im der Dichtschließender Türregalkasten auf. ● Gerüche können an den Oberflächen des Kühlschrank-Innenraums haften. Wischen Sie die Oberflächen mit einem weichen Tuch ab, das Sie in lauwarmes Wasser getaucht haben.
---	---

Eis-/Wasserspender

Wasser und Eis weisen einen Geruch auf.	<ul style="list-style-type: none"> ● Ist der verwendete Wasserfilter alt?
Es kommt kein Wasser heraus.	<ul style="list-style-type: none"> ● Ist die Hauptwasserversorgungsleitung aufgedreht worden? Ist der Wasserversorgungsschlauch korrekt angeschlossen worden? ● Ist die Stromversorgung des Kühlschranks eingeschaltet? ● Wird das Symbol "⏴" auf dem Eis-/Wasserspenderdisplay angezeigt?
Es kommt kein Eis heraus.	<ul style="list-style-type: none"> ● Ist die Stromversorgung des Kühlschranks eingeschaltet? ● Wird das Symbol "❄" oder "❄" auf dem Eis-/Wasserspenderdisplay angezeigt? ● Befindet sich Eis im Eisfach? ● Ist das Eis im Eisfach zusammengeklumpt? Wenn für eine längere Zeit kein Eis entnommen wurde, kann das Eis im Eisfach eingefroren sein. Wenn das Eis im Eisfach eingefroren oder verklumpt ist, kann es nicht über den Spender abgegeben werden. Entfernen Sie das verklumpte Eis aus dem Eisfach und dem Eisspender. ● Selbst wenn kein Eis ausgegeben werden kann, verbleibt etwas Eis im Eisfach. Dies ist normal.
Die Tasten an am Eis-/Wasserspenderdisplay können nicht betätigt werden.	<ul style="list-style-type: none"> ● Ist die Stromversorgung des Kühlschranks eingeschaltet? ● Ist der Kühlschrank auf die Kindersperre eingestellt worden?

English

Information on Disposal for Users of Waste Electrical & Electronic Equipment (private households)



This symbol on the products and/or accompanying documents means that used electrical and electronic products should not be mixed with general household waste.

For proper treatment, recovery and recycling, please take these products to designated collection points, where they will be accepted on a free of charge basis. Alternatively, in some countries you may be able to return your products to your local retailer upon the purchase of an equivalent new product.

Disposing of this product correctly will help to save valuable resources and prevent any potential negative effects on human health and the environment which could otherwise arise from inappropriate waste handling. Please contact your local authority for further details of your nearest designated collection point.

Penalties may be applicable for incorrect disposal of this waste, in accordance with national legislation.

For business users in the European Union

If you wish to discard electrical and electronic equipment, please contact your dealer or supplier for further information.

Information on Disposal in other Countries outside the European Union

This symbol is only valid in the European Union.

If you wish to discard this product, please contact your local authorities or dealer and ask for the correct method of disposal.

SPECIFICATIONS

Product fiche (EU Regulation 1060/2010)	
SUPPLIER'S NAME	Panasonic
MODEL	NR-B53V2-XE NR-B53V2-XF NR-BG53V2-X
	NR-B53VW2-WE NR-B53VW2-WF NR-BG53VW2-W
CATEGORY	7 (Refrigerator-Freezer)
ENERGY EFFICIENCY CLASS	A++
ANNUAL ENERGY CONSUMPTION	346 kWh/year ¹
NET FRIDGE VOLUME	324 L
NET FREEZER VOLUME	206 L
STAR RATING OF THE FREEZER	Four-star
'FROST FREE' COMPARTMENTS	Fridge: Frost-free / Freezer: Frost-free
TEMPERATURE RISE TIME	16 hours
FREEZING CAPACITY	15 kg/24 h
CLIMATE CLASS	SN-T ²
AIRBORNE ACOUSTICAL NOISE EMISSIONS	38 dB
Other Information	
TOTAL GROSS VOLUME	615 L
TOTAL NET VOLUME	530 L
OUTSIDE DIMENSIONS WIDTH × DEPTH × HEIGHT	915 mm x 710 mm x 1860 mm
NET WEIGHT	137 kg
RATED VOLTAGE	220 V - 230 V
RATED FREQUENCY	50 Hz
REFRIGERANT/CHARGE	R600a/70 g
BLOWING AGENT	Cyclo-Pentane

Notes:

*¹ The energy consumption per year is based on the standard test results for 24 hours in accordance with EN153.

Actual energy consumption vary depending on how the appliance is used and where it is located.

The energy consumption when in use may vary depending on where the unit is installed, the temperature setting of each of the compartments, the ambient temperature and humidity, how often the doors are opened/closed, the volume and temperature of the food stuffs and how the appliance is used.

*² Permitted ambient temperature: 10 °C to 43 °C

Deutsch

Benutzerinformationen zur Entsorgung von elektrischen und elektronischen Geräten (private Haushalte)



Entsprechend der grundlegenden Firmengrundsätzen der Panasonic-Gruppe wurde ihr Produkt aus hochwertigen Materialien und Komponenten entwickelt und hergestellt, die recycelbar und wieder verwendbar sind.

Dieses Symbol auf Produkten und/oder begleitenden Dokumenten bedeutet, dass elektrische und elektronische Produkte am Ende ihrer Lebensdauer vom Hausmüll getrennt entsorgt werden müssen.

Bringen Sie bitte diese Produkte für die Behandlung, Rohstoffrückgewinnung und Recycling zu den eingerichteten kommunalen Sammelstellen bzw. Wertstoffsammelhöfen, die diese Geräte kostenlos entgegennehmen.

Die ordnungsgemäße Entsorgung dieses Produkts dient dem Umweltschutz und verhindert mögliche schädliche Auswirkungen auf Mensch und Umwelt, die sich aus einer unsachgemäßen Handhabung der Geräte am Ende Ihrer Lebensdauer ergeben könnten.

Genauere Informationen zur nächstgelegenen Sammelstelle bzw. Recyclinghof erhalten Sie bei Ihrer Gemeindeverwaltung.

Für Geschäftskunden in der Europäischen Union

Bitte treten Sie mit Ihrem Händler oder Lieferanten in Kontakt, wenn Sie elektrische und elektronische Geräte entsorgen möchten. Er hält weitere Informationen für sie bereit.

Informationen zur Entsorgung in Ländern außerhalb der Europäischen Union

Dieses Symbol ist nur in der Europäischen Union gültig.

SPEZIFIKATIONEN

Produktdatenblatt (EU Verordnung 1060/2010)	
NAME DES LIEFERANTEN	Panasonic
MODELLKENNUNG	NR-B53V2-XE NR-B53V2-XF NR-BG53V2-X
	NR-B53VW2-WE NR-B53VW2-WF NR-BG53VW2-W
KATEGORIE	7 (Kühl-Gefriergerät)
ENERGIEEFFIZIENZKLASSE	A++
JÄHRLICHER ENERGIEVERBRAUCH	346 kWh/Jahr ¹
NETTOKÜHLVOLUMEN	324 L
NETTOGEFRIERVOLUMEN	206 L
STERNEKENNZEICHNUNG DES GEFRIERFACHS	Vier-Sterne
ANGABE „FROSTFREI“ FÜR DIE BETREFFENDEN FÄCHER	Kühlbereich: Frostfrei / Gefrierbereich: Frostfrei
TEMPERATURANSTIEGSZEIT	16 Stunden
GEFRIERVERMÖGEN	15 kg/24 Stunden

Panasonic Corporation

Website : <http://panasonic.net/>

Pursuant to the directive 2004/108/EC, article 9(2)

Panasonic Testing Centre

Panasonic Marketing Europe GmbH

Winsbergring 15, 22525 Hamburg, Germany

© Panasonic Corporation 2013

Y0813-0

AK-169730

Printed in Turkey