

MONTAGEANLEITUNG & SICHERHEITSHINWEISE

TR:SENS

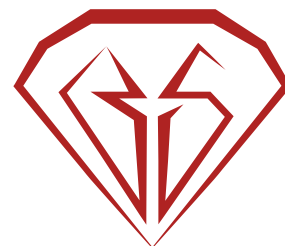

BLISKA

WICHTIG! LESEN SIE DIESE ANLEITUNG VOR DEM AUFBAU SORGFÄLTIG DURCH UND BEWAHREN SIE SIE ZUM SPÄTEREN NACHSCHLAGEN AUF.

ESZIMMERSTUHL MODELL: TR-48

STEL 4 Style GmbH
Paewesiner Weg 19
13581 Berlin
Germany

Phone +49 (0)30 - 35 13 40 45
Fax: +49 (0)30 - 35 13 40 44
E-Mail: support@stel4style.de
Website: www.mikromakro.eu

Bestimmungsgemäßer Gebrauch

- Dieser Eszimmerstuhl ist ausgelegt für ein Benutzergewicht bis 110 kg und darf nur bestimmungsgemäß unter Beachtung der allgemeinen Sorgfaltspflicht benutzt werden.
- Stuhl ist ausschließlich zur Verwendung in Innenräumen bestimmt.
- Der Eszimmerstuhl ist kein Kinderspielzeug.
- Verwenden Sie den Eszimmerstuhl nur wie in dieser Anleitung beschrieben. Jede andere Verwendung gilt als nicht bestimmungsgemäß und kann zu Sachschäden oder zu Personenschäden führen.
- Der Hersteller oder Händler übernimmt keine Haftung für Schäden, die durch nicht bestimmungsgemäßen oder falschen Gebrauch entstanden sind.











Verletzungsgefahr

- Bei unsachgemäßem Gebrauch (z .B. als Aufstiegshilfe, Sitzen auf den Armlehnen, extremen einseitigen Belastungen) besteht Unfallgefahr.
- Bauen Sie den Eszimmerstuhl sorgfältig zusammen und halten Sie sich an diese Montageanleitung.
- Bei eigenständigen Reparaturen erlöschen die Haftungs- und Garantieansprüche und Personen und Sachschäden können entstehen.
- Bitte überprüfen Sie regelmäßig, ob alle Bauteile noch fest miteinander verbunden sind. Falls nötig, müssen die Schrauben festgezogen werden. Lose Schraubverbindungen können zu schweren Verletzungen führen.

Beschädigungsgefahr

- Unsachgemäßer Umgang mit dem Eszimmerstuhl kann zu Beschädigungen des Eszimmerstuhls führen.
- Stellen Sie den Eszimmerstuhl auf einer ebenen, trockenen, hitzebeständigen und ausreichend stabilen Fläche auf.
- Setzen Sie den Eszimmerstuhl niemals hoher Temperatur (Heizung etc.) oder Witterungseinflüssen (Regen etc.) aus.

Lieferumfang

A		1
B		1
C		1
D		1
E		6
F		2
G		1
H		2
I		4
J		1
K		9

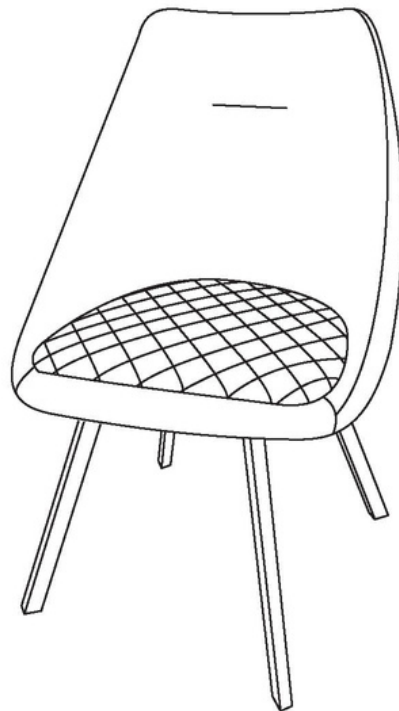

Montageanleitung

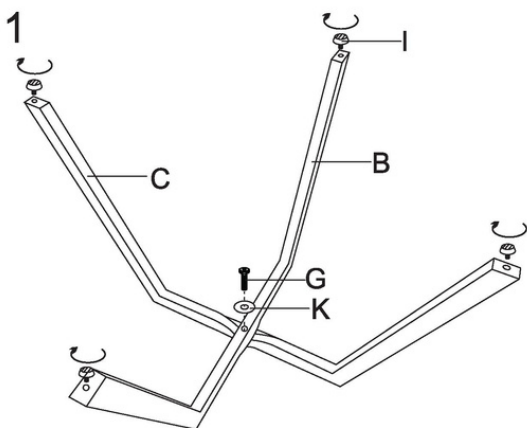

Stecken Sie die *Beine* (B, C) überkreuz entsprechend dem Ausschnitt in der Mitte zusammen.

Schrauben Sie die Beine mit einer *größeren Schraube* (G) zusammen mit der *Unterliegsscheibe* (K) mittig zusammen.

Drehen Sie die *Schutzkappen* (I) in die Stuhlbeine ein.

2

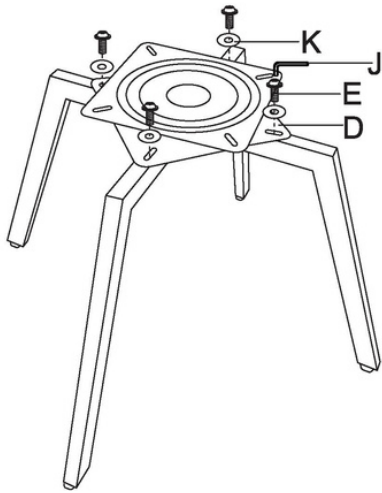

Befestigen Sie die *Montageplatte (D)* mit 4 kürzeren *Schrauben (E)* zusammen mit den *Unterliegsscheiben (K)* auf dem Beinkreuz.

Verwenden Sie dabei den mitgelieferten *Imbus-Schlüssel (J)*.

3

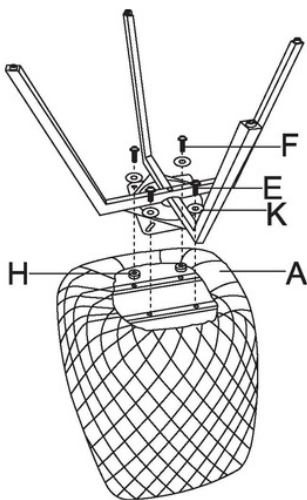

Montieren Sie das zusammengebaute Beinkreuz unter der *Sitzschale (A)*.

Befestigen Sie dieses mit 4 *Schrauben (E, F)* zusammen mit den *Unterliegsscheiben (K)* und *Muttern (H)*.

Hinweis: Bitte verwenden Sie die *kürzeren Schrauben (E)* auf der Rückseite und die *längeren Schrauben (F)* auf der Oberseite des Stuhls. Bitte beachten Sie dabei 4 Schraubeneinbaulöcher.

Prüfen Sie anschließend alle Verbindungen und ziehen Sie alle Schrauben fest.

Ihr Stuhl ist gebrauchsfertig.

Benutzerhinweise

- Versuchen Sie, Ihr Möbel vor direkter Sonneneinstrahlung und sehr hellem Licht zu schützen, da es sonst zu Farbveränderungen Ihres Bezugsstoffs kommen kann.
- Bitte reinigen Sie den Stuhl nur mit einem Staubtuch oder leicht feuchtem Lappen. Lösungsmittel- und alkoholhaltige Reinigungsmittel sind unbedingt zu vermeiden, da diese die Oberflächen angreifen.

Wartung

Bitte alle Schraub- und Steckverbindungen in regelmäßigen Zeitabständen überprüfen und nachziehen.

Hinweis: Bitte alle Schrauben ein- bis zwei Gewindegänge eindrehen. Ziehen Sie alle Schrauben sowie tragende Verbindungsteile nach ca. 5 Wochen nach, um eine dauerhafte Standsicherheit zu gewährleisten.

Austausch und Reparaturen dürfen nur von einem Fachmann durchgeführt werden.