

Sägewerk

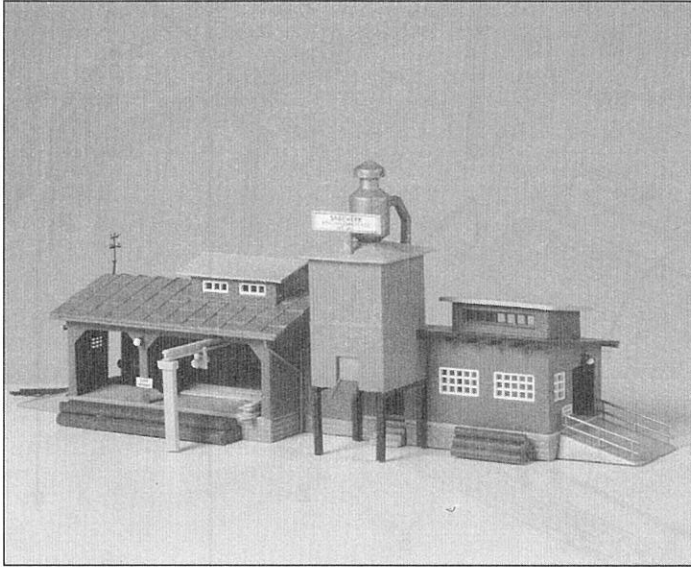

Vorderseite

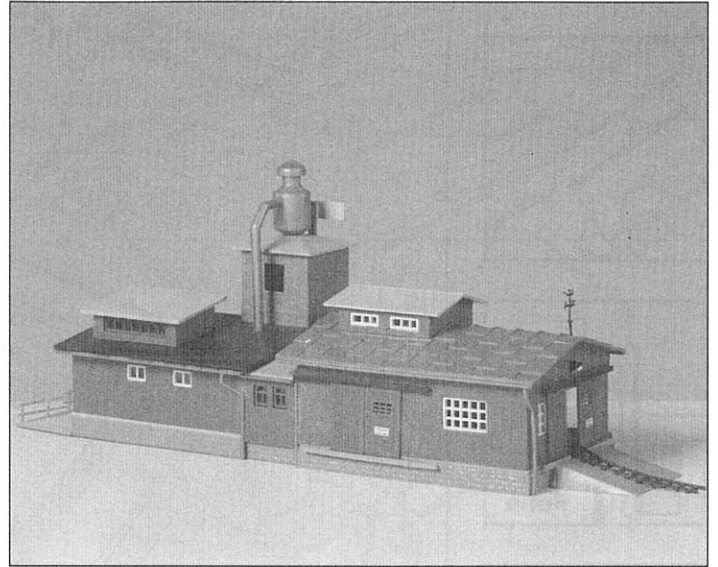

Rückseite

Dieser Bausatz wurde sorgfältig gepackt und geprüft. Sollte trotzdem ein Teil fehlen oder fehlerhaft sein, dann schreiben Sie uns bitte folgende Angaben:

1. Artikel-Nummer oder Bezeichnung dieses Bausatzes
2. Positions-Nummer des betreffenden Teiles

Ersatz wird kostenlos nachgeliefert. Die nummerierten Teile werden entsprechend der Bauanleitung zusammengefügt. (Kleber für Polystyrol).

Vorschläge, Hinweise und Empfehlungen zu unseren Bausätzen sind uns jederzeit willkommen. Schreiben Sie uns mal. Wir würden uns darüber freuen.

This kit has been carefully packed and checked. Should, inspite of this, a part be missing or found to be defective, please tum to us, specifying the following data:

1. Commodity No. or designation of the present kit
2. Item No. of the part concerned

A spare part will be supplied free of charge. The numbered parts have to be joined in accordance with the assembly instructions (use a glue suited for polystyrene).

Proposals, suggestions and recommendations concerning our kits are always welcome. We should be very pleased if you would write us.

Ce jeu de construction a été soigneusement emballé et contrôlé. Si malgré tout une pièce manquait ou était défectueuse, veuillez nous écrire en indiquant

1. le numéro d'article ou la désignation de ce jeu de construction
2. le numéro de la pièce concerné

Nous vous remplaçons gratuitement cette pièce. Les pièces numérotées sont assemblées conformément à la notice de montage (colle pour polystyrène).

Nous acceptons volontiers toutes suggestions, avis et recommandations concernant nos jeux de construction. Veuillez nous écrire. Cela nous ferait plaisir.

Dit bouwpakket werd zorgvuldig samengesteld en gecontroleerd. Mocht er toch een onderdeel ontbreken of nige andere fout opduiken, schrijf ons dan. Vergeet in uw brief niet te vermelden:

1. Artikelnummer of benaming van dit bouwpakket
2. Standnummer van het betreffende onderdeel.

Het nieuwe of ontbrekende onderdeel wordt gratis geleverd. De genummerde onderdelen worden overeenkomstig de bouw instructies samengevoegd. (Lijm die geschikt is voor polystyreen gebruiken.)

Advies, richtlijnen en raadgevingen met betrekking tot onze bouwpakketten zijn steeds welkom. Schrijf ons een keertje. U doet er ons een plezier mee.

Предлагаемый набор сборочных элементов был тщательно проверен и удакован. Если же, несмотря на это, в наборе отсутствует или является дефектной какая-либо деталь, то при обращении к нам укажите, пожалуйста, следующие данные:

1. номер артикула или обозначение данного набора сборочных элементов,
2. номер позиции соответствующей детали.

Замена некондиционного товара будет осуществлена бесплатно. Сборка пронумерованных деталей проводится в соответствии с руководством. (Клей для полистирола). Ваши предложения, замечания и рекомендации по нашим наборам сборочных элементов являются для нас всегда желанной информацией. Пишите нам. Мы будем этому рады.

Tato stavebnicová sada byla pečlivě zabalena a kontrolována. Pokud by přece jenom některý díl chyběl nebo byl vadný, napište nám následující údaje:

1. Číslo výrobku nebo označení reklamované stavebnice
2. Číslo položky vadného dílu

Náhradu Vám zašleme zdarma. Očíslované díly se podle návodu k montáži sestaví. (Lepidlo pro polystyrén)

Vaše připomínky, návrhy a doporučení k našim stavebnicím vždy vítáme. Napište nám laskavě pokud nás potěší.

Zestaw modelowy ten został starannie zapakowany i sprawdzony. Gdyby jednak brakowało części lub gdyby się znalazła część wadliwa, to prosimy pisać do nas z podaniem następujących informacji:

1. numer artykułu lub nazwa zestawu modelowego,
2. numer bieżący odpowiedniej części.

Dostarczymy bezpłatnie dobrą część.

Należy sklejać ponumerowane części według instrukcji montażu (klej do polistyrenu).

Wszelkie propozycje, opinie i wskazówki odnośnie naszego zestawu są dla nas zawsze bardzo cenne angielskim lub francuskim! Bardzo by nas to ucieszyło.

Ezt az építőkészletet a legnagyobb gondossággal csomagoltuk és ellenőriztük. Ha ennek ellenére is egy alkatrész hiányzana vagy hibás lenne, közöljék ezt velünk a következő adatok kíséretében:

1. Ezen építőkészlet cikkszámára vagy megnevezésére
2. A megfelelő alkatrésznek az építési rajzon lévő száma

A hiányzó vagy hibás alkatrészt ingyenesen utánszállítjuk. A számozott alkatrészeket az építési utasításnak megfelelően kell összeállítani. (Polisztirol anyagra ragasztó)

Amennyiben építőkészleteinkkel kapcsolatban bármilyen egyéb észrevétele javaslatja volna, mindenko angol vagy francia nyelvű közlését.



Der ideale
Klebstoff
für
Auhagen-
Bausätze

Auhagen GmbH
Modelleisenbahnzubehör
Werkzeug- und Formenbau
Kunststoffspritzguss
Kartonagen

OT Hüttengrund 25
D-09496 Marienberg/Erzgeb.

Tel.: +49 (0) 37 35/66 84 66
Fax: +49 (0) 37 35/66 84 33
http://www.auhagen.de
E-Mail: info@auhagen.de

Katalog gegen
Gebühr anfordern!

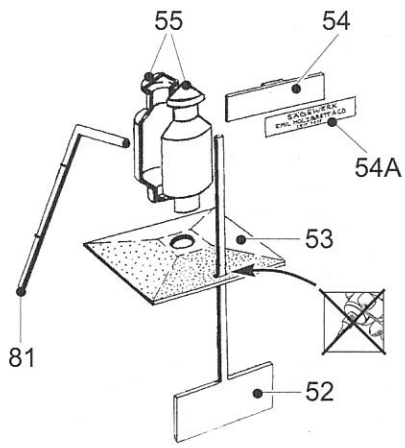

8a

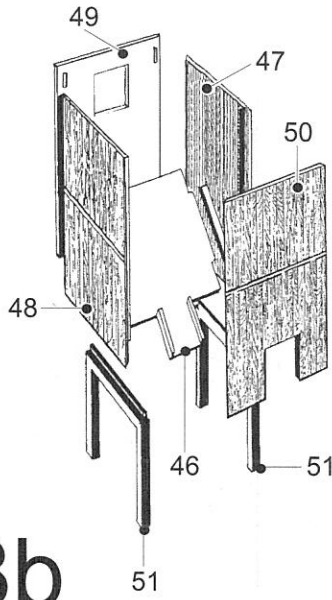

8b

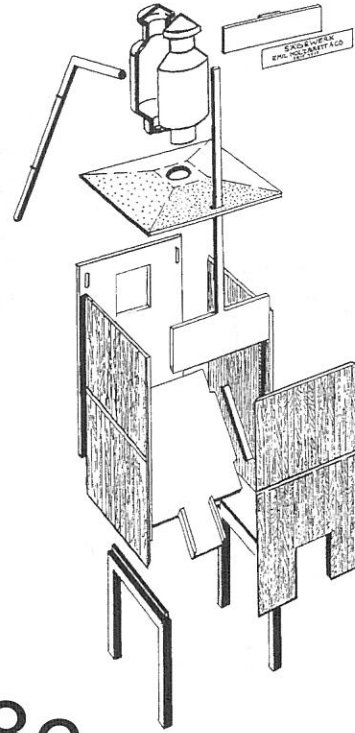

8c

SÄGEWERK
EMIL HOLZBRETT & CO.
SEIT 1868

SÄGEWERK
EMIL HOLZBRETT & CO.
SEIT 1868

54A

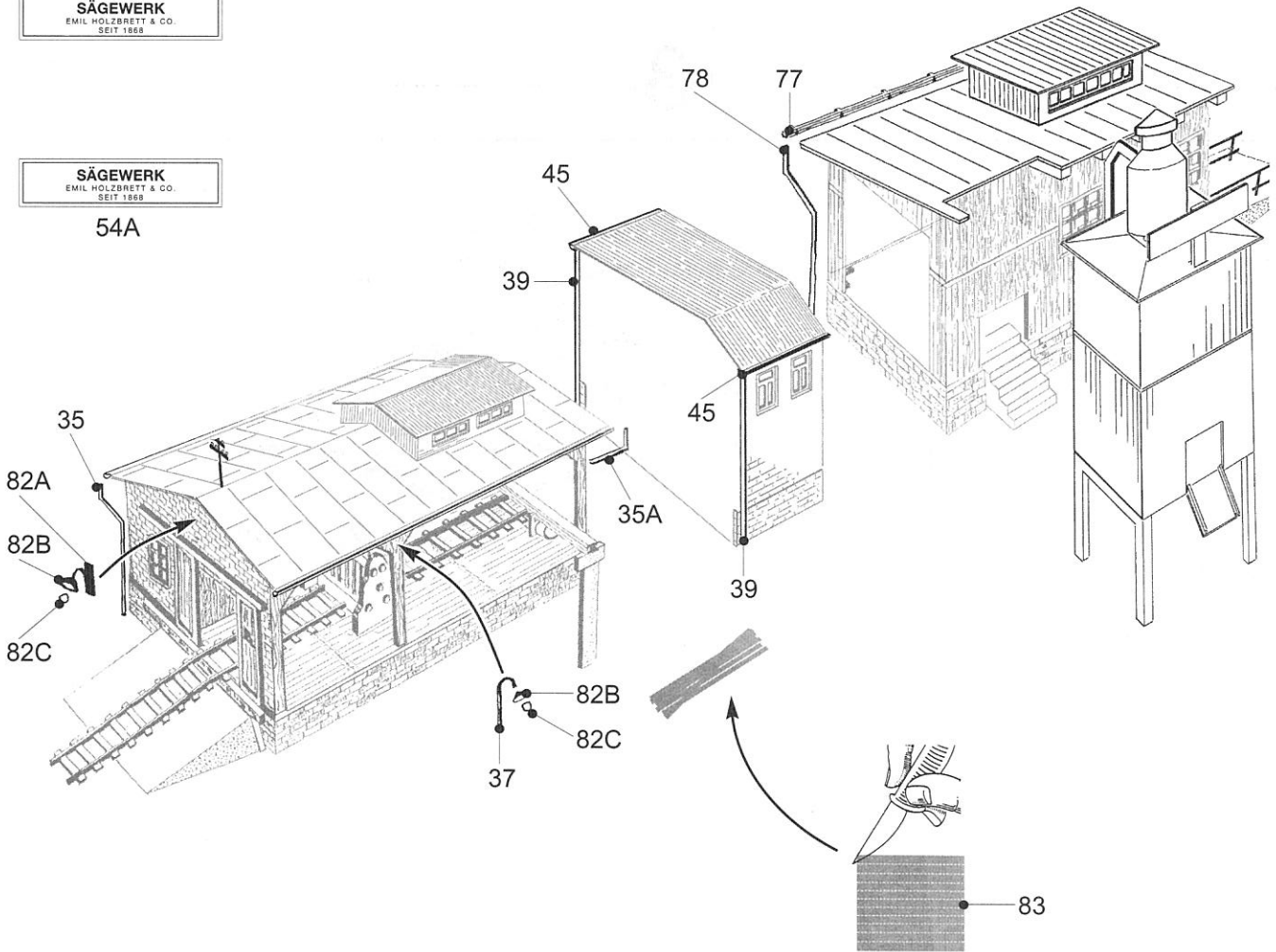

9

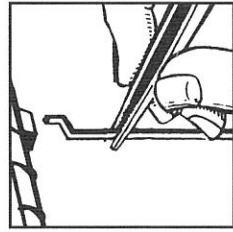
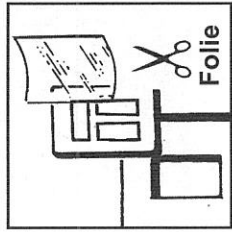
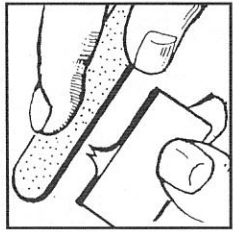
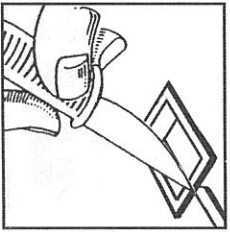

Überschüssige
Teile für die
Bastelkiste!

Ersatzteile
direkt bei
Auhagen GmbH!

Änderungen vorbehalten

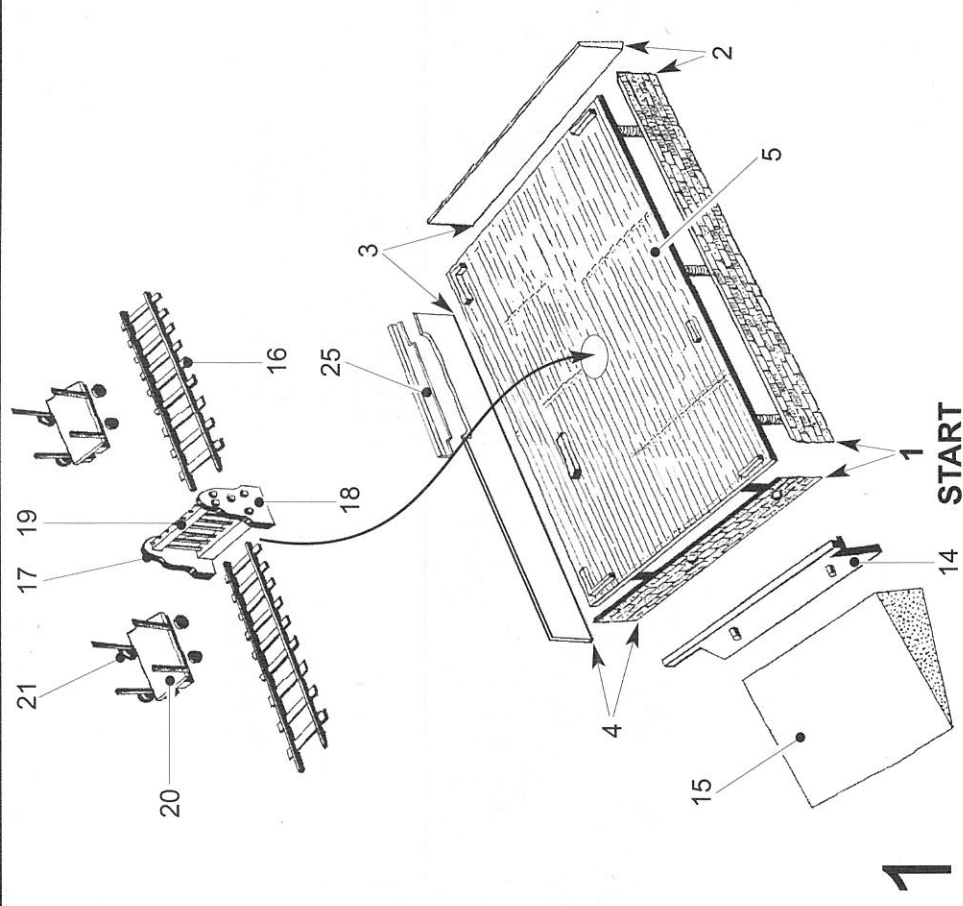

1

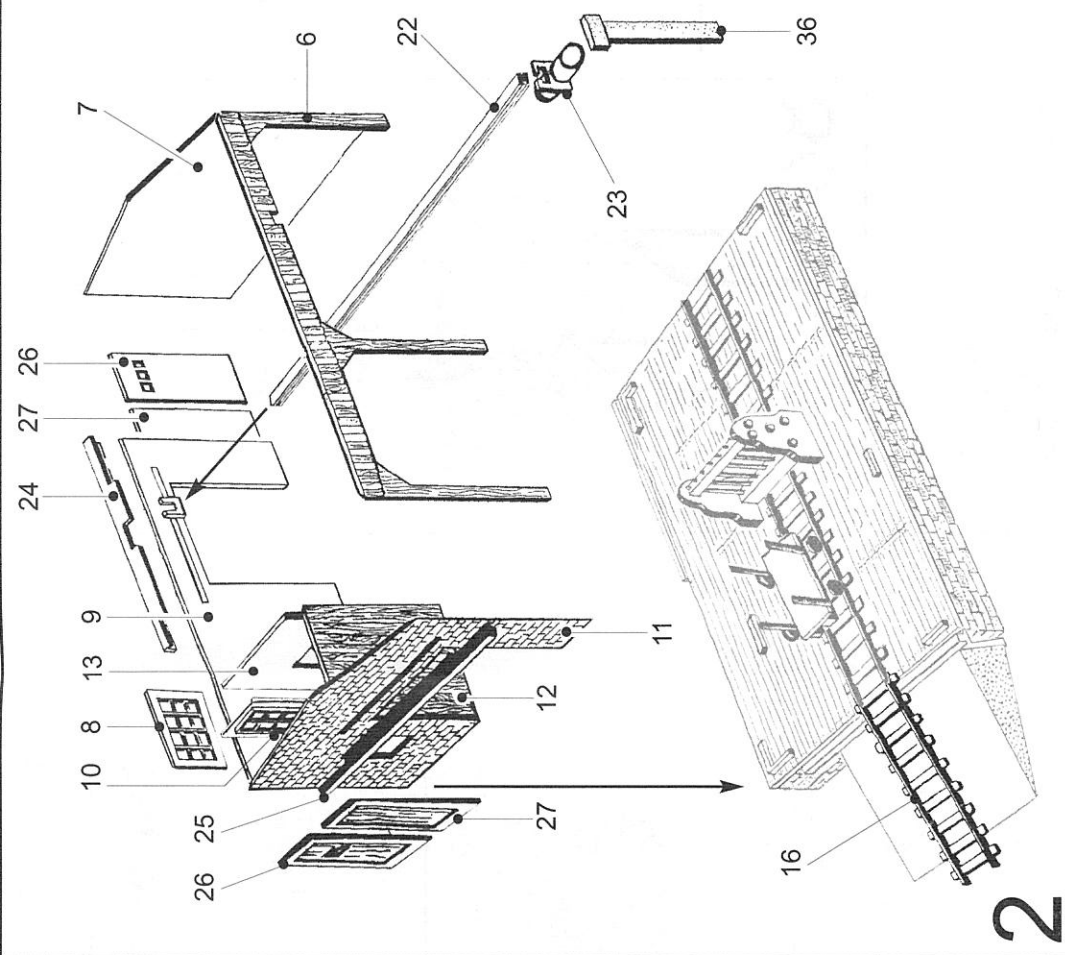

2

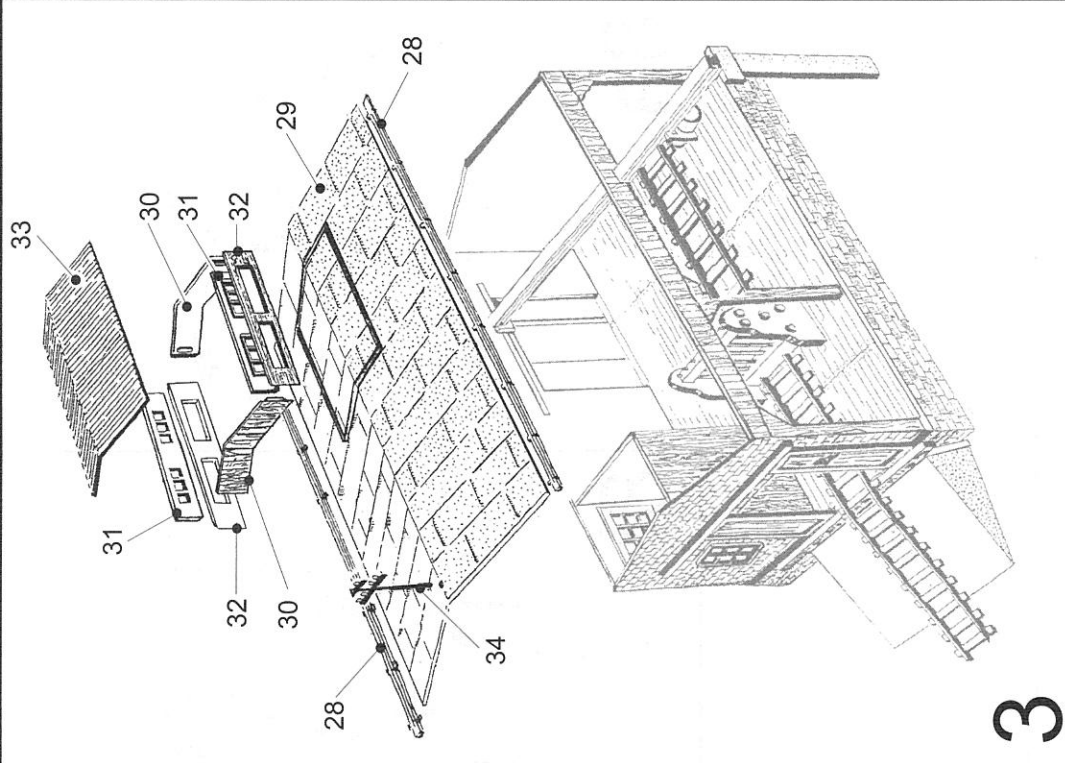

3

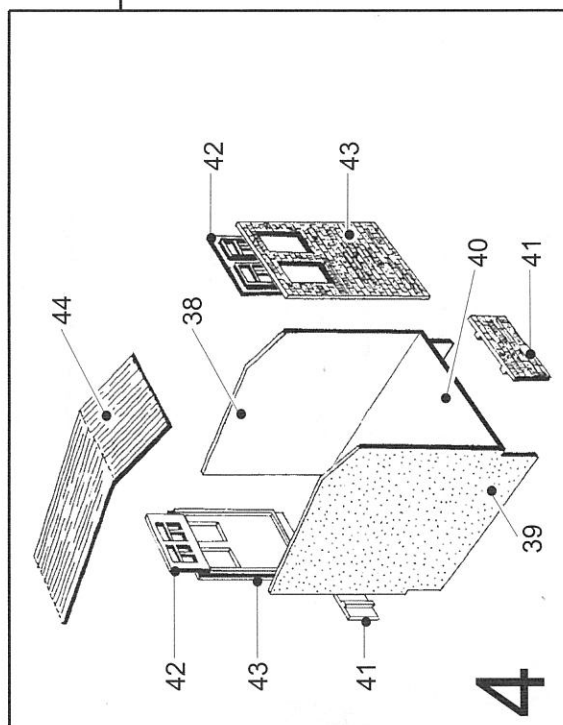

4

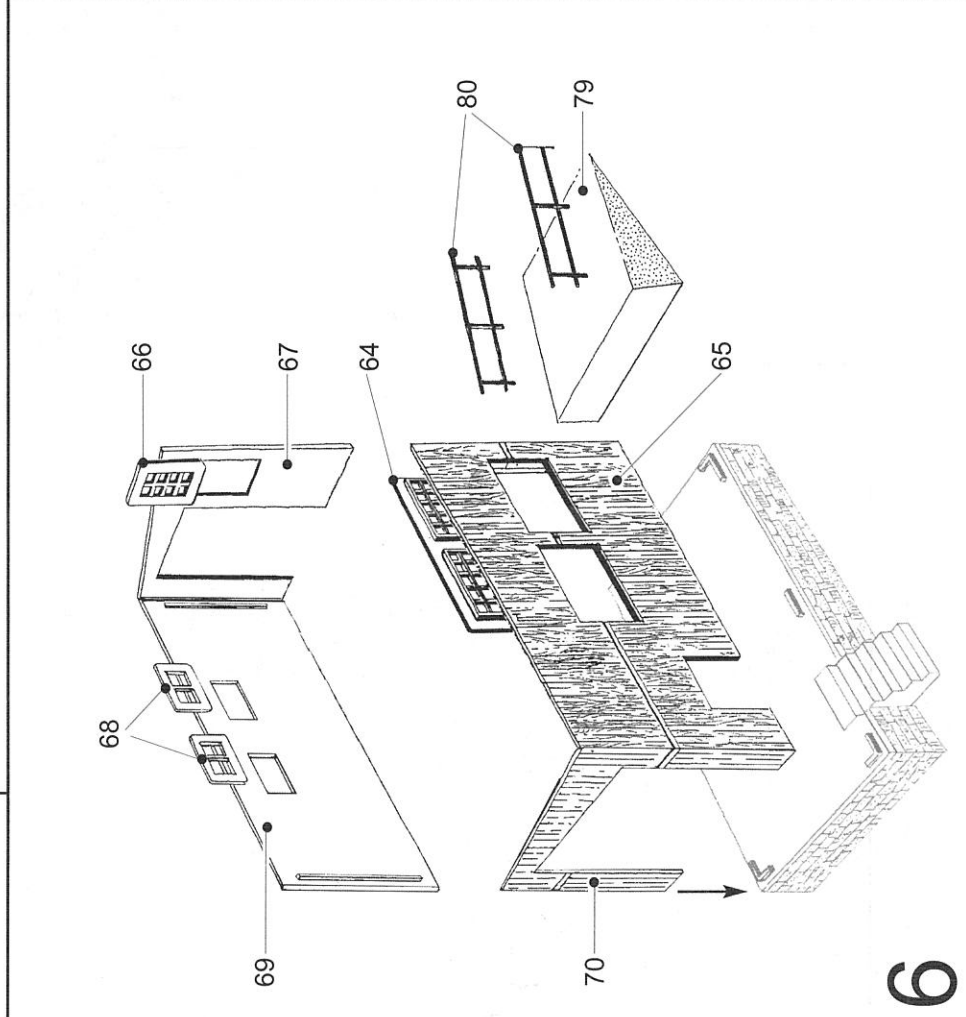

5

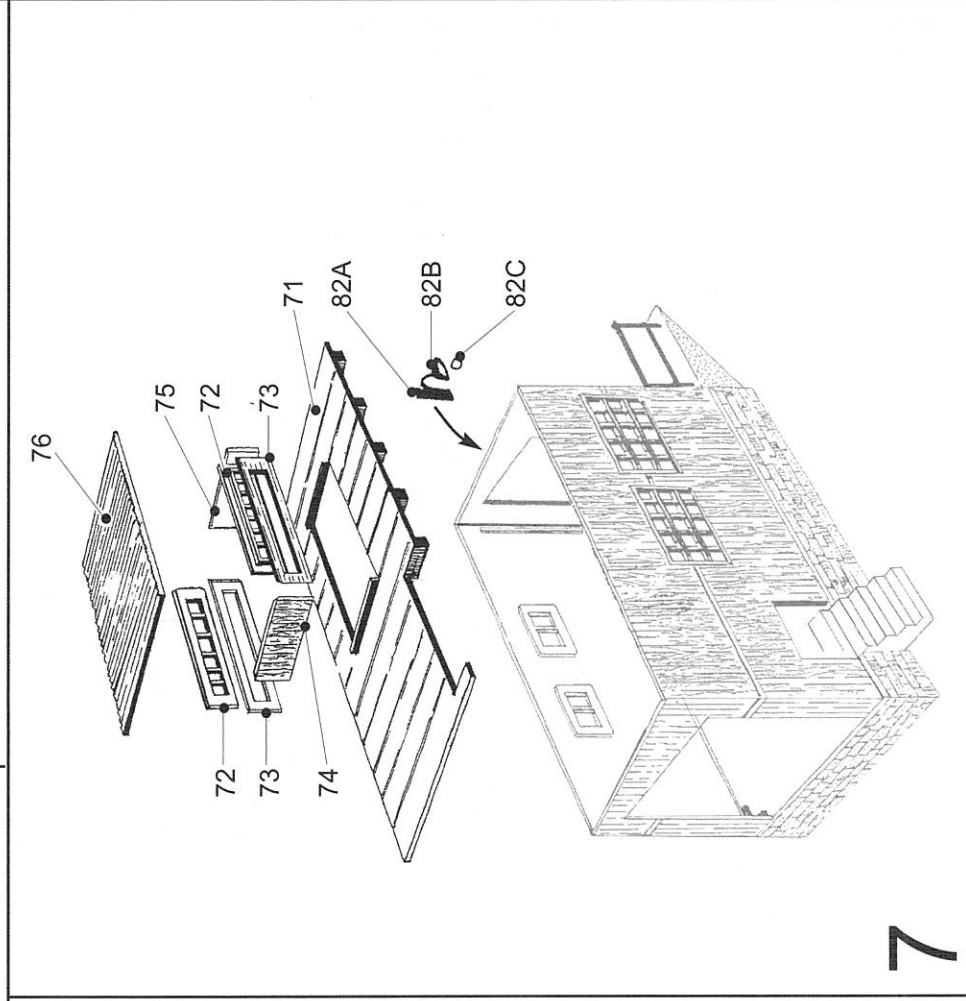

6

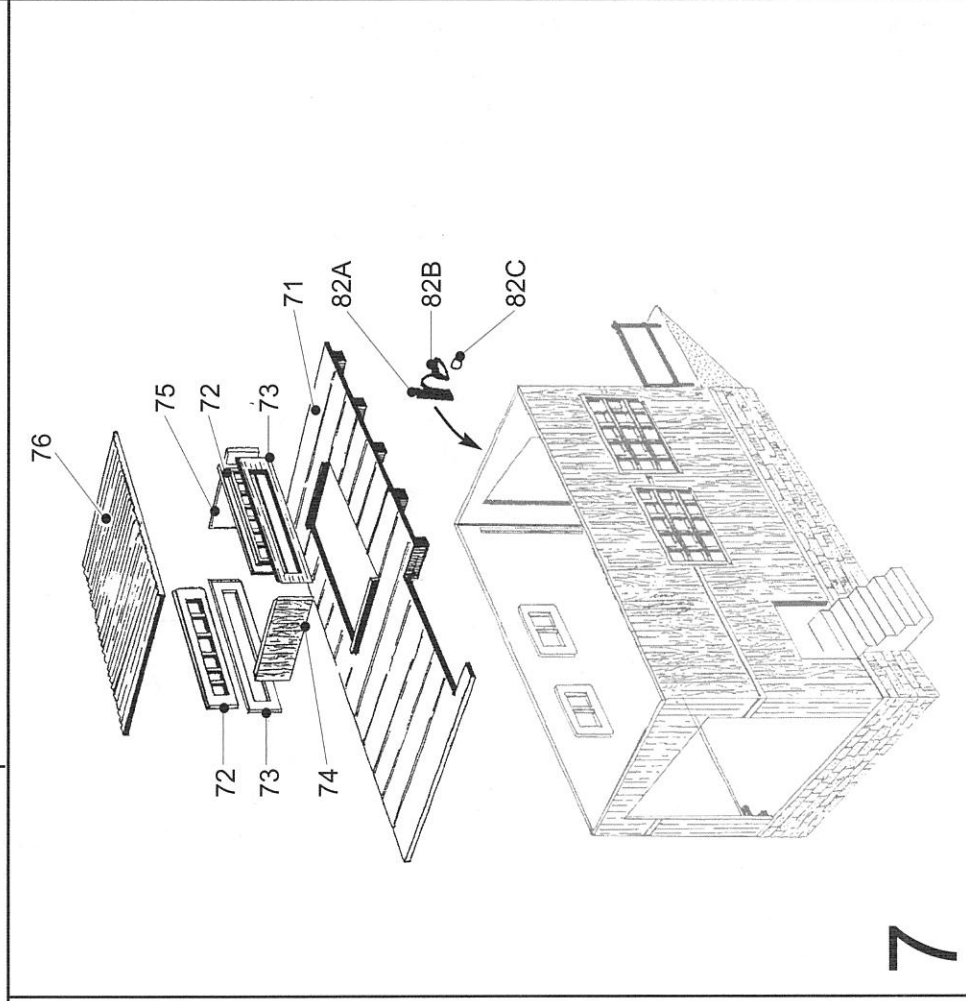

7

Sägewerk

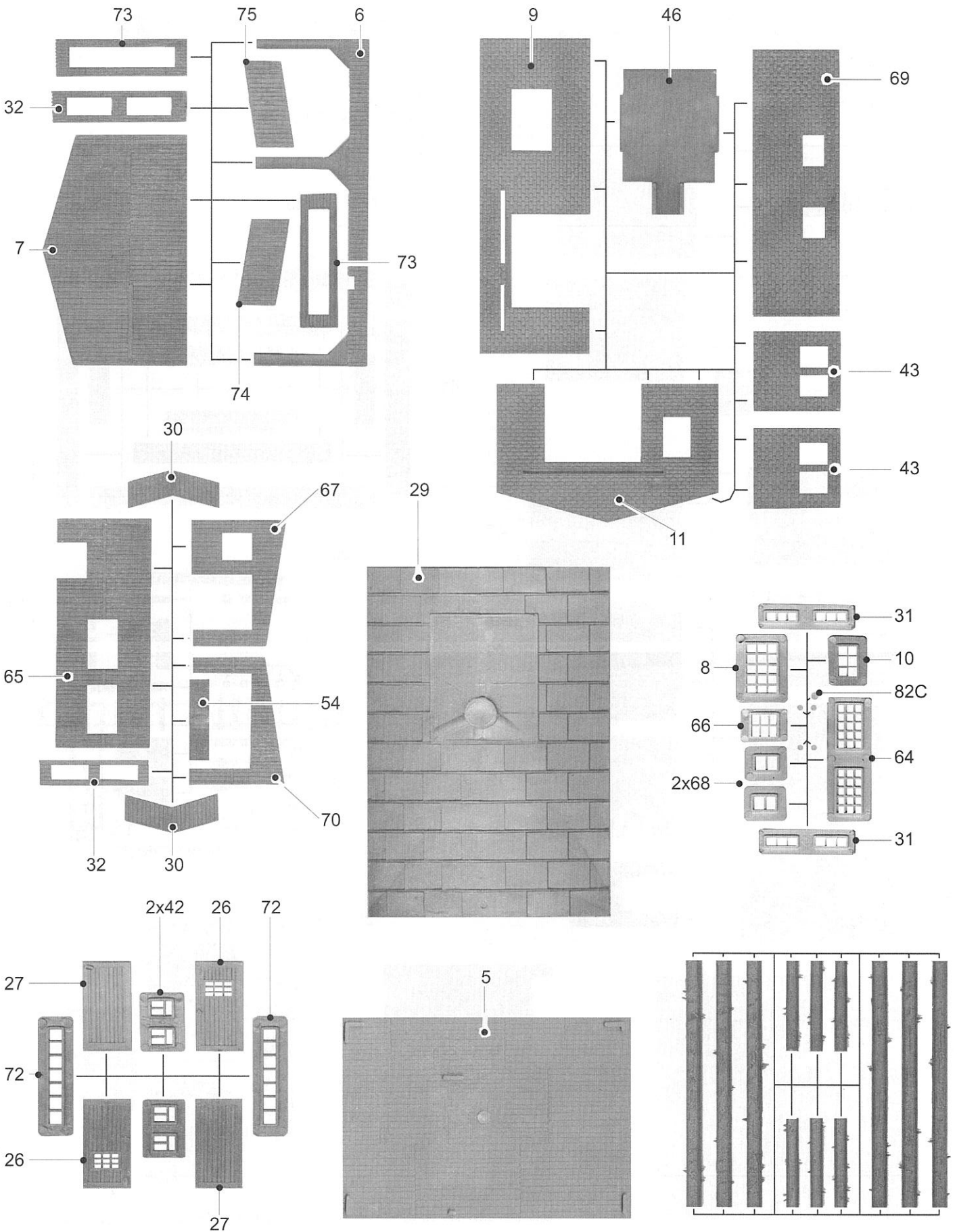

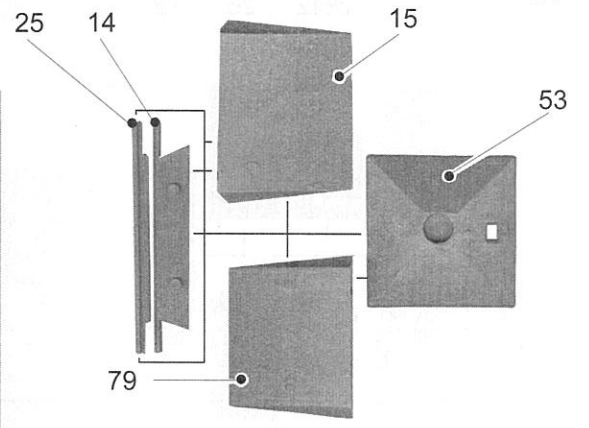
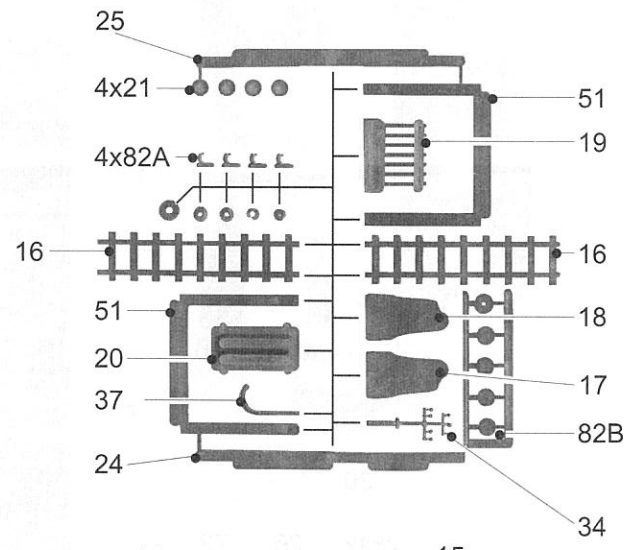
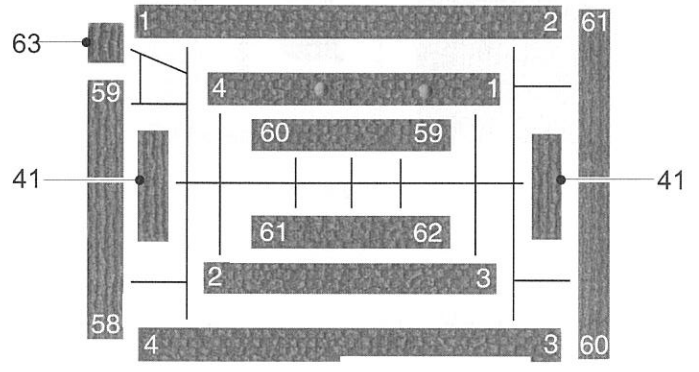
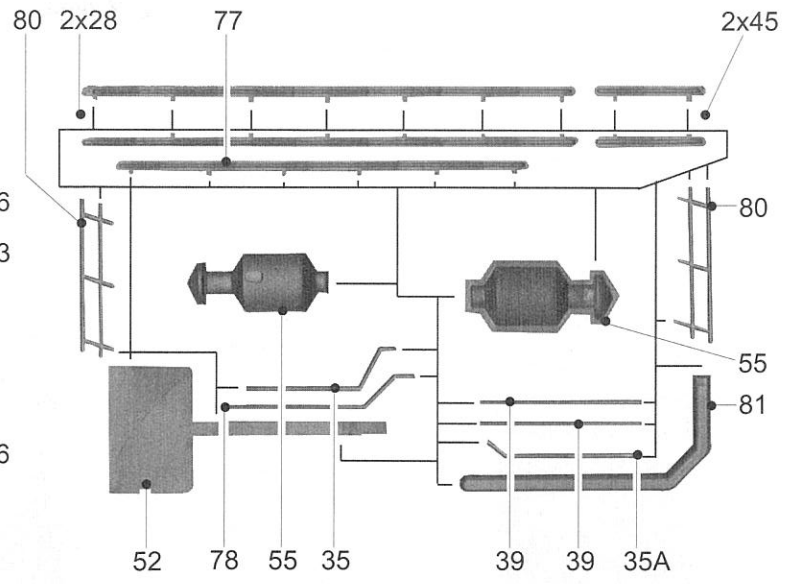
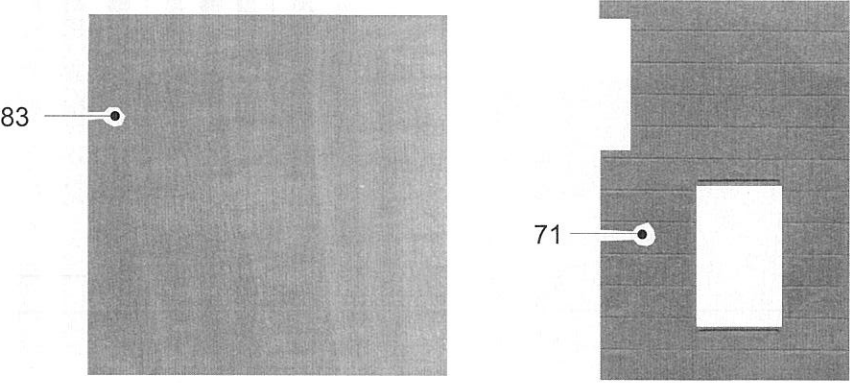
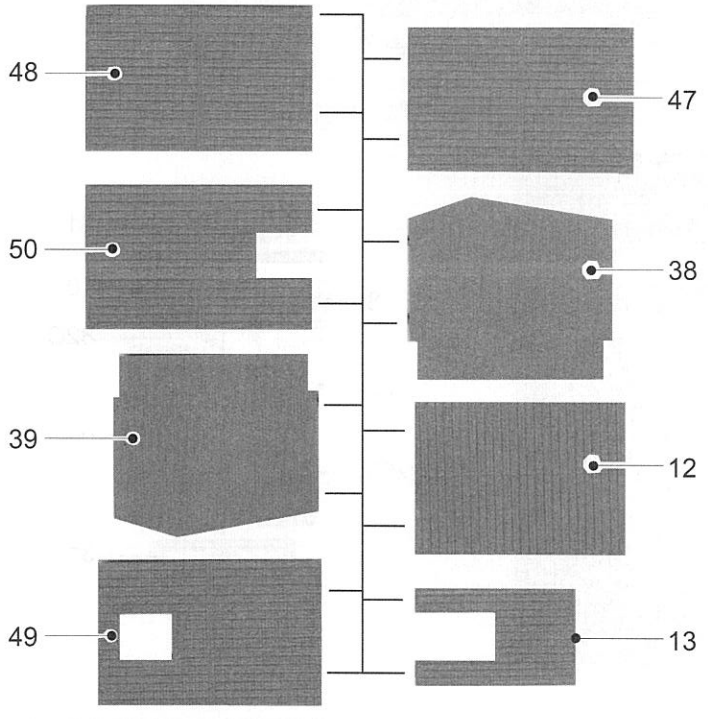
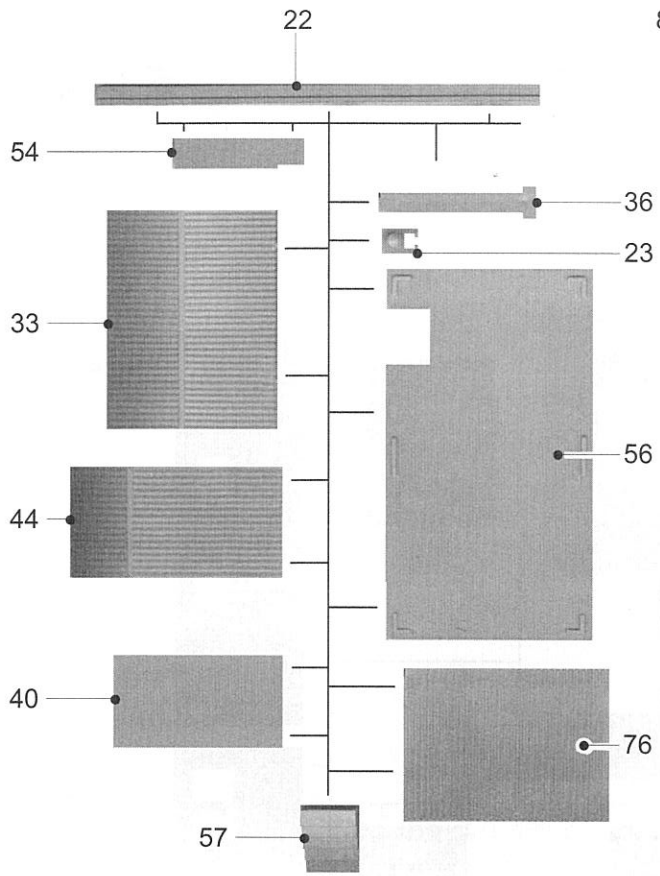

Ersatzteile direkt bei Auhagen GmbH!