

Bedienungsanleitung

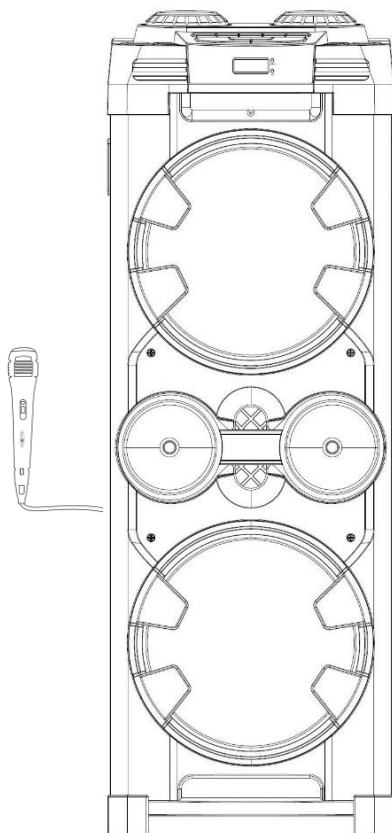

PS20BT



Lesen Sie die gesamte Anleitung des Gerätes sorgfältig durch, bevor Sie das Gerät benutzen. Bewahren Sie die Anleitung für den weiteren Gebrauch gut auf.



Inhaltsverzeichnis PS20BT

SICHERHEITSHINWEISE	3
BEZEICHNUNG DER BEDIENELEMENTE	5
STROMVERSORGUNG	8
BASISFUNKTION	8
RADIO MODUS	10
USB MODUS	10
BLUETOOTH MODUS	11
AUX IN MODUS	12
TWS FUNKTION	12
MIKROFONBUCHSE	12
TECHNISCHE DATEN	13
ZUBEHÖR	14
ENTSORGUNGSHINWEISE	14
VEREINFACHTE EU-KONFORMITÄTSERKLÄRUNG	14
GEWÄHRLEISTUNG	15

SICHERHEITSHINWEISE



- Das Ausrufezeichen im Dreieck weist den Benutzer auf wichtige Bedienungs- und Wartungsanweisungen (Service) in diesem Handbuch hin. Diese sind unbedingt zu befolgen.



- Das Blitzsymbol im Dreieck weist den Benutzer auf „gefährliche Spannungen“ an einigen Bauteilen des Gerätes hin.

- Um die Gefahr elektrischer Schläge auszuschließen das Gehäuse auf keinen Fall öffnen. Im Innern befinden sich keine vom Benutzer selbst instand setzbaren Teile. Reparaturen dürfen nur von einer autorisierten Fachwerkstatt durchgeführt werden.



230V~

- Dieses Gerät ist für AC 100-240V~60/50Hz Netzspannungen ausgelegt. Bei der Verwendung andere Spannungen kann es zu Funktionsstörungen kommen.



- Setzen Sie das Gerät weder Feuchtigkeit noch Regen aus.



- Wenn das Gerät für längere Zeit nicht genutzt wird ziehen Sie das Stromkabel aus der Steckdose.

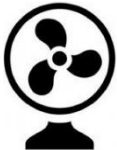

- Stellen Sie das Gerät so auf, dass immer eine ungestörte Frischluftzufuhr sichergestellt ist und keine Lüftungsöffnungen verdeckt werden.



- Setzen Sie das Gerät weder direkter Sonneneinstrahlung noch Wärmequellen wie z.B. Heizungen, offene Feuerquellen aus.

1. Lesen Sie diese Bedienungsanleitung, bevor Sie versuchen, das Gerät anzuschließen oder zu bedienen.
2. Diese Bedienungsanleitung zum späteren Nachschlagen gut aufbewahren.
3. Das Gerät darf keinem Tropf oder Spritzwasser ausgesetzt werden und es dürfen keine mit Flüssigkeiten gefüllten Gegenstände wie Vasen auf das Produkt gestellt werden. Nur in trockenen Regionen benutzen.
4. Keine offenen Flammen wie Kerzen auf das Gerät stellen und das Gerät von offenen Flammen bzw. Wärmequellen fernhalten.
5. Kinder sollten beaufsichtigt werden, um sicherzustellen, dass sie nicht mit dem Gerät spielen.
6. Stellen Sie das Gerät nur in ausreichend belüfteten Umgebungen auf und Achten Sie darauf das

keine Lüftungsöffnungen durch Gegenstände abgedeckt werden.

7. Stellen Sie sicher, dass das mit dem im Lieferumfang enthaltenden Stromkabel an Ihrer Haussteckdose verbunden ist. Die Verwendung anderer als in dieser Bedienungsanleitung angegebenen Spannungen kann zu Funktionsstörungen führen. Trennen Sie das Kabel vom Gerät, wenn es für längere Zeit nicht genutzt wird.
8. Wenn Sie nasse oder feuchte Hände haben, fassen Sie den Netzstecker nicht an um diesen in die Steckdose zu stecken oder herauszuziehen.
9. Keine Gewalt anwenden um das Stromkabel in das Gerät zu stecken, wenn dieser nicht passt.
10. Nur Zubehör und Ersatzteile verwenden die vom Hersteller frei gegeben sind.
11. Installieren Sie das Gerät gemäß den Anweisungen des Herstellers.
12. Stellen Sie das Gerät auf eine ebene und stabile Oberfläche.
13. Nicht Temperaturen über 35°C aussetzen.
14. Beim Aufstellort darauf achten das 30 cm nach hinten und der Oberseite des Gerätes und 5 cm von jeder Seite eingehalten werden.
15. Betätigen Sie die Tasten des Gerätes nicht mit übermäßiger Kraft da dies zu Beschädigungen führen kann.
16. Achten Sie stets darauf, dass der Netzstecker vor dem Transport oder der Reinigung aus der Steckdose gezogen wird. Reinigen Sie das Gerät nur mit einem trockenen Tuch.
17. Bei Gewitter oder wenn das Gerät für längere Zeit nicht genutzt wird ziehen Sie das Stromkabel aus der Steckdose.
18. Dieses Gerät hat keine vom Benutzer zu wartenden Teile. Versuchen Sie nicht, dieses Gerät selbst zu reparieren. Nur qualifiziertes Servicepersonal darf die Wartung durchführen. Bei einem Defekt setzen Sie sich mit Ihrem Händler oder dem Herstellerservice in Verbindung.
19. Beachten Sie speziell bei der Bedienung des Gerätes durch Kindern, dass keine Gegenstände in die Geräteöffnungen gesteckt werden dürfen, da dies zu einem tödlichen elektrischen Schlag führen könnte.
20. Stellen Sie das Gerät nicht in der Nähe von Fernsehgeräten und anderen Objekten auf, die starke Magnetfelder erzeugen.
21. Lassen Sie das Gerät nicht unbeaufsichtigt, wenn es benutzt wird.

WARNHINWEIS: ZU LAUTES MUSIKHÖREN

Zu langes hören mit einem zu hoch eingestellten Lautstärkepegel kann zu Gesundheitlichen Schäden (z.B. Schädigung des Hörvermögens bis zum Hörverlust) führen.

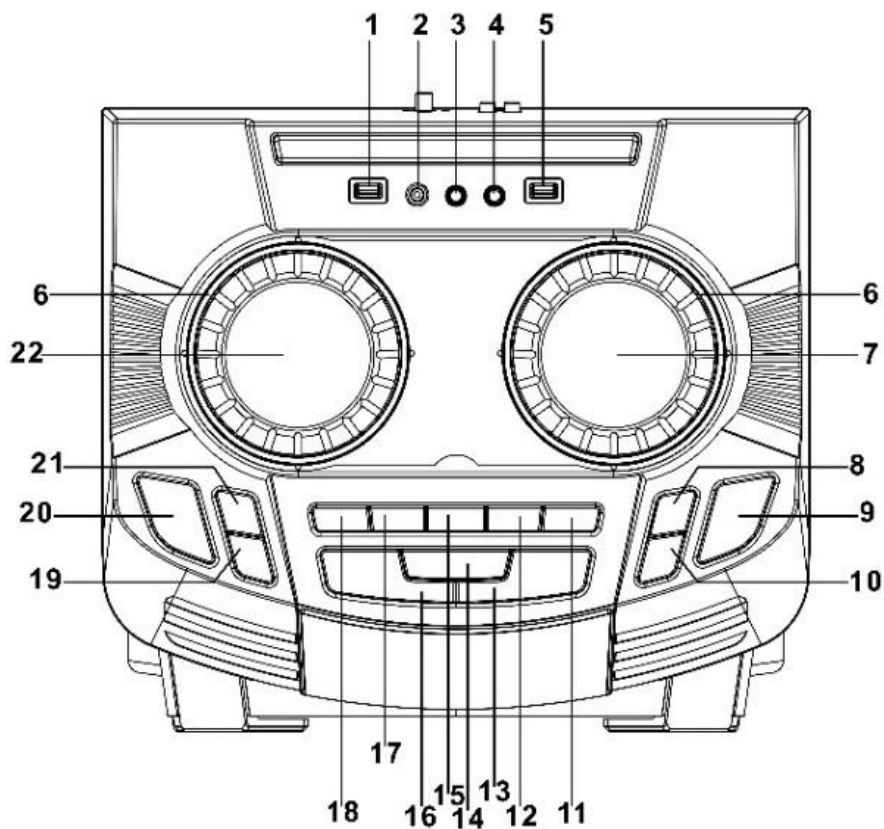
BEZEICHNUNG DER BEDIENELEMENTE

1.	USB (5V / 200mA)	Für Musikwiedergabe
2.	AUX IN	3,5mm AUX IN Buchse
3.	MIC 1	6,3mm Mikrofon Buchse
4.	MIC 2	6,3mm Mikrofon Buchse
5.	USB CHARGE	Zum Laden externer Geräte (5V / 1000mA)
6.	LED BELEUCHTUNG 1	Volume und Mikrofon Regler-Beleuchtung
7.	VOLUME	Einstellen der Lautstärke
8.	FUNC.	Auswahl des Funktionsmodus
9.	⏻ / POWER	Ein / Aus (Standby)
10.	MUTE	Stumm Modus Ein / Aus
11.	ECHO	Echo Effekt Ein / Aus
12.	10/M./FOLD.Ⓞ	Ordner, Speichernummer & Titelsprungtaste (+)
13.	▶▶ / TUNE +	Nächster Titel / Frequenz Wahl (+)
14.	▶ / SCAN	Wiedergabe, Pause / UKW Suchlauf
15.	BT / 	Bluetooth Pairing und TWS Funktion
16.	◀◀ / TUNE -	Vorheriger Titel / Frequenz Wahl (-)
17.	Ⓞ 10/M./FOLD.	Ordner, Speichernummer & Titelsprungtaste (-)
18.	P-MODE/MEM.	Wiedergabemodus Auswahl / Preset Speichern
19.	LIGHT	Beleuchtungseffekt Ein / Aus
20.	SUPER BASS	Super Bass Funktion Ein / Aus
21.	EQ	Equalizer Modus Auswahl
22.	MIC VOLUME	Lautstärkeregler für das Mikrofon

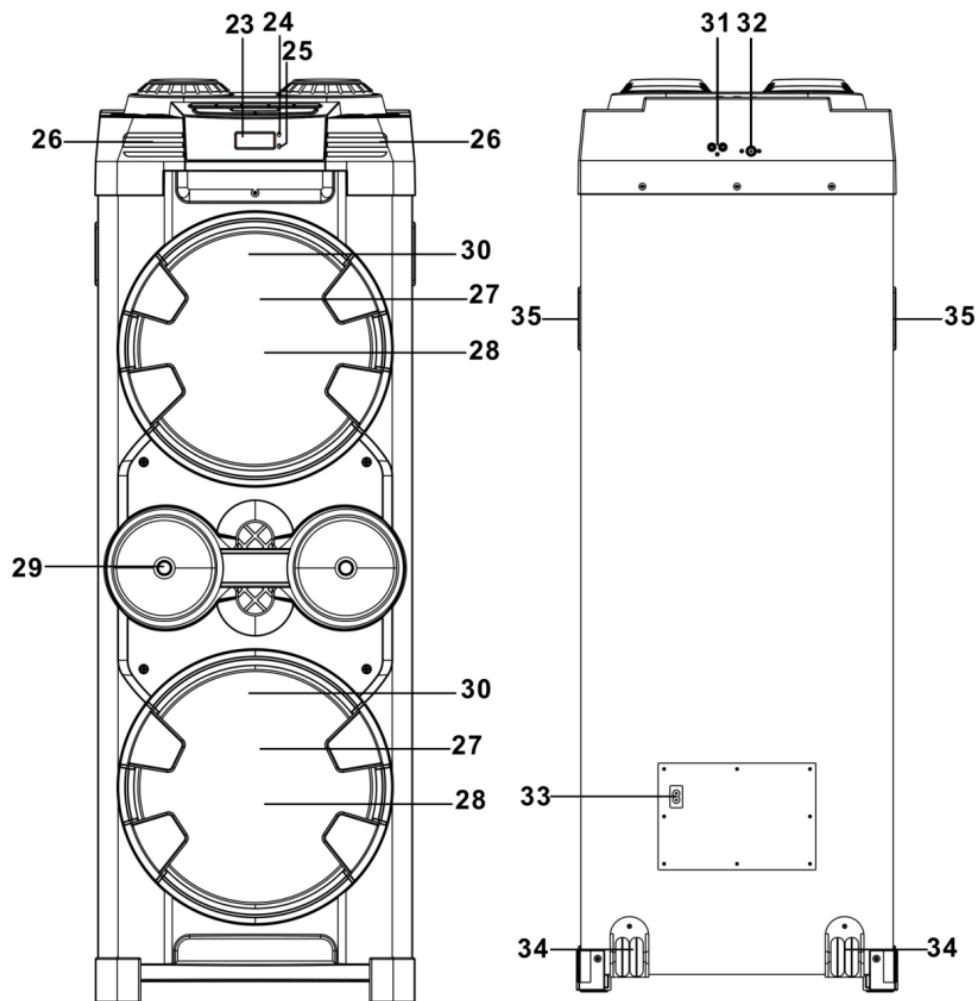

23.	LCD-Display	Informationsanzeige
24.	STANDBY	Statusanzeige des Gerätes Ein / Aus
25.	PAIR	Bluetooth Kopplungsanzeige
26.	LED BELEUCHTUNG 2	Rechts und Links vom LCD Display
27.	LAUTSPRECHER	Tief-/Mittelton Lautsprecher
28.	LAUTSPRECHER GITTER	Gitter zum Schutz der Lautsprecher
29.	LAUTSPRECHER	Hochton Lautsprecher
30.	LED BELEUCHTUNG 3	Beleuchtung der Lautsprecher
31.	LINE IN (L/R)	Audio Eingang für externe Musikquellen
32.	UKW EINGANG	75 Ohm Buchse
33.	AC EINGANG	Spannungsversorgung AC 100-240V~60/50Hz
34.	ROLLEN	Rollen zum Transportieren der Soundmaschine
35.	GRIFF	Haltegriff links und rechts

STROMVERSORGUNG

Dieses Gerät funktioniert mit AC 100-240V~60/50Hz. Bitte beachten Sie, dass die Verwendung anderer Spannungen Funktionsstörungen oder einen Defekt des Gerätes zufolge haben kann.

1. Stecken Sie das im Lieferumfang enthaltene **Stromkabel** in den **AC** Eingang auf der Rückseite des Gerätes ein.
2. Das andere Ende stecken Sie in Ihre Haushaltssteckdose.
3. Das Gerät ist nun betriebsbereit.

BASISFUNKTION

Ein- / Ausschalten des Gerätes

1. Um das Gerät einzuschalten betätigen Sie die Taste **[⏻ / POWER]**.
2. Um das Gerät auszuschalten betätigen Sie die Taste **[⏻ / POWER]** erneut.

Hinweis:

- Das Gerät wechselt automatisch nach ca. 15 Minuten in den Standby-Modus, sollte kein Audiosignal anliegen. Um das Gerät wieder einzuschalten drücken Sie die Taste **[⏻ / POWER]**.
- Wenn das Gerät sich nicht mehr bedienen oder Ein- / Ausschalten lässt, ziehen Sie das Stromkabel aus der Steckdose. Stecken Sie das Stromkabel nach kurzer Zeit wieder in die Steckdose ein. Das Gerät sollte wieder normal funktionieren.

Funktionsmodus auswählen

1. Um den Funktionsmodus auszuwählen, drücken Sie die Taste **[FUNC.]** so oft bis der gewünschte Funktionsmodus im Display angezeigt wird.
2. Die folgenden Funktionsmodi stehen zur Auswahl:
RADIO / BLUETOOTH / USB / AUX / LINE IN

Lautstärke Einstellen

1. Um die Lautstärke einzustellen drehen Sie den Drehregler **[VOLUME]**.
2. Um die Mikrofon Lautstärke anzupassen drehen Sie den Drehregler **[MIC VOLUME]**.

Bass Einstellen

1. Um die Super Bass Funktion „**Ein**“ zu schalten drücken Sie die Taste **[SUPER BASS]**. „**BASS**“ wird im Display angezeigt.
2. Um die Super Bass Funktion „**Aus**“ zu schalten drücken Sie erneut die Taste **[SUPER BASS]**. Das Symbol „**BASS**“ wird nun im Display nicht mehr angezeigt.

Equalizer (EQ) Einstellen

1. Um die vor eingestellten Equalizer auszuwählen drücken Sie wiederholt die **[EQ]** Taste.
2. Der Ausgewählte Equalizer wird im Display angezeigt.
3. Die Folgenden Equalizer stehen zur Auswahl:
FLAT / POP / CLASSIC / JAZZ / ROCK

USB Ladebuchse

1. Das Gerät besitzt eine USB (5V/1A) Ladebuchse.
2. An die Ladebuchse können Sie Ihr Smartphone zum Laden mit einem entsprechenden USB Kabel (nicht enthalten) anschließen.

Mikrofon Echo Effekt Einstellen

1. Um den Echoeffekt „**Ein**“ zuschalten drücken Sie die Taste **[ECHO]**.
2. „**ECHO**“ wird im Display kurz angezeigt, wenn der Echo Effekt aktiviert ist.
3. Um den Echo-Effekt „**Aus**“ zuschalten drücken Sie die Taste **[ECHO]** erneut.
4. Im Display wird „**OFF**“ (Aus) angezeigt. Der Echo-Effekt ist ausgeschaltet.

LED Beleuchtung

1. Die Soundmaschine besitzt 5 LED Lichtmodi.
2. Die Lichtmodi können Sie durch mehrfaches drücken der **[LIGHT]** Taste wechseln.
3. Der ausgewählte Modus wird im Display angezeigt.
4. Folgende Lichtmodi stehen zur Auswahl:
 - **Mode 1:** Blaue Beleuchtung
 - **Mode 2:** Rote Beleuchtung
 - **Mode 3:** Grüne Beleuchtung
 - **Mode 4:** Farbwechsel (7 unterschiedliche Farben) blinkt zur Musik
 - **Mode 5:** Langsamer Farbwechsel (7 unterschiedliche Farben)
 - **L OFF:** Beleuchtung ist ausgeschaltet.

Hinweis:

- Die „**blauen**“ LEDs links und rechts vom Display blinken in allen Lichtmodi zum Musikbeat.
- Halten Sie die **[LIGHT]** Taste gedrückt, um den LED Effekt für die Lautstärke Regler und links und rechts vom Bedienfeld „**Ein**“- oder „**Aus**“ zuschalten.

RADIO MODUS

Drücken Sie die Taste **[FUNC.]** so oft, bis der gewünschte Modus „**UKW**“ (**Frequenz**) im Display angezeigt wird.

Hinweis:

- UKW Antennen werden auf der Rückseite des Gerätes an die **[FM ANT.]** Buchse angeschlossen.

Einstellen eines Radiosenders

1. Sie können die Radiofrequenz durch mehrfaches drücken der Tasten **[▶▶ / TUNE+]** oder **[◀◀ / TUNE-]** direkt auswählen.
2. Um den Suchlauf des nächsten Radio Senders zu starten halten Sie die Taste **[▶▶ / TUNE+]** oder **[◀◀ / TUNE-]** für ca. 3 Sekunden gedrückt. Der Suchlauf stoppt, wenn ein Radio Sender gefunden wurde.

Hinweis:

- Die aktuelle Frequenz wird im Display angezeigt.

Automatischer Sendersuchlauf

1. Um den automatischen Sendersuchlauf zu starten halten Sie die Taste **[▶▶ / SCAN]** für ca. 3 Sekunden gedrückt.
2. Die gefundenen Sender werden auf die Preset Speicherplätze 1-30 gespeichert.
3. Nach der Automatischen Senderspeicherungen beginnt die Radio Wiedergabe automatisch mit dem zuerst gefundenen Radio Sender „**P01**“.

Auswahl der Preset gespeicherten Radio Sender

1. Drücken Sie die Taste **[10 / FOLD/M.+]**, um zum nächsten Sender zu gelangen.
2. Drücken Sie die Taste **[10 / FOLD/M.-]**, um zum vorherigen Sender zu gelangen.

Manuelles Preset Speichern

1. Verwenden Sie zur Abstimmung eines Radiosenders die Taste **[▶▶ / TUNE+]** oder **[◀◀ / TUNE-]**. Drücken Sie die Taste **[P-MODE / MEM]** um den Sender zu Speichern.
2. „**P01**“ erscheint und blinkt auf dem Display.
3. Drücken Sie die Taste **[10 / FOLD / M+]** oder **[10 / FOLD / M.-]** um die Speichernummer zu wählen.
4. Drücken Sie erneut die Taste **[P-MODE / MEM]** um den Sender auf dem gewünschten Speicherplatz als Preset zu speichern.
5. Um weitere Sender zu speichern, wiederholen Sie die Schritte 1. – 5. Sie können bis zu 30 Radio Sender als Preset speichern.

USB MODUS

Drücken Sie die Taste **[FUNC.]** so oft, bis der gewünschte Modus (**USB**) auf dem Display zu sehen ist.

1. Stecken Sie einen USB Stick an in die **[USB 5V / 200mA]** Buchse ein.
2. Die Musik Wiedergabe startet automatisch mit dem ersten Titel.
3. Die folgenden Tasten steuern Sie die USB Musikwiedergabe:

▶/SCAN:	Wiedergabe / Pause
▶▶/TUNE+:	Nächster Titel
◀◀/TUNE-:	Vorheriger Titel
10/FOLD/M.+:	Titelsprung (+10) / Gedrückt halten für nächster Ordner
10/FOLD/M.-:	Titelsprung (-10) / Gedrückt halten für vorheriger Ordner

Hinweis:

- Die **[USB 5V / 200mA]** Buchse ist nur für die Musikwiedergabe geeignet.
- Verwenden Sie keine USB Verlängerungskabel für die Musikwiedergabe.
- Über die **[USB CHARGE]** Buchse ist keine Musikwiedergabe möglich.

Wiedergabemodus

1. Um den Wiedergabe Modus einzustellen drücken Sie die **[P-Mode / MEM]** Taste so oft bis der gewünschte Wiedergabemodus im Display angezeigt wird.
2. Um in den normalen Wiedergabemodus zu gelangen drücken Sie die **[P-Mode / MEM]** Taste so oft bis kein Wiedergabe Symbol im Display zu sehen ist.
3. Die folgenden Modi stehen zur Auswahl:

↶ : Einen Titel wiederholen

↶ ALL: Alle Titel wiederholen

↶ DIR: Einen Ordner Wiederholen

RAN: Zufällige Wiedergabe

Hinweis:

- Ist im Display keine der oben aufgeführten Modi angezeigt findet die Wiedergabe normal statt.

BLUETOOTH MODUS

Drücken Sie die Taste **[FUNC.]** so oft, bis der gewünschte Modus (**Bluetooth**) im Display angezeigt wird.

Bluetooth nicht verbunden

1. Drücken Sie die Taste **[FUNC.]** so oft, bis (**Bluetooth**) im Display angezeigt wird.
2. Ist das Gerät mit keinem anderen Gerät gekoppelt oder wird zum ersten Mal im „**Bluetooth Modus**“ verwendet fängt die Bluetooth Kopplungsanzeige **[PAIR]** an schnell zu blinken.
3. Starten Sie an Ihrem externen Wiedergabegerät die Bluetooth suche.
4. Wählen Sie das Gerät „**PS20BT**“ aus der zur Verfügung stehenden Geräten aus.
5. Bei einer Passwortabfrage geben Sie „**0000**“ ein.
6. Die Geräte sind nun gekoppelt und die Kopplungsanzeige **[PAIR]** leuchtet dauerhaft.
7. Die Lautstärke und Wiedergabe steuern Sie mit den Tasten an dem Gerät oder direkt an Ihrem externen Wiedergabegerät.
8. Drücken Sie die **[BT /]** Taste um die Kopplung der Geräte zu beenden.

Bluetooth verbunden

1. Drücken Sie die Taste **[FUNC.]** so oft, bis (**Bluetooth**) auf dem Display zu sehen ist.
2. Befindet sich das zuletzt gekoppelte Gerät innerhalb der Reichweite, verbindet sich die Soundmaschine Automatisch mit diesem Gerät.

- Ist das zuletzt verbundene Gerät außerhalb der Reichweite oder ist die Bluetooth Funktion bei dem Wiedergabegerät deaktiviert wechselt die Soundmaschine nach einiger Zeit in den Kopplungsmodus um eine neue Verbindung mit einem anderen Gerät zu starten.

Hinweise:

- Bluetooth funktioniert am besten innerhalb von 10 Metern.
- Die „Pair“ Anzeige blinkt nur wenn kein Bluetooth Gerät verbunden ist.
- Nach dem Einschalten des Gerätes verbindet sich die PS20BT mit dem zuletzt gekoppelten Gerät, falls in Reichweite.



AUX IN MODUS

Drücken Sie die Taste **[FUNC.]** so oft, bis der gewünschte Modus (**AUX**) im Display angezeigt wird.

- Stecken Sie ein 3,5mm Audio Kabel (nicht enthalten) mit dem einen ende in die „**AUX-IN**“ Buchse der „**PS20BT**“ ein und mit dem anderen Ende in Ihr externes Gerät.
- Die Wiedergabe steuern Sie mit dem extern angeschlossenen Gerät.
- Die Lautstärke stellen Sie an der „**PS20BT**“ ein. Sie können die Lautstärke am externen Gerät nachjustieren.

TWS FUNKTION

Sie können zwei PS20BT Modelle über die TWS-Funktion zu einem Stereo System verbinden.

- Schalten Sie das Erste Gerät in den „**Bluetooth Modus**“.
- Schalten Sie das zweite Gerät in den Bluetooth Modus und halten Sie die **[BT / **] Taste für ca. 3 Sekunden gedrückt.
- Die Geräte verbinden sich automatisch. Ein Signalton erklingt und die beiden Geräte sind verbunden.
 - **Master Gerät:** „**TWS R**“ wird im Display angezeigt.
 - **Slave Gerät:** „**TWS L**“ wird im Display angezeit.
- Die beiden Geräte sind nun als Stereo System verbunden.
- Die Wiedergabe kann mit beiden Geräte gesteuert werden.
- Die Lautstärke kann an beiden Geräten individuell eingestellt werden.
- Um die TWS Funktion zu beenden, halten Sie die **[BT / **] Taste am zweiten Gerät gedrückt. Die Verbindung wird getrennt.

Hinweis:

- Die TWS Funktion ist nur im Bluetooth Modus verfügbar.

MIKROFONBUCHSE

Der Mikrofon Eingang ist in allen Modi verfügbar. Sie können während oder auch ohne eine Wiedergabe in das Mikrofon sprechen.

- Schließen Sie das mitgelieferte Mikrofon an einer der beiden 6,3mm Mikrofonbuchsen auf der Oberseite des Gerätes an.
- Stellen Sie den Regler **[MIC.VOL]** auf die gewünschte Lautstärke ein.

TECHNISCHE DATEN

Allgemein

Spannungsversorgung	AC 100-240V ~ 50/60Hz
Max. Leistungsaufnahme	250W
Standby Leistungsaufnahme	< 0,5W
Abmessungen Gerät	403(L) x 363(D) x 1155(H) mm
Abmessungen Verpackung	470(L) x 460(D) x 1230(H) mm
Gewicht nur Gerät	23,8Kg
Gewicht komplett	26,87Kg
Betriebstemperatur	+ 5°C - +35°C
FM Frequenzbereich	87,5 – 108,0 MHz (30 Speicherplätze)

USB

USB (Medienwiedergabe)	Version 2.0 / 5V 200mA (MP3)
USB (Ladebuchse)	Version 2.0 / 5V 1000mA
Max. USB Stick Größe	32GB
Max. unterstützte USB Titel	999 Titel
Max. unterstützte Ordner	99
Unterstützte Wiedergabequalität	8 – 320 kbit/s

Bluetooth

Bluetooth Version	Version 4.2+EDR
Kompatibilität	Advanced Audio Distribution (A2DP)
Übertragungsleistung	4.8dBm
Frequenzbereich	2,402 – 2,480 GHz

Audio

Max. Musikleistung	1200W
--------------------	-------

Mikrofon Eingang

Mic. / Gitarren Buchse	6.3mm
Mic. / Gitarren Buchse Nennlast	DC30V 0,3A
Mic. / Gitarren Buchse Kontakt Widerstand	< 0,03W
Mic. / Gitarren Buchse Isolationswiderstand	>100MW

Alle Angaben ohne Gewähr.

Änderungen von Design und Spezifikation auch ohne Vorankündigung vorbehalten

ZUBEHÖR

- Gerät (PS20BT).....	1x
- Bedienungsanleitung.....	1x
- Mikrofon (Kabelgebunden).....	1x
- Stromkabel.....	1x

Alle Angaben ohne Gewähr.

Änderungen von Design und Spezifikation auch ohne Vorankündigung vorbehalten

ENTSORGUNGSHINWEISE



Dieses Symbol auf dem Gerät und / oder Zubehör bedeutet, dass das Gerät sowie Elektrische- und Elektronische Geräte am Ende seiner Lebensdauer getrennt von Ihrem Hausmüll entsorgt werden müssen. Es gibt getrennte Sammelsystem für das Recycling in der EU. Für weitere Informationen wenden Sie sich bitte an die örtliche Behörde oder Ihren Händler, bei dem Sie das Produkt erworben haben.

VEREINFACHTE EU-KONFORMITÄTSERKLÄRUNG

Hiermit erklärt die UltraMedia GmbH & Co. Handels KG, dass der Funkanlagentyp PS20BT der Richtlinie 2014/53/EU entspricht.

Der vollständige Text der EU-Konformitätserklärung ist unter der folgenden Internetadresse verfügbar.

<https://www.ultramedia.de/produktansicht/PS20BT.html>

Wir wünschen Ihnen viel Freude mit dem Gerät.

Ihr UltraMedia Team



GEWÄHRLEISTUNG



Sehr geehrte Kundin, sehr geehrter Kunde,

vielen Dank, dass Sie sich für eines unserer Produkte entschieden haben. Unsere Produkte unterlaufen im Zuge der Produktion einer genauen Qualitätskontrolle.

Sollte Ihnen eines unserer Geräte dennoch Anlass zur Reklamation geben, oder Sie haben Fragen zu einem unserer Geräte, rufen Sie gerne unseren Kunden-Support an.

Auf TV- und SAT Geräte geben wir eine Gewährleistung von 36 Monaten, auf DVD-portable und Audio-Geräte eine Gewährleistung von 24 Monaten ab Kaufdatum.

Außerhalb der Gewährleistung bieten wir Ihnen eine kostenpflichtige Reparatur nach Kostenvoranschlag an. Bitte setzen Sie sich vor dem Einsenden mit unserem Kunden-Support in Verbindung.

Die Gewährleistung bezieht sich auf Material und Produktionsfehler. Während der Gewährleistung wird Ihr Gerät repariert bzw. ausgetauscht. Eine Erstattung des Kaufbetrags ist durch die Firma UltraMedia leider nicht möglich. Ausgeschlossen von der Gewährleistung sind Beschädigungen, die durch unsachgemäßen Gebrauch, durch die Nutzung von Fremdzubehör, Sturz-, Staub-, Wasserschäden und Verschleißerscheinungen (z.B. Kratzer, optische Abnutzungen), die durch den Kunden oder Fremdeinwirkungen hervorgerufen worden sind.

Um die Gewährleistungsansprüche geltend zu machen, senden Sie das Gerät mit kompletten Zubehör, einer Rechnungskopie und der Fehlerbeschreibung an die unten angegebene Adresse ein. Geräten denen kein Kaufbeleg beiliegt kann leider keine Gewährleistung berücksichtigt werden. Bitte vergessen Sie für eventuelle Rückfragen nicht Ihre komplette Anschrift, eine Telefonnummer / E-Mail Adresse mit anzugeben.

Der Versand zu uns findet auf eigene Kosten statt. Unfreie Pakete können nicht angenommen werden und gehen an den Absender zurück.

Bitte verpacken Sie das Gerät transportsicher. Für Transportschäden, die auf dem Transportweg zu uns entstehen, übernimmt die Firma UltraMedia keine Haftung. Nach Erhalt Ihrer Einsendung werden wir Ihr Gerät schnellstmöglich bearbeiten und an Sie zurücksenden.

Bitte setzen Sie sich vor dem Einsenden Ihres Gerätes mit unserem Kunden-Support oder Ihrem Fachhändler in Verbindung, da sich viele Probleme auch telefonisch lösen lassen können.

UltraMedia GmbH & Co. Handels KG
 Friedrich-Penseler-Str. 28
 D-21337 Lüneburg
www.ultramedia.de

service@ultramedia.de
 Tel.: +49 / (0) 4131/9239-20
 Mo.-Do.: 08:00-17:00
 Fr.: 08:00-14:30

User manual



PS20BT

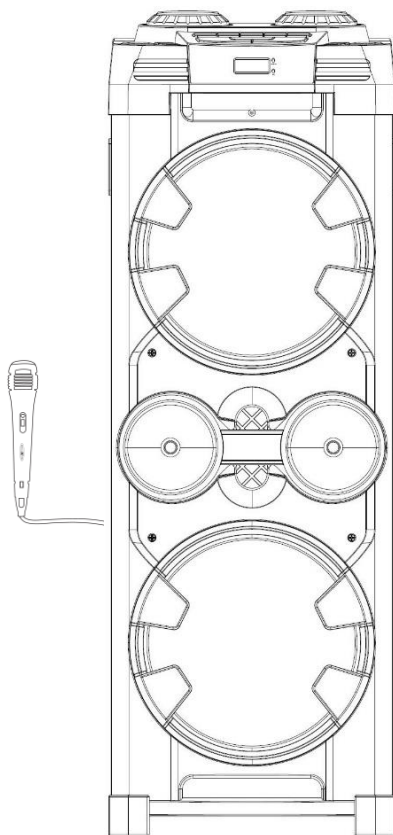

Read the entire instructions for the device carefully before using the device. Keep the instructions in a safe place for further use.



SAFTY INSTRUCTIONS



- The exclamation mark in a triangle draws the user's attention to important operating and maintenance instructions (service) in this manual. These must be followed.



- The lightning bolt in the triangle draws the user's attention to "dangerous voltages" on some components of the device.



- To avoid the risk of electric shock, do not open the housing under any circumstances. There are no user-serviceable parts inside. Repairs may only be carried out by an authorized specialist workshop.

230V~

- This device is designed for AC 100-240V ~ 60 / 50Hz mains voltages. Using other voltages may cause malfunctions.



- Do not expose the device to moisture or rain.



- If the device is not going to be used for a long period of time, unplug the power cord from the wall socket or the device.



- Set up the device so that an undisturbed fresh air supply is always ensured and no ventilation openings are covered.



- Do not expose the device to direct sunlight or heat sources such as Heaters, open fire sources.

1. Read these operating instructions before attempting to connect or operate the device.
2. Keep these operating instructions in a safe place for future reference.
3. The device should not be exposed to dripping or splashing and no objects filled with liquids, such as vases, should be placed on the product. Use only in dry regions.
4. Do not place any open flames such as candles on the device and keep the device away from open flames or heat sources.
5. Children should be supervised to ensure that they do not play with the device.
6. Only set up the device in a sufficiently ventilated area and make sure that no ventilation openings

are covered by objects.





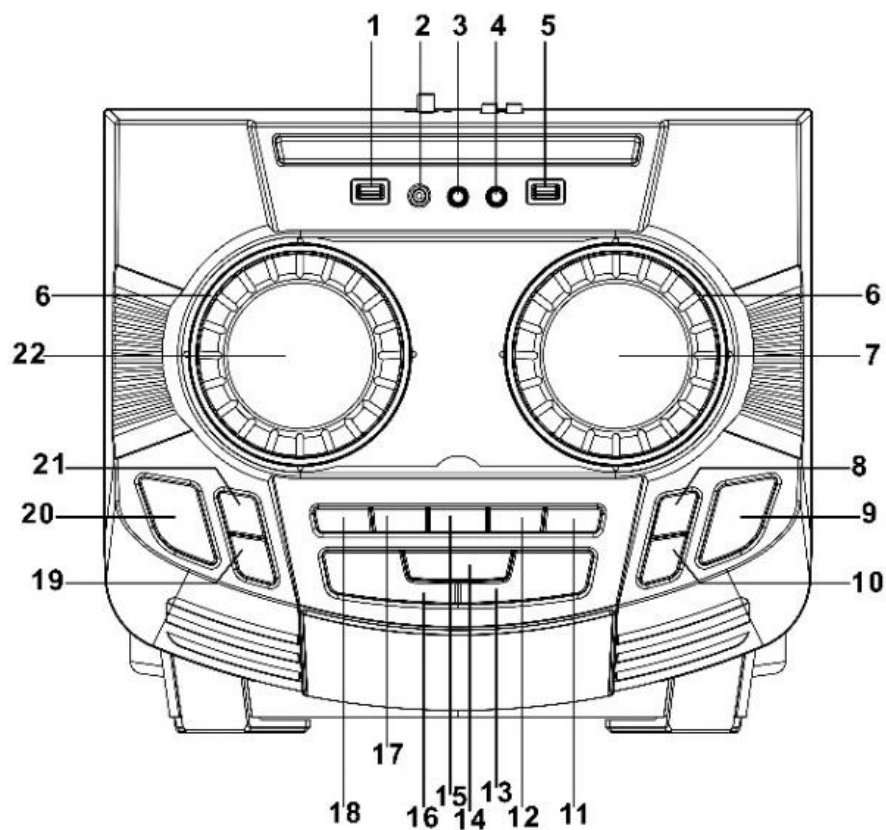

7. Make sure that the is connected to the power cord included in the scope of delivery at your house socket. The use of voltages other than those specified in these operating instructions can lead to malfunctions. Disconnect the cable from the device if it is not going to be used for a long period of time.
8. If your hands are wet or damp, do not touch the power plug to pull or plug it in or out of the socket.
9. Do not use force to insert the plug into the socket if the plug does not fit.
10. Only use accessories and spare parts that have been approved by the manufacturer.
11. Install the device according to the manufacturer's instructions.
12. Place the device on a flat and stable surface.
13. Do not expose to temperatures above 35 ° C.
14. At the installation site, make sure that 30 cm to the rear and the top of the device and 5 cm from each side are adhered to.
15. Do not press the buttons on the device with excessive force, as this can lead to damage.
16. Always ensure that the power plug is removed from the socket before transport or cleaning. Only clean the device with a dry cloth.
17. In the event of a thunderstorm or if the device is not used for a long period of time, disconnect the device from the power supply.
18. This product has no user serviceable parts. Do not try to repair this product yourself. Only qualified service personnel are allowed to perform maintenance. In the event of a defect, contact your dealer or the manufacturer's service department.
19. When operating the device by children, make sure that no objects may be inserted into the device openings, as this could lead to a fatal electric shock.
20. Do not mount this product on a wall or ceiling.
21. Do not install the device near televisions or other objects that generate strong magnetic fields.
22. Do not leave the device unattended when it is in use.

WARNING: LISTENING TO LOUD MUSIC

Listening for too long at a volume level that is set too high can cause damage to your health (e.g. damage to your hearing and even hearing loss).

DESIGNATION OF THE CONTROLS



1.	USB (5V / 200mA)	Only for music playback
2.	AUX IN	3,5mm AUX IN jack
3.	MIC 1	6,3mm Microphone jack
4.	MIC 2	6,3mm Microphone jack
5.	USB CHARGE	For charging external devices (5V / 1000mA)
6.	LED 1	Volume and microphone control lighting
7.	VOLUME	Adjust the volume
8.	FUNC.	Selection of the function mode
9.	 / POWER	On / Off (Standby)
10.	MUTE	Mute mode On / Off
11.	ECHO	Echo Effect On / Off
12.	10/M./FOLD. ⊕	Folder, memory number & skip track button (+)
13.	 / TUNE +	Next track / Frequency selection up
14.	 / SCAN	Playback, pause / FM search
15.	BT / 	Bluetooth pairing and TWS function
16.	 / TUNE -	Previous track / frequency selection down
17.	 10/M./FOLD.	Folder, preset number & skip track button (-)
18.	P-MODE/MEM.	Playback mode selection / preset save
19.	LIGHT	Lighting effect On / Off
20.	SUPER BASS	Super Bass function On / Off
21.	EQ	Equalizer mode selection
22.	MIC VOLUME	Volume control for the microphone

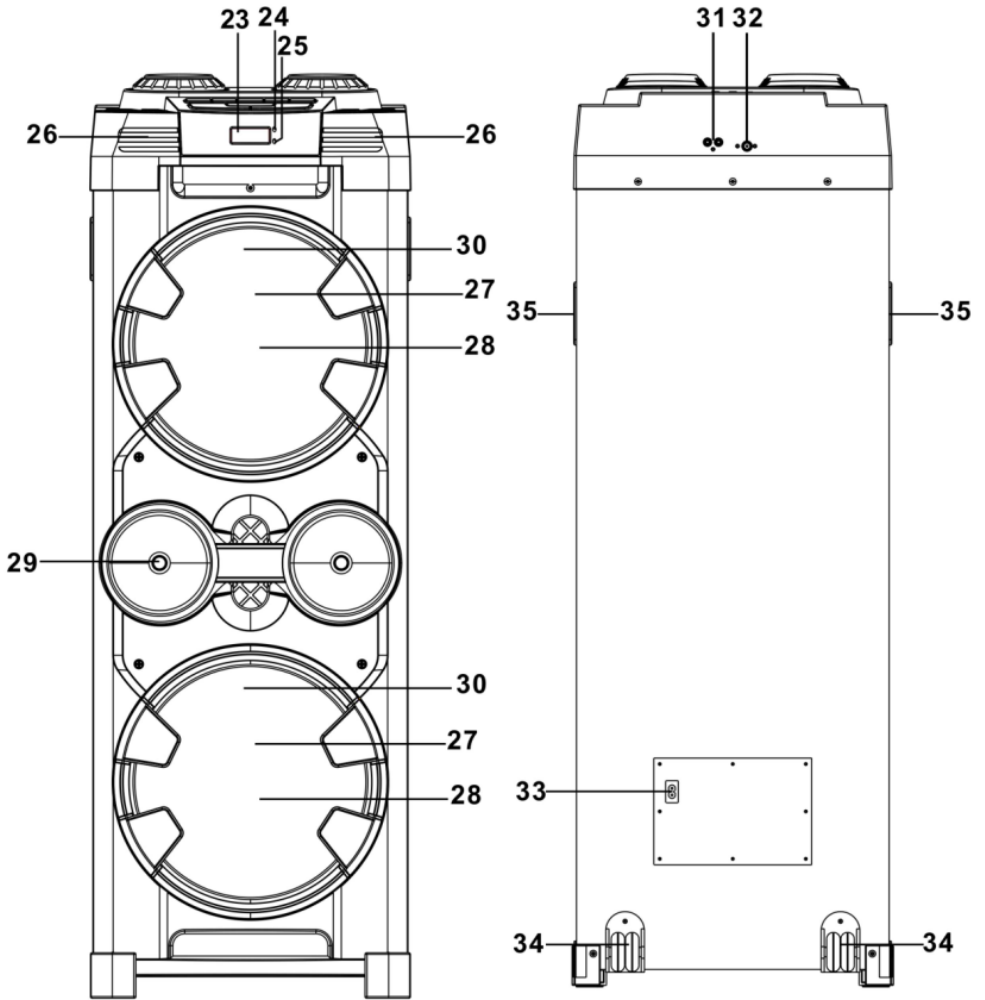

23.	LCD-Display	Information display
24.	STANDBY	Status LED of the device (On / Off)
25.	PAIR	Bluetooth coupling LED
26.	LED 2	Left and right of the LCD display
27.	SPEAKER	Low / mid-range speakers
28.	SPEAKER MESH	Mesh to protect the speaker
29.	SPEAKER	Tweeter loudspeaker
30.	LED 3	Speaker lighting
31.	LINE IN (L/R)	Audio input for external music sources
32.	FM INPUT	75 Ohm socket
33.	AC INPUT	Power supply AC 100-240V~60/50Hz
34.	ROLLS	Rolls for transporting the sound machine
35.	HANDLE	Grab handle left and right

POWER SUPPLY

This device works with AC 100-240V ~ 60 / 50Hz. Please note that using other voltages can lead to malfunctions.

1. Plug the included power cord into the back of the device.
2. Plug the other end into your household socket.
3. The device is now ready for use.

BASIC FUNCTION

Switching the device On / Off

1. To switch the device on, press the **[⏻ / POWER]** button.
2. To switch the device off, press the **[⏻ / POWER]** button again.

Note:

- The device automatically switches to standby mode after approx. 15 minutes if there is no audio signal. To switch the device on again, press the button **[⏻ / POWER]**.
- If the device can no longer be operated or can be switched on / off, pull the power cable out of the socket. After a short while, plug the power cord back into the socket. The device should work normally again.

Selection function mode

1. To select the function mode, press the **[FUNC.]** Key repeatedly until the desired function mode is shown in the display.
2. The following function modes are available:
RADIO / USB / BLUETOOTH / AUX / LINE IN

Adjust volume

1. To adjust the volume, turn the rotary control **[VOLUME]**.
2. To adjust the microphone volume, turn the rotary control **[MIC VOLUME]**.

Adjust the bass

1. To switch the Super Bass function "On", press the **[SUPER BASS]** button. A corresponding symbol is shown in the display.
2. To switch the Super Bass function "Off", press the **[SUPER BASS]** button again. The symbol in the display is no longer shown.

Adjust the equalizer (EQ)

1. To select the equalizer, press the **[EQ]** key repeatedly.
2. The selected equalizer is shown on the display.
3. The following equalizers are available:
FLAT / POP / CLASSIC / JAZZ / ROCK

USB charging socket

1. The device has a USB (5V / 1A) charging socket.
2. You can connect your smartphone to the charging socket for charging with a suitable USB cable (not included).

Setting the microphone echo effect

1. To switch the echo effect "On", press the **[ECHO]** button.
2. A corresponding symbol is shown in the display when the echo effect is activated.
3. To switch the echo effect "Off", press the **[ECHO]** button again.
4. The symbol is no longer shown in the display.

LED lighting

1. The sound machine has 5 LED light modes.
2. You can change the light modes by pressing the **[LIGHT]** button several times.
3. The selected mode is shown on the display.
4. The following light modes are available:
 - **Mode 1:** Blue lighting
 - **Mode 2:** Red lighting
 - **Mode 3:** Green lighting
 - **Mode 4:** Color change (7 different colors) flashes with the music
 - **Mode 5:** Slow color change (7 different colors)
 - **L OFF:** Lighting is switched off.

Note:

- The "blue" LEDs to the left and right of the display flash in all light modes to the music beat.
- There are two LED light rings around the volume controls (**Volume / Mic Volume**) on the control panel of the device. Hold down the **[LIGHT]** button to switch the LED effect "On" or "Off".

RADIO MODE

Press the **[FUNC.]** button repeatedly until the desired mode (**Radio**) appears in the display.

Note:

- FM antennas (not included) are connected to the **[FM ANT.]** Socket on the rear of the device.

Tune to a radio station

1. You can select the radio frequency directly by pressing the **[▶▶ / TUNE +]** or **[◀◀ / TUNE-]** buttons several times.
2. To start the search for the next radio station, press and hold the **[▶▶ / TUNE +]** or **[◀◀ / TUNE-]** button for approx. 3 seconds. The search stops when a radio station is found.

Note:

- The current frequency is shown in the display.

Automatic station search

1. To start the automatic station search, press and hold the **[▶▶ / SCAN]** button for approx. 3 seconds.
2. The stations found are stored in preset memory locations 1-30.
3. After the automatic station storage, the radio playback begins automatically with the first radio station "P01" found.

Selection of the radio stations saved as presets

1. Press the **[10 / FOLD / M.+]** button to move to the next station.
2. Press the **[10 / FOLD / M.-]** button to go to the previous station.

Manual search

1. Use the **[▶▶ / TUNE +]** or **[◀◀ / TUNE-]** button to tune into a radio station. Press the **[P-MODE / MEM]** button to store the station.
2. "P01" appears and flashes on the display.
3. Press the **[10 / FOLD / M.+]** or **[10 / FOLD / M.-]** button to select the memory number.
4. Press the **[P-MODE / MEM]** button again to save the station to the desired memory location as a preset.
5. To save more stations, repeat steps 1 - 5. You can save up to 30 radio stations as presets.

USB MODE

Press the **[FUNC.]** Button repeatedly until the desired mode (**USB**) is shown on the display.

1. Insert a USB stick into the **[USB 5V / 200mA]** socket.
2. Music playback starts automatically with the first track.
3. The following buttons control USB music playback:

▶ / SCAN:	Play / Pause
▶▶ / TUNE +:	Next track
◀◀ / TUNE-:	Previous track
10 / FOLD / M. +:	Skip track (+10) / hold down for next folder
10 / FOLD / M.-:	Skip (-10) / press and hold for previous folder



Note:

- The **[USB 5V / 200mA]** socket is only suitable for music playback.

- Do not use USB extension cables for music playback.
- Music cannot be played back via the [USB CHARGE] socket.

Playback mode

1. To set the playback mode, press the [P-Mode / MEM] button until the desired playback mode is shown on the display.
2. To return to normal playback mode, press the [P-Mode / MEM] button until no playback symbol can be seen in the display.
3. The following modes are available:

	Repeat a track
 ALL:	Repeat all tracks
 DIR:	Repeat a folder
RAN:	Random playback

Note:

- If none of the modes listed above is shown in the display, playback takes place normally.

BLUETOOTH MODE

Press the [FUNC.] button repeatedly until the desired mode (**Bluetooth**) appears on the display.

First pairing

1. Press the [FUNC.] Button repeatedly until (**Bluetooth**) appears on the display.
2. If the sound machine is not paired or is being used in "**Bluetooth mode**" for the first time, the Bluetooth pairing indicator [PAIR] starts to flash quickly.
3. Activate the Bluetooth search on your external playback device.
4. Select the device "**PS20BT**" from the available devices.
5. When prompted for a password, enter "**0000**".
6. Once the devices are paired, the Bluetooth pairing indicator [PAIR] lights up continuously.
7. You control the volume and playback with the buttons on the sound machine or directly on your external playback device.
8. Press the [BT / ] button to end the pairing of the devices.

Device already paired

1. Press the [FUNC.] Button repeatedly until (**Bluetooth**) appears on the display.
2. If the last paired device is within range, the sound machine will automatically connect to this device.
3. If the last connected device is out of range or if the Bluetooth function is deactivated on the playback device, the sound machine switches to pairing mode after a while to start a new connection with another device.

Notes:

- Bluetooth works best within 10 meters.
- The "Pair" indicator only flashes if no Bluetooth device is connected.
- After switching on the device, the PS20BT connects to the last paired device, if within range.



AUX IN MODE

Press the **[FUNC.]** Button repeatedly until the desired mode (**AUX IN**) appears on the display.

1. Plug a 3.5mm audio cable (not included) with one end into the “**AUX-IN**” socket of the “**PS20BT**” and the other end into your external device.
2. You control playback with the connected external device.
3. Set the volume on the “**PS20BT**”. You can readjust the volume on the external device.

TWS FUNCTION

You can connect two “**PS20BT**” models to a stereo system using the “**TWS function**”.

1. Switch the first device to “**Bluetooth mode**”.
2. Switch the second device to “**Bluetooth mode**” and hold the **[BT / **] button down for approx. 3 seconds.
3. The devices connect automatically. A signal tone sounds and the two devices are connected.
 - **Master device:** “**TWS R**” is shown in the display.
 - **Slave device:** “**TWS L**” is shown in the display.
4. The two devices are now connected as a stereo system.
5. Playback can be controlled with both devices.
6. The volume can be set individually on both devices.
7. To end the TWS function, press and hold the the **[BT / **] button on the second unit. The connection is terminated.

MICROPHONE SOCKET

The microphone input is available in all modes. You can speak into the microphone during or without playback.

1. Connect the supplied microphone to one of the two 6.3mm microphone sockets on the top of the device.
2. Set the **[MIC.VOL]** control to the desired volume.

TECHNICAL SPECIFICATIONS

General

Power supply	AC 100-240V ~ 50 / 60Hz
Power consumption	250W
Standby power consumption	<0.5W
Dimensions device	403 (L) x 363 (D) x 1155 (H) mm
Package dimensions	470 (L) x 460 (D) x 1230 (H) mm
Weight device only	23.8kg
Total weight	26,87kg
Operating temperature	+ 5 ° C - + 35 ° C
FM frequency range	87.5 - 108.0 MHz (30 preset stations)

USB

USB (media playback)	Version 2.0 / 5V 200mA (MP3)
USB (charging socket)	Version 2.0 / 5V 1000mA
Max. USB stick size	32GB
Max. Supported USB tracks	999 tracks
Max.supported folders	99
Supported playback quality	8 - 320 kbit / s

Bluetooth

Bluetooth version	4.2+EDR
Compatibility	Advanced Audio Distribution (A2DP)
Transmission power	4.8dBm
Frequency range	2.402 - 2.480 GHz

Audio

Max. Music power	1200W
------------------	-------

Microphone input

Mic. / Guitar jack	6.3mm
Mic. / Guitar socket rated load	DC30V 0.3A
Mic. / Guitar socket contact resistance	<0.03W
Mic. / Gittarren socket insulation resistance	>100MW

All statements without guarantee.
Design and specification are subject to change without notice

DELIVERY

- Device (PS20BT)..... 1x
- User manual..... 1x
- Microphone (wired)..... 1x
- Power cable..... 1x

All statements without guarantee.
Design and specification are subject to change without notice

DISPOSAL INSTRUCTIONS



This symbol on the device and / or accessories means that the device and electrical and electronic devices must be disposed of separately from your household waste at the end of their service life. There are separate collection systems for recycling in the EU. For more information, please contact the local authority or the dealer where you purchased the product.

SIMPLIFIED EU DECLARATION OF CONFORMITY

UltraMedia GmbH & Co. Handels KG hereby declares that the radio system type PS20BT complies with Directive 2014/53 / EU.

The full text of the EU declaration of conformity is available at the following internet address.

<https://www.ultramedia.de/produktansicht/PS20BT.html>

We hope you enjoy using the device.

Your UltraMedia team



WARRANTY



Dear Customer,

Thank you for choosing one of our products. Our products undergo precise quality control in the course of production. If one of our devices gives you cause for complaint, or you have questions about one of our devices, please call our customer support.

We give a 36 month warranty on TV and SAT devices, and a 24 month warranty on portable DVD and audio devices from the date of purchase. Outside of the warranty, we offer you a paid repair based on a cost estimate. Please contact our customer support before submitting.

The warranty relates to material and production defects. Your device will be repaired or replaced during the warranty period. Unfortunately, UltraMedia cannot reimburse the purchase price. Damage caused by improper use, the use of third-party accessories, falls, dust, water damage and signs of wear (e.g. scratches, optical wear and tear) caused by the customer or external influences are excluded from the guarantee.

In order to assert the warranty claims, send the device with all accessories, a copy of the invoice and the description of the fault to the address given below. Devices that do not have a proof of purchase cannot be guaranteed. Please do not forget to include your full address and a telephone number / email address for any queries.

Shipping to us takes place at your own expense. Unpaid parcels cannot be accepted and are returned to the sender.

Please pack the device securely for transport. UltraMedia assumes no liability for damage in transit that occurs on the way to us. After receiving your submission, we will process your device as soon as possible and send it back to you.

Before sending your device in, please contact our customer support or your specialist dealer, as many problems can also be solved over the phone.

UltraMedia GmbH & Co. Handels KG
 Friedrich-Penseler-Str. 28
 D-21337 Lüneburg
www.ultramedia.de

service@ultramedia.de
 Phone: +49 / (0) 4131/9239-20
 Mon.-Thu.: 08:00-17:00
 Fri.: 08:00-14:30