

Size: 170 x 55mm  
Color: PMS 448c + PMS 406c

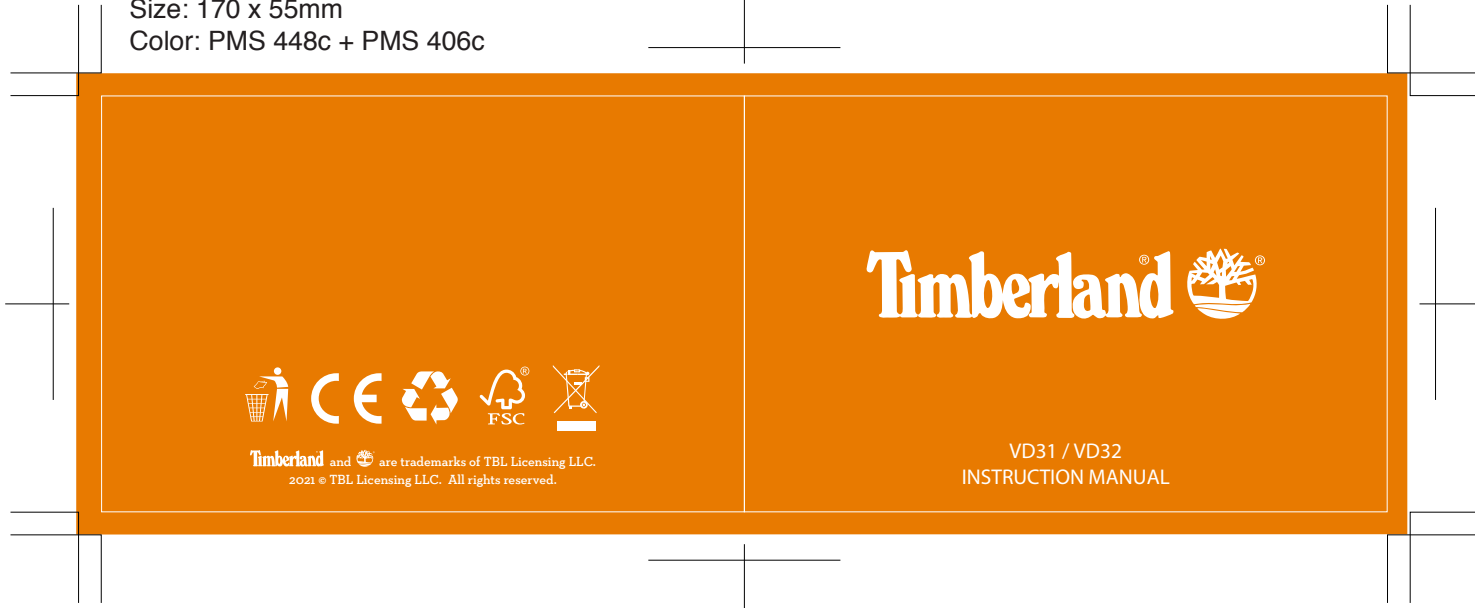

Size: 170 x 55mm  
Color: PMS 448c

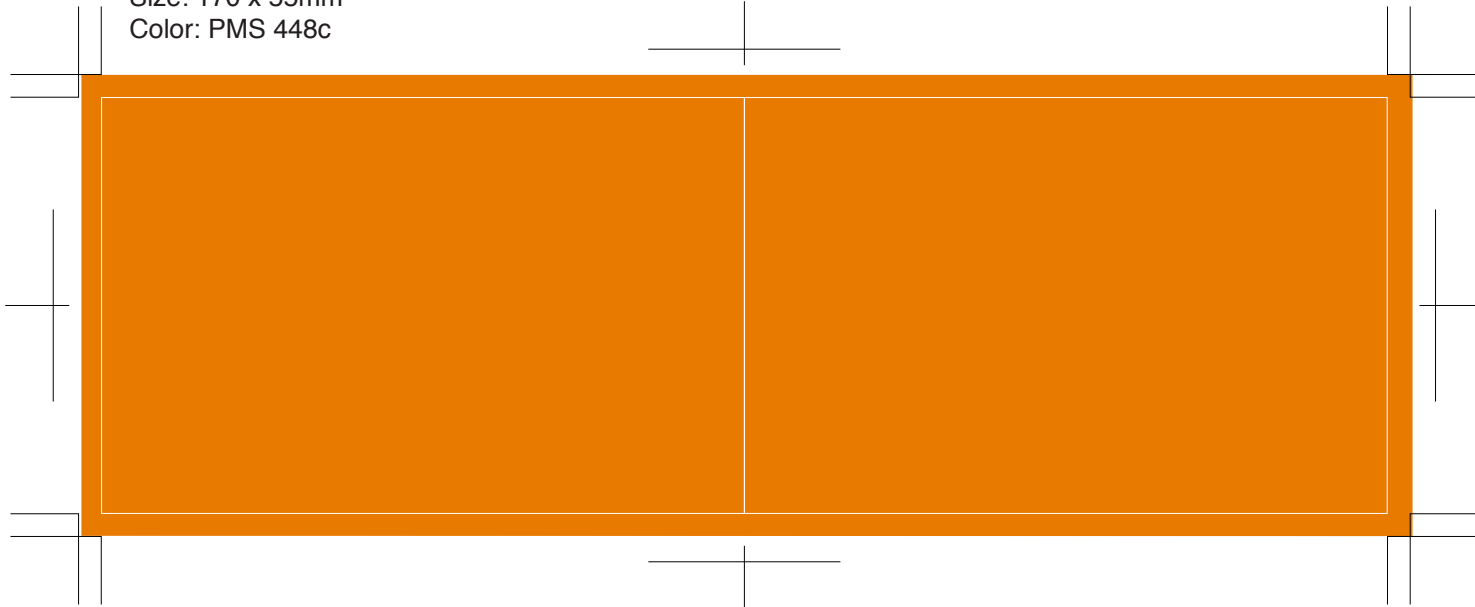

Size: 85 x 55mm  
Color: Blk

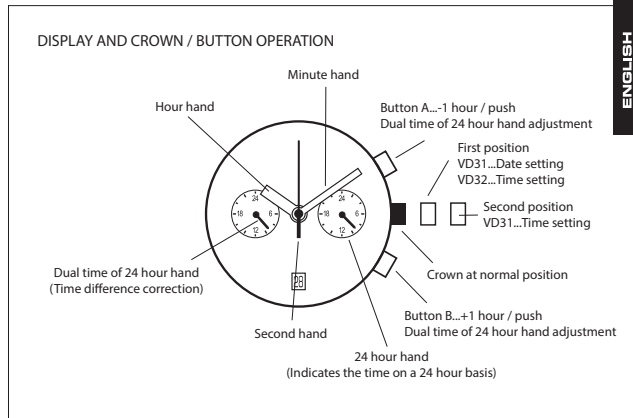

ENGLISH

Size: 170 x 55mm  
Color: Blk

#### ADJUSTING THE DUAL TIME OF 24 HOUR HAND POSITION

Before setting the time, check if the dual time of 24 hour hand is in the "0"(24 o'clock) position. If the dual time of 24 hour hand is not in the "0" position, reset them following the procedure below. The battery setting and after battery change, please execute the "0" position adjustment.

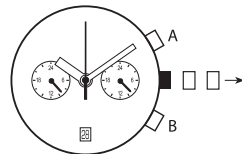

1. Pull out the crown  
VD31...second click  
VD32...first click
2. Keep the buttons "A" & "B" pressed at the same time more than 2 seconds, and then release the buttons.

\* Dual time of 24 hour hand moves. Returned to where it was. However, confirmation is difficult because the amount of movement is small.

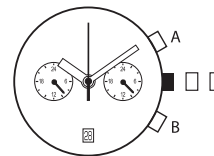

3. Press button A or B to reset the dual time of 24 hour hand to "0" position.

\* By pressing button A the hand move counter clockwise.  
\* By pressing button B the hand move clockwise.  
\* Press and hold the button, possible to fast-forward modification.

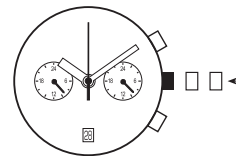

4. Push the crown back to the normal position.

Size: 170 x 55mm  
Color: Blk

TIME SETTING

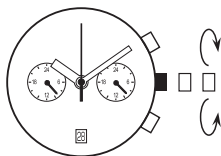

1. Pull out the crown when the second hand is at the 12 o'clock position.  
[ Crown position ]  
VD31...second click.  
VD32...first click.
2. Turn the crown to set the hour and minute hands. (Check that 24 hour hand is set correctly)
3. Push the crown back normal position in accordance with a time signal.

Note

\* The 24 hour hand moves correspondingly with the hour hand.  
\* The moment of the date changes is midnight. When setting the hour hand, make sure that AM/PM is correctly set by using the 24 hour hand as an AM/PM indicator.

• Using the time difference correction

When moving to a country or area which is in a different timezone, the current time in the local time can be corrected.

1. Crown at the normal position.

2. To adjust the time by pressing the button A or B.

\* By pressing button A the hands move counter clockwise. -1 hour / push

\* By pressing button B the hands move clockwise. +1 hour / push

TIME SETTING...DUAL TIME OF 24 HOUR HAND

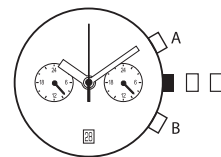

1. Pull out the crown when the second hand is at the 12 o'clock position.  
[ Crown position ]  
VD31...second click.  
VD32...first click.
2. To adjust the time by pressing the buttons A or B.  
By pressing button A the hands move counter clockwise.  
By pressing button B the hands move clockwise.  
\* Push the crown back in to the normal position.
3. Push the crown back in to the normal position.

Size: 170 x 55mm  
Color: Blk

DATE SETTING...Cal.VD31 only

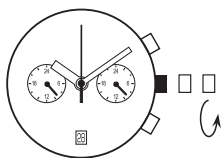

1. Pull out the crown to the first click.
2. Turn the crown to clockwise until the next data appears.
3. Push the crown back in to the normal position.

Note

\* Do not set the date during any time between 9:00 P.M. and 1:00 A.M.  
Otherwise, the date may not change properly. If it is necessary to set the date during that time period. First change the time to any time outside it, set the date and then reset the correct time.

DISPLAY E CORONA / FUNZIONAMENTO TASTI

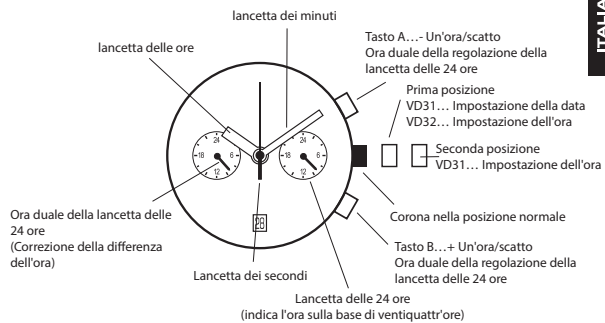

ITALIANO

Size: 170 x 55mm

Color: Blk

#### REGOLAZIONE DELL'ORA DUALE DELLA POSIZIONE DELLA LANCETTA DELLE 24 ORE

Prima di impostare una, controllare che non attuale della lancetta delle ventiquattr'ore sia nella posizione "0" (24 mezzanotte). Se loro attuale della lancetta delle ventiquattrore non è nella posizione "0", resettarla seguendo la procedura qui di seguito. Impostare la batteria, e dopo averla sostituita, eseguire la regolazione della posizione "0".

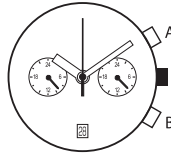

1. Tirare la corona verso l'esterno  
VD31...secondo clic  
VD32...primo clic
2. Tenere i tasti "A" e "B" premuta lo stesso tempo per più di 2 secondi, e poi rilasciare tasti.  
\* L'ora duale della lancetta delle 24 si muove. Torna alla posizione originale. Ad ogni movimento, ottenere la conferma è problematico, perché il gioco del movimento è molto ridotto.

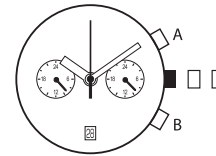

3. Premere il tasto A o il tasto B per presentare loro attuale della lancetta delle 24 ore sulla posizione "0".  
\* Premendo il tasto A, la lancetta si muove in senso antiorario.  
\* Premendo il tasto B, la lancetta si muove in senso orario.  
\* Tenere premuto il tasto, per regolare l'avanzamento rapido.

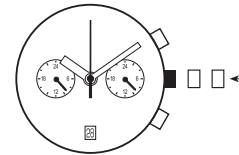

4. Spingere la corona indietro sulla posizione normale.

Size: 170 x 55mm

Color: Blk

#### IMPOSTAZIONE DELL'ORA

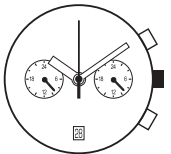

1. Tirare la corona verso l'esterno quando la lancetta dei secondi è nella posizione delle 12. [Posizione della corona]  
VD31...secondo clic  
VD32...primo clic
2. Girare la corona per impostare le lancette delle ore e dei minuti (controllare che la lancetta delle ventiquattr'ore sia impostata correttamente).
3. Spingere la corona nella posizione originale, in accordo col segnale orario.

#### Nota

- \* La lancetta delle 24 ore si muove in corrispondenza con la lancetta delle ore.
- \* Nel momento in cui l'ora cambia sulla mezzanotte, e si desidera regolare la lancetta delle ore, assicurarsi che l'impostazione AM/PM sia corretta usando non accetta delle 24 ore come indicatore dell'impostazione AM/PM.
- \* Per usare la correzione della differenza dell'ora  
Quando ci si sposta su un paese o su un'area che si trova in un fuso orario diverso, l'ora attuale e l'ora locale possono essere regolate.

1. La corona si trova nella posizione normale.
2. Regolare l'ora premendo il tasto A o B.  
\* Premendo il tasto A, le lancette si muovono in senso antiorario - 1 ora / scatto  
\* Premendo il tasto B, le lancette si muovono in senso orario + 1 ora / scatto

#### IMPOSTAZIONE DELL'ORA DUALE DELLA LANCETTA DELLE 24 ORE

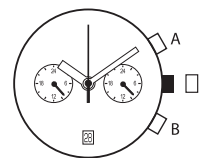

1. Tirare la corona verso l'esterno quando la lancetta dei secondi è nella posizione delle 12.  
[Posizione della corona]  
VD31...secondo clic  
VD32...primo clic
2. Regolare l'ora premendo il tasto A o B.  
Premendo il tasto A, le lancette si muovono in senso antiorario.  
Premendo il tasto B, le lancette si muovono in senso orario.  
\* Spingere la corona di nuovo nella posizione normale.

Size: 170 x 55mm  
Color: Blk

#### IMPOSTAZIONE DELL'ORA...Cal.VD31 solo.

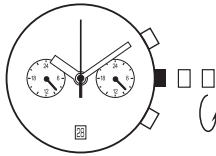

1. Tirare la corona verso l'esterno, fino a quando non si sente il primo clic.
2. Girare la corona in senso orario, fino a che non appare la data successiva.
3. Spingere la corona di nuovo nella posizione normale.

Nota  
\*Non impostare la data in qualsiasi momento fra le 9:00 P.M. e le 1:00 A.M.  
Altrimenti, la data potrebbe non cambiarsi correttamente. Se dovesse essere necessario impostare la data durante quel periodo. Dambiare prima le impostazioni dell'ora, su un'ora qualsiasi, impostare la data, e poi regolare l'ora corretta.

#### ANZEIGE UND KRONE/TASTEN-BEDIENUNG

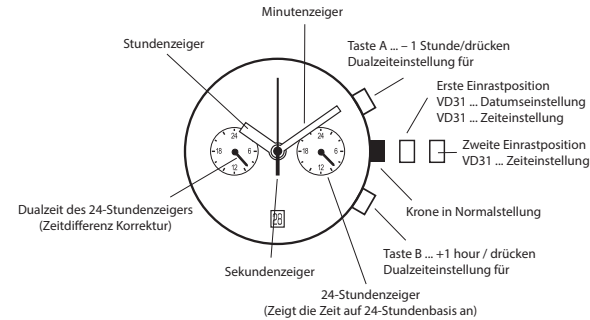

DEUTSCH

Size: 170 x 55mm  
Color: Blk

#### EINSTELLUNG DER DUALZEIT FÜR DEN 24-STUNDENZEIGER

Bevor Sie mit der Einstellung der Zeit beginnen, müssen Sie überprüfen, ob sich der 24-Stundenzeiger für die Dualzeitanzeige in der „0“-Stellung (24 Uhr Position) befindet. Wenn sich der 24-Stundenzeiger für die Dualzeitanzeige nicht in der „0“-Stellung befindet, dann sollten Sie eine Rückstellung wie folgt ausführen. Bitte führen Sie eine Rückstellung in die „0“-Stellung, falls nötig, vor der Einstellung und nach jedem Batteriewechsel aus.

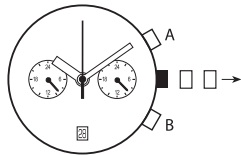

1. Ziehen Sie die Krone heraus  
VD31 ... zweite Einrastposition  
VD32 ... erste Einrastposition
2. Halten Sie die Taste „A“ & „B“ gleichzeitig  
länger als 2 Sekunden lang gedrückt, und  
geben Sie die Taste anschließend frei.

\* Der 24-Stundenanzeiger für die Dualzeit  
bewegt sich. Der Zeiger stellt sich nun in die  
Ausgangsposition zurück. Achten Sie auf die  
genaue Einstellung, da die Einstellschritte  
sehr klein sind.

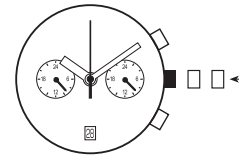
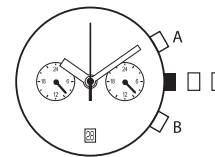

3. Drücken Sie Taste „A“ oder „B“; um eine  
Rücksetzung des 24-Stundenzeiger für die  
Dualzeit in die „0“-Stellung auszuführen.  
\* Durch Drücken von Taste „A“ bewegt sich  
der Zeiger im Uhrzeigersinn.  
\* Durch Drücken von Taste „B“ bewegt sich  
der Zeiger im Gegenuhrzeigersinn.  
\* Drücken und halten Sie die Taste  
gedrückt, um die Einstellung schnell  
vorwärts vorzunehmen.

4. Drücken Sie die Krone abschließend  
wieder in die Normalstellung zurück.

Size: 170 x 55mm  
Color: Blk

#### ZEITEINSTELLUNG

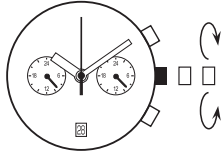

1. Ziehen Sie die Krone heraus, sobald der Sekundenzeiger in der 12-Uhr-Stellung steht.  
[Krone Position]  
VD31 ... zweite Einrastposition  
VD32 ... erste Einrastposition
2. Drehen Sie an der Krone, um die Stunden- und Minutenzeiger einzustellen. (Überprüfen Sie, dass der 24-Stundenzeiger korrekt eingestellt ist.)
3. Drücken Sie die Krone auf ein Zeitsignal hin wieder in die Normalstellung zurück.

#### Hinweis

- \* Der 24-Stundenzeiger bewegt sich entsprechend dem Stundenzeigers.
- \* Der Datumswechsel findet um Mitternacht statt. Wenn Sie den Stundenzeiger einstellen, müssen Sie sicherstellen, dass die Anzeige für AM/PM (Vormittag/Nachmittag) korrekt eingestellt ist; verwenden Sie die Stellung des 24-Stundenzeigers als Indikator für die jeweilige Einstellung der AM/PM-Anzeige.
- \* Der Einsatz der Zeitzonenkorrektur  
Wenn Sie in ein anderes Land, oder in ein Gebiet mit einer anderen Zeitzone umziehen, dann können Sie eine Korrektur zwischen der Ortszeit und einer anderen Zeitzone fest einstellen.
  1. Drücken Sie die Krone in die Normalstellung.
  2. Betätigen Sie Taste „A“ oder „B“, um die Zeit einzustellen.
- \* Durch Betätigen von Taste „A“ bewegen Sie die Zeiger im Gegenuhrzeigersinn: -1 Stunde/Tastendruck
- \* Durch Betätigen von Taste „B“ bewegen Sie die Zeiger im Uhrzeigersinn: +1 Stunde/Tastendruck

#### ZEIT-EINSTELLUNG ... DUALZEIT DES 24-STUNDENZEIGERS

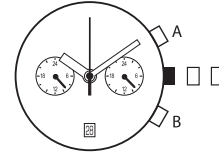

1. Ziehen Sie die Krone heraus, sobald sich der Sekundenzeiger in der 12-Uhr-Stellung befindet.  
[Krone Einrastposition]  
VD31 ... zweite Einrastposition  
VD32 ... erste Einrastposition
2. Stellen Sie die Zeit ein, indem Sie die Taste „A“ oder „B“ betätigen.  
Durch Drücken von Taste „A“ bewegt sich der Zeiger im Uhrzeigersinn.  
Durch Drücken von Taste „B“ bewegt sich der Zeiger im Gegenuhrzeigersinn.  
\* Drücken Sie die Krone wieder in die Normalstellung zurück.
3. Drücken Sie die Krone abschließend wieder in die Normalstellung zurück.

Size: 170 x 55mm  
Color: Blk

#### DATUM EINSTELLUNG ... Nur für Cal. VD31

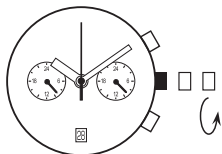

1. Ziehen Sie die Krone in die erste Einrastposition heraus.
2. Drehen Sie die Krone im Uhrzeigersinn bis das nächste Datum angezeigt wird.
3. Drücken Sie die Krone wieder in die Ausgangsstellung zurück.

#### Hinweis

- \* Stellen Sie das Datum nicht ein während eine Zeit zwischen 9:00PM. und 1:00AM. angezeigt wird. Andernfalls kann es sein, dass das Datum nicht korrekt weitergestellt wird. Falls Sie das Datum in diesem Zeitintervall doch einmal einstellen müssen, dann sollten Sie zuerst eine Zeit außerhalb dieses Zeitintervalls einstellen, und dann nach der Einstellung des Datums anschließend wieder die korrekte Uhrzeit einstellen.

#### AFFICHAGE ET FONCTIONNEMENT DE LA COURONNE / DES BOUTONS POUSSOIRS

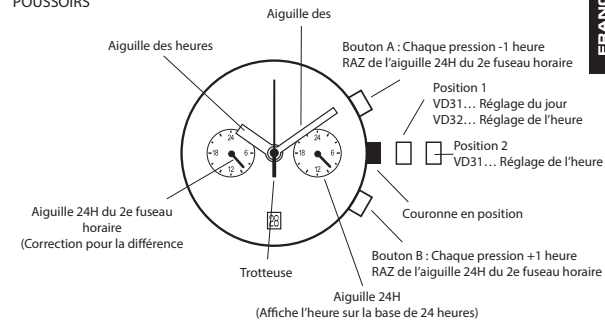

FRANÇAIS

Size: 170 x 55mm

Color: Blk

#### REMISE A ZERO DES AIGUILLES 24H DU 2e FUSEAU HORAIRE

Avant de régler l'heure, vérifiez que l'aiguille 24H DU 2e fuseau horaire est à la position '0' (24H). Dans le cas contraire, les aiguilles doivent être remises à zéro en suivant la procédure ci-après. Cette remise à zéro doit être faite après le remplacement de la pile également.

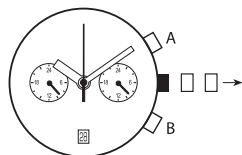

1. Sortez la couronne  
VD31... deuxième position  
VD32... première position

2. Appuyez simultanément sur les boutons  
A et B pendant plus de 2 secondes, puis  
relâchez-les.

\* L'aiguille 24H du 2e fuseau horaire se  
remet à zéro. Selon sa position de départ, le  
mouvement peut être pratiquement  
imperceptible.

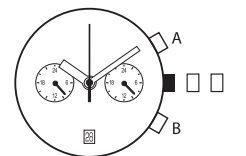

3. Appuyez sur le bouton A ou B pour  
remettre l'aiguille 24H du 2e fuseau horaire  
à zéro.

\* Appuyez sur le bouton A pour une  
rotation dans le sens inverse des aiguilles  
d'une montre.

\* Appuyez sur le bouton B pour une  
rotation dans le sens des aiguilles d'une  
montre.

\* Maintenez enfoncé le bouton pour  
accélérer le réglage.

4. Remettez la couronne à sa position  
normale.

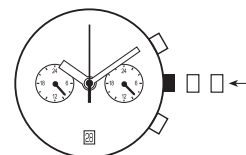

Size: 170 x 55mm

Color: Blk

#### RÉGLAGE DE L'HEURE

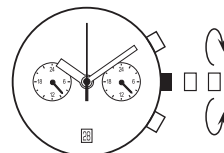

1. Lorsque la trotteuse est à la position 12H, sortez la  
couronne.

[Position de la couronne]  
VD31... deuxième position  
VD32... première position

2. Tournez la couronne pour régler l'aiguille des heures et  
celle des minutes. (Vérifiez que l'aiguille 24 heures est  
correctement positionnée).

3. Au 'top' d'un signal horaire, remettez la couronne à sa  
position normale.

Remarque:

\* L'aiguille des 24 heures bouge en même temps que l'aiguille des heures.

\* La date change à minuit. Lorsque vous réglez l'heure, assurez-vous que l'heure correspond au matin ou  
l'après-midi en vous servant de l'aiguille des 24H comme guide.

\* Réglage du décalage horaire

Lorsque vous vous déplacez dans une zone utilisant un fuseau horaire différent, l'heure locale peut être  
réglée de la façon suivante:

1. Laissez la couronne à sa position normale.

2. Réglez l'heure en appuyant sur le bouton A ou B.

\* Avec chaque pression sur le bouton A, les aiguilles se déplacent dans le sens contraire des aiguilles  
d'une montre pour afficher -1 heure.

\* Avec chaque pression sur le bouton B, les aiguilles se déplacent dans le sens des aiguilles d'une montre  
pour afficher +1 heure.

#### RÉGLAGE DE L'HEURE... AIGUILLE 24H DU 2E FUSEAU HORAIRE

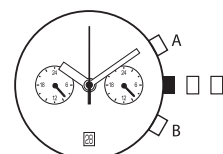

1. Lorsque la trotteuse est à la position 12H, sortez la  
couronne.

[Position de la couronne]  
VD31... deuxième position  
VD32... première position

2. Réglez l'heure en appuyant sur le bouton A ou B. Appuyez  
sur le bouton A pour une rotation dans le sens inverse des  
aiguilles d'une montre. Appuyez sur le bouton B pour une  
rotation dans le sens des aiguilles d'une montre.

\* Remettez la couronne à sa position normale.

3. Remettez la couronne à sa position normale.

Size: 170 x 55mm  
Color: Blk

#### REGLAJE DU JOUR (Cal. VD31 uniquement)

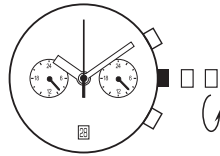

1. Sortez la couronne à la première position.
2. Tournez la couronne pour afficher le chiffre suivant.
3. Remettez la couronne à sa position normale.

#### Remarque:

\* Ne réglez pas le jour entre les heures de 21H00 et 01H00 au risque que la date ne s'affiche correctement. Si vous devez néanmoins régler le jour entre ces heures, d'abord modifiez l'heure à une autre heure en dehors de cette plage horaire, réglez le jour, puis remettez la montre à l'heure.

#### PANTALLA Y CORONA / FUNCIONAMIENTO DE LOS BOTONES

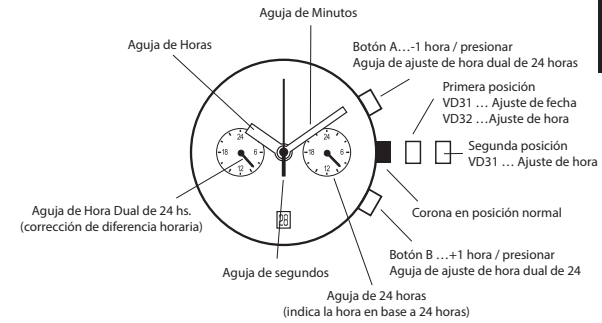

ESPAÑOL

Size: 170 x 55mm  
Color: Blk

#### AJUSTE DE LA POSICION DE LA AGUJA DE HORA DUAL DE 24 HS

Antes de ajustar la hora, revise que la aguja de hora dual de 24 hs. Se encuentre en la posición "0" (reloj de 24 hs.) Si la aguja de hora dual de 24 hs. No está en la posición "0", reajústela de acuerdo al siguiente procedimiento. Ajustar la pila y tras ese ajuste, realice el ajuste de la posición "0".

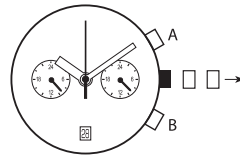

1. Extraiga la corona VD31 ...segundo clic VD32 ...primer clic
2. Mantenga presionados los botones "A" y "B" al mismo tiempo, por más de 2 segundos y luego suéltelos.

\* Se moverá la aguja de hora dual de 24 hs. Regrésela adonde estaba. Sin embargo, es difícil la confirmación ya que será muy pequeña la cantidad de movimiento.

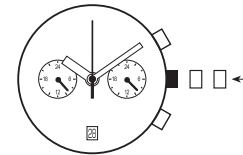
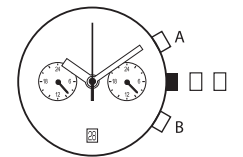

3. Presione el botón A ó B para reajustar la aguja de hora dual de 24 hs. A la posición "0".

\* Al presionar el botón A, la aguja se moverá en sentido anti horario.

\* Al presionar el botón B, la aguja se moverá en sentido horario.

\* Presione y sostenga el botón para ajustar a mayor velocidad.

4. Vuelva a empujar la corona a su posición normal.



Size: 170 x 55mm

Color: Blk

### AJUSTE DE LA HORA

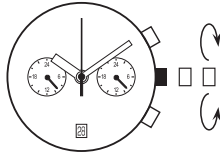

1. Extraiga la corona cuando la aguja de segundos esté en la posición de las 12 en punto.  
[posición de la corona]  
VD31 ...segundo clic  
VD32 ...primer clic
2. Gire la corona para ajustar las agujas de horas y minutos.  
(Revise que la aguja de 24 hs.se encuentre correctamente ajustada)
3. Vuelva a presionar la corona hacia la posición normal de acuerdo a la señal de la hora.

#### Nota

\* La aguja de 24 hs. Se mueve en concordancia con la aguja de horas.  
\* El momento en que cambia la fecha, es a medianoche. Cuando ajuste la aguja de horas, asegúrese que AM/PM estén correctamente configurados usando la aguja de 24 horas como indicador de AM/PM.

#### \* Uso de la corrección de diferencia horaria.

Cuando se mude a un país o área que se encuentre en un huso horario diferente, la hora actual en la hora local, puede ser corregida.

#### 1. Corona en la posición normal

#### 2. Ajuste la hora presionando el botón A ó B.

\* Al presionar el botón A las agujas se mueven en sentido anti horario. 1 hora / presionar.

\* Al presionar el botón B las agujas se mueven en sentido horario. +1 hora / presionar.

### AJUSTE DE LA HORA... AGUJA DE HORA DUAL DE 24 HS

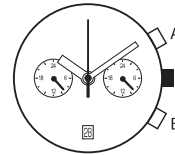

1. Extraiga la corona cuando la aguja de segundos esté en la posición de las 12 en punto.  
[posición de la corona]  
VD31 ...segundo clic  
VD32 ...primer clic
2. Presione los botones A ó B para ajustar la hora.  
Al presionar el botón A las agujas se mueven en sentido anti horario.  
Al presionar el botón B las agujas se mueven en sentido horario.  
\* Vuelva a presionar la corona hacia la posición normal.
3. Vuelva a presionar la corona hacia la posición normal.

Size: 170 x 55mm

Color: Blk

### AJUSTE DE LA FECHA... Cal VD31 solamente

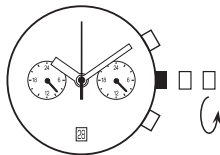

1. Tire de la corona hasta el primer clic.
2. Gire la corona en sentido horario hasta que aparezca el siguiente dato.
3. Vuelva a presionar la corona hacia la posición normal.

#### Nota

\* No configure la fecha entre las horas 9:00 PM y 1:00 AM.  
De otro modo, la fecha podría no configurarse correctamente. Si fuera necesario ajustar la fecha durante ese periodo de tiempo, primero cambie la hora a cualquier otra fuera de ese rango horario, ajuste la fecha y luego vuelva a configurar la hora correcta.

### 显示及表冠/按钮操作

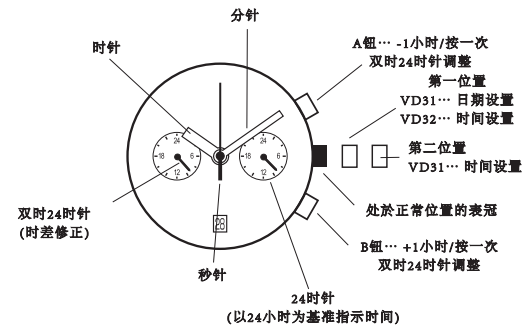

SIMPLIFIED CHINESE

Size: 170 x 55mm

Color: Blk

### 双时24时针位置调整

在设置时间前，先检查双时24时针是否处于“0”(24点钟)位置。若否，可依下列步骤重置。  
每次更换电池，均请进行重置“0”操作。

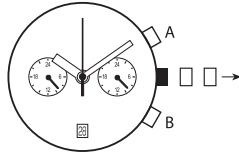

1. 拉出表冠  
VD31... 到第二位置  
VD32... 到第一位置
2. 同时持续按下“A”和“B”钮多於两秒，再同时放开按钮。

\* 这时双时24时针会移动，返回它应在的位置。由於移动幅度轻微，肉眼难以判断。

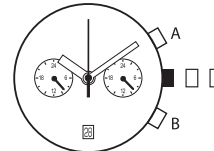

3. 按下“A”钮或“B”钮可将双时24时针重置为“0”。  
\* 按“A”钮，指针以反时钟方向转动。  
\* 按“B”钮，指针以顺时针方向转动。  
\* 持续按下按钮可将转动速度加快。

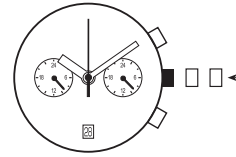

4. 将表冠推回到正常位置。

Size: 170 x 55mm

Color: Blk

### 时间设置

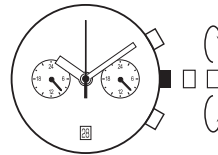

1. 当秒针在12点钟位置时将表冠拉出 [表冠位置]  
VD31... 到第二位置  
VD32... 到第一位置
2. 转动表冠以调整时针和分针的位置。(先检查24时针已调整到正确位置)
3. 按照报时信号，将表冠推回到正常位置。

#### 注意

- \* 24时针与时针同步移动。
  - \* 日期在每天半夜转换。调整时要清楚上午/下午(AM/PM)的设置正确，可使用24时针作为AM/PM 设定的指示。
  - \* 使用时差修正功能
- 到达处于不同时区的国家或地方时，可依照下列步骤修正本地时间：
1. 表冠处于正常位置。
  2. 按下A或B钮以调整时间。  
\* 按下A钮，指针以反时钟方向转动，每按一次减一小时。  
\* 按下B钮，指针以顺时针方向转动，每按一次加一小时。

### 时间设置... 双时24时针

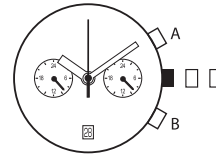

1. 当秒针在12点钟位置时将表冠拉出 [表冠位置]  
VD31... 到第二位置  
VD32... 到第一位置
2. 按下A或B钮以调整时间。  
按下A钮，指针以反时钟方向转动。  
按下B钮，指针以顺时针方向转动。  
\* 将表冠推回到正常位置。
3. 将表冠推回到正常位置。

Size: 170 x 55mm  
Color: Blk

日期设置... 只适用于Cal. VD31

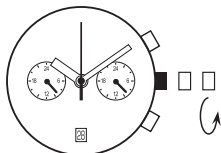

1. 将表冠拉出到第一位置。
2. 以顺时针方向转动表冠，直至下一个日期出现。
3. 将表冠推回到正常位置。

**注意**

\* 不要在晚上9:00到凌晨1:00之间调整日期，否则日期的转换可能会出现异常。若有必要在该段时间设置日期，可先将时间调整到该时段以外，设置好日期後，再调整正确时间。

DISPLAY E COROA / FUNCIONAMENTO DAS TECLAS

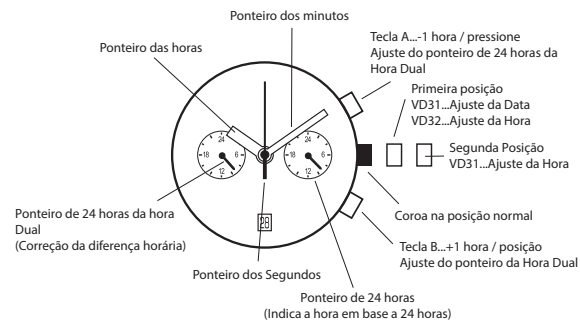

PORTUGUÊS

Size: 170 x 55mm  
Color: Blk

AJUSTE DA POSIÇÃO DO PONTEIRO DE 24 HORAS DA HORA DUAL

Antes de ajustar a hora, verifique se o ponteiro de 24 horas da hora dual está na posição "0" (24 hrs). Se o ponteiro de 24 horas da hora dual não estiver na posição "0", reajuste de acordo com as instruções abaixo. Para o ajuste da bateria ou troca da mesma, execute o ajuste na posição "0".

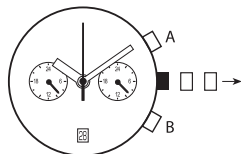

1. Puxe a coroa para fora VD31...segundo clique VD32...primeiro clique
  2. Mantenha as teclas "A" e "B" pressionadas ao mesmo tempo por mais de 2 segundos. Depois solte as teclas.
- \* O ponteiro de 24 horas do tempo dual se moverá. Voltará para a posição onde estava. No entanto, a confirmação pode ser difícil porque o movimento é pequeno.

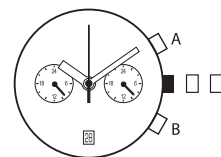

3. Pressione a tecla A ou B para ajustar o ponteiro de 24 horas da hora dual à posição "0".  
\* Pressionando a tecla A o ponteiro se move no sentido anti-horário.  
\* Pressionando a tecla B o ponteiro se move no sentido horário.  
\* Mantendo pressionada a tecla, é possível modificar para adiante.

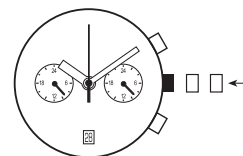

4. Coloque o ponteiro novamente na posição normal.

Size: 170 x 55mm  
Color: Blk

#### AJUSTE DA HORA

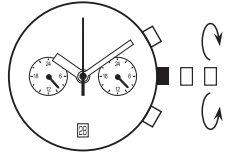

1. Puxe a coroa para fora quando o ponteiro dos segundos estiver na posição de 12 horas.  
[Posição da coroa]  
VD31...segundo clique  
VD32...primeiro clique
2. Gire a coroa para ajustar os ponteiros da hora e dos minutos (Verifique que o ponteiro das 24 horas esteja ajustado corretamente).
3. Coloque a coroa novamente na posição normal de acordo

#### Nota

\* O ponteiro de 24 horas se move de acordo com o ponteiro das horas.  
\* O momento para mudar a data é meia-noite. Ao ajustar o ponteiro das horas, verifique que AM/PM esteja ajustado corretamente, utilizando o ponteiro de 24 horas como indicador de AM/PM.

\* Utilizando a correção da diferença horária

Ao se mudar para outro país ou região com faixa horária diferente, a hora atual no horário do local pode ser corrigida.

1. Coroa na posição normal.

2. Pressione a tecla A ou B para ajustar a hora.

\* Pressionando a tecla A, os ponteiros se movem no sentido anti-horário. -1 hora / pressione

\* Pressionando a tecla B, os ponteiros se movem no sentido horário. +1 hora / pressione

#### AJUSTE DA HORA...PONTEIRO 24 HORAS DA HORA DUAL

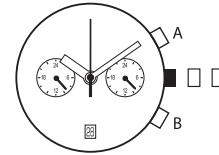

1. Puxe para fora a coroa quando o ponteiro dos segundos estiver na posição de 12 horas.  
[Posição da coroa]  
VD31...segundo clique  
VD32...primeiro clique

2. Pressione a tecla A ou B para ajustar a hora.  
Pressionando a tecla A os ponteiros se movem no sentido anti-horário.  
Pressionando a tecla B os ponteiros se movem no sentido horário.  
\* Coloque a coroa novamente na posição normal.

3. Coloque a coroa novamente na posição normal.

Size: 170 x 55mm  
Color: Blk

#### AJUSTE DA DATA...CAL.VD31 somente

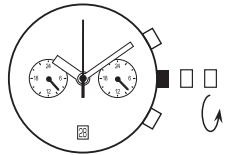

1. Puxe a coroa para o primeiro clique.
2. Gire a coroa no sentido horário até que apareça a data seguinte.
3. Coloque a coroa na posição normal novamente.

#### Nota

\* Não reajuste a data em nenhum momento entre as 9:00 PM e a 1:00 AM.  
Caso contrário, a data pode não mudar corretamente. Se for necessário ajustar a data durante esse período, primeiro mude a hora para qualquer hora fora desse horário, depois ajuste a data e só então reajuste para a hora correta.

#### 表示とリユース/ボタンの操作

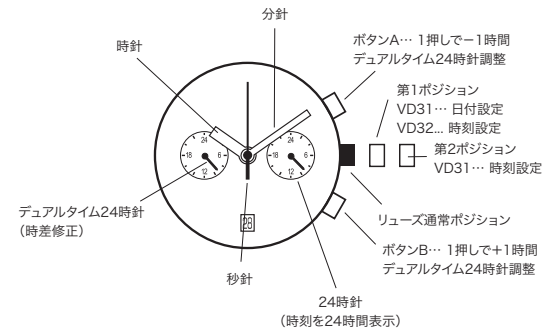

JAPANESE

Size: 170 x 55mm

Color: Blk

### デュアルタイム24時針のポジション調整

時刻を設定する前に、デュアルタイム24時針が0(24時)のポジションにあることを確認します。デュアルタイム24時針が0のポジションにない場合は、次の手順でリセットしてください。バッテリーの挿入や交換後は、この0ポジション調整をおこなってください。

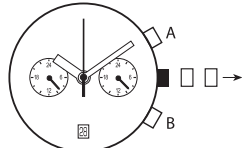

1. リューズを次の位置まで引き出します。  
VD31… 第2ポジション  
VD32… 第1ポジション

2. ボタンAとBを同時に2秒以上長押ししてから放します。

\* デュアルタイム24時針が移動してそれまでの位置に戻りますが、移動量が少ないので確認は困難です。

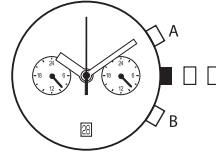

3. ボタンAまたはBを押してデュアルタイム24時針を0ポジションにリセットします。  
\* ボタンAを押すと、針は反時計回りに進みます。  
\* ボタンBを押すと、針は時計回りに進みます。  
\* ボタンを長押しすると早送りできます。

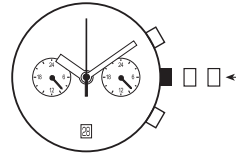

4. リューズを通常ポジションに戻します。

Size: 170 x 55mm

Color: Blk

### 時刻の設定

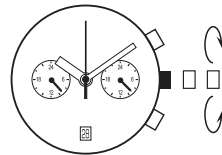

1. 秒針が12時の位置にきた時リューズを引き出します。  
[リューズのポジション]  
VD31… 第2ポジション  
VD32… 第1ポジション
2. リューズを回して時針と分針を合わせます。(24時針が正しく設定されていることを確認します。)
3. 時報にあわせてリューズを通常ポジションに戻します。

注意:

- \* 24時針は、時針と共に動きます。
  - \* 日付は、真夜中に変ります。時針をあわせる時は、24時針を見て午前/午後が正しく設定されていることを確認してください。
  - \* 時差修正の使用法  
タイムゾーンの異なる国に旅行する場合、現地の現在時刻にあわせることができます。
1. リューズ位置は通常ポジションです。
  2. ボタンAまたはBを押して時刻を調整します。  
\* ボタンAを押すと針は反時計回りに動きます。(1押しで-1時間)  
\* ボタンBを押すと針は時計回りに動きます。(1押しで+1時間)

### 時刻設定… デュアルタイム24時針

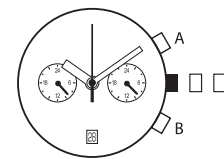

1. 秒針が12時の位置にきた時リューズを引き出します。  
[リューズのポジション]  
VD31… 第2ポジション  
VD32… 第1ポジション
2. ボタンAまたはBを押して時刻を調整します。  
ボタンAを押すと針は反時計回りに動きます。  
ボタンBを押すと針は時計回りに動きます。  
\* リューズを通常ポジションに戻します。
3. リューズを通常ポジションに戻します。

Size: 170 x 55mm  
Color: Blk

#### 日付の設定... Cal.VD31のみ

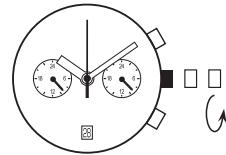

1. リューズを第1ポジションまで引き出します。
2. リューズを時計回りに回すと、次の日付が現れます。
3. リューズを通常ポジションに戻します。

#### 注意:

\* 午後9時から午前1時の時間帯には、日付の設定をおこなわないでください。  
この時間帯におこなうと、日付がうまく変わらないことがあります。この時間帯に日付の設定をおこなう必要がある場合は、まず時刻をこの時間帯外に設定してから日付を設定し、その後で正しい時刻にあわせてください。

#### ЦИФЕРБЛАТ И ПОЛОЖЕНИЯ ГОЛОВКИ / КНОПОК

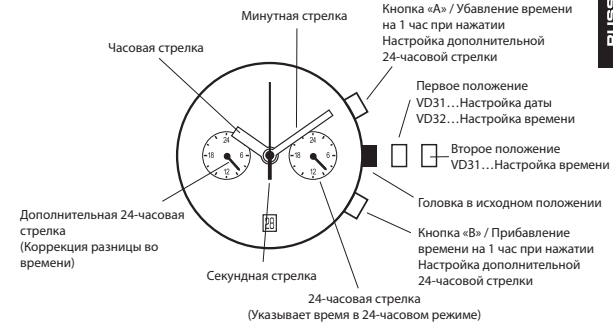

RUSSIAN

Size: 170 x 55mm  
Color: Blk

#### НАСТРОЙКА ПОЛОЖЕНИЯ ДОПОЛНИТЕЛЬНОЙ 24-ЧАСОВОЙ СТРЕЛКИ

Перед началом установки времени убедитесь в том, что 24-часовая стрелка находится в положении «0» (24 часа). Если 24-часовая стрелка не находится в положении «0», обнулите ее значение, выполнив следующие действия. При установке батарейки и после ее замены необходимо выполнить обнуление стрелки.

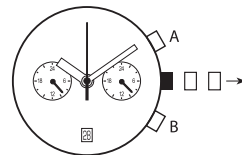

1. Вытяните головку, VD31... до второго щелчка VD32... до первого щелчка
2. Удерживайте кнопки «A» и «B» нажатыми одновременно в течение более 2-х секунд, затем отпустите обе кнопки.

\* Дополнительная 24-часовая стрелка начинает двигаться и возвращается в изначальное положение. Тем не менее, это сложно заметить, так как передвижение стрелки незначительное.

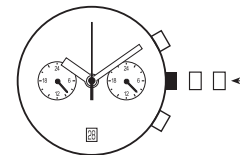
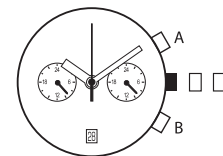

3. Нажмите кнопку «A» или «B», чтобы сбросить дополнительную 24-часовую стрелку на 0.  
\* При нажатии кнопки «A» стрелка передвигается в направлении против часовой стрелки.  
\* При нажатии кнопки «B» стрелка передвигается в направлении по часовой стрелке.  
\* Нажмите и удерживайте кнопку для ускоренного передвижения стрелки.
4. Верните заводную головку в исходное положение.

Size: 170 x 55mm  
Color: Blk

### НАСТРОЙКА ВРЕМЕНИ

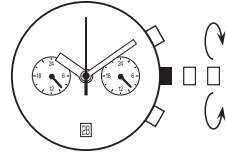

1. Вытяните заводную головку, когда секундная стрелка будет находиться в положении «12 часов». [Положение головки]  
VD31... до второго щелчка  
VD32... до первого щелчка
2. Поверните заводную головку, чтобы установить часовую и минутную стрелки (убедитесь в том, что 24-часовая стрелка установлена правильно).
3. Верните заводную головку в исходное положение после звукового сигнала.

#### Примечание

- \* 24-часовая стрелка передвигается в соответствии с часовой стрелкой.
  - \* Смена даты происходит в полночь. Во время установки часовой стрелки убедитесь в том, что выбрано правильное время суток. Руководствуйтесь для этого значением 24-часовой стрелки.
  - \* Использование корректировки разницы во времени  
Если вы находитесь в стране или в зоне с другим часовым поясом, можно выполнить поправку времени в соответствии с местным временем.
1. Заводная головка находится в исходном положении.
  2. Для установки времени нажмите кнопку «A» или «B».
  - \* При нажатии кнопки «A» стрелки двигаются в направлении против часовой стрелки. При каждом нажатии время уменьшается на 1 час.
  - \* При нажатии кнопки «B» стрелки двигаются в направлении по часовой стрелке. При каждом нажатии время прибавляется на 1 час.

### УСТАНОВКА ВРЕМЕНИ... ДОПОЛНИТЕЛЬНАЯ 24-ЧАСОВАЯ СТРЕЛКА

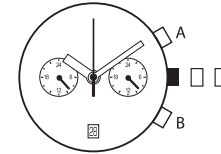

1. Вытяните заводную головку, когда секундная стрелка будет находиться в положении «12 часов». [Положение головки]  
VD31... до второго щелчка  
VD32... до первого щелчка
2. Для установки времени нажмите кнопку «A» или «B». При нажатии кнопки «A» стрелки двигаются в направлении против часовой стрелки. При нажатии кнопки «B» стрелки двигаются в направлении по часовой стрелке.  
\* Верните заводную головку в исходное положение.
3. Верните заводную головку в исходное положение.

Size: 170 x 55mm  
Color: Blk

### УСТАНОВКА ДАТЫ...Только для кал. VD31

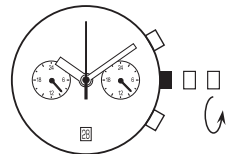

1. Вытяните заводную головку до первого щелчка.
2. Поверните заводную головку в направлении по часовой стрелке до появления следующей даты.
3. Верните заводную головку в исходное положение.

#### Примечание

- \* Не устанавливайте дату в промежутке между 21:00 и 01:00. Иначе дата может быть установлена неправильно. Если вам нужно все же установить дату в этот промежуток времени, сначала измените время на любое время за пределами данного промежутка, затем установите дату и верните стрелки на правильное время.

#### water resistance level

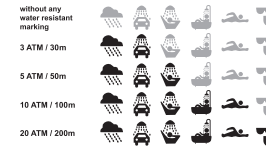

- \* Always set the crown in the normal position / Tighten screw-lock crown completely.

- \* Riposizionare sempre la corona in posizione normale / Stringere completamente la corona a vite

- \* Die Krone nach Handhabungen immer auf die Normalposition zurückdrücken und niemals unter Wasser herausziehen. Schraubkronen: nach jeder Handhabung die Krone unbedingt wieder festschrauben.

- \* La couronne doit toujours être en position normale / Serrer à fond la vis de blocage de la couronne

- \* Coloque la corona en su posición habitual / Apriete por completo el cierre de la corona

- \* Sempre ajuste a coroa na posição normal / Aperte a rosca da coroa completamente.

- \* リュウズは常に通常位置に設定してください。ネジ込み式リュウズは完全に閉めた状態で着用してください。

- \* 務必把表設定在正常位置/完全扭緊螺絲鎖入式表把
- \* Всегда возвращайте заводную головку в исходное положение. / Затягивайте винтовой стопор до упора.

Size: 170 x 55mm

Color: Blk

- When the watch is underwater or wet, never use the pushers/ bezels, or set the time. Watch cases and metal bracelets should be rinsed thoroughly in fresh water after being in salt water.
- Non utilizzare mai pulsanti/ corone né impostare l'ora quando l'orologio è sott'acqua o bagnato. Si consiglia di sciacquare con acqua di rubinetto cassa e bracciale dell'orologio nel caso in cui siano stati immersi in acqua salata.
- Betätigen Sie niemals die Druckknöpfe/ Einstellringe und stellen Sie niemals die Zeit ein, wenn sich die Uhr unter Wasser befindet oder naß ist. Uhrehöhse und Metallbänder sollten, nachdem sie Salzwasser ausgesetzt waren, gründlich abgespült werden.
- Quand la montre est sous l'eau ou qu'elle est mouillée, n'actionnez jamais les boutons ou la couronne, ne réglez pas l'heure. Il est recommandé de rincer abondamment la montre à l'eau courante si les boîtiers et les bracelets métalliques ont été au contact de l'eau de mer.
- Cuando el reloj esté bajo el agua o se encuentre mojado, nunca oprima los botones ni ajuste la hora. Los relojes y brazaletes de metal deberán enjuagarse con abundante agua del grifo después de usarse en agua salada.
- Quando o relógio estiver submerso ou molhado, nunca utilize os puxadores / biséis, nem ajuste a hora. As caixas dos relógios e as correias de metal devem ser enxaguadas completamente em água doce depois de terem estado em água salgada.
- 水中ではボタン操作、時刻合わせ、ベゼルの回転させるなどの動作は行わないでください。また時計が塩水に漬かった場合は使用後、必ず真水ですすいでください。  
風呂、サウナ内での着用、および放置は避けください。高温と湿度(水分)が組合わさることにより防水機能に支障が生じる場合があります。
- 当手表在水中或沾湿时，切勿使用按的或表圈，或设定时间。表壳和金属表带接触海水后，应用清水彻底洗干净。
- Если часы находятся в воде или в мокром состоянии, никогда не нажимайте на кнопки, не вращайте бeзель и не устанавливайте время. После использования часов в соленой воде часовую камеру и металлический браслет необходимо промыть пресной водой.

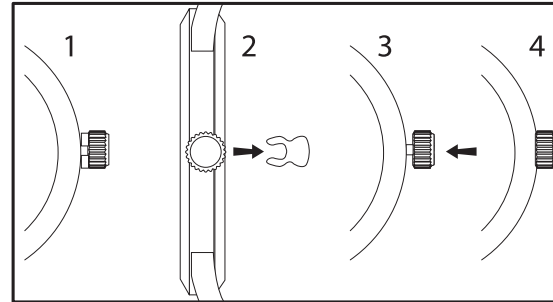

- 1-2: Pull crown stopper sideways off the crown.  
3-4: Push crown inside to activate the watch.

Size: 170 x 55mm

Color: Blk

- Using the chronograph function often or leaving it run constantly will shorten battery life considerably. It is not advisable to run the chronograph/stopwatch function continuously. To conserve battery power, it is best to stop the chronograph.
- L'uso frequente della funzione di cronometro o lasciarlo attivo costantemente può diminuire considerevolmente la durata delle batterie. Non è consigliabile far funzionare il cronometro in maniera continua. Per risparmiare l'energia della batterie, è meglio disattivare il cronometro.
- Durch den häufigen Einsatz der Stoppuhrfunktion oder wenn Sie die Stoppuhr kontinuierlich weiter laufen lassen, verkürzt sich die Lebensdauer der Batterie beträchtlich. Wir raten deshalb davon ab, die Chronograph-/Stoppuhrfunktion kontinuierlich einzusetzen. Um die Batterie zu schonen, sollten Sie die Stoppuhrfunktion stets beenden.
- L'utilisation à répétition de la fonction chronographe, ou son fonctionnement en continu, réduit considérablement la durée de vie de la pile. Il est déconseillé d'utiliser la fonction chronographe en continu. Nous vous recommandons d'arrêter le chronographe afin de réduire l'usure de la pile.
- El uso frecuente de la función de cronógrafo o dejarlo funcionando constantemente, acortará la duración de la pila considerablemente. No es aconsejable hacer funcionar de manera constante el cronógrafo/cronómetro. A fin de conservar la energía de la pila, es mejor detener el cronógrafo.
- 经常使用计时功能或持续地让它运行可明显地缩短电池寿命，因此并不建议持续地使用计时/秒表功能。因此，要保存电池电量，最佳方法是停止使用计时功能。
- Utilizar a função cronógrafo, ou deixá-la funcionando constantemente, diminuirá consideravelmente a vida da bateria. Não é aconselhável deixar a função cronógrafo/cronómetro funcionando continuamente. Para preservar a carga da bateria, é melhor parar o cronógrafo.
- クロノグラフ機能の頻繁なご使用や走行させたまま、バッテリーの寿命を大幅に短縮します。クロノグラフ/ストップウォッチ機能の継続的なご使用はおすすりません。バッテリーを節約するには、クロノグラフを停止しましょう。
- Частое или постоянное использование функции хронографа значительно сокращает срок работы аккумулятора. Не рекомендуется использовать функцию хронографа/секундомера в непрерывном режиме. Чтобы продлить срок работы аккумулятора, лучше остановить хронограф.



Size: 85 x 55mm

