

DPS-0202

# Charging trolley

<b>DAN</b>	Brugermanual	<b>2</b>	<b>LAV</b>	Lietošanas pamācība	<b>11</b>
<b>DEU</b>	Benutzerhandbuch	<b>3</b>	<b>LIT</b>	Naudojimo instrukcija	<b>12</b>
<b>ENG</b>	User manual	<b>4</b>	<b>NLD</b>	Gebruiksaanwijzing	<b>14</b>
<b>EST</b>	Kasutusjuhend	<b>6</b>	<b>NOR</b>	Brukermanual	<b>15</b>
<b>FIN</b>	Käyttöopas	<b>7</b>	<b>POL</b>	Instrukcja obsługi	<b>16</b>
<b>FRA</b>	Manuel d'utilisation	<b>8</b>	<b>SPA</b>	Manual del usuario	<b>18</b>
<b>HUN</b>	Felhasználói kézikönyv	<b>10</b>	<b>SWE</b>	Användarmanual	<b>19</b>

## DAN

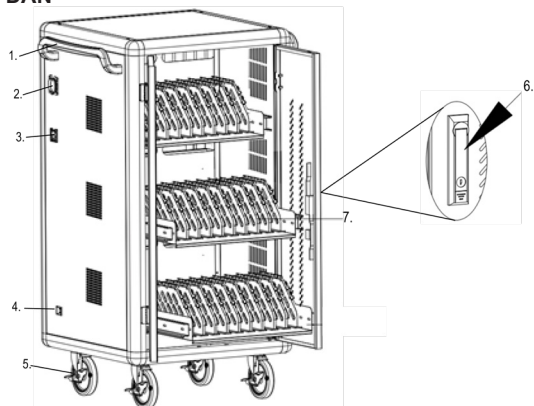

1. Håndtag
2. Stikkontakt (udgang)
3. Tænde/slukke-knap
4. Stikkontakt (indgang)
5. Hjul
6. Dørlås og håndtag
7. Plastrille

### Brugsanvisninger

Tryk på tænde/slukke-knappen for at slukke.  
Kobl strømkablet fra el nettet. Åbn dørene.

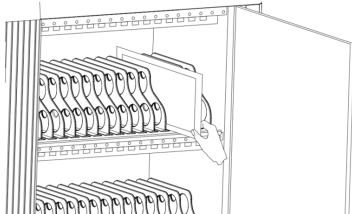

Anbring enheder i rillerne.

Tilslut enhederne til strøm.

Tilslut strømkablet til el nettet, og tryk på tænde/slukke-knappen for at tænde.

6 strømskinner (for monteret) med 6 stikkontakter hver er inkluderet. Hver strømskinne har også en tænd / sluk-knap med en LED-strømindikator, der viser, hvornår strømskinnen er tændt eller slukket.

For at oplade dine bærbare computere / tablets skal du slutte din bærbare / tablet-oplader til en af strømskinne og derefter til din bærbare computer / tablet.

### Beskyttelse af el systemet

Dette produkt har følgende beskyttelseselementer:

Beskyttelse mod overbelastning. Når det bliver overbelastet, slukker den automatisk for strømmen.

Beskyttelse mod strøm-lækage. Både beskyttelse mod højstrømslækage og dobbeltstrømslækage.

Elektrisk isolering på både vekselstrøm og jævnstrøm.

Overstrømsbeskyttelse. Hver port har en separat uafhængig overstrømsbeskyttelse. Hvis den er aktiveret, stopper den strømmen i den port, men den lader andre porte fortsætte med at fungere normalt.

Indgangsport overspændingsbeskyttelse. Hvis spændingen er for høj, slukker den automatisk for strømmen.

Inputport underspændingsbeskyttelse. Hvis spændingen er for lav, slukker den automatisk for strømmen.

Kortslutningsbeskyttelse (udgangsport). I tilfælde af kortslutning slukker den automatisk for strømmen.

Returstrømbeskyttelse. Hvis strømmen går retur, slukker den automatisk for strømmen.

Beskyttelse mod overopladning.

## Luftgennemstrømning

Dette produkt er designet til at maksimere luftgennemstrømningen. Den har huller i bunden til luftindtag og luftudtag i toppen for at sikre god varmeafledning.

Ventilatorerne tændes og slukkes på hoved tænd / sluk-knappen (3) på siden. Der er ingen separat måde at slukke kun ventilatorerne på.

## Sikkerhedsinstrukser

1. Børn eller uautoriserede brugere må ikke håndtere produktet.
2. Produktet er designet til indendørsbrug.
3. Produktet skal holds væk fra regn og fugt.
4. Beholdere med væske skal holdes væk fra produktet.
6. Undgå at blokere luftindtaget. Luften skal strømme ind i produktet for korrekt ventilation.
7. Sørg for, at produktet er beskyttet mod fysisk skade under drift og opbevaring.
8. Sørg for, at stikket trækkes ud lige og direkte fra væggen. Træk ikke i kablet, når du trækker det ud af stikkontakten. Strømskikket skal altid være let tilgængeligt.
9. Før du flytter produktet, skal du trække strømkablet ud af stikkontakten.

## Support

Flere produkt- og supportoplysninger kan findes på [www.deltaco.eu](http://www.deltaco.eu).

Kontakt os via e-mail: [help@deltaco.eu](mailto:help@deltaco.eu).

## DEU

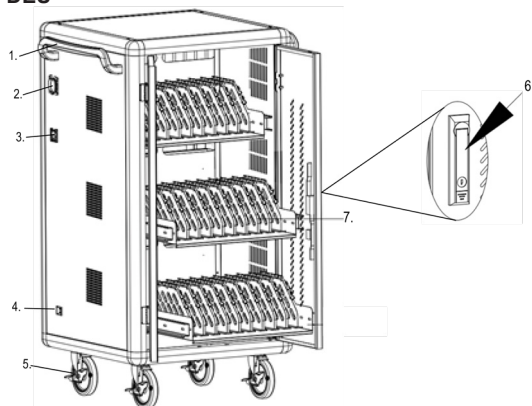

1. Griff
2. Steckdose (Ausgang)
3. Ein / Aus-Taste
4. Steckdose (Eingang)
5. Räder
6. Türschloss und Griff
7. Kunststoffschiitze

## Verwendung

Drücken Sie die Ein / Aus-Taste, um das Gerät auszuschalten.

Trennen Sie das Netzkabel vom Stromnetz. Öffnen Sie die Tür.

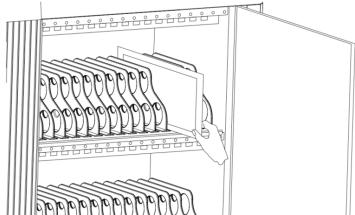

Platzieren Sie die Geräte in den Steckplätzen.

Schließen Sie die Geräte an die Stromversorgung an.

Schließen Sie das Netzkabel an das Stromnetz an und drücken Sie zum Ein- und Ausschalten die Ein- / Aus-Taste.

6 Steckdosenleisten (vormontiert) mit je 6 Steckdosen sind im Lieferumfang enthalten. Jede Steckdosenleiste verfügt über eine Ein-/Ausschalttaste mit einer LED-Anzeige, die anzeigt, ob die Steckdosenleiste ein- oder ausgeschaltet ist. Um Ihre Laptops/Tablets aufzuladen, schließen Sie Ihr Laptop-/Tablet-Ladegerät an eine der Steckdosenleisten und dann an Ihren Laptop/Tablet an.

## Elektrischer Schutz

Dieses Produkt verfügt über folgenden elektrischen Schutz:

Überspannungsschutz. Wenn es überlastet wird, schaltet es automatisch die Stromversorgung aus.

Stromleckschutz. Sowohl schneller Stromverlustschutz als auch doppelter Stromverlustschutz.

Elektrische Isolierung sowohl für Wechsel- als auch für Gleichstromflüsse.

Überstromschutz. Jeder Port verfügt über einen separaten unabhängigen Überstromschutz. Wenn er aktiviert ist, stoppt er den Strom an diesem Port. Andere Ports sind weiter normal in Betrieb.

Überspannungsschutz des Eingangsanschlusses. Wenn die Spannung zu hoch ist, wird die Stromversorgung automatisch abgeschaltet.

Unterspannungsschutz am Eingangsanschluss. Wenn die Spannung zu niedrig ist, wird die Stromversorgung automatisch abgeschaltet.

Kurzschlusschutz (Ausgangsanschluss). Bei einem Kurzschluss wird die Stromversorgung automatisch abgeschaltet.

Rückstromschutz. Wenn der Strom rückwärts fließt, wird die Stromversorgung automatisch abgeschaltet.

Überladeschutz.

## Luftstrom

Dieses Produkt wurde entwickelt, um den Luftstrom zu maximieren, mit Löchern im Boden für den Lufteinlass und Luftauslass im oberen Bereich, um eine gute Wärmeableitung zu gewährleisten.

Die Lüfter werden mit der Haupttaste (3) an der Seite ein- und ausgeschaltet. Es gibt keine separate Möglichkeit, nur die Lüfter auszuschalten.

## Sicherheitshinweise

1. Lassen Sie Kinder oder nicht autorisierte Benutzer nicht mit dem Produkt umgehen.
2. Das Produkt ist für den Innenbereich vorgesehen.
3. Halten Sie das Produkt von Regen und Feuchtigkeit fern.
4. Halten Sie Behälter mit flüssigem Inhalt vom Produkt fern.
6. Blockieren Sie nicht den Lufteinlass. Lassen Sie Luft in das Produkt strömen, um eine ausreichende Belüftung zu gewährleisten.
7. Stellen Sie sicher, dass das Produkt während des Betriebs und der Lagerung vor physischen Schäden geschützt ist.
8. Stellen Sie sicher, dass der Netzstecker gerade und direkt aus der Wand herausgezogen wird. Ziehen Sie nicht am Kabel, wenn Sie das Gerät vom Stromnetz trennen. Der Netzstecker sollte immer leicht zugänglich sein.
9. Trennen Sie vor dem Bewegen des Produkts das Netzkabel von der Netzsteckdose.

## Unterstützung

Weitere Produkt- und Supportinformationen finden Sie unter [www.deltaco.eu](http://www.deltaco.eu).

Kontaktieren Sie uns per E-Mail: [help@deltaco.eu](mailto:help@deltaco.eu).

## ENG

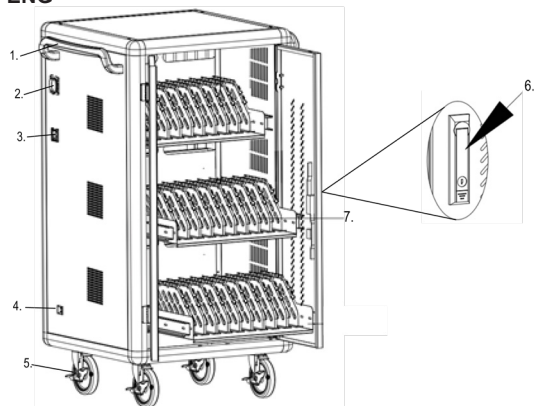

1. Handle
2. Electrical socket (Output)
3. On/off button
4. Electrical socket (input)
5. Wheels
6. Door lock and handle

## 7. Plastic slots

### Usage

Press the on/off button to power off.

Disconnect the power cable from the mains power. Open the doors.

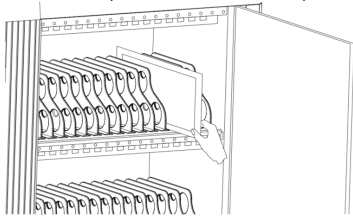

Place devices into the slots.

Connect the devices to power.

Connect the power cable to the mains power and press the on/off button to power on.

6 power strips (pre-mounted) with 6 sockets each are included. Each power strip also has an on/off button with a power LED indicator, showing when the power strip is turned on or off.

To charge your laptops/tablets, you connect your laptop/tablet charger to one of the power strips, and then to your laptop/tablet.

### Electrical protections

This product has the following electrical protections:

Overload protection. When it gets overloaded it automatically turns off power.

Current leak protection. Both quick current leakage protection and double current leakage protection.

Electrical insulation on both alternating and direct current flows.

Overcurrent protection. Each port has a separate independent overcurrent protection. If it is activated it stops the electricity on that port, but it lets other ports continue to operate normally.

Input port overvoltage protection. If the voltage is too high, it automatically turns off power.

Input port undervoltage protection. If the voltage is too low, it automatically turns off power.

Short circuit protection (output port). In case of a short circuit, it automatically turns off power.

Reverse current protection. In case of current going backwards, it automatically turns off power.

Overcharge protection.

### Air flow

This product is designed to maximize air flow, with holes in the bottom for air intake and air outlet in the top, to ensure good heat dissipation.

The fans turn on and off with the main power on/off button (3) on the side. There is no separate way to turn only the fans off.

### Safety instructions

1. Do not let children or unauthorized users handle the product.
2. The product is designed for use indoors.
3. Keep the product away from rain and moisture.
4. Keep containers with liquid contents away from the product.
5. Do not block the air intake. Allow air to flow into the product for proper ventilation.
6. Ensure that the product is kept safe from physical damage during operation and storage.
7. Ensure that the power plug pulls out straight and directly from the wall. Do not pull the cable when disconnecting from the mains outlet. The power plug should always be easily accessible.
8. Before moving the product disconnect the power cable from the mains outlet.

### Support

More product and support information can be found at [www.deltaco.eu](http://www.deltaco.eu).

Contact us by e-mail: [help@deltaco.eu](mailto:help@deltaco.eu).

EST

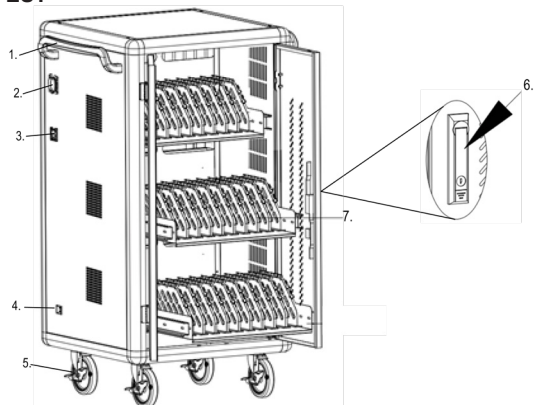

1. Käepide
2. Elektripesa (väljund)
3. Sisse/välja nupp
4. Elektripesa (sisend)
5. Rattad
6. Ukse lukk ja käepide
7. Plastpesad

### Kasutamine

Vajutage välja lülitamiseks sisse/välja nuppu.

Eemaldage toitekaabel vooluvõrgust. Avage ukseid.

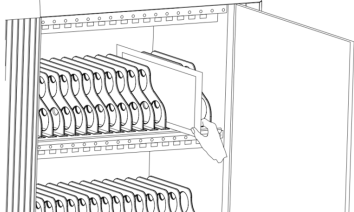

Asetage seadmed pesadesse.

Ühendage seadmed toitega.

Ühendage toitekaabel vooluvõrku ja vajutage sisse lülitamiseks sisse/välja nuppu.

Kaasas on 6 pikenduskaablit (eelpaigaldatud), igaüks 6 pesaga. Igal pikenduskaabliil on ka sisse/välja lüliti koos toite valgusdiodindikaatoriga, mis näitab, kas pikenduskaabel on lülitatud sisse või välja.

Oma süle-/tahvelarvutite laadimiseks ühendage oma süle-/tahvelarvuti laadija ühe pikenduskaabliga ning seejärel oma süle-/tahvelarvutiga.

### Elektrilised kaitseseadmed

Tootel on järgmised elektrilised kaitseseadmed:

Ülekoormuskaitse. Ülekoormuse korral lülitab see toite automaatselt välja.

Lekkevoolukaitse. Nii kiire lekkevoolukaitse kui topellekkevoolukaitse.

Elektriisolatsioon nii vahelduv- kui alalisvoolu voogudel.

Ülevoolukaitse. Igal pordil on eraldi sõltumatu ülevoolukaitse. Aktiveerumise korral peatab see elektrit selles pordis, kuid laseb teistel portidel tavapärased tööd jätkata.

Sisendpordi ülepingekaitse. Kui pinge on liiga kõrge, lülitab see toite automaatselt välja.

Sisendpordi alapingekaitse. Kui pinge on liiga madal, lülitab see toite automaatselt välja.

Lühisekaitse (väljundport). Lühise korral lülitab see automaatselt toite välja.

Tagasivoolukaitse. Voolu tagasi pöördumise korral lülitab see automaatselt toite välja.

Ülelaadimiskaitse.

### Õhuvool

See toode on loodud maksimeerima õhuvoolu, õhu sissevõtuavadega all ja õhuväljundiga üleval, et tagada hea soojuste hajutamine.

Ventilaatorid lülituvad sisse ja välja küljel asuva peamise sisse/välja nupuga (3). Eraldi viisi ainult ventilaatorite välja lülitamiseks ei ole.

## Ohutusjuhised

1. Ärge laske toodet käsitseda lastel ega volitamata kasutajatel.
2. Toode on mõeldud sisetingimustes kasutamiseks.
3. Hoidke toode eemal vihmast ja niiskusest.
4. Hoidke vedela sisuga mahutid tootest eemal.
6. Ärge blokeeri õhu sissevõtuava. Laske õhul korraliku ventilatsiooni tagamiseks tootesse voolata.
7. Tagage, et toode oleks kasutamise ja säilitamise ajal kaitstud füüsiliste kahjustuste eest.
8. Veenduge, et tõmbate toitepistikku välja sirgelt ja otse seinast. Ärge tõmmake vooluvõrgust eemaldamisel kaablist. Toitepistik peab olema alati ligipääsetav.
9. Enne toote liigutamist eemaldage toitekaabel vooluvõrgust.

## Tugi

Täiendavat teavet toodete ja toe kohta leiate aadressil [www.deltaco.eu](http://www.deltaco.eu).

Võtke meiega ühendust e-posti teel: [help@deltaco.eu](mailto:help@deltaco.eu).

## FIN

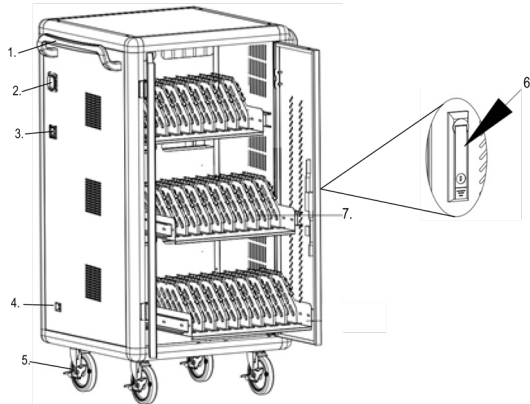

1. Kädensija
2. Lähtövrran pistorasia
3. Virtapainike
4. Tulovrran liitântä
5. Pyörät
6. Oven lukituskahva
7. Muovilokerot

## Käyttö

Paina ensin virtapainikkeesta varmistaaksesi, että sähkönsyöttö on kytketty pois päältä.

Irrota tämän jälkeen pistoke pistorasiasta ja avaa ovet.

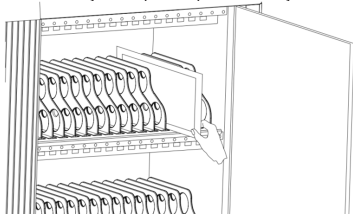

Aseta ladattavat laitteet latausportteihin.

Kytke laitteet latausportteihinsa.

Kytke pistoke pistorasiaan ja käynnistä tuote sen virtapainikkeesta.

Mukana tulee 6 valmiiksi asennettua jatkojohtoa, joista kussakin on 6 pistorasiaa. Jatkojohdoissa on virtapainike, joka sisältää päällilöön ilmaisevan merkkivalon.

Jos haluat ladata kannettavaa tietokonetä tai tablettia, kytke sen laturi ensin yhteen jatkojohdoista ja sen jälkeen itse laitteeseen.

## Suojatoiminnot

Tuotteessa on seuraavat suojatoiminnot:

Ylikuormitusuoja. Virta sammuu automaattisesti, kun tuote ylikuormittuu.

Nopea vikavirtasuoja, jossa kaksiosainen toiminnallisuus.

Sekä vaihto- että tasavirtapuolen eristys.

Ylivirtasuoja. Kussakin portissa on erillinen ylivirtasuoja. Jos se aktivoituu, virransyöttö porttiin katkeaa. Muiden liitäntöjen toiminta jatkuu kuitenkin normaalisti.

Virtatulon ylijännitesuoja. Jos jännite on liian korkea, sähkönsyöttö katkeaa automaattisesti.

Virtatulon alijännitesuoja. Jos jännite on liian matala, sähkönsyöttö katkeaa automaattisesti.

Virtälähdön oikosulkusuoja. Jos tuotteessa tapahtuu oikosulku, sähkönsyöttö katkeaa automaattisesti.

Käänteisen virran suoja. Jos virta kulkee väärään suuntaan, sähkönsyöttö katkeaa automaattisesti.

Yliataussuoja.

## Ilmankierto

Tuote on suunniteltu niin, että sen ilmankierto toimii mahdollisimman tehokkaasti. Vaunun alaosassa on tuuletusreikiä ja yläosassa ilmanpoistaukko. Näiden tarkoitus on tehostaa lämmön johtamista ulos vaunusta. Vaunun kyljessä on päävirtakytkin (3), jolla puhaltimet saa kytettyä päälle tai pois päältä. Puhaltimia ei ole mahdollista sammuttaa millään muulla tavalla.

## Turvallisuusohjeet

1. Älä anna lasten tai asiattomien henkilöiden käsitellä tuotetta.
2. Tuote on tarkoitettu sisäkäyttöön.
3. Suojaa tuote sateelta ja kosteudelta.
4. Pidä nestesäiliöt loitolla tuotteesta.
6. Älä tuki tuuletusreikiä. Anna ilman kiertää kunnolla.
7. Suojaa tuote fyysisiltä vahingoilta käytön ja säilytyksen aikana.
8. Tartu suoraan pistokkeeseen, kun irrotat tuotteen pistorasiasta. Älä vedä johdosta. Varmista, että pistoke on aina helposti irrotettavissa pistorasiasta.
9. Irrota pistoke pistorasiasta, ennen kuin siirät tuotetta.

## Tuotetuki

Tuotteesta on lisätietoja osoitteessa [www.deltaco.eu](http://www.deltaco.eu).

Tukipalvelun sähköpostiosoite on [info@deltaco.fi](mailto:info@deltaco.fi).

## FRA

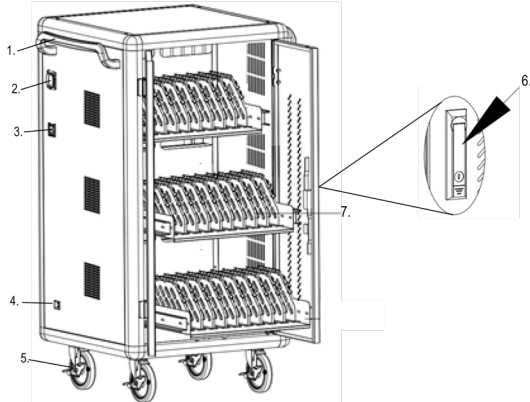

1. Poignée
2. Prise électrique (sortie)
3. Bouton marche / arrêt
4. Prise électrique (entrée)
5. Roues
6. Serrure et poignée de porte
7. Logements en plastique

## Utilisation

Appuyez sur le bouton marche / arrêt pour éteindre.

Débranchez le câble d'alimentation de l'alimentation secteur. Ouvrez les portes.



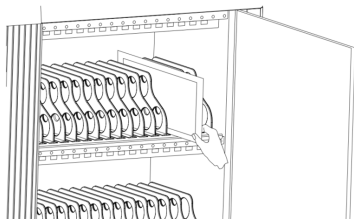

Placez les appareils dans les logements.

Connectez les appareils à l'alimentation.

Connectez le câble d'alimentation à l'alimentation secteur et appuyez sur le bouton marche / arrêt pour allumer le produit.

6 multiprises (prémontées) avec 6 prises chacune sont incluses. Chaque multiprise est également dotée d'un bouton marche / arrêt et d'un voyant LED indiquant si la multiprise est allumée ou éteinte.

Pour charger vos ordinateurs portables / tablettes, vous connectez votre chargeur d'ordinateur portable / tablette à l'une des multiprises, puis à votre ordinateur portable / tablette.

### **Protections électriques**

Ce produit dispose des protections électriques suivantes :

Protection contre la surcharge. Lorsqu'il est surchargé, le produit s'éteint automatiquement.

Protection contre les fuites de courant. Protection à la fois contre les fuites de courant fort et contre les fuites de courant continu.

Isolation électrique sur les flux de courant alternatif et continu.

Protection contre les surintensités. Chaque port dispose d'une protection indépendante contre les surintensités. Si elle est activée, elle arrête l'électricité sur ce port, mais elle permet aux autres ports de continuer à fonctionner normalement.

Protection contre les surtensions du port d'entrée. Si la tension est trop élevée, elle coupe automatiquement l'alimentation.

Protection contre les sous-tensions du port d'entrée. Si la tension est trop basse, elle coupe automatiquement l'alimentation.

Protection contre les courts-circuits (port de sortie). En cas de court-circuit, elle coupe automatiquement l'alimentation.

Protection contre le courant inverse. En cas de retour de courant, elle coupe automatiquement l'alimentation.

Protection contre les surcharges.

### **Circulation de l'air**

Ce produit est conçu pour maximiser le flux d'air, avec des trous dans le bas pour la prise d'air et une sortie d'air dans le haut, pour assurer une bonne dissipation thermique.

Les ventilateurs s'allument et s'éteignent à l'aide du bouton marche / arrêt principal (3) situé sur le côté. Il n'y a pas de moyen distinct d'éteindre uniquement les ventilateurs.

### **Consignes de sécurité**

1. Ne laissez pas les enfants ou les utilisateurs non autorisés manipuler le produit.
2. Le produit est conçu pour être utilisé à l'intérieur.
3. Gardez le produit à l'abri de la pluie et de l'humidité.
4. Tenez les récipients contenant du liquide à l'écart du produit.
6. Ne bloquez pas l'entrée d'air. Laissez l'air pénétrer dans le produit pour une ventilation adéquate.
7. Assurez-vous que le produit est protégé contre les dommages physiques pendant son fonctionnement et son stockage.
8. Assurez-vous que la fiche d'alimentation se débranche droite et directement du mur. Ne tirez pas sur le câble lors du débranchement de la prise secteur. La fiche d'alimentation doit toujours être facilement accessible.
9. Avant de déplacer le produit, débranchez le câble d'alimentation de la prise secteur.

### **Assistance**

Plus d'information sur le produit et l'assistance est disponible sur le site [www.deltaco.eu](http://www.deltaco.eu).

Contactez-nous par e-mail : [help@deltaco.eu](mailto:help@deltaco.eu).

HUN

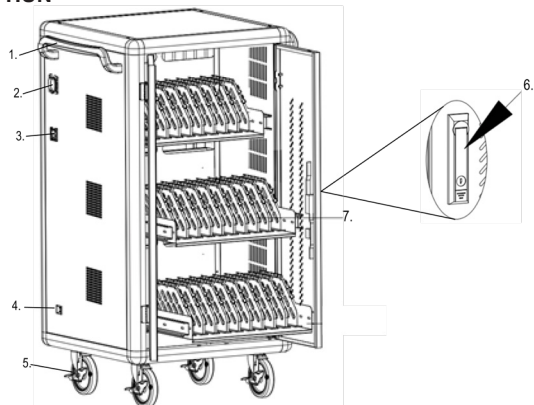

1. Fogantyú
2. Elektromos aljzat (kimenet)
3. Be/ki gomb
4. Elektromos aljzat (bemenet)
5. Kerekek
6. Ajtózár és fogantyú
7. Műanyag rekeszek

### Használat

Nyomja meg a be/ki gombot a töltőszekrény kikapcsolásához.

Csatlakoztassa le a tápkábelt az elektromos hálózatról. Nyissa ki az ajtókat.

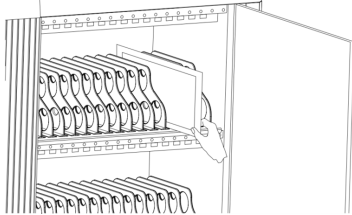

Helyezze az eszközöket a rekeszekbe.

Csatlakoztassa az eszközöket a tápellátáshoz.

Csatlakoztassa a tápkábelt az elektromos hálózathoz, és nyomja meg a be/ki gombot a töltőszekrény bekapcsolásához.

Az eszközhöz (előre beszerelten) 6 elosztó tartozik 6 csatlakozóval. Mindegyik elosztón be/ki gombot is talál tápfeszültségjelző LED-del, mely jelzi, hogy az elosztót bekapcsolták-e.

Laptop vagy tablet töltéséhez csatlakoztassa a laptop vagy tablet töltőjét az egyik elosztóhoz, majd a laptopoz vagy tablethez.

### Elektromos védelem

A termék a következő elektromos védelmi megoldásokkal rendelkezik:

Túlterhelés elleni védelem. A termék túlterhelés esetén automatikusan lekapcsolja a tápellátását.

Áramszivárgás elleni védelem. Védelem gyors áramszivárgás ellen és kettős áramszivárgás elleni védelem.

Átfolyó váltó- és egyenáram elektromos szigetelése.

Túláram elleni védelem. Minden egyes csatlakozón külön túláramvédelem található. Aktiválódásuk esetén az elektromosság azon a csatlakozón nem működik tovább, de a többi csatlakozó továbbra is megfelelően működik.

Bemeneti csatlakozó túlfeszültség elleni védelme. Ha a feszültség túl magas, a tápellátás automatikusan kikapcsol.

Bemeneti csatlakozó alacsony feszültség elleni védelme. Ha a feszültség túl alacsony, a tápellátás automatikusan kikapcsol.

Rövidzárlat-védelem (kimeneti csatlakozó). Rövidzárlat esetén a tápellátás automatikusan kikapcsol.

Fordított áram elleni védelem. Ha az áram visszafelé halad, a tápellátás automatikusan kikapcsol.

Túltöltés elleni védelem.

### Légáram

A termék kialakítása a maximális légáramot szolgálja. Az alján légbefvezető nyílások találhatók, a tetején pedig légekivezető a jó hőelosztás biztosítása érdekében.

A ventilátorok az eszköz oldalán található fő be- és kikapcsoló gombbal (3) együtt kapcsolnak be és ki. A ventilátorokat más módon nem lehet kikapcsolni.

## Biztonsági utasítások

1. Ne hagyja, hogy gyermekek vagy arra fel nem hatalmazott személyek használják a terméket.
2. A termék beltéri használatra készült.
3. Tartsa a terméket esőtől és nedvességtől távol.
4. Tartson minden olyan tárgyat a terméktől távol, melyből folyadék kerülhet a termékbe.
6. Ne blokkolja a légbevezető nyílást. Hagyja, hogy a levegő beáramoljon a termékbe a megfelelő szellőzéshez.
7. Ügyeljen arra, hogy a termék a használata és a tárolása során ne érje fizikai sérülés.
8. Ügyeljen arra, hogy a csatlakozódugaszt közvetlenül a fali aljzatról húzza ki. A csatlakozódugaszt ne a kábelnél fogva húzza ki az elektromos hálózati aljzatról. A csatlakozódugaszt mindig könnyen elérhető legyen.
9. A termék mozgatása előtt csatlakoztassa le a tápkábelt az elektromos hálózatról.

## Támogatás

A [www.deltaco.eu](http://www.deltaco.eu) webhelyen további információkat talál a termékről.

A következő e-mail címen keresztül léphet velünk kapcsolatba: [help@deltaco.eu](mailto:help@deltaco.eu).

## LAV

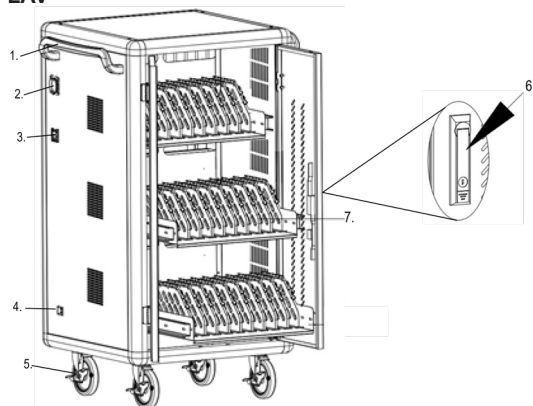

1. Rokturis
2. Elektrības kontaktligzda (izejas)
3. Ieslēgšanas/izslēgšanas poga
4. Elektrības kontaktligzda (ieejas)
5. Riteņi
6. Durvju slēgs un rokturis
7. Plastmasas atveres

## Lietošana

Nospiediet ieslēgšanas/izslēgšanas pogu, lai izslēgtu.

Atvienojiet elektrības vadu no elektrotīkla. Atveriet durvis.

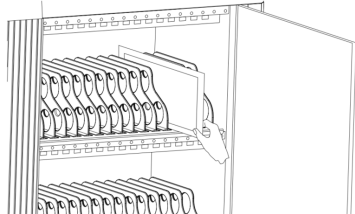

Ievietojiet ierīces atverēs.

Pieslēdziet ierīces strāvas.

Pievienojiet elektrības vadu elektrotīklam un nospiediet ieslēgšanas/izslēgšanas pogu, lai ieslēgtu.

Iekļautas 6 strāvas sloksnes (iepriekš uzstādītas) ar 6 līgdām katrā. Katrai strāvas sloksnei ir arī ieslēgšanas/izslēgšanas poga ar strāvas LED indikatoru, kas parāda, kad strāvas sloksne ir ieslēgta vai izslēgta.

Lai uzlādētu klēpj datorus/planšet datorus, pievienojiet klēpj datora/planšet datora lādētāju vienam no strāvas padeves blokiem un pēc tam klēpj datoram/planšet datoram.

## Elektroaizsardzība

Iekārtai ir šādas elektroaizsardzības funkcijas.

Aizsardzība pret pārslodzi. Pārslodzes gadījumā tā automātiski izslēdzas.

Aizsardzība pret strāvas noplūdi. Gan ātrā aizsardzība pret strāvas noplūdi, gan divkārtšā aizsardzība pret strāvas noplūdi.

Elektroizolācija gan maiņstrāvas, gan līdzstrāvas plūsmām.

Aizsardzība pret pārstrāvu. Katram portam ir atsevišķa neatkarīga pārstrāvas aizsardzība. Aktivizēšanas gadījumā tā aptur elektrības pievadi konkrētajam portam, bet pārējie porti turpina darboties kā parasti.

Ieejas porta pārsprieguma aizsardzība. Ja spriegums ir pārāk liels, šī funkcija automātiski izslēdz iekārtu.

Ieejas porta minimālsprrieguma aizsardzība. Ja spriegums ir pārāk mazs, šī funkcija automātiski izslēdz iekārtu.

Īsslēguma aizsardzība (izejas ports). Īsslēguma gadījumā šī funkcija automātiski izslēdz iekārtu.

Pretstrāvas aizsardzība. Ja strāva plūst atpakaļ, šī funkcija automātiski izslēdz iekārtu.

Pārīlādes aizsardzība.

## Gaisa plūsma

Šī iekārta ir izstrādāta tā, lai nodrošinātu maksimālu gaisa plūsmu, izmantojot atveres apakšā gaisa ieplūdei un gaisa izplūdes atveri augšpusē, tādā veidā nodrošinot labu siltuma izkliedi.

Ventilatori ieslēdzas un izslēdzas, izmantojot galveno ieslēgšanas/izslēgšanas pogu (3) sānā. Nav atsevišķa veida, kā izslēgt tikai ventilatorus.

## Drošības instrukcijas

1. Neļaujiet iekārtu izmantot bērniem vai neautorizētiem lietotājiem.
2. Iekārta ir paredzēta izmantošanai iekštelpās.
3. Nepakļaujiet iekārtu lietus un mitrumam.
4. Neturiet iekārtas tuvumā traukus ar šķidru saturu.
5. Neaizsedziet gaisa ieplūdes atveres. Ļaujiet gaisam ieplūst iekārtā, lai nodrošinātu atbilstošu ventilāciju.
6. Nodrošiniet, lai darbības un uzglabāšanas laikā iekārta būtu pasargāta no fiziska kaitējuma.
7. Nodrošiniet, lai strāvas kontaktdakšu varētu izvilkst no sienas tiešā veidā. Atvienojot iekārtu no elektrotīkla, nevelciet aiz vada. Kontaktdakšai vienmēr jābūt viegli aizsniedzamai.
9. Pirms iekārtas pārvietošanas atvienojiet elektrības vadu no elektrotīkla.

## Atbalsts

Vairāk informācijas par precēm un atbalstu atrodama tīmekļa vietnē [www.deltaco.eu](http://www.deltaco.eu).

Sazinieties ar mums, izmantojot e-pastu: [help@deltaco.eu](mailto:help@deltaco.eu).

## LIT

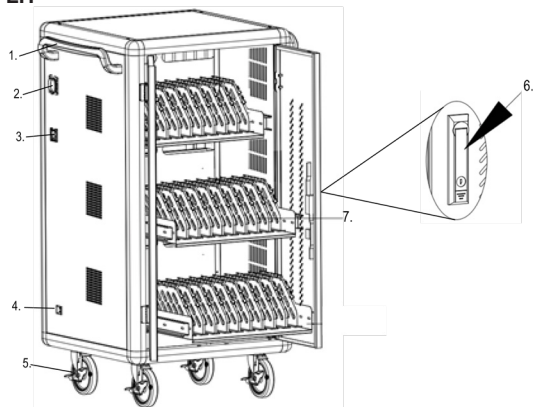

1. Rankena
2. Elektros lizdas (išejimas)
3. Ijungimo/išjungimo mygtukas
4. Elektros lizdas (iėjimas)
5. Ratukai
6. Durų užraktas ir rankena
7. Plastikiniai skyreliai

## Naudojimas

Spustelėkite įjungimo/išjungimo mygtuką, kad išjungtumėte gaminį.

Atjunkite maitinimo laidą nuo maitinimo lizdo. Atidarykite dureles.

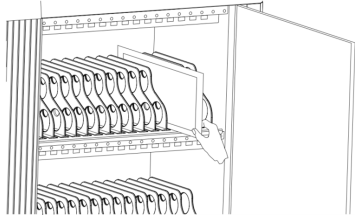

Į skyrelius sudėkite įrenginius.

Prijunkite įrenginius prie maitinimo šaltinio.

Prijunkite maitinimo laidą prie maitinimo lizdo ir spustelėkite įjungimo/išjungimo mygtuką, kad įjungtumėte gaminį.

## Elektros saugos priemonės

Šiame gaminyje yra toliau išvardytos elektros saugos priemonės:

Apsauga nuo perkrovos. Įvykus perkrovai, maitinimas automatiškai išjungiamas.

Apsauga nuo srovės nuotėkio. Greitoji apsauga nuo srovės nuotėkio ir dviguba apsauga nuo srovės nuotėkio.

Kintamosios ir nuolatinės srovių elektros izoliacija.

Apsauga nuo viršsrovių. Kiekviena jungtis turi atskirą nepriklausomą apsaugą nuo viršsrovių. Ją aktyvavus, toje jungtyje sustabdoma elektros srovė, tačiau kitos jungtys gali ir toliau įprastai veikti.

Apsauga nuo viršįtampio įėjimo jungtyje. Jei įtampa per aukšta, maitinimas automatiškai išjungiamas.

Apsauga nuo per žemos įtampos įėjimo jungtyje. Jei įtampa per žema, maitinimas automatiškai išjungiamas.

Apsauga nuo trumpojo jungimo (išėjimo jungtis). Trumpojo jungimo atveju, maitinimas automatiškai išjungiamas.

Apsauga nuo atvirškinės srovės. Tuo atveju, jei srovė sugrižta atgal, maitinimas automatiškai išjungiamas.

Apsauga nuo perkrovos. Kai įrenginys visiškai įgraunamas, jis automatiškai nustoja krauti. Taip sumažinamas ir bendras energijos suvartojimas.

## Oro srautas

Šis gaminytis sukurtas taip, kad oro srautas būtų kiek įmanoma didesnis. Apačioje esančios oro įėjimo angos ir oro išėjimo anga viršuje padeda užtikrinti, kad karštis gerai išsisklaidytų.

Kai temperatūra viršija 40°C, aktyvuojamas ventiliatorius, kuris padeda išsklaidyti karštį.

## Saugos instrukcijos

1. Neleiskite gaminiui naudotis vaikams ar leidimo neturintiems naudotojams.

2. Gaminys skirtas naudoti patalpose.

3. Saugokite gaminį nuo lietaus ir drėgmės.

4. Saugokite gaminį nuo indų su skysčiais.

6. Neužblokuokite oro įėjimo angos. Leiskite patekti orui, kad gaminys tinkamai vėdintųsi.

7. Įsitikinkite, kad naudojimo ir sandėliavimo metu gaminys būtų apsaugotas nuo fizinio apgadinimo.

8. Įsitikinkite, kad maitinimo kištukas išsitraukia tiesiai ir tiesiogiai iš sienos. Atsijungdami nuo elektros lizdo, netraukite laido. Maitinimo kištukas turi būti visuomet lengvai pasiekiamas.

9. Prieš perkeldami gaminį į kitą vietą, ištraukite kištuką iš elektros lizdo.

## Pagalba

Daugiau informacijos apie produktą bei pagalbos galite rasti adresu [www.deltaco.eu](http://www.deltaco.eu).

Susisiekite su mumis elektroniniu paštu: [help@deltaco.eu](mailto:help@deltaco.eu).

## NLD

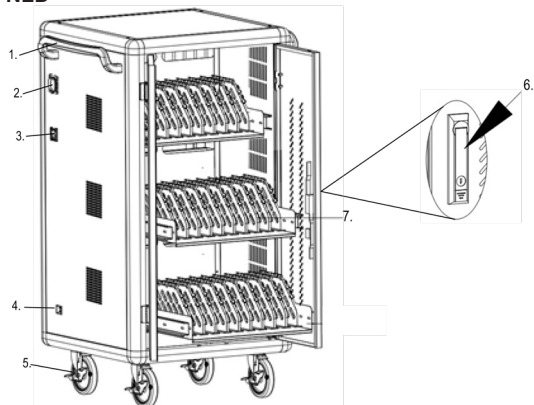

1. Handgrip
2. Stopcontact (uitgang)
3. Aan/uit-knop
4. Stopcontact (ingang)
5. Wielen
6. Deurslot en handgreep
7. Plastic sleuven

### Gebruik

Druk op de aan / uit-knop om uit te schakelen.  
Koppel de voedingskabel los. Open de deuren.

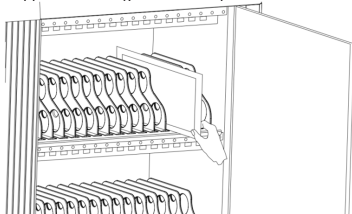

Plaats de toestellen in de sleuven.

Sluit de toestellen aan op de stroomvoorziening.

Sluit de stroomkabel aan en druk op de aan / uit-knop om in te schakelen.

6 stekkerdozen (voorgemonteerd) met 6 stopcontacten elk worden meegeleverd. Elke stekkerdoos heeft ook een aan/uit-knop met een LED-indicator die aangeeft wanneer de stekkerdoos in- of uitgeschakeld is.

Om je laptops/tablets op te laden, sluit je laptop/tablet-oplader op een van de stekkerdozen en vervolgens op je laptop/tablet aan.

### Elektrische beveiliging

Dit product heeft de volgende elektrische beveiliging:

Overspanningsbeveiliging. In geval van overspanning wordt de stroom automatisch uitgeschakeld.

Lekstroombeveiliging. Zowel snelle lekstroombeveiliging als dubbele lekstroombeveiliging.

Elektrische isolatie op zowel wissel- als gelijkstroom.

Overstroombeveiliging. Elke poort heeft een afzonderlijke onafhankelijke overstroombeveiliging. Als het wordt geactiveerd, stopt het de elektriciteit op die poort, maar de andere poorten blijven normaal werken.

Overspanningsbeveiliging ingangspoort. Als de spanning te hoog is, wordt de stroom automatisch uitgeschakeld.

Onderspanningsbeveiliging ingangspoort. Als de spanning te laag is, wordt de stroom automatisch uitgeschakeld.

Kortsluitbeveiliging (uitgangspoort). In geval van kortsluiting wordt de stroom automatisch uitgeschakeld.

Tegenstroombeveiliging. In het geval tegenstroom wordt de stroom automatisch uitgeschakeld.

Bescherming tegen overladen.

### Luchtstroom

Dit product is ontworpen om de luchtstroom te maximaliseren, met gaten aan de onderkant voor luchtinlaat en luchtuitlaat aan de bovenkant om een goede warmteafvoer te garanderen.

De ventilatoren worden in- en uitgeschakeld met de aan/uit-knop (3) aan de zijkant. Het is niet mogelijk om alleen de ventilatoren uit te schakelen.

## Veiligheidsinstructies

1. Laat kinderen of onbevoegde gebruikers het product niet hanteren.
2. Het product is ontworpen voor gebruik binnenshuis.
3. Houd het product uit de buurt van regen en vocht.
4. Houd containers met vloeibare inhoud uit de buurt van het product.
6. Blokkeer de luchtinlaat niet. Laat lucht in het product stromen voor een goede ventilatie.
7. Zorg ervoor dat het product tegen schade tijdens gebruik en opslag wordt beschermd.
8. Zorg ervoor dat de stekker recht en rechtstreeks uit de muur trekt. Trek niet aan de kabel wanneer u de stekker uit het stopcontact haalt. De stekker moet altijd gemakkelijk bereikbaar zijn.
9. Koppel de stroomkabel los voordat u het product verplaatst.

## Ondersteuning

Meer informatie over het product en de ondersteuning is te vinden op [www.deltaco.eu](http://www.deltaco.eu).

Neem contact met ons op: [help@deltaco.eu](mailto:help@deltaco.eu).

## NOR

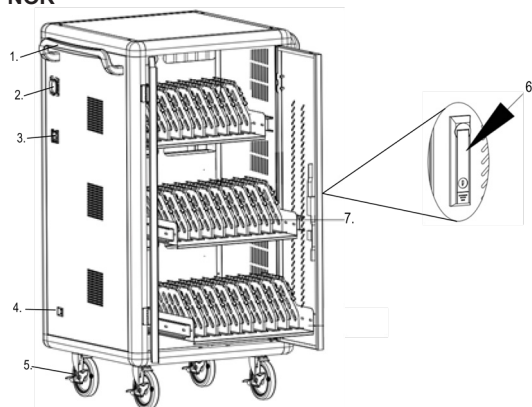

1. Håndtak
2. Strømuttak (utgang)
3. Av / på-knapp
4. Strømuttak (inngang)
5. Hjul
6. Dørlås og handtak
7. Plastrøm

## Bruk

Trykk på av/på-knappen for å slå av den.

Koble løs strømkabelen fra strømuttaket. Åpne dørene.

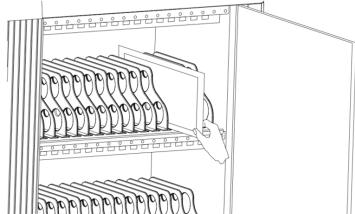

Plasser enheter i plastrømmene.

Koble enhetene til strøm.

Koble strømkabelen til strømmettet og trykk på av/på-knappen for å slå på den.

6 grenuttak (forhåndsinstallert) med 6 uttak hver følger med. Hvert strømuttak har også en av/på-knapp med en strømlysdiodeindikator som viser når strømuttaket er av eller på.

For å lade din bærbare PC/nettbrett kobler du laderen for ditt nettbrett/din bærbare PC til en av grenuttakene og deretter til din bærbare PC/ ditt nettbrett.

## Elektrisk beskyttelse

Dette produktet har følgende elektrisk beskyttelse:

Overbelastningsbeskyttelse. Når den blir overbelastet slår den automatisk av strømmen.

Strømløstbeskyttelse. Både beskyttelse mot hurtigstrømløstbeskyttelse og dobbelstrømløstbeskyttelse.

Elektrisk isolering på både vekselstrøm og likestrøm.

Overstrømbeskyttelse. Hver port har en separat, uavhengig overstrømbeskyttelse. Om den blir aktivert stopper den strømmen i den porten men lar de andre portene fortsette som normalt.

Overspenningsbeskyttelse (inngangsport). Om spenningen er for høy slår den automatisk av strømmen.

Underspenningsbeskyttelse (inngangsport). Om spenningen er for lav stenger den automatisk av strømmen.

Kortslutningsbeskyttelse (utgangsport). Ved kortslutning slår den automatisk av strømmen.

Omvendt strømbeskyttelse. Om strømmen går baklengs slår den automatisk av strømmen.

Overladningsbeskyttelse.

## Luftflyt

Dette produktet er designet for å maksimere luftflyten med hull i bunnen for luftinntak og luftuttak i toppen for en god og sikker varmeavledning.

Viftene slås av og på med hovedstrømbryteren av/på-knappen (3) på siden. Det finnes ingen separat måte å stenge kun viftene av.

## Sikkerhetsinstruksjoner

1. La ikke barn eller uautoriserte brukere håndtere produktet.
2. Produktet er tiltenkt innendørsbruk.
3. Hold produktet unna regn og fukt.
4. Oppbevar beholdere med flytende innehold unna produktet.
6. Blokker ikke luftinntaket. La luft flyte inn i produktet for ordentlig ventilasjon.
7. Sørg for at produktet beskyttes mot fysisk skade under drift og oppbevaring.
8. Pass på at strømkontaktene dras rett ut direkte fra veggen. Dra ikke i kablet når du kobler ut kablet fra vegguttaket. Strømkontaktene må alltid være lett tilgjengelig.
9. Koble ut strømkablet fra vegguttaket før du flytter produktet.

## Support

Mer produkt- og supportinformasjon finnes på [www.deltaco.eu](http://www.deltaco.eu).

Kontakt oss via e-post: [help@deltaco.eu](mailto:help@deltaco.eu).

## POL

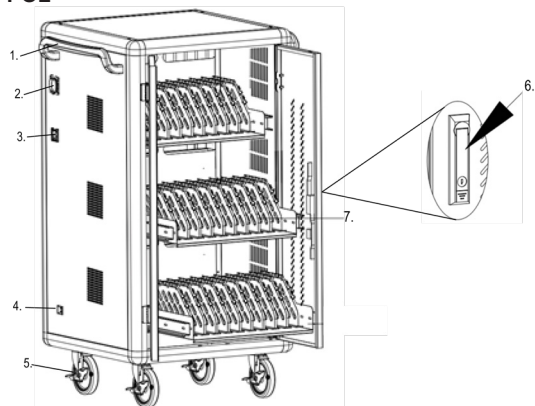

1. Uchwyt
2. Gniazdo (wyjście)
3. Przycisk wł./wyl.
4. Gniazdo (wejście)
5. Kółka
6. Zamek i uchwyt
7. Plastikowe przegrody

## Sposób użycia

Naciśnij przycisk wł./wyl., aby wyłączyć urządzenie.



Odłącz przewód zasilający z prądu. Otwórz drzwiczki.

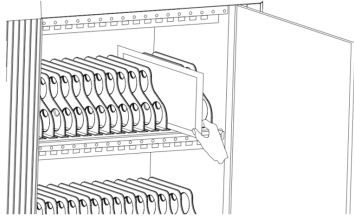

Umieść urządzenia w przegrodach.

Podłącz urządzenia do zasilania.

Podłącz przewód zasilający do prądu i naciśnij przycisk wł./wyl., aby włączyć urządzenie.

W zestawie znajduje się 6 listew zasilających (wstępnie zamontowanych), każda ma po 6 gniazdek. Każda listwa zasilająca posiada również przycisk wł./wyl. ze wskaźnikiem zasilania LED, pokazującym, kiedy listwa jest włączona lub wyłączona.

Abi naładować laptopy/tablety, podłącz ładowarkę laptopa/tabletu do jednej z listew zasilających, a następnie do laptopa/tabletu.

### Zabezpieczenia elektryczne

Produkt posiada następujące zabezpieczenia elektryczne:

Zabezpieczenie przed przeciążeniem. Gdy urządzenie jest przeciążone, automatycznie wyłącza zasilanie.

Ochrona przed upływem prądu. Zabezpieczenie przed szybkim upływem prądu i podwójna ochrona przed upływem prądu.

Izolacja elektryczna przy przepływie prądu zarówno prądu przemiennego, jak i stałego.

Zabezpieczenie nadprądowe. Każdy port posiada oddzielne, niezależne zabezpieczenie nadprądowe. Jeśli zostanie ono uruchomione, wstrzymuje prąd na danym porcie, a pozostałym portom pozwala kontynuować normalną pracę.

Zabezpieczenie przeciwprzepięciowe gniazda wejściowego. Jeśli napięcie jest zbyt wysokie, zasilanie wyłączone jest automatycznie.

Zabezpieczenie podnapięciowe gniazda wejściowego. Jeśli napięcie jest zbyt niskie, zasilanie wyłączone jest automatycznie.

Zabezpieczenie przed zwarciem (gniazdo wyjściowe). W przypadku zwarcia zasilanie wyłączone jest automatycznie.

Zabezpieczenie przed prądem wstecznym. W przypadku prądu wstecznego zasilanie wyłączone jest automatycznie.

Zabezpieczenie przed przeladowaniem.

### Przepływ powietrza

Ten produkt został zaprojektowany tak, by zmaksymalizować przepływ powietrza. Na dnie posiada on otwory do wlotu, zaś u góry do wylotu powietrza, mające na celu zapewnienie dobrego odprowadzania ciepła.

Wentylatory włączają się i wyłączają za pomocą głównego przycisku zasilania wł./wyl. (3) znajdującego się z boku. Nie ma sposobu na wyłączenie tylko samych wentylatorów.

### Instrukcje bezpieczeństwa

1. Nie pozwalaj dzieciom ani osobom nieupoważnionym na korzystanie z produktu.
2. Produkt przeznaczony jest wyłącznie do użytku wewnątrz pomieszczeń.
3. Chroni produkt przed deszczem i wilgocią.
4. Pojemniki z płynną zawartością trzymaj z dala od produktu.
6. Nie blokuj wlotu powietrza. Pozwól, by powietrze swobodnie wpływało do wnętrza produktu, by zapewnić jego odpowiednią wentylację.
7. Upewnij się, że podczas pracy czy przechowywania produkt jest zabezpieczony przed uszkodzeniami fizycznymi.
8. Upewnij się, że wtyczka jest wyciągana prosto i bezpośrednio ze ściany. Nie ciągnij za przewód podczas odłączania go z gniazdka. Do wtyczki zawsze powinien być łatwy dostęp.
9. Przed przeniesieniem produktu w inne miejsce odłącz przewód zasilający z gniazdka.

### Pomoc

Więcej informacji o produkcie można znaleźć na stronie [www.deltaco.eu](http://www.deltaco.eu).

Skontaktuj się z nami poprzez e-mail: [help@deltaco.eu](mailto:help@deltaco.eu).

## SPA

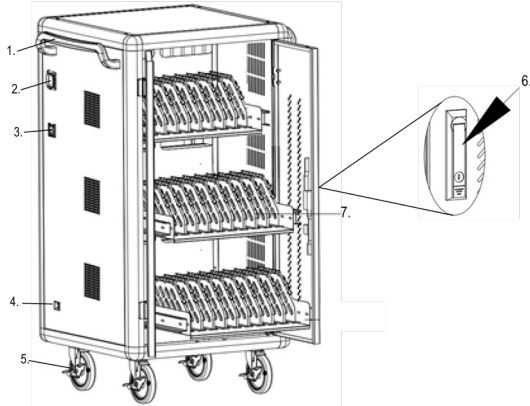

1. Tirador
2. Toma de corriente (salida)
3. Botón de encendido/apagado
4. Toma de corriente (entrada)
5. Ruedas
6. Cerradura de la puerta y manilla
7. Ranuras de plástico

### Uso

Para apagar pulse el botón de encendido/apagado.  
Desconecte el cable de alimentación de la red eléctrica. Abra las puertas.

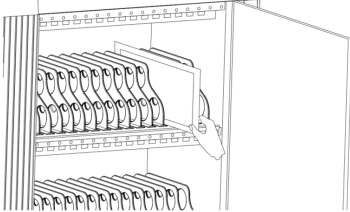

Coloque los dispositivos en las ranuras.

Conecte los dispositivos a la toma de corriente.

Conecte el cable de alimentación a la red eléctrica y para encender pulse el botón de encendido/apagado.

Esta incluye 6 regletas (preinstaladas) con 6 enchufes cada una. Cada regleta también tiene un botón de encendido/apagado con un indicador LED de corriente que muestra cuándo la regleta está encendida o apagada.

Para cargar sus ordenadores portátiles/tabletas, conecte el cargador de su ordenador portátil/tableta a una de las regletas de enchufes y luego a su ordenador portátil/tableta.

### Protecciones eléctricas

Este producto dispone de las siguientes protecciones eléctricas:

Protección contra sobrecarga. En el caso de sobrecarga apaga automáticamente la energía.

Protección contra fugas de corriente. Protección instantánea contra fugas de corriente y doble protección contra fugas de corriente.

Aislamiento eléctrico de corriente continua y corriente alterna.

Protección contra sobrecorriente. Cada puerto tiene protección individual de sobrecorriente. Si está activado, detiene la electricidad en el puerto afectado, pero permite que otros puertos sigan funcionando normalmente.

Protección contra sobretensión del puerto de entrada. Si el voltaje es demasiado alto, se apaga automáticamente.

Protección contra subtensión del puerto de entrada. Si el voltaje es demasiado bajo, se apaga automáticamente.

Protección contra cortocircuitos (puerto de salida). En caso de cortocircuito, apaga automáticamente la corriente.

Protección contra corriente inversa. En caso de que la corriente circule contra el flujo de carga, se apaga automáticamente.

Protección contra sobrecarga.

## Flujo de aire

Este producto está diseñado para maximizar el flujo de aire, con orificios en la parte inferior para la entrada de aire y en la parte superior para la salida, así garantizando una buena disipación del calor.

Los ventiladores se encienden y apagan con el botón principal de encendido/apagado (3) ubicado en la parte lateral. No hay posibilidad de apagar solo los ventiladores.

## Instrucciones de seguridad

1. No permita que niños o personas no autorizadas utilicen el producto.
2. El producto está diseñado para uso en interiores.
3. Mantenga el producto protegido de la lluvia y humedad.
4. Mantenga los recipientes con líquido alejados del producto.
6. No bloquee la entrada de aire. Deje que el aire fluya para ventilación adecuada del producto.
7. Proteja el producto de daños físicos durante el funcionamiento y almacenamiento.
8. Asegúrese de que el enchufe de alimentación salga recto y directamente de la pared. No tire del cable para desconectarlo de la toma de corriente. El enchufe de alimentación siempre debe ser fácilmente accesible.
9. Antes de mover el producto, desconecte el cable de alimentación de la toma de corriente.

## Servicio técnico

Más información sobre el producto puede encontrar en [www.deltaco.eu](http://www.deltaco.eu).

Correo electrónico: [help@deltaco.eu](mailto:help@deltaco.eu).

## SWE

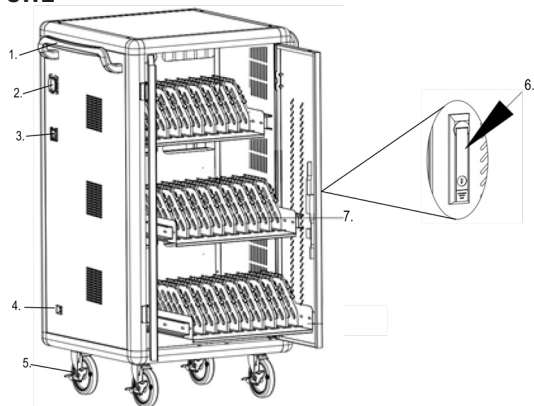

1. Handtag
2. Eluttag (utgång)
3. Av / på-knapp
4. Eluttag (ingång)
5. Hjul
6. Dörrlås och handtag
7. Plastfack

## Användning

Tryck på av/på-knappen för att stänga av den.

Koppla loss strömkabeln från eluttaget. Öppna dörrarna.

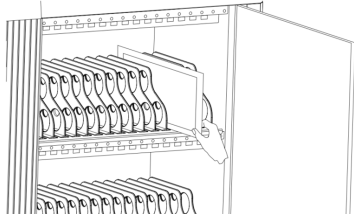

Placera enheter i plastfacken.

Anslut enheterna till el.

Anslut strömkabeln till elnätet och tryck på av/på-knappen för att slå på den.

6 grenuttag (förmonterade) med 6 uttag vardera ingår. Varje strömuttag har också en av/på-knapp med en strömlysdiodsindikator som visar när strömuttaget är av eller på.

För att ladda dina bärbara datorer/surfplattor ansluter du din bärbara dator/surfplatta laddare till ett av grenuttagen och sedan till din bärbara dator/surfplatta.

## **Elektriska skydd**

Den här produkten har följande elektriska skydd:

Överbelastningsskydd. När den blir överbelastad stänger den automatiskt av strömmen.

Strömläckageskydd. Både skydd mot snabbströmläckage och dubbelströmläckage.

Elektrisk isolering på både växelström och likström.

Överströmsskydd. Varje port har ett separat oberoende överströmsskydd. Om den blir aktiverad stoppar den elen i den porten, men den låter andra portar fortsätta att fungera normalt.

Överspänningsskydd (ingångsport). Om spänningen är för hög stänger den automatiskt av strömmen.

Underspänningsskydd (ingångsport). Om spänningen är för låg stänger den automatiskt av strömmen.

Kortslutningsskydd (utgångsport). Vid kortslutning stänger den automatiskt av strömmen.

Omvänt strömsskydd. Om strömmen går baklänges stänger den automatiskt av strömmen.

Överladdningsskydd.

## **Luftflöde**

Denna produkt är utformad för att maximera luftflödet, med hål i botten för luftintag och luftutlopp i toppen, för att säkerställa god värmeavledning.

Fläktarna slås av och på med huvudströmbrytaren av/på-knappen (3) på sidan. Det finns inget separat sätt att bara stänga av fläktarna.

## **Säkerhetsinstruktioner**

1. Låt inte barn eller obehöriga användare hantera produkten.
2. Produkten är avsedd för användning inomhus.
3. Håll produkten borta från regn och fukt.
4. Förvara behållare med flytande innehåll borta från produkten.
6. Blockera inte luftintaget. Låt luft strömma in i produkten för ordentlig ventilation.
7. Se till att produkten skyddas mot fysisk skada under drift och förvaring.
8. Se till att strömkontakten dras ut rakt och direkt från väggen. Dra inte i kabeln när du kopplar ur från vägguttaget. Strömkontakten ska alltid vara lättillgänglig.
9. Koppla bort strömkabeln från vägguttaget innan du flyttar produkten.

## **Support**

Mer produkt- och supportinformation finns på [www.deltaco.eu](http://www.deltaco.eu).

Kontakta oss via e-post: [help@deltaco.eu](mailto:help@deltaco.eu).

