

Liege Stühle

Montage Beschreibung

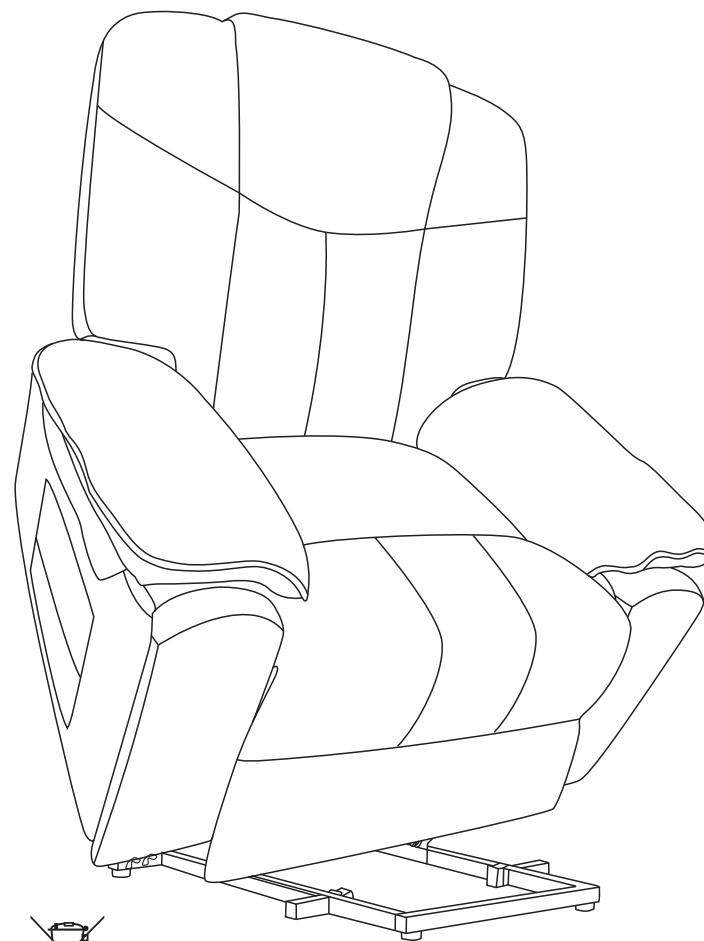

CE



WF304352	WF304353
2x1	1x1
3x1	5xL
4-L	6x2
4-R	Ax1
5-R	Bx1
7x2	Cx1
	Dx1
	Ex1
	Fx1
	Jx4

Zubehör-Display

ACHTUNG: Bitte überprüfen Sie, ob alle Artikel im Paket enthalten sind. Sie können uns kontaktieren, wenn etwas nicht im Lieferumfang enthalten ist. Wir werden innerhalb von 24 Stunden antworten und unser Bestes geben, um das Problem zu lösen.



* Rücklehne und Armlehnen sind in einem Kompressionsbeutel verpackt.
 * Die von Ihnen erhaltene Rücklehne wurde vakuumverpackt.
 Öffnen Sie die Plastiktüte und nehmen Sie die Rücklehne heraus.
 Klopfen Sie es eine Weile sanft ab und machen Sie es voluminöser.
 * Kann nach maximal 7 Stunden bis zu 95 % seiner Elastizität wiederherstellen.



1. Rückenkissen* 1 Stück



2. Rückenrahmen* 1 Stück



3. Sitz* 1Stück



4. Rückenlehnen-Ohrteil* 2 Stück



5. Armlehne* 2Stück



6. Armlehne Kissen R&L* 2Stück



7. Armlehnenbehälter * 2 Stück

Zubehör-Display



A Fernbedienung * 1Stück



Ⓜ Netzkabel * 1Stück



● Motor Netzkabel* 1Stück



Ⓜ Motoradapter*1Stück



Ⓜ Lift Remote* 1Stück



● M6X15*8Stück M6X50*4Stück



● Schlüssel verbinden*4Stück

* Das Zubehör auf den Bildern oben finden Sie unten an der Sitzfläche, wenn Sie den Liegegriff herausziehen.

Armlehnenbaugruppe

ACHTUNG: Zur sicheren Durchführung dieser Aufgabe sind mindestens zwei Erwachsene erforderlich. 
Andere Hebeversuche können aufgrund großer und schwerer Teile zu Rückenverletzungen führen.



01 Nehmen Sie nach dem Öffnen der Verpackung die linke Armlehne **5-L** und die rechte Armlehne **5-R** heraus und legen Sie sie flach auf den Boden.



02 Es wird empfohlen, die Armlehnen vertikal auszurichten.



03 Die Armlehne lässt sich leichter von unten öffnen.

Armlehnenbaugruppe

ACHTUNG: Zur sicheren Durchführung dieser Aufgabe sind mindestens zwei Erwachsene erforderlich.



Andere Hebeversuche können aufgrund großer und schwerer Teile zu Rückenverletzungen führen.



04

Sobald die Innenhalterung vollständig geöffnet ist, stecken Sie sie in das dafür vorgesehene Loch.



05

Stellen Sie sicher, dass sie vollständig eingesetzt und die Armlehne montiert ist.

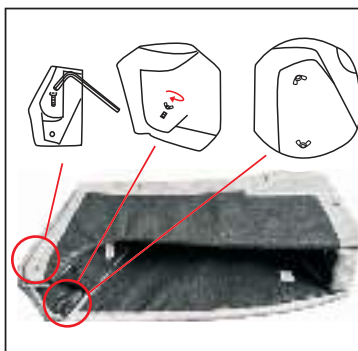

06

Richten Sie das untere Loch der Getränkehalterbaugruppe (**7-L**) an den montierten Schrauben an der Armlehne (**5-L**) aus und ziehen Sie sie fest.

Richten Sie dann die andere Lochposition der Getränkehalterbaugruppe mit einer Schraube an der Armlehnenlochposition aus und ziehen Sie die Schraube fest.

*Bitte montieren Sie die linke Armlehne **5-L** und rechte Armlehne **5-R** nach der gleichen Methode wie Schritte **01-06**.

Armlehnenbaugruppe

ACHTUNG: Zur sicheren Durchführung dieser Aufgabe sind mindestens zwei Erwachsene erforderlich.



Andere Hebeversuche können aufgrund großer und schwerer Teile zu Rückenverletzungen führen.



07

Zubehör 5-L auf Zubehör 6-L kleben

Montieren Sie die rechte Armlehne 5-R und das rechte Armlehnenkissen 6-R auf die gleiche Weise.



08

Nachdem Sie den Reißverschluss geschlossen haben, kleben Sie den Klettverschluss auf die Armlehne und das Armlehnenkissen.



09

Verwenden Sie M6X15-Schrauben, um das Plug-in zu installieren

*Die Montage der linken und rechten Armlehnen ist abgeschlossen.

Sitzmontage

ACHTUNG: Zur sicheren Durchführung dieser Aufgabe sind mindestens zwei Erwachsene erforderlich. 
Andere Hebeversuche können aufgrund großer und schwerer Teile zu Rückenverletzungen führen.

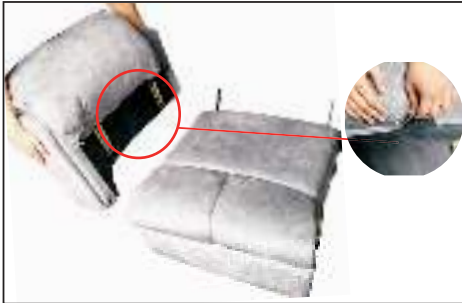

01

Richten Sie die Stifte an der Armlehne mit den Stiften am Sitz aus und drücken Sie sie nach unten, um die Armlehne am Sitz zu installieren.



02

Die Installation ist auf der anderen Seite gleich.

Rückenlehnenmontage

ACHTUNG: Zur sicheren Durchführung dieser Aufgabe sind mindestens zwei Erwachsene erforderlich. 
Andere Hebeversuche können aufgrund großer und schwerer Teile zu Rückenverletzungen führen.

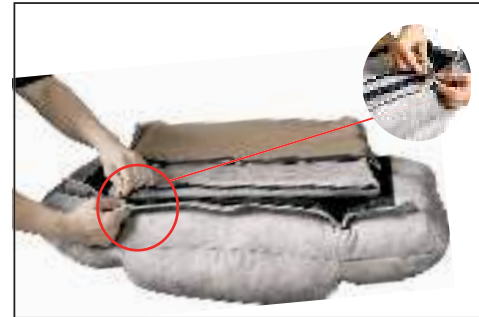

01

Setzen Sie Teil **1** und Teil **2** zusammen und schließen Sie sie mit einem Reißverschluss.



02

Setzen Sie das Netzkabel am Ende der Rückenlehne auf und räumen Sie es auf.

Sofamontage

ACHTUNG: Zur sicheren Durchführung dieser Aufgabe sind mindestens zwei Erwachsene erforderlich. 
Andere Hebeversuche können aufgrund großer und schwerer Teile zu Rückenverletzungen führen.



01

Richten Sie die Stifte der Rückenlehne an den Stiften des Sitzes aus und drücken Sie sie nach unten, um Rückenlehne und Sitz zusammenzubauen.

Versuchen Sie, die Rückenlehne nach der Installation zu schütteln, wenn eine Seite auf und ab wackelt, ist sie nicht vollständig montiert.

Bitte stellen Sie sicher, dass Sie ein 'Klick' Geräusch hören



02

Montieren Sie Teil **4-L**, indem Sie die Stifte darauf mit den Stiften auf der Rückseite der Rückenlehne ausrichten.

Bauen Sie die andere Seite auf die gleiche Weise zusammen;

Drahtmontage



01

Elektrisches Heben und Kippen

Schließen Sie die Drähte getrennt nach ihrer Farbe an. Die weißen und roten Drähte steuern jeweils die Massage und die Heizung. .



02

Verbinden Sie Motoradapter D, Lift Remote E und Motornetzkabel C miteinander.

Lehnen- und Fußstützenfunktion

A. Wie man sich zurücklehnt

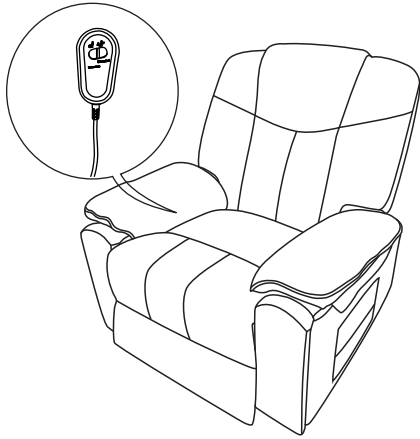

1. Ziehen Sie am Griff, um die Fußstütze separat anzuheben.

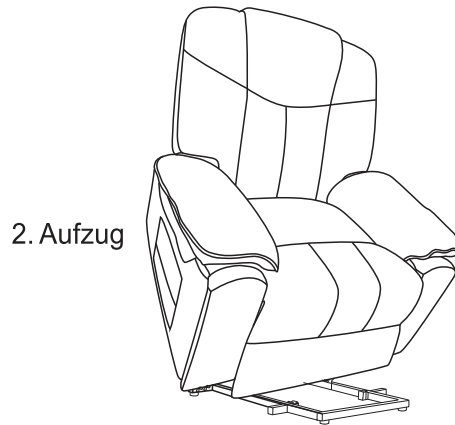

2. Aufzug

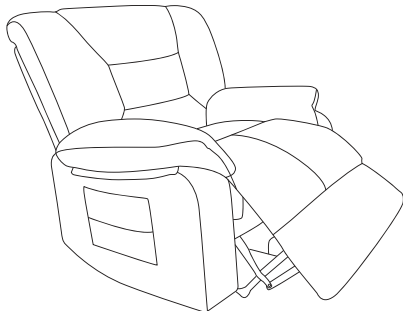

3. Zurückziehen

B. Es ist eine massage.

INTENSITÄT: Intensität in allen formaten ändern (stark Oder LOW).

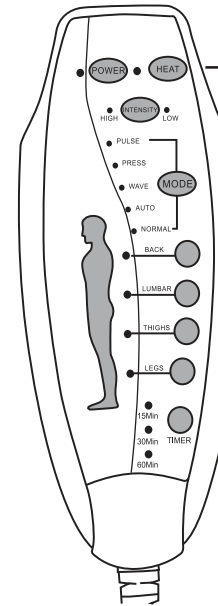

- STROM: an - / ausschalten der fernbedienung
- ERWÄRMEN: nur die funktion auf der hüfte öffnen/ausschalten.
- INTENSITÄT: die massage wird Von niedrig bis hoch kontrolliert
- MODUS: wählen sie eine massageform der massage ihrer wahl (puls, druckwelle, automatische, normalwerte)
- Sie können zwischen 1 und 4 massagelassen (rücken, taille, Oberschenkel, beine) wählen.
- Drücken sie die timer und die flugzeit der crew wird geändert Zwischen 15Min / 30Min und 60Min.

Wir empfehlen, das Gerät zunächst nur wenige Minuten zu verwenden, damit sich Ihr Körper an die Empfindungen der Massage gewöhnen kann. Erhöhen Sie während der ersten paar Anwendungen allmählich die Zeit, in der Sie die Massagefunktion verwenden. Brechen Sie die Anwendung sofort ab und konsultieren Sie Ihren Arzt, wenn Sie Nebenwirkungen bemerken.

VERWENDUNG

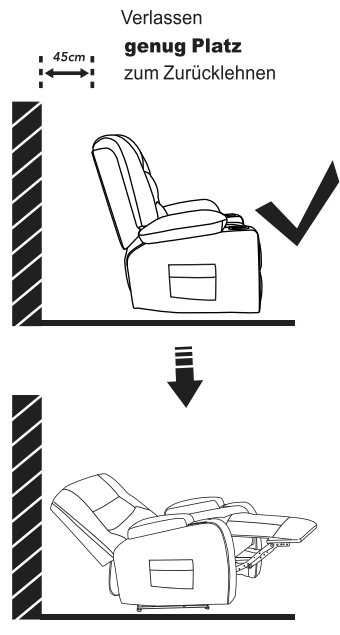

RICHTIGE VERWENDUNG



01 Schritte zum sicheren Aufstehen von Ihrem Liegestuhl

1. Bewahren Sie die Fernbedienung sicher in der Seitentasche auf.
2. Stellen Sie die Füße fest auf den Boden
3. Verteilen Sie das Gewicht gleichmäßig auf beide Armlehnen des Stuhls
4. Stehen Sie langsam von der aufrechten Position auf

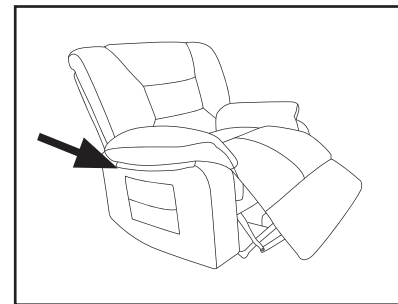

02 *Denken Sie daran, die Fernbedienung sicher in der Seitentasche des Sitzes aufzubewahren, wenn sie nicht verwendet wird.

*Stoff verblasst oder verfärbt sich im direkten Sonnenlicht.
Minimieren Sie die direkte Sonneneinstrahlung, um die Lebensdauer Ihrer Möbel zu verlängern.

VERBESSERUNG

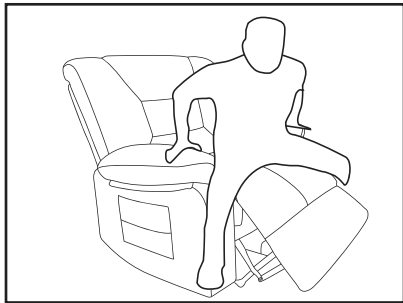

01 DO NICHT
Stehen Sie auf, wenn sich die Fußstütze in der aufrechten Position befindet.

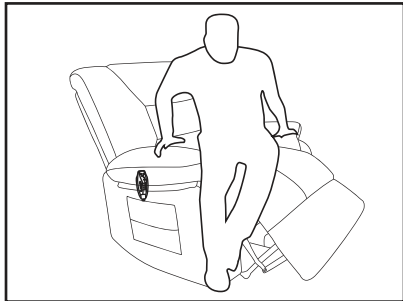

02 DO NICHT
Stehen Sie mit ungleichmäßigem Gewicht von Ihrem Liegestuhl auf.



03 DO NICHT
Stehen Sie mit nur einem Arm von Ihrem Liegestuhl auf.

VERBESSERUNG

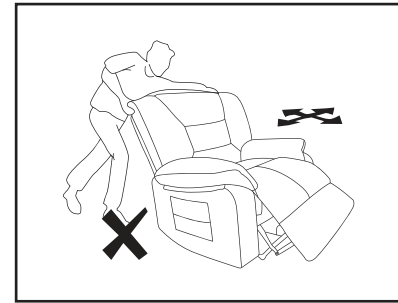

04 Da alle Action-Produkte bewegliche Teile enthalten, gehen Sie vorsichtig mit allen Teilen um.

* Bewegen Sie den Liegestuhl nur, wenn er 'aufrecht' oder 'geschlossen' ist Position. Versuchen Sie niemals, den Liegestuhl zu bewegen, wenn er in einem der Liegepositionen. Verwenden Sie immer die Arme, um die Reliner-Verwenden Sie NICHT die Rückenlehne oder Rückenlehne Ohrteile.

Lieber Kunde,

Danke, daß Sie uns gewählt haben.

Für eine sichere Verwendung lesen Sie bitte dieses Handbuch vor der Installation und bewahren Sie es für die Zeit nach der Verwendung auf. Bitte zögern Sie nicht, uns eine E-Mail zu senden, wenn Sie Bedenken zu unseren Produkten haben. Wir antworten innerhalb von 24 Stunden.

Auf Folgendes müssen Sie achten, damit wir Ihnen bei Problemen während der Installation und Verwendung des Produkts unseren Service bieten können:

- Wenn das Produkt aufgrund von Kurierproblemen beschädigt wird, wenden Sie sich bitte rechtzeitig an unseren Kundendienst, um dies zu überprüfen.
- Wir werden das Problem so schnell wie möglich beheben;

Wir bieten Produkterklärungen, Installationsanleitungen, Produktwartung und Wartungsmethoden.

Wenn Sie mit unserem Produkt und Service zufrieden sind,

- Bitte legen Sie unseren Shop als Ihre Favoriten fest;
- Bitte empfehlen Sie unsere Produkte Ihren Freunden;
- Bitte hinterlassen Sie uns Ihre Käuferfahrung in unserem Geschäft oder auf der Produktseite.

Feedback oder Bewertungen von Ihnen werden uns dabei helfen, Spielern auf der ganzen Welt bessere Dienste anzubieten.

Mit freundlichen Grüßen

Verwenden Sie keine scharfen Gegenstände wie Messer zum Aufschneiden der Verpackung, da Sie versehentlich die Polsterung beschädigen könnten.

	ISET S.r.l. Unipersonale	Cap. soc. i.v.	€ 10.200,00
Sede Legale e Uffici	Via Donatori di sangue, 9 - 46024 Moglia (MN)	Cod. Fisc. e P.IVA Reg. Imprese	02 332 750 369
Tel. e fax +39 (0)376 598963	www.iset-italia.com commerciale1@iset-italia.com	REA	02 332 750 369
		Cap. soc. i.v.	MN 0221098

CERTIFICATE
Certificat - Certificado- Сертификат - Zertifikat - 證書

- 1) **APPLICANT:** (who finally puts the product on the market)
CHANGZHOU BOAN HEDA ELECTRIC APPLIANCE CO., LTD.
#2 Zhangyang Road, Qingfeng Village, Henglin Town, Wujin, Jiangsu Province, China
- 2) **CERTIFICATE NO.:** ISETC.000820210205
TECHNICAL REFERENCE: B-E201234073
- 3) **ISET MARK:**

- 4) **CAUTION ABOUT CE MARKING** (Instruction for the Applicant who puts the product on the EU market):
 The label of the CE Marking on the left side should be not less than 5mm height. CE Marking and EC Declaration of Conformity are duties for the manufacturer or its applicant who puts the product on the market. This one is responsible to start the CE marking and certification procedure as required by the legislation in force. Only for the products which are compulsorily included into specific Directives or Regulations will be necessary to appoint a Notified Body.
- 5) **TYPE OF PRODUCT:** DC Linear Driver
MODEL(S): ZT01-250-430-A,ZT01-360-500-A,ZT01-302-468-A,PT02-157-330-A,PT02-155-335-A,LT03
- 6) **LIST OF DIRECTIVES / REGULATIONS /STANDARDS** (as declared by the manufacturer itself)
Electromagnetic Compatibility Directive 2014/30/EU
EN 55014-1:2017, EN 55014-2:2015, EN IEC 61000-3-2:2019, EN 61000-3-3:2013+A1:2019
- 7) **NOTE:** This document is not referred to any evaluation that could be considered as included in the scope of the activities covered by the standard BS EN ISO/IEC 17065:2012 or European Regulation 765/2008.
- 8) **REMARK:** Certificate is issued on voluntary application from the Client and it gives to the applicant the right to use and affix the ISET Mark on their products, even if it doesn't imply any assessment on the safety and compliance of the product. ISET declares that the only scope of the assessment is to verify the existence of the declaration issued by the manufacturer or an applicant under its own responsibilities.
- 9) **DATE OF ISSUE:** 05/02/2021 **EXPIRY DATE:** 04/02/2026
- 10) **SIGNATURE:** Xiao Mijng
(On behalf of the Legal representative)

