

Montageanleitung

Schattier-Set Größe 1 - 16

Bestell-Nr. **TDZ1 – TDZ16**



Konstruktion:

Auf drei Kunststoffschnüren die mit Aluminiumwinkeln befestigt werden, gleiten die Schattierbahnen mit Vorhanghaken.

Allgemeine Hinweise:

- Das spezielle Schattiergewebe aus Polyester erreicht eine Schattierung von ca. 67%.
- Die Kunststoffschnüre und Stoffe weisen eine natürliche Dehnung je nach Temperatur und Luftfeuchtigkeit auf.
- Zum Reinigen der Stoffe können die Haken leicht abgenommen werden.

Pflegehinweise:

- Der Stoff kann mit handelsüblichem Waschmittel bis 30°C gewaschen werden.
- Nicht Trockner geeignet.
- Nicht bügeln.



Stückliste:

Bezeichnung	Maße in mm	TDZ1	TDZ2	TDZ3	TDZ4	TDZ5	TDZ6	TDZ7	TDZ8	TDZ9	TDZ10	TDZ11	TDZ12	TDZ13	TDZ14	TDZ15	TDZ16
		Menge															
Schattierbahn Gr. 1	940 x 2620	3	4	5	6	-	-	-	-	-	-	-	-	-	-	-	-
Schattierbahn Gr. 2	940 x 3140	-	-	-	-	3	4	5	6	-	-	-	-	-	-	-	-
Schattierbahn Gr. 3	940 x 3640	-	-	-	-	-	-	-	-	3	4	5	6	-	-	-	-
Schattierbahn Gr. 4	940 x 4160	-	-	-	-	-	-	-	-	-	-	-	-	3	4	5	6
Tragseil	9,4 m	3	4	5	6	3	4	5	6	-	-	-	-	-	-	-	-
Tragseil	12,5 m	-	-	-	-	-	-	-	-	3	4	5	6	3	4	5	6
Tragseilwinkel	952	6	8	10	12	6	8	10	12	6	8	10	12	6	8	10	12
Schattierbahnprofil	890	6	8	10	12	6	8	10	12	6	8	10	12	6	8	10	12
Bedienstange	Ø 12 x 745	1	1	1	1	1	1	1	1	1	1	1	1	1	1	1	1
Seilschraube	M6 x 12	18	24	30	36	18	24	30	36	18	24	30	36	18	24	30	36
Dreikantschraube	M6 x 16	18	24	30	36	18	24	30	36	18	24	30	36	18	24	30	36
Mutter	M6	18	24	30	36	18	24	30	36	18	24	30	36	18	24	30	36
Hutmutter	M6	18	24	30	36	18	24	30	36	18	24	30	36	18	24	30	36
Flache Mutter	M6	9	12	15	18	9	12	15	18	9	12	15	18	9	12	15	18
Unterlegscheibe	Ø 6,4	18	24	30	36	18	24	30	36	18	24	30	36	18	24	30	36
Zylinderblechschraube	Ø 3,9 x 9,5	12	16	20	24	12	16	20	24	12	16	20	24	12	16	20	24
Verschlussgehäuse m. Nut		3	4	5	6	3	4	5	6	3	4	5	6	3	4	5	6
Verschlussplatte	40 x 20 x 5	3	4	5	6	3	4	5	6	3	4	5	6	3	4	5	6
Alu-Verschlussbolzen		3	4	5	6	3	4	5	6	3	4	5	6	3	4	5	6
Druckfeder	Ø10 x 10	3	4	5	6	3	4	5	6	3	4	5	6	3	4	5	6
Vorhanghaken		70	90	110	130	80	110	130	150	90	110	140	170	100	130	160	190
Kappe	Ø 12	1	1	1	1	1	1	1	1	1	1	1	1	1	1	1	1

Tragseile Vorbereiten

Für jedes Dachfeld sind 3 Tragseile notwendig.
Je nach Ihrer Terrassendach-Tiefe sind die Schnüre auf die angegebene Länge abzuschneiden. Zum Abschneiden eignet sich am besten ein Seitenschneider oder eine Zange.

Modell	Tiefe	Seillänge
TDZ 1 – TDZ 4	271 cm	2557 mm
TDZ 5 – TDZ 8	322 cm	3070 mm
TDZ 9 – TDZ 12	371 cm	3570 mm
TDZ 13 – TDZ 16	422 cm	4080 mm

Tragseilwinkel

Zuerst werden im Tragseilwinkel auf der breiteren Fläche Seilschrauben vormontiert. Sie werden einfach durchgesteckt und eine Hutmutter mit Unterlegscheibe lose aufgeschraubt. Die mittlere Schraube wird von unten montiert. Siehe Skizze 1.

Anschließend können die Kunststoff-Tragseile montiert werden, indem sie durch die Bohrungen der Seilschrauben geschoben werden, bis sie am senkrechten Schenkel anliegen.

Die Tragseile durch gefühlvolles Anziehen der Hutmuttern festklemmen. Sie dürfen nur so stark angezogen werden, bis eine leichte Quetschung der Kunststoffseile feststellbar ist.

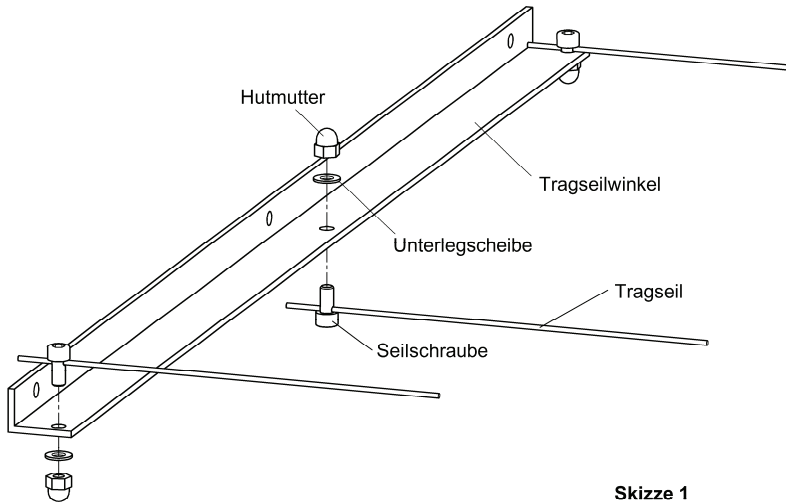

Skizze 1

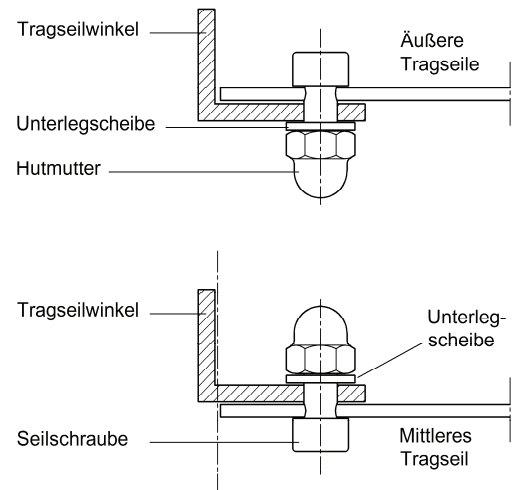

Montage an First- und Traufen-Träger

Zur Montage der Tragseilwinkel am First- und Traufen-Träger werden in jedem Feld jeweils drei Stück Dreikantschrauben im oberen der beiden Schraubkanäle montiert. Die Dreikantschrauben können nachträglich in den Schraubkanal eingesetzt werden. Nur die Dreikantschrauben am First-Träger werden mit flachen Sechskantmuttern festgeschraubt. Die genauen Abstände werden mit dem Tragseilwinkel festgelegt.

Nun können die Tragseilwinkel auf die Dreikantschrauben aufgesteckt werden.

Alle Muttern zuerst leicht mit 2 – 3 Umdrehungen aufschrauben. Erst danach können die Muttern am Traufen-Träger festgezogen werden. Die Muttern am First-Träger werden nur mit mäßiger Handkraft angezogen (keinen Akku-Schrauber verwenden), bis eine straffe Spannung im Kunststoffseil spürbar wird. Hier kann auch später bei Bedarf nachgespannt werden.

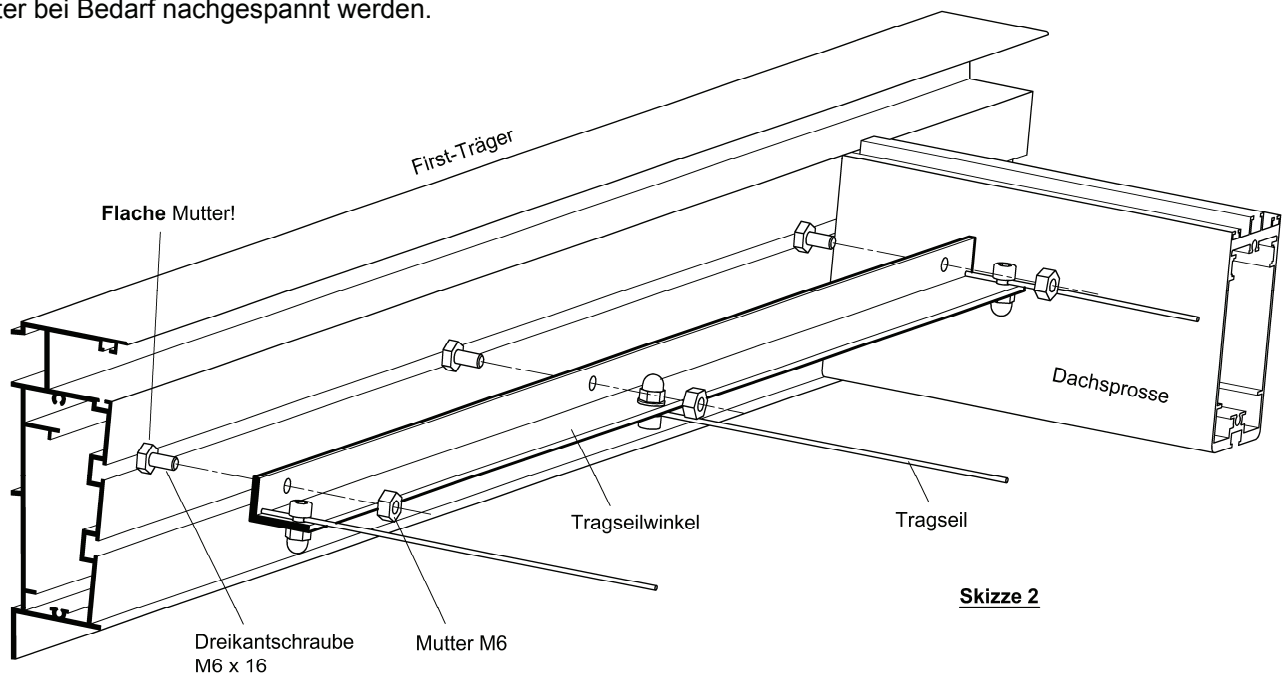

Skizze 2

Vorhanghaken

Die Vorhanghaken werden direkt neben dem Saum montiert. Zuvor werden die Löcher z.B. mit einer Stricknadel oder einem Nagel vorgestochen. Die Vorhanghaken werden immer von der Sichtseite (Unterseite) her durchgestochen, und dann geschlossen.

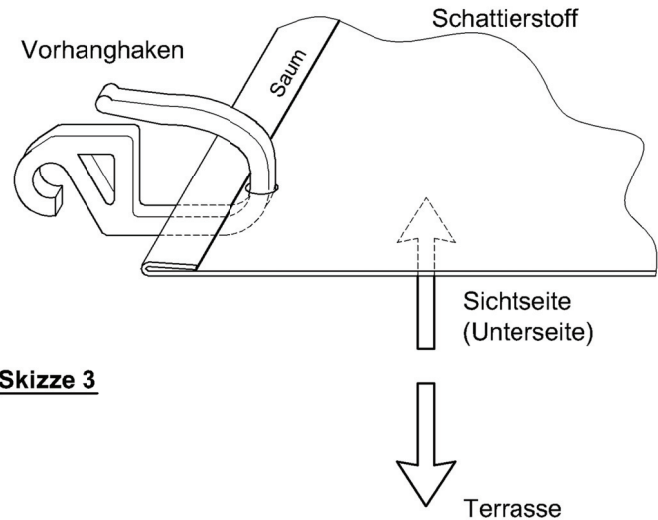

Skizze 3

In die Taschen am Anfang und Ende der Schattierbahnen werden Schattierbahnprofile aus Aluminium geschoben. Die Bohrungen zeigen nach unten (zur Sichtseite des Stoffes). Links und rechts davon werden Vorhanghaken befestigt. Somit können die Schattierbahnprofile nicht herausrutschen. Die übrigen Haken werden im gleichmäßigen Abstand angeordnet. Siehe Tabelle 1.

Tipp: Eine Seite genau ausmessen und mit Haken versehen. Danach die Schattierbahnprofile wieder entfernen, und nachdem der Stoff in der Mitte gefaltet wurde, die zweite Seite bearbeiten. Dadurch ergeben sich links und rechts exakt gleiche Abstände. Es muss darauf geachtet werden, dass alle Haken von der gleichen Stoffseite montiert werden.

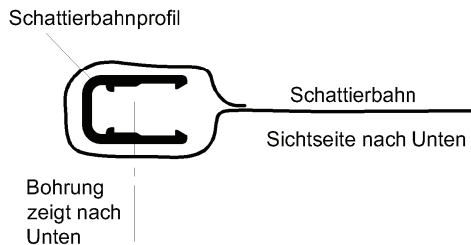

Bestell Nr.	Tiefe	Stoff-Länge ca. cm	Abstand "A" ca. cm	Anzahl Haken pro Seite
TDZ1 - TDZ4	2,7 m	262	29	10
TDZ5 - TDZ8	3,2 m	314	28,5	12
TDZ9 - TDZ12	3,7 m	364	30	13
TDZ13 - TDZ16	4,2 m	416	29,5	15

Tabelle 1

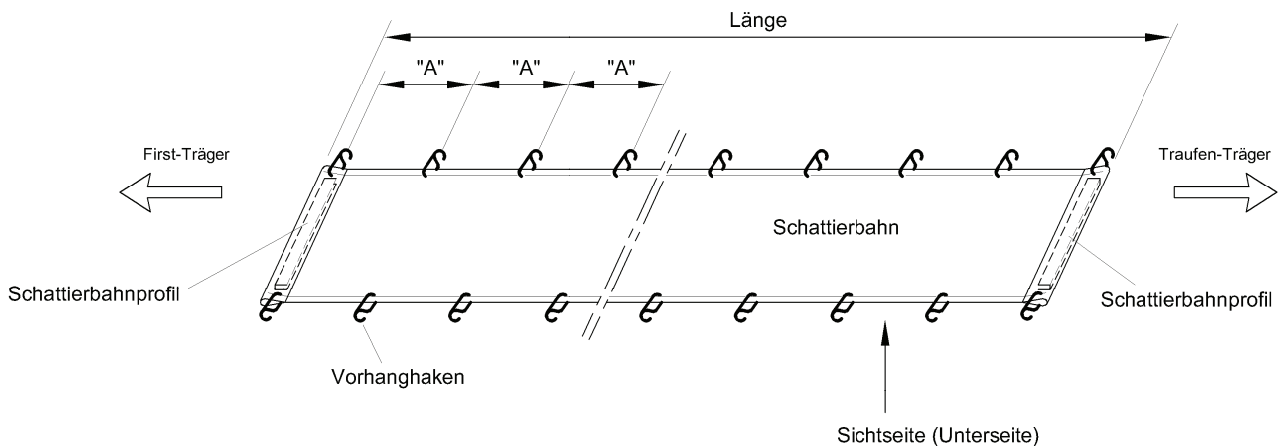

Skizze 4

Schattierbahn Aufhängen

Die vorbereiteten Stoffbahnen können nun über das mittlere Seil gelegt, und an den beiden äußeren Tragseilen eingehängt werden.

In das Verschlussgehäuse aus Kunststoff wird ein Alu-Verschlussbolzen zusammen mit einer Druckfeder gesteckt. Das Verschlussgehäuse wird dann von unten an das Schattierbahnprofil beim Traufen-Träger mit zwei Zylinderblechschrauben $\text{Ø } 3,9 \times 9,5$ angeschraubt. Das Tragseil liegt dabei in der Nut des Verschlussgehäuses, und führt somit die Stoffbahn am Seil entlang. Durch die Feder wird das Schattierbahnprofil leicht am Tragseil festgeklemmt, und hält dadurch in jeder gewünschten Position.

Das obere Schattierbahnprofil wird mit einer Verschlussplatte auf das mittlere Tragseil geklemmt. Das Schattierbahnprofil bis zum Tragseilwinkel ganz nach oben schieben, und die Verschlussplatte mit Zylinderblechschrauben $\text{Ø } 3,9 \times 9,5$ anschrauben.

Zum Verschieben der Schattierbahnen liegt eine Bedienstange bei, die auf die Verschlussbolzen aufgesteckt werden kann. Einseitig wird eine Kunststoffkappe montiert. Skizze 5.

