

Art.Nr.
5906220903
AusgabeNr.
5906220850
Rev.Nr.
10/09/2020



SG3200

DE	Stromgenerator Originalbedienungsanleitung	06
GB	Electric generator Translation of original instruction manual	18
FR	Groupe électrogène Traduction des instructions d'origine	28
CZ	Elektrocentrála Překlad z originálního návodu	39
SK	Generátor Prevod iz originalnih navodil za uporabo	49
PL	Generator Tłumaczenie oryginalnej instrukcji obsługi	59

HU	Generátor Az eredeti használati utasítás fordítása	69
FI	Virtageneraattori Alkuperäisen käyttöohjeen käänös	79
EE	Elektrigeneraator Originaalkäsitsusjuhendi tõlge	89
LT	Elektros generatorius Originalios naudojimo instrukcijos vertimas	99
LV	Strāvas ģenerators Oriģinālās lietošanas instrukcijas tulkojums	109

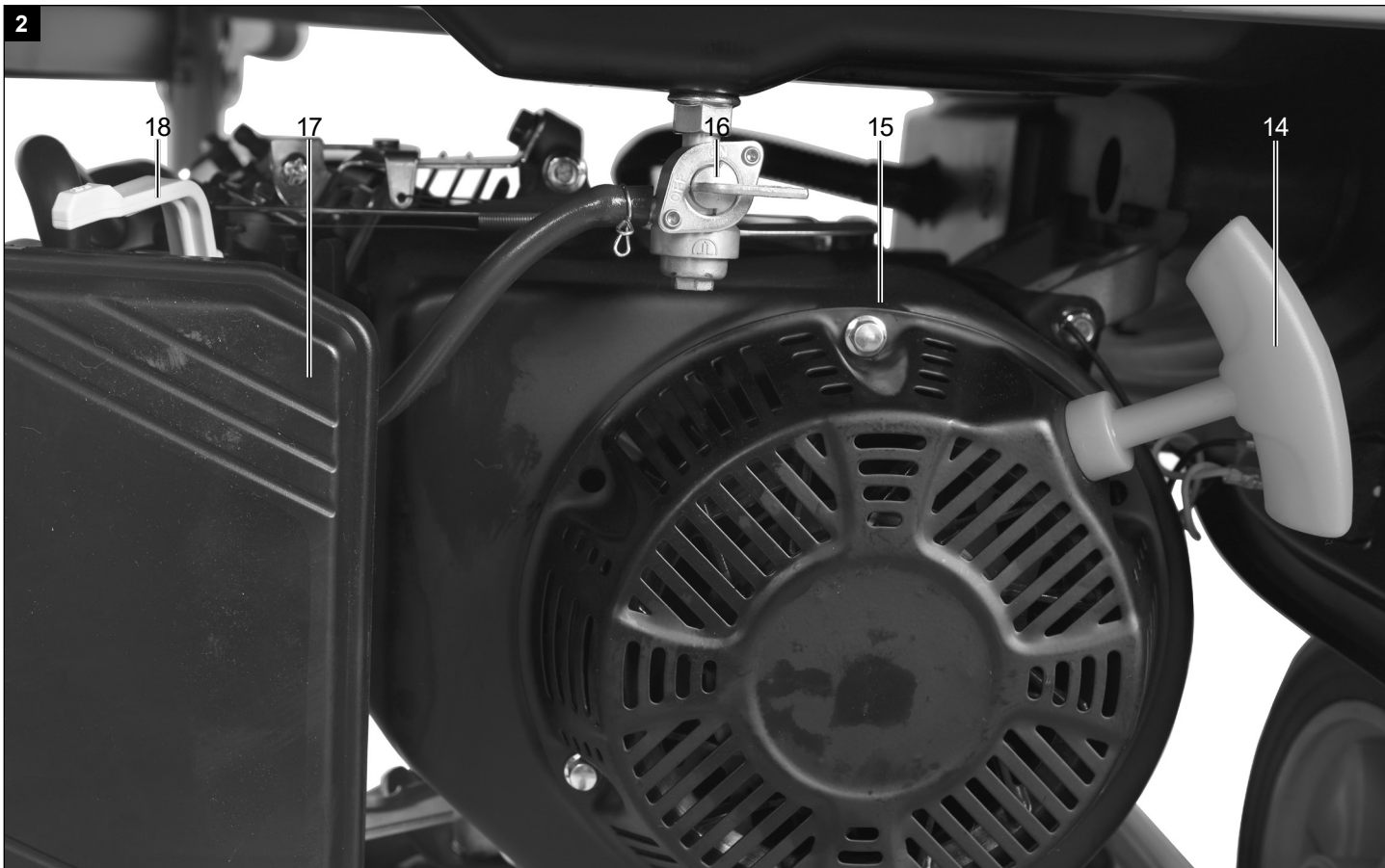
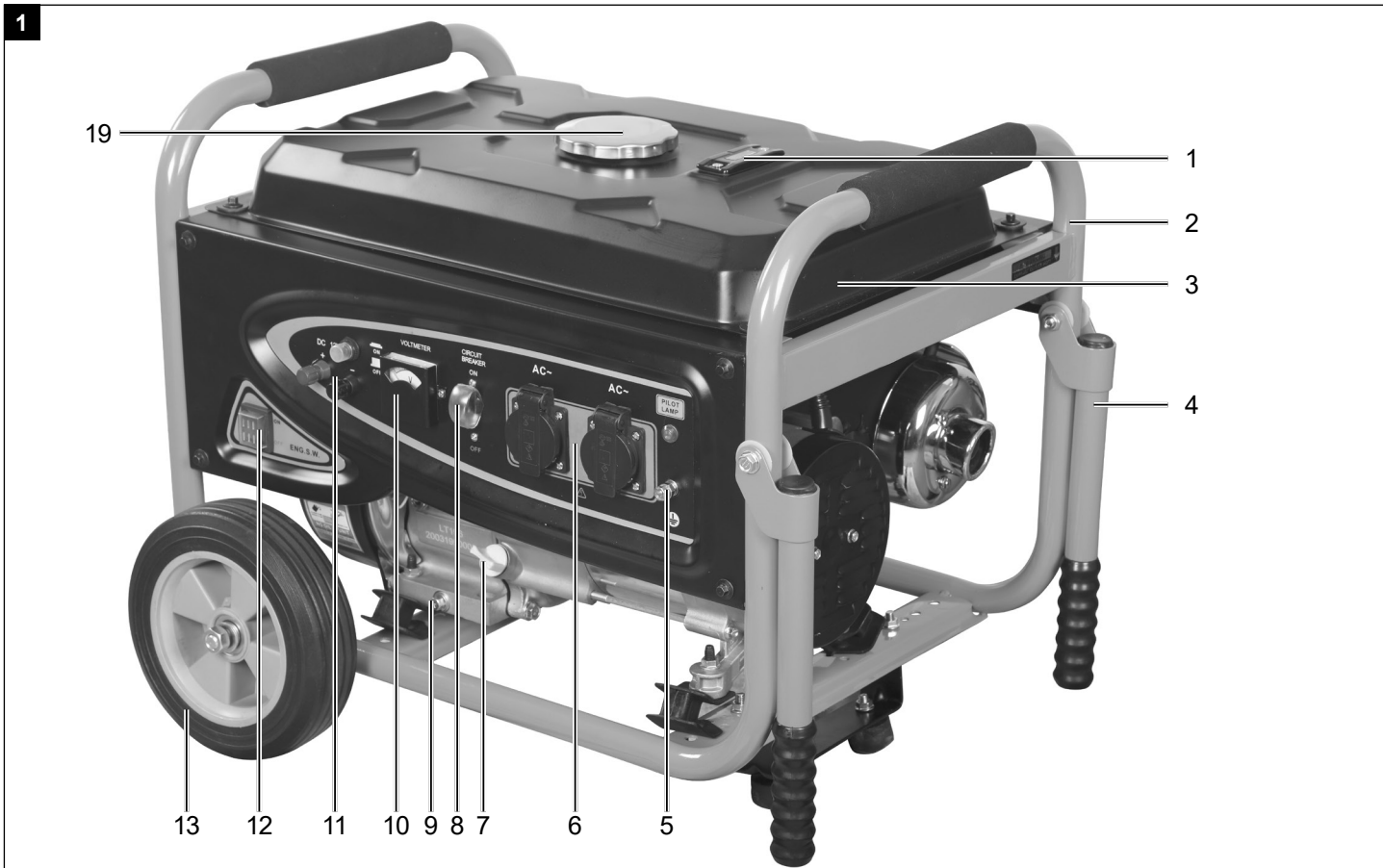

3

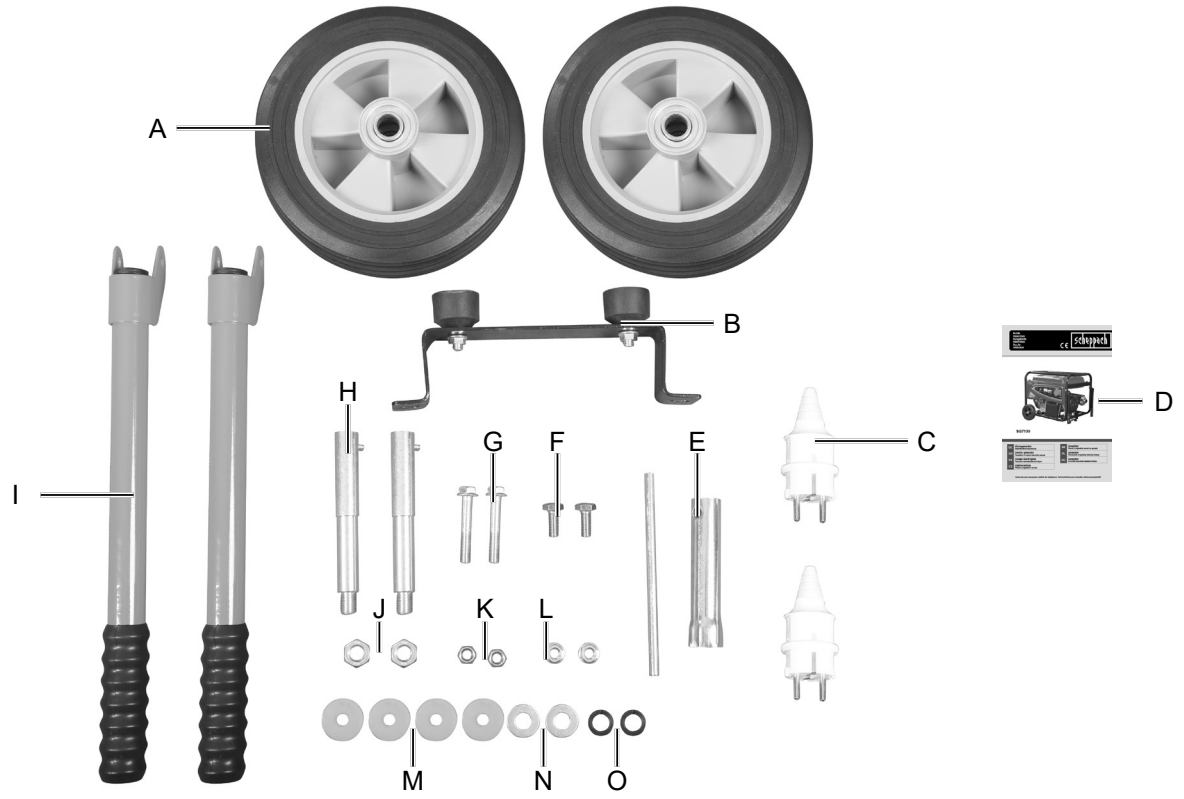

4

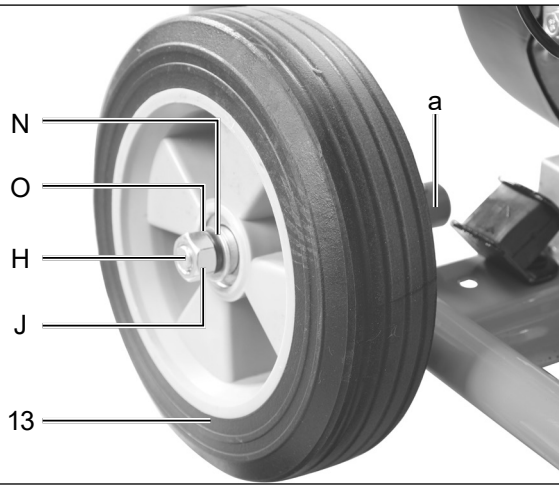

5

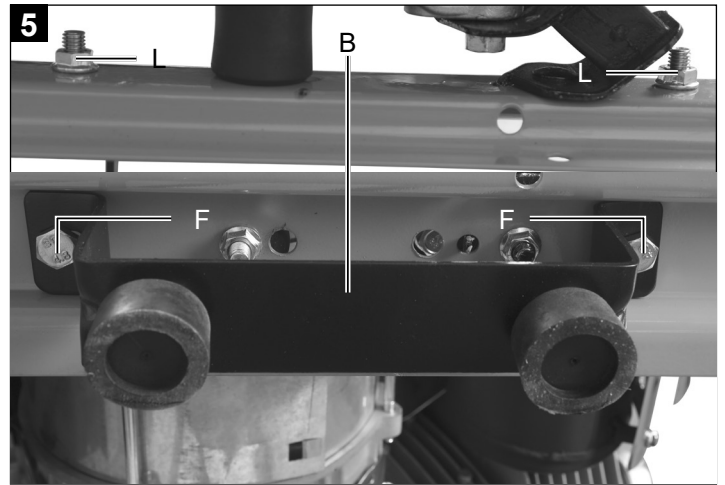

6

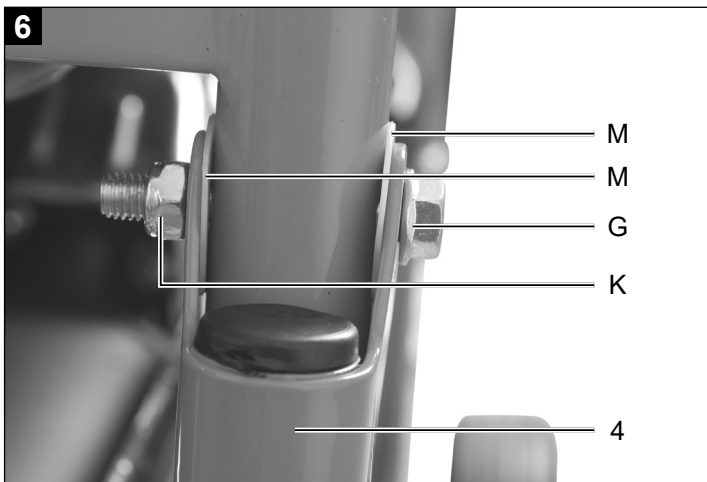

7



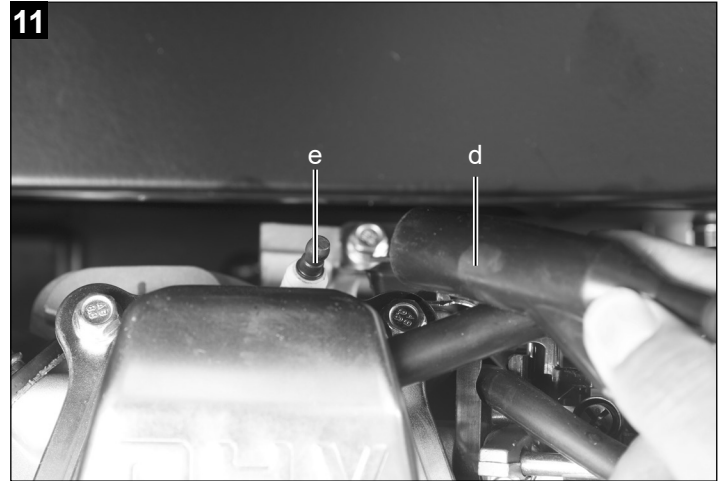
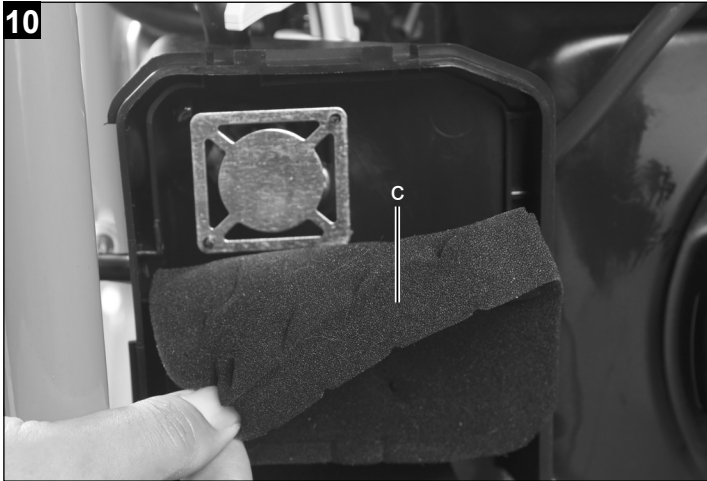
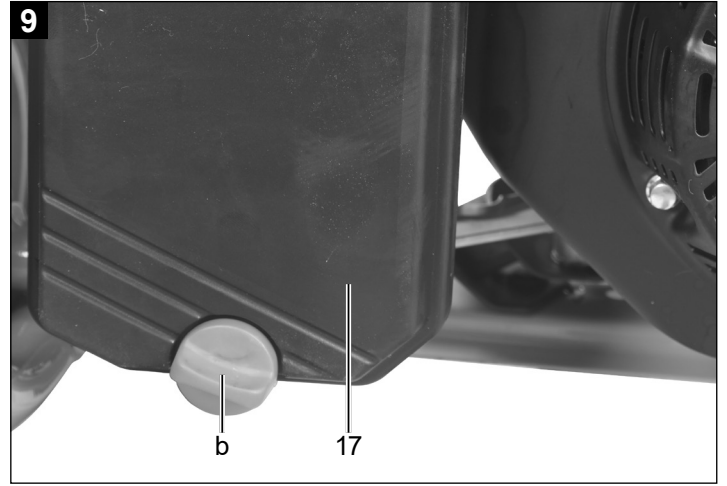
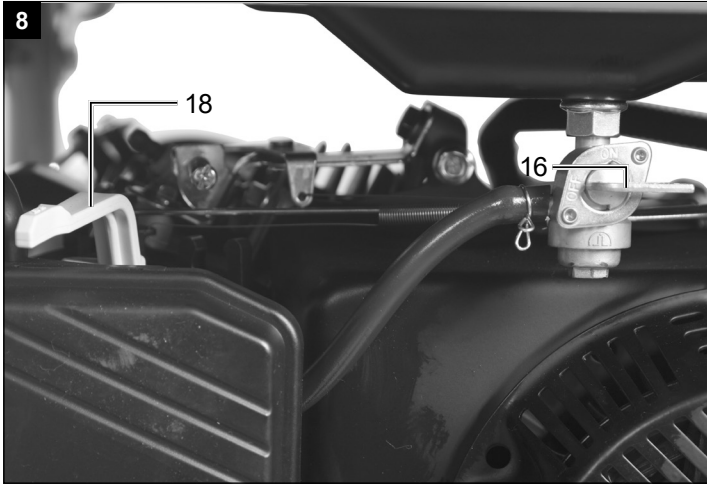

Erklärung der Symbole auf dem Gerät

Die Verwendung von Symbolen in diesem Handbuch soll Ihre Aufmerksamkeit auf mögliche Risiken lenken. Die Sicherheitssymbole und Erklärungen, die diese begleiten, müssen genau verstanden werden. Die Warnungen selbst beseitigen keine Risiken und können korrekte Maßnahmen zum Verhüten von Unfällen nicht ersetzen.

	<p>Lesen Sie das Betriebshandbuch. Bevor Sie das Gerät verwenden, sehen Sie stets in den entsprechenden Abschnitt im Benutzerhandbuch.</p>
	<p>Wichtig. Heiße Teile. Halten Sie Abstand.</p>
	<p>Wichtig. Schalten Sie den Motor vor dem Nachfüllen von Kraftstoff aus. Füllen Sie nicht im laufenden Betrieb nach.</p>
	<p>Wichtig. Die Abgase sind giftig, betreiben Sie den Motor daher nicht in unbelüfteten Bereichen.</p>
	<p>Tragen Sie Gehörschutz. Tragen Sie Schutzhandschuhe.</p>
	<p>Warnung vor elektrischer Spannung</p>
	<p>Seien Sie beim Umgang mit Kraftstoffen und Schmiermitteln sehr vorsichtig!</p>
	<p>Entfernen Sie das Zündkabel, bevor Sie Wartungsarbeiten durchführen, und lesen Sie sich die Anweisungen durch.</p>
	<p>Setzen Sie das Gerät nicht dem Regen aus.</p>
	<p>Beim Anlassen des Motors werden Funken erzeugt. Diese können in der Nähe befindliche brennbare Gase entzünden.</p>
	<p>Offene Flammen oder das Rauchen in der Nähe des Geräts ist streng verboten!</p>
<p>⚠ Achtung!</p>	<p>In dieser Bedienungsanweisung haben wir Stellen, die Ihre Sicherheit betreffen, mit diesem Zeichen versehen</p>

Inhaltsverzeichnis:	Seite:
1. Einleitung.....	8
2. Gerätebeschreibung.....	8
3. Lieferumfang	8
4. Bestimmungsgemäße Verwendung	8
5. Sicherheitshinweise.....	9
6. Technische Daten.....	11
7. Auspacken.....	11
8. Aufbau / Vor Inbetriebnahme	11
9. In Betrieb nehmen	12
10. Reinigung	13
11. Transport	13
12. Lagerung	13
13. Wartung.....	14
14. Entsorgung und Wiederverwertung	15
15. Störungsabhilfe	16

1. Einleitung

Hersteller:

scheppach
 Fabrikation von Holzbearbeitungsmaschinen GmbH
 Günzburger Straße 69
 D-89335 Ichenhausen

Verehrter Kunde

Wir wünschen Ihnen viel Freude und Erfolg beim Arbeiten mit Ihrem neuen Gerät.

Hinweis:

Der Hersteller dieses Gerätes haftet nach dem geltenden Produkthaftungsgesetz nicht für Schäden, die an diesem Gerät oder durch dieses Gerät entstehen bei:

- unsachgemäßer Behandlung
- Nichtbeachtung der Bedienungsanweisung
- Reparaturen durch Dritte, nicht autorisierte Fachkräfte
- Einbau und Austausch von nicht originalen Ersatzteilen
- nicht bestimmungsgemäßer Verwendung
- Ausfällen der elektrischen Anlage bei Nichtbeachtung der elektrischen Vorschriften und VDE-Bestimmungen 0100, DIN 57113 / VDE 0113

Beachten Sie:

Lesen Sie vor der Montage und vor Inbetriebnahme den gesamten Text der Bedienungsanleitung durch. Diese Bedienungsanleitung soll es Ihnen erleichtern, Ihr Gerät kennenzulernen und dessen bestimmungsgemäßen Einsatzmöglichkeiten zu nutzen.

Die Bedienungsanleitung enthält wichtige Hinweise, wie Sie mit dem Gerät sicher, fachgerecht und wirtschaftlich arbeiten, und wie Sie Gefahren vermeiden, Reparaturkosten sparen, Ausfallzeiten verringern und die Zuverlässigkeit und Lebensdauer des Gerätes erhöhen.

Zusätzlich zu den Sicherheitsbestimmungen dieser Bedienungsanleitung müssen Sie unbedingt die für den Betrieb des Gerätes geltenden Vorschriften Ihres Landes beachten.

Bewahren Sie die Bedienungsanleitung, in einer Plastikhülle geschützt vor Schmutz und Feuchtigkeit, bei dem Gerät auf. Sie muss von jeder Bedienungsperson vor Aufnahme der Arbeit gelesen und sorgfältig beachtet werden.

An dem Gerät dürfen nur Personen arbeiten, die im Gebrauch des Gerätes unterwiesen und über die damit verbundenen Gefahren unterrichtet sind. Das geforderte Mindestalter ist einzuhalten.

Neben den in dieser Bedienungsanleitung enthaltenen Sicherheitshinweisen und den besonderen Vorschriften Ihres Landes sind die für den Betrieb von baugleichen Maschinen allgemein anerkannten technischen Regeln zu beachten.

Wir übernehmen keine Haftung für Unfälle oder Schäden, die durch Nichtbeachten dieser Anleitung und den Sicherheitshinweisen entstehen.

2. Gerätebeschreibung (Abb. 1 - 2)

1. Tankanzeige
2. Rahmen
3. Tank
4. Transportgriff
5. Erdungsschraube
6. Steckdose - 230V (2x)
7. Ölmesstab
8. Trennschalter
9. Ölablassschraube
10. Voltmeter
11. Anschluss - 12V
12. Ein / Aus Schalter
13. Transporträder
14. Reversierstarter
15. Motor
16. Benzinabsperrrhahn
17. Luftfilter
18. Choke
19. Tankdeckel

3. Lieferumfang

- A. Transporträder
- B. Stützfuß
- C. Adapter - 230V (2x)
- D. Bedienungsanleitung
- E. Zündkerzenschlüssel
- F. Sechskantschraube (M8 x 20)
- G. Sechskantschraube (M8 x 40)
- H. Radachse
- I. Transportgriffe
- J. Sechskantmutter (M12)
- K. Sechskantmutter selbstsichernd (M8)
- L. Sperrzahnmutter (M6)
- M. Beilagscheibe Kunststoff (4x)
- N. Beilagscheibe (2x)
- O. Federring (2x)

4. Bestimmungsgemäße Verwendung

Die Maschine darf nur nach ihrer Bestimmung verwendet werden. Jede weitere darüber hinausgehende Verwendung ist nicht bestimmungsgemäß. Für daraus hervorgerufene Schäden oder Verletzungen aller Art haftet der Benutzer/Bediener und nicht der Hersteller. Bestandteil der bestimmungsgemäßen Verwendung ist auch die Beachtung der Sicherheitshinweise, sowie die Montageanleitung und Betriebshinweise in der Bedienungsanleitung. Personen welche die Maschine bedienen und warten, müssen mit dieser vertraut und über mögliche Gefahren unterrichtet sein. Darüber hinaus sind die geltenden Unfallverhütungs-

vorschriften genauestens einzuhalten. Sonstige allgemeine Regeln in arbeitsmedizinischen und sicherheitstechnischen Bereichen sind zu beachten. Veränderungen an der Maschine schließen eine Haftung des Herstellers und daraus entstehende Schäden gänzlich aus.

Dieses Stromaggregat kann Glühlampen, Heizgeräte, Bohrmaschinen, Wasserpumpen, usw. mit Strom versorgen. Überschreiten Sie nicht die für das Stromaggregat angegebene Lastgrenze.

Das Stromaggregat darf nicht zur Versorgung von Geräten verwendet werden, die einen hohen Strombedarf haben.

Das Stromaggregat kann nicht für Präzisionsgeräte, wie beispielsweise Computer, verwendet werden. Solche Präzisionsgeräte können unter Umständen durch die Verzerrung durch die breite Welle bei der Leistungsabgabe des Stromaggregats beschädigt werden. Schließen sie das Stromaggregat nicht an die elektrische Installation eines Gebäudes an.

- Generator nur in technisch einwandfreiem Zustand sowie bestimmungsgemäß, sicherheits- und gefahrenbewusst unter Beachtung der Betriebsanleitung benutzen!
- Insbesondere Störungen, die die Sicherheit beeinträchtigen können, umgehend beseitigen (lassen)!
- Die Sicherheits-, Arbeits- und Wartungsvorschriften des Herstellers sowie die in den Technischen Daten angegebenen Abmessungen müssen eingehalten werden.
- Die zutreffenden Unfallverhütungsvorschriften und die sonstigen, allgemein anerkannten sicherheitstechnischen Regeln müssen beachtet werden.
- Der Generator darf nur von Personen genutzt, gewartet oder repariert werden, die damit vertraut und über die Gefahren unterrichtet sind. Eigenmächtige Veränderungen an der Maschine schließen eine Haftung des Herstellers für daraus resultierende Schäden aus.
- Der Generator darf nur für Arbeiten verwendet werden, für die er gebaut ist und in der Bedienungsanleitung beschrieben wird.
- Der Generator darf nur mit Originalzubehör und Originalwerkzeugen des Herstellers genutzt werden.
- Jeder darüber hinausgehende Gebrauch gilt als nicht bestimmungsgemäß. Für daraus resultierende Schäden haftet der Hersteller nicht; das Risiko dafür trägt allein der Benutzer.

Bitte beachten Sie, dass unsere Geräte bestimmungsgemäß nicht für den gewerblichen, handwerklichen oder industriellen Einsatz konstruiert wurden. Wir übernehmen keine Gewährleistung, wenn das Gerät in Gewerbe-, Handwerks- oder Industriebetrieben sowie bei gleichzusetzenden Tätigkeiten eingesetzt wird.

5. Sicherheitshinweise

Dieses Gerät entspricht den vorgeschriebenen Sicherheitsbestimmungen für Elektromaschinen

- Lesen Sie die Gebrauchsanleitung aufmerksam durch, bevor Sie den Generator in Betrieb nehmen.
- Ein unsachgemäßer Gebrauch kann zu Schäden an Personen und Sachen führen. Personen, die mit der Anleitung nicht vertraut sind, dürfen das Gerät nicht bedienen. Bewahren Sie die Gebrauchsanleitung sorgfältig auf.
- Kindern und Jugendlichen ist die Benutzung des Gerätes nicht gestattet.
- Bei nicht bestimmungsgemäßer Verwendung sowie bei Veränderungen an der Maschine übernimmt der Hersteller keinerlei Haftung.
- Beachten Sie ebenso die Sicherheitshinweise, die Montage- und Bedienungsanleitung sowie darüber hinaus die allgemein geltenden Unfallverhütungsvorschriften.

Wichtiger Hinweis:

Stellen Sie sicher, dass Personen, die mit diesem Gerät arbeiten, diese Gebrauchsanleitung vor Betrieb gründlich gelesen und verstanden haben.

Betreiben Sie dieses Gerät niemals innerhalb von Gebäuden oder in einer Umgebung ohne ausreichende Belüftung.

Die Abgase enthalten Kohlenmonoxyd, ein geruchloses und giftiges Gas.

Achtung !

Der Generator weist Spannungsschwankungen auf, durch die folgende Geräte eventuell beschädigt werden können:

- Fernseh-/TV-Geräte- Audio-Video-Geräte,
- Produkte oder Geräte mit elektronischer Steuerung

Sicherheitshinweise

Lesen Sie diese Anleitung sorgfältig – Machen Sie sich mit diesem Gerät vertraut. Beachten Sie die **für dieses Gerät geltenden Anwendungshinweise**, Einschränkungen und möglichen Gefahren.

- Das Gerät nur auf einem festen Untergrund aufstellen.
- Die Last darf die auf dem Typenschild des Generators angegebene Leistung nicht überschreiten. Überlastung führt zu Schäden am Gerät oder zur Verkürzung der Lebensdauer.
- Der Motor darf nicht mit überhöhter Drehzahl betrieben werden. Der Betrieb des Motors bei überhöhter Drehzahl erhöht die Verletzungsgefahr. Es dürfen keine Teile verändert werden, die die Regeldrehzahl beeinflussen.
- Vor Einstellarbeiten am Generator oder Motor unbedingt Zündkerze bzw. Zündkabel entfernen, um ein versehentliches Starten zu vermeiden.

- Geräte mit fehlerhaften oder fehlenden Teilen bzw. ohne Schutzgehäuse oder Abdeckung dürfen nicht betrieben werden. Informationen zu Ersatzteilen erhalten Sie bei Ihrem Kundendienst.
- Das Gerät nicht in einer nassen oder feuchten Umgebung oder auf hochleitfähigen Oberflächen wie Metallbelägen oder Stahlkonstruktionen betreiben oder lagern. Bei Betrieb des Geräts unter Bedingungen wie den eben genannten unbedingt Gummihandschuhe und -stiefel tragen sowie einen Erdschlussstromunterbrecher verwenden.
- Generator sauber und frei von Öl, Schmutz und anderen Fremdstoffen halten.
- Sicherstellen, dass Verlängerungskabel, Stromkabel und alle elektrischen Komponenten in einwandfreiem Zustand sind. Elektrische Geräte niemals mit beschädigten oder defekten Kabeln betreiben.
- Zur Vermeidung von Verbrennungen Auspuff und andere Motor- bzw. Generator Teile, die sich im Betrieb erwärmen, nicht berühren.
- Gerät nicht an Haushaltssteckdosen anschließen.
- Nicht mit anderen Stromquellen verbinden.

Unter folgenden Bedingungen ist der Betrieb des Generators unbedingt zu unterlassen:

- bei Änderung der Motordrehzahl
- bei Abnahme der elektrischen Leistung
- beim Auftreten von Fehlzündungen
- bei Funkenbildung
- bei übermäßiger Vibration
- beim Auftreten von Flammen oder Rauch
- in geschlossenen Räumen
- bei Regen oder rauem Wetter
- in geschlossenen Raumabschnitten
- bei Regen oder rauem Wetter
- bei Überhitzung in angeschlossenen Geräten
- bei Schäden an den Steckdosen

Das Kraftstoffsystem regelmäßig auf undichte Stellen und Verschleißspuren wie abgeriebene oder poröse Leitungen, lose oder fehlende Schellen und Schaden am Tank oder Tankdeckel prüfen. Vor Betrieb müssen alle Fehler behoben werden.

Der Generator sollte nur unter folgenden Bedingungen betrieben, gewartet und betankt werden:

- Ausreichende Belüftung. Umgebungen vermeiden, in denen sich Dämpfe anreichern können, z. B. Gruben, Keller, Ausschachtungen und Bilgen. Luftstrom und Temperatur beachten. Die Umgebungstemperatur sollte 40°C nicht überschreiten.
- Bei geschlossenen Räumen die gefährlichen Abgase über Rohre ausleiten. Die Motorabgase enthalten Kohlenmonoxid, ein giftiges, Geruch- und farbloses Gas, das beim Einatmen schwere gesundheitlichen Schaden bis hin zum Tod verursacht.
- Den Generator nur bei ausreichender Beleuchtung betanken. Verschütten von Kraftstoff vermeiden.

Den Generator niemals während des Betriebs betanken. Motor vor dem Betanken circa zwei Minuten abkühlen lassen.

- Betankung nicht in der Nahe von offenem Feuer, Kontrolllampen oder funkenbildenden elektrischen Geräten wie Elektrowerkzeugen, Schweißgeräten und Schleifmaschinen durchführen.
- Schalldämpfer und Luftfilter auf einwandfreien Zustand prüfen. Diese Teile dienen bei Fehlzündungen als Flammenschutz.
- Nicht in der Nahe des Generators rauchen. Keine lose Kleidung, Schmuck oder ähnliche Gegenstände tragen, die vom Anlasser oder von anderen umlaufenden Teilen erfasst werden können.

Der Generator ist nach dem Stand der Technik und den anerkannten sicherheitstechnischen Regeln gebaut. Dennoch können beim Arbeiten einzelne Restrisiken auftreten.

Des Weiteren können trotz aller getroffenen Vorkehrungen nicht offensichtliche Restrisiken bestehen.

- Restrisiken können minimiert werden wenn die „Sicherheitshinweise“ und die „Bestimmungsgemäße Verwendung“ sowie die Bedienungsanweisung insgesamt beachtet werden.

Gefahren und Schutzmaßnahmen

Abgase:

Einatmung der Abgase
Gerät nur im Freien verwenden

Elektrischer Schlag:

Berühren des Zündsteckers
Zündkerzenstecker nicht bei laufendem Motor berühren

Verbrennungen:

Berührung des Auspuffes
Gerät abkühlen lassen

Feuer-Explosion:

Benzin ist feuergefährlich
Beim Tanken und Arbeiten ist das Rauchen verboten

Warnung! Dieses Elektrowerkzeug erzeugt während des Betriebs ein elektromagnetisches Feld. Dieses Feld kann unter bestimmten Umständen aktive oder passive medizinische Implantate beeinträchtigen. Um die Gefahr von ernsthaften oder tödlichen Verletzungen zu verringern, empfehlen wir Personen mit medizinischen Implantaten ihren Arzt und den Hersteller vom medizinischen Implantat zu konsultieren, bevor das Elektrowerkzeug bedient wird.

6. Technische Daten

Schutzart	IP23M
Dauerleistung P_{nenn} (S1)	2500 W
Max. Leistung P_{max} (S2 5 min)	2800 W
Nennspannung U_{nenn}	2 x 230 V~ 12V / 10A
Nennstrom I_{nenn}	16 A
Frequenz F_{nenn}	50 Hz
Bauart Antriebsmotor	4 Takt 1 Zylinder luftgekühlt
Hubraum	196 cm ³
Max. Leistung (Motor)	4,8 kW / 6,5 PS
Kraftstoff	bleifreies Benzin
Tankinhalt	15 l
Motoröl Typ	10W30 / 15W40
Ölmenge (ca.)	0,6 l
Verbrauch bei Volllast	360 g/kWh
Gewicht	43 kg
Leistungsklasse	G2
Temperatur max.	40 °C
Max. Aufstellhöhe (üNN)	1000 m
Anlasser	Seilzugstarter
Zündkerze	F6RTC

Technische Änderungen vorbehalten!

Betriebsart S1 (Dauerbetrieb)

Die Maschine kann dauerhaft mit der angegebenen Leistung betrieben werden.

Betriebsart S2 (Kurzzeitbetrieb)

Die Maschine darf kurzzeitig mit der Maximalen Leistung betrieben werden. Danach muss die Maschine eine Zeitspanne stillstehen, um sich nicht unzulässig zu erwärmen.

Geräusch

⚠ Warnung: Lärm kann gravierende Auswirkungen auf Ihre Gesundheit haben. Übersteigt der Maschinenlärm 85 dB (A), tragen Sie bitte einen geeigneten Gehörschutz.

Geräuschkennwerte

Schallleistungspegel L_{WA}	95,11 dB(A)
Schalldruckpegel L_{pA}	75,09 dB(A)
Unsicherheit $K_{\text{wa/pA}}$	1,33 dB(A)

7. Auspacken

Öffnen Sie die Verpackung und nehmen Sie das Gerät vorsichtig heraus. Entfernen Sie das Verpackungsmaterial sowie Verpackungs- und Transportsicherungen (falls vorhanden). Überprüfen Sie, ob der Lieferumfang vollständig ist. Kontrollieren Sie das Gerät und die Zubehörteile auf Transportschäden. Bei Beanstandungen muss sofort der Zubringer verständigt werden. Spätere Reklamationen werden nicht anerkannt. Bewahren Sie die Verpackung nach Möglichkeit bis zum Ablauf der Garantiezeit auf. Machen Sie sich vor dem Einsatz anhand der Bedienungsanleitung mit dem Gerät vertraut. Verwenden Sie bei Zubehör sowie Verschleiß- und Ersatzteilen nur Originalteile. Ersatzteile erhalten Sie bei Ihrem Fachhändler. Geben Sie bei Bestellungen unsere Artikelnummern sowie Typ und Baujahr des Gerätes an.

⚠ ACHTUNG!

Gerät und Verpackungsmaterial sind kein Kinderspielzeug! Kinder dürfen nicht mit Kunststoffbeuteln, Folien und Kleinteilen spielen! Es besteht Verschluckungs- und Erstickungsgefahr!

8. Aufbau / Vor Inbetriebnahme

⚠ ACHTUNG!

Vor der Inbetriebnahme das Gerät unbedingt komplett montieren!

Ihre Maschine ist nicht komplett montiert.

Montieren der Transportvorrichtung (Abb. 4/5/6)

- 1 Führen Sie die Radachse (H) durch die Führung (a) bis diese einrastet.
- 2 Laufrad (13) auf die Radachse (H) führen und mit je einer Beilagscheibe (N) und Federring (O) und einer Sechskantmutter (J) an der Radachse fixieren. (Abb. 4)
- 3 Stützfuß (B) an Rahmenstrebe unten montieren. Befestigen Sie den Stützfuß mit zwei Schrauben (F) und Muttern (L) (Abb. 5)
- 4 Transportgriffe (4) am Rahmen montieren. Fixieren Sie die Transportgriffe mit der Schraube (G) und der Mutter (K), zwischen Rahmen und der Gabel des Transportgriffes kommen jeweils zwei Beilagscheiben aus Kunststoff (M). (Abb. 6)

Achtung! Vor dem ersten Benutzen Öl einfüllen.

Kontrollieren Sie vor jedem Gebrauch bei abgeschaltetem Motor und auf einer ebenen Fläche den Ölstand. Verwenden Sie Viertakt- oder ein gleich hochwertiges HD-Öl bester Qualität.

Prüfen des Ölstands (Abb. 7)

Nehmen Sie den Öleinfüllverschluss (7) ab und wischen Sie den Messstab sauber. Prüfen Sie den Ölstand, indem Sie den Tauchstab in den Füllstutzen einschieben, ohne dabei den Verschluss einzuschrauben. Sollte der Ölstand zu niedrig sein, füllen Sie das empfohlene Öl bis zum unteren Rand des Ölfüllstutzens nach.

Öl-Warnsystem

Das Öl-Warnsystem ist so ausgelegt, dass Motorschaden durch Ölmangel im Kurbelgehäuse vermieden werden. Bevor der Ölstand im Kurbelgehäuse unter die Sicherheitsmarke sinken kann, stellt das Öl-Warnsystem den Motor automatisch ab. Wenn das Öl-Warnsystem den Motor abstellt, füllen Sie Motoröl nach.

Tanken

Warnung! Benzin ist äußerst feuergefährlich und explosiv. Sie können beim Umgang mit Treibstoff Verbrennungen oder andere schwere Verletzungen erleiden. Verwenden Sie Benzin mit einer Oktanzahl von **mindestens 90 Oktan**. Verwenden Sie nur frischen, sauberen Kraftstoff. Wasser oder Unreinheiten im Benzin beschädigen das Kraftstoffsystem.

Tankvolumen: 15 Liter

- Füllen Sie den Tank nur bis zur angegebenen Markierung im Kraftstoffsieb.
- Beachten Sie hierbei die Ausdehnung von Kraftstoff.
- Tanken Sie in einem gut belüfteten Bereich bei gestopptem Motor. Wenn der Motor unmittelbar vorher in Betrieb war, lassen Sie ihn zuerst abkühlen.
- Betanken Sie niemals den Motor in einem Gebäude, wo die Benzindämpfe Flammen oder Funken erreichen können.
- Rauchen Sie nicht während dem Nachtanken oder in dem Raum, in dem das Benzin aufbewahrt wird, und vermeiden Sie unter diesen Umständen offenes Feuer oder Funkenschlag.
- Achten Sie nach dem Betanken darauf, dass der Tankdeckel wieder korrekt und sicher verschlossen wurde. Seien Sie vorsichtig!
- Verschüttetes Benzin unverzüglich aufwischen.
- Sollte Benzin verschüttet worden sein, sorgen Sie dafür, dass der Bereich getrocknet ist, bevor Sie den Motor starten.
- Vermeiden Sie den wiederholten oder längeren Kontakt des Kraftstoffs mit der Haut oder das Einatmen der Dämpfe.
- Bewahren Sie den Kraftstoff außerhalb der Reichweite von Kindern auf.
- Bei gelegentlichem Klopfen oder Klingeln des Motors, sollten Sie ein anderes Markenbenzin verwenden. Wenn sich das Problem nicht beheben lässt, suchen Sie einen autorisierten Fachhändler auf.

WARNUNG: Das Betreiben des Motors mit andauerndem Zündungsklopfen oder Klingeln kann einen Motorschaden nach sich ziehen. Das Betreiben des Motors mit andauerndem Zündungsklopfen oder Klingeln wird als falscher Gebrauch angesehen. Für daraus resultierende Schäden haftet der Hersteller nicht; das Risiko dafür trägt allein der Benutzer.

9. In Betrieb nehmen

Erdung des Generators

Das Stromaggregat besitzt eine Erdung, die die Rahmenstruktur des Geräts mit den Erdungsanschlüssen in den Wechselstromsteckdosen verbindet. Die Erdung ist nicht mit dem Wechselstrom-Nullleiterkabel verbunden. Wird das Stromaggregat mit einem Phasenprüfer getestet, so weist es nicht die gleiche Erdschleife, wie die eines normalen Haushaltsgeräts auf. Zum Schutz vor elektrischem Schlag sicherstellen, dass der Generator geerdet ist. Generator und externe Erdungsquelle, z.B. ein in die Erde getriebenes Wasserrohr bzw. eine in die Erde getriebene Kupferstange, mit einem dicken Draht verbinden.

WARNUNG: Als Erdungsquelle keine Rohrleitungen verwenden, die brennbare Stoffe führen.

Motor starten (Abb. 1 + 2)

HINWEIS: Elektrogerät nicht vor dem Starten des Motors anschließen.

- 1 Kraftstoffhahn (16) auf ON drehen.

Im kalten Zustand:

Chokehebel (18) in die Position CLOSED bringen.

Im warmen Zustand:

Chokehebel auf OPEN stellen

- 2 Motorschalter (12) auf die Position ON stellen.
- 3 Langsam den Reversierstarter ziehen, bis ein Widerstand spürbar ist. Dann kräftig ziehen.
- 4 Stellen Sie den Chokehebel zurück in die Position OPEN während sich der Motor erwärmt.

WARNUNG: Achten Sie darauf, Ihre Finger nicht zu verletzen. Wenn der Motor nicht anspringt und ein Kolben nicht vollständig angehoben wurde, kann der Anlassergriff plötzlich zum Motor zurückgeschlagen. Vermeiden Sie, dass der Anlassergriff gegen den Motor zurückschlägt. Lassen Sie ihn langsam von Hand zurückgleiten, damit die Abdeckung nicht beschädigt wird.

Motor abstellen

- 1 Elektroaggregat ausschalten
- 2 Motorschalter auf off stellen
- 3 Kraftstoffhahn auf off stellen

Im Notfall Motorschalter auf off stellen!

Anschließbare Elektrogeräte

Dieses Stromaggregat kann Glühlampen, Heizgeräte, Bohrmaschinen, Wasserpumpen, usw. mit Strom versorgen. Überschreiten Sie nicht die für das Stromaggregat angegebene Lastgrenze.

Das Stromaggregat darf nicht zur Versorgung von Geräten verwendet werden, die einen hohen Strombedarf haben.

Das Stromaggregat kann nicht für Präzisionsgeräte, wie beispielsweise Computer, verwendet werden. Solche Präzisionsgeräte können unter Umständen durch die Verzerrung, durch die breite Welle bei der Leistungsabgabe des Stromaggregats beschädigt werden. Schließen sie das Stromaggregat nicht an die elektrische Installation eines Gebäudes an.

WARNUNG: Der Anschluss an die elektrische Installation eines Gebäudes kann die Rückspeisung des elektrischen Stroms in die Netzversorgungsleitungen zur Folge haben. Diese Rückspeisung birgt das Risiko eines tödlichen Stromschlags für Arbeiter des Stromversorgungsunternehmens oder andere Personen, die die Leitungen während einem Stromausfall berühren. Der Anschluss an die elektrische Installation eines Gebäudes kann auch dazu führen, dass der elektrische Strom des Versorgungsunternehmens in das Stromaggregat rückgespeist wird. Wenn die Netzversorgung wiederhergestellt ist, kann das Stromaggregat explodieren, brennen oder einen Brand in der elektrischen Installation des Gebäudes auslösen.

Trennschalter (8)

Der Trennschalter trennt das Stromaggregat bei einem Kurzschluss oder im Fall einer bedeutenden Überlast des Generators an der Steckdose automatisch ab. Ist die Sicherung automatisch in die Stellung off herausgesprungen, so prüfen Sie, dass das angeschlossene Elektrogerät in einwandfreiem Zustand ist und nicht die zulässige Lastgrenze der Schaltung überschreitet, bevor Sie die Sicherung wieder hineindrücken.

10. Reinigung

Achtung!

Schalten Sie vor der Durchführung von Reinigungsarbeiten immer den Motor ab und ziehen Sie den Zündkerzenstecker.

Wir empfehlen, dass Sie das Gerät direkt nach jeder Benutzung reinigen.

Reinigen Sie das Gerät regelmäßig mit einem feuchten Tuch und etwas Schmierseife. Verwenden Sie keine Reinigungs- oder Lösungsmittel; diese könnten die Kunststoffteile des Gerätes angreifen. Achten Sie darauf, dass kein Wasser in das Geräteinnere gelangen kann.

11. Transport

Transport

- 1 Lassen Sie den Motor abkühlen, bevor Sie ihn transportieren.
- 2 Stellen Sie vor dem Transport des Stromaggregats den Motorschalter (12) in die Stellung OFF und den Benzinhahn (16) in die Stellung OFF
- 3 Halten Sie das Stromaggregat waagrecht, damit kein Benzin verschüttet wird. Benzindämpfe oder verschüttetes Benzin können sich entzünden.
- 4 Lassen Sie das Stromaggregat nicht fallen und setzen Sie es beim Transport keinen Schlägen aus.

12. Lagerung

Lagern Sie das Gerät und dessen Zubehör an einem dunklen, trockenen und frostfreien sowie für Kinder unzugänglichen Ort. Die optimale Lagertemperatur liegt zwischen 5 und 30 °C. Bewahren Sie das Werkzeug in der Originalverpackung auf. Decken Sie das Werkzeug ab, um es vor Staub oder Feuchtigkeit zu schützen. Bewahren Sie die Bedienungsanleitung bei dem Werkzeug auf.

Bei Lagerung über einen längeren Zeitraum

- 1 Kraftstofftank entleeren und den Vergaser leer fahren.
- 2 Zündkerze abschrauben.
- 3 Ca. 20 ml sauberes Motoröl durch die Zündkerzenbohrung in den Zylinder gießen.
- 4 Starterseil langsam herausziehen damit sich das Öl im Motor verteilt und Zündkerze wieder einschrauben.
- 5 Schmutz, Ablagerungen und Staub gründlich von Motor und Zylinderkopfrippen entfernen.
- 6 Luftfilter säubern oder bei starker Verschmutzung ersetzen.
- 7 Den Stromgenerator sicher in einem trockenen Raum, für Kinder unzugänglich, lagern.
- 8 Das Gerät darf nicht im Freien aufbewahrt werden.
- 9 Gerät und Motor zum Schutz vor Staub abdecken und an einem trockenen sauberen Ort lagern.

Bei Wiederinbetriebnahme nach längerer Lagerung

- 1 Wechseln Sie das Motoröl.
- 2 Füllen Sie frisches Benzin ein, bevor sie den Motor nach der Lagerzeit erneut starten.

Wenn der Motor mehr als einen Monat lang nicht gebraucht wird, können Änderungen an der Benzinqualität das erschwerte Starten des Motors oder anderes zur Folge haben. Lösen Sie, um dies zu verhindern, die Ablassschraube des Vergasers und lassen Sie das Benzin daraus ablaufen. Öffnen Sie außerdem den Benzinhahn, damit das Benzin aus dem Tank abläuft.

13. Wartung

Achtung!

Schalten Sie vor der Durchführung von Wartungsarbeiten immer den Motor ab und ziehen Sie den Zündkerzenstecker.

Ölwechsel (Abb. 7)

Motoröl nach den ersten 25 Betriebsstunden wechseln, anschließend alle 50 Stunden bzw. alle drei Monate.

Motoröl bei warmem Motor ablaufen lassen.

- 1 Motor warmlaufen lassen.
- 2 Motor abschalten.
- 3 Ausreichend großen Behälter zum Auffangen des Altöls unter die Ölablassschraube (9) stellen.
- 4 Zum Ablassen des Öls Öleinfüllverschluss (7) und Ölablassschraube (9) entfernen.
- 5 Öl ablaufen lassen
- 6 Ölablassschraube (9) mit Dichtungsscheibe wieder anbringen und festziehen.

Empfohlenes Motoröl in die Öleinfüllöffnung einfüllen.

Hinweis! Öleinfüllverschluss (7) gut zuschrauben.

Füllmenge ca. 0,6 Liter

Entsorgen Sie anfallendes Öl ordnungsgemäß in der örtlichen Altölsammelstelle. Es ist verboten Altöl in den Boden abzulassen oder mit Abfall zu vermischen.

Zündkerze prüfen (Abb. 11)

Motor abschalten und abkühlen lassen.

Vorsicht! Verbrennungsgefahr

Je nach Bedarf Zündkerze reinigen oder ersetzen:

- 1 Zündkerzenstecker (d) abziehen und Schmutz im Zündkerzenbereich beseitigen.
- 2 Zündkerze (e) herausdrehen und prüfen.
- 3 Bei Beschädigungen wie z. B. Risse oder Splitter, Zündkerze ersetzen.
- 4 Zündkerzen-Elektroden mit einer Drahtbürste reinigen.
- 5 Elektrodenabstand prüfen und einstellen.
- 6 Zündkerze einschrauben und mit dem Zündkerzenschlüssel festziehen.
- 7 Zündkerzenstecker auf die Zündkerze aufsetzen.

Achten Sie darauf, dass beim Wechsel kein Schmutz in den Zylinderkopf gelangt.

Überprüfen Sie den Sitz der Zündkerze.

Eine lockere Zündkerze kann durch Überhitzung den Motor beschädigen.

Zu starkes Anziehen kann das Gewinde im Zylinderkopf beschädigen.

Für daraus resultierende Schäden haftet der Hersteller nicht; das Risiko dafür trägt allein der Benutzer. Verwenden Sie nur die empfohlene oder eine gleichwertige Zündkerze.

Luftfilter reinigen (Abb. 9 + 10)

- 1 Lösen Sie Die Griffschraube (b)
- 2 Entfernen sie die Filter-Abdeckung (17)
- 3 Reinigen sie den Schaumstoff - Vorfilter (c) in einem nicht entflammarem Lösungsmittel.

Achtung: Kein Benzin oder Reinigungslösungen mit niedrigem Flammpunkt zum Reinigen des Luftfiltereinsatzes verwenden. Ein Feuer oder eine Explosion könnte die Folge sein.

- 4 Vorfilter ausdrücken um das Lösungsmittel/Seifenwasser zu entfernen.
- 5 Reinigen sie den Papierfilter durch Ausklopfen.
- 6 Ausgewaschenes Filterelement gründlich mit klarem Wasser spülen.
- 7 Lassen Sie das Filterelement gründlich trocknen oder blasen Sie es mit Druckluft trocken.
- 8 Filter-Abdeckung wieder einhängen und Griffschraube anziehen.

Wird der Motor in einer sehr staubigen Umgebung betrieben, Luftfilter täglich oder alle zehn Betriebsstunden reinigen.

Niemals den Motor ohne oder mit beschädigtem Luftfiltereinsatz laufen lassen. Schmutz gelangt so in den Motor, wodurch schwerwiegende Motorschäden entstehen können.

Für daraus resultierende Schäden haftet der Hersteller nicht; das Risiko dafür trägt allein der Benutzer.

Wichtiger Hinweis im Fall einer Reparatur:

Bei Rücklieferung des Gerätes zur Reparatur beachten Sie bitte, dass das Gerät aus Sicherheitsgründen öl- und kraftstofffrei an die Servicestation gesendet werden müssen.

Service-Informationen

Es ist zu beachten, dass bei diesem Produkt folgende Teile einem gebrauchsgemäßen oder natürlichen Verschleiß unterliegen bzw. folgende Teile als Verbrauchsmaterialien benötigt werden.

Verschleißteile*: Zündkerze

* nicht zwingend im Lieferumfang enthalten!

14. Entsorgung und Wiederverwertung

Das Gerät befindet sich in einer Verpackung um Transportschäden zu verhindern. Diese Verpackung ist Rohstoff und ist somit wieder verwendbar oder kann dem Rohstoffkreislauf zurückgeführt werden.

Das Gerät und dessen Zubehör bestehen aus verschiedenen Materialien, wie z.B. Metall und Kunststoffe. Führen Sie defekte Bauteile der Sondermüllentsorgung zu. Fragen Sie im Fachgeschäft oder in der Gemeindeverwaltung nach!

Altgeräte dürfen nicht in den Hausmüll!



Dieses Symbol weist darauf hin, dass dieses Produkt gemäß Richtlinie über Elektro- und Elektronik-Altgeräte (2012/19/EU) und nationalen Gesetzen nicht über den Hausmüll entsorgt werden darf. Dieses Produkt muss bei einer dafür vorgesehenen Sammelstelle abgegeben werden. Dies kann z. B. durch Rückgabe beim Kauf eines ähnlichen Produkts oder durch Abgabe bei einer autorisierten Sammelstelle für die Wiederaufbereitung von Elektro- und Elektronik-Altgeräten geschehen. Der unsachgemäße Umgang mit Altgeräten kann aufgrund potentiell gefährlicher Stoffe, die häufig in Elektro und Elektronik-Altgeräten enthalten sind, negative Auswirkungen auf die Umwelt und die menschliche Gesundheit haben. Durch die sachgemäße Entsorgung dieses Produkts tragen Sie außerdem zu einer effektiven Nutzung natürlicher Ressourcen bei. Informationen zu Sammelstellen für Altgeräte erhalten Sie bei Ihrer Stadtverwaltung, dem öffentlich-rechtlichen Entsorgungsträger, einer autorisierten Stelle für die Entsorgung von Elektro- und Elektronik-Altgeräten oder Ihrer Müllabfuhr.

15. Störungsabhilfe

Die folgende Tabelle zeigt Fehlersymptome auf und beschreibt wie sie Abhilfe schaffen können, wenn Ihre Maschine einmal nicht richtig arbeitet. Wenn Sie das Problem damit nicht lokalisieren und beseitigen können, wenden Sie sich an Ihre Service-Werkstatt.

Störung	mögliche Ursache	Abhilfe
Motor lässt sich nicht starten	Kein Kraftstoff im Tank.	Nachtanken.
	Kraftstoffhahn geschlossen.	Kraftstoffhahn öffnen.
	Luftfilter verschmutzt.	Luftfilter reinigen.
	Motorschalter steht auf OFF“.	Motorschalter auf „ON“ stellen.
	Reversierstarter defekt.	Reversierstarter reparieren.
	Kein Motoröl.	Motoröl nachfüllen.
	Zündkerze verschmutzt.	Zündkerze reinigen
	Motorölstand zu niedrig (Öl-Warnlampe flackert).	Füllen sie Motorenöl auf.
	Ein/Ausschalter für Motorbetrieb falsch eingestellt.	Auf richtige Position stellen
Motor läuft laut/unruhig	Zündkerze verschmutzt	Zündkerze reinigen/ austauschen.
	Luftfilter stark verschmutzt	Luftfilter reinigen/ austauschen.
	Kraftstoff kontaminiert/abgestanden	Kraftstoff ablassen und erneuern.
	Chock-Hebel auf „CHOKE“	Stellen sie den Chock-Hebel auf „RUN
	Falscher Kraftstoff, Diesel statt Benzin	Kraftstoff ablassen und richtigen Kraftstoff einfüllen
Kein elektrischer Ausgang	Störung im Wechselstromerzeuger	Für Garantieleistung verantwortliche Vertretung benachrichtigen
Motor lässt sich nicht abschalten	Zündungs-Ausschaltdraht defekt	Kraftstoffhahn schließen und warten, bis der Motor abstellt, Kundendienst rufen

Garantiebedingungen

Revisionsdatum 20. August 2018

Sehr geehrte Kundin, sehr geehrter Kunde,

unsere Produkte unterliegen einer strengen Qualitätskontrolle. Sollte ein Gerät dennoch nicht einwandfrei funktionieren, bedauern wir dies sehr und bitten Sie, sich an unseren Servicedienst unter der unten angegebenen Adresse zu wenden. Gerne stehen wir Ihnen auch telefonisch über die Servicenummer zur Verfügung. Die nachfolgenden Hinweise sollen Ihnen für eine problemlose Bearbeitung und Regulierung im Schadensfall dienen.

Für die Geltendmachung von Garantieansprüchen - innerhalb Deutschland - gilt folgendes:

1. Diese Garantiebedingungen regeln unsere zusätzlichen Hersteller-Garantieleistungen für Käufer (private Endverbraucher) von Neugeräten. Die gesetzlichen Gewährleistungsansprüche werden von dieser Garantie nicht berührt. Für diese ist der Händler zuständig, bei dem Sie das Produkt erworben haben.

2. Die Garantieleistung erstreckt sich ausschließlich auf Mängel an einem von Ihnen erworbenen neuen Gerät, die auf einem Material- oder Herstellungsfehler beruhen und ist - nach unserer Wahl - auf die unentgeltliche Reparatur solcher Mängel oder den Austausch des Gerätes beschränkt (ggf. auch Austausch mit einem Nachfolgemodell). Ersetzte Geräte oder Teile gehen in unser Eigentum über. Bitte beachten Sie, dass unsere Geräte bestimmungsgemäß nicht für den gewerblichen, handwerklichen oder beruflichen Einsatz konstruiert wurden. Ein Garantiefall kommt daher nicht zustande, wenn das Gerät innerhalb der Garantiezeit in Gewerbe-, Handwerks- oder Industriebetrieben verwendet wurde oder einer gleichzusetzenden Beanspruchung ausgesetzt war.

3. Von unseren Garantieleistungen ausgenommen sind:

- Schäden am Gerät, die durch Nichtbeachtung der Montageanleitung, nicht fachgerechte Installation, Nichtbeachtung der Bedienungsanleitung (z.B. Anschluss an eine falsche Netzspannung oder Stromart) bzw. der Wartungs- und Sicherheitsbestimmungen oder durch Einsatz des Geräts unter ungeeigneten Umweltbedingungen sowie durch mangelnde Pflege und Wartung entstanden sind.
 - Schäden am Gerät, die durch missbräuchliche oder unsachgemäße Anwendungen (wie z.B. Überlastung des Gerätes oder Verwendung von nicht zugelassenen Werkzeugen bzw. Zubehör), Eindringen von Fremdkörpern in das Gerät (wie z.B. Sand, Steine oder Staub), Transportschäden, Gewaltanwendung oder Fremdeinwirkungen (wie z. B. Schäden durch Herunterfallen) entstanden sind.
 - Schäden am Gerät oder an Teilen des Geräts, die auf einen bestimmungsgemäßen, üblichen (betriebsbedingten) oder sonstigen natürlichen Verschleiß zurückzuführen sind sowie Schäden und/oder Abnutzung von Verschleißteilen.
 - Mängel am Gerät, die durch Verwendung von Zubehör-, Ergänzungs- oder Ersatzteilen verursacht wurden, die keine Originalteile sind oder nicht bestimmungsgemäß verwendet werden.
 - Geräte, an denen Veränderungen oder Modifikationen vorgenommen wurden.
 - Geringfügige Abweichungen von der Soll-Beschaffenheit, die für Wert und Gebrauchstauglichkeit des Geräts unerheblich sind.
 - Geräte an denen eigenmächtig Reparaturen oder Reparaturen, insbesondere durch einen nicht autorisierten Dritten, vorgenommen wurden.
 - Wenn die Kennzeichnung am Gerät bzw. die Identifikationsinformationen des Produktes (Maschinenaufkleber) fehlen oder unlesbar sind.
 - Geräte die eine starke Verschmutzung aufweisen und daher vom Servicepersonal abgelehnt werden.
- Schadensersatzansprüche sowie Folgeschäden sind von dieser Garantieleistung generell ausgeschlossen.

4. Die Garantiezeit beträgt regulär **24 Monate*** (12 Monate bei Batterien / Akkus) und beginnt mit dem Kaufdatum des Gerätes. Maßgeblich ist das Datum auf dem Original-Kaufbeleg. Garantieansprüche müssen jeweils nach Kenntniserlangung unverzüglich erhoben werden. Die Geltendmachung von Garantieansprüchen nach Ablauf der Garantiezeit ist ausgeschlossen. Die Reparatur oder der Austausch des Gerätes führt weder zu einer Verlängerung der Garantiezeit noch wird eine neue Garantiezeit durch diese Leistung für das Gerät oder für etwaige eingebaute Ersatzteile in Gang gesetzt. Dies gilt auch bei Einsatz eines Vor-Ort-Services. Das betroffene Gerät ist in gesäubertem Zustand zusammen mit einer Kopie des Kaufbelegs, - hierin enthalten die Angaben zum Kaufdatum und der Produktbezeichnung - der Kundendienststelle vorzulegen bzw. einzusenden. Wird ein Gerät unvollständig, ohne den kompletten Lieferumfang eingesendet, wird das fehlende Zubehör wertmäßig in Anrechnung / Abzug gebracht, falls das Gerät ausgetauscht wird oder eine Rückerstattung erfolgt. Teilweise oder komplett zerlegte Geräte können nicht als Garantiefall akzeptiert werden. Bei nicht berechtigter Reklamation bzw. außerhalb der Garantiezeit trägt der Käufer generell die Transportkosten und das Transportrisiko. **Einen Garantiefall melden Sie bitte vorab bei der Servicestelle (s.u.) an.** In der Regel wird vereinbart, dass das defekte Gerät mit einer kurzen Beschreibung der Störung per Abhol-Service (nur in Deutschland) oder - im Reparaturfall außerhalb des Garantiezeitraums - ausreichend frankiert, unter Beachtung der entsprechenden Verpackungs- und Versandrichtlinien, an die unten angegebene Serviceadresse eingesendet wird. **Beachten Sie bitte, dass Ihr Gerät (modellabhängig) bei Rücklieferung, aus Sicherheitsgründen - frei von allen Betriebsstoffen ist.** Das an unser Service-Center eingeschickte Produkt, muss so verpackt sein, dass Beschädigungen am Reklamationsgerät auf dem Transportweg vermieden werden. Nach erfolgter Reparatur / Austausch senden wir das Gerät frei an Sie zurück. Können Produkte nicht repariert oder ausgetauscht werden, kann nach unserem eigenen freien Ermessen ein Geldbetrag bis zur Höhe des Kaufpreises des mangelhaften Produkts erstattet werden, wobei ein Abzug aufgrund von Abnutzung und Verschleiß berücksichtigt wird. Diese Garantieleistungen gelten nur zugunsten des privaten Erstkäufers und sind nicht abtret- oder übertragbar.

5. Für die Geltendmachung Ihres Garantieanspruches **kontaktieren Sie bitte unser Service-Center** (via Post, eMail oder telefonisch).

Bitte verwenden Sie vorzugsweise unser Formular auf unserer Homepage: <https://www.scheppach.com/Reparaturservice.aspx>.

Bitte senden Sie uns keine Geräte ohne vorherige Kontaktaufnahme und Anmeldung bei unserem Service-Center.

Für die Inanspruchnahme dieser Garantiezusagen ist der Erstkontakt mit unserem Service-Center zwingende Voraussetzung.

6. Bearbeitungszeit - Im Regelfall erledigen wir Reklamationssendungen innerhalb 14 Tagen nach Eingang in unserem Service-Center. Sollte in Ausnahmefällen die genannte Bearbeitungszeit überschritten werden, so informieren wir Sie rechtzeitig.

7. Verschleißteile - Verschleißteile sind: a) mitgelieferte, an- und/oder eingebaute Batterien / Akkus sowie b) alle modellabhängigen Verschleißteile (siehe Bedienungsanleitung). Von der Garantieleistung ausgeschlossen sind tief entladene bzw. an Gehäuse und oder Batteriepolen beschädigte Batterien / Akkus.

8. Kostenvoranschlag - Von der Garantieleistung nicht oder nicht mehr erfasste Geräte reparieren wir gegen Berechnung. Auf Nachfrage bei unserem Service-Center können Sie die defekten Geräte für einen Kostenvoranschlag einsenden und ggf. dem Service-Center schriftlich (per Post, eMail) die Reparaturfreigabe erteilen. Ohne Reparaturfreigabe erfolgt keine weitere Bearbeitung.

9. Andere Ansprüche, als die oben genannten, können nicht geltend gemacht werden.

Die **Garantiebedingungen** gelten nur in der jeweils aktuellen Fassung zum Zeitpunkt der Reklamation und können ggf. unserer Homepage (www.scheppach.com) entnommen werden.

Bei Übersetzungen ist stets die deutsche Fassung maßgeblich.

scheppach Fabrikation von Holzbearbeitungsmaschinen GmbH · Günzburger Str. 69 · 89335 Ichenhausen (Deutschland) · www.scheppach.com

Telefon: +49 [0] 8223 4002 99 oder +800 4002 4002 (Service-Hotline/FreeCall Rufnummer dt. Festnetz**) · Telefax +49 [0] 8223 4002 20 · E-Mail: service@scheppach.com · Internet: <http://www.scheppach.com>

* Produktabhängig auch über 24 Monate; länderbezogen können erweiterte Garantieleistungen gelten

** Verbindungskosten: kostenlos aus dem deutschen Festnetz

Änderungen dieser Garantiebedingungen ohne Voranmeldung behalten wir uns jederzeit vor.

Explanation of the symbols on the equipment

The use of symbols in this manual is intended to draw your attention to possible risks. The safety symbols and the explanations that accompany them must be perfectly understood. The warnings in themselves do not remove the risks and cannot replace correct actions for preventing accidents.

	<p>Read operator manual. Before any use, refer to the corresponding section in this user manual.</p>
	<p>Important. Hot parts. Keep your distance.</p>
	<p>Important. Switch off the engine before refueling. Not refuel when operating.</p>
	<p>Important. Exhaust gas is poisonous, do not operate in an unventilated area.</p>
	<p>Wear hearing protection. Wear protective gloves.</p>
	<p>Beware of electrical voltage!</p>
	<p>Take care when handling fuel and lubricants!</p>
	<p>Remove the ignition cable before all maintenance work, and read the instructions for use.</p>
	<p>Don't expose to rain.</p>
	<p>Starting engine creates sparking. Sparking can ignite nearby flammable gases.</p>
	<p>Strictly no naked flames or smoking near the appliance!</p>
<p>⚠ Attention!</p>	<p>In this operating manual, we have used this sign to mark all sections that concern your safety.</p>

Table of contents:	Page:
1. Introduction.....	20
2. Device description.....	20
3. Scope of delivery.....	20
4. Intended use.....	20
5. Safety information	21
6. Technical data	22
7. Unpacking	23
8. Attachment / Before starting the equipment.....	23
9. Initial operation	24
10. Cleaning	25
11. Transport	25
12. Storage.....	25
13. Maintenance.....	25
14. Disposal and recycling	26
15. Troubleshooting	27

1. Introduction

Manufacturer:

scheppach

Fabrikation von Holzbearbeitungsmaschinen GmbH
Günzburger Straße 69
D-89335 Ichenhausen

Dear customer,

We hope you have a lot of fun and success using your new machine.

Note:

According to the applicable product liability laws, the manufacturer of the device does not assume liability for damages to the product or damages caused by the product that occurs due to:

- improper handling,
- noncompliance of the operating instructions,
- repairs by third parties, not by authorized service technicians,
- installation and replacement of non-original spare parts,
- non-intended use,
- Failure of the electrical system in the event of the electrical regulations and VDE provisions 0100, DIN 571 13 / VDE 01 13 not being observed.

We recommend:

That you read through the entire operating instructions before putting the machine into operation.

These operating instructions are to assist you in getting to know your machine and utilize its proper applications.

The operating instructions contain important notes on how you work with the machine safely, expertly, and economically, and how you can avoid hazards, save repair costs, reduce downtime and increase the reliability and service life of the machine.

In addition to the safety requirements contained in these operating instructions, you must be careful to observe your country's applicable regulations.

The operating instructions must always be near the machine. Put them in a plastic folder to protect them from dirt and humidity. They must be read by every operator before beginning work and observed conscientiously. Only persons who have been trained in the use of the machine and have been informed of the various dangers may work with the machine. The required minimum age must be observed.

In addition to the safety requirements in these operating instructions and your country's applicable regulations, you should observe the generally recognized technical rules concerning the operation of identically constructed devices.

We accept no liability for accidents or damage that occur due to a failure to observe this manual and the safety instructions.

2. Device description (Fig. 1 - 2)

1. Tank full indicator
2. Frame
3. Tank
4. Transport handle
5. Earthing screw
6. Socket - 230V (2x)
7. Oil filler tube
8. Circuit breaker
9. Oil drain plug
10. Voltmeter
11. Connection - 12V
12. On / Off Switch
13. Transport wheels
14. Reversing starter
15. Motor
16. Fuel tap
17. Air filter
18. Choke
19. Tank cap

3. Scope of delivery

- A. Transport wheels
- B. Support foot
- C. Adapter - 230V (2x)
- D. Operating manual
- E. Spark plug wrench
- F. Hexagonal bolt (M8 x 20)
- G. Hexagonal bolt (M8 x 40)
- H. Wheel axle
- I. Transport handles
- J. Hexagonal nut (M12)
- K. Hexagonal nut, self-locking (M8)
- L. Locking nut (M6)
- M. Washer, plastic (4x)
- N. Washer (2x)
- O. Spring washer (2x)

4. Intended use

The machine may only be used in the intended manner. Any use beyond this is improper. The user/operator, not the manufacturer, is responsible for damages or injuries of any type resulting from this. An element of the intended use is also the observance of the safety instructions, as well as the assembly instructions and operating information in the operating manual. Persons who operate and maintain the machine must be familiar with the manual and must be informed about potential dangers. In addition, the applicable accident prevention regulations must be strictly observed. Other general occupational health and safety-related rules and regulations must be observed. The manufacturer does not take any responsibility for damage caused by improper use or changes to the machine.

This power unit can power light bulbs, heaters, drills, water pumps, etc. Do not exceed the load limit specified for the power unit.

The power unit may not be used to power devices that have a high power requirement.

The power unit cannot be used for precision devices such as computers. These precision devices may be damaged by distortions caused by the broad wave when the power unit's power is output.

Do not connect the power unit to the electrical installation of a building.

- Use the generator in a technically flawless condition only, as well as for its intended purpose, in a safe manner and being aware of dangers, in compliance with the operating instructions!
- Disruptions which can affect safety in particular must be eliminated straight away!
- The manufacturer's stipulations concerning safety, work and maintenance as well as the measurements specified in Technical Data, must be complied with.
- The relevant accident prevention stipulations and other widely recognised safety rules must be observed.
- The generator may only be used, maintained or repaired by personnel familiar with it and its dangers. Unauthorised changes to the machine negate the manufacturer's liability for damages resulting from this.
- The generator may only be used for work for which it has been built and which is described in the operating manual.
- The generator may only be used with the manufacturer's original accessories and original tools.
- Every use beyond that is deemed as not intended. The manufacturer is not liable for damage resulting from this; the risk lies exclusively with the user.

The generator must reach its operating speed before it can be connected to an electrical load. Disconnect loads from the machine before turning off the motor. In order to prevent damage caused by power surges, ensure that the fuel tank is not completely drained when electrical loads are connected.

Do not insert objects in the ventilation slots. This also applies when the generator is turned off. Non-compliance can lead to damage to the generator or injuries.

Please observe that our equipment was not designed with the intention of use for commercial or industrial purposes. We assume no guarantee if the product is used in commercial or industrial applications, or for equivalent work.

5. Safety information

This unit conforms to the prescribed safety regulations for electrical machines

- Read the usage instructions carefully before starting the generator.
- Improper use may lead to personal injury and damage to property. Persons who are unfamiliar with the instructions may not operate the unit. Store the usage instructions carefully.
- Children and young persons may not use this unit.
- The manufacturer does not take any responsibility for damage caused by improper use or changes to the machine.
- Also adhere to the safety information, the assembly and operating instructions, as well as the accident prevention regulations that are generally applicable.

Important note

Ensure that persons who work with this unit have read and understood these operating instructions before operating the unit.

Never use this unit inside buildings or in an environment that does not have ventilation.

The exhaust gases contain carbon monoxide, which is an odourless, poisonous gas.

Attention!

The voltage of the generator fluctuates; this may cause damage to the following devices:

- Television sets, audio-video devices,
- products or devices with electronic control

Safety instructions

Carefully read this manual, familiarise yourself with this machine. Observe the instructions for use for this machine, its limitations and possible hazards.

- Set up the machine on solid ground.
- The load must not exceed the specifications on the rating plate of the generator. An overload will cause damage to the machine or a shorter service life.
- Do not run the motor with excessive speed. Running the motor with excessive speed increases the risk of injury. Do not change any components that have an impact on the regular speed.
- Before carrying out adjustments on the generator or motor, remove the spark plug or the ignition cable, respectively, to prevent accidental start-up.
- Do not operate machines with faulty or missing components or without protective housing or covers. You can obtain information about spare parts from your customer service.
- Do not use or store the machine in a wet or damp environment or on highly conductive surfaces such as metal coatings or steel constructions.

When using the machine under the aforementioned conditions, you must wear rubber gloves and boots and use a ground circuit breaker.

- Keep the generator clean and free from oil, dirt and other foreign particles.
- Ensure that extension cables, power cables and all electrical components are in a flawless condition. Never operate electrical devices with damaged or faulty cables.
- To prevent burning, do not touch the exhaust and other motor and generator parts that heat up during operation.
- Do not connect the machine to domestic power outlets.
- Do not connect it to other electricity sources.

Do not use the generator under the following conditions:

- when changing the motor speed
- when the electrical power decreases
- when a misfire occurs
- when sparks form
- during excessive vibration
- when flames or smoke appear
- in closed rooms
- during rain or rough weather
- in closed room sections
- when connected devices overheat
- in the event of damage to the sockets

Regularly check the fuel system for leakages and traces of wear and tear such as abraded or porous lines, loose or missing brackets and damage to the tank or tank lid. All faults must be resolved before use.

The generator should be used, maintained and refuelled only under the following conditions:

- Sufficient ventilation. Avoid environments in which fumes can accumulate, such as ditches, basements, excavations and bilges. Observe the air flow and temperature. The ambient temperature should not exceed 40°C.
- In closed rooms, disperse hazardous fumes via pipes. The motor fumes contain carbon monoxide, a toxic, odourless and colourless gas, which causes severe health damage and possibly death, when inhaled.
- Refuel the generator only when there is sufficient lighting. Avoid spilling fuel. Never refuel the generator during operation. Leave the motor to cool down for about two minutes before refuelling.
- Do not carry out refuelling close to open fires, indicator lights or sparking electrical devices such as power tools, welding machines or grinding machines.
- Check sound absorbers and air filters for flawless condition. These parts act as flame protection in the event of misfire.

- Do not smoke close to the generator. Do not wear loose clothing, jewellery or similar objects that may get caught by the starter motor or other rotary parts.

Dangers and protective measures

Exhaust gases:

Inhalation of exhaust gases

Only use the unit outdoors

Electric shock:

Touching the spark plug - Do not touch the spark plug connectors when the engine is running

Burns:

Touching the exhaust - Allow the unit to cool

Fire - explosion:

Petrol is inflammable - Smoking is prohibited when refuelling and working

Warning! This electric tool generates an electromagnetic field during operation. This field can impair active or passive medical implants under certain conditions. In order to prevent the risk of serious or deadly injuries, we recommend that persons with medical implants consult with their physician and the manufacturer of the medical implant prior to operating the electric tool.

6. Technical data

IP class	IP23M
Continuous power P_{enn} (S1)	2500 W
Maximum power P_{max} (S2 5 min)	2800 W
Rated voltage U_{enn}	2 x 230 V~ 12 V / 10A
Rated current I_{enn}	16 A
Frequency F_{enn}	50 Hz
Drive engine design	4 stroke 1 cylinder air colled
Displacement	196 cm ³
Maximum power (motor)	4,8 kW / 6,5 HP
Fuel	unleaded fuel
Tank capacity	15 l
Type of motor oil	10W30 / 15W40
Amount of oil (approx.)	0,6 l
Consumption at full load	330 g/kWh
Weight	43 kg
Performance class	G2
Temperature max	40 °C
Max. altitude	1000 m
Starter motor	reversing starter

Spark plug

F6RTC

Subject to technical modifications!

Noise & Vibration

Operating mode S1 (continuous operation)

The machine can be continuously operated with the quoted power output.

Operating mode S2 (temporary operation)

The machine may be temporarily operated with the quoted power output. Afterwards the machine must be stopped for a while to prevent it from overheating.

Noise

⚠ WARNING: Noise can have serious effects on your health. If the machine noise exceeds 85 dB (A), please wear suitable hearing protection.

Information concerning noise emission measured according to relevant standards:

Sound pressure $L_{pA} = 95,11$ dB(A)

Sound power $L_{wA} = 75,09$ dB(A)

Uncertainty $K_{pA} = 1,33$ dB

7. Unpacking

Open the packaging and remove the device carefully. Remove the packaging material as well as the packaging and transport bracing (if available).

Check that the delivery is complete.

Check the device and accessory parts for transport damage.

In case of complaints the dealer must be informed immediately. Subsequent complaints will not be accepted.

If possible, store the packaging until the warranty period has expired.

Read the operating manual to make yourself familiar with the device prior to using it.

Only use original parts for accessories as well as for wearing and spare parts. Spare parts are available from your specialized dealer.

Specify our part numbers as well as the type and year of construction of the device in your orders.

⚠ ATTENTION

The device and packaging materials are not toys! Children must not be allowed to play with plastic bags, film and small parts! There is a risk of swallowing and suffocation!

8. Attachment / Before starting the equipment

⚠ IMPORTANT!

You must fully assemble the appliance before using it for the first time!

Your machine is not fully assembled

Assembling the transport device (Fig. 4/5/6)

1. Guide the wheel axle (H) through the guide (a) until it latches.
2. Guide the wheel (13) onto the wheel axle (H) and fasten to the wheel axle with a washer (N) and spring washer (O) and one hexagonal nut (J) respectively. (Fig. 4)
3. Mount the support foot (B) on the frame strut at the bottom. Fasten the support foot with two screws (F) and nuts (L) (Fig. 5)
4. Mount the transport handles (4) on the frame. Fasten the transport handles with the screw (G) and nut (K); two plastic washers (M) respectively are placed between the frame and fork of the transport handle. (Fig. 6)

Attention! Fill the oil before first use.

Before each use, check the oil level with the engine switched off and on a level surface. Use the highest quality four-stroke oil or an HD oil with the same level of quality.

Checking the oil level (Fig. 7)

Remove the oil filler cap (7) and wipe the dipstick clean. Check the oil level by inserting the dipstick into the filling nozzle without screwing the cap on. If the oil level is too low, refill with the recommended oil up to the lower rim of the oil filling nozzle.

Oil warning system

The oil warning system is configured to avoid damage to the engine due to a lack of oil in the spherical housing. Before the oil level in the spherical housing can drop below the safety level, the oil warning system automatically cuts the engine off. If the oil warning system cuts the engine off, refill the engine oil.

Refuelling

Warning! Petrol is highly flammable and explosive. When handling fuels, you may suffer burns or other severe injuries. Use petrol with an octane rating of at least 90 octane. Only use fresh, clean fuel. Water or impurities in the petrol damage the fuel system.

Tank volume: 15 litres

- Only fill the tank up to the marking in the fuel strainer. Note that fuel expands.
- Refuel in a well-ventilated area with the engine stopped. If the engine was in operation immediately before, allow it to cool first.

- Never refuel the engine in a building where the petrol vapour may come into contact with flames or sparks.
- Do not smoke whilst refuelling or in the area in which the petrol is stored and prevent naked flames or sparks under these circumstances.
- After refuelling, ensure that the tank cover is closed correctly and securely again. Take care!
- Mop up spilled petrol immediately.
- If petrol is spilled, ensure that the area is dried before starting the engine.
- Avoid repeated or long contact of the fuel with the skin and avoid breathing in the fumes.
- Keep the fuel out of the reach of children.
- If there are occasional taps or knocks from the engine, you should use a different brand of petrol. If this does not solve the problem, contact an authorised dealer.

WARNING: Operating the engine with continuous ignition tapping or knocking can result in damage to the engine. Operating the engine with continuous ignition tapping or knocking is considered improper use. The manufacturer is not responsible for the resulting damages; the user solely bears the risk.

9. Initial operation

Earthing the generator

The power unit is equipped with an earth that connects the frame structure of the unit to the earth connections in the a.c. sockets. The earth is not connected to the a.c. neutral cables. If the power unit is tested with a phasing tester, it does not have the same ground loop as a normal household appliance. To protect against electric shock, ensure that the generator is earthed. Connect the generator and the external earth source, e.g. a water pipe that is driven into the earth or a copper pipe that is driven into the earth, with a thick wire.

WARNING: Do not use any pipes that carry inflammable substances as an earth source.

Start the engine (Fig. 1 + 2)

NOTE: Do not connect the electrical device before starting the engine.

- 1 Turn the fuel valve (16) to ON.

When the engine is cold:

Turn the choke lever (18) to the CLOSED position.

When the engine is warm:

Turn the choke lever to OPEN

Set the manual choke lever to OPEN.

- 2 Turn the engine switch (12) to the ON position.
- 3 Pull the recoil starter slowly until resistance is noticeable. Then pull hard.

- 4 Return the choke lever to the OPEN position while the engine warms up.

WARNING: Ensure that you do not injure your fingers. If the motor does not start and a piston was not raised completely, the starter grip may suddenly spring back to the engine. Avoid the starter grip springing back against the engine. Feed it back slowly by hand to ensure that the cover is not damaged.

Shut the engine off

- 1 Switch the generator off
- 2 Set the engine switch to off
- 3 Turn the fuel valve to off

In an emergency, set the engine switch to off

Electrical devices that can be connected

This power unit can power light bulbs, heaters, drills, water pumps, etc. Do not exceed the load limit specified for the power unit.

The power unit may not be used to power devices that have a high power requirement.

The power unit cannot be used for precision devices such as computers. These precision devices may be damaged by distortions caused by the broad wave when the power unit's power is output.

Do not connect the power unit to the electrical installation of a building.

WARNING: Connection to the electrical installation of a building may result in the electric current being returned to the mains supply wires.

This return causes a risk of a fatal electric shock for employees of the electricity supplier or other persons who touch the wires during a power failure. Connection to the electrical installation of a building can also cause the electric current of the electricity supplier to return to the power unit. When the mains supply is restored, the power unit may explode, burn or cause a fire to break out in the electrical installation of the building.

Circuit breaker (8)

The fuse will automatically break the generator with a short circuit or in the case of a significant overload of the generator at the power outlet. **Is the fuse automatically jumped out into position off** check that the connected electrical appliance is in perfect condition and does not exceed the load limit of the circuit before you push the fuse.

10. Cleaning

⚠ WARNING

Carry out maintenance work only with the stopped engine. Pull the spark plug cap from the spark plug

We recommend that you clean the equipment immediately after you use it. Clean the equipment regularly with a damp cloth and some soft soap. Do not use cleaning agents or solvents; these may be aggressive to the plastic parts in the equipment. Ensure that no water can get into the interior of the equipment.

11. Transport

- 1 Allow the engine to cool before transporting.
- 2 Before transporting the power unit, switch the ignition (14) to the (off) position and turn the fuel valve (18) to the (off) position shown at machine.
- 3 Keep the power unit level so that no petrol is spilled. Petrol vapour or spilled petrol may ignite.
- 4 Ensure that the power unit does not fall and do not subject it to any blows during transport.

12. Storage

Store the device and its accessories in a dark, dry and frost-proof place that is inaccessible to children. The optimum storage temperature is between 5 and 30°C.

Cover the electrical tool in order to protect it from dust and moisture.

Store the operating manual with the electrical tool.

When storing for a long period of time

- 1 Empty the fuel tank and run the carburettor empty.
- 2 Unscrew the spark plug.
- 3 Pour approximately 20 ml of clean engine oil through the spark plug hole into the cylinder.
- 4 Pull the starter rope out slowly so that the oil distributes itself in the engine and screw the spark plug back in.
- 5 Remove all dirt, deposits and dust from the engine and the cylinder head ridges.
- 6 Clean the air filter or replace it if it is very dirty.
- 7 Store the generator securely in a dry place that is inaccessible to children.
- 8 The unit may not be stored in the open.
- 9 Cover the unit and the engine to protect against dust and store in a clean, dry place.

When re-commissioning after a long period of storage

- 1 Change the engine oil.
- 2 Fill with fresh petrol before starting the motor after the storage period.

If the engine is not used for more than one month, changes to the petrol quality may result in difficulties starting the engine or in other issues. To prevent this, loosen the carburettor's drain screw and allow the petrol to run out. Also open the fuel valve so that the petrol drains from the tank.

13. Maintenance

⚠ WARNING

Carry out maintenance work only with the stopped engine. Pull the spark plug cap from the spark plug.

Oil change (Fig. 7)

Change the engine oil after 25 operating hours, then after 50 hours or every three months.

Drain the engine oil when the engine is hot.

- 1 Warm the engine up.
- 2 Switch the engine off.
- 3 Place a container that is large enough to collect the used oil under the oil drain screw (9).
- 4 To drain the oil, remove the oil filler cap (7) and the oil drain screw (9).
- 5 Drain the oil
- 6 Re-attach the oil drain screw (9) with a sealing washer and tighten.

Pour the recommended engine oil into the oil filler hole.

Note! Screw the oil filler cap (7) on tightly.

Capacity: approximately 0,6 litres

Dispose of the drained oil properly at a local used oil collection point. Dumping used oil in the soil or mixing it with waste is prohibited.

Check the spark plug (Fig. 11)

Switch off the engine and allow it to cool.

Caution! Danger of burning

Clean or replace spark plug as required:

- 1 Remove the spark plug connector (d) and clean any dirt from the spark plug area.
- 2 Unscrew the spark plug (e) and check it.
- 3 If there is any damage, e.g. cracks or chips, replace the spark plug.
- 4 Clean the spark plug electrodes with a wire brush.
- 5 Check and set the electrode gap (0,6 mm)
- 6 Screw the spark plug in and tighten with the spark plug spanner.
- 7 Place the spark plug connector on the spark plug

When replacing, ensure that no dirt gets into the cylinder head.

Check the fit of the spark plug.

A loose spark plug can cause damage to the engine by overheating.

Pulling too hard can damage the thread in the cylinder head.

The manufacturer is not responsible for the resulting damages; the user solely bears the risk. Only use the recommended spark plugs or identical spark plugs.

Clean the air filter (Fig. 9 + 10)

- 1 Loosen the locking (b)
- 2 Remove the filter cover (17)
- 3 Clean the foam pre-filter (c) in a non-flammable solvent.

Attention: Do not use petrol or cleaning solvents with a low flash point to clean the air filter element. This could result in fire or explosion.

- 4 Squeeze the pre-filter in order to remove the solvent/soapy water.
- 5 Clean the paper filter by tapping it.
- 6 Rinse the washed filter element with clean water.
- 7 Allow the filter element to dry or blow it dry with compressed air.
- 8 Close the filter cover again and secure it by using the locking.

If the engine is operated in very dusty environments, clean the air filter daily or after every ten operating hours.

Never run the engine without an air filter or with a damaged air filter. This would allow dirt into the engine, which would result in severe damage to the engine.

The manufacturer is not responsible for the resulting damages; the user solely bears the risk.

Important note in case of repair:

When returning the generator for repair, for safety reasons, ensure that it is **free of oil and petrol when it is sent to the service centre.**

Service information

Please note that the following parts of this product are subject to normal or natural wear and that the following parts are therefore also required for use as consumables.

Wear parts*: spark plug

* Not necessarily included in the scope of delivery!

14. Disposal and recycling

The equipment is supplied in packaging to prevent it from being damaged in transit. The raw materials in this packaging can be reused or recycled. The equipment and its accessories are made of various types of material, such as metal and plastic. Defective components must be disposed of as special waste. Ask your dealer or your local council.

Old devices must not be disposed of with household waste!



This symbol indicates that this product must not be disposed of together with domestic waste in compliance with the Directive (2012/19/EU) pertaining to waste electrical and electronic equipment (WEEE). This product must be disposed of at a designated collection point. This can occur, for example, by handing it in at an authorised collecting point for the recycling of waste electrical and electronic equipment. Improper handling of waste equipment may have negative consequences for the environment and human health due to potentially hazardous substances that are often contained in electrical and electronic equipment. By properly disposing of this product, you are also contributing to the effective use of natural resources. You can obtain information on collection points for waste equipment from your municipal administration, public waste disposal authority, an authorised body for the disposal of waste electrical and electronic equipment or your waste disposal company.

15. Troubleshooting

The table below contains a list of error symptoms and explains what you can do to solve the problem if your tool fails to work properly. If the problem persists after working through the list, please contact your nearest service workshop.

Fault	Cause	Remedy
Engine will not start	No fuel in the tank.	Fill the tank up.
	Fuel valve closed.	Open the fuel valve.
	Air filter dirty.	Clean the air filter.
	Engine switch is set to "OFF".	Set the engine switch to "ON".
	Recoil starter defective.	Repair the recoil starter.
	No engine oil.	Refill the engine oil.
	Spark plug dirty.	Clean the spark plug
	Engine oil level too low (oil warning lamp is flashing).	Refill the engine oil.
	On/off switch for motor operation set incorrectly.	Set to the correct position
Engine is running loudly/irregularly	Spark plug dirty	Clean/replace the spark plug.
	Air filter severely dirty	Clean/replace the air filter.
	Fuel contaminated/stale	Drain and replace the fuel.
	Choke lever set to "CHOKE"	Set the choke lever to "RUN"
	Incorrect fuel - diesel instead of petrol	Drain the fuel and fill with the correct fuel
No electrical output	Fault in the a.c. power generator	For service under warranty, inform your representative
Engine will not switch off	Ignition switch-off wire defective	Close the fuel valve and wait until the engine shuts off; call customer service

Explication des symboles sur l'appareil

L'utilisation de symboles dans ce manuel a pour but d'attirer votre attention sur d'éventuels risques. Les symboles de sécurité et les explications qui les accompagnent doivent être parfaitement compris. Les avertissements proprement dits n'éliminent pas les risques et ne peuvent pas remplacer les actions correctes à entreprendre pour prévenir les accidents.

	<p>Lisez le mode d'emploi. Avant toute utilisation, référez-vous à la section correspondante dans ce manuel d'utilisation.</p>
	<p>Important. Pièces chaudes. Gardez vos distances.</p>
	<p>Important. Mettez le moteur à l'arrêt avant de faire le plein. Ne pas remplir de carburant lorsque la machine est en fonctionnement.</p>
	<p>Important. Les gaz d'échappement sont toxiques, ne pas faire fonctionner dans des zones non ventilées.</p>
	<p>Portez des protections auditives et des gants de protection.</p>
	<p>Attention à la tension électrique!</p>
	<p>Soyez prudent en manipulant l'essence et les lubrifiants !</p>
	<p>Retirez le câble d'allumage avant les travaux de maintenance et lisez les instructions d'utilisation.</p>
	<p>Ne pas exposer à la pluie.</p>
	<p>Le démarrage du moteur génère des étincelles.</p>
	<p>Les étincelles peuvent mettre le feu aux gaz inflammables. Il est strictement interdit de fumer ou d'approcher une flamme nue près des appareils !</p>
<p>⚠ Attention!</p>	<p>Dans cette notice d'utilisation, nous avons placé les signes suivants à certains emplacements qui concernent votre sécurité.</p>

Table des matières:	Page:
1. Introduction.....	30
2. Description de l'appareil	30
3. Fournitures	30
4. Utilisation conforme à l'affectation	30
5. Recommandations générales de sécurité.....	31
6. Caractéristiques techniques.....	33
7. Déballage	33
8. Montage / Avant la mise en service	33
9. Mise en service	34
10. Nettoyage	35
11. Transport	35
12. Stockage	35
13. Maintenance.....	36
14. Mise au rebut et recyclage	37
15. Dépannage.....	38

1. Introduction

Fabricant: scheppach

Fabrikation von Holzbearbeitungsmaschinen GmbH
Günzburger Straße 69
D-89335 Ichenhausen

Cher client,

Nous espérons que votre nouvel outil vous apportera satisfaction et de bons résultats.

Remarque:

Selon la loi en vigueur sur la responsabilité du fait des produits, le fabricant n'est pas tenu pour responsable de tous les dommages subis par cet appareil ou de tous les dommages résultant de l'utilisation de cet appareil, dans les cas suivants :

- mauvaise manipulation,
- non-respect des instructions d'utilisation,
- travaux de réparation effectués par des tiers, par des spécialistes non agréés,
- remplacement et installation de pièces de rechange qui ne sont pas d'origine,
- utilisation non conforme,
- lors d'une défaillance du système électrique en cas de non-conformité avec les réglementations électriques et les normes VDE 0100, DIN 57113 / VDE0113.

Nous vous recommandons:

De lire intégralement le manuel d'utilisation, avant d'effectuer le montage et la mise en service.

Le présent manuel d'utilisation vous facilitera la prise en main et la connaissance de l'appareil, tout en vous permettant d'en utiliser pleinement son potentiel dans le cadre d'une utilisation conforme.

Les instructions importantes qu'il contient vous apprendront comment travailler avec cet appareil de manière sûre, rationnelle et économique, comment éviter les dangers, réduire les coûts de réparation et réduire les périodes d'indisponibilité, comment enfin augmenter la fiabilité et la durée de vie de la machine.

En plus des consignes de sécurité contenues dans ce manuel d'utilisation et des réglementations spécifiques de votre pays, vous devez respecter les règles techniques généralement reconnues pour l'utilisation des machines à bois.

Conservez le manuel d'utilisation dans une pochette plastique pour le protéger de la saleté et de l'humidité, auprès de la machine. Avant de commencer à travailler avec la machine, chaque utilisateur doit lire le manuel d'utilisation puis le suivre attentivement.

Seules les personnes formées à son utilisation et conscientes des risques associés sont autorisées à travailler avec la machine. L'âge minimum requis doit être respecté.

En plus des consignes de sécurité contenues dans ce manuel d'utilisation et des réglementations spécifiques de votre pays, vous devez respecter les règles techniques généralement reconnues pour l'utilisation de machines similaires.

Nous déclinons toute responsabilité pour les accidents et dommages dus au non-respect de ce manuel d'utilisation et des consignes de sécurité.

2. Description de l'appareil (Fig. 1-2)

1. Jaune de remplissage du réservoir
2. Châssis
3. Réservoir d'essence
4. Poignée de transport
5. Vis de mise à la terre
6. Prises CA 230 V (2x)
7. Tubulure de remplissage d'huile
8. Disjoncteur
9. Bouchon de vidange d'huile
10. Voltmètre
11. Raccordement 12 V
12. Interrupteur ON/OFF
13. Roues de transport
14. Démarreur réversible
15. Filtre à air Moteur
16. Robinet d'arrêt d'essence
17. Filtre à air
18. Starter manuel
19. Couvercle de réservoir

3. Fournitures

- A. Roues de transport
- B. Pied de support
- C. Adaptateur - 230 V
- D. Notice d'utilisation
- E. Clé à bougie d'allumage
- F. Vis à six pans (M8 x 20)
- G. Vis à six pans (M8 x 40)
- H. Essieu de roue
- I. Poignées de transport
- J. Écrou à tête hexagonale (M12)
- K. Écrou à tête hexagonale, autobloquant (M8)
- L. Écrou à dent d'arrêt (M6)
- M. Rondelle plate en plastique (4x)
- N. Rondelle plate (2x)
- O. Bague élastique (2x)

4. Utilisation conforme à l'affectation

Une utilisation conforme consiste à respecter les consignes de sécurité, ainsi que les instructions de montage et les consignes d'utilisation du manuel d'utilisation. Les personnes utilisant la machine et en assurant la maintenance doivent bien la connaître et avoir été informées des dangers encourus.

En outre, les consignes de prévention des accidents doivent être respectées de la manière la plus scrupuleuse possible. Toutes les autres règles édictées par la médecine du travail et les consignes de sécurité générales doivent être respectées.

Toute modification de la machine annule toute garantie du fabricant quant aux dommages en résultant.

Le groupe électrogène possède une mise à la terre qui relie la structure du châssis de l'appareil avec les bornes de terre présentes dans les prises de courant alternatif. La mise à la terre n'est pas reliée avec le câble neutre de courant alternatif. Si le groupe électrogène est testé à l'aide d'un testeur de phase, il ne présente pas la même boucle de circuit de mise à la terre que celle d'un appareil ménager normal.

Afin de se protéger contre les chocs électriques, s'assurer que le générateur est relié à la terre. Relier le générateur et la source de mise à la terre, par ex. un tube d'eau enfoncé dans la terre ou une barre de cuivre enfoncée dans la terre, avec un fil épais.

- Utiliser le générateur uniquement dans un état technique irréprochable ainsi que de façon conforme à sa destination, en toute conscience de la sécurité et des dangers, en respectant la notice d'utilisation !
- Éliminer (faire) immédiatement les défauts, et en particulier ceux qui peuvent entraver la sécurité !
- Respecter les prescriptions de sécurité, de travail et de maintenance du fabricant ainsi que les dimensions indiquées dans les caractéristiques techniques.
- Les instructions de prévention des accidents concernées et autres règles techniques de sécurité généralement admises doivent être observées.
- Le générateur ne doit être utilisé, entretenu ou réparé que par des personnes le connaissant et informées des dangers. Toute modification arbitraire de la machine annule toute garantie du fabricant pour les dommages en résultant.
- Le générateur peut être utilisé uniquement pour les travaux pour lesquels il a été construit et décrits dans la notice d'utilisation.
- Le générateur ne doit être utilisé qu'avec des accessoires et des outils d'origine du fabricant.
- Toute utilisation hors de ce cadre est considérée comme non conforme. Le fabricant n'est pas responsable des dommages en résultant, seul l'utilisateur en porte le risque.

Avant de brancher des charges électriques, le générateur doit avoir atteint sa vitesse de service. Déconnecter les charges de l'appareil avant d'éteindre le moteur. Afin d'éviter des dommages causés par des pics de courant, s'assurer que le réservoir de carburant n'est pas complètement vide et que les charges électriques sont branchées. Ne pas enfoncer d'objet dans les fentes d'aération.

Ceci vaut également même si le générateur est éteint. Le non respect peut avoir des dégâts au générateur ou des blessures comme conséquences.

Veillez au fait que nos appareils, conformément au règlement, n'ont pas été conçus pour être utilisés dans un environnement professionnel, industriel ou artisanal. Nous déclinons toute responsabilité si l'appareil venait à être utilisé professionnellement, artisanalement ou par des sociétés industrielles, tout comme pour toute activité équivalente.

5. Recommandations générales de sécurité

Cette appareil répond aux dispositions de sécurité réglementaires pour les machines électriques

- Lire attentivement le mode d'emploi avant de mettre le générateur en service.
- Une utilisation non conforme peut entraîner des blessures et des dommages matériels. Les personnes non familiarisées avec le mode d'emploi ne peuvent pas utiliser l'appareil. Conserver soigneusement le mode d'emploi.
- Les enfants et adolescents ne sont pas autorisés à utiliser l'appareil.
- Le fabricant n'endosse aucune responsabilité en cas d'utilisation non conforme ou de modifications apportées à la machine.
- Respecter également les consignes de sécurité, les instructions de montage et de service ainsi que les prescriptions générales en vigueur concernant la prévention des accidents.

Remarque importante

S'assurer que les personnes qui travaillent avec le présent appareil aient lu le mode d'emploi minutieusement avant la mise en service. Ne jamais utiliser le présent appareil à l'intérieur de bâtiments ni dans un environnement sans aération suffisante. **Les gaz d'échappement contiennent du monoxyde de carbone, un gaz inodore et toxique.**

Attention!

Le générateur présente des fluctuations de tension susceptibles d'endommager éventuellement les appareils ci-après :

- téléviseurs, appareils audio-vidéo,
- produits ou appareils à commande électronique

Consignes de sécurité

Lire attentivement le présent mode d'emploi et se familiariser avec le présent appareil. Respecter les consignes d'utilisation, restrictions et possibles dangers s'appliquant à cet appareil.

- Placer l'appareil uniquement sur un sol ferme.

- La charge ne peut dépasser la puissance indiquée sur la plaque signalétique du générateur. Une surcharge peut endommager l'appareil ou en réduire la durée de vie.
- Le moteur ne peut pas fonctionner selon un régime surélevé. Le fonctionnement du moteur en régime surélevé augmente le risque de blessure. Ne pas modifier aucune pièce qui influence le régime normal.
- Avant d'exécuter des opérations de réglage sur le générateur ou le moteur, retirer absolument la bougie et le câble d'allumage afin d'éviter un démarrage involontaire.
- Ne pas utiliser d'appareils avec des pièces défectueuses ou manquantes ou sans carter de protection ou sans cache. Toutes les informations concernant les pièces de rechange sont disponibles auprès du service après vente.
- Ne pas utiliser ni entreposer l'appareil dans un environnement mouillé ou humide ni sur des surfaces hautement conductrices telles que revêtements métalliques ou constructions d'acier. Lors de l'exploitation de l'appareil dans les conditions précédemment citées, porter absolument des gants et des bottes de caoutchouc et utiliser un disjoncteur avec fuite à la terre.
- Maintenir le générateur propre et exempt d'huile, de saleté ou d'autres substances étrangères.
- S'assurer que le câble de rallonge, le câble d'alimentation et tous les composants électriques sont dans un état irréprochable. Ne jamais faire fonctionner d'appareils électriques avec des câbles endommagés ou défectueux.
- Pour éviter les blessures, ne pas toucher l'échappement ou autres pièces du moteur ou du générateur qui chauffent en cours de fonctionnement.
- Ne pas brancher l'appareil dans des prises domestiques.
- Ne pas relier avec d'autres sources de courant.

S'abstenir absolument d'utiliser le générateur dans les conditions ci-après :

- modification du régime du moteur
- réduction de la puissance électrique
- survenue de ratés d'allumage
- formation d'étincelles
- vibrations exagérées
- dégagement de flammes ou de fumée
- dans des locaux fermés
- par temps de pluie ou non clément
- dans des sections de local fermées
- par temps de pluie ou non clément
- en cas de surchauffe dans des appareils raccordés
- en cas de dommages sur les prises

Vérifier régulièrement la présence éventuelle de fuites et de traces d'usure, telles que conduites abraquées ou poreuses, colliers de fixation manquants dans le système de carburant ainsi que d'éventuels dommages sur le réservoir ou son bouchon. Tous les défauts doivent être éliminés avant d'utiliser l'appareil.

Utiliser le générateur, en faire la maintenance et remplir le réservoir uniquement dans les conditions ci-après :

- aération suffisante. Éviter les environnements dans lesquels des vapeurs sont susceptibles de se concentrer, par ex. fosses, caves, excavations et fonds de cale. Veiller à l'écoulement d'air et à la température. La température ambiante ne doit pas dépasser 40 °C.
- Dans des locaux fermés, éconduire les gaz d'échappement dangereux par des tubes. Les gaz de moteur contiennent du monoxyde de carbone, un gaz toxique, inodore et incolore, qui est très nuisible pour la santé et qui peut entraîner la mort.
- Faire le plein du générateur uniquement sous un éclairage suffisant. Éviter de renverser du carburant. Ne jamais faire le plein du générateur en cours de fonctionnement. Laisser refroidir le moteur environ deux minutes avant de faire le plein.
- Ne pas faire le plein à proximité d'un feu ouvert, de lampes de supervision ou d'appareils électriques projetant des étincelles tels que outils électriques, appareils de soudure et meuleuses.
- Vérifier l'état irréprochable du silencieux et du filtre à air. En cas de ratés de démarrage, ces éléments servent de protection contre la flamme.
- Ne pas fumer à proximité du générateur. Ne pas porter de vêtements amples, ni de bijoux ou d'objets similaires qui puissent être happés par le démarreur ou d'autres pièces en circulation.

Dangers et mesures de protection

Gaz d'échappement :

Inhalation des gaz d'échappement

Utiliser l'appareil uniquement à l'air libre

Choc électrique :

Toucher le connecteur d'allumage

Ne pas toucher le connecteur de bougie d'allumage en cours de fonctionnement du moteur.

Brûlures :

Toucher l'échappement

Laisser refroidir l'appareil.

Explosion de flammes :

L'essence est inflammable.

Il est interdit de fumer en cours de travail et du remplissage du réservoir.

Avertissement ! Pendant son fonctionnement, cet outil électrique génère un champ électromagnétique. Ce champ peut dans certaines circonstances nuire aux implants médicaux actifs ou passifs. Pour réduire les risques de blessures graves voire mortelles, nous recommandons aux personnes porteuses d'implants médicaux de consulter leur médecin, ainsi que le fabricant de leur implant avant d'utiliser l'outil électrique.

6. Caractéristiques techniques

Type de protection	IP23M
Puissance continue P_{nenn} (S1)	2500 W
Puissance maximale P_{max} (S2 5 min)	2800 W
Tension assignée U_{nenn}	2 x 230 V~ 12 V / 10A
Courant nominal I_{nenn}	16 A
Fréquence F_{nenn}	50 Hz
Type de construction du moteur d'entraînement	4 temps 1 cylindre refroidi par air
Capacité	196 cm ³
Puissance maxi (Motor)	4,8 kW / 6,5 CV
Carburant	essence sans plomb normale
Contenance du réservoir	15 l
Type d'huile moteur	10W30 / 15W40
Quantité d'huile (env.)	0,6 l
Consommation à pleine charge	360 g/kWh
Poids	43 kg
Classe	G2
Température maxi	40 °C
Altitude d'utilisation maxi au-dessus du niveau de la mer	1000 m
Démarrreur	Démarrreur inverseur / Démarrreur électrique
Bougie	F6RTC

Sous réserve de modifications techniques !

Mode S1 (fonctionnement continu)

La machine peut être utilisée durablement à la puissance indiquée.

Mode S2 (fonctionnement bref)

La machine peut être utilisée brièvement à la puissance indiquée. Ensuite, la machine doit rester arrêtée pendant un moment afin de ne pas s'échauffer de façon inadmissible.

Bruit et vibrations

△ AVERTISSEMENT: Le bruit peut avoir des conséquences graves sur la santé. Si le niveau sonore de la machine dépasse 85 dB (A), veuillez porter une protection auditive adaptée.

Caractéristiques du bruit

Niveau de pression acoustique $L_{pA} = 75,09$ dB(A)

Niveau de puissance acoustique $L_{wA} = 95,11$ dB(A)

Imprécision de mesure $K_{pA} = 1,33$ dB

7. Déballage

Ouvrez l'emballage et sortez-en délicatement l'appareil. Retirez les matériaux d'emballage, ainsi que les protections d'emballage et de transport (s'il y a lieu). Vérifiez que les fournitures sont complètes. Vérifiez que l'appareil et les accessoires n'ont pas été endommagés lors du transport. En cas de réclamations, le livreur doit en être informé immédiatement. Les réclamations ultérieures ne seront pas acceptées. Conservez si possible l'emballage jusqu'à la fin de la période de garantie. Familiarisez-vous avec l'appareil à l'aide de la notice d'utilisation avant de commencer à l'utiliser. N'utilisez que des accessoires ainsi que les pièces d'usure et de rechange d'origine. Vous trouverez les pièces de rechange chez votre revendeur spécialisé. Lors d'une commande, indiquez nos numéros d'articles ainsi que le type et l'année de fabrication de l'appareil.

△ ATTENTION!

L'appareil et les matériaux d'emballage ne sont pas des jouets! Les enfants ne doivent en aucun cas jouer avec les sacs en plastique, films d'emballage et pièces de petite taille ! Il y a un risque d'ingestion et d'asphyxie !

8. Montage / Avant la mise en service

△ ATTENTION!

Avant la mise en service, montez impérativement l'appareil en entier! Votre machine n'est pas complètement montée

Monter le dispositif de transport (fig. 4/5/6)

- 1 Insérez l'essieu de roue (H) dans le guidage (a) jusqu'à ce qu'il s'enclenche.
- 2 Placez la roue (13) sur l'essieu de roue (H) et fixez-la à l'essieu de roue avec une rondelle plate (N), une bague élastique (O) et un écrou à tête hexagonale (J). (Fig. 4)
- 3 Montez le pied de support (B) en dessous sur la barre de renfort de châssis. Fixez le pied de support avec deux vis (F) et écrous (L) (fig. 5)
- 4 Montez les poignées de transport (4) sur le châssis. Fixez les poignées de transport avec la vis (G) et l'écrou (K), placez deux rondelles plates en plastique (M) entre le châssis et la fourche de la poignée de transport. (Fig. 6)

Attention ! Remplir d'huile avant la première utilisation.

Vérifier le niveau d'huile avant chaque usage, et lorsque le moteur est coupé, et la machine se trouve sur une surface plane. Utiliser une huile HD à quatre temps ou similaire de la meilleure qualité possible.

Vérifier le niveau d'huile (fig. 7)

Dévisser le bouchon de remplissage d'huile (7) et essuyer proprement la jauge.

Vérifier le niveau d'huile en introduisant la jauge submersible dans la tubulure de remplissage, sans visser le bouchon. Si le niveau d'huile est trop faible, remplir avec l'huile recommandée jusqu'au bord inférieur de la tubulure de remplissage d'huile.

Système d'avertissement d'huile

Le système d'avertissement d'huile est conçu pour éviter des dommages de moteur par manque d'huile dans le carter de vilebrequin. Avant que le niveau d'huile dans le carter de vilebrequin ne puisse tomber au-dessous du repère de sécurité, le système d'avertissement d'huile coupe automatiquement le moteur. Si le système d'avertissement d'huile coupe le moteur, remplir d'huile de moteur.

REEMPLISSAGE

Avertissement ! L'essence est particulièrement inflammable et explosive. La manipulation de carburant comporte un risque de brûlures ou d'autres blessures graves.

Utiliser de l'essence avec un indice d'octane d'au moins 90.

Utiliser uniquement du carburant frais et propre. De l'eau ou des impuretés dans l'essence endommagent le circuit de carburant.

Capacité du réservoir : 15 litres

- Remplir le réservoir uniquement jusqu'à la marque indiquée dans le crible.
- Ne pas oublier la faculté de dilatation du carburant.
- Faire le plein dans une zone bien ventilée et lorsque le moteur est arrêté. Si le moteur se trouvait en marche immédiatement avant, le laisser d'abord refroidir.
- Ne jamais faire le plein du moteur dans un bâtiment où les vapeurs d'essence peuvent atteindre des flammes ou des étincelles.
- Ne pas fumer en cours de remplissage, ni dans le local où l'essence est stockée, et éviter également les flammes ouvertes ou les coups d'étincelles.
- Après avoir fait le plein, replacer et fermer correctement et sûrement le bouchon du réservoir. La prudence est de rigueur !
- Nettoyer immédiatement l'essence qui a été renversée.
- Si de l'essence a été renversée, s'assurer de sécher la zone avant de démarrer le moteur.

- Éviter le contact répété ou à long terme de carburant avec la peau ou l'inhalation de vapeurs.
- Conserver le carburant hors de portée des enfants.
- Si le moteur cogne ou cliquète, utiliser une autre marque d'essence. Consulter un distributeur spécialisé si le problème ne se résout pas.

AVERTISSEMENT : Le fonctionnement du moteur avec des cognements à l'allumage ou des cliquetis permanents peut entraîner des dommages au moteur. Le fonctionnement du moteur avec des cognements à l'allumage ou des cliquetis permanents est considéré comme utilisation non conforme. Le fabricant n'est pas responsable des dommages en résultant, seul l'utilisateur en porte le risque.

9. Mise en service

Mise à la terre du générateur

Le groupe électrogène possède une mise à la terre qui relie la structure du châssis de l'appareil avec les bornes de terre présentes dans les prises de courant alternatif. La mise à la terre n'est pas reliée avec le câble neutre de courant alternatif. Si le groupe électrogène est testé à l'aide d'un testeur de phase, il ne présente pas la même boucle de circuit de mise à la terre que celle d'un appareil ménager normal. Afin de se protéger contre les chocs électriques, s'assurer que le générateur est relié à la terre. Relier le générateur et la source de mise à la terre, par ex. un tube d'eau enfoncé dans la terre ou une barre de cuivre enfoncée dans la terre, avec un fil épais.

AVERTISSEMENT : Ne pas utiliser comme source de mise à la terre des conduites tubulaires qui véhiculent des matières combustibles.

Démarrer le moteur (fig. 1 + 2)

REMARQUE : Ne pas raccorder l'appareil électrique avant le démarrage du moteur.

- 1 Placer le robinet de carburant (16) sur ON.

A l'état froid :

Placer le levier du starter manuel (18) en position CLOSED.

A l'état chaud :

Placer le levier du starter manuel sur OPEN.

- 2 Placer la manette de moteur (12) en position ON.
- 3 Tirer le démarreur inverseur lentement jusqu'à ce qu'une résistance soit perceptible. Ensuite tirer avec force.
- 4 Placer le levier du starter manuel en position OPEN pendant que le moteur se réchauffe.

AVERTISSEMENT : Veiller à ne pas se blesser les doigts. Si le moteur ne démarre pas et qu'un piston ne s'est pas soulevé complètement, la poignée du démarreur risque de retourner brusquement vers le moteur. Éviter que la poignée du démarreur ne cogne contre le moteur. La laisser retourner en la faisant lentement glisser à la main pour éviter d'endommager le cache.

Arrêter le moteur

- 1 Éteindre le groupe électrogène
- 2 Placer la manette de moteur sur off
- 3 Placer le robinet de carburant sur off

En cas d'urgence, placer la manette de moteur sur off

Appareils électriques pouvant être raccordés

Ce groupe électrogène peut alimenter en courant des lampes, des appareils de chauffage, des foreuses, des pompes hydrauliques, etc. Ne pas dépasser la limite de charge indiquée pour le groupe électrogène. **Le groupe électrogène ne peut pas servir à alimenter des appareils qui consomment beaucoup de courant.** Le groupe électrogène ne peut pas être utilisé pour des appareils de précision, par exemple des ordinateurs. De tels appareils de précision risquent éventuellement de subir des dommages suite à la distorsion par la large onde à la puissance de sortie du groupe électrogène. Ne pas raccorder le groupe électrogène à l'installation électrique d'un bâtiment.

AVERTISSEMENT: Le raccordement à l'installation électrique d'un bâtiment peut avoir pour effet de ré-alimenter le courant électrique dans les lignes d'alimentation de réseau. Cette ré-alimentation recèle le risque d'un choc électrique mortel pour les ouvriers de l'entreprise distributrice d'électricité ou les autres personnes qui touchent les lignes électriques lors d'une panne de courant. Le raccordement à l'installation électrique d'un bâtiment peut également avoir l'effet contraire, à savoir le courant électrique produit par la société productrice est ré-alimenté dans le groupe électrogène. Lors du rétablissement de l'alimentation réseau, le groupe électrogène risque d'exploser, de brûler ou de déclencher un incendie dans l'installation électrique du bâtiment.

Disjoncteur (8)

En cas de disjoncteur ou d'une surcharge importante du générateur, le coupe-circuit déconnecte automatiquement le groupe électrogène de la prise. **Si le disjoncteur saute automatiquement en position off**, vérifier que l'appareil électrique raccordé se trouve dans un état irréprochable et que la limite de charge admissible du circuit ne soit pas dépassée avant de ré-appuyer sur le coupe-circuit.

10. Nettoyage

⚠ ATTENTION!

Arrêtez le moteur avant tout travail de nettoyage et de maintenance. Retirez la cosse de la bougie d'allumage.

Nous vous recommandons de nettoyer l'appareil après chaque utilisation.

Nettoyez régulièrement l'appareil avec un chiffon humide et un peu de savon noir. N'utilisez jamais de produits de nettoyage ou de solvants qui risqueraient d'attaquer les composants en plastique de l'appareil. Veillez à ce que l'eau ne puisse pas pénétrer à l'intérieur de l'appareil.

11. Transport

Transport

- 1 Laisser refroidir le moteur avant de le transporter.
- 2 Avant de transporter le groupe électrogène, placer l'interrupteur de moteur (12) en position (off) et le robinet d'essence (16) en position (off).
- 3 Maintenir le groupe électrogène à l'horizontale afin de ne pas renverser d'essence. Des vapeurs d'essence ou de l'essence renversée peuvent s'enflammer.
- 4 Ne pas laisser tomber le groupe électrogène et ne pas l'exposer à des coups en cours de transport.

12. Stockage

Entreposez l'appareil et ses accessoires dans un lieu sombre, sec et à l'abri du gel. Cet emplacement doit être hors de portée des enfants. La température de stockage optimale se situe entre +5° et +30 °C. Recouvrez la scie afin de la protéger de la poussière ou de l'humidité. Conservez le manuel d'utilisation à proximité de la machine.

En cas d'entreposage sur une période de temps prolongée

- 1 Vider le réservoir d'essence et faire tourner le carburateur à vide.
- 2 Dévisser la bougie d'allumage.
- 3 Verser env. 20 ml d'huile moteur propre dans le cylindre au travers du perçage de la bougie d'allumage.
- 4 Tirer lentement le cordon de démarrage afin que l'huile se répartisse dans le moteur et revisser la bougie d'allumage.
- 5 Éliminer soigneusement la saleté, les dépôts et la poussière du moteur et des ailettes de la tête de cylindre.
- 6 Nettoyer le filtre à air et le remplacer s'il est fortement encrassé.
- 7 Entreposer le groupe électrogène dans un local sec et non accessible pour les enfants.
- 8 Ne pas conserver l'appareil à l'air libre.

- Couvrir l'appareil et le moteur pour les protéger contre la poussière et entreposer en un lieu sec.

Lors de la remise en service après un entreposage prolongé

- Changer l'huile moteur.
- Remplir d'essence fraîche avant de démarrer à nouveau le moteur après la période d'entreposage.

Si le moteur n'a plus fonctionné plus d'un mois, la qualité de l'essence modifiée peut rendre difficile le démarrage du moteur ou avoir d'autres conséquences. Pour empêcher cela, dévisser le bouchon de vidange du carburateur et faire écouler l'essence. Ouvrir en outre le robinet d'essence pour que l'essence puisse s'écouler du réservoir.

13. Maintenance

⚠ ATTENTION!

Arrêtez le moteur avant tout travail de nettoyage et de maintenance. Retirez la cosse de la bougie d'allumage.

Vidange d'huile (fig. 7)

Changer l'huile de moteur après les 25 premières heures de service, ensuite toutes les 50 heures et/ou tous les trois mois.

Laisser écouler l'huile de moteur lorsque le moteur est chaud.

- Laisser le moteur s'échauffer.
- Couper le moteur.
- Placer de grands récipients en suffisance pour récolter l'huile usagée sous le bouchon de vidange (9).
- Pour faire écouler l'huile, retirer le bouchon de remplissage d'huile (7) et le bouchon de vidange (9).
- Laisser s'écouler l'huile.
- Replacer le bouchon de vidange (9) avec une bague d'étanchéité et serrer fermement.

Remplir de l'huile de moteur recommandé dans l'orifice de remplissage d'huile.

Remarque ! Bien revisser le bouchon de remplissage d'huile (7).

Quantité de remplissage env. 0,6 litre

Éliminer l'huile récoltée de façon conforme dans le conteneur local de collecte des huiles usagées. Il est interdit de laisser écouler de l'huile usagée dans le sol ou de la mélanger avec les déchets.

Vérifier la bougie d'allumage (fig. 11)

Couper le moteur et le laisser refroidir.

Prudence ! Risque de brûlure

Suivant le cas, nettoyer la bougie d'allumage ou la remplacer :

- Retirer le connecteur de bougie d'allumage (d) et éliminer la saleté dans la zone de la bougie.
- Dévisser et inspecter la bougie d'allumage (e).
- En cas de dommages, par ex. fissure ou éclat, remplacer la bougie d'allumage.
- Nettoyer les électrodes de bougie d'allumage avec une brosse métallique.
- Vérifier et régler l'écartement des électrodes.
- Revisser la bougie d'allumage et serrer fermement à l'aide d'une clé à bougie.
- Placer le connecteur de bougie d'allumage sur la bougie d'allumage.

Lors du remplacement de la bougie, veiller à ce qu'aucune saleté ne parvienne dans la tête de cylindre. Vérifier le bon positionnement de la bougie d'allumage.

Une bougie d'allumage mal serrée peut endommager le moteur par une surchauffe.

Un serrage trop important peut endommager le filet dans la tête de cylindre.

Le fabricant n'est pas responsable des dommages en résultant, seul l'utilisateur en porte le risque. Utiliser uniquement la bougie d'allumage recommandée ou une bougie de même valeur.

Nettoyer le filtre à air (fig. 9 + 10)

- Dévisser la vis à poignée (b)
- Retirer le cache du filtre (17)
- Nettoyer le pré-filtre (c) en mousse dans un produit solvant non inflammable.

Attention : Ne pas utiliser d'essence ni de produit de nettoyage présentant un point de flamme bas pour nettoyer la cartouche de filtre à air. Un incendie ou une explosion pourrait en être la conséquence.

- Presser le pré-filtre pour éliminer le produit solvant/l'eau savonneuse.
- Nettoyer le filtre en papier en tapotant dessus.
- Rincer l'élément filtre lavé abondamment avec de l'eau claire.
- Laisser sécher l'élément ou le sécher en soufflant de l'air comprimé.
- Accrocher à nouveau le cache de filtre et serrer la vis à poignée.

Nettoyer le filtre à air quotidiennement ou toutes les dix heures de service si le moteur fonctionne dans un environnement très poussiéreux.

Ne jamais faire tourner le moteur sans cartouche de filtre ou avec une cartouche endommagée, sans quoi, de la saleté parviendrait dans le moteur qui à son tour pourrait subir de graves dommages.

Le fabricant n'est pas responsable des dommages en résultant, seul l'utilisateur en porte le risque.

Remarque importante en cas de réparation :

Lors du retour de l'appareil en vue d'une réparation, le générateur, pour des raisons de sécurité, doit être expédié à la station d'entretien sans huile ni essence.

Informations service après-vente

Il faut tenir compte du fait que pour ce produit les pièces suivantes sont soumises à une usure liée à l'utilisation ou à une usure naturelle ou que les pièces suivantes sont nécessaires en tant que consommables.

Pièces d'usure*: bougie d'allumage

*Pas obligatoirement compris dans la livraison !

14. Mise au rebut et recyclage

L'appareil est livré sous emballage afin d'être protégé des dommages liés au transport. Cet emballage est une matière première. En tant que telle, il est réutilisable ou peut rejoindre le cycle de revalorisation des matières premières.

L'appareil et ses accessoires sont fabriqués en différents matériaux, par exemple, métal et matières plastiques. Confiez les composants défectueux à l'élimination des déchets spéciaux. En cas de questions, adressez-vous à une entreprise spécialisée ou à la municipalité !

Ne jetez pas les appareils usagés avec les déchets ménagers !



Ce symbole indique que conformément à la directive relative aux déchets d'équipements électriques et électroniques (2012/19/UE) et aux lois nationales, ce produit ne doit pas être jeté avec les déchets ménagers. Ce produit doit être remis à un centre de collecte prévu à cet effet. Le produit peut par exemple, être retourné lors de l'achat d'un produit similaire ou être remis à un centre de collecte agréé pour le recyclage d'appareils électriques et électroniques usagés. En raison des substances potentiellement dangereuses souvent contenues dans les appareils électriques et électroniques usagés, la manipulation non conforme des appareils usagés peut avoir un impact négatif sur l'environnement et la santé humaine. Une élimination conforme de ce produit contribue en outre, à une utilisation efficace des ressources naturelles. Pour plus d'informations sur les centres de collecte des appareils usagés, veuillez contacter votre municipalité, le service communal d'élimination des déchets ou un organisme agréé pour éliminer les déchets d'équipements électriques ou électroniques.

15. Dépannage

Le tableau suivant indique les pannes possibles et décrit les remèdes éventuels au cas où votre machine ne fonctionnerait pas correctement. Si vous n'arrivez pas à localiser et à éliminer le problème de cette manière, adressez-vous au service après-vente.

Panne	Cause	Remède
Le moteur ne veut pas démarrer.	Pas de carburant dans le réservoir.	Remède
	Robinet d'essence fermé.	Faire le plein.
	Filtre à air encrassé.	Ouvrir le robinet d'essence.
	La manette de moteur se trouve sur "OFF".	Nettoyer le filtre à air.
	Démarrateur inverseur défectueux.	Placer la manette de moteur sur "ON".
	Pas d'huile moteur.	Réparer le démarrage inverseur.
	Bougie d'allumage encrassée.	Remplir d'huile moteur.
	Niveau d'huile moteur trop bas (témoin d'huile scintille).	Nettoyer la bougie d'allumage.
	Interrupteur marche/arrêt pour le fonctionnement du moteur réglé de façon erronée.	Remplir d'huile moteur.
Le moteur tourne bruyamment/irrégulièrement.	Bougie d'allumage encrassée.	Mettre en position correcte.
	Filtre à air fortement encrassé.	Nettoyer/remplacer bougie d'allumage.
	Carburant contaminé/non frais.	Nettoyer/remplacer le filtre à air.
	Levier du starter manuel sur "CHOKE".	Placer le levier du starter manuel sur «RUN».
	Mauvais carburant, diesel au lieu d'essence.	Vidanger le carburant et remplir de carburant correct.
Aucune sortie électrique.	Le fil de coupure de l'allumage est défectueux.	En cas de service sous garantie, informer le représentant responsable.
Le moteur ne veut pas s'éteindre.	Le fil de coupure de l'allumage est défectueux.	Fermer le robinet de carburant et attendre que le moteur s'arrête, appeler le service après-vente.

Vysvětlení symbolů na přístroji

Symbole použité v této příručce vás mají upozornit na možná rizika. Bezpečnostní symboly a vysvětlivky, které je provázejí, musejí být přesně pochopeny. Samotné výstrahy rizika neodstraní a nemohou nahradit správná opatření pro prevenci úrazů.

	<p>Přečtěte si provozní příručku. Před použitím přístroje si vždy přečtěte příslušný oddíl v uživatelské příručce.</p>
	<p>Důležité. Horké části. Udržujte odstup.</p>
	<p>Důležité. Před doléváním paliva vypněte motor. Nedolévejte palivo v případě, že je motor v provozu.</p>
	<p>Důležité. Výfukové plyny jsou jedovaté, proto motor nenechávejte běžet v nevětraných prostorách.</p>
	<p>Používejte ochranu sluchu. Používejte ochranné rukavice.</p>
	<p>Varování před elektrickým napětím</p>
	<p>Při manipulaci s pohonnými látkami a mazivy buďte velmi opatrní!</p>
	<p>Před prováděním údržby odstraňte kabel zapalování a přečtěte si pokyny.</p>
	<p>Přístroj nikdy nevystavujte dešti.</p>
	<p>Při spouštění motoru dochází ke vzniku jisker. Ty mohou zapálit hořlavé plyny v blízkosti.</p>
	<p>Otevřený oheň a kouření v blízkosti přístroje jsou přísně zakázány!</p>
<p>⚠ Upozornění!</p>	<p>Místa, která se týkají bezpečnosti, jsme v tomto návodu k použití označili touto značkou</p>

Obsah:
Strana:

1.	Úvod	41
2.	Popis přístroje	41
3.	Rozsah dodávky	41
4.	Použití podle účelu určení	41
5.	Bezpečnostní pokyny	42
6.	Technické údaje	43
7.	Rozbalení	44
8.	Montáž / Před uvedením do provozu	44
9.	Zahájení provozu	45
10.	Čištění	45
11.	Přeprava	46
12.	Skladování	46
13.	Údržba	46
14.	Likvidace a recyklace	47
15.	Tabulka poruch	48

1. Úvod

Výrobce: scheppach

Fabrikation von Holzbearbeitungsmaschinen GmbH
Günzburger Straße 69
D-89335 Ichenhausen

Vážený zákazníku,

přejeme Vám hodně radosti a úspěchů při práci s Vaším novým přístrojem.

Poznámka,

V souladu s platnými zákony, které se týkají odpovědnosti za výrobek, výrobce zařízení nepřebírá odpovědnost za poškození výrobku nebo za škody způsobené výrobkem, ke kterým z následujících důvodů:

- Nesprávná manipulace.
- Nedodržení pokynů pro obsluhu.
- Opravy prováděné třetí stranou, opravy neprováděné v autorizovaném servisu.
- Montáž neoriginálních dílů nebo použití neoriginálních dílů při výměně.
- Jiné než specifikované použití.
- Porucha elektrického systému, která byla způsobena nedodržáním elektrických předpisů a předpisů VDE 0100, DIN 57113, VDE0113.

Doporučujeme:

Před montáží a obsluhou tohoto zařízení si přečtěte kompletní text v návodu k obsluze.

Pokyny pro obsluhu jsou určeny k tomu, aby se uživatel seznámil s tímto zařízením a aby při jeho použití využil všech jeho možností v souladu s uvedenými doporučeními.

Tento návod k obsluze obsahuje důležité informace o tom, jak provádět bezpečnou, profesionální a hospodárnou obsluhu stroje, jak se zabránit rizikům, jak ušetřit náklady na opravy, jak zkrátit doby prostojů a jak zvýšit spolehlivost a prodloužit provozní životnost stroje.

Mimo bezpečnostních předpisů uvedených v návodu k obsluze musíte dodržovat také platné předpisy, které se týkají provozu stroje ve vaší zemi.

Uchovávejte návod k obsluze stále v blízkosti stroje a uložte jej do plastového obalu, aby byl chráněn před nečistotami a vlhkostí. Přečtěte si návod k obsluze před každým použitím stroje a pečlivě dodržujte v něm uvedené informace. Stroj mohou obsluhovat pouze osoby, které byly řádně proškoleny v jeho obsluze a které byly řádně informovány o rizicích spojených s jeho obsluhou. Při obsluze stroje musí být splněn stanovený minimální věk.

Kromě bezpečnostních pokynů obsažených v této příručce a zvláštních předpisů vaší země je třeba respektovat technické předpisy, které jsou obecně uznávány pro provoz dřevozpracujících strojů.

Nepřebíráme žádnou záruku za nehody nebo škody způsobené nedodržáním tohoto návodu a bezpečnostních pokynů.

2. Popis přístroje (obr. 1 - 2)

1. Ukazatel naplnění nádrže
2. Rám
3. Benzinová nádrž
4. Úchyty pro přepravu
5. Šroub zemnění
6. AC Zásuvka 230 V (2x)
7. Hrdlo k plnění olejem
8. Odpojovač
9. Vypouštěcí zátka oleje
10. Voltmetr
11. 12 V konektor
12. Vypínač
13. Transportní kolečka
14. Ruční startér
15. Motor
16. Uzávěr benzínu
17. Vzduchový filtr
18. Sytič
19. Uzávěr nádrže

3. Rozsah dodávky

- A. Přepravní kola
- B. Podpěrná noha
- C. Adaptér - 230V
- D. Návod k obsluze
- E. Klíč na zapalovací svíčky
- F. Šroub se šestihrannou hlavou (M8 x 20)
- G. Šroub se šestihrannou hlavou (M8 x 40)
- H. Náprava
- I. Přepravní madla
- J. Šestihranná matice (M12)
- K. Šestihranná matice, samojistící (M8)
- L. Pojistná ozubená matice (M6)
- M. Příložka plastová (4x)
- N. Příložka (2x)
- O. Pružinová podložka (2x)
- P. Návod k obsluze

4. Použití podle účelu určení

Stroj smí být používán pouze podle svého účelu určení. Každé další, toto překračující použití, neodpovídá použití podle účelu určení. Za z toho vyplývající škody nebo zranění všeho druhu ručí uživatel/obsluhující osoba a ne výrobce. Součástí použití podle účelu určení je také dbat bezpečnostních pokynů, tak jako návodu k montáži a provozních pokynů v návodu k použití.

Osoby, které stroj obsluhují a udržují, musí být s tímto seznámeny a být poučeny o možných nebezpečích.

Kromě toho musí být co nejpřísněji dodržovány platné předpisy k předcházení úrazům. Dale je třeba dodržovat ostatní všeobecná pravidla v pracovních, lékařských a bezpečnostně technických oblastech.

Ke generátoru můžete zapojit žárovky, topení, vrtačky, čerpadla, atd. Nepřekračujte limitní zatížení pro tento generátor.

Generátor nelze použít pro napájení zařízení, která potřebují velký proud.

Generátor nelze použít pro přesná zařízení, jako například počítače.

Takováto přesná zařízení mohou být poškozena v důsledku kolísání výkonu generátoru.

Nepřipojujte generátor do elektrické sítě v budově.

- Generátor lze používat pouze v technicky bezvadném stavu v souladu a návodem na obsluhu a s vědomím možných rizik!
- Obzvláště rušení, které ovlivňují bezpečnost, je nutné okamžitě odstranit!
- Bezpečnostní, pracovní a údržbové předpisy výrobce ale i údaje obsažené v technické specifikaci musejí být dodrženy.
- Dodržujte příslušné předpisy bezpečnosti práce a ostatní všeobecné technická bezpečnostní pravidla.
- Generátor smí být používán a udržován pouze osobami, které s ním byly seznámeny a byly poučeny o rizicích. Za škody vzniklé jako důsledek úpravy stroje provedené svépomocí výrobce neručí.
- Generátor smí být používán jenom k pracím, ke kterým byl sestaven a popsán v návodu na obsluhu.
- Generátor smí být používán pouze s originálními příslušenstvími a originálními nástroji.
- Každé z tohoto vycházející použití není vhodné. Za škody vzniklé jako důsledek tohoto nenesete výrobce odpovědnost; riziko nese sám uživatel.

Dbejte prosím na to, že naše přístroje nebyly podle svého účelu určeny konstruovány pro živnostenské, řemeslnické nebo průmyslové použití. Nepřebíráme žádné ručení, pokud je přístroj používán v živnostenských, řemeslných nebo průmyslových podnicích a při srovnatelných činnostech.

5. Bezpečnostní pokyny

Toto zařízení odpovídá předepsaným bezpečnostním předpisům pro elektro zařízení

- Přečtěte si řádně návod na použití před zahájením provozu generátoru.
- Nevhodné použití může vést ke škodám na obsluze a věcech. Osoby, které nebyly seznámeny s návodem, nesmějí používat zařízení. Návod na obsluhu pečlivě uchovávejte

- Dětem a mladictvím není dovoleno používat toto zařízení
- Pokud zařízení není používáno dle předpisů nebo pokud je upraveno, nedrží výrobce za zařízení záruku.
- Dbejte stejně tak na bezpečnostní pokyny, montážní a provozní instrukce jako na obecně platné předpisy bezpečnosti práce.

Důležité upozornění:

Zajistěte, aby si personál pracující s tímto zařízením důkladně přečetl návod na obsluhu, a aby mu porozuměl.

Neprovozujte zařízení uvnitř budov nebo v prostředí s nedostatečným větráním.

Výfukové plyny obsahují oxid uhelnatý, jedovatá plyn bez zápachu.

Pozor!

Generátor vykazuje kolísání napětí, kterým by eventuálně mohly být poškozeny následující zařízení.

- Televize/TV-zařízení, audio-video-zařízení,
- Výrobky nebo zřízení s elektronickým řízením

Bezpečnostní upozornění

Přečtěte si tento návod pečlivě – seznámte se Důkladně se zařízením. Všimněte si platných upozornění pro používání tohoto zařízení, omezení a možných rizik.

- Zařízení postavte pouze na pevný podklad.
- Zatížení nesmí překračovat výkon uvedený na typovém štítku. Přetížení vede ke škodám na zařízení. Nebo na zkrácení jeho životnosti.
- Motor nesmí být provozován za příliš vysokých otáček. Provoz motoru za příliš vysokých otáček zvyšuje riziko zranění.
- Díly, které ovlivňují regulaci otáček, nesmějí být vyměněny.
- Před seřizovacími pracemi na generátoru nebo motoru vždy demontujte zapalovací svíčky nebo kabel k zapalovacím svíčkám, aby nedošlo k nechtěnému startu.
- Zařízení s vadnými nebo chybějícími díly, případně bez ochranného krytu nebo masky nesmějí být provozovány. Informace o náhradních dílech získáte u zákaznického servisu.
- Zařízení nesmí být provozováno nebo skladováno v mokřem nebo vlhkém prostředí nebo na vodivých površích jako jsou kovové povlaky nebo ocelové konstrukce.
- Při použití zařízení ve výše uvedených podmínkách bezpodmínečně noste gumové rukavice a boty a používejte přerušovač zemního spojení.
- Udržujte generátor čistý a odmaštěný a zbavený jiných cizích předmětů.
- Ujistěte se, že prodlužovací kabel, kabel a elektrické komponenty jsou v bezvadném stavu. Elektrická zařízení nikdy neprovozujte, pokud mají poškozený nebo přerušovaný kabel.

- Nedotýkejte se výfuku a dalších částí motoru případně generátoru, které se za provozu zahřívají.
- Nezapojujte zařízení do domácí zásuvky.
- Nepřipojujte k delším zdrojům proudu.

Za níže uvedených podmínek je nutné okamžitě přerušit provoz zařízení:

- při změnách otáček motoru
- při ztrátě elektrického výkonu
- v případě vadného zapalování
- v případě jiskření
- při nadměrné vibraci
- při výskytu plamenů nebo kouře
- v uzavřených místnostech
- v dešti nebo nevlídném počasí
- v uzavřených prostorových oddílech
- při přehřívání připojených zařízení
- v případě poškozené zásuvky

Palivový systém je nutno pravidelně kontrolovat zdali je těsný, nevykazuje známky opotřebení jako odřené nebo popraskané vedení volné nebo chybějící spony na nádrži nebo kryt nádrže. Před provozem se musí bát odstraněny všechny nedostatky.

Generátor lze provozovat, udržovat a doplňovat palivem pouze za dodržení následujících podmínek:

- Dostatečné větrání. Vyvarujte se míst, ve kterých se mohou hromadit páry, jako například jámy, sklepy, šachty, uzavřené nádrže. Sledujte proudění vzduch a teplotu. Teplota v okolí nesmí přesáhnout 40 °C.
- V uzavřených prostorech odvádějte nebezpečné spaliny pomocí potrubí. Výfukové plyny obsahují oxid uhelnatý, jedovatý, bezbarvý plyn bez zápachu, který při nadýchání způsobí těžké poškození zdraví nebo smrt.
- Generátor tankujte jen za dostatečného osvětlení. Vyvarujte se rozlité pohonných látek. Nikdy netankujte generátor za provozu. Před tankováním nechte motor cca 2 minuty vychladnout.
- Neprovádějte tankování v blízkosti otevřeného ohně, svítilen, zařízení tvořících jiskry jako jsou elektrické nástroje, svářečky, brusky.
- Kontrolujte tlumič hluku a vzduchový filtr jestli jsou v bezvadném stavu. Tyto díly slouží při vznícení jako ochrana proti plamenům.
- Nekuřte v blízkosti generátoru. Nenoste volné oblečení, přívěšky nebo podobné předměty, které by mohly být zachyceny startérem nebo jinými obíhajcími díly.

Generátor je sestaven na základě dostupné techniky a znalosti technicko-bezpečnostních pravidel. Nicméně při práci může dojít k ojedinělým rizikovým stavům.

Z dalšího mohou navzdory opatřením vyplynout zbytková rizika, která nebudou zjevná.

- Zbytková rizika mohou být minimalizována pokud budete dbát všech bezpečnostních pokynů a řádného používání.

Nebezpečí a ochranná opatření

Výfukové plyny:

Vdechnout výfukové plyny

Zařízení pouze ve venkovním prostoru

Zásah elektrickým proudem:

Dotýkání se zapalovacích kontaktů

Nedotýkejte se svíčkových kontaktů při běžícím motoru.

Popálení:

Dotknutí se výfuku

Zařízení nechte vychladnout

Požár-Exploze:

Benzín nebezpečně hořlavý

Při práci a tankování je zakázáno kouřit

Upozornění! Tento elektrický nástroj vytváří během provozu elektromagnetické pole. Toto pole může za určitých podmínek ovlivňovat aktivní nebo pasivní zdravotní implantáty. Pro snížení rizika vážných nebo smrtelných úrazů doporučujeme osobám se zdravotními implantáty, aby se před obsluhou tohoto elektrického nástroje obrátily na svého lékaře nebo na výrobce zdravotního implantátu.

6. Technické údaje

Druh krytí	IP23M
Trvalý výkon P_{nenn} (S1)	2500 W
Max. výkon P_{max} (S2 5 min)	2800 W
Jmenovité napětí U_{nenn}	2 x 230 V~ 12V / 10 A
Jmenovitý proud I_{nenn}	16 A
Kmitočet F_{nenn}	50 Hz
Druh konstrukce hnacího motoru	4takt 1válec vzduchem chlazený
Zdvihový objem	196 cm ³
Max. výkon (motor)	4,8 kW / 6,5 PS
Palivo	bezolovnatý benzín
Obsah nádrže	15 l
Motorový olej typ	10W30 / 15W40
Množství oleje (cca)	0,6 l

Spotřeba při plné zátěži I	360 g/kWh
Hmotnost	43 kg
Třída výkonu	G2
Teplota max	40 °C
Max. instalační výška (üNN)	1000 m
Startování	Manuální
Zapalovací svíčka	F6RTC

Technické změny vyhrazeny!

Režim S1 (stálý provoz)

Stroj může být stále provozován s uvedeným výkonem.

Režim S2 (krátkodobý provoz)

Stroj může být krátkodobě provozován s uvedeným výkonem. Poté stroj musí určitou dobu stát, aby se nepřipustně nezahřival.

Hluk

⚠ VÝSTRAHA: Hluk může mít závažné dopady na vaše zdraví. Jestliže je hluk stroje vyšší než 85 dB (A), používejte, prosím, vhodnou ochranu sluchu.

Hlukové charakteristiky

Informace k tvorbě hluku měřené podle příslušných norem:

Akustický tlak $L_{pA} = 75,11$ dB(A)

Akustický výkon $L_{wA} = 95,11$ dB(A)

Nejistota měření $K_{pA} = 1,33$ dB

7. Rozbalení

Otevřete balení a opatrně vyjměte přístroj. Odstraňte materiál obalu a obalové a přepravní pojistky (pokud je jimi výrobek opatřen). Zkontrolujte, zda je obsah dodávky úplný. Zkontrolujte přístroj a díly příslušenství, zda se při přepravě nepoškodily. V případě reklamací je třeba okamžitě uvědomit dodavatele. Pozdější reklamace nebudou uznány. Uchovejte obal dle možností až do uplynutí záruční doby. Seznamte se před použitím s přístrojem podle návodu k obsluze. Používejte u příslušenství a namáhaných a náhradních dílů pouze originální díly. Náhradní díly obdržíte u specializovaného prodejce. Uveďte při objednávání naše čísla výrobku a rovněž typ a rok výroby přístroje.

⚠ POZOR!

Přístroj a obalové materiály nejsou hračka! Dětem nepatří do rukou plastové sáčky, fólie ani drobné součástky! Hrozí nebezpečí jejich spolknutí a udušení!

8. Montáž / Před uvedením do provozu

⚠ POZOR!

Před uvedením do provozu přístroj bezpodmínečně kompletně smontujte!

Z technických důvodů není váš stroj v balení kompletně smontován.

Montáž transportního přípravku (obr. 4/5/6)

- 1 Protáhněte nápravu (H) vedením (a), až zaskočí.
- 2 Naveďte hnané kolo (13) k nápravě (H) a připevněte jej vždy jednou příložkou (N) a pružinovou podložkou (O) a šestihrannou maticí (J) k nápravě. (Obr. 4)
- 3 Namontujte podpěrnou nohu (B) na výztuhu rámu dole. Upevněte podpěrnou nohu dvěma šrouby (F) a maticemi (L) (obr. 5)
- 4 Namontujte přepravní úchyty (4) k rámu. Připevněte přepravní úchyty šroubem (G) a maticí (K), prostor mezi rámem a vidlicí přepravního úchyty se použijí pokaždé dvě plastové příložky (M). (Obr. 6)

Pozor! Před prvním použitím doplňte olej.

Stav oleje kontrolujte před každým použitím při vypnutém motoru na rovné ploše.

Používejte oleje pro čtyřtaktní nebo vysoce hodnotné

Zkontrolujte stav oleje (obr.7)

Sundejte uzávěr plnění oleje a otřete měрку (7) tak, aby byla zbavená oleje.

Stav oleje zkontrolujte tak, že uzávěr s měrkou vsuňte do hrdla, aniž byste uzávěr zašroubovali.

Pokud je stav oleje příliš nízký, doplňte doporučený olej po spodní okraj hrdla na pro plnění oleje.

Varovný systém oleje

Varovný systém oleje je tak nainstalován, že se zabrání poškození klikové skříně. Před tím než stav oleje klesne pod bezpečnou hranici, varovný systém oleje automaticky odstaví motor. Když varovný systém oleje odstaví motor, doplňte motorový olej.

Tankování

Varování!

Benzín je krajně hořlavý a explozivní. Při zacházení s benzínem můžete utrpět spáleniny nebo těžká zranění.

Používejte benzín s **oktanovým číslem minimálně 90.**

Používejte pouze čerstvé, čisté palivo.

Voda nebo nečistoty v benzínu poškodí palivový systém.

Objem nádrže: 15 litrů

- Plňte nádrž jen po uvedené značce na sítku paliva.
- Neopomeňte objemovou roztažnost paliva.

- Tankujte v provětraném prostoru při vypnutém motoru. Jestliže byl motor bezprostředně předtím v provozu, nechte jej vychladnout.
- Netankujte motor nikdy v budově, kde mohou benzinové výpary přijít do styku s plameny nebo jiskrami. Nekuřte v průběhu tankování nebo v prostoru kde uchováváte benzín, a vyvarujte se za těchto okolností ohně nebo jiskření.
- Dbejte po tankování na to, aby byl uzávěr nádrže správně a bezpečně uzavřen.
- Buďte opatrní a vylitý benzín neprodleně setřete.
- Pokud se benzín vylije, zajistěte, aby byl utřen, před tím, než se motor znovu nastartujete.
- Vyvarujete se opakovanému nebo delšímu kontaktu paliva s kůží nebo dlouhodobějšímu vdechování výparů. Uchovávejte palivo mimo dosah dětí.
- Pokud motor občas klepe nebo zvoní, měli byste používat jinou značku benzínu.
- Pokud problém i po té přetrvává, vyhledejte autorizovaný servis.

VAROVÁNÍ: Provozování motoru s přetrvávajícím klepáním a zvoněním při zapalování může způsobit poškození motoru. Provozování motoru s přetrvávajícím klepáním a zvoněním při zapalování bude posuzováno jako špatné používání. Výrobce neručí za vzniklé škody; riziko nese uživatel.

9. Zahájení provozu

Zemnění generátoru

Elektrický agregát je vybaven zemněním, které propojuje rám zařízení se zemnicím kolíkem v zásuvce pro střídavý proud. Zemnění není spojeno s nulovým vodičem pro střídavý proud. Pokud chtít budete kontrolovat zařízení zkoušečkou fáze, nenaleznete zemnicí oko jako i běžných domácích zařízení.

Jako ochranu proti zásahu elektrickým proudem zajistěte uzemnění generátoru. Tlustým drátem spojte generátor s například vodovodní trubkou, která vede do země, nebo s měděnou tyčí zaraženou do země.

VAROVÁNÍ: Nepoužívejte jako zemnění potrubí, kterým proudí hořlavé látky.

Startování motoru (obr. 1 + 2)

UPOZORNĚNÍ: Nepřipojujte elektronářadí před nastartováním motoru.

- 1 Palivový kohout (16) otočte do polohy ON.

Při studeném startu:

Páčku sytiče (18) umístěte do polohy CLOSED.

Při teplém startu:

Páčku sytiče umístěte do polohy OPEN.

- 2 Motorový spínač nastavte do polohy ON.
- 3 Pomalu zatáhněte za ruční startér, dokud neucítíte odpor. Potom silně zatáhněte.

- 4 Zatím co se motor pomalu ohřívá, přesuňte páčku sytiče do polohy OPEN

VAROVÁNÍ: Dávejte pozor, abyste si nezranili prsty na ruku. Když motor nenaskočí a píst není zcela zdvižen, může rukojeť startéru náhle trhnout zpět. Zabraňte tomu, aby rukojeť startéru trhnula zpět. Nechte ji pomalu sklouznout zpět, aby nepoškodila kryt.

Vypnutí motoru

- 1 Generátor vypnout
- 2 Motorový spínač nastavit do pozice off
- 3 Palivový kohout otočit do polohy off

V případě nouze otočte motorový spínač do polohy off.

Zapojitelná elektro zařízení

Ke generátoru můžete zapojit žárovky, topení, vrtačky, čerpadla, atd. Nepřekračujte limitní zatížení pro tento generátor

Generátor nelze použít pro napájení zařízení, která potřebují velký proud.

Generátor nelze použít pro přesná zařízení, jako například počítače.

Takováto přesná zařízení mohou být poškozena v důsledku kolísání výkonu generátoru.

Nepřipojujte generátor do elektrické sítě v budově.

VAROVÁNÍ: Napojení na elektrickou síť budovy může mít za následek regeneraci energie v distribuční síti. Tato regenerace energie přináší riziko smrtelného zásahu pracovníků distributora elektrickým proudem nebo jiného personálu, který se dotkne vedení v případě výpadku proudu. Napojení na elektrickou síť budovy může také mít za následek, že elektřina od distributora bude proudit do agregátu. Pokud budou obnoveny dodávky distributorem, může dojít k explozi agregátu, požáru agregátu nebo elektrického vedení budovy.

Odpojovač (8)

Odpojovač odpojí generátor v případě zkratu nebo v případě významného přetížení generátoru na zásuvce. Pokud jistič padá automaticky do polohy off, před jeho přepnutím zkontrolujte, zadli je napojené elektrozařízení v pořádku a není překročeno přípustné zatížení jističe.

10. Čištění

⚠ VÝSTRAHA

Provádějte údržbou pouze při zastaveném motoru.

Vytáhněte konektor zapalovací svíčky ze zapalovací svíčky

Doporučujeme, přístroj ihned po každém použití vyčistit.

Čistěte přístroj pravidelně vlhkým hadrem a trochou tekutého mýdla. Nepoužívejte žádné čisticí prostředky nebo rozpouštědla; mohly by poškodit plastové díly nářadí. Dbejte na to, aby se dovnitř nářadí nemohla dostat žádná voda.

11. Přeprava

Přeprava

- 1 Transportem nechte motor vychladit.
- 2 Před transportem generátoru otočte spínač motoru (12) do polohy (off) a palivový filtr (16) do polohy (off).
- 3 Držte agregát ve vodorovné poloze, aby se nevyllil benzin. Benzinové výpary nebo rozlitý benzin se mohou vznítit.
- 4 Neupusťte agregát a ochraňte jej před nárazy během transportu.

12. Skladování

Uložte přístroj a jeho příslušenství na tmavém, suchém místě, chráněném před mrazem a nedostupném pro děti. Optimální skladovací teplota se pohybuje mezi 5 a 30°C.

Elektrický přístroj zakryjte, aby byl chráněn před prachem nebo vlhkem. Návod k obsluze uložte u přístroje.

Dlouhodobé skladování

- 1 Vyprázdněte nádrž a vyjeďte palivo z karburátoru.
- 2 Odšroubujte zapalovací svíčky
- 3 Nalijete do motoru cca 20 ml čistého motorového oleje skrz otvory pro svíčky.
- 4 Zatáhněte pomalu za startovací lano, aby se olej v motoru rovnoměrně rozlil a potom našroubujte svíčky zpět.
- 5 Odstraňte z motoru a žebrování válce špínu, nánosy a prach.
- 6 Vzduchový filtr vyčistěte, pokud je těžce znečištěn tak ho vyměňte.
- 7 Skladujte na bezpečném a suchém místě, mimo dosah dětí.
- 8 Zařízení nesmí být skladováno venku.
- 9 Skladujte na suchém a čistém místě, zařízení a motor zakryjte jako ochranu kvůli prachu.

Znovuvedení do provozu po dlouhodobém skladování

- 1 Vyměňte motorový olej.
- 2 Po dlouhodobém skladování, doplňte čerstvý benzin do motoru.

Pokud motor neběžel déle jak měsíc, může vlivem změny kvality benzínu dojít ke ztíženému startu nebo k jiným následkům. Abyste se tohoto vyvarovali, volte vypouštěcí šroub karburátoru a nechte benzin vypustit. Otevřete kromě toho kohout paliva, aby mohl vytéci benzin z nádrže.

13. Údržba

⚠ VÝSTRAHA

Provádějte údržbou pouze při zastaveném motoru. Vytáhněte konektor zapalovací svíčky ze zapalovací svíčky

Výměna oleje (obr. 7)

Motorový olej vyměňte poprvé po 25 provozních hodinách, následně každých 50 hodin příp. každé 3 měsíce.

Motorový olej vypouštíme při teplém motoru.

- 1 Motor necháme běžet, dokud se neohřeje.
- 2 Vypneme motor.
- 3 Pod šroub vypouštění oleje (9) postavíme nádobu dostatečně objemnou, aby zachytila všechny použitý motorový olej.
- 4 Odstraníme uzávěr plnění oleje (7) a šroub vypouštění oleje (9).
- 5 Necháme olej vytéci,
- 6 potom zpět našroubujeme šroub vypouštění oleje (9) spolu s těsnicí podložkou a utáhneme. Nalijeme doporučený olej do plnicího otvoru.

Šroubový uzávěr oleje spolu s těsnicí podložkou (7) dobře zašroubujeme.

Plnicí množství cca 0,6 litru

Zbavte se opotřebovaného oleje dle zákona ve sběrném místě. Je zakázáno vypouštět použitý olej do země nebo ho míchat s komunálním odpadem.

Zkontrolujte zapalovací svíčky (obr. 11)

Vypněte motor a nechte jej vychladnout.

Pozor! Nebezpečí popálení

Dle potřeby zapalovací svíčky očistěte nebo vyměňte.

- 1 Sejměte konektor svíčky (d) a odstraňte špínu z okolí svíčky.
- 2 Vytočte svíčku (e) a zkontrolujte ji.
- 3 V případě zjištěných poškození jako například praskliny nebo úlomky, vyměňte svíčku.
- 4 Elektrody zapalovací svíčky očistěte drátěným kartáčem.
- 5 Odstup elektrod zkontrolujte a nastavte.
- 6 Našroubujte svíčky zpět a utáhněte pomocí klíče.
- 7 Nasadte konektory na svíčky.

Dbejte na to, aby se od hlavy válce při výměně nedostala špína.

Zkontrolujte dosednutí svíčky.

Uvolněná svíčka může díky přehřátí poškodit motor. Přílišné utážení může poškodit závity v hlavě válce.

Za tyto závady nenese výrobce zodpovědnost; riziko nese sám uživatel. Požívejte pouze doporučení nebo srovnatelné zapalovací svíčky.

Čištění vzduchového filtru (obr. 9 + 10)

- 1 Uvolněte šroub s úchytem (b)
- 2 Sundejte kryt filtru. (17)
- 3 Čistěte pěnivým prostředkem - předfiltr (c) vyperete v nehořlavém rozpouštěcím prostředku.

Pozor: nepoužívejte benzín nebo rozpouštěcí prostředky s nízkým bodem vznícení k čištění vzduchového filtru. Následkem může být požár nebo exploze.

- 4 Předfiltr vymačkejte, aby se zbavil rozpouštěcího prostředku/mýdlové vody.
 - 5 Papirový filtr vyčistěte vyklepáním.
 - 6 Vypraný filtr pořádně opláchněte v čisté vodě.
 - 7 Mokry filtr nechte oschnout nebo jej vyfoukejte stlačeným vzduchem.
 - 8 Kryt filtru nasadte a upevněte šroubem s úchytem.
- Pokud bude motor provozován ve velmi prašném prostředí, čistěte filtr denně nebo každých deset hodin provozu.

Nikdy nenechávejte běžet motor bez nebo s poškozeným motorem. Špína se dostane do motoru, čímž může způsobit závažné škody.

Výrobce neručí za vzniklé škody; riziko nese uživatel.

Důležité upozornění pro případ opravy:

Při vracení generátoru k opravě dbejte na to, aby byl **z bezpečnostních důvodů zaslán na servis bez oleje a benzínu.**

Servisní informace

Je třeba dbát na to, že u tohoto přístroje podléhají následující díly opotřebení přiměřenému použití nebo přirozenému opotřebení, resp. jsou potřebné jako spotřební materiál.

Rychle opotřebitelné díly*: zapalovací svíčka

* není nutně obsaženo v rozsahu dodávky!

14. Likvidace a recyklace

Přístroj je uložen v balení, aby bylo zabráněno poškození při přepravě. Toto balení je surovina a tím znovu použitelné nebo může být dáno zpět do cirkulace surovin.

Příslušenství je vyrobeno z rozdílných materiálů, jako např. kov a plasty. Defektní součástky odevzdejte k likvidaci zvláštních odpadů. Zeptejte se v odborné prodejně nebo na místním zastupitelství!

Odpadní zařízení nesmějí být likvidována spolu s domácím odpadem!



Tento symbol upozorňuje, že tento výrobek nesmí být podle směrnice o odpadních elektrických a elektronických zařízeních (2012/19/EU) a vnitrostátních zákonů likvidován spolu s domácím odpadem. Tento výrobek musí být odevzdán ve sběrném středisku určeném k tomuto účelu. To lze provést například vrácením při nákupu podobného výrobku nebo odevzdáním v autorizovaném sběrném středisku pro recyklaci odpadních elektrických a elektronických zařízení. Nesprávné zacházení s odpadními zařízeními může mít vzhledem k potenciálně nebezpečným látkám, které jsou v odpadních elektrických a elektronických zařízeních často obsaženy, negativní dopad na životní prostředí a lidské zdraví. Správnou likvidací tohoto výrobku přispíváte také k efektivnímu využívání přírodních zdrojů. Informace o sběrných střediscích pro odpadní zařízení můžete získat u svého magistrátu, veřejnoprávní instituce pro nakládání s odpady, autorizovaného orgánu pro likvidaci odpadních elektrických a elektronických zařízení nebo služby svozu odpadu.

15. Tabulka poruch

Následující tabulka zobrazuje známky chyby a popisuje, jak lze provést nápravu, pokud váš stroj nepracuje správně. Pokud nemůžete problém lokalizovat a odstranit, obraťte se na Vaši servisní dílnu.

Závada	Příčina	Náprava
Motor nelze spustit	Prázdná nádrž.	
	Palivový kohoutek je uzavřen.	Otevřít palivový kohoutek.
	Vzduchový filtr je znečištěný.	Vyčistit vzduchový filtr.
	Vypínač motoru je v poloze OFF.	Vypínač motoru nastavte na ON.
	Defekt na ručním startéru.	Opravit ruční startér.
	Nedostatek motorového oleje.	Doplnit motorový olej.
	Zapalovací svíčka je znečištěna.	Vyčistit zapalovací svíčku.
	Hladina motorového oleje je příliš nízká (bliká kontrolka oleje).	Doplnit motorový olej.
	Spínač/vypínač pro pohon motoru je ve špatné poloze.	Nastavit správnou pozici.
Motor je hlučný/rušivý	Zapalovací svíčka je znečištěna	Vyčistit/vyměnit zapalovací svíčku
	Vzduchový filtr je silně znečištěn	Vyčistit/vyměnit vzduchový filtr
	Palivo je kontaminované/zvětralé	Vypustit a obnovit palivo.
	Páka sytiče na „CHOKE“	Nastavit páku sytiče na „RUN“
	Špatné palivo, místo benzínu diesel	Palivo vypustit a naplnit správným palivem.
Žádný elektr. výkon	Vada na generátoru střídavého proudu	Informovat zastoupení zodpovídající za záruku
Motor nelze vypnout	Defekt na zapalovacím/vypínacím drátu	Uzavřít palivový kohoutek a počkat, dokud se motor nevypne. Kontaktovat zákaznické služby

Vysvetlenie symbolov na prístroji

Použitie symbolov v tomto manuáli má upriamiť vašu pozornosť na možné riziká. Bezpečnostné symboly a vysvetlenia, ktoré ich sprevádzajú, musia byť presne pochopené. Výstrahy samotné neodstraňujú riziká a nemôžu nahradiť správne opatrenia na zabránenie nehodám.

	<p>Prečítajte si návod na obsluhu. Skôr ako použijete prístroj, vždy sa pozrite do príslušného odseku príručky pre užívateľa.</p>
	<p>Dôležité. Horúce diely. Udržujte odstup.</p>
	<p>Dôležité. Pred doplnením paliva vypnite motor. Nedopĺňajte počas prevádzky.</p>
	<p>Dôležité. Výfukové plyny sú jedovaté, preto motor nepoužívajte v nevetraných úsekoch.</p>
	<p>Noste ochranu sluchu. Noste ochranné rukavice.</p>
	<p>Výstraha pred elektrickým napätím!</p>
	<p>Pri manipulácii s palivami a mazivami buďte veľmi opatrný!</p>
	<p>Pred začiatkom údržbových prác odstráňte zapalovací kábel a prečítajte si pokyny.</p>
	<p>Prístroj nevystavujte dažďu.</p>
	<p>Pri spustení motora sa tvoria iskry. Tieto môžu zapáliť horľavé plyny nachádzajúce sa v blízkosti.</p>
	<p>Je prísne zakázané požívať v blízkosti stroja otvorený plameň alebo fajčiť!</p>
<p>⚠ Pozor!</p>	<p>V tomto návode na obsluhu sme miesta, ktoré sa týkajú vašej bezpečnosti, opatрили touto značkou</p>

Obsah:
Strana:

1.	Úvod	51
2.	Popis prístroja.....	51
3.	Rozsah dodávky.....	51
4.	Správny spôsob použitia	51
5.	Bezpečnostné pokyny	52
6.	Technické údaje.....	54
7.	Rozbaľovanieí	54
8.	Zloženie / Pred uvedením do prevádzky	54
9.	Uvedenie do prevádzky	55
10.	Čistenie.....	56
11.	Transport	56
12.	Skladovanie	56
13.	Údržba	56
14.	Likvidácia a opätovné zhodnotenie	57
15.	Odstraňovanie porúch	58

1. Úvod

Výrobca: scheppach

Fabrikation von Holzbearbeitungsmaschinen GmbH
Günzburger Straße 69
D-89335 Ichenhausen

Vážený zákazník,

Želáme Vám veľa zábavy a úspechov pri práci s Vaším novým prístrojom.

Poznámka,

V súlade s platnými zákonmi, ktoré sa týkajú zodpovednosti za výrobok, výrobca zariadenia nepreberá zodpovednosť za poškodenia výrobku alebo za škody spôsobené výrobkom, ku ktorým došlo z nasledujúcich dôvodov:

- nesprávnej manipulácie,
- nedodržania pokynov na obsluhu,
- opravy vykonanej treťou stranou, opravy nevykonanej v autorizovanom servise,
- montáže neoriginálnych dielcov alebo použitia neoriginálnych dielcov pri výmene,
- iného než špecifikované použitia,
- poruchy elektrického systému, ktorá bola spôsobená nedodržaním elektrických predpisov a predpisov VDE 0100, DIN 57113, VDE0113.

Odporúčame:

Pred montážou a obsluhou tohto zariadenia si prečítajte kompletný text v návode na obsluhu.

Pokyny na obsluhu sú určené na to, aby sa používateľ oboznámil s týmto zariadením a aby pri jeho použití využil všetky jeho možnosti v súlade s uvedenými odporúčeniami.

Tento návod na obsluhu obsahuje dôležité informácie o tom, ako vykonávať bezpečnú, profesionálnu a hospodárnu obsluhu stroja, ako zabrániť rizikám, ako ušetriť náklady na opravy, ako skrátiť časy prestojov a ako zvýšiť spoľahlivosť a predĺžiť prevádzkovú životnosť stroja.

Okrem bezpečnostných predpisov uvedených v návode na obsluhu musíte dodržiavať tiež platné predpisy, týkajúce sa prevádzky stroja vo vašej krajine.

Uchovávajte návod na obsluhu stále v blízkosti stroja a uložte ho do plastového obalu, aby bol chránený pred nečistotami a vlhkosťou. Prečítajte si návod na obsluhu pred každým použitím stroja a dôkladne dodržiavajte v ňom uvedené informácie.

Stroj môžu obsluhovať iba osoby, ktoré boli riadne preškolené v jeho obsluhu a ktoré boli riadne informované o rizikách spojených s jeho obsluhou. Pri obsluhu stroja musí byť splnený stanovený minimálny vek.

Okrem bezpečnostných pokynov obsiahnutých v tomto návode na obsluhu a špecifických predpisov vašej krajiny je potrebné dodržiavať všeobecne uznávané technické pravidlá pre prevádzku drevoobrábacích strojov.

Nepreberáme ručenie za žiadne nehody alebo škody, ktoré vznikli nedodržaním tohto návodu a bezpečnostných upozornení.

2. Popis prístroja (obr. 1 - 2)

1. Ukazovač zaplnenia nádrže
2. Rám
3. Benzínová nádrž
4. Prepravná rukoväť
5. Uzemňovacia skrutka
6. Zásuvky striedavého prúdu 230 V (2x)
7. Plniace hrdlo oleja
8. Odpojovače
9. Vypúšťacia zátka oleja
10. Voltmeter
11. 12 V konektor
12. Vypínač
13. Prepravné kolesá
14. Reverzný spúšťač
15. Motor
16. Uzatvárací ventil benzínu
17. Vzduchový filter
18. Sýtič
19. Kryt nádrže

3. Rozsah dodávky

- A. Prepravné kolesá
- B. Oporná noha
- C. Adaptér – 230V
- D. Návod na obsluhu
- E. Kľúč na zapaľovacie sviečky
- F. Skrutka so šesťhrannou hlavou (M8 x 20)
- G. Skrutka so šesťhrannou hlavou (M8 x 40)
- H. Os kolesa
- I. Prepravné rukoväte
- J. Šesťhranná matica (M12)
- K. Samoistiaca šesťhranná matica (M8)
- L. Rohatková matica (M6)
- M. Podložka z umelej hmoty (4x)
- N. Podložka (2x)
- O. Pružná podložka (2x)
- P. Návod na obsluhu

4. Správny spôsob použitia

Prístroj smie byť použitý len na ten účel, na ktorý bol určený. Každé iné odlišné použitie sa považuje za nespĺňajúce účel použitia. Za škody alebo zranenia akéhokoľvek druhu spôsobené nesprávnym používaním ručí používateľ/obsluhujúca osoba, nie však výrobca.

Sučasťou správneho účeloveho použitia prístroja je taktiež dodržiavanie bezpečnostných predpisov, ako aj navodu na montáž a pokynov k prevádzke nachádzajúcich sa v navode na obsluhu.

Osoby, ktoré obsluhujú stroj a vykonávajú jeho údržbu, musia byť s ním oboznámené a informované o možných nebezpečenstvách.

Okrem toho sa musia prísne dodržiavať platné bezpečnostné predpisy proti urazom. Treba dodržiavať aj ostatné všeobecne predpisy z oblasti pracovnej medicíny a bezpečnostnej techniky. Zmeny vykonané na stroji celkom anulujú ručenie výrobcu a ručenie za škody takto spôsobené.

Tento elektrický agregát môže zásobovať prúdom žiarovky, ohrievače, vŕtačky, vodné čerpadlá atď. Neprekračujte hranice zaťaženia udané pre elektrický agregát.

Elektrický agregát sa nesmie používať na zásobovanie zariadení, ktoré majú vysokú spotrebu prúdu.

Elektrický agregát sa nesmie používať pre presné zariadenia, ako napríklad počítače.

Takéto presné zariadenia sa môžu za okolností deformácie prostredníctvom širokej vlny pri odovzdanom výkone elektrického agregátu poškodiť.

Elektrický agregát nepripájajte k elektrickej inštalácii budovy.

- Generátor používajte len v technicky bezchybnom stave, ako aj podľa určenia, s vedomím týka bezpečnosti a nebezpečenstiev a dbajte na návod na používanie!
- Obzvlášť poruchy, ktoré môžu narušiť bezpečnosť, ihneď odstráňte (nechajte odstrániť)!
- Bezpečnostné, pracovné a údržbárske predpisy výrobcu, ako tiež rozmery udané v Technických podkladoch, sa musia dodržiavať.
- Je nutné dbať na patričné predpisy ohľadom zamedzenia nehodám a na ostatné, všeobecne uznávané bezpečnostne-technické pravidlá.
- Generátor smú používať, udržiavať alebo opravovať len osoby, ktoré sú s tým oboznámené a sú poučené o nebezpečenstvách. Svojevoľné zmeny na stroji vylučujú ručenie výrobcu za z toho vyplývajúce škody.
- Generátor sa smie používať len pre práce, pre ktoré je zostrojený a ktoré sú popísané v návode na obsluhu.
- Generátor sa smie používať len s pôvodným príslušenstvom a s pôvodnými nástrojmi výrobcu.
- Pre každé použitie, ktoré je nad rámec tohto, platí, že nie je podľa určenia. Výrobca neručí za škody vyplývajúce z toho, riziko za to nesie používateľ.

Prosím berte ohľad na skutočnosť, že naše prístroje neboli svojim určením konštruované na profesionálne, remeselnícke ani priemyselné použitie.

Nepreberáme žiadne záručné ručenie, ak sa prístroj bude používať v profesionálnych, remeselníckych alebo priemyselných prevádzkach ako aj na činnosti rovnocenné s takýmto použitím.

5. Bezpečnostné pokyny

Toto zariadenie zodpovedá predpísaným bezpečnostným predpisom pre elektrické stroje.

- Pred uvedením generátora do prevádzky si pozorne prečítajte návod na obsluhu.
- Pri používaní, ktoré nie je podľa určenia, môže dôjsť k škodám na osobách a veciach. Osoby, ktoré nie sú oboznámené s návodom, nesmú zariadenie obsluhovať. Návod na obsluhu starostlivo uchovávajte.
- Deťom a mladistvým nie je používanie zariadenia povolené.
- Za používanie, ktoré nie je podľa určenia, ako aj pri zmenách na stroji, nepreberá výrobca žiadnu záruku.
- Dbajte takisto na bezpečnostné pokyny, návod na montáž a obsluhu, ako aj na všeobecne platné predpisy na predchádzanie nehodám, ktoré z toho vyplývajú.

Dôležitý Pokyn:

Zabezpečte, aby si osoby, ktoré pracujú s týmto zariadením, pred jeho prevádzkou dôkladne prečítali návod na obsluhu a aby ho pochopili. Toto zariadenie nikdy neprevádzkujte vo vnútri budov alebo v prostredí bez dostatočného vetrania. **Výfukové plyny obsahujú oxid uhoľnatý, nepáchnucci a jedovatý plyn.**

Výstraha !

Generátor sa vyznačuje kolísaním napätia, prostredníctvom ktorého sa môžu nasledujúce zariadenia prípadne poškodiť:

- Televízor-/TV-zariadenia- Audio-Video-zariadenia,
- výrobky alebo zariadenia s elektronickým riadením

Bezpečnostné pokyny

Prečítajte si starostlivo návod – oboznámte sa so zariadením. Dbajte na pokyny na používanie platné pre toto zariadenie, obmedzenia a možné nebezpečenstvá.

- Zariadenie postavte len na pevný podklad.
- Zaťaženie nesmie prekročiť výkon uvedený na typovom štítku generátora. Preťaženie vedie k škodám na zariadení alebo k skráteniu životnosti.
- Motor sa nesmie prevádzkovať s nadmerným počtom otáčok.
- Prevádzka motora pri zvýšenom počte otáčok zvyšuje nebezpečenstvo poranenia. Nesmú sa meniť žiadne časti, ktoré ovplyvňujú predpísaný počet otáčok.
- Pred nastavovaním generátora alebo motora je bezpodmienečne potrebné odstrániť zapaľovače motora príp.

- Kábel zapalovania, aby sa zamedzilo nedopatrenému spusteniu.
- Zariadenia s chybnými alebo chýbajúcimi časťami príp. bez ochrannnej skrine alebo krytu sa nesmú prevádzkovať. Informácie o náhradných dieloch získate od vašej zákazníckej služby.
- Zariadenie neprevádzkujte ani neskladujte v mokrom ani vlhkom prostredí, ani na vysokovodivých povrchoch, ako sú kovové povlaky alebo oceľové konštrukcie.
- Pri prevádzke zariadenia za podmienok, ktoré boli práve spomenuté, používajte bezpodmienečne gumené rukavice a čižmy, ako aj prerušovač zemného prúdu.
- Generátor udržiavajte čistý a zbavený oleja, nečistoty a iných cudzích látok.
- Zabezpečte, aby boli predlžovací kábel, elektrický kábel a všetky elektrické komponenty v bezchybnom stave. Elektrické zariadenia nikdy neprevádzkujte s poškodenými alebo chybnými káblami.
- Aby sa zamedzilo popáleninám, nedotýkajte sa výfuku ani iných častí motora, príp. generátora, ktoré sa pri prevádzke zahrievajú.
- Zariadenie nepripájajte k domácim zásuvkám.
- Nepripájajte k iným zdrojom prúdu.

Za nasledujúcich podmienok generátor bezpodmienečne neprevádzkovať:

- pri zmene počtu otáčok motora
- pri poklese elektrického výkonu
- pri výskyte chybného zapalovania
- pri tvorbe iskier
- pri nadmernej vibrácii
- pri výskyte plameňov alebo dymu
- v uzavretých priestoroch
- pri daždi alebo sychravom počasí
- v uzavretých priestorových oddieloch
- pri daždi alebo v sychravom počasí
- pri prehriatí pripojených zariadení
- pri poškodení zásuviek

Palivový systém pravidelne kontrolovať kvôli netesným miestam a stopám po opotrebovaní, ako sú ošúpané alebo porózne vedenia, uvoľnené alebo chýbajúce príchytky a škody na nádrži alebo kryte nádrže. Pred prevádzkou sa musia všetky chyby odstrániť.

Generátor by sa mal prevádzkovať, udržiavať a tankovať

len za nasledujúcich podmienok:

- Dostatočné vetranie. Vyhýbať sa prostrediam, v ktorých sa môžu koncentrovať pary, napr. jamy, pivnice, vyhlbeniny a zberné priestory. Dbajte na prúd vzduchu a teplotu. Teplota prostredia by nemala prekročiť 40° C.

- Pri uzavretých priestoroch odvádzajte nebezpečné spaliny rúrou. Výfukové plyny obsahujú oxid uhoľnatý, jedovatý plyn bez zápachu a farby, ktorý pri vdýchnutí spôsobuje ťažké poškodenia zdravia až smrť.
- Generátor tankujte len pri dostatočnom osvetlení. Vyhýbajte sa rozliatiu pohonnej látky. Generátor nikdy netankujte počas prevádzky. Motor pred tankovaním nechajte po dobu asi dvoch minút vychladnúť.
- Tankovanie nevykonávajte v blízkosti otvoreného ohňa, svetelných kontroliek alebo iskriacich elektrických zariadení ako elektrické nástroje, zvaracie prístroje a brúsiace stroje.
- Skontrolujte tlmiče hluku a čističe vzduchu, či sú v bezchybnom stave. Tieto časti slúžia pri chybnom zapalovaní ako ochrana proti plameňom.
- Nefajčite v blízkosti generátora. Nenoste žiaden voľný odev, šperky ani podobné predmety, ktoré môže zachytiť spúšťač motora alebo iné obehové časti.

Generátor je skonštruovaný podľa stavu techniky a uznávaných

Bezpečnostne-technických pravidiel. Predsa sa pri práci môžu vyskytnúť jednotlivé zvyškové riziká.

Okrem toho sa môžu vyskytnúť napriek všetkým vykonaným opatreniam nie zjavné zvyškové riziká.

- Zvyškové riziká je možné minimalizovať, keď sa dbá spolu na „bezpečnostné pokyny“ a na „používanie podľa určenia“, ako aj na Návod na obsluhu.

Nebezpečenstvá a ochranné opatrenia

Spaliny:

Vdýchnutie spalín

Zariadenie používajte len vonku

Elektrický šok:

Dotknutie sa nástrčky zapalovania

Nedotýkajte sa nástrčky zapalovacej sviečky pri bežiacom motore

Popálenia:

Dotknutie sa výfuku

Zariadenie nechajte vychladnúť

Oheň-výbuch:

Benzín je ľahko zápalný

Pri tankovaní a prácach je zakázané fajčiť

Varovanie! Tento elektrický prístroj vytvára počas prevádzky elektromagnetické pole. Toto pole môže za určitých okolností ovplyvniť aktívne alebo pasívne implantáty. Na zníženie nebezpečenstva závažných alebo smrteľných poranení odporúčame osobám s implantátmi prekonzultovať situáciu so svojim lekárom a výrobcom implantátu ešte predtým, ako začnú obsluhovať elektrický prístroj.

6. Technické údaje

Druh krytia	IP23M
Trvalý výkon P_{nenn} (S1)	2500 W
Max. výkon P_{max} (S2 5 min)	2800 W
Menovité napätie U_{nenn}	2 x 230 V~ 12V / 10A
Menovitý prúd I_{nenn}	16A
Frekvencia F_{nenn}	50 Hz
Typ hnacieho motora	4-taktný 1-valcový chladený vzduchom
Zdvihový objem	196 cm ³
Max. výkon (motor)	11 kW / 6,5 PS
Palivo	bezolovnatý benzín
Objem nádrže	15 l
Typ motorového oleja	10W30 / 15W40
Množstvo oleja (cca)	0,6 l
Spotreba pri plne zaťažení	360 g/kWh
Hmotnosť	43 kg
Výkonová trieda	G2
Max. teplota °C	40 °C
Max. výška inštalácie (üNN)	1000 m
Spúšťač	Otočný spúšťač / Elektrický štartér
Zapaľovacia sviečka	F6RTC

Technické zmeny vyhradené!

Prevádzkový režim S1 (trvalá prevádzka)

Stroj sa môže trvalo prevádzkovať s uvedeným výkonom.

Prevádzkový režim S2 (krátkodobá prevádzka)

Stroj sa môže krátkodobo prevádzkovať s uvedeným výkonom. Potom sa musí stroj na určitý časový interval odstaviť, aby sa neprípustne nezahrial.

Zvuk & Vibrácie

△ VAROVANIE: Hluk môže mať závažný vplyv na vaše zdravie. Pri hluku stroja vyššom ako 85 dB (A) noste, prosím, vhodnú ochranu sluchu.

Charakteristiky hluku

Informácie k vývinu hluku namerané podľa príslušných noriem:

Hladina akustického tlaku $L_{pA} = 75,09$ dB(A)

Akustický výkon $L_{wA} = 95,11$ dB(A)

Neistota merania $K_{pA/wA} = 1,33$ dB

7. Rozbaľovanie

Otvorte obal a opatrne vyberte prístroj. Odstráňte obalový materiál, ako aj obalové a prepravné poistky (ak sú použité). Skontrolujte, či je rozsah dodávky kompletný. Prístroj a diely príslušenstva skontrolujte ohľadom poškodení spôsobených prepravou. V prípade reklamácií ihneď informujte dodávateľa. Neskoršie reklamácie nebudú uznané. Obal podľa možnosti uschovajte až do uplynutia záručnej doby. Pred prácou sa s prístrojom oboznámte na základe návodu na obsluhu. Pri príslušenstve, ako aj pri dieloch podliehajúcich opotrebovaniu a náhradných dieloch, používajte iba originálne diely. Náhradné diely získate u svojho špecializovaného predajcu. Pri objednávkach uvádzajte naše čísla výrobkov, ako aj typ a rok výroby prístroja.

△ POZOR!

Prístroj a obalové materiály nie sú hračkami pre deti! Deti sa nesmú hrať s plastovými vreckami, fóliami ani drobnými súčiastkami! Vzniká nebezpečenstvo prehltnutia a udusenía!

8. Zloženie / Pred uvedením do prevádzky

△ DÔLEŽITÉ!

Pred použitím zariadenia musíte úplne zostaviť prvýkrát!

Z baliaco-technických dôvodov váš stroj nie je kompletne zmontovaný

Montovanie prepravného zariadenia (obr. 4/5/6)

- 1 Prevlečte os kolesa (H) cez vedenie (a), kým sa táto nezaistí.
- 2 Obežné koleso (13) nasadíte na os kolesa (H) a upevníte pomocou podložky (N) a pružnej podložky (O) a šesťhrannej matice (J) na os kolesa. (obr. 4)
- 3 Opornú nohu (B) namontujte na rámovú vzperu dolu. Upevnite opornú nohu pomocou dvoch skrutiek (F) a matíc (L) (obr. 5).
- 4 Namontujte prepravné rukoväte (4) na rám. Upevnite prepravné rukoväte pomocou skrutky (G) a matice (K), medzi rám a vidlicu prepravnej rukoväte sa umiestnia dve podložky z umelej hmoty. (obr. 6)

Pozor! Pred prvým použitím doplňte olej.

Pred každým použitím skontrolujte pri vypnutom motore a na rovnom podklade stav oleja. Použite štvortaktový alebo rovnako vysokokvalitný HD-olej.

Skontrolujte stav oleja (obr. 7)

Zložte uzáver naplnenia oleja (7) a meraciu tyč utrite dočista. Preverte stav oleja, pričom ponornú tyč zasunúte do plniaceho hrdla bez toho, aby ste pri tom zaskrutkovali uzáver. Ak je stav oleja príliš nízky, doplňte odporúčaný olej až po spodný okraj plniaceho hrdla.

Upozorňovací systém oleja

Upozorňovací systém oleja je tak nainštalovaný, že sa zamedzuje poškodeniu motora kvôli nedostatku oleja v kľukovej skrini. Predtým, ako stav oleja v kľukovej skrini môže klesnúť pod bezpečnostnú značku, upozorňovací systém oleja automaticky vypne motor. Keď upozorňovací systém oleja vypne motor, doplňte motorový olej.

Tankovanie

Výstraha!

Benzín je obzvlášť ľahko zápalný a výbušný. Pri zaobchádzaní s pohonnou látkou môžete utrpieť popálenia alebo iné ťažké zranenia.

Používajte benzín s oktánovým číslom aspoň **90 oktánov**. Používajte len čerstvú, čistú pohonnú látku. Voda alebo nečistoty v benzíne poškodzujú palivový systém.

Objem nádrže: 15 litrov

- Nádrž naplňte len po uvedení značku v palivovom sitku.
- Pri tom dbajte na rozpínavosť paliva.
- Tankujte len v dobre vetranej oblasti pri zastavenom motore. Keď bol motor bezprostredne predtým v prevádzke, nechajte ho najprv vychladnúť.
- Motor nikdy netankujte v budove, kde by benzínové výpary mohli dosiahnuť plamene alebo iskry.
- Počas dotankovania nefajčite, ani v miestnosti, v ktorej je benzín uložený, a vyhýbajte sa za týchto okolností otvorenému ohňu alebo iskrám.
- Po dotankovaní dbajte na to, aby kryt nádrže bol znovu správne a bezpečne uzatvorený.
- Buďte opatrný.
- Vyliaty benzín okamžite utrite.
- Ak by sa benzín vylial, postarajte sa o to, aby bola oblasť vysušená, predtým ako spustíte motor.
- Zamedzte opakovanému alebo dlhšiemu kontaktu paliva s pokožkou, alebo vdýchnutiu výparov.
- Palivo uchovávajte mimo dosahu detí.
- Pri príležitostnom klepaní alebo zvonení motora by ste mali používať iný značkový benzín.
- Keď sa problém nedá odstrániť, vyhľadajte autorizovaného predajcu.

VÝSTRAHA: Poháňanie motora s neustálym klepaním motora alebo zvonením môže poškodenie motora pretiahnuť na seba. Na prevádzkovanie motora s neustálym klepaním motora alebo zvonením sa bude pozerať ako na nesprávne používanie. Za škody, ktoré z toho vyplývajú, výrobca neručí; riziko nesie samotný používateľ.

9. Uvedenie do prevádzky

Uzemnenie generátora

Elektrický agregát obsahuje uzemnenie, ktoré spája rámovú štruktúru zariadenia s uzemňovacou prípojkou v zásuvkách striedavého prúdu. Uzemnenie nie je spojené s nulovým vodičom striedavého prúdu. Keď sa elektrický agregát testuje s fázovým skúšačom, nevykazuje rovnaké uzemňovacie slučky, aké má normálne domáce zariadenie.

Na ochranu pred elektrickým šokom zabezpečte, aby bol generátor uzemnený. Generátor a externý zdroj uzemnenia, napr. vodovodnú rúru vedenú do zeme, príp. medenú tyč vedenú do zeme, spojte hrubým drôtom.

VÝSTRAHA: Ako zdroj uzemnenia nepoužívajte žiadne trúbkové vedenia, ktoré vedú horľavé látky.

Spustenie motora (obr. 1 + 2)

POKYN: Elektrické zariadenie nepripájajte pred spustením motora.

- 1 Palivový kohútik (16) otočte na ZAPNUTÉ.

V studenom stave:

Páčku sytiča (18) uveďte do polohy UZATVORENÉ.

V zohriatom stave:

Páčku systiča nastavte do polohy OTVORENÉ

- 2 Motorový spínač (12) nastavte do polohy ZAPNUTÝ.
- 3 Pomaly potiahnite reverzný spúšťač, pokým je citeľný odpor. Potom silno potiahnite.
- 4 Nastavte páčku systiča naspäť do polohy OTVORENÉ, kým sa motor zohreje.

VÝSTRAHA: Dávajte pozor na to, aby ste si neporanili prsty. Keď motor nenaskočí a jeden piest sa úplne nezdvihne, môže sa rukoväť spúšťača náhle odraziť k motoru. Zamedzte tomu, aby sa rukoväť spúšťača odrazila k motoru. Nechajte ju pomaly sklznúť naspäť z ruky, aby sa nepoškodil kryt.

Vypnutie motora

- 1 Vypnite elektrický agregát
- 2 Motorový spínač nastavte na vypnuté
- 3 Palivový kohútik nastavte na zatvorené

V núdzovom prípade motorový spínač nastavte na vypnuté

Pripojiteľné elektrické zariadenia

Tento elektrický agregát môže zásobovať prúdom žiarovky, ohrievače, vŕtačky, vodné čerpadlá atď. Neprekračujte hranice zaťaženia udané pre elektrický agregát. **Elektrický agregát sa nesmie používať na zásobovanie zariadení, ktoré majú vysokú spotrebu prúdu.**

Elektrický agregát sa nesmie používať pre presné zariadenia, ako napríklad počítače.

Takéto presné zariadenia sa môžu za okolností deformácie prostredníctvom širokej vlny pri odovzdanom výkone elektrického agregátu poškodiť.

Elektrický agregát nepripájajte k elektrickej inštalácii budovy.

VÝSTRAHA: Pripojenie na elektrickú inštaláciu budovy môže mať za následok regeneráciu energie elektrického prúdu do sieťových zásobovacích vedení.

Táto regenerácia energie prináša riziko smrteľného šoku prúdom pre pracovníkov energetického dodávateľa alebo iné osoby, ktoré sa dotknú vedení počas výpadku prúdu.

Pripojenie na elektrickú inštaláciu budovy môže viesť aj k tomu, že sa elektrický prúd dodávateľa energie privedie naspäť do elektrického agregátu. Keď sa napájanie znovu obnoví, môže elektrický agregát explodovať, zhorieť alebo inicovať požiar v elektrickej inštalácii budovy.

Odpojovače (8)

Odpojovače oddeľuje automaticky elektrický agregát pri skrate alebo v prípade významného preťaženia generátora na zásuvke. Ak poistka automaticky v polohe vypnuté vyskočí, tak preverte, či je pripojené elektrické zariadenie v bezchybnom stave a či sa neprekročila prípustná hranica zaťaženia zapojenia, predtým ako poistku znovu zatlačíte.

10. Čistenie

⚠ VAROVANIE

Údržbové práce vykonávajte iba pri vypnutom motore. Konektor zapalovacej sviečky vyťahnite zo zapalovacej sviečky.

Odporúčame, aby ste prístroj vyčistili hneď po každom použití.

Prístroj pravidelne čistite vlhkou handričkou a malým množstvom mazačného mydla. Nepoužívajte čistiace prostriedky ani rozpúšťadlá, mohli by poškodiť plastové diely prístroja. Dbajte na to, aby sa do vnútra prístroja nedostala žiadna voda.

11. Transport

Transport

- 1 Motor nechajte vychladnúť, predtým ako ho budete prepravovať.
- 2 Nastavte pred prepravou elektrického agregátu spínač zapalovania do polohy (vypnuté) a benzínový kohútik do polohy (zatvorené)
- 3 Elektrický agregát držte vo vodorovnej polohe, aby sa nevyliat žiadny benzín. Benzínové výpary alebo vyliaty benzín by sa mohli vznietiť.

- 4 Elektrický agregát nenechajte spadnúť a pri preprave ho nevystavte žiadnym úderom.

12. Skladovanie

Prístroj a jeho príslušenstvo skladujte na tmavom, suchom a nezamrzajúcom mieste neprístupnom pre deti. Optimálna skladovacia teplota sa nachádza medzi 5 a 30 °C.

Elektrický prístroj zakryte, aby ste ho chránili pred prachom alebo vlhkosťou. Návod na obsluhu skladujte pri elektrickom prístroji.

Pri skladovaní na dlhšie obdobie

- 1 Palivovú nádrž vyprázdňte a karburátor nechajte bežať naprázdno.
- 2 Sviečky odskrutkujte.
- 3 Nalejte cca. 20 ml čistého motorového oleja cez otvor zapalovacej sviečky do valca.
- 4 Vlákno štartéra pomaly vytiahnite, aby sa olej v motore rozdelil a sviečku znovu zaskrutkujte.
- 5 Nečistotu, usadeniny a prach z motora a rebra hlavy valca dôkladne odstráňte.
- 6 Vzduchový filter vyčistite alebo pri silnom znečistení vymeňte.
- 7 Vibračné utláčadlo uložte bezpečne v suchej miestnosti neprístupnej deťom.
- 8 Zariadenie sa nesmie uchovávať vonku.
- 9 Zariadenie a motor na ochranu pred prachom prikryte a uskladnite na suchom, čistom mieste.

Pri opätovnom uvedení do prevádzky po dlhšom skladovaní

- 1 Vymeňte motorový olej.
- 2 Nalejte čerstvý benzín, predtým ako motor nano-vo naštartujete po dobe skladovania.

Keď sa motor viac ako jeden mesiac nepoužíva, môže to mať za následok zmeny na kvalite benzínu, sťažené spúšťanie motora alebo iné. Aby ste tomu zabránili, uvoľnite výpustnú skrutku karburátora a nechajte z neho benzín vytiecť. Otvorte okrem toho benzínový kohútik, aby benzín z nádrže vytiekol.

13. Údržba

⚠ VAROVANIE

Údržbové práce vykonávajte iba pri vypnutom motore. Konektor zapalovacej sviečky vyťahnite zo zapalovacej sviečky.

Výmena oleja (obr. 7)

Motorový olej vymeňte po prvých 25 hodinách prevádzky, následne každých 50 hodín príp. každé tri mesiace.

Motorový olej nechajte vytiecť pri teplom motore.

- 1 Motor nechajte zahriať.
- 2 Motor vypnite.

- 3 Pristavte dostatočne veľkú nádobu na zber starého oleja pod vypúšťaciu skrutku oleja (9).
- 4 Na vypustenie oleja odstráňte uzáver plnenia oleja (7) a vypúšťaciu skrutku oleja (9).
- 5 Olej nechajte vytečť
- 6 Vypúšťaciu skrutku oleja (9) znovu pripevnite utesňovacou podložkou a dotiahnite.

Nalejte odporúčaný motorový olej do otvoru pre doplnenie oleja.

Uzatváraciu skrutku oleja dobre zaskrutkujte s utesňovacou podložkou (7).

Objem náplne ca. 0,6 litra

Príslušný olej odstráňte náležite na miestnom zbernom mieste starého oleja. Je zakázané vypúšťať olej do pôdy alebo ho miešať s odpadom.

Skontrolujte sviečky (obr. 11)

Motor vypnite a nechajte ho vychladnúť.

Pozor! Nebezpečenstvo horenia

Vždy podľa potreby sviečku vyčistite alebo vymeňte.

- 1 Nástrčku zapaľovacej sviečky odtiahnite a nečistotu v oblasti sviečok odstráňte.
- 2 Sviečku vykrúťte a skontrolujte.
- 3 Pri poškodeniach ako napr. trhliny alebo úlomky sviečku vymeňte.
- 4 Elektródy zapaľovacích sviečok vyčistite drôtenou kefou.
- 5 Vzdialenosť elektród skontrolujte a nastavte ju.
- 6 Zapaľovaciu sviečku zaskrutkujte a dotiahnite kľúčom na sviečky.
- 7 Nástrčku zapaľovacích sviečok nasadte na sviečku.

Dávajte pozor na to, aby sa pri výmene nedostala do hlavy valca žiadna nečistota.

Skontrolujte uloženie zapaľovacej sviečky.

Uvoľnená sviečka môže prehriatím poškodiť motor. Príliš silné zatiahnutie môže poškodiť závit vo valcovej hlave. **Za škody, ktoré z toho vyplývajú, výrobca neručí; riziko nesie samotný používateľ. Použite len odporúčanú alebo ekvivalentnú sviečku.**

Vyčistenie vzduchového filtra (obr. 9 + 10)

- 1 Uvoľnite záchytnú skrutku (b)
- 2 Odstráňte kryt filtra. (17)
- 3 Vyčistite penový predfilter (c) s nehorľavým rozpúšťadlom.

Pozor: Na čistenie vzduchovej filtračnej vložky nepoužívajte žiaden benzín ani čistiace rozpúšťadlá s nízkym bodom vznietenia. Následkom by mohol byť požiar alebo výbuch.

- 4 Predfilter vytlačte, aby ste odstránili rozpúšťadlo/mydlovú vodu.
- 5 Vyčistite papierový filter vyklepaním.
- 6 Vyumývaný filtračný článok dôkladne vypláchnite čistou vodou.
- 7 Nechajte filtračný článok dôkladne vysušiť, alebo ho osušte stlačeným vzduchom.
- 8 Kryt filtra znovu nasadte a dotiahnite záchytnú skrutku.

Ak sa motor prevádzkuje vo veľmi prašnom prostredí, vzduchový filter čistite denne alebo po každých desiatich hodinách prevádzky.

Nikdy nenecahjte motor bežať bez alebo s poškodenou vzduchovou filtračnou vložkou. Tak sa nečistota dostane do motora, čím môžu vzniknúť vážne poškodenia motora.

Za škody vyplývajúce z toho výrobca neručí, riziko nesie samotný používateľ.

Dôležité upozornenie v prípade opravy:

Pri vrátení dodávky vibračných utláčadiel k oprave dbajte, prosím, na to, aby sa tieto posielali **z bezpečnostných dôvodov na servisnú stanicu bez oleja a benzínu.**

Servisné informácie

Je potrebné dbať na to, že v prípade tohto výrobku podliehajú nasledujúce diely bežnému pracovnému alebo prirodzenému opotrebeniu, resp. sú nasledujúce diely považované za spotrebný materiál.

Diely podliehajúce opotrebeniu*: zapaľovacia sviečka

* nie je bezpodmienečne obsiahnuté v objeme dodávky!

14. Likvidácia a opätovné zhodnotenie

Prístroj sa nachádza v obale za účelom zabránenia poškodeniu pri transporte. Tento obal je vyrobený zo suroviny a tým pádom je ho možné znovu použiť alebo sa môže dať do zberu na recykláciu surovín. Prístroj a jeho príslušenstvo sa skladajú z rôznych materiálov, ako sú napr. Kovy a plasty. Poškodené súčiastky odovzdajte na vhodnú likvidáciu špeciálneho odpadu. Informujte sa v odbornej predajni alebo na miestnych úradoch!

Staré zariadenia nevyhadzujte do domového odpadu!



Tento symbol upozorňuje na to, že tento výrobok sa musí zlikvidovať podľa smernice o odpade z elektrických a elektronických zariadení (2012/19/EÚ) a nesmie sa zlikvidovať s domovým odpadom. Tento výrobok sa musí odovzdať na to určenému zbernému stredisku. K tomu môže dôjsť napríklad vrátením pri nákupe podobného výrobku alebo odovzdaním autorizovanému zbernému stredisku na recykláciu odpadu z elektrických a elektronických zariadení.

Neodborné zaobchádzanie so starými zariadeniami môže mať v dôsledku potenciálne nebezpečných látok, ktoré obsahuje odpad z elektrických a elektronických zariadení, negatívny vplyv na životné prostredie a zdravie osôb. Odbornou likvidáciou tohto výrobku navyše prispievate k efektívnemu využívaniu prírodných zdrojov. Informácie o zberných strediskách pre staré zariadenia získate od vašej miestnej správy, verejnoprávnej inštitúcie zaoberajúcej sa likvidáciou odpadu, autorizovaného úradu pre likvidáciu odpadu z elektrických a elektronických zariadení alebo od vášho odvozu odpadkov.

15. Odstraňovanie porúch

V nasledujúcej tabuľke sú uvedené príznaky chýb a je tam opísané, ako môžete urobiť nápravu, keď váš stroj nepracuje správne. Ak pomocou toho nedokážete lokalizovať a odstrániť problém, obráťte sa na vašu servisnú dielňu.

Porucha	Príčina	Náprava
Motor sa nespustí	Žiadne palivo v nádrži.	Dotankovať.
	Ventil na prívod paliva je zatvorený.	Otvorte ventil na prívod paliva.
	Vzduchový filter je znečistený.	Vyčistite vzduchový filter.
	Motorový spínač je nastavený na OFF.	Motorový spínač nastavte na „ON“.
	Chybný reverzný štartér.	Reverzný štartér opravte.
	Žiadny motorový olej.	Nalejte motorový olej.
	Zapaľovacia sviečka je znečistená.	Zapaľovaciu sviečku vyčistite.
	Stav motorového olej je nízky.	Dolejte motorový olej.
	Spínač/vypínač motora je Chybné nastavený.	Postavte ho na správnu pozíciu.
Motor beží hlasno/nepokojne	Zapaľovacia sviečka je znečistená.	Zapaľovaciu sviečku vyčistite/vymeňte.
	Vzduchový filter je silne znečistený.	Vzduchový filter vyčistite/vymeňte.
	Palivo je kontaminované/odstáťe.	Palivo vypustite a obnovte.
	Páčka sýtiča je na „CHOKE“	Nastavte páčku sýtiča na „RUN“
	Nesprávne palivo, nafta namiesto benzínu	Palivo vypustite, nalejte správne palivo
Žiadny elektrický výkon zodpovedného zástupcu	Porucha v alternátore	Kvôli záručnému servisu informujte
Motor sa nedá vypnúť	Chybný vodič na vypnutie zapalovania	Ventil na prívod paliva zatvorte a čakajte až sa motor zastaví. Zavolajte zákaznícky servis.

Objaśnienie symboli na urządzeniu

Zastosowanie symboli w niniejszym podręczniku ma za zadanie zwrócić uwagę na możliwe ryzyka. Symbole bezpieczeństwa i ich objaśnienia muszą być dokładnie zrozumiane. Same ostrzeżenia nie powodują usunięcia ryzyka i nie mogą zastąpić prawidłowych środków ochrony przed wypadkami.

	<p>Przed użyciem urządzenia przeczytać całą instrukcję obsługi. Przed rozpoczęciem pracy z urządzeniem zapoznać się z odpowiednim rozdziałem w podręczniku użytkownika.</p>
	<p>Ważne. Gorące kawałki. Zachować odstęp.</p>
	<p>Ważne. Przed tankowaniem zawsze wyłączać silnik. Nie napelniać w trakcie pracy.</p>
	<p>Ważne: Spaliny są trujące, dlatego nie eksploatować silnika w niewentylowanych pomieszczeniach.</p>
	<p>Nosić naszniki ochronne. Nosić rękawice ochronne!</p>
	<p>Ostrzeżenie przed napięciem elektrycznym!</p>
	<p>Postępować bardzo ostrożnie podczas obchodzenia się z paliwem i środkami smarowymi!</p>
	<p>Wyjąć kabel zapłonowy przed rozpoczęciem prac konserwacyjnych i zapoznać się z instrukcjami.</p>
	<p>Nie wystawiać urządzenia na działanie deszczu.</p>
	<p>Podczas rozruchu silnika wytwarzane są iskry. Mogą one spowodować zapalenie się gazów palnych w pobliskim otoczeniu.</p>
	<p>Ogień, otwarty płomień i palenie zabronione!</p>
<p>⚠ Uwaga</p>	<p>Miejsca w niniejszej instrukcji obsługi, które dotyczą bezpieczeństwa użytkownika, zostały oznaczone następującym znakiem</p>

Spis treści:
Strona:

1.	Wprowadzenie	61
2.	Opis urządzenia	61
3.	Zakres dostawy	61
4.	Użytkowania zgodnego z przeznaczenie	61
5.	Ogólne wskazówki dotyczące bezpieczeństwa	62
6.	Dane techniczne.....	64
7.	Rozpakowanie	64
8.	Montaż / Przed uruchomieniem	64
9.	Uruchamianie	65
10.	Czyszczenie	66
11.	Transport	66
12.	Przechowywanie	66
13.	Konserwacja.....	67
14.	Utylizacja i recykling.....	68
15.	Pomoc dotycząca usterek	68

1. Wprowadzenie

Producent: scheppach

Fabrikation von Holzbearbeitungsmaschinen GmbH
Günzburger Straße 69
D-89335 Ichenhausen

Szanowny kliencie,

Życzymy wiele radości i sukcesów w trakcie pracy z nowo nabytym urządzeniem.

Wskazówka:

W świetle obowiązującego prawa dotyczącego odpowiedzialności za produkt producent tego urządzenia nie odpowiada za szkody, które powstały w tym urządzeniu lub poprzez jego działanie, podczas:

- nieprawidłowej obsługi,
- nieprzestrzegania instrukcji obsługi,
- napraw przeprowadzanych przez osoby trzecie, nieautoryzowanych fachowców,
- montażu i wymiany na nieoryginalne części,
- użytkowania niezgodnego z przeznaczeniem,
- awarii instalacji elektrycznej, w przypadku nieprzestrzegania przepisów elektrycznych i przepisów VDE: 0100, DIN 57113 / VDE 0113.

Rekomendujemy Państwu:

Przed montażem i pierwszym uruchomieniem przeczytajcie Państwo cały tekst instrukcji obsługi.

Instrukcja obsługi powinna Państwu ułatwić poznanie urządzenia oraz możliwości jego eksploatacji zgodnej z przeznaczeniem.

Instrukcja obsługi zawiera ważne wskazówki umożliwiające bezpieczną, fachową i ekonomiczną pracę z tym urządzeniem oraz informuje, jak uniknąć niebezpieczeństw, oszczędzić na kosztach napraw, ograniczyć czas przestojów i zwiększyć niezawodność oraz okres użytkowania urządzenia.

Oprócz zasad bezpieczeństwa zawartych w instrukcji obsługi koniecznie musicie Państwo dodatkowo przestrzegać przepisów dot. eksploatacji maszyn, obowiązujących w Państwa kraju.

Prosimy, żebyście Państwo przechowywali instrukcję obsługi przy urządzeniu i zabezpieczyli ją przed zanieczyszczeniami i wilgocią w plastikowej osłonie. Przed podjęciem pracy każda osoba obsługująca musi ją przeczytać i dokładnie przestrzegać. Maszyna może być obsługiwana jedynie przez osoby, które zostały poinstruowane i przeszkolone odnośnie jej użytkowania i związanych z tym niebezpieczeństw. Należy przestrzegać minimalnego wieku pracowników. Obok wskazówek dot. bezpieczeństwa zawartych w tej instrukcji obsługi oraz przepisów obowiązujących w Państwa kraju, należy również przestrzegać innych powszechnie uznanych technicznych norm dot. eksploatacji urządzeń do obróbki drewna.

Nie ponosimy odpowiedzialności za wypadki lub szkody powstałe wskutek nieprzestrzegania niniejszej instrukcji oraz wskazówek bezpieczeństwa.

2. Opis urządzenia (rys 1 - 2)

1. Wskaźnik poziomu paliwa
2. Ramka
3. Tank
4. Uchwyt transportowy
5. Śruba uziemiająca
6. Gniazdko AC 230 V (2x)
7. Króciec wlewowy oleju
8. Wyłącznik obwodu
9. Korek spustowy oleju
10. Woltomierz
11. Przyłącze 12 V
12. Włącznik / wyłącznik
13. Koła transportowe
14. Rozrusznik nawrotny
15. Silnik
16. awór odcinający benzynę
17. Filtr powietrza
18. Zasysacz
19. Pokrywa zbiornika paliwa

3. Zakres dostawy

- A. Koła transportowe
- B. Podpórka
- C. Adapter – 230 V
- D. Instrukcja obsługi
- E. Klucz do świec
- F. Śruba sześciokątna (M8 x 20)
- G. Śruba sześciokątna (M8 x 40)
- H. Oś koła
- I. Uchwyty transportowe
- J. Nakrętka sześciokątna (M12)
- K. Nakrętka sześciokątna samozabezpieczająca (M8)
- L. Nakrętka blokująca (M6)
- M. Podkładka z tworzywa sztucznego (4x)
- N. Podkładka (2x)
- O. Pierścień sprężysty (2x)
- P. Instrukcja obsługi

4. Użytkowania zgodnego z przeznaczeniem

Urządzenia używać tylko zgodnie z jego przeznaczeniem. Każde użycie, odbiegające od opisanego w niniejszej instrukcji jest niezgodne z przeznaczeniem urządzenia. Za powstałe w wyniku niewłaściwego użytkowania szkody lub zranienia odpowiedzialność ponosi użytkownik/ właściciel, a nie producent. Do zgodnego z przeznaczeniem wykorzystywania zalicza się również przestrzeganie wskazówek dotyczących bezpieczeństwa, a także instrukcji montażu i wskazówek dot. eksploatacji, zawartych w instrukcji obsługi.

Osoby obsługujące i konserwujące maszynę muszą dobrze znać jej działanie oraz zostać poinformowane o ewentualnych zagrożeniach.

Oprócz tego należy przestrzegać wszystkich obowiązujących przepisów bezpieczeństwa pracy.

Dodatkowo należy stosować się do zasad bezpieczeństwa i higieny pracy oraz wymogów medycyny pracy. Wszelkie modyfikacje urządzenia powodują wykluczenie odpowiedzialności producenta za powstałe w ich następstwie szkody.

Ta jednostka napędowa może zasilać żarówki, grzejniki, wiertarki, pompy wodne itp. Nie należy przekraczać limitu obciążenia określonego dla generatora.

Jednostka napędowa nie może być wykorzystana do zasilania urządzeń, które mają wysokie zapotrzebowanie na energię.

Generator nie może być stosowany do urządzeń precyzyjnych, takich jak komputery. Urządzenia precyzyjne mogą zostać uszkodzone przez zakłócenia wywołane przez szeroką falę, gdy zasilanie urządzenia ma inną moc niż urządzenie wyjściowe. Nie należy podłączać urządzenia do zasilania instalacji elektrycznej w budynku.

- Generator można użytkować wyłącznie w nienagannym stanie technicznym, zgodnie z przeznaczeniem, przestrzegając zasad bezpieczeństwa i ze świadomością zagrożeń oraz stosując się do wskazówek zawartych w instrukcji eksploatacji!
- Zwłaszcza usterki, mające negatywny wpływ na bezpieczeństwo, muszą być niezwłocznie usuwane!
- Przestrzegać wskazówek producenta dotyczących bezpieczeństwa, pracy i konserwacji oraz wymiarów podanych w rozdziale Dane techniczne.
- Przestrzegać odnośnych przepisów bezpieczeństwa pracy oraz pozostałych, ogólnie uznanych zasad bezpieczeństwa technicznego.
- Użytkowanie, konserwacja i naprawa generatora są dozwolone wyłącznie dla osób, które zostały wykwalifikowane w tym zakresie i poinformowane o zagrożeniach. Samowolne zmiany na maszynie wykluczają odpowiedzialność producenta za wynikające stąd szkody.
- Generator można wykorzystywać tylko do prac, do których została skonstruowana i które zostały opisane w instrukcji obsługi.
- Generators wolno użytkować wyłącznie z oryginalnym wyposażeniem i narzędziami producenta.
- Każde użycie wykraczające poza wyżej podane jest uważane za niezgodne z przeznaczeniem. Za wynikające stąd szkody producent nie odpowiada; ryzyko ponosi wyłącznie użytkownik.

Proszę pamiętać o tym, że nasze urządzenie nie jest rzeźnaczone do zastosowania zawodowego, rzemieślniczego lub przemysłowego. Umowa gwarancyjna nie obowiązuje, gdy urządzenie było stosowane w zakładach rzemieślniczych, przemysłowych lub do podobnych działalności.

5. Ogólne wskazówki dotyczące bezpieczeństwa

To urządzenie jest zgodne z obowiązującymi przepisami bezpieczeństwa dotyczącymi maszyn elektrycznych

- Przed uruchomieniem generatora należy uważnie przeczytać instrukcję obsługi.
- Niewłaściwe użytkowanie może doprowadzić do obrażeń ciała i uszkodzenia mienia. Osoby, które nie zaznały się z instrukcjami nie mogą obsługiwać urządzenia. Instrukcja obsługi powinna być przechowywana w bezpiecznym miejscu.
- Dzieci i młodzież nie mogą korzystać z tego urządzenia.
- Producent nie ponosi żadnej odpowiedzialności za szkody spowodowane niewłaściwym użytkowaniem lub zmianami dokonanymi w maszynie.
- Należy stosować się także do informacji na temat bezpieczeństwa, instrukcji montażu i obsługi, a także przepisów BHP, które są powszechnie stosowane.

Ważne

Proszę się upewnić, że osoby które pracują na tym urządzeniu przeczytały i zrozumiały niniejszą instrukcję obsługi przed jego uruchomieniem.

Nigdy nie należy używać urządzenia wewnątrz budynków lub w warunkach, które nie zapewniają wentylacji. **Spaliny zawierają tlenek węgla, który jest bezwonnym, trującym gazem.**

Uwaga !

Napięcie generatora zmienia się; może to spowodować uszkodzenie następujących urządzeń:

- Telewizorów, sprzętu audio-wideo, wyrobów lub urządzeń posiadających elektroniczne sterowanie

Wskazówki Dotyczące Bezpieczeństwa

Należy uważnie przeczytać niniejszą instrukcję - Zapoznać się z tym urządzeniem. Przestrzegać przeznaczonych **dla tego urządzenia instrukcji użytkowania**, ograniczeń i możliwych zagrożeń.

- Urządzenie należy umieszczać wyłącznie na twardej podłodze.
- Obciążenie nie może przekraczać mocy podanej na tabliczce znamionowej generatora. Przeciążenie powoduje uszkodzenie urządzenia lub skraca jego żywotność.

- Silnik nie może pracować z nadmierną prędkością obrotową. Praca silnika z nadmierną prędkością obrotową zwiększa niebezpieczeństwo odniesienia obrażeń. Nie wymieniać żadnych części, które mają wpływ na regulację prędkości obrotowej.
- Przed przystąpieniem do regulacji generatora lub silnika należy zawsze wyjąć świecę zapłonową lub kabel zapłonowy, aby zapobiec przypadkowemu uruchomieniu.
- Nie wolno obsługiwać urządzeń z wadliwymi lub brakującymi częściami lub bez obudowy ochronnej lub osłony. W celu uzyskania informacji na temat części zamiennych należy skontaktować się z przedstawicielem serwisu.
- Nie należy eksploatować ani przechowywać urządzenia w środowisku wilgotnym lub mokrym, ani na powierzchniach o wysokiej przewodności, takich jak powierzchnie metalowe lub konstrukcje stalowe. Podczas pracy urządzenia w takich warunkach, jak opisane powyżej, należy nosić gumowe rękawice i buty oraz stosować wyłącznik różnicowoprądowy.
- Generator należy utrzymywać w czystości, nie dopuszczając do kontaktu z olejem, brudem i innymi ciałami obcymi.
- Upewnij się, że przedłużacz, przewód zasilający i wszystkie elementy elektryczne są w dobrym stanie. Nigdy nie wolno eksploatować urządzeń elektrycznych z uszkodzonymi lub wadliwymi kablami.
- Aby uniknąć poparzeń, nie należy dotykać rury wydechowej oraz innych części silnika lub generatora, które nagrzewają się podczas pracy.
- Nie podłączać urządzenia do gniazd domowych.
- Nie podłączać do innych źródeł zasilania.

Nie należy eksploatować generatora w następujących warunkach:

- przy zmianie prędkości obrotowej silnika
- przy zredukowanej mocy elektrycznej
- przy wystąpieniu niewłaściwego zapłonu
- przy tworzeniu iskier
- w przypadku nadmiernych wibracji
- przy występowaniu płomieni lub dymu
- w zamkniętych pomieszczeniach
- w przypadku deszczu lub trudnych warunków pogodowych
- w zamkniętych częściach pomieszczeń
- w przypadku deszczu lub trudnych warunków pogodowych
- w przypadku przegrzania podłączonych urządzeń
- w przypadku uszkodzenia gniazdek

Regularnie sprawdzać układ paliwowy pod kątem wycieków i śladów zużycia, takich jak zużyte lub porwane przewody, luźne lub brakujące zaciski oraz uszkodzenia zbiornika lub korka wlewu paliwa. Przed rozpoczęciem pracy należy usunąć wszystkie usterki.

Generator powinien być eksploatowany, konserwowany i tankowany tylko w następujących warunkach:

- Wystarczająca wentylacja. Unikać środowisk, w których mogą gromadzić się opary, np. wyrobisk, piwnic, wykopalisk i żęzy. Przestrzegać przepływu powietrza i temperatury. Temperatura otoczenia nie powinna przekraczać 40°C.
- W pomieszczeniach zamkniętych niebezpieczne spaliny są odprowadzane rurami. Spaliny z silników zawierają tlenek węgla, toksyczny, bezwonny i bezbarwny gaz, który po wdychaniu powoduje poważne szkody dla zdrowia, a nawet śmierć.
- Generator należy tankować tylko przy odpowiednim oświetleniu. Unikać rozlewania paliwa. Nigdy nie tankować generatora podczas pracy. Pozostawić silnik do ostygnięcia na około dwie minuty przed tankowaniem.
- Nie tankować w pobliżu otwartego ognia, lamp kontrolnych lub iskrzącego sprzętu elektrycznego, takiego jak narzędzia elektryczne, sprzęt spawalniczy i szlifierki.
- Sprawdzić, czy tłumik i filtr powietrza są w dobrym stanie. Części te służą jako ochrona przed płomieniem w przypadku niewłaściwego zapłonu.
- Nie palić w pobliżu generatora. Nie należy nosić luźnej odzieży, biżuterii lub podobnych przedmiotów, które mogą zostać wychwycone przez rozrusznik lub inne obracające się części.

Zagrożenia i środki ochrony

Spaliny:

Wdychanie spalin

Urządzenie należy używać tylko na zewnątrz

Porażenie prądem:

Dotknięcie świecy zapłonowej

Nie dotykać świecy zapłonowej i złączy podczas pracy silnika

Oparzenia:

Dotknięcie wydechu

Pozwól urządzeniu ostygnąć

Pożar - eksplozja:

Benzyna jest łatwopalna

Zabrania się palenia podczas pracy i tankowania urządzenia

Ostrzeżenie! Niniejsze narzędzie elektryczne wytwarza podczas pracy pole elektromagnetyczne. Pole to może w pewnych okolicznościach wpływać negatywnie na aktywne lub pasywne implanty medyczne. W celu zmniejszenia ryzyka poważnych lub śmiertelnych obrażeń, osobom z implantami medycznymi przed użyciem narzędzia elektrycznego zalecamy konsultację z lekarzem i producentem.

6. Dane techniczne

Klasa ochrony	IP23M
Moc nominalna (S1)	2500 W
Moc maks (S2 5min)	2800 W
Napięcie znamionowe	2 x 230V ~ 12V / 10A
Prąd znamionowy	16A
Częstotliwość	50 Hz
Rodzaj silnika:	1-cylindrowy / 4-suwowy Chłodzenie powietrzem
Pojemność skokowa:	196 cm ³
Maks. moc silnika:	4,8 kW / 6,5 HP
Paliwo:	benzyna bezołowiowa
Pojemność zbiornika:	15 l
Typ oleju silnikowego	10W30 / 15W40
Ilość oleju	0,6 l
Zużycie paliwa	360 g/kWh
Ciężar	43 kg
Klasa mocy	G2
Temperatura maks.	40° C
Max. wysokość montażu (üNN)	1000 m
Rozrusznik	Rozrusznik nawrotny
Świeca zapłonowa	F6RTC

Wszelkie zmiany techniczne są zastrzeżone!

Tryb pracy S1 (tryb ciągły)

Maszynę można eksploatować w trybie ciągłym z podaną mocą.

Tryb pracy S2 (tryb krótki)

Maszynę można krótko uruchomić z maksymalną mocą. Następnie maszyna musi stać przez chwilę nieruchomo, aby nie nagrzać się nadmiernie.

Hałas i drgania

△ OSTRZEŻENIE: Hałas może negatywnie oddziaływać na zdrowie. Jeżeli hałas wytwarzany przez maszynę przekracza 85 dB (A), należy nosić odpowiednie nasłucharki ochronne.

Parametry hałasu

Poziom mocy akustycznej L_{WA}	95,11 dB(A)
Poziom ciśnienia akustycznego L_{pA}	75,09 dB(A)
Niepewność $K_{wa/pA}$	1,33 dB(A)

7. Rozpakowanie

Otworzyć opakowanie i wyjąć ostrożnie urządzenie. Usunąć materiał opakowaniowy oraz zabezpieczenia opakowania/transportowe (jeśli występują). Sprawdzić, czy zakres dostawy jest kompletny. Sprawdzić urządzenie i elementy wyposażenia pod kątem uszkodzeń transportowych. W przypadku reklamacji natychmiast poinformować o tym dostawcę. Późniejsze reklamacje nie będą uznawane. W miarę możliwości zachować opakowanie do zakończenia okresu gwarancyjnego. Przed użyciem urządzenia zapoznać się z nim na podstawie instrukcji obsługi. W przypadku akcesoriów i części zużywalnych i zamiennych stosować wyłącznie oryginalne części firmy. Części zamienne można nabyć u swojego dystrybutora. Przy zamówieniach podawać nasze numery artykułów oraz typ i rok produkcji urządzenia.

△ UWAGA

Urządzenie i materiały opakowaniowe nie mogą służyć jako zabawka dla dzieci! Nie pozwalać dzieciom na zabawę plastikowymi torebkami, foliami lub małymi częściami! Istnieje niebezpieczeństwo połamania i uduszenia!

8. Montaż / Przed uruchomieniem

△ UWAGA!

Przed uruchomieniem urządzenie koniecznie całkowicie zmontować!

Twoja maszyna nie jest całkowicie zmontowana
Montaż urządzenia transportowego (rys. 4/5/6)

- 1 Wprowadzić oś koła (H) przez prowadnicę (a) aż do jej zatrzaśnięcia.
- 2 Poprowadzić koło jezdne (13) na oś koła (H) i zamocować za pomocą jednej podkładki (N) i pierścienia sprężystego (O) oraz nakrętki sześciokątnej (J) na osi koła. (Rys. 4)
- 3 Zamontować podpórkę (B) na podporze ukośnej ramy na dole. Zamocować podpórkę dwoma śrubami (F) i nakrętkami (L) (Rys. 5)
- 4 Zamontować uchwyty transportowe (4) na ramce. Zamocować uchwyty transportowe za pomocą śruby (G) i nakrętki (K); pomiędzy ramką a widełkami uchwytu transportowego znajdują się dwie podkładki z tworzywa (M) sztucznego. (Rys. 6)

Waga! Przed pierwszym uruchomieniem napełnić olejem. Przed każdym użyciem należy sprawdzić poziom oleju przy wyłączonym silniku i na równym podłożu; używać najwyższej jakości oleju czterosuwowego lub oleju HD o identycznej jakości.

Sprawdzanie poziomu oleju (rys. 7)

Zdjąć korek wlewu oleju (7) i wytrzeć miarkę. Sprawdzić poziom oleju, wkładając wskaźnik poziomu oleju do dyszy napełniania bez wkręcania korka. Jeśli poziom oleju jest zbyt niski, napełnić zalecanym olejem aż do dolnej krawędzi dyszy napełnienia oleju.

System ostrzegawczy o oleju

System ostrzegawczy o oleju jest skonfigurowany tak, aby zapobiegać uszkodzeniu silnika z powodu braku oleju w obudowie kulistej. Zanim poziom oleju w kulistym korpusie spadnie poniżej poziomu bezpieczeństwa, system ostrzegawczy o oleju automatycznie wyłączy silnik. Jeśli system ostrzegawczy oleju odłączy silnik, należy uzupełnić olej silnikowy.

Tankowanie

Uwaga! Benzyna jest wysoce łatwopalna i wybuchowa. Praca z paliwami może spowodować poparzenia lub inne poważne obrażenia.

Należy używać benzyny o liczbie oktanowej nie mniejszej niż 90 oktan.

Należy używać tylko świeżego, czystego paliwa.

Woda lub zanieczyszczenia w benzynie mogą uszkodzić układ paliwowy.

Pojemność zbiornika: 15 litrów

- Zbiornik napełniać wyłącznie do oznakowania na filtrze paliwa.
- Należy pamiętać, że paliwo się zwiększa swoją objętość.
- Tankować w dobrze wentylowanym miejscu, przy wyłączonym silniku. Jeżeli silnik pracował bezpośrednio przed tankowaniem, należy pozostawić go do ostygnięcia.
- Nigdy nie dolewać paliwa do silnika w budynku, gdzie opary benzyny mogą wejść w kontakt z ogniem lub iskrą.
- Nie palić podczas tankowania lub w obszarze, w którym przechowywana jest benzyna oraz unikać otwartego ognia lub iskieł.
- Po zatankowaniu upewnić się, że pokrywa zbiornika jest prawidłowo i bezpiecznie zamknięta. Uwaga!
- Rozlaną benzynę natychmiast uprzątnąć.
- Jeśli benzyna się rozlała, upewnić się, że powierzchnia została osuszona przed uruchomieniem silnika.
- Unikać wielokrotnego lub długiego kontaktu paliwa ze skórą oraz unikać wdychania oparów.
- Paliwo przechowywać w miejscu niedostępnym dla dzieci.
- Jeśli pojawiają się sporadyczne stuki lub zgrzyty w silniku, należy użyć innej marki paliwa. Jeśli to nie rozwiąże problemu, należy skontaktować się z autoryzowaną sprzedawcą.

OSTRZEŻENIE: Praca silnika z ciągłym stukaniem lub zgrzytaniem może doprowadzić do uszkodzenia silnika. Praca silnika z ciągłym stukaniem lub zgrzytaniem jest uważana za użytkowanie niezgodne z przeznaczeniem. Producent nie ponosi odpowiedzialności za wynikłe szkody; użytkownik ponosi wyłączne ryzyko.

9. Uruchamianie

Uziemienie generatora

Jednostka napędowa wyposażona jest w uziemienie, które łączy strukturę ramy urządzenia i połączenia uziomowe (gniazda). Uziemienie nie jest podłączone do przewodu neutralnego prądu przemiennego. Jeśli jednostka napędowa jest testowana testerem fazowania, wówczas nie ma tej samej pętli uziemiającej co w normalnych sprzętach gospodarstwa domowego. W celu ochrony przed porażeniem prądem należy upewnić się, że generator jest uziemiony. Podłączyć generator do zewnętrznego źródła uziemienia, np. rury wodociągowej, która jest wprowadzona w ziemię, lub rury miedzianej, która jest wprowadzona w ziemię, za pomocą grubego drutu.

UWAGA: Jako źródło uziemienia nie należy używać żadnych rur, którymi płyną substancje łatwopalne.

Uruchomienie silnika (rys. 1 + 2)

UWAGA: Nie należy podłączać urządzenia elektrycznego przed uruchomieniem silnika.

- 1 Ustawić kurek paliwowy (16) w pozycji ON.

Gdy silnik jest zimny:

Obróć dźwignię ssania (18) do pozycji CLOSED.

Gdy silnik jest ciepły:

Obróć dźwignię ssania do pozycji OPEN.

- 2 Obróć włącznik silnika (12) na pozycję ON.
- 3 Pociągnij za rozrusznik powoli, aż do zauważalnego oporu. Następnie pociągnij mocno.
- 4 Przywróć dźwignię ssania do pozycji OPEN, podczas rozgrzewania silnika.

UWAGA: Proszę się upewnić, że nie dojdzie do porania palców. Jeśli silnik nie uruchomi się, a tłok nie został całkowicie uniesiony uchwyt rozrusznika może nagle odskoczyć w stronę silnika. Unikaj odskoczenia rozrusznika z powrotem w stronę silnika. Powoli odciągnij go ręką, aby upewnić się, że pokrywa nie zostanie uszkodzona.

Wyłączenie silnika

- 1 Wyłącz generator
- 2 Ustaw włącznik silnika do pozycji off
- 3 Przekręć zawór paliwa do pozycji off

W sytuacji awaryjnej, należy ustawić włącznik silnika do pozycji off

Urządzenia elektryczne, które mogą być podłączone

Ta jednostka napędowa może zasilać żarówki, grzejniki, wiertarki, pompy wodne itp. Nie należy przekraczać limitu obciążenia określonego dla generatora.

Jednostka napędowa nie może być wykorzystana do zasilania urządzeń, które mają wysokie zapotrzebowanie na energię.

Generator nie może być stosowany do urządzeń precyzyjnych, takich jak komputery. Urządzenia precyzyjne mogą zostać uszkodzone przez zakłócenia wywołane przez szeroką falę, gdy zasilanie urządzenia ma inną moc niż urządzenie wyjściowe. Nie należy podłączać urządzenia do zasilania instalacji elektrycznej w budynku.

UWAGA: Podłączenie do instalacji elektrycznej budynku może spowodować to, że prąd elektryczny zostanie zwrócony do przewodów zasilania sieciowego.

Ten powrót powoduje ryzyko śmiertelnego porażenia prądem dla pracowników dostawcy energii elektrycznej lub innych osób, które dotykają przewodów w przypadku awarii zasilania.

Podłączenie do instalacji elektrycznej budynku może również spowodować to, że prąd elektryczny dostawcy energii elektrycznej, wróci do generatora. Podczas gdy zasilanie sieciowe zostanie przywrócone, jednostka napędowa może eksplodować, spalić się lub spowodować pożar instalacji elektrycznej budynku.

Wyłącznik (8)

Wyłącznik automatycznie odłącza agregat prądowy w przypadku zwarcia lub znacznego przeciążenia generatora na gniazdku. Jeżeli bezpiecznik automatycznie wyskoczy do pozycji wyłączonej należy sprawdzić, czy podłączone urządzenie elektryczne jest w idealnym stanie i nie przekracza dopuszczalnej granicy obciążenia obwodu przed ponownym wciśnięciem bezpiecznika.

10. Czyszczenie

Uważajcie!

Przed przystąpieniem do prac związanych z czyszczeniem zawsze wyłączać silnik i wyciągać końcówkę przewodu świecy zapłonowej.

Zalecamy czyszczenie urządzenia bezpośrednio po każdym użyciu.

Urządzenie powinno się regularnie czyścić wilgotną szmatką i niewielką ilością mydła szarego. Nie używać środków czyszczących ani rozpuszczalników; mogłyby one uszkodzić plastikowe części urządzenia. Uważać, aby do wnętrza nie dostała się woda.

11. Transport

Transport

- 1 Przed transportem lub należy pozostawić silnik do ostygnięcia.
- 2 Przed transportem generatora, należy ustawić zapłon na OFF i obrócić zawór paliwa do pozycji OFF.
- 3 Przechowuj generator tak, aby nie dopuścić do rozlania się benzyny. Opary benzyny lub rozlana benzyna mogą się zapalić.
- 4 Należy upewnić się, aby generator się nie przewrócił i nie był narażony na uderzenia podczas transportu.

12. Przechowywanie

Urządzenie i jego wyposażenie przechowywać w miejscu zaciemnionym, suchym i zabezpieczonym przed mrozem oraz niedostępnym dla dzieci. Optymalna temperatura przechowywania wynosi od 5 do 30°C.

Narzędzie elektryczne przechowywać w oryginalnym opakowaniu. Przykryć narzędzie elektryczne, by chronić je przed pyłem lub wilgocią. Zachować instrukcję obsługi urządzenia elektrycznego.

Przechowywanie przez dłuższy okres czasu

- 1 Opróżnij zbiornik paliwa i uruchom gaźnik na sucho.
- 2 Wykręć świece zapłonowe.
- 3 Wlej około 20 ml czystego oleju napędowego przez otwór świecy zapłonowej do cylindra.
- 4 Powoli pociągnij za linkę rozrusznika, aby olej rozprowadził się w silniku i wkręć świecę zapłonową.
- 5 Usuń wszystkie brudy, osady i zanieczyszczenia z silnika i grzbietów głowicy.
- 6 Wyczyść filtr powietrza lub go wymień, jeżeli jest bardzo brudny.
- 7 Zabezpieczony generator należy przechowywać w suchym miejscu, niedostępnym dla dzieci.
- 8 Urządzenie nie może być składowane na otwartej przestrzeni.
- 9 Urządzenie oraz silnik należy przykryć w celu ochrony przed kurzem i przechowywać w czystym, suchym miejscu.

Uruchomienie po długim okresie przechowywania

- 1 Należy wymienić olej silnikowy.
- 2 Przed uruchomieniem silnika po okresie przechowywania napełnij go świeżą benzyną.

Jeśli silnik nie był używany przez okres dłuższy niż jeden miesiąc, zmiana w jakości benzyny może spowodować trudności z uruchomieniem silnika lub inne problemy. Aby temu zapobiec, należy poluzować śrubę spustową gaźnika, aby benzyna mogła wyciec. Należy również otworzyć zawór paliwa tak, żeby benzyna mogła wyciec ze zbiornika.

13. Konserwacja

Uważajcie!

Przed przystąpieniem do prac związanych z czyszczeniem zawsze wyłączać silnik i wyciągać końcówkę przewodu świecy zapłonowej.

Wymiana oleju (rys. 7)

Wymień olej silnikowy po 25 godzinach pracy, a następnie po 50 godzinach, lub co trzy miesiące.

1. Spuść olej z silnika, gdy silnik jest gorący.
2. Rozgrzej silnik.
3. Wyłącz silnik.
4. Umieść pojemnik, który jest wystarczająco duży, aby zebrać zużyty olej pod śrubą spustową oleju (9).
5. Aby spuścić olej, należy zdjąć korek wlewu oleju (7) i śrubę spustową oleju (9).
6. Spuść olej
7. Ponownie zamocuj śrubę spustową oleju (9) z podkładką uszczelniającą i dokręć.

Wlej zalecany olej silnikowy do otworu wlewu oleju.

Uwaga! Należy mocno dokręcić korek wlewu oleju (7).

Pojemność: około 0,6 litra

Zużyty olej należy zutylizować w lokalnym punkcie zbiórki olei używanych. Wylewanie zużytego oleju do gruntu, lub mieszanie go z odpadami jest zabronione.

Sprawdzanie świec zapłonowych (rys 11)

Należy wyłączyć silnik i pozwolić mu ostygnąć

Uwaga! Niebezpieczeństwo poparzenia

Oczyść lub w razie potrzeby wymień świecę zapłonową:

- 1 Wyjmij wtyczkę świecy zapłonowej i wyczyść wszelkie zabrudzenia z powierzchni świecy zapłonowej.
- 2 Wykręć świecę zapłonową i sprawdź ją.
- 3 Jeśli są jakieś uszkodzenia, np. pęknięcia lub odpryski, wymień świecę zapłonową.
- 4 Wyczyść elektrody świecy zapłonowej szczotką drucianą.
- 5 Sprawdź i ustaw odstęp elektrod.
- 6 Wkręć świecę zapłonową i dokręć ją kluczem do świec.
- 7 Umieść wtyczkę na świecy zapłonowej.

Podczas wymiany, należy upewnić się, że żaden brud nie dostanie się do głowicy.

Sprawdź dopasowanie świecy.

Luźna świeca może spowodować uszkodzenie silnika poprzez jego przegrzanie.

Ciągnięcie za mocno może uszkodzić gwint w głowicy cylindra.

Producent nie ponosi odpowiedzialności za powstałe szkody; użytkownik ponosi całe ryzyko. Stosować tylko zalecane lub identyczne świece zapłonowe.

Czyszczenie filtra powietrza (rys. 9 + 10)

- 1 Zwolnij 2 zaciski (b) górny i dolny pokrywy filtra (17)
- 2 Zdejmij pokrywę filtra (c)
- 3 Wyczyść pierwszy filtr piankowy w niepalnym rozpuszczalniku.

Uwaga: Nie należy używać benzyny lub rozpuszczalników o niskiej temperaturze zapłonu do czyszczenia wkładu filtra powietrza. Może to spowodować pożar lub wybuch.

- 4 Ściśnij przedni filtr w celu usunięcia rozpuszczalnika/wody z mydłem.
- 5 Wyczyść papierowy filtr, stukając nim.
- 6 Przepłucz umyty wkład filtra czystą wodą.
- 7 Pozostaw filtr do wyschnięcia lub przedmuchać sprężonym powietrzem.
- 8 Umieść pokrywę filtra z powrotem na miejscu i zabezpiecz za pomocą 2 zacisków

Jeśli silnik pracuje w środowisku o dużym zanieczyszczeniu należy czyścić filtr powietrza codziennie lub po każdym dziesięciu godzinach pracy.

Nigdy nie uruchamiaj silnika bez filtra powietrza lub z uszkodzonym filtrem powietrza. Pozwoliłoby na dostanie się do silnika brudu, co spowodowałoby poważne uszkodzenie silnika.

Producent nie ponosi odpowiedzialności za powstałe szkody; ryzyko ponosi wyłącznie użytkownik.

Ważne w razie naprawy:

W razie wysłania generatora do naprawy, zaleca się ze względów bezpieczeństwa, aby został odesłany do centrum serwisowego bez oleju i benzyny.

Informacje serwisowe

Należy wziąć pod uwagę, że następujące części tego produktu podlegają normalnemu podczas eksploatacji lub naturalnemu zużyciu bądź że następujące części konieczne są jako materiały eksploatacyjne. Części zużywające się*: Świece zapłonowe

* nie zawsze wchodzi w zakres dostawy!

14. Utylizacja i recykling

Podczas transportu, aby zapobiec uszkodzeniom, urządzenie znajduje się w opakowaniu. Opakowanie to jest surowcem, który można użytkować ponownie lub można przeznaczyć do powtórnego przerobu. Urządzenie oraz jego osprzęt składają się z różnych rodzajów materiałów, jak np. metal i tworzywa sztuczne. Uszkodzone części dostarczyć do punktu utylizacji. Proszę poprosić o informację w sklepie specjalistycznym bądź w placówce samorządu lokalnego.

Zużytego sprzętu nie wolno wyrzucać wraz z odpadami domowymi!



Symbol ten oznacza, że zgodnie z dyrektywą w sprawie zużytego sprzętu elektrycznego i elektronicznego (2012/19/UE) oraz przepisami krajowymi niniejszego produktu nie wolno utylizować wraz z odpadami domowymi.

Produkt ten należy przekazać do przeznaczonego do tego celu punktu zbiórki. Można to zrobić np. poprzez zwrot przy zakupie podobnego produktu lub przekazanie do autoryzowanego punktu zbiórki zajmującego się recyklingiem zużytego sprzętu elektrycznego i elektronicznego. Nieprawidłowe obchodzenie się z zużyтым sprzętem może mieć negatywny wpływ na środowisko i zdrowie ludzkie ze względu na potencjalnie niebezpieczne materiały, które często znajdują się w zużyтым sprzęcie elektrycznym i elektronicznym. Poprzez prawidłową utylizację tego produktu przyczyniają się Państwo także do efektywnego wykorzystania zasobów naturalnych. Informacje dotyczące punktów zbiórki zużytego sprzętu można otrzymać w urzędzie miasta, od podmiotu publiczno-prawnego zajmującego się utylizacją, autoryzowanej jednostki odpowiedzialnej za utylizację zużytego sprzętu elektrycznego i elektronicznego lub w firmie obsługującej wywóz śmieci w Państwa miejscu zamieszkania.

15. Pomoc dotycząca usterek

W poniższej tabeli podano oznaki błędów oraz opisano sposób stosowania środków zaradczych, gdy maszyna nie pracuje prawidłowo. Jeżeli mimo to nie ma możliwości zlokalizowania i usunięcia problemu, należy zwrócić się do warsztatu serwisowego.

Usterka	Przyczyna	Rozwiązanie
Silnik nie odpala	Brak paliwa w zbiorniku.	Zatankuj paliwo.
	Zamknięty zawór paliwa.	Otwórz zawór paliwa.
	Brudny filtr powietrza.	Wyczyść filtr powietrza.
	Włącznik silnika znajduje się w pozycji OFF.	Przekręć włącznik silnika do pozycji ON.
	Uszkodzony rozrusznik.	Napraw rozrusznik.
	Brak oleju silnikowego.	Wlej olej silnikowy.
	Zabrudzone świece zapłonowe.	Wyczyść świece zapłonowe.
	Niski poziom oleju (lampka ostrzegawcza świece).	Uzupełnij olej silnikowy.
	Włącznik silnika ustawiony nieprawidłowo.	Ustaw w odpowiedniej pozycji.
Silnik chodzi głośno/ nieregularnie	Bрудna świeca zapłonowa.	Wyczyść/wymień świecę zapłonową
	Bрудny filtr powietrza.	Wyczyść/wymień filtr powietrza.
	Zanieczyszczone/stare paliwo.	Spuść i wymień paliwo
	Dźwignia ssania ustawiona na CHOKE.	Ustaw dźwignię ssania na RUN.
	Niewłaściwe paliwo - olej napędowy zamiast benzyny.	Spuść paliwo i wlej właściwe paliwo.
Brak sygnału	Błąd generatora prądu przemiennego.	Aby uzyskać świadczenia gwarancyjne, należy poinformować o tym przedstawiciela.
Silnik nie daje się wyłączyć	Uszkodzony przewód wyłączający zapłon.	Zamknij zawór paliwa i poczekaj, aż silnik się wyłączy; zadzwoń do działu obsługi klienta.

A készüléken található szimbólumok magyarázata

A jelen kézikönyvben használt szimbólumok célja, hogy felhívják a figyelmet a lehetséges kockázatokra. A biztonsági szimbólumokat, valamint az ezeket kísérő magyarázatokat pontosan értelmezni kell. Maguk a figyelmeztetések nem hártják el a kockázatokat, és nem helyettesítik a balesetek megelőzése érdekében hozott megfelelő intézkedéseket.

	<p>Olvassa el az üzemeltetési kézikönyvet. A készülék használata előtt minden esetben lapozza fel az üzemeltetési kézikönyv megfelelő fejezetét.</p>
	<p>Fontos. Forró alkatrészek. Maradjon megfelelő távolságban.</p>
	<p>Fontos. Tankolás előtt kapcsolja ki a motort. Járó motorba ne töltsön üzemanyagot.</p>
	<p>Figyelem! A kipufogógázok mérgezőek, ezért ne működtesse a berendezést zárt helyiségben.</p>
	<p>Viseljen hallásvédőt!. Kesztyű viselete!</p>
	<p>Veszélyes elektromos feszültség!</p>
	<p>Karbantartási munkák előtt vegye ki az indítókábelt, és olvassa át a vonatkozó útmutatásokat.</p>
	<p>Karbantartási munkák előtt vegye ki az indítókábelt, és olvassa át a vonatkozó útmutatásokat.</p>
	<p>A készüléket ne érje eső.</p>
	<p>A motor beindításakor szikra keletkezik. Ez lángra lobbanthatja a közelben található gyúlékony gázokat.</p>
	<p>Ne közelítsen a berendezéshez tüzet vagy nyílt lángot. Tilos a dohányzás!</p>
<p>⚠ Figyelem!</p>	<p>Ebben a kezelési útmutatóban a jelzéssel jelöltük a biztonsággal kapcsolatos pontokat</p>

Tartalomjegyzék:
Oldal:

1.	Bevezetés.....	71
2.	A készülék leírása.....	71
3.	Szállított elemek.....	71
4.	Rendeltetésszerűi használat.....	71
5.	Biztonsági információk.....	72
6.	Technikai adatok.....	74
7.	Kicsomagolás.....	74
8.	Üzembe helyezés.....	74
9.	Felépítés / Beüzemeltetés előtt.....	75
10.	Tisztítás.....	76
11.	Szállítás.....	76
12.	Tárolás.....	76
13.	Karbantartás.....	77
14.	Megsemmisítés és újrahasznosítás.....	78
15.	Hibaelhárítás.....	78

1. Bevezetés

Gyártó:

scheppach

Fabrikation von Holzbearbeitungsmaschinen GmbH
Günzburger Straße 69
D-89335 Ichenhausen

Tisztelt vásárló!

Sok örömet és sikert kívánunk Önnek, amikor az új készülékét használja.

Kedves Vásárló!

A hatályban lévő termékfelelősségi törvény értelmében a berendezés gyártója nem vonható felelősségre a berendezésen vagy vele kapcsolatban keletkező károkért a következő esetekben:

- szakszerűtlen kezelés,
- a használati utasítások be nem tartása,
- harmadik személy által végzett, szakképzetlen javítások,
- nem eredeti alkatrészek beszerelése és cseréje,
- szakszerűtlen használat,
- az elektromos rendszer kiesése az elektromos előírások, illetve a VDE 0100, DIN 57113 / VDE 0113 szabályozások be nem tartása miatt.

Javaslatok:

Mielőtt a berendezést összeszerelné, és üzembe helyezné olvassa el a használati útmutató teljes szövegét.

Az üzemelési utasítások célja a készülékkel való ismerkedésének megkönnyítése és a használati lehetőségeinek megismertetése.

Az üzemelési utasítások fontos megjegyzéseket tartalmaz a készülék biztonságos, szakszerű és gazdaságos használatával kapcsolatban, a veszélyek elkerülésére, a javítási költségek megspórolására, a kiesési idő csökkentésére, és a készülék megbízhatóságának és élettartamának növelésére.

A használati útmutatóba foglalt biztonsági utasításokon kívül mindenképpen be kell tartani a nemzeti érvényben lévő szabályozásokat a készülék üzemelésével kapcsolatban.

Az üzemelési utasításokat helyezze egy tiszta, műanyag mappába, hogy megóvja a szennyeződéstől és a nedvességtől, és tárolja a készülék közelében. A munka elkezdése előtt minden gépkezelőnek el kell olvasnia az utasításokat és gondosan be kell tartania őket. Csak olyan személyek használhatják a készüléket, akiket kiképeztek a gép használatáról, és a lehetséges veszélyekről, illetve kockázatokról. Be kell tartani az előírt minimális kort.

A jelen üzemelési utasításokba foglalt biztonsági előírások és a helyi országos különleges előírások kiegészítéseként be kell tartani az általánosan elismert műszaki előírásokat a ffeldolgozó szerszámgépek üzemelésékor.

Az útmutató, valamint a biztonsági előírások figyelmen kívül hagyásából származó balesetekért és károkért nem vállalunk felelősséget.

2. A készülék leírása (1 - 2 ábra)

1. Tank töltöttségjelző
2. Keret
3. Benzintartály
4. Szállítási fogantyú
5. Földelőcsavar
6. AC dugaszoló aljzat 230 V (2x)
7. Olajbetöltő csomk
8. Biztosíték
9. Olajleeresztő csavar
10. Voltmérő
11. 12 V-os csatlakozó
12. Be / ki kapcsoló
13. Szállító kerekek
14. Irányváltós indító
15. Motor
16. Benzin elzárócsap
17. Motor Légszűrő
18. Szívató
19. Üzemanyagtartály sapka

3. Szállított elemek

- A. Szállító kerekek
- B. Támasztóláb
- C. Adapter - 230 V
- D. Kezelési útmutató
- E. Gyertyakulcs
- F. Hatlapfejű csavar (M8 x 20)
- G. Hatlapfejű csavar (M8 x 40)
- H. Keréktengely
- I. Szállítási fogantyúk
- J. Hatlapú anya (M12)
- K. Önzáró hatlapú anya (M8)
- L. Peremes anya (M6)
- M. Műanyag hézagoló alátét (4 db)
- N. Hézagoló alátét (2 db)
- O. Rugós alátétgyűrű (2 db)
- P. Kezelési útmutató

4. Rendeltetésszerű használat

A gépet csak rendeltetése szerint szabad használni. Ezt túlhaladó bármilyen használat, nem számít rendeltetésszerűnek. Ebből adódó bármilyen kárért vagy bármilyen fajta sérülésért a használó ill. a kezelő felelős és nem a gyártó.

A rendeltetésszerű használat része a biztonsági utasítások figyelembe vétele is, valamint az összeszerelési és a használati utasításban levő üzemeltetési utasítások. A gépet kezelő es karbantartó személyeknek ezekben jártasnak es a lehetséges veszélyekkel kapcsolatban kioktatottaknak kell lenniük.

Ezen kívül legpontosabban be kell tartani az erve-nyes balesetvédelmi előírásokat.

Figyelembe kell venni a munkaegészségügyi és a biztonságtechnikai terén fennálló balesetvédelmi szabályokat.

A gépen történő változtatások, teljesen kizárják a gyártó szavatolását és az ebből adódó karok meg-térítését.

Ez az áramfejlesztő izzókat, fűtőkészülékeket, fűró-gépeket, vízszivattyúkat stb. láthat el árammal. Ne lépje túl az áramfejlesztőre vonatkozóan megadott terhelési határt.

Az áramfejlesztő nem használható olyan készü-lékek táplálására, amelyek áramsükséglete ma-gas.

Az áramfejlesztő nem használható precíziós ké-szülékek, például számítógépek esetében. Az ilyen precíziós készülékek bizonyos körülmények esetén károsodhatnak az áramfejlesztő teljesítményleadá-sakor keletkező széles hullámok miatti torzításból kifolyólag.

Ne csatlakoztassa az áramfejlesztőt az épület vil-lanyvezetékeire.

- A generátort csak műszakilag kifogástalan álla-potban, valamint a rendeltetésének megfelelően, biztonság- és veszélytudatosan, a használati út-mutató figyelembe vételével szabad használni!
- Különösen a biztonságot hátrányosan befolyásoló üzemzavarokat kell haladéktalanul elhárít(tat)ni!
- Tartsa be a gyártó biztonsági, munkavégzési és karbantartási előírásait, valamint a műszaki ada-tokban meghatározott méreteket.
- Tartsa be a vonatkozó baleset-elhárítási előírás-o-kat és az általános biztonsági és munkavédelmi szabályokat.
- A generátort csak olyan személy használhatja, tarthatja karban vagy javíthatja, akit ezzel meg-bíztak és a veszélyekkel kapcsolatban tájékoztat-tak. Ha a berendezésen önkényes változtatást haj-t végre, az ebből eredő károkért a gyártó nem vállal felelősséget.
- A generátort csak olyan munkálatokhoz használja, amelyre készítették és amely a használati utasít-ásban olvasható.
- A generátort kizárólag a gyártó eredeti tartozéka-ival és szerszámaival szabad használni.
- Minden ettől eltérő használat nem rendeltetésze-rűnek minősül. Az ebből eredő károkért a gyártó nem felel; a kockázatot egyedül a használó viseli.

Kérjük vegye figyelembe, hogy a készülékeink ren-deltetésük szerint nem az ipari, kézműipari vagy gyári használatra lettek konstruálva. Nem vállalunk szavatosságot, ha a készülék ipari, kézműipari vagy gyári üzemek területen valamint egyenértékű tev-kenységek területen van használva.

5. Biztonsági információk

Ez a berendezés megfelel az elektromos gépekre vonatkozó biztonsági előírásoknak

- A generátor üzembe helyezése előtt figyelmesen olvassa el a használati utasítást.
- A szakszerűtlen használat személyi sérüléseket és anyagi károkat okozhat. Nem kezelhetik a be-rendezést olyan személyek, akik nem ismerik az útmutató tartalmát. Gondosan őrizze meg a hasz-nálati utasítást.
- Gyermek és fiatalok nem használhatják a berendezést.
- A nem rendeltetészerű használatra és a gép mó-dosításaira visszavezethető problémákért a gyártó semmilyen felelősséget nem vállal.
- Tartsa be a biztonsági utasításokat, a szerelési és kezelési útmutatót, továbbá az általános érvényű balesetmegelőzési előírásokat is.

Fontos megjegyzés:

Ügyeljen arra, hogy a berendezéssel dolgozó min-den személy a használat előtt figyelmesen elolvassa ezt a használati utasítást, és megértse az abban fog-laltakat. Soha ne üzemeltesse a készüléket épületen belül vagy megfelelő szellőzéssel nem rendelkező környezetben.

A kipufogógázok szén-monoxidot tartalmaznak, amely egy szagtalan és mérgező gáz.

Figyelem!

A generátor feszültsége ingadozik, ami esetlegesen károsíthatja a következő készülékeket:

- televízió/TV készülékek audio-video készülékek,
- elektronikus vezérlése termékek és készülékek

Biztonsági információk

Olvassa el figyelmesen az útmutatót – ismerkedjen meg a készülékkel. Vegye figyelembe **a jelen készü-lékre vonatkozó használati utasításokat**, korláto-zásokat és lehetséges veszélyeket.

- A készüléket csak szilárd alapra szabad felállítani.
- A terhelés nem haladhatja meg a generátor adat-tábláján megadott teljesítményt. Túlterhelés ese-tén károsodik a készülék vagy csökken az élet-tartam.
- A motort nem szabad túl nagy fordulatszámon üze-meltetni. A motor túl magas fordulatszámon törté-nő üzemeltetése fokozza a sérülésveszélyt. Nem szabad módosítani a szabályozott fordulatszámot befolyásoló alkatrészeket.
- A generátoron vagy a motoron végzett beállítási munkálatok előtt a szándékolatlan beindulás el-kerülése érdekében feltétlenül távolítsa el a gyű-jtőgyertyát, ill. az indítókábelt.
- A készülékeket nem szabad hibás vagy hiányzó alkatrészek esetén, ill. védőház vagy burkolat nél-kül üzemeltetni. A pótalkatrészekkel kapcsolatos

információért forduljon az ügyfélszolgálathoz.

- A készüléket nem szabad nedves vagy vizes környezetben vagy nagyon jó vezetőképességű felületen, például fémburkolaton vagy acélszerkezeten üzemeltetni vagy tárolni. Amennyiben a készüléket az imént megadott feltételek mellett üzemelteti, akkor feltétlenül viseljen gumikesztyűt és -csizmát, valamint használjon földzárlati megszakítót.
- Tartsa a generátort tisztán és olajtól, szennyeződéstől és más idegen anyagtól mentes állapotban.
- Gondoskodjon arról, hogy a hosszabbító kábel, az áramkábel és minden elektromos komponens kifogástalan állapotban legyen. Az elektromos készülékeket nem szabad sérült vagy hibás kábellel üzemeltetni.
- Az égési sérülések elkerülése érdekében ne érintse meg a kipufogót és más olyan motor-, ill. generátorrészeket, amelyek üzemelés közben felmelegednek.
- Ne csatlakoztassa a készüléket háztartási dugaszoló aljzatra.
- Ne kösse össze más áramforrásokkal.

A következő feltételek mellett semmiképpen ne üzemeltesse a generátort:

- a motor fordulatszámának változása
- az elektromos teljesítmény csökkenése
- gyújtáskimaradás felmerülése esetén
- szikraképződés
- túlzott mértékű vibráció
- láng vagy füst keletkezése
- zárt térben
- eső vagy kedvezőtlen időjárás
- zárt helyiségben
- eső vagy kedvezőtlen időjárás
- a csatlakoztatott készülékek túlmelegedése
- a dugaszoló aljzat károsodása

Rendszeresen ellenőrizni kell, hogy nem észlelhető-e az üzemanyagrendszeren tömítetlen hely vagy kopási hely, például ledörzsölt vagy porózus csövek, laza vagy hiányzó bilincsek vagy sérülés a tankon vagy a tanksapkán. Üzemeltetés előtt minden hibát szüntessen meg.

A generátort csak a következő feltételek esetén szabad üzemeltetni, karbantartani és feltankolni:

- Elégséges szellőzés. Kerülje az olyan környezetet, ahol a gőzök felgyülemlenek, például akna, pince, árok és hajófenék. Ügyeljen a levegőáramlásra és a hőmérsékletre. A környezeti hőmérséklet ne haladja meg a 40°C-ot.
- Zárt térben csövön kell kivezetni a veszélyes kipufogógázokat. A motor kipufogógázai szén-monoxidot tartalmaznak, ami egy mérgező, színtelen és szagtalan gáz, amely belélegzés esetén súlyos egészségügyi károkat és akár halált is okoz.
- A generátort csak megfelelő világítás mellett szabad feltankolni. Kerülje az üzemanyag kiömlését.

- Soha ne tankolja fel a generátort üzemelés közben. Tankolás előtt hagyja kb. két percig hűlni a motort.
- A tankolást soha ne végezze nyílt láng, ellenőrző lámpa vagy szikrát képező elektromos készülékek, például villamos kézi szerszámok, hegesztőkészülékek vagy köszörűgépek közelében.
- Ellenőrizze, hogy kifogástalan állapotban van-e hangtompító és a levegőszűrő. Ezek az alkatrészek tűzvédőként szolgálnak hibás gyújtás esetén.
- Ne dohányozzon a generátor közelében. Ne viseljen laza ruházatot, ékszer vagy hasonló tárgyakat, amelyek beakadhatnak az önindítóba vagy más körben járó alkatrészekbe.

Veszélyek és megelőző intézkedések

Kipufogógázok:

Kipufogógázok belélegzése

A berendezést kizárólag kültéren használja

Áramütés:

A gyújtógyertya megérintése Ne érjen a gyújtógyertyák csatlakozóihoz járó motor esetén

Égési sérülések:

A kipufogó megérintése

Hagyja lehűlni a berendezést

Tűz - robbanás:

A benzin gyúlékony anyag

Üzemanyaggal történő feltöltés és üzemeltetés során tilos a dohányzás

Figyelmeztetés! Ez az elektromos kéziszerszám működés közben elektromágneses mezőt képez. Ez a mező bizonyos körülmények között befolyásolhatja az aktív és passzív orvosi implantátumok működését. A súlyos és halálos sérülések veszélyének csökkentése érdekében javasoljuk, hogy az orvosi implantátumokkal élő személyek az elektromos kéziszerszám kezelése előtt kérjék ki orvosuk és az implantátum gyártójának véleményét.

6. Technikai adatok

Védelem típusa	IP23M
Folyamatos névleges teljesítmény P_{nenn} (S1)	2500 W
Maximális teljesítmény P_{max} (S2 5 min)	2800 W
Névleges feszültség U_{nenn}	2 x 230 V~ 12V / 10A
Névleges áramerősség I_{nenn}	16A
Frekvencia F_{nenn}	50 Hz
Hajtómotor modell	4 löket 1 henger léghűtési
Lökettérfogat cm^3	196 cm^3
Max. teljesítmény (motor)	4,8 kW / 6,5 LE
Üzemanyag	90-es oktánszámú benzín
Üzemanyagtartály kapacitása	15 l
Motorolaj	10W30 / 15W40
Az olaj mennyisége (kb.)	0,6 l
Fogyasztás teljes terhelésnél (l/h)	360 g/kWh
Tömeg	43 kg
Teljesítményosztály	G2
Maximális hőmérséklet	40 °C
Maximális tengerszint feletti magasság (üNN)	1000 m
Indító	Kábelindító
Gyújtógyertya	F6RTC

A műszaki előírások módosításának joga fenntartva!

S1 működési mód (folyamatos működés)

A berendezés folyamatosan üzemelhet a feltüntetett kimenő teljesítménnyel.

S2 üzemmód (rövid idejű üzemeltetés)

A gép rövid ideig üzemeltethető a maximális teljesítménnyel. Utána egy időre le kell állítani a gépet, hogy ne melegedjen túl.

Zaj & Rezgések

△ FIGYELMEZTETÉS: A zaj súlyos következményekkel járhat az egészség tekintetében. Ha a gép zaja meghaladja a 85 dB (A) értéket, akkor kérjük, viseljen megfelelő hallásvédőt.

Zajjellemzők

Információk a vonatkozó szabványok szerint mért zajkibocsátási értékekhez:

Hangnyomás $L_{pA} = 75,09$ dB(A)

Hangteljesítmény $L_{WA} = 95,11$ dB(A)

Mérési bizonytalanság $K_{pA/WA} = 1,33$ dB

7. Kicsomagolás

Nyissa ki a csomagolást és óvatosan vegye ki a készüléket. Távolítsa el a csomagolóanyagot, valamint a csomagolási / szállítási biztosításokat (ha vannak ilyenek). Ellenőrizze, hogy teljes-e a szállítmány.

Ellenőrizze a készülék és a kiegészítő alkatrészek szállítás során keletkezett sérüléseit. Reklamáció esetén azonnal értesítse a beszállítót. Utólagos reklamációkat nem fogadunk el. Lehetősége szerint a garancia érvényességének leteltéig őrizze meg a csomagolást. A használatba vétel előtt ismerje meg a gépet a kezelési útmutatóból. Tartozékként, valamint kopó és pótalkatrészként csak eredeti alkatrészeket használjon. Pótalkatrészeket szakkereskedőjénél vásárolhat. Rendelésnél adja meg a cikkszámot, valamint a gép típusát és gyártási évét.

△ FIGYELEM

A készülék és a csomagolóanyag nem gyerekjáték! A gyerekek ne játsszanak a műanyag zacskókkal, fóliákkal és apró alkatrészekkel! Fennáll a lenyelés és fulladás veszélye!

8. Üzembe helyezés

△ FIGYELEM!

Az üzembe helyezés előtt feltétlenül szerelje össze teljesen a készüléket!

A gép nincs teljesen összeszerelve

A szállítóberendezés felszerelése (4/5/6 ábra)

- 1 Vezesse át a keréktengelyt (H) a vezetón (a), amíg be nem pattan.
- 2 A járókereket (13) helyezze rá a keréktengelyre (H), és hézagoló alátét (N), rugós alátétgyűrű (O) és hatlapú anya (J) segítségével rögzítse a keréktengelyen. (4. ábra)
- 3 Szerelje a támasztólábat (B) a keret merevítőjére lent. A támasztólábat rögzítse két csavarral (F) és anyával (L) (5. ábra)
- 4 Szerelje fel a keretre a szállítási fogantyúkat (4). A szállítási fogantyúkat rögzítse a csavarral (G) és az anyával (K), a keret és a szállítási fogantyú villája közé helyezzen két műanyag hézagoló alátétet. (6. ábra)

Figyelem! Az első használat előtt töltsön be olajat.

Minden használat előtt kikapcsolt motornál és sík felületen ellenőrizze az olajsintet. Használjon négyütemű vagy hasonlóan kiváló minőségű HD-olajat.

Az olajsint ellenőrzése (7 ábra)

Vegye le az olajbetöltő nyílás zárósapkáját (7), és törölje tisztára a mérőpalcát.

Az olajsint ellenőrzéséhez tolja be a mérőpalcát a betöltőcsomákba, a zárósapka becsavarása nélkül. Ha túl alacsony az olajsint, töltsön be az ajánlott olajból a betöltőcsomák alsó pereméig.

Olaj figyelmeztető rendszer

Az olaj figyelmeztető rendszert úgy terveztük, hogy el lehessen kerülni a motor károsodását, ha kevés az olaj a forgattyúházban. Az olaj figyelmeztető rendszer automatikusan leállítja a motort, mielőtt az olajsint a forgattyúházban a biztonsági jelölés alá süllyedne. Ha az olaj figyelmeztető rendszer leállítja a motort, akkor töltsön után motorolajat.

Feltöltés

Figyelmeztetés! A benzin fokozottan tűz- és robbanásveszélyes. Az üzemanyagok kezelésekor égési sérüléseket vagy egyéb súlyos sérüléseket szenvedhet.

Használjon **legalább 90-es oktánszámú** benzint. Kizárólag friss és tiszta üzemanyagot használjon. A benzinben található víz és szennyeződések károsítják az üzemanyag-ellátó rendszert.

Az üzemanyagtartály kapacitása: 15 liter

- A tartályt maximum az üzemanyagszűrőn található jelölésig töltsse fel.
- Ne feledje, hogy az üzemanyag tágul.
- A feltöltést jól szellőző helyen, leállított motor mellett végezze. Ha a motor közvetlenül a feltöltés előtt még járt, akkor előbb hagyja lehűlni azt.
- Soha ne végezze a feltöltést olyan épületben, amelyben a benzingőz lánggal vagy szikrával kerülhet érintkezésbe.
- Feltöltés közben, illetve a benzin tárolására használt helyen ne dohányozzon, valamint ügyeljen arra, hogy a feltöltés környezete, illetve a tárolás helye nyílt lángtól és szikrától mentes legyen.
- Feltöltést követően győződjön meg a tartály sapkájának megfelelő visszazárásáról. Legyen elővigyázatos!
- Azonnal törölje fel a kiömlött benzint.
- Ha benzin ömlött ki, akkor a motor beindítása előtt győződjön meg arról, hogy az érintett felület megszáradt.
- Ügyeljen arra, hogy az üzemanyag ne érintkezzen ismételt módon és hosszú időn keresztül a bőrével, illetve ne lélegezze be a benzingőzt.
- Az üzemanyag gyermekektől elzárva tartandó.
- Ha a motor időnként rángat vagy kopog, használjon egyéb márkájú benzint. Ha ezzel a probléma nem szűnik meg, forduljon a hivatalos forgalmazóhoz.

FIGYELMEZTETÉS: Ha a rángatás vagy kopogás ellenére folyamatosan ilyen feltételek mellett használja a motort, akkor az megrongálódhat. **A rángató vagy kopogó motor használata nem megfelelő használatnak minősül. A gyártó nem vállal felelősséget az ebből adódó károkért, ezekért kizárólag a felhasználót terheli a felelősség.**

9. Felépítés / Beüzemeltetés előtt

A generátor földelése

Az áramfejlesztő olyan földeléssel rendelkezik, amely összekapcsolja a készülék vázszerkezetét a váltakozó áramú csatlakozóaljzatokban található földelő csatlakozásokkal. A földelés nincs összekötve a váltakozó áram nullavezető kábelével. Ha az áramfejlesztőt fáziskeresővel tesztelik, akkor nem ugyanolyan földhurok tapasztalható, mint egy normál háztartási készülék esetében.

Az áramütés elleni védelem érdekében gondoskodjon arról, hogy a generátor földelve legyen. Kösse össze egy vastag dróttal a generátort és a külső földelőforrást, például egy a földbe leütött vízcsövet, ill. egy a földbe leütött vörösréz rudat.

FIGYELMEZTETÉS: Ne használjon földelő forrásként olyan csővezetékét, amely éghető anyagokat vezet.

A motor beindítása (1 + 2 ábra)

MEGJEGYZÉS: A motor indítása előtt ne csatlakoztasson elektromos készüléket.

1. Forgassa az ON állásra az üzemanyagcsapot (16).

Hideg állapotban:

Állítsa a CLOSED állásba a szivatókart (18).

Meleg állapotban:

Állítsa OPEN állásba a szivatókart

2. Állítsa ON állásba a motorkapcsolót (12).
3. Lassan húzza meg a kézi behúzó indítót, amíg ellenállást nem érez. Ezután húzza meg erősen.
4. Állítsa vissza OPEN helyzetbe a szivatókart amíg a motor felmelegszik.

FIGYELMEZTETÉS: Ügyeljen arra, hogy az ujjai ne sérüljenek meg. Ha a motor nem indul be és egy dugattyú nem emelkedett meg teljesen, akkor a fogantyú hirtelen visszacsapódhat a motor irányába. Kerülje el, hogy a fogantyú visszacsapódjon a motor irányába. Lassan engedje visszasiklani a kezéből, hogy a burkolat ne károsodjon.

A motor leállítása

1. Állítsa le a villamos aggregátot
2. Állítsa off állásba a motorkapcsolót
3. Állítsa off állásba az üzemanyagcsapot

Vészhelyzetben állítsa off állásba a motorkapcsolót

Csatlakoztatható elektromos készülékek

Ez az áramfejlesztő izzókat, fűtőkészülékeket, fűrógépeket, vízszivattyúkat stb. láthat el árammal. Ne lépje túl az áramfejlesztőre vonatkozóan megadott terhelési határt.

Az áramfejlesztő nem használható olyan készülékek táplálására, amelyek áramsüksége magas.

Az áramfejlesztő nem használható precíziós készülékek, például számítógépek esetében. Az ilyen precíziós készülékek bizonyos körülmények esetén károsodhatnak az áramfejlesztő teljesítményleadásakor keletkező széles hullámok miatti torzításból kifolyólag.

Ne csatlakoztassa az áramfejlesztőt az épület villanyvezetékeire.

FIGYELMEZTETÉS: Egy épület villanyvezetékeire történő csatlakozáskor előfordulhat, hogy visszatáplálja az elektromos áramot a hálózat ellátóvezetékeibe.

Az ilyen visszatáplálás magában hordozza a halálos áramütés kockázatát az áramszolgáltató munkatársai vagy más olyan személyek számára, akik áramszünet közben megérintik a vezetékeket.

Egy épület villanyvezetékeire történő csatlakozáskor az is előfordulhat, hogy a szolgáltató elektromos árama táplálódik vissza az áramfejlesztőbe. Amikor helyreáll az áramszolgáltatás, akkor az áramfejlesztő felrobbanhat, kigyulladhat vagy tüzet okozhat az épület villanyvezetékeiben.

Biztosíték (8)

A biztosíték rövidzárlat esetén vagy a generátor jelentős túlterhelése esetén automatikusan leválasztja az áramfejlesztőt a dugaszoló aljzatról. **Amennyiben a biztosíték automatikusan off állásba ugrott, akkor ellenőrizze, hogy a csatlakoztatott elektromos készülék kifogástalan állapotban van-e, és hogy nem lépi-e túl a kapcsolás megengedett terhelési határértékét, mielőtt újra benyomja a biztosítékot.**

10. Tisztítás

⚠ FIGYELMEZTETÉS

Csak leállított motornál végezzen karbantartást. Húzza le a pipát a gyújtógyertyáról.

Azt javasoljuk, hogy a készüléket minden használat után tisztítsa meg.

Rendszeresen tisztítsa meg a készüléket egy nedves ruhával és egy kis kenőszappannal. Ne használjon tisztító- vagy oldószereket, mivel ezek kikezdehetik a készülék műanyag alkatrészeit. Ügyeljen arra, hogy ne juthasson víz a készülék belsejébe.

11. Szállítás

Szállítás

1. Hagyja lehűlni a motort, mielőtt szállítja vagy.
2. Az áramfejlesztő szállítása előtt állítsa (off) állásba a gyújtáskapcsolót és (off) állásba a benzincsapot
3. Tartsa vízszintes helyzetben az áramfejlesztőt, hogy ne folyjon ki a benzin. A benzingőz vagy a kifolyó benzin meggyulladhat.
4. Ne ejtse le az áramfejlesztőt és szállítás közben ne érje ütés.

12. Tárolás

A készüléket és tartozékait sötét, száraz és fagymentes helyen, gyermekektől elzárva tárolja. Az optimális tárolási hőmérséklet 5 és 30°C között van. Takarja le az elektromos szerszámot, ezzel védve portól és nedvességtől. A kezelési útmutatót az elektromos szerszámmal együtt őrizze meg.

Hosszabb idejű tárolás esetén

1. Ürítse ki az üzemanyagtartályt és járassa üresre a porlasztót.
2. Csavarozza ki a gyújtógyertyát.
3. Öntsön kb. 20 ml tiszta motorolajat a gyújtógyertya furatán keresztül a hengerbe.
4. Lassan húzza ki a berántó zsinórt, hogy mindenhol jusson a motorolajból és csavarozza vissza a gyújtógyertyát.
5. Alaposan távolítsa el a szennyeződések, a lerakódásokat és a port a motorról és a hengerfej bordáiról.
6. Tisztítsa meg a légszűrőt, vagy erős szennyeződés esetén cserélje ki.
7. A generátort biztonságos, száraz, gyermekek által nem hozzáférhető helyen tárolja.
8. A készüléket nem szabad a szabadban tárolni.
9. A por elleni védelem érdekében takarja le a készüléket és a motort, és tárolja száraz és tiszta helyen.

Hosszabb tárolás utáni újbóli üzembe helyezés

1. Cserélje le a motorolajat.
2. A tárolási idő után a motor beindítása előtt tanoljon friss benzint.

Amennyiben a motort több mint egy hónapig nem használták, akkor a benzinminőség változása miatt előfordulhat, hogy a motor nehezen indul be és más következmények is lehetségesek. Ennek megakadályozása érdekében lazítsa meg a porlasztó leeresztő csavarját, és hagyja kifolyni belőle a benzint. Ezen kívül nyissa meg a benzincsapot, hogy a benzin kifolyjon a tartályból.

13. Karbantartás

⚠ FIGYELMEZTETÉS

Csak leállított motornál végezzen karbantartást. Húzza le a pipát a gyújtógyertyáról.

Olajcsere, (7. ábra)

Az első 25 üzemóra után, majd 50 óránként, ill. három havonta cseréljen motorolajat.

1. A motorolajat a meleg motorból engedje le.
2. Melegítse be a motort.
3. Állítsa le a motort.
4. Helyezzen egy megfelelő űrtartalmú tartályt az olajleeresztő csavar (9) alá a fáradt olaj leengedéséhez.
5. Az olaj leengedéséhez távolítsa el az olajfeltöltő csavart (7) és az olajleeresztő csavart (9).
6. Hagyja lefolyni az olajat
7. Helyezze vissza az olajleeresztő csavart (9) és tömítő alátéttel együtt.

Töltse be az ajánlott motorolajat az olajfeltöltő nyílásba.

Megjegyzés! Jól húzza meg az olajfeltöltő csavart (7).

A feltöltési mennyiség kb. 0,6 liter

Ártalmatlanítsa szabályszerűen a keletkezett olajat a helyi hulladékolaj-gyűjtőhelyen. A használt olajat tilos a földre eresztetni vagy a többi hulladékkal keverni.

Gyújtógyertya ellenőrzése (11. ábra)

Állítsa le a motort és hagyja lehűlni.

Vigyázat! Égésveszély

Szükség szerint tisztítsa meg vagy cserélje ki a gyújtógyertyát:

1. Húzza le a gyertyapipát és távolítsa el a szennyeződést a gyújtógyertya területéről.
2. Csavarozza ki és ellenőrizze a gyújtógyertyát.
3. Károsodás esetén pl. hasadások vagy repedések esetén cserélje ki a gyújtógyertyát.
4. Tisztítsa meg a gyújtógyertya elektródáját egy drótkéfével.
5. Ellenőrizze és állítsa be az elektróda távolságot.
6. Csavarozza be a gyújtógyertyát és húzza meg gyújtógyertya kulccsal.
7. Helyezze vissza a gyertyapipát a gyújtógyertyára.

Ügyeljen arra, hogy a cserénél ne kerüljön szennyeződés a hengerfejbe.

Ellenőrizze a gyújtógyertya helyzetét.

A laza gyújtógyertya károsíthatja a motort a túlmelegedés miatt.

A túl erős meghúzás károsítja a hengerfejben a menetet.

Az ebből eredő károkért a gyártó nem felel; a kockázatot egyedül a használó viseli. Csak az ajánlott vagy azzal egyenértékű gyújtógyertyát szabad használni.

A légszűrő tisztítása (9 + 10 ábra)

1. Lazítsa meg a fogantyút (b)
2. Vegye le a szűrő burkolatát (17)
3. Tisztítsa meg a habszivacs előszűrőt nem gyúlékony (c) oldószerben.

Figyelem: Ne használjon benzint vagy alacsony lobbaspontú tisztító oldatot a légszűrő betétjének tisztításához. Ennek tűz vagy robbanás lehet a következménye.

4. Nyomja ki az előszűrőt, hogy eltávolítsa belőle az oldószert/szappanos vizet.
5. Porolja ki a papírszűrőt.
6. A kimosott szűrőelemet alaposan öblítse át tiszta vízzel.
7. Hagyja megszáradni a szűrőelemet vagy sűrített levegővel történő kifúvással szárítsa meg.
8. Akassza vissza a szűrő burkolatát és húzza meg a fogantyús csavart.

Ha a motort nagyon poros környezetben üzemelteti, akkor a levegőszűrőt naponta vagy tíz üzemóránként meg kell tisztítani.

Soha ne indítsa el a motort sérült vagy eltávolított légszűrő-betéttel. Így szennyeződés kerül a motorba, ami miatt súlyos motorkárok keletkezhetnek.

Az ebből eredő károkért a gyártó nem felel; a kockázatot egyedül a használó viseli.

Fontos megjegyzés javítás esetén:

Javításra történő visszaszállítás esetén kérjük, ügyeljen arra, hogy a generátort biztonsági okokból **olaj- és a benzinmentes állapotban kell elküldeni a szervizállomásnak.**

Szervíz-információk

Figyelembe kell venni, hogy ennél a terméknél a következő részek már használat szerinti vagy természetes kopásnak vannak alávetve ill. a következő részekre van mint fogyóeszközökre szükség. Gyorsan kopó részek*: gyújtógyertya

* nincs okvetlenül a szállítás terjedelmében!

14. Megsemmisítés és újrahasznosítás

A szállítási károk megakadályozásához a készülék egy csomagolásban található. Ez a csomagolás nyersanyag és ezáltal ismét felhasználható vagy pedig visszavezethető a nyersanyag körforgáshoz. A készülék és annak a tartozékai különböző anyagokból állnak, mint például fémből és műanyagokból. Vigye a károsult alkatrészeket a különhulladék megsemmisítési helyhez. Érdeklődjön utána a szaküzletben vagy a községi közigazgatásnál!

Ne dobja a használt berendezéseket a háztartási hulladékba!



Ez a szimbólum arra hívja fel a figyelmet, hogy a terméket az elektromos és elektronikus berendezések hulladékairól szóló irányelv (2012/19/EU) és a nemzeti törvények értelmében nem szabad a háztartási hulladékba dobni.

Ezt a terméket egy erre alkalmas gyűjtőhelyen kell leadni. Ez történhet például egy hasonló termék vásárlásakor történő visszaadással vagy az elektromos és elektronikus berendezések hulladékait újrahasznosító hivatalos gyűjtőhelyen történő leadással. A használt berendezések szakszerűtlen kezelése a használt elektromos és elektronikai berendezésekben gyakran megtalálható potenciálisan veszélyes anyagok miatt negatív hatással lehet a környezetre és az emberek egészségére. Ezen termék szakszerű ártalmatlanításával ráadásul a természeti erőforrások hatékony használatához is hozzájárul. A használt berendezések gyűjtőhelyeivel kapcsolatban a városvezetésnél, a helyi közterület-fenntartónál, az elektromos és elektronikus berendezések hivatalos gyűjtőhelyén vagy a hulladékszállító vállalatnál érdeklődhet.

15. Hibaelhárítás

A következő táblázat bemutatja a hibák tüneteit, és ismerteti azok elhárításának módját arra az esetre, ha az Ön által vásárolt gép nem működne megfelelően. Ha a problémát ezzel nem sikerül lokalizálni és orvosolni, forduljon az illetékes szervizhez.

Hiba	Lehetséges ok	Megoldás
A motor nem indítható be	Nincs üzemanyag a tartályban.	Tankoljon.
	Az üzemanyag csapja zárva van.	Nyissa meg az üzemanyag csapját.
	Elszennyeződött a levegőszűrő.	Tisztítsa meg a légszűrőt.
	A motorkapcsoló „OFF“ állásban áll.	Állítsa „ON“ állásba a motorkapcsolót.
	A kézi behúzos indító meghibásodott.	Javítsa meg a kézi behúzos indítót.
	Nincs motorolaj.	Töltsön után motorolajat.
	Elszennyeződött a gyújtógyertya.	Tisztítsa meg a gyújtógyertyát
	Túl alacsony a motorolaj szintje (az olaj figyelmeztető lámpája villog).	Töltsön fel motorolajat.
	A motorüzem be-/kikapcsolója hibásan van beállítva.	Állítsa a megfelelő állásba
A motor hangosan/egyetlenül jár	Elszennyeződött a gyújtógyertya	Tisztítsa meg/ cserélje ki a gyújtógyertyát.
	A levegőszűrő nagyon szennyezett	Tisztítsa meg/cserélje ki a levegőszűrőt.
	Az üzemanyag szennyezett/túl sokáig állt	Engedje le az üzemanyagot és töltsön be frisset.
	Állítsa a szivatókart „CHOKE“ állásra	Állítsa a szivatókart „RUN“ állásra
Nincs elektromos kimenet	Nem megfelelő üzemanyag, benzin helyett gázolaj	Engedje le az üzemanyagot és töltsön be megfelelő üzemanyagot
	A váltakozó áramú áramtermelő üzemzavara	Értesítse a garanciáért felelős képviselőt
A motor nem állítható le	Meghibásodott a gyújtás kikapcsoló huzalja	Zárja el az üzemanyagcsapot és várja meg, hogy a motor leálljon, hívja az ügyfélszolgálatot

Laitteessa olevien symbolien selitys

Tässä käyttöoppaassa olevien symbolien käytön tarkoituksena on kiinnittää huomiosi mahdollisiin riskeihin. Turvallisuusmerkit ja selitykset on ymmärrettävä tarkalleen oikein. Varoitukset itsessään eivät poista riskejä eivätkä korvaa onnettomuuksien ehkäisyyn tarvittavia toimenpiteitä.

	<p>Lue käyttöopas. Ennen kuin käytät laitetta, katso aina vastaavaa kohtaa käyttöoppaasta.</p>
	<p>Tärkeää. Kuumia osia. Pidä riittävä etäisyys.</p>
	<p>Tärkeää. Sammuta moottori, ennen kuin lisäät polttoainetta. Älä täytä laitteen ollessa käynnissä.</p>
	<p>Tärkeää. Pakokaasut ovat myrkyllisiä, älä siksi käytä moottoria ilmastoimattomissa tiloissa.</p>
	<p>Käytä kuulosuojaimia. Käytä suojakäsineitä.</p>
	<p>Varo sähköjännitettä</p>
	<p>Ole polttoaineiden ja voiteluaineiden käsittelyssä erittäin varovainen!</p>
	<p>Poista sytytysvirtajohto ennen kuin suoritat huoltotöitä ja lue huoltoon koskevat ohjeet.</p>
	<p>Älä altista laitetta sateelle.</p>
	<p>Moottoria käynnistettäessä syntyy kipinöitä. Ne voivat sytyttää lähellä olevat palavat kaasut.</p>
	<p>Avotuli ja tupakointi on ehdottomasti kielletty laitteen lähellä!</p>
<p>⚠ Huomio!</p>	<p>Tämän käyttöohjeen turvallisuuteen liittyvät kohdat on merkitty tällä merkillä</p>

Sisällysluettelo:
Sivu:

1.	Johdanto.....	81
2.	Laitteen kuvaus	81
3.	Toimituksen sisältö	81
4.	Määräystenmukainen käyttö	81
5.	Turvallisuusohjeet.....	82
6.	Tekniset tiedot	84
7.	Purkaminen pakkauksesta	84
8.	Asennus / ennen käyttöönottoa.....	84
9.	Käyttöön ottaminen	85
10.	Puhdistus.....	86
11.	Kuljetus.....	86
12.	Varastointi.....	86
13.	Huolto	86
14.	Hävittäminen ja kierrätys.....	87
15.	Ohjeet häiriöiden poistoon	88

1. Johdanto

Valmistaja:

scheppach
 Fabrikation von Holzbearbeitungsmaschinen GmbH
 Günzburger Straße 69
 D-89335 Ichenhausen

Arvoisa asiakas

Toivotamme sinulle paljon iloa ja menestystä työkennellessäsi uudella laitteellasi.

Huomautus:

Tämän laitteen valmistaja ei tuotevastuulain mukaan vastaa vahingoista, joita aiheutuu tälle laitteelle tai tämän laitteen käytön seurauksena, jos vahinkotapaus liittyy johonkin seuraavista:

- epäasianmukainen käsittely,
- Käyttöohjeen laiminlyönti
- ulkopuolisten, valtuuttamattomien henkilöiden toimesta tehdyt korjaukset,
- Muiden kuin alkuperäisten varaosien asennus ja vaihtaminen
- määräystenvastainen käyttö
- sähkölaitteiden rikkoutumiset laiminlyötyessä sähkömääräyksiä ja VDE-määräyksiä 0100, DIN 57113 / VDE 0113

Huomaa:

Lue käyttöohjeen koko sisältö ennen asennusta ja käyttöönottoa.

Tämän käyttöohjeen tarkoituksena on helpottaa laitteeseen perehtymistä ja sen määräystenmukaisten käyttömahdollisuuksien hyödyntämistä.

Käyttöohje sisältää tärkeitä ohjeita turvalliseen, asianmukaiseen ja taloudelliseen työskentelyyn laitteella ja tietoja siitä, miten vältetään vaaroja, säädetään korjauskustannuksissa, ehkäistään seisokkeja ja parannetaan laitteen luotettavuutta ja pidennetään sen käyttöikä.

Tässä käyttöohjeessa olevien turvallisuusohjeiden lisäksi on ehdottomasti huomioitava kansalliset laitteen käyttöä koskevat määräykset.

Säilytä käyttöohjetta laitteen yhteydessä muovikuoressa lialta ja kosteudelta suojattuna. Jokaisen käyttökäyttäjän on luettava se huolellisesti ja noudatettava sitä tunnontarkasti aina ennen työn aloittamista.

Laitteen parissa saavat työskennellä vain sellaiset henkilöt, jotka ovat saaneet tarvittavat tiedot laitteen käytöstä ja siihen liittyvistä vaaroista. Määrättyä alikärajaa on noudatettava.

Tämän käyttöohjeen sisältämien turvaohjeiden ja maasi erityisten määräysten lisäksi on noudatettava rakenteeltaan samalaisten koneiden käytöstä yleisesti hyväksytyjä sääntöjä.

Emme ota vastuuta onnettomuuksista tai vahingoista, jotka seuraavat tämän käyttöohjeen ja turvallisuusohjeiden laiminlyönnistä.

2. Laitteen kuvaus (kuvat 1 - 2)

1. Säiliön näyttö
2. runko
3. Säiliö
4. kuljetuskahva
5. Maadoitusruuvi
6. Pistorasia - 230V (2x)
7. Öljynmittatikku
8. Erotin
9. öljyntyhjennysruuvi
10. Jännitemittari
11. Liitäntä - 12V
12. Virtakytkin
13. kuljetuspyörät
14. suunnanvaihtokytkin
15. Moottori
16. Bensiinin sulkuhana
17. Ilmansuodatin
18. rikastin
19. Säiliön kansi

3. Toimituksen sisältö

- A. kuljetuspyörät
- B. Tukijalka
- C. Adapteri - 230V (2x)
- D. Käyttöohje
- E. Sytytystulppa-avain
- F. Kuusioruuvi (M8 x 20)
- G. Kuusioruuvi (M8 x 40)
- H. pyörän akseli
- I. Kuljetuskahva
- J. Kuusiomutteri (M12)
- K. Itsevarmistava kuusiomutteri (M8)
- L. Lukkohammasmutteri (M6)
- M. Muovinen aluslevy (4x)
- N. Aluslevy (2x)
- O. Jousirengas (2x)

4. Määräystenmukainen käyttö

Konetta saa käyttää vain sen käyttötarkoituksen mukaisesti. Kaikki muunlainen käyttö katsotaan määräystenvastaiseksi käytöksi. Kaikista näin syntyneistä vahingoista ja tapaturmista vastaa käyttäjä, ei valmistaja. Määräystenmukaiseen käyttöön kuuluu myös turvallisuusohjeiden ja asennusohjeen sekä käyttöohjeessa olevien ohjeiden huomioiminen. Konetta käyttävien ja huoltavien henkilöiden on perehdyttävä niihin ja heillä on oltava tiedot mahdollisista vaaroista. Sen lisäksi voimassa olevien tapaturmantorjuntamääräyksiä on noudatettava tunnontarkasti. Muita yleisiä työterveys- ja turvateknisiä säädöksiä on noudatettava. Jos koneeseen tehdään muutoksia, valmistaja ei ota mitään vastuuta siitä aiheutuvista vahingoista.

Tämä sähköaggregaatti voi syöttää virtaa hehkulamppuihin, lämmityslaitteisiin, porakoneisiin, vesipumppuihin, jne. Älä ylitä sähköaggregaatille määritettyä kuormitusrajaa.

Tätä sähköaggregaattia ei saa käyttää virran syöttämiseen sellaisiin laitteisiin, joiden virran kulutus on suuri.

Tätä sähköaggregaattia ei voi käyttää tarkkuuslaitteisiin, kuten esimerkiksi tietokoneisiin. Tällaiset tarkkuuslaitteet saattavat joissakin olosuhteissa vaurioitua leveän aallon aiheuttamasta vääristymästä sähköaggregaatin tehonannossa. Älä liitä sähköaggregaattia rakennuksen sähköasennukseen.

- Käytä generaattoria vain sen ollessa teknisesti moitteettomassa kunnossa ja käytä sitä aina määräystenmukaisesti, turvallisuusseikat ja vaarat huomioiden ja käyttöohjetta noudattaen!
- Korjaa (korjauta) viipymättä erityisesti sellaiset häiriöt, jotka voivat vaarantaa turvallisuuden!
- Valmistajan määrittämiä turvallisuus-, työ- ja huoltomääräyksiä ja teknisissä tiedoissa annettuja mittoja on noudatettava.
- Asianmukaiset tapaturmantorjuntamääräykset ja muut yleisesti voimassa olevat turvatekniset määräykset on huomioitava.
- Vain generaattoriin perehtyneet henkilöt, jotka ovat saaneet koulutusta koneella työskentelyyn liittyvistä vaaroista, saavat käyttää, huoltaa tai korjata konetta. Jos koneeseen tehdään omavaltaisia muutoksia, valmistaja ei ota mitään vastuuta siitä aiheutuvista vahingoista.
- Generaattoria saa käyttää vain niihin töihin, joita varten se on valmistettu ja jotka on kuvattu käyttöohjeessa.
- Generaattoria saa käyttää vain valmistajan alkuperäisillä lisävarusteilla ja alkuperäisillä työkaluilla.
- Kaikki tämän ylittävä käyttö katsotaan määräystenvastaiseksi käytöksi. Valmistaja ei vastaa siitä aiheutuvista vahingoista; käyttäjä on yksin vastuussa.

Huomaa, että laitteitamme ei ole tarkoitettu kaupalliseen käyttöön, ammatin harjoittamiseen tai teolliseen käyttöön. Takuu ei ole voimassa, jos laitetta käytetään kaupalliseen tarkoitukseen, käsityöammatin harjoittamiseen tai teollisuudessa tai jossain muussa näitä vastaavassa toiminnassa.

5. Turvallisuusohjeet

Tämä laite vastaa määräysten mukaisia sähkölaitteiden turvallisuusohjeita

- Lue käyttöohje huolellisesti ennen kuin otat generaattorin käyttöön.
- Epäasianmukainen käyttö voi johtaa henkilö- tai esinevahinkoihin. Henkilöt, jotka eivät ole perehtyneet ohjeisiin, eivät saa käyttää laitetta. Säilytä käyttöohjetta huolellisesti.
- Lapset ja nuoret eivät saa käyttää laitetta.
- Valmistaja ei ota minkäänlaista vastuuta, jos konetta käytetään määräystenvastaisesti tai jos siihen tehdään muutoksia.
- Noudata myös turvallisuusohjeita, asennus- ja käyttöohjetta sekä lisäksi yleisiä voimassa olevia tapaturmientorjuntamääräyksiä.

Tärkeä ohje:

Varmista, että tällä laitteella työskentelevät ovat perehtyneet huolellisesti tähän käyttöohjeeseen ennen käyttöä.

Älä käytä tätä laitetta koskaan rakennuksien sisäpuolella tai ympäristössä, jossa ei ole riittävästi ilmastointia.

Pakokaasuissa on hiilimonoksidia, joka on haju- tonta ja myrkyllistä kaasua.

Huomio!

Generaattorissa esiintyy jännitteenvaihteluja, joiden vuoksi seuraavat laitteet voivat mahdollisesti vaurioitua:

- televisio/siihen liitetyt laitteet, audio-video-laitteet
- tuotteet ja laitteet, joissa on elektroninen ohjaus

Turvallisuusohjeet

Lue ohje huolellisesti - Perehdy tähän laitteeseen. Huomioi **tätä laitetta koskevat käyttöohjeet**, rajoitukset ja mahdolliset vaarat.

- Aseta laite vain tasaiselle ja tukevalle alustalle.
- Kuorma ei saa ylittää generaattorin tyyppikilvessä ilmoitettua arvoa. Ylikuormitus johtaa laitteen vahingoittumiseen tai käyttöiän lyhentymiseen.
- Moottoria ei saa käyttää liian korkealla kierrosluvulla. Moottorin käyttäminen liian korkealla kierrosluvulla lisää loukkaantumisvaaraa. Mitään sellaisia osia ei saa muuttaa, jotka vaikuttavat säädettyyn kierroslukuun.
- Ennen generaattorin tai moottorin säätämistä on sytytystulppa tai sytytysvirtajohto ehdottomasti irrotettava tahattoman käynnistymisen estämiseksi.
- On kiellettyä käyttää laitteita, joissa on viallisia osia tai joista puuttuu osia tai joissa ei ole suojakoteloita tai suojusta. Lisätietoja varaosista saat alueellasi toimivasta asiakaspalvelusta.

- Laitetta ei saa käyttää tai varastoida märässä tai kosteassa ympäristössä tai sähköä johtavilla pinnoilla, kuten metallipinnoilla tai teräsrakenteiden päällä. Jos laitetta käytetään edellä mainituissa olosuhteissa, on ehdottomasti käytettävä kumikäsineitä ja -saappaita ja maasulkuvirran katkaisijaa.
- Varmista, ettei generaattori ole öljyn, lian tai muun vieraan materiaalin tahrina.
- Varmista, että jatkojohto, virtajohto ja kaikki sähköosat ovat moitteettomassa kunnossa. Sähkölaitteita ei saa koskaan käyttää vahingoittuneiden tai viallisten johtojen kanssa.
- Palovammojen välttämiseksi ei pakoputkeen ja muihin moottorin tai generaattorin kuumeneviin osiin saa koskea.
- Älä liitä laitetta kotipistorasioihin.
- Älä yhdistä muihin virtalähteisiin.

Seuraavissa olosuhteissa generaattorin käyttö on ehdottomasti lopetettava:

- Kun moottorin kierrosluku muuttuu
- Kun sähköteho laskee
- Kun esiintyy sytytysvirheitä
- Kun syntyy kipinöitä
- Kun on liiallista värinää
- Kun esiintyy liekkejä tai savua
- Suljetuissa tiloissa
- Sateella tai huonossa säässä
- Suljetuissa huoneosastoissa
- Sateella tai huonossa säässä
- Liitettyjen laitteiden ylikuumentuessa
- Kun pistorasioissa on vaurioita

Tarkasta polttoainejärjestelmä säännöllisesti vuoto-kohtien ja kulumien, kuten hapertuneiden johtojen, irronneiden tai puuttuvien liittimien ja säiliössä tai säiliön kannessa olevien vaurioiden varalta. Kaikki viat on korjattava ennen käyttöä.

Generaattoria saa käyttää, huoltaa ja tankata vain seuraavissa olosuhteissa:

- Riittävä tuuletus. Vältä ympäristöjä, joihin höyryt voivat kertyä, esim. kaivannot, kellarit, kuopat ja pilssit. Huomioi ilmavirta ja lämpötila. Ympäristön lämpötila ei saa olla yli 40°C.
- Suljetuissa tiloissa vaaralliset pakokaasut on johdettava pois putkien kautta. Moottorin pakokaasut sisältävät hiilimonoksidia, joka on myrkyllinen, hajuuton ja väritön kaasu, joka aiheuttaa hengitettynä vakavia vahinkoja terveydelle ja se voi tappaa.
- Tankkaa generaattori vain riittävästi tuuletetussa paikassa. Vältä polttoaineen läikkymistä. Älä koskaan tankkaa generaattoria käytön aikana. Anna moottorin jäähtyä noin kahden minuutin ajan ennen tankkausta.
- Älä tankkaa avotulen, merkkivalojen tai kipinöitä aiheuttavien sähkölaitteiden, kuten sähkötyökalujen, hitsauslaitteiden ja hiomakoneiden läheisyydessä.

- Tarkasta, että äänenvaimennin ja ilmansuodatin toimivat moitteettomasti. Nämä osat toimivat liekkisuojaana sytytysvirheiden yhteydessä.
- Älä tupakoi generaattorin lähellä. Älä käytä löysiä vaatteita, koruja tai muita sellaisia esineitä, jotka voivat takertua käynnistimeen tai muihin pyöriiviin osiin.

Generaattori on rakennettu valmistusajankohdan parhaan käytettävissä olleen teknisen tiedon ja voimassa olevien turvateknisten määräysten mukaisesti. Siitä huolimatta töissä voi esiintyä yksittäisiä jäännösriskejä.

Lisäksi kaikista asianmukaisista toimenpiteistä huolimatta voi jäljelle jäädä piileviä jäännösriskejä.

- Jäännösriskejä voidaan minimoida noudattamalla turvallisuusohjeita ja määräystenmukaista käyttöä koskevia määräyksiä ja käyttöohjetta.

Vaarat ja suojaustoimenpiteet

Pakokaasut:

Pakokaasujen hengittäminen
Käytä laitetta vain ulkona

Sähköisku:

Sytytyspistokkeeseen koskeminen
Älä koske sytytystulppapistokkeeseen moottorin käydessä

Palovammat:

Pakoputkeen koskeminen
Anna laitteen jäähtyä

Tulipalo-räjähdys:

Bensiini on palovaarallista
Tupakointi on kielletty tankkauksen ja työskentelyn aikana

Varoitus! Tämä sähkötyökalu muodostaa käytön aikana sähkömagneettisen kentän. Tämä kenttä voi joissain olosuhteissa haitata aktiivisten tai passiivisten ihonalaisten lääkinnällisten laitteiden toimintaa. Vakavien tai hengenvaarallisten vammojen vaaran vähentämiseksi suosittelemme, että ihonalaisia lääkinnällisiä laitteita käyttävät henkilöt neuvottelevat lääkärisä kanssa ennen kuin alkavat käyttää sähkötyökalua.

6. Tekniset tiedot

Kotelointiluokka	IP23M
Jatkuva teho $P_{nimellis}$ (S1)	2500 W
Suurin teho P_{max} (S2 5 min)	2800 W
Nimellisjännite $U_{nimellis}$	2 x 230 V~ 12V / 10A
Nimellisvirta $I_{nimellis}$	16 A
Taajuus $F_{nimellis}$	50 Hz
Käyttömootorin rakennetyyppi	4-tahtinen, 1 sylinterinen, ilmajäähdytteinen
Iskutilavuus	196 cm ³
Maks. teho (moottori)	4,8 kW / 6,5 PS
polttoaine	lyijytön bensiini
Säiliön tilavuus	15 l
Moottoriöljyn tyyppi	10W30 / 15W40
Öljymäärä (noin)	0,6 l
Kulutus täydellä kuormituksella	360 g/kWh
Paino	43 kg
Teholuokka	G2
Lämpötila enint.	40 °C
Suurin asennuskorkeus (merenpinnan yläpuolella)	1000 m
Käynnistin	Käynnistysvaijeri
Sytytystulppa	F6RTC

Oikeus teknisiin muutoksiin pidätetään!

Käyttötapa S1 (jatkuva käyttö)

Konetta voidaan käyttää jatkuvasti ilmoitetulla teholla.

Käyttötapa S2 (lyhytaikainen käyttö)

Konetta saa käyttää lyhytaikaisesti suurimmalla teholla. Sen jälkeen koneen on oltava jonkin aikaa pysäytettynä, jotta se ei kuumenisi liikaa.

Melu

⚠ **Varoitus:** Melulla voi olla vakavia vaikutuksia terveyteesi. Jos koneen aiheuttama melu on yli 85 dB (A), täytyy käyttää sopivia kuulosuojaimia.

Meluarvot

Äänen tehotaso L_{WA}	95,11 dB(A)
Äänen painetaso L_{pA}	75,09 dB(A)
Epävarmuus $K_{wa/pA}$	1,33 dB(A)

7. Purkaminen pakkauksesta

Avaa pakkaus ja ota laite varovasti ulos. Poista pakkausmateriaali sekä pakkaus- ja kuljetusvarmistukset (jos sellaiset on). Tarkasta, onko toimituksen sisältö täydellinen. Tarkasta, onko laitteessa tai lisäosissa kuljetusvaurioita. Valitukset on annettava heti kuljetajan tiedoksi. Myöhemmin tehtyjä reklamaatioita ei hyväksytä. Säilytä pakkausta mahdollisuuksien mukaan takuuajan päättymiseen asti. Pehdy laitteeseen käyttöohjeen avulla ennen sen käyttöä. Käytä lisävarusteina ja kulutus- ja varaosina vain alkuperäisiä osia. Voit ostaa varaosia alueellasi toimivalta alan jälleenmyyjältä. Ilmoita tilauksissa laitteesi tuotenumero ja valmistusvuosi.

⚠ HUOMIO!

Laite ja pakkausmateriaali eivät ole lasten leikkikaluja! Lapset eivät saa leikkiä muovipussien, kalvojen tai pienosien kanssa! Vaarana osien joutuminen nieluun ja tukehtuminen!

8. Asennus / ennen käyttöönottoa

⚠ HUOMIO!

Asenna laite ehdottomasti täydellisesti ennen kuin otat sen käyttöön!

Konettasi ei ole koottu kokonaan.

Kuljetuslaitteen asennus (kuvat 4/5/6)

- Ohjaa pyörän akseli (H) ohjaimen (a) läpi, kunnes se lukittuu.
- Ohjaa kulkupyörä (13) pyörän akselin (H) päälle ja kiinnitä aluslevyn (N) ja jousirengas (O) ja kuusimutterin (J) avulla pyörän akseliin. (kuva 4)
- Asenna tukijalka (B) runkotukeen alas. Kiinnitä tukijalka kahdella ruuvilla (F) ja mutterilla (L) (kuva 5)
- Asenna kuljetuskahvat (4) runkoon. Kiinnitä kuljetuskahvat ruuvilla (G) ja mutterilla (K), rungon ja kuljetuskahvan haarukan väliin tulee kaksi muovista aluslevyä (M). (Kuva 6)

Huomio! Täytä öljyä ennen ensimmäistä käyttökertaa.

Tarkasta öljyntaso aina ennen käyttöä moottorin ollessa sammutettu ja koneen seisoessa tasaisella alustalla. Käytä parhaita laatua olevaa nelitahtiöljyä tai samanarvoista HD-öljyä.

Öljytason tarkastus (kuva 7)

Ota öljyntäyttöaukon korkki (7) pois ja pyyhi mittatikku puhtaaksi. Tarkasta öljyntaso työntämällä puikko täyttöputken kiertämättä sitä kiinni. Jos öljyntaso on liian alhainen, täytä suositeltua öljyä öljyntäyttöputken alareunaan asti.

Öljy-varoitusjärjestelmä

Öljy-varoitusjärjestelmä on suunniteltu siten, että vältetään moottorivauriot, joita öljyn puute kampikammiossa aiheuttaa. Ennen kuin öljytaso voi laskea kampikammiossa turvamerkin alapuolella, öljy-varoitusjärjestelmä sammuttaa moottorin automaattisesti. Jos öljy-varoitusjärjestelmä sammuttaa moottorin, lisää moottoriöljyä.

Tankkaus

Varoitus! Bensiini on äärimmäisen palovaarallista ja räjähtävää ainetta. Polttoainetta käsitellessä voi saada palovammoja tai muita vakavia vammoja. Käytä bensiiniä, jonka oktaaniluku on vähintään 90. Käytä vain uutta, puhdasta polttoainetta. Jos bensiinissä on vettä tai epäpuhtauksia, polttoainejärjestelmä vaurioituu.

Säiliön tilavuus: 15 litraa

- Täytä säiliö vain polttoainesivillä olevaan merkkiin asti.
- Huomioi tällöin, että polttoaine laajenee.
- Tankkaa hyvin tuuletetussa paikassa moottorin ollessa sammutettuna. Jos moottoria oli käytetty, anna sen ensin jäähtyä.
- Älä koskaan tankkaa moottoria rakennuksessa, missä bensiinihöyryt voivat syttyä tai jossa voi olla kipinöitä.
- Älä tupakoi tankkaamisen aikana äläkä tupakoi siinä tilassa, missä bensiiniä säilytetään, ja vältä näissä olosuhteissa avotulta tai kipinöitä.
- Varmista tankkauksen jälkeen, että säiliön kansi on suljettu uudelleen oikein ja varmalla tavalla. Ole varovainen!
- Pyyhi läikkynyt bensiini heti pois.
- Jos bensiiniä läikkyy, varmista, että kyseinen alue on kuivunut ennen kuin moottori käynnistetään.
- Vältä polttoaineen toistuvaa tai pitkittynyttä kosketusta ihoon tai polttoaineen höyryjen hengitystä.
- Säilytä polttoainetta lasten ulottumattomissa.
- Jos moottori nakuttaa tai pitää outoa ääntä, on käytettävä toisen valmistajan bensiiniä. Jos ongelma ei poistu, pyydä apua valtuutetulta alan jälleenmyyjältä.

VAROITUS: Moottorin käyttäminen jatkuvasti sytytyksen katkoessa voi johtaa moottorin vahingoittumiseen. Moottorin käyttäminen jatkuvasti, kun sytytyksessä on virheitä, voi johtaa moottorin vahingoittumiseen. Valmistaja ei vastaa siitä aiheutuvista vahingoista; käyttäjä on yksin vastuussa.

9. Käyttöön ottaminen

Generaattorin maadoitus

Sähköaggregaatissa on maadoitus, joka yhdistää laitteen kehysrakenteen vaihtovirtapistorasian maadoitusliitäntöihin. Maadoitus ei ole yhdistetty vaihtovirran nollajohdinjohtoon. Kun sähköaggregaatti testataan vaihetesterillä, ei siinä ole samaa maadoitussilmukkaa kuin tavallisessa kotitalouslaitteessa. Jotta sähköiskun vaaraa ei ole, varmista, että generaattori on maadoitettu. Yhdistä generaattori ja ulkoinen maadoituslähde, esim. maahan kulkeva vesiputki tai maahan kulkeva kuparitanko, paksulla rautalangalla.

VAROITUS: Älä käytä maadoituslähteenä palavia aineita johtavia putkijohtoja.

Moottorin käynnistäminen (kuva 1 + 2)

HUOMAUTUS: Älä liitä sähkölaitetta ennen moottorin käynnistämistä.

- 1 Käännä polttoainehana (16) asentoon ON-asentoon.

Kylmässä olotilassa:

Aseta rikastinvipu (18) asentoon CLOSED (kiinni).

Lämpimässä olotilassa:

Aseta rikastinvipu asentoon OPEN (auki)

- 2 Aseta moottorikytkin (12) ON-asentoon.
- 3 Vedä hitaasti käynnistinkahvasta, kunnes tunnet vastusta. Nykäise sitten voimakkaasti.
- 4 Aseta rikastinvipu takaisin asentoon OPEN samalla kun moottori lämpenee.

VAROITUS: Pidä huoli siitä, ettet loukkaa sormiasi. Jos moottori ei käynnisty eikä yksi männistä ole noussut kokonaan, käynnistinkahva voi yhtäkkiä iskeä takaisin moottoriin päin. Vältä sitä, että käynnistinkahva pääsee iskeytymään takaisin moottoria vasten. Palauta se käsin hitaasti takaisin, jotta suojakansi ei vahingoitu.

Moottorin sammutus

- 1 Kytke sähköaggregaatti pois päältä
- 2 Moottorin kytkin asetetaan OFF-asentoon
- 3 Polttoainehana asetetaan OFF-asentoon

Aseta moottorikytkin hätätilanteessa off-asentoon (pois-asento)!

Liitettävät sähkölaitteet

Tämä sähköaggregaatti voi syöttää virtaa hehkulamppuihin, lämmityslaitteisiin, porakoneisiin, vesipumppuihin, jne. Älä ylitä sähköaggregaatille määritettyä kuormitusrajaa.

Tätä sähköaggregaattia ei saa käyttää virran syöttämiseen sellaisiin laitteisiin, joiden virran kulutus on suuri.

Tätä sähköaggregaattia ei voi käyttää tarkkuuslaitteisiin, kuten esimerkiksi tietokoneisiin. Tällaiset tarkkuuslaitteet saattavat joissakin olosuhteissa vaurioitua leveän aallon aiheuttamasta vääristymästä sähköaggregaatin tehonannossa. Älä liitä sähköaggregaattia rakennuksen sähköasennukseen.

VAROITUS: Liitäntä rakennuksen sähköasennukseen voi aiheuttaa sähkövirran takaisinsyötön sähköverkon syöttöjohtoihin. Tässä takaisinsyötössä on vaarana, että sähkölaitoksen työntekijät tai muut henkilöt, jotka koskevat johtoihin sähkökatkoksen aikana, saavat kuolettavan sähköiskun. Liitäntä rakennuksen sähköasennukseen voi johtaa myös siihen, että sähkölaitoksen sähkövirta syötetään takaisin sähköaggregaattiin. Kun verkkovirta on jälleen palautunut, sähköaggregaatti voi räjähtää, syttyä palamaan tai aiheuttaa tulipalon rakennuksen sähköjärjestelmään.

Erotin (8)

Erotin erottaa virta-aggregaatin pistorasiasta automaattisesti oikosulun sattuessa tai jos generaattori ylikuormittuu merkittävästi. Jos sulake on lauennut automaattisesti pois-asentoon, tarkasta, että liitetty sähkölaite on moitteettomassa kunnossa eikä kytkennän sallittu kuormitusraja ylity ennen kuin painat sulakkeen uudelleen normaaliin asentoon.

10. Puhdistus

Huomio!

Sammuta moottori aina ennen puhdistustöiden aloitusta ja vedä sytytystulppapistoke irti.

Suosittelemme, että laite puhdistetaan heti jokaisen käyttökerran jälkeen.

Puhdista laite säännöllisesti kostealla liinalla ja vähäisellä määrällä suopaa. Älä käytä puhdistus- tai liuotainaineita; ne voivat vahingoittaa laitteen muoviosia. Pidä huoli siitä, ettei laitteen sisäosiin pääse vettä.

11. Kuljetus

Kuljetus

- 1 Anna moottorin jäähtyä ennen kuin kuljetat sitä.
- 2 Ennen kuin kuljetat virta-aggregaattia, aseta moottorikytkin (12) asentoon OFF ja bensiinihana (16) asentoon OFF
- 3 Pidä sähköaggregaatti vaakasuorassa, jotta bensiiniä ei pääse valumaan ulos. Bensiinihöyryt ja ulos läikkynyt bensiini voivat syttyä palamaan.
- 4 Älä päästä virta-aggregaattia putoamaan, äläkä altista sitä kuljetuksen aikana iskuille.

12. Varastointi

Varastoi laitetta ja sen lisävarusteita pimeässä, kuivassa ja jäätymiseltä suojatussa paikassa niin, että se on lasten ulottumattomissa. Optimaalinen varastointilämpötila on 5 - 30 °C. Säilytä työkalua alkupeiräisessä pakkauksessaan. Peitä työkalu suojataksesi sitä pölyltä tai kosteudelta. Säilytä käyttöohje työkalun läheisyydessä.

Varastoitaessa pidemmäksi aikaa

- 1 Tyhjennä polttoainesäiliö ja aja kaasutin tyhjäksi.
- 2 Irrota sytytystulppa.
- 3 Noin 20 ml puhdasta moottoriöljyä kaadetaan sylinteriin sytytystulpan aukon läpi.
- 4 Vedä käynnistinköysi hitaasti ulos, jotta öljy leviää moottoriin ja kierrä sytytystulppa jälleen paikalleen.
- 5 Poista lika, kerääntymät ja pöly perusteellisesti moottorista ja sylinterinkannen urista.
- 6 Puhdista ilmansuodatin tai jos se on hyvin likainen, vaihda se.
- 7 Säilytä virtageneraattoria kuivassa tilassa lasten ulottumattomissa.
- 8 Laitetta ei saa säilyttää ulkona.
- 9 Peitä laite ja moottori suojataksesi ne pölyltä ja vie kuivaan, puhtaaseen paikkaan säilöön.

Uudelleenkäyttöön otto pidemmän varastoinnin jälkeen

- 1 Vaihda moottoriöljy.
- 2 Täytä uutta bensiiniä ennen kuin käynnistät moottorin varastointiajan jälkeen uudelleen.

Jos moottoria ei käytetä yli kuukauteen, bensiini-laadussa tapahtuneet muutokset voivat vaikeuttaa moottorin käynnistystä tai aiheuttaa muita ongelmia. Tämän estämiseksi avaa kaasuttimen tyhjennystulppa ja anna bensiinin valua ulos. Avaa lisäksi bensiinihana, jotta säiliössä oleva bensiini valuu ulos.

13. Huolto

Huomio!

Sammuta moottori aina ennen huoltotöiden aloitusta ja vedä sytytystulppapistoke irti.

Öljynvaihto (kuva 7)

Vaihda moottoriöljy ensimmäisten 25 käyttötunnin jälkeen ja sen jälkeen 50 käyttötunnin tai kolmen kuukauden välein.

Valuta moottoriöljy ulos moottorin ollessa lämmin.

- 1 Käytä moottori lämpimäksi.
- 2 Sammuta moottori.
- 3 Aseta riittävän suuri säiliö öljynpoistoruuvun (9) alle vanhan öljyn talteen ottamiseksi.

4 Tyhjentämistä varten on öljyntäyttöaukon korkki (7) ja öljynpoistoruuvi (9) poistettava.

5 Valuta öljy ulos

6 Aseta öljynpoistoruuvi (9) tiivistelevyineen takaisin paikalleen ja kiristä se.

Täytä suositeltua moottoriöljyä öljyntäyttöaukon kautta.

Ohje! Kierrä öljyntäyttöaukon korkki (7) kunnolla kiinni.

Täyttömäärä on noin 0,6 litraa

Hävitä talteen otettu öljy asianmukaisesti toimitamalla sen paikalliseen käytetyn öljyn keräyspaikkaan. Käytetyn öljyn päästäminen maaperään tai sekoittaminen muihin jätteisiin kielletty.

Tarkasta sytytystulppa (kuva 11)

Sammuta moottori ja anna sen jäähtyä.

Varo! palovammojen vaara

Puhdista tarvittaessa sytytystulppa tai vaihda se:

1 Vedä sytytystulppapistoke (d) irti ja poista lika sytytystulpan alueelta.

2 Kierrä sytytystulppa (e) ulos ja tarkasta se.

3 Jos on vaurioita, kuten esimerkiksi halkeamia, vaihda sytytystulppa.

4 Puhdista sytytystulpan elektrodit teräsharjalla.

5 Tarkasta ja säädä elektrodietäisyys.

6 Kierrä sytytystulppa paikalleen ja kiristä sytytystulppa-avaimella.

7 Aseta sytytystulpan pistoke sytytystulppaan.

Pidä huoli siitä, ettei sylinterinkanteen pääse vaihdon aikana likaa.

Tarkasta, että sytytystulppa on kiinnitetty kunnolla.

Löysä sytytystulppa voi vahingoittaa moottoria ylikuumentuessaan.

Liian kova kiristäminen voi vahingoittaa kierrettä sylinterinkannessa.

Valmistaja ei vastaa siitä aiheutuvista vahingoista; käyttäjä on yksin vastuussa. Käytä vain suositeltua tai samanarvoista sytytystulppaa.

Ilmansuodattimen puhdistus (kuvat 9 + 10)

1 Avaa kahvaruuvi (b)

2 Poista suodattimen suojus (17)

3 Puhdista vaahtomuovi-esisuodatin (c) syttymätömässä liuotinaineessa.

Huomio: Älä käytä ilmansuodatinpanoksen puhdistukseen bensiiniä tai liuotinaineita, joiden syttymispiste on alhainen. Seurauksena voisi olla palon syttyminen tai räjähdys.

4 Paina esisuodatin ulos poistaaksesi siitä liuotinaineen/saippuaveden.

5 Puhdista paperisuodatin kopauttamalla sitä.

6 Huuhteleva pesty suodatinelementti perusteellisesti puhtaalla vedellä.

7 Anna suodatinelementin kuivua täydellisesti tai puhalla se kuivaksi paineilmalla.

8 Kiinnitä suodattimen suojus takaisin paikalleen ja kiinnitä kahvaruuvi.

Jos moottoria käytetään hyvin pölyisessä ympäristössä, puhdista ilmansuodatin päivittäin tai kymmenen käyttötunnin välein.

Älä koskaan käytä moottoria ilman ilmansuodatinpanosta tai sen ollessa vioittunut. Silloin moottoriin pääsee likaa, mistä voi seurata erittäin vakavia moottorivaurioita.

Valmistaja ei vastaa siitä aiheutuvista vahingoista; käyttäjä on yksin vastuussa.

Tärkeä ohje korjausta tarvittaessa:

Lähetäessäsä laitteen huoltoasemalle korjausta varten ota huomioon, että turvallisuussyistä laitteesta on tyhjennettävä öljy ja polttoaine pois ennen lähetystä.

Huoltotietoja

Huomaa, että tämän tuotteen seuraavat osat altistuvat käytönmukaiselle ja luonnolliselle kulumiselle tai että seuraavia osia tarvitaan kulumina materiaaleina.

Kuluvat osat*: Sytytystulppa

* eivät välttämättä sisälly toimitukseen!

14. Hävittäminen ja kierrätys

Laite on kuljetusvaurioiden välttämiseksi pakkauksessa. Tämä pakkaus on raaka-ainetta ja siten käytettävissä uudelleen tai se voidaan viedä kyseisen raaka-aineen kierrätykseen.

Laite ja sen lisätarvikkeet koostuvat eri materiaaleista, kuten esim. metallista ja muovista. Toimita vialliset rakenneosat erikoisjätteen keräykseen. Kysy neuvoa jätelaitokselta tai kunnanvirastosta!

Vanhat laitteet eivät kuulu kotitalousjätteisiin!



Tämä symboli osoittaa, ettei tuotetta saa hävittää kotitalousjätteen seassa sähkö- ja elektroniikkalaitteiden hävittämistä koskevan direktiivin (2012/19/EU) ja kansallisten lakien mukaisesti.

Tuote on toimitettava asianmukaiseen koontipaikkaan. Tämä voi tapahtua palauttamalla tuote ostettaessa vastaava tuote tai toimittamalla tuote valtuutettuun koontipaikkaan sähkö- ja elektroniikkalaitteiden jälleenkäsittelyä varten. Epäasianmukaisella vanhojen laitteiden käsittelyllä saattaa olla negatiivisia vaikutuksia ympäristölle ja ihmisten terveydelle sähkö- ja elektroniikkalaitteiden usein sisältämien mahdollisten vaarallisten aineiden vuoksi. Lisäksi tuotteen asianmukainen hävitys edesauttaa luonnollisten resurssien tehokasta hyödyntämistä. Tietoja vanhojen laitteiden keräyspisteistä saat kuntasi hallinnosta, julkisoikeudellisesta jätehuollosta, valtuutetusta sähkö- ja elektroniikkalaitteiden hävityspisteestä tai jätelaitokselta.

15. Ohjeet häiriöiden poistoon

Seuraavassa taulukossa on esitetty mahdolliset häiriöt ja kuvattu, mistä saat apua, jos koneesi ei joskus toimi oikein. Jos et pysty paikallistamaan ja poistamaan ongelmaa, ota yhteyttä huoltoliikkeeseen.

Häiriö	Mahdolliset syyt	Korjauskeinot
Moottori ei käynnisty	Säiliössä ei polttoainetta.	Tankkaa.
	Polttoainehana suljettu.	Avaa polttoainehana.
	Ilmasuodatin likainen.	Puhdista ilmasuodatin.
	Moottorikytkin on "OFF"-asennossa.	Aseta moottorikytkin "ON"-asentoon.
	Suunnanvaihtokytkin on viallinen.	Korjaa suunnanvaihtokytkin.
	Ei moottoriöljyä.	Lisää moottoriöljyä.
	Sytytystulppa likainen.	Puhdista sytytystulppa
	Moottoriöljyn määrä liian alhainen (öljyn varoitusvalo vilkkuu).	Täytä moottoriöljyä.
	Moottorin käytön päälle-/pois-kytkin on säädetty väärin.	Aseta oikeaan asentoon
Moottori käy meluisasti/ epätasaisesti	Sytytystulppa likainen	Puhdista / vaihda sytytystulppa.
	Ilmasuodatin erittäin likainen	Puhdista /vaihda ilmasuodatin.
	Polttoaineessa on epäpuhtauksia / polttoaine laimentunut	Poista polttoaine ja korvaa uudella polttoaineella.
	Aseta rikastinvipu asentoon "CHOKE" (ryyppy)	Aseta rikastinvipu asentoon "RUN" (käyttö)
	Väärä polttoaine, dieseliä bensiinin sijaan	Poista polttoaine ja täytä oikeanlaista polttoainetta
Ei sähköistä lähtöä	Häiriö vaihtovirtageneraattorissa	Ilmoita takuusta vastaavalle edustajalle
Moottoria ei voi sammuttaa	Sytytys-sammutusvaijeri viallinen	Sulje polttoainehana ja odota, kunnes moottori sammuu ja soita asiakaspalveluun

Seadmel olevate sümbolite selgitus

Käesolevas käsiraamatus on sümbolite kasutamise ülesandeks pöörata Teie tähelepanu võimalikele riskidele. Neid saatvatest ohutussümbolitest ja selgitustest tuleb täpselt aru saada. Hoiatused ise ühtki riski ei kõrvalda ega suuda asendada korrektseid meetmeid õnnetuste ärahoidmiseks.

	<p>Lugege kasutuskäsiraamatut. Enne kui kasutate seadet, vaadake alati kasutajakäsiraamatus vastavat lõiku.</p>
	<p>Tähtis. Kuumad osad. Hoidke vahemaad.</p>
	<p>Tähtis. Lülitage mootor enne kütuse juurdevalamist välja. Ärge valage juurde jooksva kütuse ajal.</p>
	<p>Tähtis. Heitgaasid on mürgised, seepärast ärge käituge mootorit ventileerimata piirkondades.</p>
	<p>Kandke kuulmekaitset. Kandke kaitsekindaid.</p>
	<p>Hoiatus elektripinge eest</p>
	<p>Olge kütustega ja määrdeainetega ümberkäimisel väga ettevaatlik!</p>
	<p>Eemaldage süütekaablid enne hooldustööde läbiviimist ja lugege korraldused läbi.</p>
	<p>Ärge jätke seadet vihma kätte.</p>
	<p>Mootori käitamisel tekitatakse sädemeid. Need võivad süüdata läheduses põlemisvõimelisi gaase.</p>
	<p>Lahtised leegid või suitsetamine on seadme läheduses rangelt keelatud!</p>
<p>⚠ Tähelepanu!</p>	<p>Käesolevas käsitsuskorralduses oleme varustanud Teie ohutust puudutavad kohad selle märgiga</p>

Sisukord:
Lk:

1.	Sissejuhatus	91
2.	Seadme kirjeldus	91
3.	Tarnekomplekt	91
4.	Sihtotstarbekohane kasutus	91
5.	Ohutusjuhised	92
6.	Tehnilised andmed	93
7.	Lahtipakkimine	94
8.	Ülespanemine / enne käikuvõtmist.....	94
9.	Käikuvõtmine	95
10.	Puhastamine	95
11.	Transportimine.....	96
12.	Ladustamine	96
13.	Hooldus	96
14.	Utiliseerimine ja taaskäitlus	97
15.	Rikete kõrvaldamine	98

1. Sissejuhatus

Tootja:

scheppach
 Fabrikation von Holzbearbeitungsmaschinen GmbH
 Günzburger Straße 69
 D-89335 Ichenhausen

Austatud klient!

Soovime Teile uue seadme meeldivat ja edukat kasutamist.

Juhis:

Kõnealuse seadme tootja ei vastuta kehtiva tootevastutuse seaduse järgi kahjude eest, mis tekivad seadmel või seadme tõttu alljärgnevatel juhtudel:

- asjatundmatul käsitsemisel,
- Käsitsemiskorralduse eiramine
- remontimisel kolmandate isikute, mittevõlgitatud spetsialistide poolt,
- Mitte-originaalosade paigaldamine ja nendega vahetamine
- mitte sihtotstarbekohasel kasutamisel
- Elektrisüsteemi rivist väljalangemisel elektrialaeeskirjade ning VDE nõuete 0100, DIN 57113 / VDE 0113 eiramisel

Pidage silmas:

Lugege enne montaaži ja käikuvõtmist kogu kasutusjuhendi tekst läbi.

Käesoleva kasutusjuhendi ülesandeks on hõlbustada seadme tundmaõppimist ja selle kasutamist vastavalt sihtotstarbekohastele kasutusvõimalustele.

Kasutusjuhend sisaldab tähtsaid juhiseid, kuidas saate seadmega ohutult, asjatundlikult ning ökonoomselt töötada, ja kuidas saate vältida ohte, hoida kokku remondikuluseid, lühendada seisuaegu ning suurendada elektritööriista töökindlust ja eluiga.

Lisaks käesolevas kasutusjuhendis esitatud ohutusnõuetele peate tingimata oma riigis seadme käitamise kohta kehtivaid eeskirju järgima.

Hoidke kasutusjuhendit kilekotis mustuse ja niiskuse eest kaitstult seadme juures alal. Kõik operaatorid peavad selle enne töö alustamist läbi lugema ja seda hoolikalt järgima.

Seadmega tohivad töötada ainult isikud, keda on seadme kasutamise osas instrueeritud ja sellega seonduvast ohtudest teavitatud. Nõutavast miinimumvanusest tuleb kinni pidada.

Peale käesolevas käsitsusjuhendis sisalduvate ohutusjuhiste ning Teie riigis ehituslikult samade masinate kohta kehtivate eeskirjade tuleb järgida üldtunnustatud tehnilisi reegleid.

Me ei võta vastutust õnnetuste või kahjude eest, mis tekivad käesoleva juhendi ja ohutusjuhiste eiramisest.

2. Seadme kirjeldus (joon. 1 - 2)

1. Kütusenäidik
2. raam
3. Paak
4. Transpordikäepide
5. Maanduspolt
6. Pistikupesa - 230V (2x)
7. Õlimõõtevarras
8. Lahklüliti
9. õli väljalaskepolt
10. Voltmeeter
11. Ühendus - 12V
12. Sisse- / Välja-lüliti
13. Transpordirattad
14. Tagastuv starter
15. Mootor
16. Bensiinikraan
17. õhufilter
18. Segurikasti
19. Paagikork

3. Tarnekomplekt

- A. Transpordirattad
- B. Tugijalg
- C. Adapter - 230V (2x)
- D. Käsitlusjuhend
- E. Süüteküünla võti
- F. Kuuskantpolt (M8 x 20)
- G. Kuuskantpolt (M8 x 40)
- H. rattatelg
- I. Transpordikäepidemed
- J. Kuuskantmutter (M12)
- K. Kuuskantmutter iselukustuv (M8)
- L. Tõkishammasmutter (M6)
- M. Plastist alusseib (4x)
- N. Alusseib (2x)
- O. Vedruseib (2x)

4. Sihtotstarbekohane kasutus

Masinat tohib kasutada ainult vastavalt selle ostarbele. Igasugune sellest ulatuslikum kasutus pole sihtotstarbekohane. Sellest põhjustatud kahjude või igat liiki vigastuste eest vastutab kasutaja/operatoor ja mitte tootja. Sihtotstarbekohase kasutuse koostisosaks on ka ohutusjuhiste, samuti montaažijuhendi ning käsitsusjuhendis sisalduvate käitusjuhiste järgimine. Isikud, kes masinat käitsevad ja hooldavad, peavad seda tunma ja olema võimalikest ohtudest teavitatud.

Peale selle tuleb kehtivatest õnnetuste ennetamise eeskirjadest väga täpselt kinni pidada. Tuleb järgida muid töömeditsiiniliste ja ohustehniliste valdkondade üldisi reegleid. Masinal teostatud muudatused välistavad tootja vastutuse sellest tekkivate kahjude eest täielikult.

Selle elektriagregaadi abil saab vooluga varustada hõõglampe, kütteseadmeid, puurmasinaid, veepumpasid jne. Ärge ületage elektriagregaadile lubatud koormuspiiri.

Elektriagregaati ei tohi kasutada kõrge voolutarbega seadmete varustamiseks.

Elektriagregaati ei saa kasutada täppisseadmete nagu näiteks arvutite toitmiseks. Sellised täppisseadmed võivad teatud tingimustel elektriagregaadi võimsusväljundis esinevast laiaast lainest tingitud moonutuste tõttu kahjustada saada. Ärge ühendage elektriagregaati hoone elektriinstallatsiooniga.

- Kasutage generaatorit ainult tehniliselt laitmatus seisundis ja sihtotstarbekohaselt, ohutus- ning ohuteadlikult ja käitusjuhendit järgides!
- Kõrvaldage viivitamatult eelkõige rikked, mis võivad ohutust halvendada (laske kõrvaldada)!
- Tuleb pidada kinni tootja ohutus-, töö- ja hoolduseeskirjadest ning tehnilistes andmetes esitatud mõõtmetest.
- Tuleb järgida asjakohaseid õnnetuste ennetamise eeskirju ja muid üldtunnustatud ohustehnilisi reegleid.
- Generaatorit tohivad kasutada, hooldada ja remondida ainult isikud, kes seda tunnevad ja keda on ohtude osas instrueeritud. Tootja välistab vastutuse masinal omavolilistest muudatustest tulenevate kahjude eest.
- Generaatorit tohib kasutada ainult töödeks, milleks see on ehitatud ja mida kirjeldatakse käsitusjuhendis.
- Generaatorit tohib kasutada ainult tootja originaal- tarvikutega ja originaal- tööriistadega.
- Igasugune ulatuslikum kasutus kehtib kui mitte sihtotstarbekohane. Sellest tulenevate kahjude eest tootja ei vastuta, risk lasub ainuüksi kasutajal.

Palun pidage silmas, et meie seadmed pole konstrueeritud kommerts-, käsitööndus- ega tööstuskasutuse jaoks. Me ei võta üle pretensiooniõiguskohustust, kui seadet kasutatakse kommerts-, käsitööndus- või tööstusettevõtetes ning samaväärsetel tegevustel.

5. Ohutusjuhised

Kõnealune seade vastab elektrimasinatele ettekirjutatud ohutusnõuete.

- Lugege enne generaatori käikuvõtmist kasutusjuhendit tähelepanelikult läbi.
- Asjatundmatu kasutamine võib põhjustada inimkahjusid ja materiaalseid kahjusid. Isikud, kes ei tunne juhendit, ei tohi seadet käsitseda. Hoidke kasutusjuhend hoolikalt alles.
- Lastel ja noorukitel pole lubatud seadet kasutada.
- Mitte sihtotstarbekohase kasutamise ja masina muutmise korral keeldub tootja igasugusest vastutusest.

- Järgige ka ohutusjuhiseid, montaaži- ja käsitusjuhendit ning täiendavalt üldkehtivaid õnnetuste ennetamise eeskirju.

Tähtis juhised:

Tehke kindlaks, et kõnealuse seadmega töötavad isikud on kasutusjuhendi enne käitamist põhjalikult läbi lugenud ja sellest aru saanud.

Ärge käitage seda seadet kunagi hoonetes või piisava ventilatsioonita ümbruses.

Heitgaasid sisaldavad süsinikmonoksiidi, mis on lõhnatu ja mürgine gaas.

Tähelepanu!

Generaatoril esinevad pingekõikumised, mille tõttu võivad järgmised seadmed teatud juhtudel kahjustada saada:

- Tele-/TV-seadmed, audio-video-seadmed
- Elektroonilise juhtsüsteemiga tooted või seadmed

Ohutusjuhised

Lugege käesolev juhend hoolikalt läbi - tutvuge antud seadmega. Järgige antud seadme kohta kehtivaid kasutusjuhiseid, piiranguid ja võimalikke ohte.

- Pange seade üles ainult kõvale aluspinnale.
- Koormus ei tohi ületada generaatori tüübisildil esitatud võimsust. Ülekoormus põhjustab seadmel kahjustusi või lühendab selle eluiga.
- Mootorit ei tohi käitada liiga kõrgetel pööretel. Mootori käitamine liiga kõrgetel pööretel suurendab vigastusohtu. Reguleeripöördeid mõjutavaid osi ei tohi muuta.
- Eemaldage enne seadistustööd generaatoril või mootoril tingimata süüteküünlad, et vältida kogemata käivitamist.
- Valede või puuduvate osadega või ilma kaitsekorpusega või katteta seadmeid ei tohi käitada. Varuosade kohta saate informatsiooni klientideenindusest.
- Ärge käitage ega ladustage seadet märjas või niiskes ümbruses või kõrge elektrijuhtivusega pindadel nagu metallkatetel või teraskonstruktsioonidel. Kandke seadme käitamisel eelnevalt nimetatud tingimustel tingimata kummikindaid ja -saapaid ning kasutage maalühisevoolu katkestit.
- Hoidke generaator puhas ja vaba õlist, mustusest ning teistest võõrainetest.
- Tehke kindlaks, et pikenduskaabel, elektrikaabel ja kõik elektrilised komponendid on laitmatus seisundis. Ärge käitage kunagi kahjustatud või defektsete kaablitega elektriseadmeid.
- Ärge puudutage põletuste vältimiseks summutit ja teisi mootori ning generaatori osi, mis käitamisel soojenevad.
- Ärge ühendage seadet majapidamis-pistikupesadega.
- Ärge ühendage teiste vooluallikatega.

Järgmistel tingimustel tuleb generaatori käitamine tingimata lõpetada:

- mootori pöördearu muutmisel
- elektrilise võimsuse langemisel
- väärsüüdete tekkimisel
- sädemete tekkimisel
- ülemäärase vibratsiooni korral
- leekide või suitsu tekkimisel
- suletud ruumides
- vihma või tormiilma korral
- suletud ruumilõikudes
- vihma või tormiilma korral
- külgeühendatud seadmete ülekuumenemisel
- pistikupesade kahjustuste korral

Kontrollige kütusesüsteemi regulaarselt ebatihedate kohtade ja kulumisjälgede nagu hõõrdunud või habraste torustike, lahtiste või puuduvate klambrite ning paagi või paagikorgi kahjustuste suhtes. Enne käitamist tuleb kõik vead kõrvaldada.

Generaatorit tuleks käitada, hooldada ja tankida ainult järgmistel tingimustel:

- Piisav ventilatsioon. Vältige ümbrusi, kus võivad aurud rikastuda, nt süvendid, keldrid, kaevised ja trümmid. Pidage silmas õhuvoolu ja temperatuuri. Ümbrustemperatuur ei tohiks ületada 40°C.
- Juhtige suletud ruumide korral heitgaasid torude kaudu välja. Mootori heitgaasid sisaldavad süsinikmonooksiidi, mis on mürgine, lõhnatu ja värvitu gaas ning põhjustab sissehingamisel raskeid terisekahjustusi kuni surmani.
- Tankige generaatorit ainult piisava valgustuse korral. Vältige kütuse üleloksutamist. Ärge tankige generaatorit kunagi käituse ajal. Laske mootoril enne tankimist umbes kaks minutit maha jahtuda.
- Ärge tankige lahtise tule, kontrolllampide või sädemete tekitavate elektriseadmete nagu elektritööriistade, keevitusseadmete ja lihvmasinade läheduses.
- Kontrollige summuti ja õhufiltri laitmatut seisundit. Need osad on ette nähtud väärsüüte korral leegikaitsmena.
- Ärge suitsetage generaatori läheduses. Ärge kandke avarat riietust, ehteid või sarnaseid esemeid, mis võivad starterisse või teistesse pöörlevatesse osadesse kinni jääda.

Generaator on ehitatud tehnika kaasaegset arengutaset ja tunnustatud ohutustehnilisi reegleid järgides. Siiski võib töötamisel esineda üksikuid jääkriske.

Peale selle võivad kõigist tarvitusele võetud abinõudest hoolimata valitseda mitteilmsed jääkriskid.

- Jääkriske saab minimeerida, kui järgitakse "Ohutusjuhiseid" ja "Sihotstarbekohast kasutust" ning käsitemiskorraldust tervikuna.

Ohud ja kaitsemeetmed

Heitgaasid:

Heitgaaside sissehingamine
Kasutage seadet ainult õues

Elektrilöökk:

Süütepistiku puudutamine
Ärge puudutage töötava mootori korral süüteküünla pistikut

Põletused:

Summuti puudutamine
Laske seadmel maha jahtuda

Tuli, plahvatus:

Bensiin on tuleohtlik
Tankimisel ja töötamisel on suitsetamine keelatud

Hoiatus! Antud elektritööriist tekitab käitamise ajal elektromagnetilise välja. Kõnealune väli võib teatud tingimustel aktiivsete või passiivsete meditsiiniliste implantaatide talitlust halvendada. Vähendamaks tõsiste või surmavate vigastuste ohtu, soovime me meditsiiniliste implantaatidega isikutel arsti ja meditsiinilise implantaadi tootjaga konsulteerida enne, kui elektritööriista käsitletakse.

6. Tehnilised andmed

Kaitseliik	IP23M
Kestevvõimsus P_{nimi} (S1)	2500 W
Max võimsus P_{max} (S2 5 min)	2800 W
Nimipinge U_{nimi}	2 x 230 V~ 12V / 10A
Nimivool I_{nimi}	16 A
Sagedus F_{nimi}	50 Hz
Ajamimootori koosteviis	4-taktiline 1-silindriline, õhkjahutusega
Töömaht	196 cm ³
Max võimsus (mootor)	4,8 kW / 6,5 hj
Kütus	pliivaba bensiin
Paagi maht	15 l
Mootoriõli tüüp	10W30 / 15W40
Õlikogus (u)	0,6 l
Kulu täiskoormusel	360 g/kWh
Kaal	43 kg
Võimsusklass	G2
Temperatuur max	40 °C
Max ülespanemiskõrgus (üle NN)	1000 m
Starter	Tõmbenõrstarter
süüteküünal	F6RTC

Õigus tehnilisteks muudatusteks reserveeritud!

Töörežiim S1 (kestevrežiim)

Masinat saab kehtvalt esitatud võimsusega käitada.

Töörežiim S2 (lühiajarežiim)

Masinat tohib lühiajaliselt maksimaalse võimsusega käitada. Seejärel peab masin teatud ajavahemiku seisma, et mitte lubamatult soojendada.

Müra

⚠ **Hoiatus:** Müra võib Teie tervisele tõsist mõju avaldada. Kui masina müra ületab 85 dB (A), siis kandke palun sobivat kuulmekaitset.

Müra tunnusväärtused

Helivõimsustase L_{WA}	95,11 dB(A)
Helirõhutase L_{pA}	75,09 dB(A)
Määramatus K_{wa}/pA	1,33 dB(A)

7. Lahtipakkimine

Avage pakend ja võtke seade ettevaatlikult välja. Eemaldage pakendusmaterjal ja pakendus- ning transpordikindlustused (kui olemas). Kontrollige üle, kas tarnekomplekt on terviklik. Kontrollige seadet ja tarvikudetaile transpordikahjustuste suhtes. Puuduste korral tuleb kohe kohaletoojat teavitada. Hilisemaid pretensioone ei tunnustata. Hoidke pakendit võimaluse korral kuni garantiiaja möödumiseni alal. Tutvuge enne kasutamist käsitsusjuhendi alusel seadmega. Kasutage tarvikute ja kulu- ning varuosade puhul ainult originaalosi. Varuosi saate oma edasimüüjalt. Edastage tellimuste korral meie artiklinumbrid ja seadme tüüp ning ehitusaasta.

⚠ TÄHELEPANU!

Seade ja pakendusmaterjal pole laste mänguasjad! Lapsed ei tohi kilekottide, kilede ja väikedetailidega mängida! Valitseb allaneelamis- ja lämbumisoht!

8. Ülespanemine / enne käikuvõtmist

⚠ TÄHELEPANU!

Monteerige seade enne käikuvõtmist tingimata terviklikult!

Teie masin pole terviklikult monteeritud.

Transpordiseadise monteerimine (joon. 4/5/6)

- 1 Lükake rattatelge (H) läbi juhiku (a), kuni see fikseerub.
- 2 Pistke jooksuratas (13) rattateljele (H) ja fikseerige alusseibi (N), vedruseibi (O) ning kuuskantmutriga (J) rattateljel. (Joon. 4)
- 3 Monteerige tugijalg (B) alumise raamivarva külge. Kinnitage tugijalg kahe poldi (F) ja mutriga (L) (joon. 5)

- 4 Monteerige transpordikäepidemed (4) raami külge. Fikseerige transpordikäepidemed poldi (G) ja mutriga (K), raami ning transpordikäepideme vahele lähevad vastavalt kaks plastist alusseibi (M). (joon. 6)

Tähelepanu! Valage enne esmakordset kasutamist õli sisse.

Kontrollige iga kord enne kasutamist väljalülitatud mootori korral tasasel pinnal õlitaset. Kasutage parima kvaliteediga neljataktili- või samaväärset HD-õli.

Õlitamise kontrollimine (joon. 7)

Võtke õlitäitekork (7) maha ja pühkige mõõtevarras puhtaks. Kontrollige õlitaset, lükates selleks sulkelvada täiteotsakusse ilma seejuures korki sisse keeramata. Kui õlitase peaks olema liiga madal, siis valage soovitatud õli õlitäiteotsaku alumise servani juurde.

Õli-hoiatusüsteem

Õli-hoiatusüsteem on teostatud nii, et väntvõllikarteris esineva õlipuuduse korral välditakse mootorikahjustust. Enne kui õlitase saab väntvõllikarteris alla ohutusmärgi langeda, seiskab õli-hoiatusüsteem automaatselt mootori. Kui õli-hoiatusüsteem seiskab mootori, siis valage mootoriõli juurde.

Tankige

Hoiatus! Bensiin on äärmiselt tuleohtlik ja plahvatusvõimeline. Te võite kütusega ümberkäimisel põletusi või muid raskeid vigastusi saada. Kasutage bensiini oktaaniarvuga **vähemalt 90 oktaani**. Kasutage ainult värsket, puhas kütust. Bensiini leiduv vesi või mustus kahjustab kütusesüsteemi.

Paagi ruumala: 15 liitrit

- Täitke paak ainult kuni kütusesõelas oleva märgistuseni.
- Pidage seejuures silmas kütuse paisumist.
- Tankige hästi ventileeritud piirkonnas seisatud mootori korral. Kui mootor oli vahetult enne seda käigus, siis laske sel esmalt maha jahtuda.
- Ärge täitke mootorit kunagi hoones, kus bensiiniaurud võivad leekide või sädemeteni jõuda.
- Ärge suitsetage tankimise ajal või ruumis, kus säilitatakse bensiini, ja vältige neis oludes lahtist tuld või sädemelendu.
- Pöörake tähelepanu sellele, et paagikork suleti taas korrektset ja kindlalt. Olge ettevaatlik!
- Pühkige üleloksutatud bensiin viivitamatult ära.
- Kui bensiini peaks olema üle loksutatud, siis hoolitsege selle eest, et piirkond on enne mootori käivitamist ära kuivanud.
- Vältige kütuse korduvat ja pikemat kokkupuudet nahaga või aurude sissehingamist.
- Säilitage kütust lastele kättesaamatult.

- Kui mootor aeg-ajalt klopib või kõliseb, siis peaksite kasutama teist marki bensiini. Kui probleemi ei saa kõrvaldada, siis pöörduge volitatud esindusse.

HOIATUS: Mootori käitamine kestva süütekloppimise või kõlisemisega võib põhjustada mootorikahjustuse. Mootori käitamist kestva süütekloppimise või kõlisemisega peetakse valeks kasutuseks. Sellest tulenevate kahjude eest tootja ei vastuta, risk lasub ainuüksi kasutajal.

9. Käikuvõtmine

Generaatori maandus

Elektriagregaadil on maandus, mis ühendab seadme raamstruktuuri vahelduvvoolu-pistikupesa maandusühendustega. Maandus pole vahelduvvoolu-nulljuhi-kaabliga ühendatud. Kui elektriagregaati testitakse faasitestriga, siis pole sellel sama maasilmust nagu tavalisel majapidamiseseadmel. Tehke kaitseks elektrilöögi eest kindlaks, et generaator on maandatud. Ühendage generaator ja eksterne maandusallikas, nt maasse löödud veetoru või maasse löödud vaskvarras, jämeda traadiga.

HOIATUS: Ärge kasutage maandusallikana torustikke, milles voolavad põlemisvõimelised ained.

Mootori käivitamine (joon. 1 + 2)

JUHIS: Ärge ühendage elektriseadet enne mootori käivitamist külge.

- 1 Keerake kütusekraan (16) ON peale.

Külmas seisundis:

Seadke segurikastushoob (18) positsiooni CLOSED.

Soojas seisundis:

Seadke segurikastushoob OPEN peale.

- 2 Seadke mootori lüliti (12) positsiooni ON.
- 3 Tõmmake aeglaselt tagastuvat starterit, kuni on tunda takistust. Tõmmake siis jõuliselt.
- 4 Seadke segurikastushooba positsiooni OPEN tagasi, mil mootor soojeneb.

HOIATUS: Pöörake tähelepanu sellele, et Te ei vigasta oma sõrmi. Kui mootor ei käivitu ja üks kolbidest pole täielikult üles liikunud, siis võib starterikäepide järsku tagasi lüüa. Vältige seda, et starterikäepide lööb vastu mootorit tagasi. Laske sellel käsitsi aeglaselt tagasi libiseda, et kate ei saaks kahjustada.

Mootori seiskamine

- 1 Lülitage elektriagregaat välja
- 2 Seadke mootori lüliti off peale
- 3 Seadke kütusekraan off peale

Seadke avariijuhtumil mootori lüliti off peale!

Külgeühendatavad elektriseadmed

Selle elektriagregaadi abil saab vooluga varustada hõõglampe, kütteseadmeid, puurmasinaid, veepumpasid jne. Ärge ületage elektriagregaadile lubatud koormuspiiri.

Elektriagregaati ei tohi kasutada kõrge voolutarbega seadmete varustamiseks.

Elektriagregaati ei saa kasutada täppiseadmete nagu näiteks arvutite toitmiseks. Sellised täppiseadmed võivad teatud tingimustel elektriagregaadi võimsusväljundis esinevast laiast lainest tingitud moonutuste tõttu kahjustada saada. Ärge ühendage elektriagregaati hoone elektriinstallatsiooniga.

HOIATUS: Hoone elektriinstallatsiooniga ühendamisel võib olla tagajärjeks elektrivoolu tagasitoide võrguvarustusjuhtmetesse. See tagasitoide kätkeb endas surmava elektrilöögi riski elektrivarustustevõttele töötajale või teistele inimestele, kes puudutavad voolukatkestuse ajal juhtmeid. Hoone elektriinstallatsiooniga ühendamine võib põhjustada ka olukorra, et toimub varustustevõttele voolu tagasitoide elektriagregaati. Kui võrguvarustus on taastatud, siis võib elektriagregaat plahvatada, põlema süttida või hoone elektriinstallatsioonis tulekahju tekitada.

Lahklüliti (8)

Lahklüliti lahutab elektriagregaadi lühise või olulise ülekoormuse korral generaatori automaatselt pistikupesast. Kui kaitse on automaatselt asendisse off välja hüpanud, siis kontrollige enne kaitsme uuesti sissevajutamist, et külgeühendatud elektriseade on laitmatus seisundis ja ei ületata lülitusele lubatud koormuspiiri.

10. Puhastamine

Tähelepanu!

Lülitage enne puhastustööde läbiviimist alati mootor välja ja tõmmake süüteküünla pistik maha.

Me soovime seadet vahetult pärast igakordset kasutamist puhastada.

Puhastage seadet regulaarselt niiske lapi ja vähese määrdeseebiga. Ärge kasutage puhastusvahendeid või lahusteid; need võivad seadme plastosi rikkuda. Pöörake tähelepanu sellele, et vesi ei pääseks seadme sisemusse.

11. Transportimine

Transportimine

- 1 Laske mootoril enne selle transportimist maha jahtuda.
- 2 Seadke enne elektriagregaadi transportimist mootori lüliti (12) asendisse OFF ja bensiinikraan (16) asendisse OFF.
- 3 Hoidke elektriagregaati horisontaalselt, et bensiin ei loksuks üle. Bensiiniaurud või üleloksutatud bensiin võib põlema süttida.
- 4 Ärge laske elektriagregaadil maha kukkuda ega allutage seda transportimisel löökidele.

12. Ladustamine

Ladustage seadet ja selle tarvikuid pimedas, kuivas, külmumisvabas ning lastele kättesaamatus kohas. Optimaalne ladustamistemperatuur on 5 ja 30 °C vahel. Säilitage tööriista originaalpakendis. Katke tööriist kinni, et seda tolmu või niiskuse eest kaitsta. Säilitage käsitsusjuhendit tööriista juures.

Ladustamine pikema ajavahemiku vältel

- 1 Tühjendage kütusepaak ja töötage karburaator tühjaks.
- 2 Keerake süüteküünal maha.
- 3 Valage u 20 ml puhast mootoriõli süüteküünla ava kaudu silindrisse.
- 4 Tõmmake starterinööri aeglaselt välja, et õli mootoris jaotuks ja keerake süüteküünal jälle sisse.
- 5 Eemaldage mustus, setted ja tolmu põhjalikult mootorilt ning silindripea ribidelt.
- 6 Puhastage või tugeva määrdumise korral asendage õhufilter.
- 7 Ladustage elektrigeneraatorit turvaliselt kuivas ruumis lastele kättesaamatul viisil.
- 8 Seadet ei tohi säilitada õues.
- 9 Katke seade ja mootor tolmu eest kaitsmiseks kinni ning ladustage kuivas puhtas kohas.

Taaskäikuvõtmisel pärast pikemat ladustamist

- 1 Vahetage mootoriõli.
- 2 Valage sisse värske bensiin, enne kui käivitatakse mootorit pärast ladustamisaega uuesti.

Kui mootorit ei kasutata kauem kui üks kuu, siis võivad muutused bensiini kvaliteedis põhjustada mootori raskendatud käivitumist või muid tagajärgi. Vabastage selle vältimiseks karburaatori väljalaske-ruvi ja laske bensiinil välja voolata. Avage peale selle bensiinikraan, et bensiin paagist välja lasta.

13. Hooldus

Tähelepanu!

Lülitage enne hooldustööde läbiviimist alati mootor välja ja tõmmake süüteküünla pistik maha.

Õlivahetus (joon. 7)

Vahetage mootoriõli esimese 25 töötunni järel, siis iga 50 tunni või vastavalt iga kolme kuu tagant.

Laske mootoriõli sooja mootori korral välja.

- 1 Laske mootoril soojaks töötada.
- 2 Lülitage mootor välja.
- 3 Seadke piisavalt suur vanaõli mahuti õli väljalaske-keppi (9) alla.
- 4 Eemaldage õli väljalaskmiseks õlitäitekork (7) ja õli väljalaskepolet (9).
- 5 Laske õlil välja voolata.
- 6 Paigaldage õli väljalaskepolet (9) koos tihendus-ribiga taas ja pingutage kinni.

Valage soovitatud mootoriõli õlitäiteava kaudu sisse.

Juhis! Keerake õlitäitekork (7) korralikult kinni. Täitekogus u 0,6 liitrit

Utiliseerige kogunenud õli nõuetekohaselt kohalikus vanaõli kogumispunktis. Vana õli valamine pinnasele või jäätmetega segamine on keelatud.

Süüteküünla kontrollimine (joon. 11)

Lülitage mootor välja ja laske sellel maha jahtuda.

Ettevaatust! põletusohu

Olenevalt vajadusest puhastage või asendage süüteküünal:

- 1 Tõmmake süüteküünla pistik (d) maha ja kõrvaldage mustus süüteküünla piirkonnast.
- 2 Keerake süüteküünal (e) välja ja kontrollige üle.
- 3 Asendage kahjustuste nagu nt pragude või kildude korral süüteküünal.
- 4 Puhastage süüteküünla elektrodid traatharjaga.
- 5 Kontrollige ja seadistage elektrodide vahet.
- 6 Keerake süüteküünal sisse ja pingutage süüteküünla võtmega kinni.
- 7 Pange süüteküünla pistik süüteküünlale.

Pöörake tähelepanu sellele, et vahetamisel ei satu silindripeasse mustust.

Kontrollige süüteküünla kinnitust.

Lõtvunud süüteküünal võib üle kuumenemise tõttu mootorit kahjustada.

Liiga tugev kinnipingutamine võib silindripea keeret kahjustada.

Sellest tulenevate kahjude eest tootja ei vastuta, risk lasub ainuüksi kasutajal. Kasutage ainult soovitatud või samaväärset süüteküünalt.

Õhufiltri puhastamine (joon. 9 + 10)

- 1 Vabastage käepidepolt (b).
- 2 Eemaldage filtrikate (17).
- 3 Puhastage vahtkumm-eelfilter (c) mittesüttiva lahustiga.

Tähelepanu: Ärge kasutage õhufiltrisüdamiku puhastamiseks bensiini või madala leekpunktiga puhastuslahuseid. Tagajärjeks võib olla tulekahju või plahvatus.

- 4 Pressige eelfilter kuivaks, et eemaldada lahusti/ seebivesi.
- 5 Puhastage paberfiltrit kloppimisega.
- 6 Loputage läbipeetud filterelement põhjalikult puhata veega üle.
- 7 Laske filterelemendil põhjalikult kuivada või puhuge see suruõhuga kuivaks.
- 8 Riputage filtrikate taas külge ja pingutage käepidepolt kinni.

Kui mootorit käitatakse väga tolmuses ümbruses, siis puhastage õhufiltrit kord päevas või iga kümne töötunni tagant.

Ärge laske mootoril kunagi ilma õhufiltrisüdamikuta või kahjustatud õhufiltrisüdamikuga töötada. Mustus pääseb mootorisse, mille tõttu võivad tekkida raskekujulised mootorikahjustused.

Sellest tulenevate kahjude eest tootja ei vastuta, risk lasub ainuüksi kasutajal.

Tähtis juhised remondi korral:

Palun pidage seadme remondiks tagasitarnimisel silmas, et seade tuleb saata ohutusosalstel põhjustel teenindusjaama õli- ja kütusevabalt.

Teenindus-informatsioon

Tuleb silmas pidada, et antud toote puhul vajatakse kasutusala- või loomulikule kulumisele alluvaid või kulumaterjalidena järgmisi osi.

Kuluosad*: süüteküünel

* ei sisaldu tingimata tarnekomplektis!

14. Utiliseerimine ja taaskäitlus

Seade paikneb pakendis, et transpordikahjustusi vältida. Pakend on toorainest ja seega taaskasutatav või saab selle tooraineringlusse tagasi suunata.

Seade ja selle tarvikud koosnevad erinevatest materjalidest nagu nt metallist ning plastmassidest. Suunake defektsed detailid erijäätmete utiliseerimisse.

Küsige erialakauplusest või vallavalitsusest järele!

Vanad seadmed ei kuulu olmeprügisse!



Sümbol viitab sellele, et antud toodet ei tohi kasutada elektri- ja elektroonikaseadmete direktiivi (2012/19/EL) ning siseriiklike seaduste kohaselt utiliseerida koos olmeprügiga.

Kõnealune toode tuleb selleks ettenähtud kogumispunktis ära anda. See võib toimuda nt tagastamisega sarnase toote ostmisel või kasutatud elektri- ja elektroonikaseadmeid taaskäitlevas pädevas kogumispunktis äraandmisega. Asjatundmatu ümberkäimine kasutatud seadmetega võib potentsiaalselt ohtlike ainete tõttu, nagu need sageli kasutatud elektri- ja elektroonikaseadmetes sisalduvad, keskkonnale ning inimeste tervisele negatiivset mõju avaldada. Lisaks annate toote asjakohase utiliseerimisega oma panuse loodusressursside efektiivsesse kasutusse. Kasutatud seadmete kogumispunktide kohta saate informatsiooni kohalikust linnavalitsusest, avalik-õiguslikest utiliseerimisasutustest, kasutatud elektri- ja elektroonikaseadmetega utiliseerimisega tegelevatest asutustest või oma prügiveoettevõttest.

15. Rikete kõrvaldamine

Järgmine tabel näitab vigade sümptomeid ja kirjeldab nende kõrvaldamise abinõusid, kui Teie masin ei tööta ükskord õigesti. Kui Te ei suuda probleemi selle abil lokaliseerida ja kõrvaldada, siis pöörduge teenindustöökotta.

Rike	Võimalik põhjus	Abinõu
Mootorit ei saa käivitada.	Paagis pole kütust.	Tankige juurde.
	Kütusekraan suletud.	Avage kütusekraan.
	Õhufilter määrdunud.	Puhastage õhufilter.
	Mootori lüliti seisab "OFF" peal.	Seadke mootori lüliti "ON" peale.
	Tagastuv starter defektne.	Remontige tagastuv starter.
	Mootoriõli puudub.	Valage mootoriõli juurde.
	Süüteküünal määrdunud.	Puhastage süüteküünal
	Mootoriõli tase liiga madal (õli-hoiatuslamp vilgub).	Valage mootoriõli juurde.
	Sisse/väljalüliti mootori käitamiseks valesti seadistatud.	Seadke õigesse positsiooni.
Mootor töötab valjult/ebaühtlaselt.	Süüteküünal määrdunud	Puhastage/vahetage süüteküünal.
	Õhufilter tugevasti määrdunud.	Puhastage/vahetage õhufilter.
	Kütus saastunud/liiga kaua seisnud	Laske kütus välja ja asendage uuega.
	Segurikastushoob "CHOKE" peal.	Seadke segurikastushoob "RUN" peale.
	Vale kütus, diisel bensiini asemel.	Laske kütus välja ja valage sisse õige kütus.
Elektriline väljund puudub.	Rike vahelduvvoolugeneraatoris.	Teavitage garantiiteenuse eest vastutavat esindust.
Mootorit ei saa välja lülitada.	Süüte väljalülitusjuhe defektne.	Sulgege kütusekraan ja oodake, kuni mootor seiskub, kutsuge klienditeenindus.

Simbolių ant įrenginio aiškinimas

Šiame žinyne naudojami simboliai turi atkreipti Jūsų dėmesį į galimą riziką. Saugos simboliai ir juos lydintys paaiškinimai turi būti tiksliai suprasti. Patys įspėjimai rizikos nepašalina ir negali pakeisti tinkamų nelaimingų atsitikimų prevencijos priemonių.

	<p>Perskaitykite naudotojo žinyną. Prieš naudodami įrenginį, visada peržiūrėkite atitinkamą naudotojo žinyno skirsnį.</p>
	<p>Svarbu. Karštos dalys. Laikykitės atstumo.</p>
	<p>Svarbu. Prieš pildydami degalus, išjunkite variklį. Nepilkite degalų vykstant eksploatavimui.</p>
	<p>Svarbu. Išmetamosios dujos yra nuodingos. Todėl neekspluatuokite variklio nevedinamose srityse.</p>
	<p>Naudokite klausos apsaugą. Mūvėkite apsaugines pirštines.</p>
	<p>Įspėjimas dėl elektros įtampos</p>
	<p>Būkite labai atsargūs naudodami degalus ir tepalus!</p>
	<p>Prieš atlikdami techninės priežiūros darbus, pašalinkite uždegimo kabelį ir perskaitykite nurodymus.</p>
	<p>Saugokite įrenginį nuo lietaus.</p>
	<p>Paleidžiant variklį, susidaro kibirkštys. Jos gali uždegti šalia esančias degias dujas.</p>
	<p>Šalia įrenginio naudoti atvirą liepsną ir rūkyti griežtai draudžiama!</p>
<p>⚠ Dėmesio!</p>	<p>Su Jūsų sauga susijusias vietas mes pažymėjome šiuo ženklu</p>

Turinys:
Puslapis:

1.	Įvadas	101
2.	Įrenginio aprašymas	101
3.	Komplektacija	101
4.	Naudojimas pagal paskirtį	101
5.	Saugos nurodymai	102
6.	Techniniai duomenys	103
7.	Išpakavimas	104
8.	Surinkimas / prieš eksploatacijos pradžią	104
9.	Paleidimas	105
10.	Valymas	106
11.	Transportavimas	106
12.	Laikymas	106
13.	Techninė priežiūra	106
14.	Utilizavimas ir pakartotinis atgavimas	107
15.	Sutrikimų šalinimas	108

1. Įvadas

Gamintojas:

scheppach
 Fabrikation von Holzbearbeitungsmaschinen GmbH
 Günzburger Straße 69
 D-89335 Ichenhausen

Gerbiamas kliente,

mes linkime Jums daug džiaugsmo ir didelės sėkmės dirbant su nauju įrenginiu.

Nuoroda:

Pagal galiojantį Atsakomybės už gaminį įstatymą šio įrenginio gamintojas neatsako už žalą, kuri atsiranda šiame įrenginyje arba dėl jo:

- netinkamai naudojant,
- Nesilaikant naudojimo nurodymų
- remontuojant tretiesiems asmenims, neįgaliotiems specialistams,
- Montuojant ir keičiant neoriginalias atsargines dalis
- naudojant ne pagal paskirtį
- Sugedus elektros įrangai, nesilaikant elektrai keliamai reikalavimų ir VDE nuostatų 0100, DIN 57113 / VDE 0113

Atkreipkite dėmesį:

Prieš montuodami ir pradėdami eksploatuoti perskaitykite visą naudojimo instrukcijos tekstą.

Ši naudojimo instrukcija turi Jūsų palengvinti susipažinti su Jūsų įrenginiu ir jo naudojimo pagal paskirtį galimybėmis.

Naudojimo instrukcijoje pateikiami nurodymai, kaip su įrenginiu dirbti saugiai, tinkamai ir ekonomiškai bei kaip išvengti pavojų, sutaupyti remonto išlaidų, sutrumpinti įrenginio prastovos laikus bei padidinti patikimumą ir pailginti eksploatavimo trukmę.

Be šioje naudojimo instrukcijoje pateiktų saugos nuostatų, būtina privalote laikytis įrenginio eksploatavimui galiojančių taisyklių.

Laikykite naudojimo instrukciją plastikiniame maišelyje, apsaugoję nuo purvo ir drėgmės prie įrenginio. Prieš pradėdami dirbti, visi operatoriai ją privalo perskaityti ir jos atidžiai laikytis.

Prie įrenginio leidžiama dirbti tik asmenims, instruktuotiems, kaip jį naudoti ir informuotiems apie su tuo susijusius pavojus. Būtina laikytis reikalaujamo amžiaus cenzo.

Be šioje naudojimo instrukcijoje pateiktų saugos nurodymų ir specialių Jūsų šalies reikalavimų, būtina laikytis tokios pačios konstrukcijos mašinų eksploatavimui visuotinai pripažintų technikos taisyklių.

Mes neatsakome už nelaimingus atsitikimus arba pažeidimus, atsiradusius nesilaikant šios instrukcijos ir saugos nurodymų.

2. Įrenginio aprašymas (1–2 pav.)

1. Bako indikatorius
2. Rėmelis
3. Bakas
4. Transportavimo rankena
5. Įžeminimo varžtas
6. 230 V kištukinis lizdas (2x)
7. Alyvos rodyklė
8. Skyriklis
9. Alyvos išleidimo varžtas
10. Voltmetras
11. 12 V jungtis
12. Įj./išj. jungiklis
13. Transportavimo ratai
14. Reversinis paleidiklis
15. Variklis
16. Benzino uždarymo čiaupas
17. oro filtras
18. „Choke“
19. Bako dangtelis

3. Komplektacija

- A. Transportavimo ratai
- B. Atraminė koja
- C. 230 V adapteris (2x)
- D. Naudojimo instrukcija
- E. Uždegimo žvakės raktas
- F. Šešiabriaunis varžtas (M8 x 20)
- G. Šešiabriaunis varžtas (M8 x 40)
- H. Ratų ašis
- I. Transportavimo rankenos
- J. Šešiabriaunė veržlė (M12)
- K. Savaimė užsifiksuojanti šešiabriaunė veržlė (M8)
- L. Veržlė su fiksavimo dantukais (M6)
- M. Plastikinės poveržlės (4x)
- N. Poveržlės (2x)
- O. Spyruoklinis žiedas (2x)

4. Naudojimas pagal paskirtį

Mašiną leidžiama eksploatuoti tik pagal paskirtį. Bet koks kitoks naudojimas laikomas ne pagal paskirtį. Už su tuo susijusią žalą arba patirtus bet kokius sužalojimus atsako naudotojas / operatorius, o ne gamintojas. Naudojimo pagal paskirtį dalis taip pat yra saugos nurodymų, montavimo instrukcijos ir naudojimo instrukcijoje pateiktų eksploatavimo nurodymų laikymasis. Asmenys, kurie mašiną valdo ir atlieka jos techninę priežiūrą, turi būti su ja susipažinę ir informuoti apie galimus pavojus.

Be to, būtina tiksliai laikytis galiojančių nelaimingų atsitikimų prevencijos taisyklių. Taip pat reikia laikytis kitų bendrųjų taisyklių iš darbo medicinos ir augimo technikos sričių. Atlikus įrenginio modifikacijas, už su tuo susijusią žalą gamintojas neatsako.

Šiuo elektros srovės agregatu gali būti maitinamos kaitinamosios lempos, šildytuvai, gręžimo staklės, vandens siurbliai ir t. t. Neviršykite elektros srovės agregatui nurodytos apkrovos ribos.

Elektros srovės agregato negalima naudoti įrenginiams maitinti, kuriems reikia daug elektros srovės.

Elektros srovės agregato negalima naudoti tiksliesiems įrenginiams, pavyzdžiui, kompiuteriui. Tam tikromis aplinkybėmis tokie tikslieji įrenginiai gali būti pažeisti dėl iškraipymų plačiaja banga, elektros srovės agregatui atiduodant galią. Nejunkite elektros srovės agregato prie pastato elektros instaliacijos.

- Naudokite tik techniškai nepriekaištingos būklės generatorių ir tik pagal paskirtį, atsižvelgdami į saugą ir pavojus bei laikydamiesi eksploataavimo instrukcijos!
- Ypač nedelsdami pašalinkite (paveskite pašalinti) sutrikimus, galinčius paveikti saugą!
- Laikykitės gamintojo saugos, darbo ir techninės priežiūros reikalavimų bei techniniuose duomenyse nurodytų matmenų.
- Būtinai laikykitės galiojančių nelaimingų atsitikimų prevencijos taisyklių ir kitų, visuotinai pripažintų saugumo technikos taisyklių.
- Generatorių leidžiama naudoti, techniškai prižiūrėti arba remontuoti tik asmenims, kurie yra su tuo susipažinę ir informuoti apie pavojus. Atlikus savaivališkas mašinos modifikacijas, už su tuo susijusią žalą gamintojas neatsako.
- Generatorių leidžiama naudoti tik darbams, kuriems jis yra pagamintas ir kurie aprašyti naudojimo instrukcijoje.
- Generatorių leidžiama naudoti tik su originaliais gamintojo priedais ir įrankiais.
- Bet koks kitoks naudojimas laikomas ne pagal paskirtį. Už dėl to patirtą žalą gamintojas neatsako. Rizika tenka vien tik naudotojui.

Atkreipkite dėmesį į tai, kad mūsų įrenginiai nėra skirti naudoti komerciniams, amatiniams arba pramoniniams tikslams. Mes neteikiama garantijos, kai prietaisas naudojamas komercinėse, amatininkų arba pramoninėse įmonėse arba panašioms darbams.

5. Saugos nurodymai

Šis įrenginys atitinka privalomas saugos nuostatas, taikomas elektros mašinoms.

- Prieš pradėdami eksploatuoti generatorių, atidžiai perskaitykite naudojimo instrukciją.
- Netinkamai naudojant, gali būti sužaloti žmonės ir apgadinti daiktai. Su instrukcija nesusipažinusiems asmenims valdyti įrenginį draudžiama. Padėkite naudojimo instrukciją į saugią vietą.
- Vaikams ir jaunuoliams naudoti įrenginį draudžiama.

- Naudojant ne pagal paskirtį ir atliekant mašinos modifikacijas, gamintojas atsakomybės neprisiima.
- Taip pat laikykitės saugos nurodymų, montavimo ir naudojimo instrukcijos bei bendrai galiojančių nelaimingų atsitikimų prevencijos taisyklių.

Svarbi nuoroda:

Įsitikinkite, kad su šiuo įrenginiu dirbantis asmuo prieš eksploatacijos pradžią atidžiai perskaitė šią naudojimo instrukciją ir ją suprato.

Niekada neeksploatuokite šio įrenginio pastatuose arba aplinkoje be pakankamo vėdinimo.

Išmetamosiose dujose yra anglies monoksido – bekvapių ir nuodingų dujų.

Dėmesio!

Generatoriaus įtampa svyruoja ir dėl to gali būti sugadinti šie įrenginiai:

- televizorius / TV prietaisai / garso ir vaizdo prietaisai,
- gaminiai arba prietaisai su elektroniniu valdikliu.

Saugos nurodymai

Atidžiai perskaitykite šią instrukciją – susipažinkite su šiuo įrenginiu. Laikykitės šiam įrenginiui galiojančių naudojimo nurodymų, apribojimų ir galimų pavojų.

- Statykite įrenginį tik ant tvirto pagrindo.
- Apkrova neturi viršyti generatoriaus specifikacijų lentelėje nurodytos galios. Dėl perkrovos pažeidžiamas įrenginys arba sutrumpėja jo eksploataavimo trukmė.
- Variklio negalima eksploatuoti su per dideliu sūkių skaičiumi. Eksploatuojant variklį su per dideliu sūkių skaičiumi, kyla pavojus susižaloti. Draudžiama modifikuoti dalis, kurios veikia reguliuojamą sūkių skaičių.
- Prieš nustatant generatorių arba variklį, būtina pašalinti uždegimo žvakę arba uždegimo kabelį, kad būtų išvengta netikėto paleidimo.
- Neeksploatuokite įrenginių su pažeistomis arba trūkstamomis dalimis arba be apsauginio korpuso ar uždangalo. Informacijos apie atsargines dalis Jums suteiks Jūsų klientų aptarnavimo tarnyba.
- Neeksploatuokite ir nelaikykite įrenginio šlapioje arba drėgnoje aplinkoje arba labai laidžių paviršių, pavyzdžiui, ant metalinių dangų arba plieninių konstrukcijų. Eksploatuodami įrenginį nurodytomis sąlygomis būtinai mūvėkite gumines pirštines ir avėkite guminius batus bei naudokite įžemėjimo nutraukiklį.
- Laikykite generatorių švarioje vietoje, kurioje nebūtų alyvos, nešvarumų ir kitų pašalinių medžiagų.
- Įsitikinkite, kad ilginamasis kabelis, srovės kabelis ir visi elektriniai komponentai yra nepriekaištingos būklės. Niekada neeksploatuokite elektrinių prietaisų su pažeistais arba defektuotais kabeliais.

- Norėdami išvengti nudegimų, nesilieskite prie išmetamųjų dujų vamzdžio arba kitų variklio ar generatoriaus dalių, kurios eksploatuojant įkaista.
- Nejunkite įrenginio į buitinius kištukinius lizdus.
- Nejunkite prie kitų srovės šaltinių.

Šiomis sąlygomis būtina nutraukti generatoriaus eksploatavimą:

- pakeitus variklio sūkių skaičių,
- sumažėjus elektros galiai,
- sutrikus uždegimui,
- susidarius kibirkščių,
- per stipriai vibruojant,
- atsiradus liepsnai arba dūmų,
- uždaroje patalpose,
- lyjant arba pučiant stipriam vėjui,
- uždaroje patalpų vietoje,
- lyjant arba pučiant stipriam vėjui,
- perkaitus prijungtuose įrenginiuose,
- pažeidus kištukinius lizdus.

Reguliariai tikrinkite degalų tiekimo sistemą, ar nėra nesandarių vietų ir susidėvėjimo požymių, pvz., nutrintų ar porėtų laidų, atsilaisvintų arba trūkstančių apkabų ir bako ar bako dangtelio pažeidimų. Prieš eksploatuojant reikia pašalinti visas klaidas.

Generatorių leidžiama eksploatuoti, techniškai prižiūrėti ir pilti į jį degalus tik šiomis sąlygomis:

- esant pakankamam vėdinimui. Venkite aplinkos, kurioje gali susidaryti garų, pvz., duobių, rūsių, šachtų ir šulinių. Atsižvelkite į oro srautą ir temperatūrą. Aplinkos temperatūra neturėtų viršyti 40 °C,
- uždaroje patalpose pavojingas išmetamąsias dujas nukreipkite pro vamzdžius. Variklio išmetamosiose dujose yra anglies monoksido, nuodingų, bekvapių ir bespalvių dujų, kurios įkvėpus sukelia sutrikdo sveikatą arba sukelia mirtį,
- Pilkite į generatorių degalus tik esant pakankamam apšvietimui. Stenkitės neišlieti degalų. Niekada nepilkite į generatorių degalų vykstant eksploatavimui. Prieš pildami degalus, leiskite jam maždaug dvi minutes atvėsti,
- nepilkite degalų šalia atviros ugnies, kontrolinių lempučių arba kibirkščiuojančių elektrinių prietaisų, pvz., elektrinių įrankių, suvirinimo aparatų ir šlifavimo staklių,
- patikrinkite duslintuvą ir oro filtrą, ar jie nepriekaištingos būklės. Šios dalys yra kaip apsauga nuo liepsnos sutrikus uždegimui,
- šalia generatoriaus nerūkykite. Nevilkėkite laisvų drabužių, nedėvėkite papuošalų arba panašių daiktų, kuriuos gali pagriebti paleidiklis arba kitos besisukančios dalys.

Generatorius pagamintas pagal technikos lygį ir pripažintas saugumo technikos taisyklės. Tačiau dirbant galima pavienė liekamoji rizika.

Be to, nepaisant visų priemonių, kurių buvo imtasi, galima neakivaizdi liekamoji rizika.

- Liekamąją riziką galima sumažinti, jei bus laikomasi saugos nuorodų ir mašina bus naudojama pagal paskirtį bei bus atsižvelgta į visą naudojimo instrukciją.

Pavojai ir apsaugos priemonės

Išmetamosios dujos:

Išmetamųjų dujų įkvėpimas.

Naudokite įrenginį tik lauke.

Elektros smūgis:

Prisilietimas prie uždegamųjų žvakių kištuko.

Veikiant varikliui, nelieskite uždegamųjų žvakių kištuko.

Nudegimai:

Prisilietimas prie išmetamųjų dujų vamzdžio.

Leiskite įrenginiui atvėsti.

Sprogimas dėl gaisro:

Benzinas yra degus.

Pilant degalus ir dirbant, rūkyti draudžiama.

Įspėjimas! Eksploatuojant šis elektrinis įrankis sudaro elektromagnetinį lauką. Tam tikromis aplinkybėmis šis laukas gali veikti aktyvius arba pasyvius medicininius implantus. Norint sumažinti rimtų arba mirtinų sužalojimų pavojų, prieš naudojant elektrinį įtaisą, asmenims su medicininiais implantais rekomenduojame pasikonsultuoti su savo gydytoju arba medicinių implantų gamintoju.

6. Techniniai duomenys

Apsaugos laipsnis	IP23M
Nuolatinė galia P_{vard} (S1)	2500 W
Maks. galia $P_{\text{maks.}}$ (S2 5 min.)	2800 W
Vardinė įtampa U_{vard}	2 x 230 V~ 12 V / 10 A
Vardinė srovė I_{vard}	16 A
Dažnis F_{vard}	50 Hz
Pavaros variklio konstrukcija	4-taktis cilindras, aušinamas oru
Darbo tūris	196 cm ³
Maks. galia (variklis)	4,8 kW / 6,5 AG
Degalai	Bešvinis benzinas
Bako talpa	15 l
Variklinės alyvos tipas	10W30 / 15W40
Alyvos kiekis (apie)	0,6 l
Sąnaudos visa apkrova	360 g/kWh

Svoris	43 kg
Galios klasė	G2
Maks. temperatūra	40 °C
Maks. pastatymo aukštis	1000 m
Paleidiklis	Paleidiklis su apsauginiu lynu
Uždegimo žvakė	F6RTC

Pasiliekame teisę atlikti techninius pakeitimus!

Darbo režimas S1 (ilgalaikės apkrovos režimas)

Mašiną galima eksploatuoti ilgalaikės apkrovos režimu su nurodyta galia.

Darbo režimas S2 (trumpalaikės apkrovos režimas)

Mašiną galima trumpai eksploatuoti maksimalia galia. Po to mašina turi tam tikrą laiką neveikti, kad neleistinai neįkaistų.

Triukšmas

⚠ **Įspėjimas:** triukšmas gali turėti didelės įtakos Jūsų sveikatai. Jei mašinos skleidžiamas triukšmas viršija 85 dB (A), naudokite klausos apsaugą.

Triukšmo vertės

Garso galios lygis L_{WA}	95,11 dB(A)
Garso slėgio lygis L_{pA}	75,09 dB(A)
Neapibrėžtis $K_{WA/pA}$	1,33 dB(A)

7. Išpakavimas

Atidarykite pakuotę ir atsargiai išimkite įrenginį. Nuimkite pakavimo medžiagą ir ištraukite pakavimo / transportavimo fiksatorius (jei yra). Patikrinkite, ar komplekte viskas yra. Patikrinkite įrenginį ir priedus, ar transportuojant jie nebuvo pažeisti. Reklamacijų atveju nedelsdami informuokite tiekėją. Vėliau reklamacijos nebus pripažintos. Jei įmanoma, saugokite pakuotę, kol nepasibaigs garantinis laikotarpis. Prieš naudodami, pagal naudojimo instrukciją susipažinkite su įrenginiu. Priedams bei greitai susidėvinčioms ir atsarginėms dalims naudokite tik originalias dalis. Atsarginių dalių įsigysite iš savo prekybos atstovo. Užsakydami nurodykite mūsų gaminių numerius bei įrenginio tipą ir pagaminimo metus.

⚠ DĖMESIO!

Įrenginys ir pakavimo medžiagos nėra vaikų žaislas! Vaikams draudžiama žaisti su plastikiniais maišeliais, plėvelėmis ir mažomis dalimis! Pavojus praryti ir uždusti!

8. Surinkimas / prieš eksploatacijos pradžią

⚠ DĖMESIO!

Prieš pradėdami eksploatuoti, įrenginį būtina iki galo sumontuoti!

Jūsų mašina sumontuota ne iki galo.

Transportavimo įtaiso montavimas (4/5/6 pav.)

- 1 Kreipkite ratų ašį (H) kreipiamąja (a), kol ji užsifiksuos.
- 2 Užmaukite darbinį ratą (13) ant ratų ašies (H) ir užfiksuokite ant jos poveržle (N), spyruokliniu žiedu (O) ir šešiabriaune veržle (J). (4 pav.)
- 3 Pritvirtinkite atraminę koją (B) prie apatinio rėmo spyrio. Pritvirtinkite atraminę koją dviem varžtais (F) ir veržlėmis (L) (5 pav.).
- 4 Pritvirtinkite transportavimo rankenas (4) prie rėmo. Užfiksuokite transportavimo rankenas varžtu (G) ir veržle (K). Tarp rėmo ir transportavimo rankenos šakės naudojamos dvi plastikinės poveržlės (M). (6 pav.)

Dėmesio! Prieš pirmą kartą naudodami, pripildykite alyvos.

Prieš kiekvieną naudojimą išjungę variklį ir ant lygaus paviršiaus patikrinkite alyvos lygį. Naudokite keturtaktę arba lygiavertę aukščiausios kokybės dideliame slėgiui numatytą alyvą.

Alyvos lygio tikrinimas (7 pav.)

Nuimkite užsukamą alyvos pripildymo angos dangtelį (7) ir švariai nuvalykite alyvmatį. Patikrinkite alyvos lygį, įstumdami į pildymo atvamzdį panardinamą strypą, tuo metu neužsukdami dangtelio. Jei alyvos lygis būtų per mažas, pripildykite rekomenduojamos alyvos iki apatinio alyvos pripildymo atvamzdžio krašto.

Įspėjamoji alyvos sistema

Įspėjamoji alyvos sistema yra tokios konstrukcijos, kad išvengiama variklio pažeidimų trūkstant alyvos karteryje. Prieš tai, kol alyvos lygis karteryje nukris žemiau saugos žymos, įspėjamoji alyvos sistema automatiškai išjungs variklį. Jei įspėjamoji alyvos sistema išjungs variklį, papildykite variklinės alyvos.

Pripilkite degalų

Įspėjimas! Benzinas yra ypač degus ir sprogus. Naudodami kurą, galite nudegti arba patirti kitų sunkių sužalojimų. Naudokite benziną su **ne mažesniu nei 90 oktaniniu skaičiumi**. Naudokite tik šviežius, švarius degalus. Vanduo arba nešvarumai benzine pažeidžia degalų tiekimo sistemą.

Bako talpa: 15 litrų

- Pripildykite baką tik iki nurodytos žymos degalų tinklelyje.
- Tuo metu atsižvelkite į degalų plėtimąsi.

- Pilkite degalus gerai vėdinamoje srityje, sustabdę variklį. Jei variklis prieš tai buvo ką tik eksploatuojamas, iš pradžių leiskite jam atvėsti.
- Niekada nepilkite degalų, jei benzino garai gali užsidegti arba kibirkščiuoti.
- Niekada nerūkykite pildami degalus arba patalpoje, kurioje laikomas benzinas, ir šiomis aplinkybėmis venkite atviros liepsnos arba kibirkščiavimo.
- Pildami degalus atkreipkite dėmesį į tai, kad bako dangtelis būtų vėl gerai ir saugiai uždarytas. Būkite atsargūs!
- Išlietą benzina nedelsdami surinkite.
- Jei išsiliejo benzino, pasirūpinkite, kad prieš paleidžiant variklį sritis išdžiūtų.
- Venkite kartotinio arba ilgesnio degalų sąlyčio su oda arba įkvėpti garų.
- Laikykite degalus vaikams nepasiekiamoje vietoje.
- Jei variklis retkarčiais stuksena arba skamba, turėtumėte naudoti kitą aukštos kokybės benzina. Jei problemos pašalinti nepavyksta, kreipkitės į įgaliotą prekybos atstovą.

ĮSPĖJIMAS: jei variklis eksploatuojamas nuolat jam stuksenant uždegimo metu arba skambant, jis gali būti pažeistas. Variklio eksploatavimas nuolat jam stuksenant uždegimo metu arba skambant laikomas klaidingu naudojimu. Už dėl to patirtą žalą gamintojas neatsako. Rizika tenka vien tik naudotojui.

9. Paleidimas

Generatoriaus įžeminimas

Elektros srovės agregate yra įžeminimas, kuris įrenginio rėmo struktūrą sujungia su įžeminimo jungtimis kintamosios srovės kištukiniuose lizduose. Įžeminimas neprijungtas prie kintamosios srovės nulinio laido. Jeigu elektros srovės agregatas tikrinamas fazinės įtampos indikatoriumi, tuomet jis nepasižymi tokia pačia įžeminimo kilpa, kaip standartinis buitinis prietaisas. Norėdami apsisaugoti nuo elektros smūgio, įsitikinkite, kad generatorius yra įžemintas. Generatorių ir išorinį įžeminimo šaltinį, pvz., žemėje esantį vandens vamzdį arba varinį strypą, prijunkite prie storos vielos.

ĮSPĖJIMAS: kaip įžeminimo šaltinio nenaudokite vamzdynų, kuriais teka degios medžiagos.

Variklio paleidimas (1 + 2 pav.)

NUORODA: neprijunkite elektrinio prietaiso prieš paleisdami variklį.

- 1 Pasukite degalų čiaupą (16) ties ON.

Šaltoje būsenoje:

Nustatykite „Choke“ svirtį (18) į padėtį CLOSED.

Šiltoje būsenoje:

nustatykite „Choke“ svirtį ties OPEN.

- 2 Nustatykite variklio jungiklį (12) į padėtį ON.
- 3 Lėtai traukite reversinį paleidiklį, kol pajusite pasipriešinimą. Tada patraukite stipriai.
- 4 Kaistant varikliui, nustatykite „Choke“ svirtį atgal į padėtį OPEN.

ĮSPĖJIMAS: atkreipkite dėmesį į tai, kad nesusižeistumėte pirštų. Jei variklis nepasileidžia ir iki galo nebuvo pakeltas stūmoklis, paleidiklio rankenėlė gali staiga atsokti variklio link. Stenkitės, kad paleidiklio rankenėlė neatsitrenktų į variklį. Leiskite savo rankai lėtai slysti atgal, kad nebūtų pažeistas uždangalas.

Variklio išjungimas

- 1 Išjunkite elektrinį agregatą.
- 2 Nustatykite variklio jungiklį ties „off“.
- 3 Nustatykite degalų čiaupą ties „off“.

Avariniu atveju nustatykite variklio jungiklį ties „off“!

Prijungiami elektriniai prietaisai

Šiuo elektros srovės agregatu gali būti maitinamos kaitinamosios lempos, šildytuvai, gręžimo staklės, vandens siurbliai ir t. t. Neviršykite elektros srovės agregatui nurodytos apkrovos ribos.

Elektros srovės agregato negalima naudoti įrenginiams maitinti, kuriems reikia daug elektros srovės.

Elektros srovės agregato negalima naudoti tiksliesiems įrenginiams, pavyzdžiui, kompiuteriui. Tam tikromis aplinkybėmis tokie tikslieji įrenginiai gali būti pažeisti dėl iškraipymų plačiaja banga, elektros srovės agregatui atiduodant galią. Nejunkite elektros srovės agregato prie pastato elektros instaliacijos.

ĮSPĖJIMAS: prijungus prie pastato elektros instaliacijos, elektros srovė gali būti tiekiamą atgal į tinklo maitinimo linijas. Tokiame grįžtamajame maitinime slypi irtinio elektros smūgio pavojus elektros tiekimo įmonės darbininkams arba kitiems asmenims, kurie nutrūkus elektros srovės tiekimui liečia laidus. Prijungus prie pastato elektros instaliacijos, elektros tiekimo įmonės elektros srovė gali būti tiekiamą atgal į elektros srovės agregatą. Atkūrus maitinimą iš tinklo, elektros srovės agregatas gali sprogti, pradėti degti arba sukelti gaisrą pastato elektros instaliacijoje.

Skyriklis (8)

Įvykus trumpajam jungimui arba esant stipriai generatoriaus perkrovai, skyriklis automatiškai atjungia elektros srovės agregatą nuo kištukinio lizdo. Jei saugiklis automatiškai iššoko į padėtį „off“, prieš įspausdami jį vėl, patikrinkite, ar prijungtas elektrinis prietaisas yra nepriekaištingos būklės ir neviršija grandinės apkrovos ribos.

10. Valymas

Dėmesio!

Prieš atlikdami valymo darbus, visada išjunkite variklį ir ištraukite uždegimo žvakės kištuką.

Rekomenduojame įrenginį išvalyti iš karto po kiekvieno naudojimo.

Reguliariai valykite įrenginį drėgna šluoste ir šiek tiek skystojo muilo. Nenaudokite valymo priemonių ir tirpiklių. Jie gali pažeisti plastikines prietaiso dalis. Atkreipkite dėmesį į tai, kad į įrenginio vidų nepatektų vandens.

11. Transportavimas

Transportavimas

- 1 Prieš transportuodami variklį, leiskite jam atvėsti.
- 2 Prieš transportuodami elektros srovės agregatą, nustatykite variklio jungiklį (12) į padėtį OFF, o benzino čiaupą (16) – į padėtį OFF.
- 3 Laikykite elektros srovės agregatą horizontaliai, kad neišsilietų benzino. Benzino garai arba išsiliejęs benzinas gali užsidegti.
- 4 Saugokite, kad elektros srovės agregatas nenukristų, o transportuodami – nuo smūgių.

12. Laikymas

Laikykite įrenginį ir jo priedus tamsioje, sausoje, apsaugotoje nuo šalčio ir vaikams nepasiekiamoje vietoje. Optimali laikymo temperatūra yra nuo 5 iki 30 °C. Laikykite įrankį originalioje pakuotėje. Uždenkite įrankį, kad apsaugotumėte jį nuo dulkių arba drėgmės. Laikykite naudojimo instrukciją prie įrankio.

Laikymas ilgesnį laiką

- 1 Ištuštinkite degalų baką ir karbiuratorių.
- 2 Atsukite uždegimo žvakę
- 3 Įpilkite į cilindrą maždaug 20 ml švarios variklinės alyvos pro uždegimo žvakės kiaurymę.
- 4 Lėtai ištraukite starterio lyną, kad alyva pasiskirstytų variklyje ir vėl įsukite uždegimo žvakę.
- 5 Nuo variklio ir cilindro galvutės briaunų kruopščiai pašalinkite nešvarumus, nuosėdas bei dulkes.
- 6 Išvalykite oro filtrą arba, esant stipriam užterštumui, jį pakeiskite.
- 7 Laikykite elektros srovės generatorių sausoje patalpoje, vaikams neprieinamoje vietoje.
- 8 Įrenginio negalima laikyti lauke.
- 9 Norėdami apsaugoti nuo dulkių, įrenginį ir variklį uždenkite bei laikykite sausoje, švarioje vietoje.

Atnaujinant eksploatavimą po ilgesnio laikymo

- 1 Pakeiskite variklinę alyvą.
- 2 Prieš paleisdami variklį iš naujo po ilgesnio laikymo laiko, pripildykite švaraus benzino.

Jei variklis nenaudojamas ilgiau nei mėnesį, dėl paskaitusios benzino kokybės gali būti sunkiau paleisti variklį arba atsirasti kitų pasekmių. Norėdami to išvengti, atlaisvinkite karbiuratoriaus išleidimo varžtą ir išleiskite iš jo benzina. Be to, atidarykite benzino čiaupą, kad iš bako išbėgtų benzinas.

13. Techninė priežiūra

Dėmesio!

Prieš atlikdami techninės priežiūros darbus, visada išjunkite variklį ir ištraukite uždegimo žvakės kištuką.

Alyvos keitimas (7 pav.)

Pakeiskite variklinę alyvą po pirmųjų 25 darbo valandų, tada – kas 50 valandų arba kas tris mėnesius.

Išleiskite variklinę alyvą, esant šiltam varikliui.

- 1 Leiskite varikliui įkaisti.
- 2 Išjunkite variklį.
- 3 Tada panaudotai alyvai surinkti po alyvos išleidimo varžtu (9) pastatykite pakankamo dydžio indą.
- 4 Alyvai išleisti pašalinkite alyvos pripildymo angos dangtelį (7) ir alyvos išleidimo varžtą (9).
- 5 Išleiskite alyvą.
- 6 Vėl sumontuokite alyvos išleidimo varžtą (9) su sandarinimo poveržle ir priveržkite.

Į alyvos pildymo angą pripildykite rekomenduojamos variklinės alyvos.

Nurodymas! Gerai užsukite alyvos pripildymo angos dangtelį (7).

Pripildymo kiekis apie 0,6 litro

Tinkamai utilizuokite susikaupusią alyvą vietos panaudotos alyvos surinkimo punkte. **Draudžiama panaudotą alyvą išleisti į gruntą arba maišyti su atliekomis.**

Uždegimo žvakės tikrinimas (11 pav.)

Išjunkite variklį ir leiskite jam atvėsti.

Atsargiai! Pavojus nudegti

Prirėkus išvalykite arba pakeiskite uždegimo žvakę:

- 1 Ištraukite uždegimo žvakės kištuką (d) ir uždegimo žvakės srityje pašalinkite nešvarumus.
- 2 Ištraukite uždegimo žvakę (e) ir patikrinkite.
- 3 Jei yra pažeidimų, pvz., įtrūkimų arba atplaišų, uždegimo žvakę pakeiskite.
- 4 Išvalykite uždegimo žvakės elektrodus vieliniu šepetėliu.
- 5 Patikrinkite atstumą tarp elektrodų ir nustatykite.
- 6 Įsukite uždegimo žvakę ir priveržkite uždegimo žvakės raktu.
- 7 Įkiškite uždegimo žvakės kištuką į uždegimo žvakę.

Atkreipkite dėmesį į tai, kad keičiant į cilindro galvutę nepatektų nešvarumų.

Patikrinkite, kaip pritvirtinta uždegimo žvakė.

Perkaitus laisva uždegimo žvakė gali pažeisti variklį. Per stipriai priveržus, gali būti pažeistas sriegis cilindro galvutėje.

Už dėl to patirtą žalą gamintojas neatsako. Rizika tenka vien tik naudotojui. Naudokite tik rekomenduojamą arba lygiavertę uždegimo žvakę.

Oro filtro valymas (9 + 10 pav.)

- 1 Atlaisvinkite T formos varžtą (b).
- 2 Nuimkite filtro uždangalą (17).
- 3 Išvalykite putplasčio pirminio valymo filtrą (c) nedegiamame tirpiklyje.

Dėmesio: oro filtro įdėklui išvalyti niekada ne-naudokite benzino arba valymo tirpiklių su žema pliūpsnio temperatūra. Pasekmė galėtų būti gaisras arba sproginimas.

- 4 Išspauskite pirminio valymo filtrą, kad pašalintumėte tirpiklį / muiluotą vandenį.
- 5 Išvalykite popierinį filtrą pastuksendami.
- 6 Išplautą filtruojantįjį elementą kruopščiai išplaukite švariu vandeniu.
- 7 Leiskite filtruojančiajam elementui gerai išdžiūti arba išpūskite suslėgtuoju oru.
- 8 Vėl įkabinkite filtro uždangalą ir priveržkite T formos varžtą.

Jei variklis eksploatuojamas labai dulkėtoje patalpoje, valykite oro filtrą kasdien arba kas dešimt darbo valandų. niekada nepaleiskite variklio su pažeistu oro filtro įdėklu arba be jo. Taip į variklį pateks nešvarumų ir jis gali būti stipriai pažeistas.

Už dėl to patirtą žalą gamintojas neatsako. Rizika tenka vien tik naudotojui.

Svarbi nuoroda remonto atveju:

Kai įrenginį gražinate remontui, atkreipkite dėmesį į tai, kad saugumo sumetimais įrenginys į techninės priežiūros stotelę būtų pristatomas be alyvos ir degalų.

Techninės priežiūros informacija

Atkreipkite dėmesį į tai, kad šio gaminio toliau nurodytos dalys naudojant arba natūraliai dėvisi arba toliau nurodytų dalių reikia kaip vartojamųjų medžiagų. Greitai susidėvinčios dalys*: Uždegimo žvakė

* į komplektaciją privalomai neįeina!

14. Utilizavimas ir pakartotinis atgavimas

Siekiant išvengti transportavimo pažeidimų, įrenginys yra pakuotėje. Ši pakuotė yra žaliava, taigi, ją galima naudoti pakartotinai arba grąžinti į medžiagų cirkuliacijos ciklą.

Įrenginys ir jo priedai sudaryti iš įvairių medžiagų, pvz., metalo ir plastikų. Pristatykite sugedusias konstrukcines dalis į specialių atliekų utilizavimo punktą.

Teiraukitės specializuotoje parduotuvėje arba bendrijos administracijos skyriuje!

Nemeskite senų prietaisų į buitines atliekas!



Šis simbolis rodo, kad pagal Direktyvą dėl elektros ir elektroninės įrangos atliekų (2012/19/ES) ir nacionalinius įstatymus šio gaminio negalima mesti į buitines atliekas. Šį gaminį reikia atiduoti į tam numatytą surinkimo punktą. Tai galima, pvz., atlikti perkant atiduodant panašų gaminį arba pristatant į galiojantį surinkimo punktą, kuriame paruošiami seni elektriniai ir elektroniniai prietaisai. Netinkamai elgiantis su senais prietaisais, dėl potencialiai pavojingų medžiagų, kurių dažnai būna senuose elektriniuose ir elektroniniuose prietaisuose, galimas neigiamas poveikis aplinkai ir žmonių sveikatai. Be to, tinkamai utilizuodami šį gaminį, prisidėsite prie efektyvaus natūralių išteklių panaudojimo. Informacijos apie senų prietaisų surinkimo punktus Jums suteiks miesto savivaldybėje, viešojoje utilizavimo įmonėje, įgaliojame senų elektrinių ir elektroninių prietaisų utilizavimo punkte arba Jūsų atliekas išvežančioje bendrovėje.

15. Sutrikimų šalinimas

Tolesnėje lentelėje nurodyti klaidų požymiai ir aprašyta, kaip jas galima pašalinti, jei Jūsų mašina blogai veiktų. Jei taip problemos nustatyti ir pašalinti negalite, kreipkitės į savo techninės priežiūros dirbtuves.

Sutrikimas	Galima priežastis	Ką daryti?
Variklis nepasileidžia	Bake nėra degalų.	Papildykite degalų.
	Uždarytas degalų čiaupas.	Atidarykite degalų čiaupą.
	Nešvarus oro filtras.	Išvalykite oro filtrą.
	Variklio jungiklis nustatytas ties „OFF“.	Nustatykite variklio jungiklį ties „ON“.
	Sugedęs reversinis paleidiklis.	Suremontuokite reversinį paleidiklį.
	Nėra variklinės alyvos.	Papildykite variklinės alyvos.
	Nešvari uždegimo žvakė.	Išvalykite uždegimo žvakę
	Per mažas variklinės alyvos lygis (mirga įspėjamoji alyvos lemputė).	Pripildykite variklinės alyvos.
	Blogai nustatytas variklio eksploatavimo įj./išj. jungiklis.	Nustatykite į tinkamą padėtį.
Variklis veikia garsiai / netolygiai	Nešvari uždegimo žvakė	Išvalykite / pakeiskite uždegimo žvakę.
	Labai nešvarus oro filtras	Išvalykite / pakeiskite oro filtrą.
	Užteršti / seni degalai	Išleiskite degalus ir pakeiskite juos naujais.
	„Chock“ svirtis ties „CHOKE“	Nustatykite „Choke“ svirtį ties „RUN“.
	Netinkami degalai, vietoj benzino – dyzelinas	Išleiskite degalus ir pripilkite tinkamų degalų.
Nėra elektros išėjimo	Kintamosios srovės generatoriaus sutrikimas	Apie garantinį atvejį informuokite atsakingą atstovybę.
Nepavyksta išjungti variklio	Sugedo uždegimo išjungimo viela	Uždarykite degalų čiaupą ir palaukite, kol variklis išsijungs. Kreipkitės į klientų aptarnavimo tarnybą.

Simbolu, kas atrodas uz ierīces, skaidrojums

Simbolu izmantošanai šajā rokasgrāmatā jāvērs jūsu uzmanība uz iespējamajiem riskiem. Ir precīzi jāizprot drošības simboli un skaidrojumi, uz kuriem tie attiecas. Brīdinājumi paši par sevi nenovērš riskus un nevar aizvietot pareizos pasākumus, lai novērstu negadījumus.

	<p>Izlasiet lietošanas rokasgrāmatu. Pirms izmantojat ierīci, vienmēr skatieties atbilstošo punktu lietotāja rokasgrāmatā.</p>
	<p>Svarīgi. Karstas daļas. Ievērojiet drošu distanci.</p>
	<p>Svarīgi. Izslēdziet motoru pirms degvielas papildināšanas. Nepapildiniet degvielu ierīces darbības laikā.</p>
	<p>Svarīgi. Izplūdes gāzes ir indīgas, tādēļ nedarbiniet motoru neventilētās vietās.</p>
	<p>Lietojiet ausu aizsargus. Lietojiet aizsargcimdus.</p>
	<p>Brīdinājums par elektrisko spriegumu</p>
	<p>Esiet ļoti uzmanīgi, rīkojoties ar degvielu un smērvielām!</p>
	<p>Pirms apkopes darbu veikšanas atvienojiet aizdedzes vadu un izlasiet norādījumus.</p>
	<p>Sargājiet ierīci no lietus.</p>
	<p>Motora iedarbināšanas brīdī rodas dzirksteles. Tās var viegli aizdedzināt tuvumā esošās aizdedzināmās gāzes.</p>
	<p>Ierīces tuvumā ir kategoriski aizliegtas atklātas liesmas vai smēķēšana!</p>
<p>⚠ Ievērībai!</p>	<p>Šajā lietošanas instrukcijā vietas, kuras attiecas uz jūsu drošību, mēs esam aprīkojuši ar šādu zīmi</p>

Satura rādītājs:
Lappuse:

1.	Ievads	111
2.	Ierīces apraksts	111
3.	Piegādes komplekts	111
4.	Noteikumiem atbilstoša lietošana	111
5.	Drošības norādījumi	112
6.	Tehniskie raksturlielumi	114
7.	Izpakošana	114
8.	Uzbūve / pirms lietošanas sākšanas	114
9.	Darba sākšana	115
10.	Tīrīšana	116
11.	Transportēšana	116
12.	Glabāšana	116
13.	Apkope	116
14.	Utilizēšana un atkārtota izmantošana	117
15.	Traucējumu novēršana	118

1. Ievads

Ražotājs:

scheppach
 Fabrikation von Holzbearbeitungsmaschinen GmbH
 Günzburger Straße 69
 D-89335 Ichenhausen

Godātais klient!

Vēlam prieku un izdošanos, strādājot ar šo jauno ierīci.

Norāde!

Šīs ierīces ražotājs saskaņā ar spēkā esošo likumu par ražotāja atbildību par ražojumu kvalitāti nav atbildīgs par zaudējumiem, kas rodas šai ierīcei vai šīs ierīces dēļ saistībā ar:

- nepareizu lietošanu,
- Lietošanas instrukcijas neievērošana
- trešo personu, nepilnvarotu speciālistu veiktu remontu,
- Neoriģinālo rezerves daļu montāža un nomaiņa
- noteikumiem neatbilstošu lietošanu
- Elektroiekārtas atteici, neievērojot elektrības noteikumus un VDE noteikumus 0100, DIN 57113/VDE 0113

Ievērojiet!

Pirms montāžas un lietošanas sākšanas izlasiet visu lietošanas instrukcijas tekstu.

Šai lietošanas instrukcijai ir jāpalīdz jums iepazīt ierīci un lietot tās noteikumiem atbilstošās izmantošanas iespējas.

Lietošanas instrukcijā ir sniegti svarīgi norādījumi par drošu, pareizu un ekonomisku darbu ar ierīci, lai izvairītos no riskiem, ietaupītu remonta izdevumus, samazinātu dīkstāves laikus un palielinātu ierīces uzticamību un darbmūžu.

Papildus šīs lietošanas instrukcijas drošības noteikumiem noteikti jāievēro attiecīgajā valstī spēkā esošie noteikumi par ierīces lietošanu.

Glabājiet lietošanas instrukciju pie ierīces plastikāta maisiņā, sargājot no netīrumiem un mitruma. Pirms darba sākšanas tā jāizlasa un rūpīgi jāievēro ikvienam operatoram.

Ar ierīci drīkst strādāt tikai tās personas, kas pārzina ierīces lietošanu un ir instruētas par riskiem, kas ir saistīti ar ierīces lietošanu. Jāievēro noteiktais minimālais vecums.

Papildus šajā lietošanas instrukcijā sniegtajiem drošības norādījumiem un attiecīgās valsts īpašajiem noteikumiem jāievēro vispārārstītie tehniskie noteikumi par konstruktīvi identisku ierīču lietošanu.

Mēs neuzņemamies atbildību par nelaimes gadījumiem vai zaudējumiem, kas rodas, ja neņem vērā šo instrukciju un drošības norādījumus.

2. Ierīces apraksts (1.-2. att.)

1. Degvielas tvertnes rādītājs
2. Rāmis
3. Tvertne
4. Transportēšanas rokturis
5. Zemējuma skrūve
6. Kontaktligzda - 230V (2x)
7. Eļļas mērstienis
8. Atvienotājs
9. Eļļas notecināšanas atveres aizgrieznis
10. Voltmets
11. Pieslēgums - 12V
12. Ieslēgšanas / izslēgšanas slēdzis
13. Transportēšanas riteņi
14. Reversais palaidējs
15. Motors
16. Benzīna noslēdzošais krāns
17. Gaisa filtrs
18. Gaisa vārsts
19. Degvielas tvertnes vāks

3. Piegādes komplekts

- A. Transportēšanas riteņi
- B. Balstkāja
- C. Adapteris - 230V (2x)
- D. Lietošanas instrukcija
- E. Aizdedzes sveces atslēga
- F. Sešstūrgalvas skrūve (M8 x 20)
- G. Sešstūrgalvas skrūve (M8 x 40)
- H. Riteņu ass
- I. Transportēšanas rokturi
- J. Sešstūra uzgrieznis (M12)
- K. Pašnostiprinošs sešstūra uzgrieznis (M8)
- L. Sprostzobu uzgrieznis (M6)
- M. Plastmasas paplāksne (4x)
- N. Paplāksne (2x)
- O. Atspergredzens (2x)

4. Noteikumiem atbilstoša lietošana

Ierīci drīkst lietot tikai tai paredzētajiem mērķiem. Ierīces lietošana citiem mērķiem ir uzskatāma par noteikumiem neatbilstošu. Par jebkāda veida bojājumiem vai savainojumiem, kas izriet no šādas lietošanas, ir atbildīgs lietotājs/operators un nevis ražotājs. Paredzētajam mērķim atbilstoša lietošana ietver arī lietošanas instrukcijā minēto drošības noteikumu, kā arī montāžas instrukcijas un lietošanas norādījumu ievērošanu. Personām, kas izmanto un apkopj ierīci, jāpārzina ierīce un jābūt informētām par iespējamiem riskiem.

Turklāt precīzi jāievēro spēkā esošie nelaimes gadījumu novēršanas noteikumi. Jāievēro arī vispārīgie noteikumi arrodmedicīnas un drošības tehnikas jomā.

Patvaļīga izmaiņu veikšana ierīcē pilnībā atbrīvo ražotāju no atbildības par izmaiņu dēļ radušos kaitējumu.

Šis ģenerators agregāts var apgādāt ar strāvu kvēlspuldzes, sildītājus, urbjmašīnas, ūdens sūkņus utt. Nepārsniedziet ģenerators agregātam norādīto slodzes robežu.

Ģenerators agregātu nedrīkst izmantot tādu ierīču apgādei, kurām ir liels strāvas patēriņš.

Ģenerators agregātu nevar izmantot augstas precizitātes ierīcēm, piem., datoriem. Šādas augstas precizitātes ierīces zināmos apstākļos var tikt bojātas sakarā ar deformāciju, kas rodas ģenerators agregāta jaudas atdeves laikā platā vilņa dēļ. Nepievienojiet ģenerators agregātu pie ēkas elektroinstalācijas.

- Lietojiet ģenerators tikai tehniski nevainojamā stāvoklī, kā arī atbilstoši noteikumiem, apzinoties drošības aspektus un iespējamus riskus, ievērojot lietošanas instrukciju!
- Nekavējoties novērsiet (uzticiet novērst) īpaši traucējumus, kas varētu kaitēt drošībai!
- Jāievēro ražotāja drošības, darba un apkopes noteikumi, kā arī tehniskajos raksturlielumos minētie izmēri.
- Jāievēro atbilstošie nelaimes gadījumu novēršanas noteikumi un citi vispāratzītie drošības tehnikas noteikumi.
- Ģenerators drīkst lietot, apkopt vai labot tikai personas, kuras to pārzina, un ir instruētas par riskiem. Patvaļīgas iekārtas izmaiņas izslēdz ražotāja atbildību par šādu darbību rezultātā izrietošajiem bojājumiem.
- Ģenerators drīkst izmantot tikai tiem darbiem, kuriem tas ir konstruēts, un kas ir aprakstīti lietošanas instrukcijā.
- Ģenerators drīkst lietot tikai ar ražotāja oriģinālajiem piederumiem un oriģinālajiem instrumentiem.
- Jebkura lietošana, kas neatbilst šim mērķim, ir uzskatāma par noteikumiem neatbilstošu. Par šādu darbību rezultātā izrietošajiem bojājumiem ražotājs nav atbildīgs; risku uzņemas vienīgi pats lietotājs.

Ņemiet vērā, ka mūsu ierīces noteikumiem atbilstošā veidā nav konstruētas komerciālai, amatnieciskai vai rūpnieciskai izmantošanai. Mēs neuzņemamies garantiju, ja ierīci izmanto komerciālos, amatniecības vai rūpniecības uzņēmumos, kā arī līdzīgās darbos.

5. Drošības norādījumi

Šī ierīce atbilst elektrisko mašīnu norādītajiem drošības noteikumiem

- Uzmanīgi izlasiet lietošanas instrukciju, pirms sākat lietot ģenerators.
- Nelietpratīga lietošana var radīt kaitējumus personām un bojājumus mantām. Personas, kas nepārzina instrukciju, nedrīkst vadīt ierīci. Rūpīgi uzglabāiet lietošanas instrukciju.
- Bērniem un jauniešiem nav atļauta ierīces lietošana.
- Nelietpratīgas lietošanas, kā arī ierīcei veiktu izmaiņu gadījumā ražotājs neuzņemas nekādu atbildību.
- Ievērojiet arī drošības norādījumus, montāžas un lietošanas instrukciju, kā arī bez tam vēl vispārējos spēkā esošos nelaimes gadījumu novēršanas noteikumus.

Svarīga norāde!

Pārliecinieties, vai personas, kas darbojas ar šo ierīci, pirms lietošanas ir pamatīgi izlasījušas un izpratušas šo lietošanas instrukciju.

Nekad nelietojiet šo ierīci ēkās vai vidē bez pietiekamas pieplūdes ventilācijas.

Izplūdes gāzes satur oglekļa oksīdu, kas ir indīga gāze bez smaržas.

Ievērībai!

Ģeneratoram rodas sprieguma svārstības, kuras iespējami var bojāt šādas ierīces:

- Televīzijas aparāturu / televizorus / audio-video ierīces,
- Ražojumus vai ierīces ar elektronisku vadību

Drošības norādījumi

Rūpīgi izlasiet šo instrukciju – iepazīstieties ar šo ierīci. Ievērojiet šai ierīcei spēkā esošos lietošanas norādījumus, ierobežojumus un iespējamus riskus.

- Uzstādiet ierīci tikai uz stingras pamatnes.
- Slodze nedrīkst pārsniegt ģenerators datu plāksnītē norādīto jaudu. Pārslodze rada ierīces bojājumus vai darbmūža saīsināšanu.
- Motoru nedrīkst lietot ar pārmērīgi lielu apgriezīgu skaitu. Motora lietošana ar pārmērīgi lielu apgriezīgu skaitu palielina savainošanās risku. Nedrīkst izmainīt daļas, kuras ietekmē regulējamo apgriezīgu skaitu.
- Pirms ģenerators vai motora regulēšanas darbiem, noteikti jānoņem aizdedzes svece vai aizdedzes vads, lai nepieļautu palaišanu aiz pārskatīšanās.
- Ierīces ar kļūdainām vai trūkstošām daļām vai bez aizsargkorpusa vai pārsega nedrīkst lietot. Informāciju par rezerves daļām saņemsiet tuvākajā klientu servisā.

- Nelietojiet vai neglabājiet ierīci slapjā vai mitrā vidē vai uz virsmām ar augstu vadītspēju, piem., metāla segumiem vai tērauda konstrukcijām. Ierīces lietošanas laikā apstākļos, kādi bija iepriekš minēti, noteikti lietojiet gumijas cimdus un zābakus, kā arī zemesslēguma strāvas pārtraucēju.
- Uzturiet ģeneratoru tīru no eļļas, netīrumiem un citiem piejaukumiem.
- Pārlicinieties, vai pagarinātāja kabelis, strāvas vads un visas elektriskās sastāvdaļas ir pienācīgā stāvoklī. Nekad nelietojiet ierīces ar bojātiem vai defektiem kabeļiem.
- Lai nepieļautu apdegumus, nepieskarieties izplūdes kolektoram un citām motora vai ģeneratora daļām, kuras darbības laikā sasilst.
- Nepievienojiet ierīci pie māsasaimniecības kontaktligzdām.
- Nesavienojiet ar citiem strāvas avotiem.

Ģeneratora lietošana noteikti nav jāveic šādos apstākļos:

- izmainot motora apgriezīnu skaitu
- noņemot elektrisko līniju
- ja rodas nesavlaicīgas aizdedzes
- dzirksteļošanas veidošanās gadījumā
- pārmērīgas vibrācijas gadījumā
- ja rodas liesmas vai dūmi
- slēgtās telpās
- lietus vai nejauka laika gadījumā
- slēgtos nodalījumos
- lietus vai nejauka laika gadījumā
- ja notiek pārkaršana pievienotajās ierīcēs
- ja rodas kontaktligzdu bojājumi

Regulāri pārbaudiet degvielas sistēmu, vai nav neblīvu vietu vai nodiluma pēdu, piem., noberztas vai porainas līnijas, nenostiprinātas vai trūkstošas apskavas un degvielas tvertnes vai degvielas tvertnes vāka bojājumi. Pirms lietošanas jānovērš visas kļūdas.

Ģeneratoru vajadzētu lietot, apkopt un uzpildīt tikai šādos apstākļos:

- Pietiekama pieplūdes ventilācija. Izvairieties no vidēm, kurās var piesātināties tvaiki, piem., bedres, pagrabi, būvbedres un kuģa tilpnes. Ievērojiet gaisa plūsmu un temperatūru. Apkārtējās vides temperatūrai nevajadzētu pārsniegt 40 °C.
- Slēgtās telpās izvadiet bīstamās izplūdes gāzes pa caurulēm. Motora izplūdes gāzes satur oglekļa oksīdu, kas ir indīga gāze bez smaržas un krāsas, kuras ieelpošana izraisa nopietnus veselības kaitējumus līdz pat nāvei.
- Uzpildiet degvielu ģeneratorā tikai pietiekamos apgaismojuma apstākļos. Nepieļaujiet degvielas izšļakstīšanos. Nekad neuzpildiet degvielu ģeneratoram lietošanas laikā. Pirms degvielas uzpildes ļaujiet motoram atdzist apmēram divas minūtes.

- Neveiciet degvielas uzpildi atklātas uguns, kontrollampiņu vai dzirksteles ģenerējošu elektrisko ierīču, piem., elektroinstrumentu, metināšanas aparātu un slīpmašīnu tuvumā.
- Pārbaudiet skaņas slāpētāja un gaisa filtra nevainojamo stāvokli. Šīs daļas nesavlaicīgas aizdedzes gadījumos ir paredzētas kā dzirksteļu slāpētājs.
- Nesmēķējiet ģeneratora tuvumā. Nevalkājiet vaļīgu apģērbu, nelietojiet rotaslietas vai tamlīdzīgus priekšmetus, kurus starteris vai citas rotējošās daļas var satvert.

Ģenerators ir konstruēts atbilstoši tehniskās atbilstības līmenim un atzītiem drošības tehnikas noteikumiem. Tomēr darba laikā var rasties daži atlikušie riski.

Turklāt neskatoties uz visiem veiktajiem piesardzības pasākumiem, var pastāvēt atlikušie riski, kas nav acīmredzami.

- Atlikušos riskus var minimizēt, ja kopā ievēro "Drošības norādījumus" un "Noteikumiem atbilstošu lietošanu", kā arī lietošanas instrukciju.

Riski un aizsardzības pasākumi

Izplūdes gāzes:

Izplūdes gāzu ieelpošana

Izmantojiet ierīci tikai ārpus telpām

Elektriskais trieciens:

Pieskaršanās pie aizdedzes sveces uzgaļa

Nepieskarieties pie aizdedzes sveces uzgaļa motora darbības laikā

Apdegumi:

Pieskaršanās pie izplūdes kolektora

Ļaujiet iekārtai atdzist

Uguns-sprādziens:

Benzīns ir ugunsnedrošs

Degvielas uzpildes un darba laikā smēķēt aizliegts

Brīdinājums! Šis elektroinstrumenta darba laikā rada elektromagnētisko lauku. Šis lauks noteiktos apstākļos var traucēt aktīvo vai pasīvo medicīnisko implantu darbību. Lai mazinātu nopietnu vai nāvējošu savainojumu risku, personām ar medicīniskajiem implantiem pirms elektroinstrumenta lietošanas ieteicams konsultēties ar ārstu un ražotāju.

6. Tehniskie raksturlielumi

Aizsardzības pakāpe	IP23M
Ilgstošas darbības jauda P_{nom} (S1)	2500 W
Maks. jauda P_{maks} (S2 5 min)	2800 W
Nominālais spriegums U_{nom}	2 x 230 V~ 12V / 10A
Nominālā strāva I_{nom}	16 A
Frekvence F_{nom}	50 Hz
Piedziņas motora konstrukcija	4 taktu 1 cilindrs ar gaisa dzesināšanu
Darba tilpums	196 cm ³
Maks. jauda (motors)	4,8 kW / 6,5 ZS
Degviela	neetilēts benzīns
Degvielas tvertnes tilpums	15 l
Motoreļļas tips	10W30 / 15W40
Eļļas daudzums (apm.)	0,6 l
Patēriņš ar pilnu slodzi	360 g/kWh
Svars	43 kg
Jaudas klase	G2
Maks. temperatūra	40 °C
Maks. uzstādīšanas augstums (v.j.l.)	1000 m
Starteris	Auklas starteris
Aizdedzes svece	F6RTC

Paturētas tiesības veikt tehniskas izmaiņas!

Darba režīms S1 (ilgstošs režīms)

Ierīci var ilgstoši lietot ar norādīto jaudu.

Darba režīms S2 (īslaicīgs režīms)

Ierīci drīkst īslaicīgi lietot ar maksimālo jaudu. Pēc tam ierīcei kāds periods jāstāv apstādinātai, lai tā nepieļautu nesasilu.

Troksnis

⚠ **Brīdinājums!** Troksnis var radīt smagas sekas jūsu veselībai. Ja ierīces troksnis pārsniedz 85 dB (A), lietojiet piemērotus ausu aizsargus.

Trokšņa raksturlielumi

Skaņas jaudas līmenis, L_{WA}	95,11 dB(A)
Skaņas spiediena līmenis L_{pA}	75,09 dB(A)
Kļūda $K_{wa/pA}$	1,33 dB(A)

7. Izpakošana

Atveriet iepakojumu un uzmanīgi izņemiet ierīci. Noņemiet iepakojuma materiālu, kā arī iepakojuma un transportēšanas stiprinājumus (ja tādi ir). Pārbaudiet, vai piegādes komplekts ir pilnīgs. Pārbaudiet, vai ierīce un piederumi transportēšanas laikā nav bojāti. Ja ir kādi iebildumi, nekavējoties sazinieties ar starpnieku. Vēlākas reklamācijas netiek atzītas. Ja iespējams, uzglabājiet iepakojumu līdz garantijas termiņa beigām. Pirms lietošanas iepazīstieties ar ierīci, izmantojot lietošanas instrukciju. Piederumiem, kā arī dilstošām detaļām un rezerves daļām izmantojiet tikai oriģinālās detaļas. Rezerves daļas saņemsiet savā tirdzniecības uzņēmumā. Pasūtījumos norādiet mūsu preces numurus, kā arī ierīces tipu un izgatavošanas gadu.

⚠ IEVĒRĪBAI!

Ierīce un iepakojuma materiāls nav rotaļlietas! Bērni nedrīkst rotaļāties ar polimēru materiāla maisiņiem, plēvēm un sīkām detaļām! Pastāv norīšanas un nosmakšanas risks!

8. Uzbūve / pirms lietošanas sākšanas

⚠ IEVĒRĪBAI!

Pirms lietošanas sākšanas noteikti pilnīgi uzstādiet ierīci!

Šī ierīce nav pilnīgi samontēta.

Transportēšanas palīgierīces montāža (4/5/6. att.)

- Vadiet riteņa asi (H) caur vadīklu (a), līdz tā nofiksējas.
- Vadiet gaitas riteni (13) uz riteņa ass (H) un nofiksējiet uz riteņa ass, izmantojot attiecīgi paplāksni (N), atsperpaplāksni (O) un sešstūra uzgriezni (J). (4. att.)
- Uzstādiet balstkāju (B) pie rāmja spraišļa. Nostipriniet balstkāju, izmantojot divas skrūves (F) un uzgriežņus (L) (5. att.)
- Uzstādiet transportēšanas rokturus (4) pie rāmja. Nofiksējiet transportēšanas rokturus, izmantojot skrūvi (G) un uzgriezni (K), starp rāmi un transportēšanas roktura dakšu ievietojiet attiecīgi divas plastmasas paplāksnes (M). (6. att.)

Ievērībai! Pirms pirmās lietošanas reizes iepildiet eļļu.

Pirms katras lietošanas pārbaudiet eļļas līmeni uz līdzenas virsmas un, kad ir izslēgts motors. Izmantojiet četrtaktu eļļu vai vienlīdzīgi augstvērtīgu vislabākās kvalitātes augstspiediena eļļu.

Eļļas līmeņa pārbaude (7. att.)

Noņemiet eļļas iepildīšanas atveres aizvaru (7) un tīri noslaukiet mērstieni. Pārbaudiet eļļas līmeni, ievirzot līmeņrādi uzpildes īscaurulē, turklāt neieskrūvējot aizvaru. Ja eļļas līmenis ir pārāk zems, papildiniet ieteicamo eļļu līdz eļļas uzpildes īscaurules apakšējai malai.

Eļļas brīdinājuma sistēma

Eļļas brīdinājuma sistēma ir izveidota tā, lai nepieļautu motora bojājumu sakarā ar eļļas trūkumu karterī. Pirms eļļas līmenis karterī var nokristies zem drošības atzīmes, eļļas brīdinājuma sistēma automātiski izslēdz motoru. Ja eļļas brīdinājuma sistēma izslēdz motoru, papildiniet motoreļļu.

Uzpildiet degvielu

Brīdinājums! Benzīns ir ārkārtīgi ugunsnedrošs un sprāgstošs. Rīkojoties ar degvielu, jūs varat gūt apdegumus vai citus smagus savainojumus. Izmantojiet benzīnu ar oktānskaitli **vismaz 90 oktānu**. Izmantojiet tikai svaigu, tīru degvielu. Ūdens vai netīrumi benzīnā bojā degvielas padeves sistēmu.

Degvielas tvertnes tilpums: 15 litri

- Uzpildiet degvielas tvertni tikai līdz norādītajai atzīmei degvielas sieta filtrā.
- Turklāt ievērojiet degvielas izplešanos.
- Uzpildiet degvielu tikai labi ventilētā vietā, kad ir apstādināts motors. Ja motors pirms tam bija darbībā, ļaujiet tam vispirms atdzist.
- Nekad neuzpildiet degvielu motoram telpās, kur benzīna tvaikiem var piekļūt liesmas vai dzirksteles.
- Nesmēķējiet degvielas papildināšanas laikā vai telpā, kurā uzglabā benzīnu, un šādos apstākļos nepieļaujiet atklātu uguni vai dzirksteļošanu.
- Pēc degvielas uzpildes uzmaniet, lai degvielas tvertnes vāks būtu atkārtoti pareizi un droši noslēgts. Esiet piesardzīgs!
- Nekavējoties saslaukiet izšļakstīto benzīnu.
- Ja ir izšļakstījies benzīns, nodrošiniet, lai vieta būtu nosusināta pirms motora iedarbināšanas.
- Nepieļaujiet degvielas atkārtotu vai ilgstošu kontaktu ar ādu vai tvaiku ieelpošanu.
- Uzglabājiet degvielu bērniem nepieejamā vietā.
- Ja laiku pa laikam motorā ir dzirdama klabēšana vai detonēšana, vajadzētu izmantot citas markas benzīnu. Ja problēmu nav iespējams novērst, sazinieties ar pilnvarotu tirdzniecības uzņēmumu.

BRĪDINĀJUMS! Motora lietošanas ar ilgstošu aizdedzes klabēšanu vai detonēšanu sekas var būt motora bojājumi. Motora lietošana ar ilgstošu aizdedzes klabēšanu vai detonēšanu ir uzskatāma par nepareizu lietošanu. Par šādu darbību rezultātā izrietošajiem bojājumiem ražotājs nav atbildīgs; risku uzņemas vienīgi pats lietotājs.

9. Darba sākšana

Ģenerators zemējums

Ģenerators agregātam ir zemējums, kas savieno ierīces rāmja struktūru ar zemējuma pieslēgumiem maiņstrāvas kontaktligzdās. Zemējums nav savienots ar maiņstrāvas nullvada kabeli. Ja ģenerators agregātu pārbauda ar fāzes sprieguma pārbaudes ierīci, tad tā neuzrāda vienādu zemējuma ķēdi, kā tas ir standarta māsaimniecības ierīcei. Aizsardzībai pret elektrisko triecienu pārliecinieties, vai ģenerators ir iezemēts. Savienojiet ģeneratoru un ārējo zemējuma avotu, piem., zemē iedzītu ūdens cauruli vai zemē iedzītu vara stieni, ar resnu stiepli.

BRĪDINĀJUMS! Par zemējuma avotu neizmantojiet cauruļvadus, pa kuriem plūst aizdedzināmas vielas.

Motora iedarbināšana (1. + 2. att.)

NORĀDE! Nepievienojiet elektroierīci pirms motora iedarbināšanas.

- 1 Pagrieziet degvielas krānu (16) pozīcijā ON.

Aukstā stāvoklī:

Novietojiet gaisa vārsta piedziņas sviru (18) pozīcijā CLOSED.

Iesildītā stāvoklī:

Novietojiet gaisa vārsta piedziņas sviru pozīcijā OPEN

- 2 Novietojiet motora slēdzi (12) pozīcijā ON.
- 3 Lēnām pavelciet reverso palaidēju, līdz ir jūtama pretestība. Tad spēcīgi pavelciet to.
- 4 Novietojiet gaisa vārsta piedziņas sviru atpakaļ pozīcijā OPEN, kamēr motors sasildās.

BRĪDINĀJUMS! Uzmaniet, lai nesavainotu pirkstus. Ja motors nesāk darboties, un virzulis nebijā pilnīgi pacelts, tad startera rokturis var pēkšņi atsīties pret motoru. Nepieļaujiet, ka startera rokturis atsītas pret motoru. Ļaujiet tam ar roku lēnām slīdēt atpakaļ, lai nebojātu pārsegu.

Motora izslēgšana

- 1 Izslēdziet elektrisko agregātu
- 2 Novietojiet motora slēdzi pozīcijā off
- 3 Novietojiet degvielas krānu pozīcijā off

Avārijas gadījumā novietojiet motora slēdzi pozīcijā off!

Pievienojamas elektroierīces

Šis ģenerators agregāts var apgādāt ar strāvu kvēlspuldzes, sildītājus, urbjmašīnas, ūdens sūkņus utt. Nepārsniedziet ģenerators agregātam norādīto slodzes robežu.

Ģenerators agregātu nedrīkst izmantot tādu ierīču apgādei, kurām ir liels strāvas patēriņš.

Ģenerators agregātu nevar izmantot augstas precizitātes ierīcēm, piem., datoriem. Šādas augstas precizitātes ierīces zināmos apstākļos var tikt bojātas sakarā ar deformāciju, kas rodas ģenerators agregāta jaudas atdeves laikā platā viļņa dēļ. Nepievienojiet ģenerators agregātu pie ēkas elektroinstalācijas.

BRĪDINĀJUMS! Pieslēguma pie ēkas elektroinstalācijas sekas var būt elektriskās strāvas atgriezeniskā barošana tīkla barošanas līnijās. Atgriezeniskā barošana slēpj sevī nāvējoša elektriskā trieciena risku elektroapgādes uzņēmuma darbiniekiem vai citām personām, kuras elektroapgādes pārtraukuma laikā pieskaras līnijām. Pieslēgums pie ēkas elektroinstalācijas var radīt arī situāciju, kad elektroapgādes uzņēmuma elektriskā strāva tiek atgriezeniski padota uz ģenerators agregātu. Kad būs atjaunota tīkla barošana, ģenerators agregāts var uzsprāgt, sākt degt vai izraisīt ugunsgrēku ēkas elektroinstalācijā.

Atvienotājs (8)

Atvienotājs automātiski atvieno ģenerators agregātu īssavienojuma gadījumā vai ģenerators kontaktligzdas ievērojamas pārslodzes gadījumā. Ja drošinātājs automātiski ir izlēcis pozīcijā off, tad pārbaudiet, vai pievienotā elektroierīce ir nevainojamā stāvoklī un nepārsniedz slēguma pieļaujamo slodzes robežu, pirms jūs atkārtoti iespiežat drošinātāju.

10. Tīrīšana

Ievērībai!

Pirms tīrīšanas darbu veikšanas vienmēr izslēdziet motoru un atvienojiet aizdedzes sveces uzgali.

Iesakām ierīci tīrīt uzreiz pēc katras lietošanas reizes.

Regulāri tīriet ierīci ar mitru drānu un mazliet šķīdru ziepju. Neizmantojiet tīrīšanas līdzekļus vai šķīdinātājus; tie varētu bojāt ierīces plastmasas daļas. Uzmaniet, lai ūdens nevarētu iekļūt ierīces iekšienē.

11. Transportēšana

Transportēšana

- 1 Ļaujiet motoram atdzist, pirms jūs to transportējat.
- 2 Pirms ģenerators agregāta transportēšanas novietojiet motora slēdzi (12) pozīcijā OFF un benzīna krānu (16) pozīcijā OFF
- 3 Noturiet ģenerators agregātu horizontālā stāvoklī, lai neizšļakstītu benzīnu. Benzīna tvaiki vai izšļakstīties benzīns var aizdegties.
- 4 Neļaujiet ģenerators agregātam nokrist un transportēšanas laikā nepakļaujiet to triecieniem.

12. Glabāšana

Glabājiet ierīci un tās piederumus tumšā, sausā un nesalstošā, kā arī bērniem nepieejamā vietā. Optimālā glabāšanas temperatūra ir 5-30°C. Glabājiet instrumentu oriģinālajā iepakojumā. Nosedziet instrumentu, lai to aizsargātu pret putekļiem vai mitrumu. Uzglabājiet lietošanas instrukciju kopā ar instrumentu.

Veicot glabāšanu ilgākā laika posmā

- 1 Iztukšojiet degvielas tvertni un iztukšojiet karburatoru.
- 2 Noskrūvējiet aizdedzes sveci.
- 3 Apm. 20 ml tīras eļļas ielejiet cilindrā pa aizdedzes sveces urbumu.
- 4 Lēnām izvelciet startera auklu, lai eļļa sadalītos motorā un ieskrūvējiet atpakaļ aizdedzes sveci.
- 5 Pamatīgi notīriet netīrumus, nogulsņumus un putekļus no motora un cilindra galvas ribām.
- 6 Notīriet gaisa filtru vai nomainiet to spēcīga piesārņojuma gadījumā.
- 7 Droši uzglabājiet strāvas ģeneratoru sausā telpā, kas nav pieejama bērniem.
- 8 Ierīci nedrīkst uzglabāt ārpus telpām.
- 9 Nosedziet ierīci un motoru aizsardzībai pret putekļiem un glabājiet sausā, tīrā vietā.

Lietošanas atsākšanas gadījumā pēc ilgākas glabāšanas

- 1 Nomainiet motoreļļu.
- 2 Iepildiet svaigu benzīnu, pirms jūs atkārtoti iedarbināt motoru pēc glabāšanas laika.

Ja motoru nelieto vairāk par vienu mēnesi, benzīna kvalitātes izmaiņas var būt sekas motora apgrūtinātai iedarbināšanai vai citiem apstākļiem. Lai to novērstu, atskrūvējiet karburatora notecināšanas atveres aizgriezni un ļaujiet benzīnam no tā izplūst. Turklāt atveriet benzīna krānu, lai benzīns izplūstu no degvielas tvertnes.

13. Apkope

Ievērībai!

Pirms apkopes darbu veikšanas vienmēr izslēdziet motoru un atvienojiet aizdedzes sveces uzgali.

Eļļas maiņa (7. att.)

Mainiet motoreļļu pēc pirmajām 25 darba stundām, pēc tam ik pēc 50 stundām vai ik pēc trim mēnešiem.

Ļaujiet motoreļļai notecēt siltam motoram.

- 1 Ļaujiet motoram iesilt.
- 2 Izslēdziet motoru.
- 3 Novietojiet pietiekama izmēra tvertni zem eļļas notecināšanas atveres aizgriežņa (9) nolietotās eļļas savākšanai.

- 4 Lai notecinātu eļļu, noņemiet eļļas iepildīšanas atveres aizvaru (7) un eļļas notecināšanas atveres aizgriezni (9).
- 5 Ļaujiet eļļai izplūst.
- 6 Piestipriniet atpakaļ un pievelciet eļļas notecināšanas atveres aizgriezni (9) ar blīvpaplāksni. Iepildiet ieteicamo motoreļļu eļļas iepildes atverē.

Norādījums! Labi aizskrūvējiet eļļas iepildīšanas atveres aizvaru (7).
Iepildes daudzums apm. 0,6 litrs
Pienācīgi utilizējiet radušos eļļu vietējā nolietotās eļļas savākšanas vietā. Ir aizliegts notecināt nolietoto eļļu augsnē vai sajaukt ar atkritumiem.

Aizdedzes sveces pārbaude (11. att.)

Izslēdziet motoru un ļaujiet tam atdzist.

Uzmanību! Apdedzināšanās risks

Pēc vajadzības notīriet vai nomainiet aizdedzes sveci:

- 1 Noņemiet aizdedzes sveces uzgali (d) un novērsiet netīrumus aizdedzes sveces zonā.
- 2 Izskrūvējiet un pārbaudiet aizdedzes sveci (e).
- 3 Bojājumu, piem., plaisu vai šķēlumu gadījumā nomainiet aizdedzes sveci.
- 4 Notīriet aizdedzes sveces elektrodus ar stieplu suku.
- 5 Pārbaudiet un noregulējiet spraugu starp elektrodiem.
- 6 Ieskrūvējiet aizdedzes sveci un pievelciet ar aizdedzes sveces atslēgu.
- 7 Uzlieciet aizdedzes sveces uzgali uz aizdedzes sveces.

Uzmaniet, lai nomaiņas laikā netīrumi neiekļūtu cilindra galvā.

Pārbaudiet aizdedzes sveces pozīciju.

Valīta aizdedzes svece pārkarstot var bojāt motoru. Pārāk stipra pievilksana var bojāt vītņi cilindra galvā.

Par šādu darbību rezultātā izrietošajiem bojājumiem ražotājs nav atbildīgs; risku uzņemas vienīgi pats lietotājs. Izmantojiet ieteicamu vai līdzvērtīgu aizdedzes sveci.

Gaisa filtra tīrīšana (9. + 10. att.)

- 1 Atskrūvējiet skrūvi ar roksviru (b)
- 2 Noņemiet filtra pārsegu (17)
- 3 Notīriet putuplasta priekšfiltru (c) neaizdedzināmā šķīdinātājā.

Ievēribai! Neizmantojiet benzīnu vai tīrīšanas šķīdumus ar zemu uzliesmošanas temperatūru gaisa filtra ieliktna tīrīšanai. Sekas varētu būt ugunsgrēks vai sprādziens.

- 4 Izspiediet priekšfiltru, lai noņemtu šķīdinātāju / ziepjūdeni.
- 5 Notīriet papīra filtru, izpurinot to.
- 6 Izmazgāto filtrēšanas elementu pamatīgi izskalojiet ar tīru ūdeni.

- 7 Ļaujiet filtrēšanas elementam pamatīgi nožūt vai nožāvējiet to ar saspiesto gaisu.
- 8 Iekabiniet atpakaļ filtra pārsegu un pievelciet skrūvi ar roksviru.

Ja motoru lieto ļoti putekļainā vidē, tīriet gaisa filtru katru dienu vai ik pēc desmit darba stundām.

Nekad neļaujiet motoram darboties bez gaisa filtra ieliktna vai ar bojātu gaisa filtra ieliktni. Šādā veidā netīrumi iekļūst motorā, kā rezultātā var rasties nopietni motora bojājumi.

Par šādu darbību rezultātā izrietošajiem bojājumiem ražotājs nav atbildīgs; risku uzņemas vienīgi pats lietotājs.

Svarīga norāde remonta gadījumā:

Veicot ierīces piegādes atgriešanu remonta veikšanai, ievērojiet, ka ierīce drošības apsvērumu dēļ tehniskās apkalpošanas stacijai jānosūta bez eļļas un bez degvielas.

Servisa informācija

Jāievēro, ka šim ražojumam šādas daļas ir pakļautas lietošanas vai dabiskajam nodilumam, vai šādas daļas ir nepieciešamas kā patērējamie materiāli. Nodilstošās detaļas*: Aizdedzes svece

* nav obligāti iekļauts piegādes komplektā!

14. Utilizēšana un atkārtota izmantošana

Ierīce atrodas iepakojumā, lai izvairītos no bojājumiem transportēšanas laikā. Iepakojums ir izejmateriāls, un to var izmantot atkārtoti vai nodot izejvielu apritē.

Ierīce un tās piederumi ir no dažādiem materiāliem, piemēram, metāla un plastmasas. Bojātās detaļas jānodod īpašo atkritumu pārstrādei. Jautājiet specializētā veikalā vai pašvaldībā!

Nolietotās iekārtas nedrīkst izmest mājsaimniecības atkritumos!



Šis simbols norāda uz to, ka šo ražojumu saskaņā ar Direktīvu par elektrisko un elektronisko iekārtu atkritumiem (2012/19/ES) un vietējiem likumiem, nedrīkst utilizēt kopā ar mājsaimniecības atkritumiem. Šis ražojums jānodod šim nolūkam paredzētajā savākšanas vietā. To var izdarīt, piem., atdodot to atpakaļ tirdzniecības vietā, kad pērk līdzīgu ražojumu, vai nododot pilnvarotā savākšanas vietā, kas atbildīga par elektrisko un elektronisko iekārtu atkritumu otrreizējo pārstrādi.

Nelietpratīga rīkošanās ar nolietotām iekārtām sakarā ar potenciāli bīstamām vielām, kuras bieži vien satur elektrisko un elektronisko iekārtu atkritumi, var negatīvi ietekmēt apkārtējo vidi un cilvēku veselību. Lietpratīgi utilizējot šo ražojumu, jūs veicināt dabas resursu efektīvu lietošanu. Informāciju par nolietoto iekārtu savākšanas vietām jūs saņemsiet savā pašvaldībā, atkritumu utilizācijas sabiedriskajā organizācijā, pilnvarotajā iestādē, kas atbildīga par elektrisko un elektronisko iekārtu atkritumu utilizāciju vai tuvākajā atkritumu izvešanas uzņēmumā.

15. Traucējumu novēršana

Turpmākajā tabulā ir parādītas kļūdu pazīmes, un aprakstīts, kā jūs varat tās novērst, ja jūsu ierīce nedarbojas pareizi. Ja jūs tādā veidā nevarat lokalizēt un novērst problēmu, vērsieties tuvākajā servisa darbnīcā.

Traucējums	Iespējamais iemesls	Novēršana
Motoru nav iespējams iedarbināt	Degvielas tvertnē nav degvielas.	Papildiniet degvielu.
	Aizvērts degvielas krāns.	Atveriet degvielas krānu.
	Piesārņots gaisa filtrs.	Iztīriet gaisa filtru.
	Motora slēdzis atrodas pozīcijā "OFF".	Novietojiet motora slēdzi pozīcijā "ON".
	Bojāts reversais palaidējs.	Saremontējiet reverso palaidēju.
	Nav motoreļļas.	Papildiniet motoreļļu.
	Piesārņota aizdedzes svece.	Notīriet aizdedzes sveci
	Pārāk zems motoreļļas līmenis (eļļas brīdinājuma signāllampīņa raustās).	Uzpildiet motoreļļu.
	Nepareizi iestatīts motora darbības režīma ieslēgšanas / izslēgšanas slēdzis.	Novietojiet pareizajā pozīcijā.
Motors darbojas skaļi / nemierīgi	Piesārņota aizdedzes svece	Notīriet / nomainiet aizdedzes sveci.
	Stipri piesārņots gaisa filtrs	Notīriet / nomainiet gaisa filtru.
	Piesārņota / nostāvējusies degviela	Noteciniet un nomainiet degvielu.
	Gaisa vārsta piedziņas svira pozīcijā "CHOKE"	Novietojiet gaisa vārsta piedziņas sviru pozīcijā "RUN"
	Nepareiza degviela, dīzeļdegviela benzīna vietā	Noteciniet degvielu un iepildiet pareizo degvielu
Nav elektriskās izejas	Traucējums maiņstrāvas elektroenerģijas ģeneratorā	Paziņojiet pārstāvniecībai, kas atbildīga par garantijas saistībām
Motoru nav iespējams izslēgt	Bojāta aizdedzes izslēgšanas stieple	Aizveriet degvielas krānu un pagaidiet, līdz motors izslēdzas, sazinieties ar klientu servisu

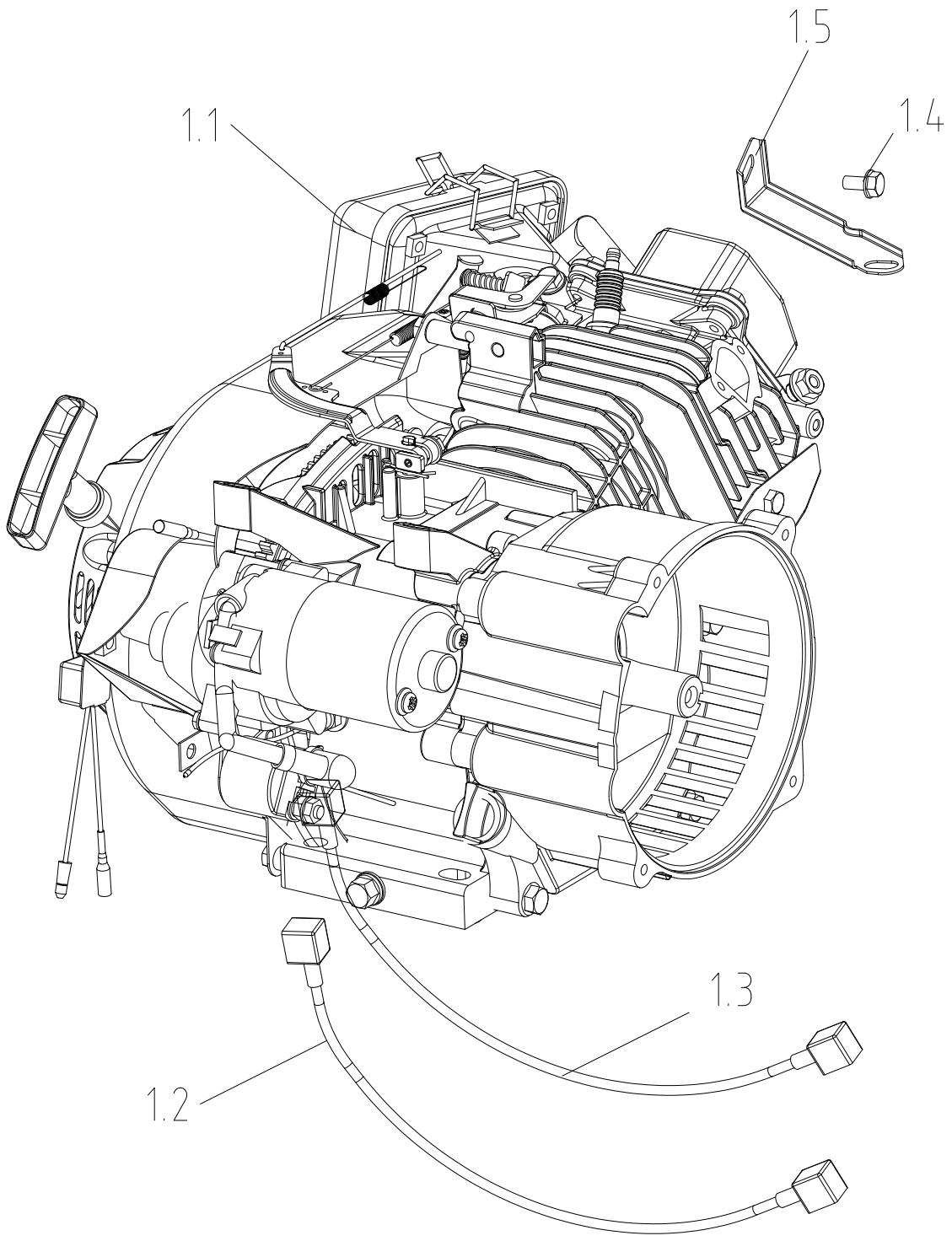

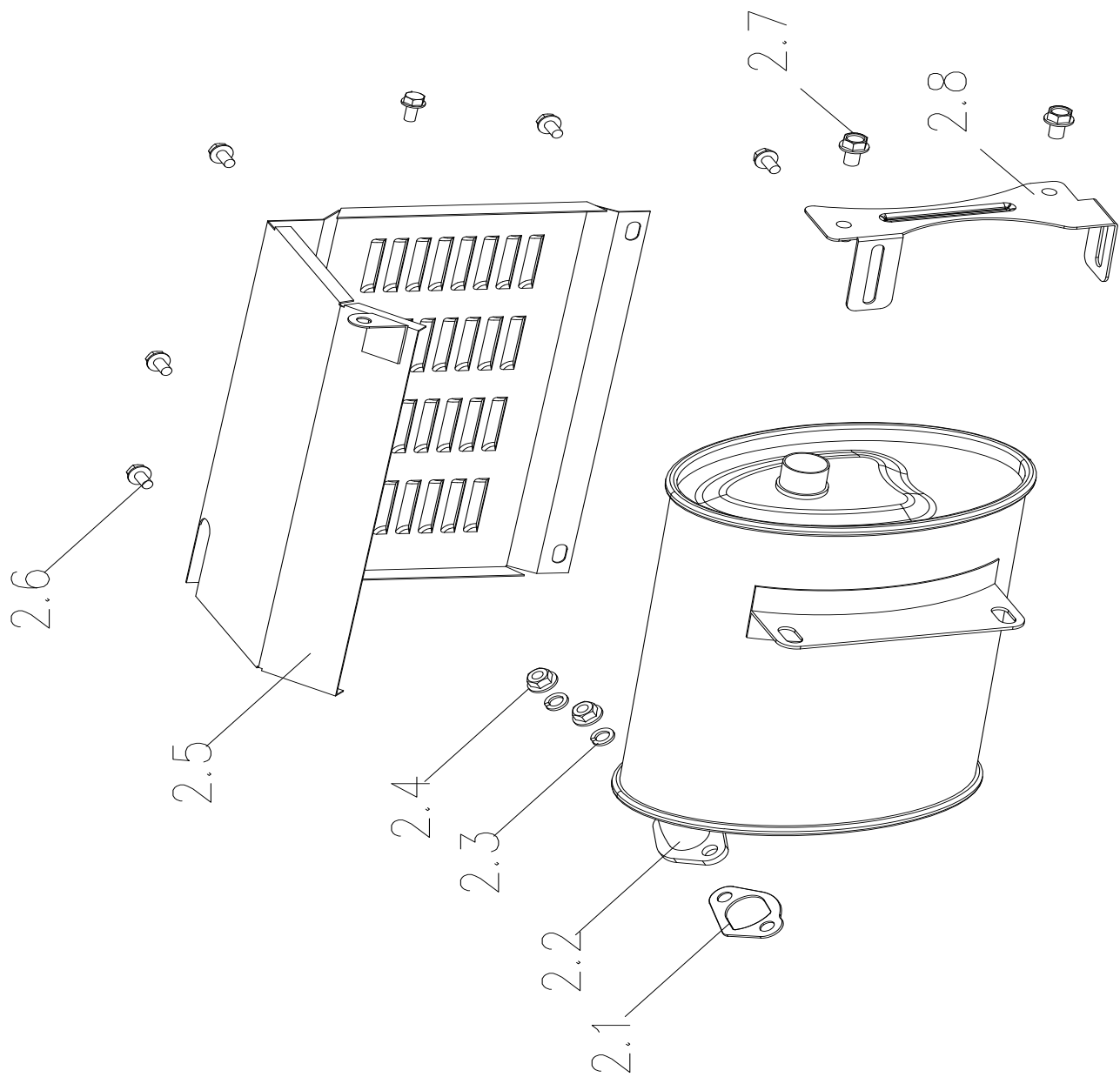

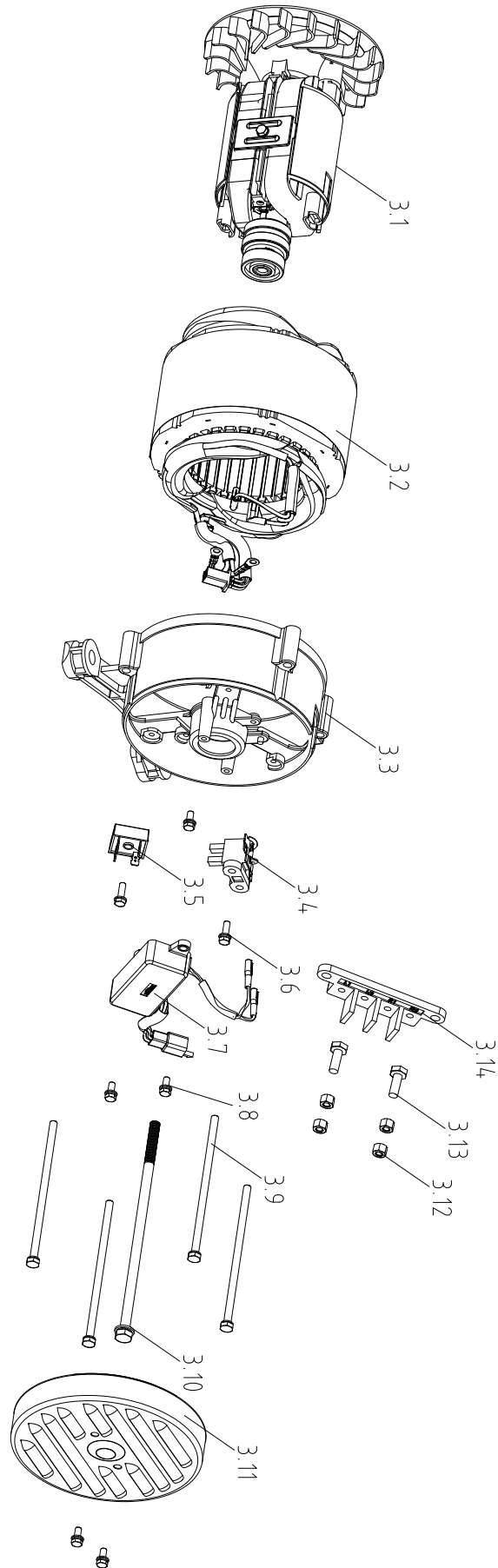

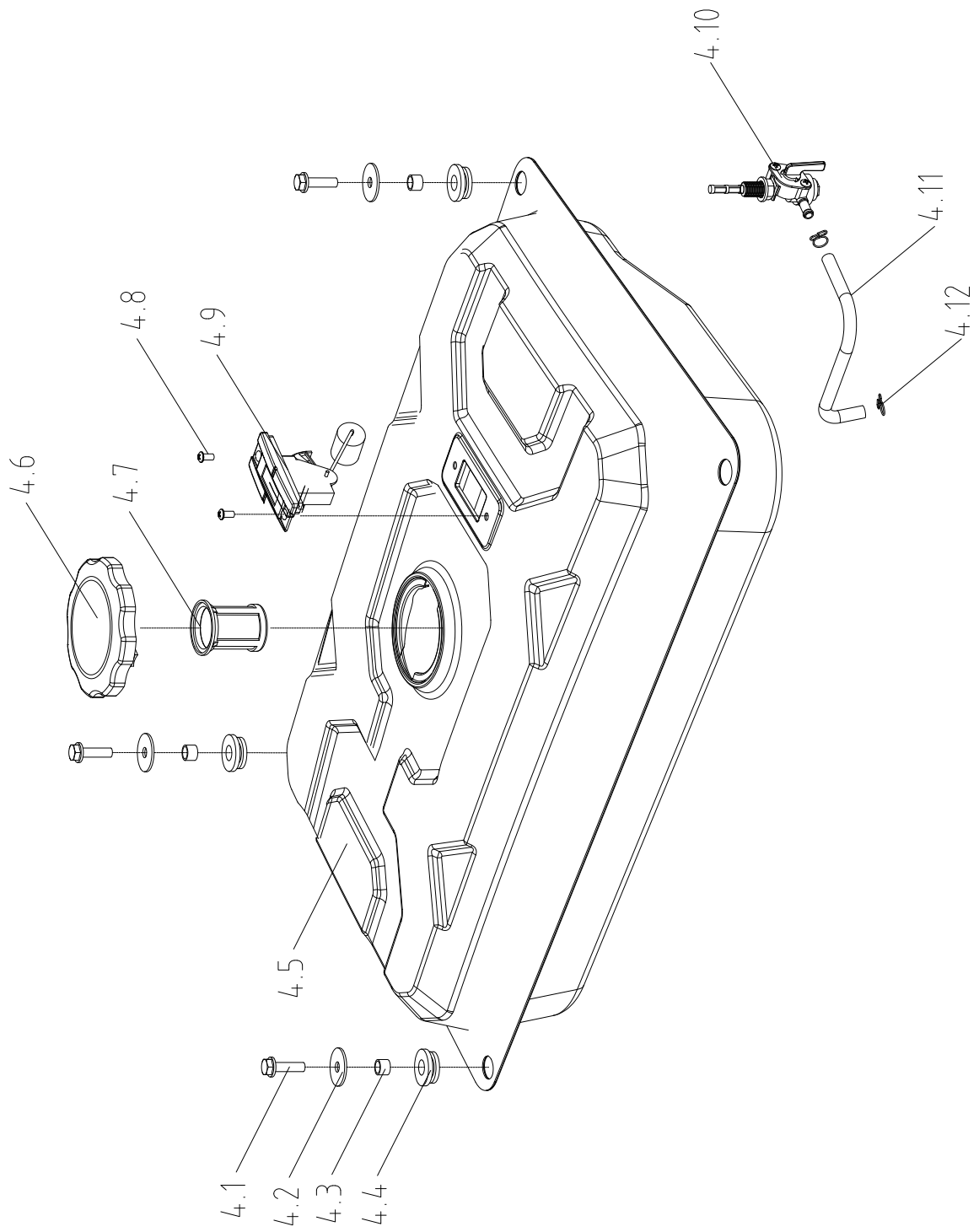

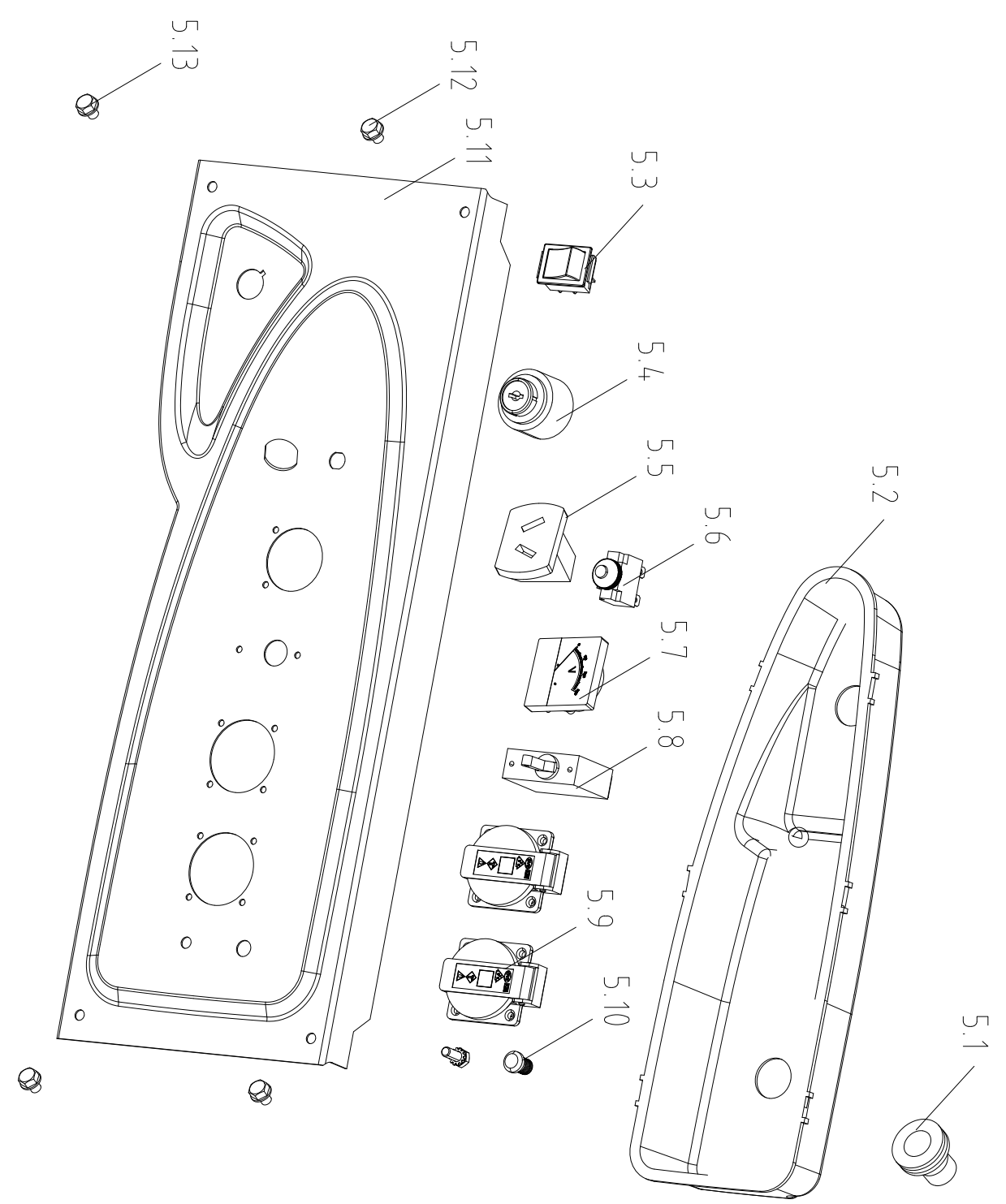

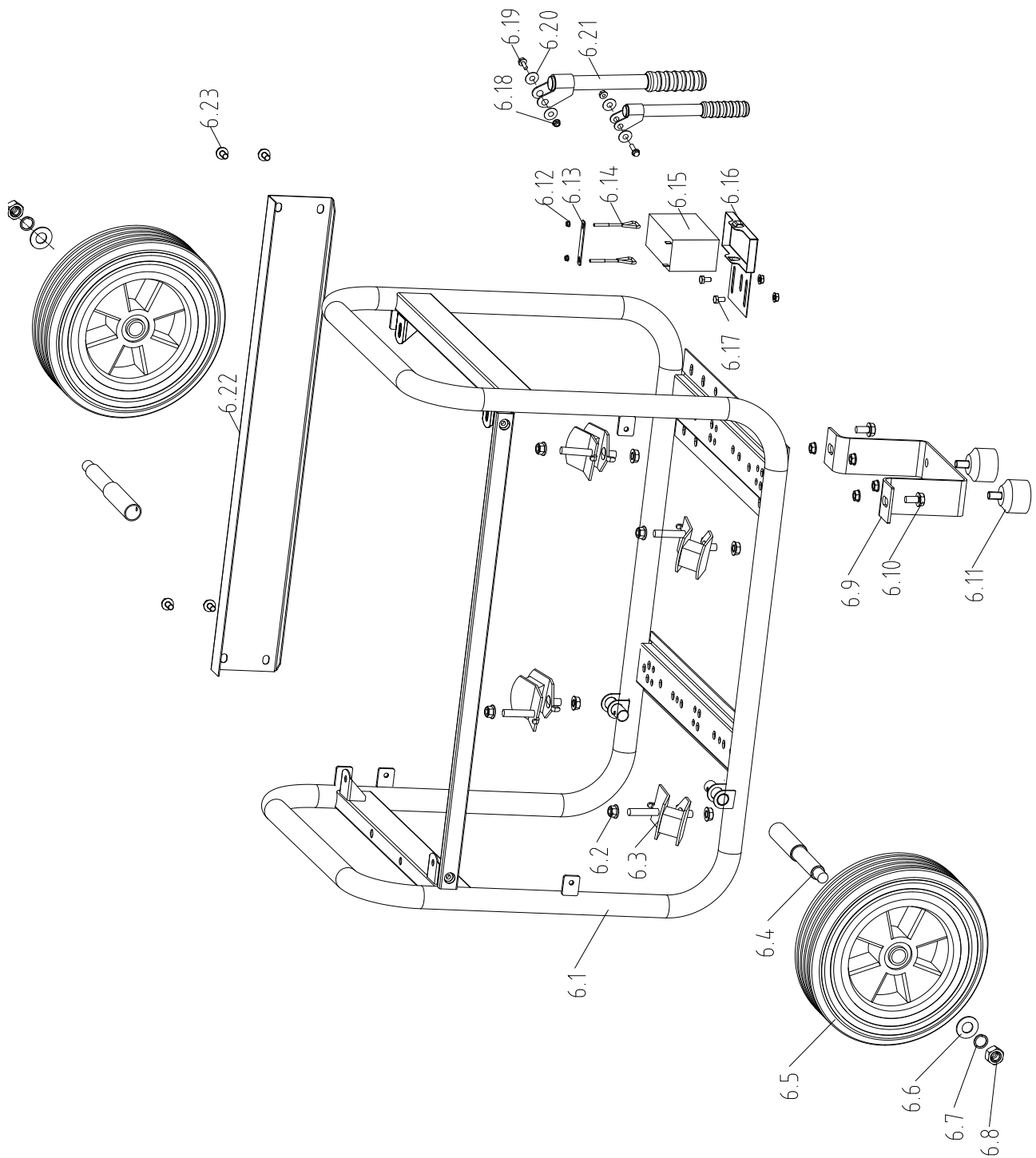

CE - Konformitätserklärung Originalkonformitätserklärung

CE - Declaration of Conformity

CE - Déclaration de conformité



scheppach Fabrikation von Holzbearbeitungsmaschinen GmbH, Günzburger Str. 69, D-89335 Ichenhausen

DE	erklärt folgende Konformität gemäß EU-Richtlinie und Normen für den Artikel	PL	deklaruje, że produkt jest zgodny z następującymi dyrektywami UE i normami
GB	hereby declares the following conformity under the EU Directive and standards for the following article	LT	pareiškia, taip atitiktis pagal ES direktyvos ir standartai šį straipsnį
FR	déclare la conformité suivante selon la directive UE et les normes pour l'article	HU	az EU-irányelv és a vonatkozó szabványok szerinti következő megfeleloségi nyilatkozatot teszi a termékre
IT	dichiara la seguente conformità secondo le direttive e le normative UE per l'articolo	SI	izjavlja sledenco skladnost z EU-direktivo in normami za artikel
ES	declara la conformidad siguiente según la directiva la UE y las normas para el artículo	CZ	prohlašuje následující shodu podle smernice EU a norem pro výrobek
PT	declara o seguinte conformidade com a Directiva da UE e as normas para o seguinte artigo	SK	prehlasuje nasledujúcu zhodu podľa smernice EU a noriem pre výrobok
DK	erklærer hermed, at følgende produkt er i overensstemmelse med nedenstående EUDirektiver og standarder	HR	ovime izjavljuje da postoji sukladnost prema EU-smjernica i normama za sljedece artikle
NL	verklaart hierbij dat het volgende artikel voldoet aan de daarop betrekking hebbende EG-richtlijnen en normen	RS	potvrđuje sledeću usklađenost prema smernicama EZ i normama za artikal
FI	vakuuttaa täten, että seuraava tuote täyttää ala esitetty EU-direktiivit ja standardit	LV	apliecina šādu saskaņā ar ES direktīvu atbilstības un standarti šādu rakstu
SE	försäkrar härmed följande överensstämmelse enligt EU-direktiv och standarder för följande artikeln	EE	kinnitab järgmist vastavus vastavalt ELi direktiivi ja standardite järgmist artiklinumbrit

Marke / Brand:

scheppach

Art.-Bezeichnung / Article name:

STROMGENERATOR - SG3200
ELECTRIC GENERATOR - SG3200
GROUPE ÉLECTROGÈNE - SG3200
5906220903

Art.-Nr. / Art. no.:

<input type="checkbox"/>	2014/29/EU	<input type="checkbox"/>	2004/22/EC	<input type="checkbox"/>	89/686/EC_96/58/EC	<input checked="" type="checkbox"/>	2000/14/EC_2005/88/EC
<input checked="" type="checkbox"/>	2014/35/EU	<input type="checkbox"/>	2014/68/EU	<input type="checkbox"/>	90/396/EC		Annex V
<input checked="" type="checkbox"/>	2014/30/EU	<input checked="" type="checkbox"/>	2011/65/EU*	<input type="checkbox"/>			Annex VI Noise: measured $L_{WA} = 95,11$ dB(A); guaranteed $L_{WA} = 96$ dB(A) P = 4,8 KW Notified Body: ISET Srl Unipersonale / Via Donatori del Sangue, 9 / 46024 - Moglia (MN) - Italy Notified Body No.: 0865
<input checked="" type="checkbox"/>	2006/42/EC					<input checked="" type="checkbox"/>	2010/26/EC
	Annex IV Notified Body: Notified Body No.: Certificate No.:						Emission. No: e24*2016/1628*2018/989SYA1/P*0050*01

Standard references:

EN ISO 8528-13:2016; EN 60204-1:2006/A1:2009; EN 55012:2007+A1; EN61000-6-1:2007;

Die alleinige Verantwortung für die Ausstellung dieser Konformitätserklärung trägt der Hersteller.

This declaration of conformity is issued under the sole responsibility of the manufacturer.

Le fabricant assume seul la responsabilité d'établir la présente déclaration de conformité.

* Der oben beschriebene Gegenstand der Erklärung erfüllt die Vorschriften der Richtlinie 2011/65/EU des Europäischen Parlaments und des Rates vom 8. Juni 2011 zur Beschränkung der Verwendung bestimmter gefährlicher Stoffe in Elektro- und Elektronikgeräten.

The object of the declaration described above fulfils the regulations of the directive 2011/65/EU of the European Parliament and Council from 8th June 2011, on the restriction of the use of certain hazardous substances in electrical and electronic equipment.

L'appareil décrit ci-dessus dans la déclaration est conforme aux réglementations de la directive 2011/65/EU du Parlement Européen et du Conseil du 8 juin 2011 visant à limiter l'utilisation de substances dangereuses dans la fabrication des appareils électriques et électroniques.

Ichenhausen, den 09.09.2020

Unterschrift / Andreas Pecher / Head of Product Management

First CE: 2020
Subject to change without notice

Documents registrar: Viktor Härtl
 Günzburger Str. 69, D-89335 Ichenhausen

Garantie DE

Offensichtliche Mängel sind innerhalb von 8 Tagen nach Erhalt der Ware anzuzeigen, andernfalls verliert der Käufer sämtliche Ansprüche wegen solcher Mängel. Wir leisten Garantie für unsere Maschinen bei richtiger Behandlung auf die Dauer der gesetzlichen Gewährleistungsfrist ab Übergabe in der Weise, dass wir jedes Maschinenteil, das innerhalb dieser Zeit nachweisbar in Folge Material- oder Fertigungsfehler unbrauchbar werden sollte, kostenlos ersetzen. Für Teile,

die wir nicht selbst herstellen, leisten wir nur insoweit Gewähr, als uns Gewährleistungsansprüche gegen die Vorlieferanten zustehen. Die Kosten für das Einsetzen der neuen Teile trägt der Käufer. Wandlungs- und Minderungsansprüche und sonstige Schadensersatzansprüche sind ausgeschlossen.

Warranty GB

Apparent defects must be notified within 8 days from the receipt of the goods. Otherwise, the buyer's rights of claim due to such defects are invalidated. We guarantee for our machines in case of proper treatment for the time of the statutory warranty period from delivery in such a way that we replace any machine part free of charge which provably becomes unusable due to faulty material

or defects of fabrication within such period of time. With respect to parts not manufactured by us we only warrant insofar as we are entitled to warranty claims against the upstream suppliers. The costs for the installation of the new parts shall be borne by the buyer. The cancellation of sale or the reduction of purchase price as well as any other claims for damages shall be excluded.

Garantie FR

Les défauts visibles doivent être signalés au plus tard 8 jours après la réception de la marchandise, sans quoi l'acheteur perd tout droit au dédommagement. Nous garantissons nos machines, dans la mesure où elles sont utilisées de façon conforme, pendant la durée légale de garantie à compter de la réception, sachant que nous remplaçons gratuitement toute pièce de la machine devenue inutilisable du fait d'un défaut de matière ou d'usinage durant cette période. Toutes les

pièces que nous ne fabriquons pas nous-mêmes ne sont garanties que si nous avons la possibilité d'un recours en garantie auprès des fournisseurs respectifs. Les frais de main d'œuvre occasionnés par le remplacement des pièces sont à la charge de l'acquéreur. Tous droits à réhabilitation et toutes prétentions à une remise ainsi que tous autres droits à dommages et intérêts sont exclus

Záruka CZ

Viditelné vady jsou poukazatelné během 8 dní od obdržení zboží, jinak ztrácí zákazník všechny nároky týkající se takovýchto vad. Poskytujeme záruku na naše stroje, s kterými je správně zacházeno, na dobu zákonně záruční lhůty začínající od doručení tak, že bezplatně vyměníme každou část stroje, která se během této doby může stát prokazatelně nepoužitelnou následkem

materiálové či výrobní vady. Na díly, které sami neopravujeme, poskytujeme záruku pouze v rozsahu, v němž nám přísluší nárok na záruční plnění vůči subdodavateli. Náklady na instalaci nového dílu nese zákazník. Nárok na výměnu zboží, na slevu a jiné nároky na odškodnění jsou vyloučené.

Gwarancja PL

Wszelkie uszkodzenia muszą być zgłaszane w przeciagu 8 dni od daty otrzymania towaru, w przeciwnym wypadku, prawo do reklamacji wygasa. Gwarantujemy, że w czasie trwania gwarancji wymienimy wszelkie części maszyny, które okażą się niesprawne na skutek wad materiału z jakiego zostały wykonane lub błędów w produkcji bez dodatkowych opłat pod warunkiem, że

maszyna będzie obsługiwana zgodnie z zaleceniami. W odniesieniu do części nie produkowanych przez nas, gwarancja obowiązuje tylko w przypadku naszych dostawców. Koszty instalacji nowych części są ponoszone przez klienta. Odszkodowania wynikłe z uszkodzeń maszyny oraz redukcje ceny zakupu maszyny w ramach reklamacji nie będą rozpatrywane.

Takuu FI

Ilmeisistä puutteista tulee ilmoittaa kahdeksan päivän kuluessa tavarán vastaanottamisesta. Muutoin ostaja ei voi vaatia korvausta ko. puutteista. Annamme takuun oikein käsitellyille koneilleme lakisääteiseksi takuujaksi tavarán luovutuksesta alkaen siten, että vaihdamme korvauksetta minkä tahansa koneenoson, joka osoittautuu tämän ajan kuluessa käyttökelvottomaksi

raaka-aine- tai valmistusvirheestä johtuen. Osille, joita emme valmista itse, annamme takuun vain mikäli osien toimittaja on antanut niistä takuun meille. Uusien osien asennuskustannukset maksaa ostaja. Purku- ja vähennysvaatimukset ja muut vahingonkorvausvaatimukset eivät tule kysymykseen.

Garanti EE

Med denna maskin följer en 24 månaders garanti. Garantins täcker endast material- och konstruktionsfel. Defekta delar ersätts utan omkostningar, men kunden står för installationen. Vår garanti täcker endast original-delar. Anspråk på garanti öreligger inte för: garantin täcker ej, transportska-

dor, skador orsakade av felaktig behandling och då skötselöreskrifter inte beaktats. Vidare kan garantikrav endast ställas för maskiner som inte har reparerats av tredje part.

Záruka SK

Zrejme vady musia byť predstavené v priebehu 8 dní po obdržaní tovaru, ináč zákazník stratí všetky nároky týkajúce sa takejto vady. Ponúkame záruku na naše aparaty, ktoré sú správne používané počas zákonného termínu záruky tak, že bezplatne vymeníme každú časť aparátu, ktorá sa v priebehu tohto času môže stať dokázateľne nefunkčnou dôsledkom materiálnej či výrobnéj

vady. Na časti ktoré sami nevyrobíme, poskytujeme záruku iba v rozsahu, v ktorom nám prísluší nárok na záručné plnenie k subdodávateľovi. Za trovu týkajúce sa inštalácie novej súčiastky je zodpovedný zákazník. Nárok na výmenu tovaru, na zľavu a iné nároky na nahradenie škody sú vylúčené.

Garantii EE

Ilmselgetest vigadest tuleb teatada 8 päeva jooksul pärast kauba kättesaamist, vastasel juhul kaotab ostja kõik õigused garantiile nimetatud vigade tõttu. Õige käsitsemise korral anname oma masinatele garantii seadusega ettenähtud ajaks alates kauba üleandmisest nii, et vahetame tasuta välja kõik masina osad, mis nimetatud aja jooksul peaks muutuma kasutuskölbmatuks

materjali- või tootmisvea tõttu. Osade eest, mida me ise ei tooda, anname garantii vaid selles osas, mis tarnija on meile garanteerinud. Uute osade paigaldamise kulud kannab ostja. Muutmis- ja amortisatsiooninõuded ning muud kahjutasunõuded välistatakse.

Garantija LV

Acīmredzami defekti ir jāpaziņo 8 dienu laikā no precēs saņemšanas. Pretējā gadījumā pircēja tiesības pieprasīt atlīdzību par šādiem defektiem ir spēkā neesošas. Mēs dodam garantiju savām iekārtām, ja pircējs pret tām atbilstoši izturas garantijas laikā. Mēs apņemamies bez maksas piegādāt jebkuru rezerves daļu, kas iespējams kļūvisi nelietoama bojātu materiālu vai ražošanas

defektu dēļ šajā laika periodā. Attiecībā uz rezerves daļām, kuras nav mūsu ražotas, mēs garantējam tikai gadījumā, ja mums ir garantija no saviem piegādātājiem. Jauno detaļu uzstādīšanas izmaksas ir jāuzņemas pircējam. Pirkuma atcelšana vai pirkuma cenas samazināšana, kā arī jebkuras citas prasības par bojājumu atlīdzināšanu netiek izskatītas.

Garantija LT

Dėl akivaizdžiai matomų defektų turi būti informuota per 8 dienas nuo įrenginio gavimo momento. Kitu atveju pirkėjo teisė reikšti pretenziją dėl šių defektų yra negaliojanti. Savo įrenginiams mes garantuojame įstatymo nustatytą pilną aptarnavimą garantinio laikotarpio metu, jei yra laikomasi gamintojo-vartotojo susitarimo ir mes pažadame nemokamai pakeisti bet kurias mašinos dalis,

sugedusias dėl blogos medžiagos ar gamyklinio broko. Mes neatsakome už dalis, pagamintas ne mūsų ir jūsų gautas iš kito tiekėjo. Naujų dalių montavimo kaštai yra pirkėjo atsakomybė. Pirkimo nutraukimas ar pirkimo kainos sumažinimas, kaip ir bet kurios kitos pretenzijos dėl nuostolių nebus patenkinamos.

Szavatosság HU

A nyilvánvaló hibákat ki kell jelenteni számított 8 napon belül az áruk, különben a vevő elveszti minden igényt az ilyen hibák. Kínálunk garanciát a gépeinket a megfelelő kezelés időtartamának hallgatóságos garancia a szállítási időpontját oly módon, hogy cserélje ki minden egyes része ezen idő alatt észlelhető a sorban anyag-vagy gyártási legyen hiábavaló, ingyen. Az alkatrészeket,

hogy nem termel magunkat, hogy csak olyan garanciát, hiszen jogosultak jótállási igények beszállítókkal szemben. A költségek beillesztése az új részek a vevőnek. Átalakítása és csökkentése követelések és egyéb kártérítési igények ki vannak zárva.