

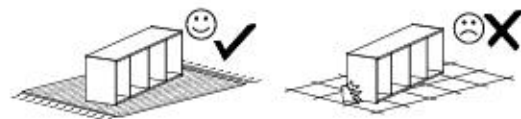

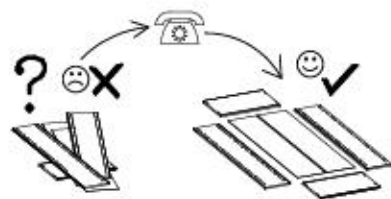

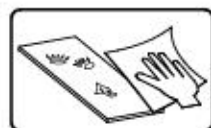

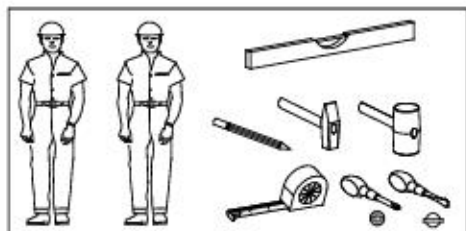
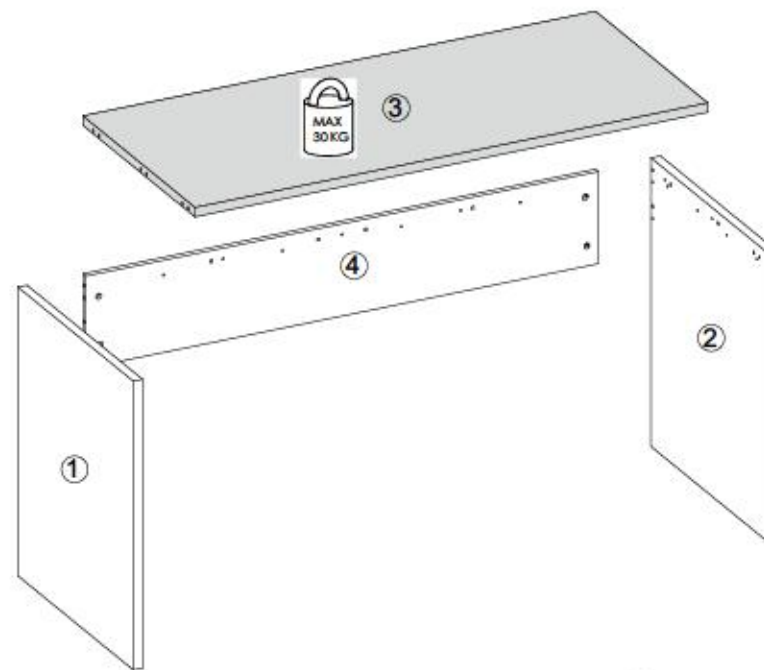

- Ⓛ Montageanleitung
- Ⓝ Handleiding voor de montage
- Ⓜ Montaj talimat
- Ⓧ Notice de montage
- Ⓢ Montážní návod
- Ⓟ Szereelés útmutató
- Ⓠ Assembly Instructions
- Ⓡ Instrukcja montażu
- Ⓡ Инструкции по монтажу
- Ⓡ Istruzioni di montaggio
- Ⓡ Návod na montáž
- Ⓡ Instrucțiuni de montaj
- Ⓡ Instrucciones de montaje
- Ⓡ Montaj Talimat



nr	L[mm]	B[mm]	T[mm]	Menge	Colt
1	762	622	25	1	1/1
2	762	622	25	1	1/1
3	1380	604	25	1	1/1
4	1380	280	16	1	1/1



W1  x3	B1  ø8x35 x16	I7a  x4	I7c  x9
K1  x13	K10  x13	P4  x4	F4  x12



I

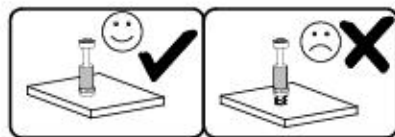
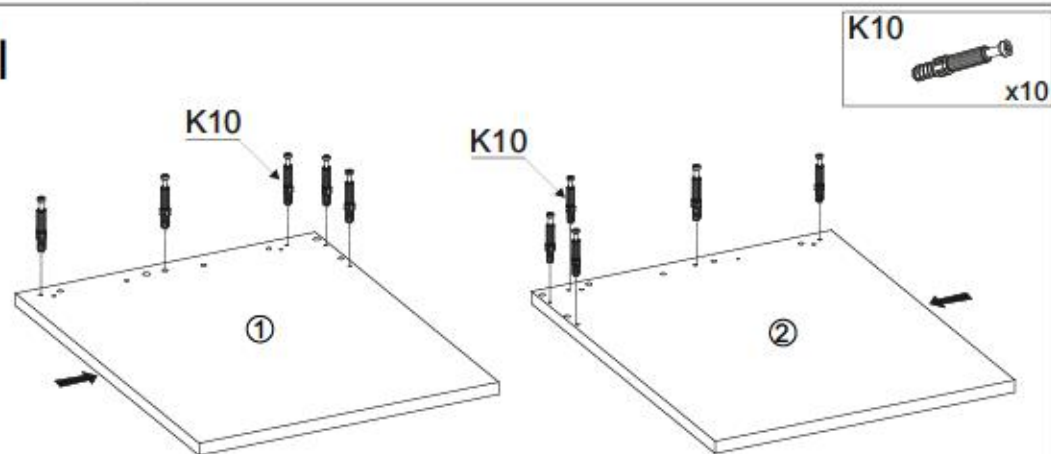

II

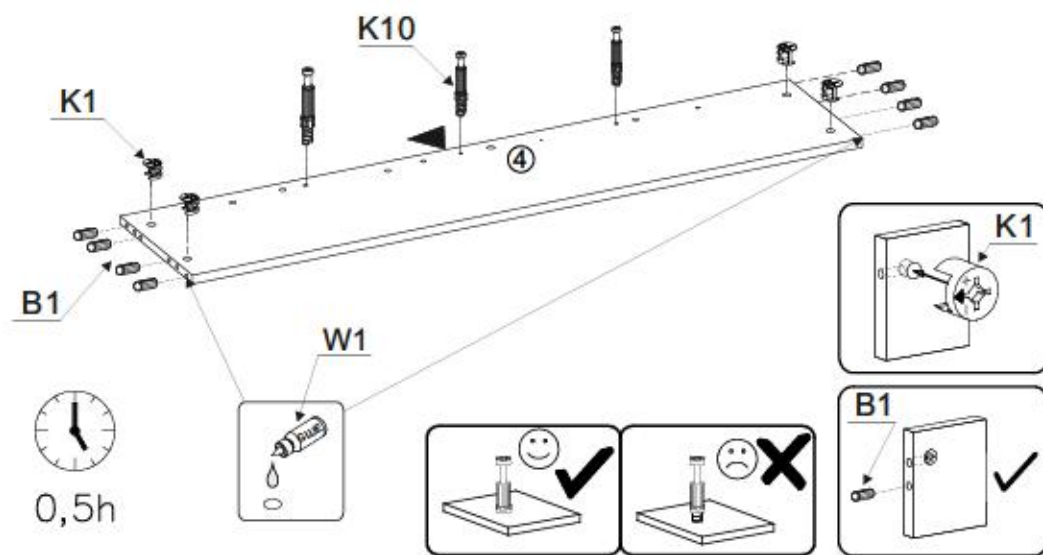
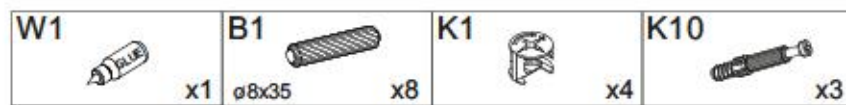

III

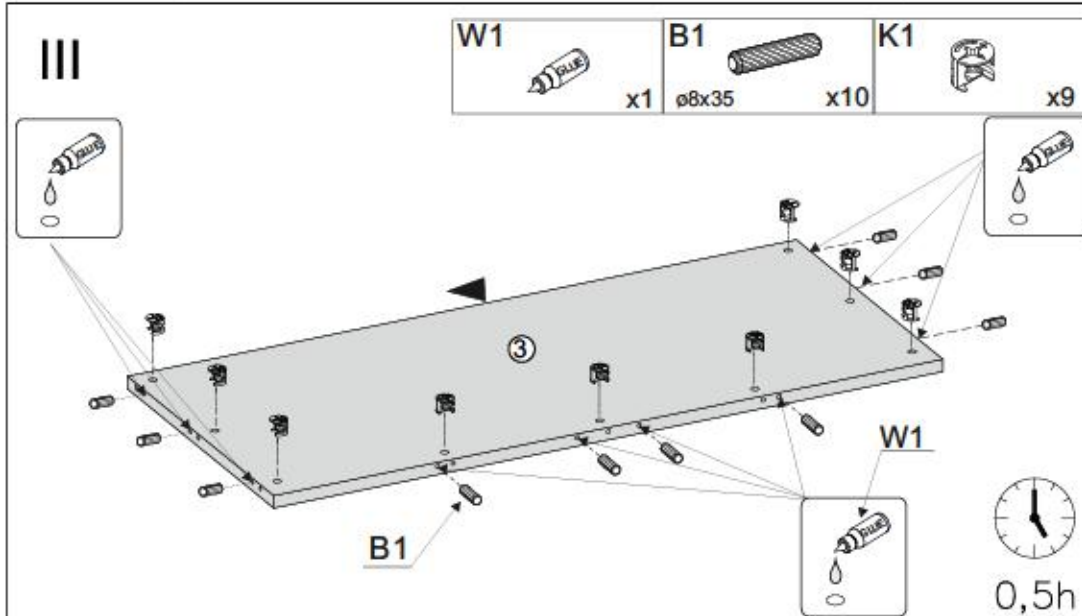

IV

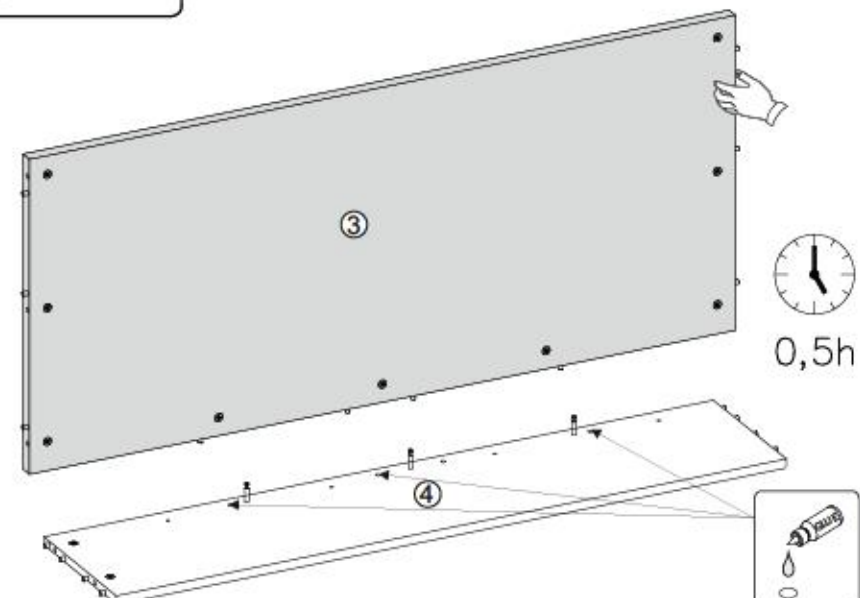
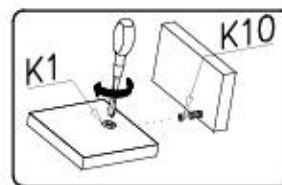



V

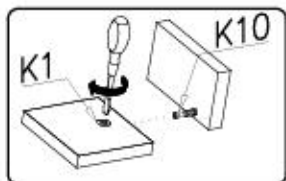

0,5h

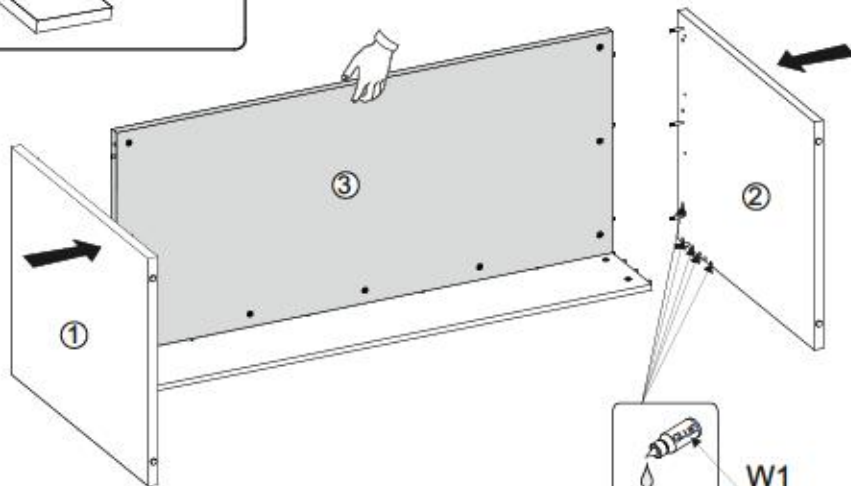

VI

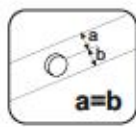
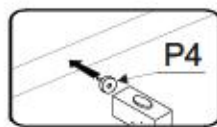
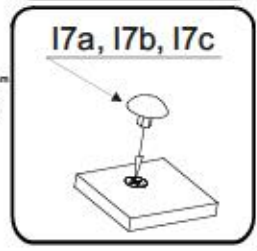
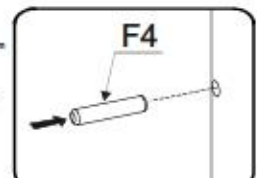
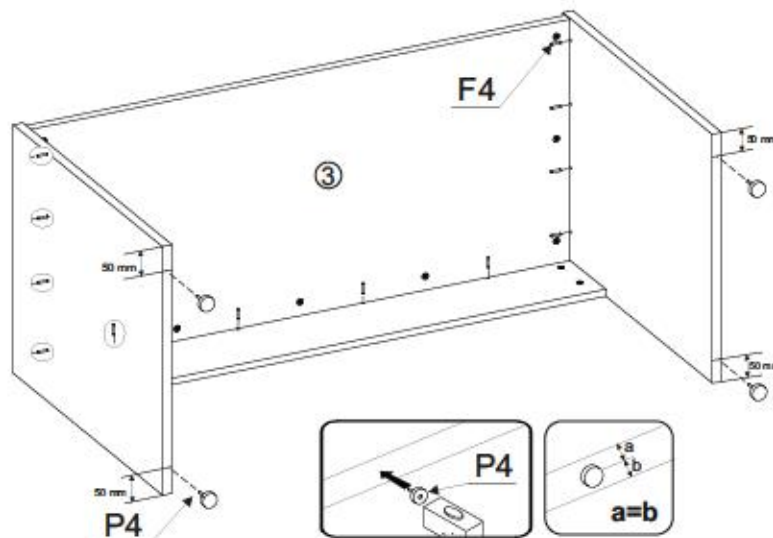
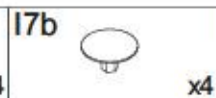
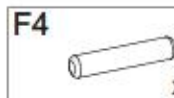

Name • Nom • Nome • Naam • Nazwa • Jméno
• Νόζον • Név • Denumire • Isim • Имя

Nr • No • N° • Номер • Č • Sz

Typ • Type • Tip • Трпс • Трр • Tun

CITY / GIRON

--

06

D **Linea Distributrice DE Beschäftigte**
Sollte Ihnen ein Beschädigtes Teil, können Sie diese Servicekarte direkt an die untenstehende Adresse mailen. Wir können allerdings nur Beschädigte auf diesem Wege versenden. Sollten Sie eine andere Beschwerde an Ihren Möbelstück haben, so wenden sie sich bitte direkt an Ihr Möbelhaus.

GB Our direct order service for filling
if a filling part is missing, you can e-mail this service card directly to the address below. However, we can only send filling parts in this way if you have any other cause for complaint concerning your item of furniture, please contact your furniture store directly.

CZ Náš přímý servis pro leštění
Chytl-li vám nějaký díl z kování, můžete tuto servisní kartu odeslat e-mailem přímo na níže uvedenou adresu. Auto částku však můžeme poslat jen tímto způsobem. Pokud byste měli nějaký jiný problém, obraťte se prosím na svého prodejce nábytku.

F Bien étaler la notice de montage
Si vous manquez une teneur, veuillez envoyer directement la présente carte ainsi qu'à l'adresse e-mail il indiquée ci-dessous. Cependant, seul nous permet uniquement d'envoyer des teneurs. Pour tout autre type de réclamation concernant votre meuble, veuillez contacter directement votre magasin d'ameublement.

I Il nostro servizio diretto per il ordine della lavorazione
Qualora Vi dovesse mancare un pezzo di fissaggio, allora Vi preghiamo di inviare questa carta di servizio immediatamente all'indirizzo sottostante. Possiamo inviare i pezzi di fissaggio solamente per mezzo di questo procedimento. Qualora dovete avere qualche altra reclamazione in merito al mobile, allora Vi preghiamo di rivolgerVi direttamente al Vostro Negozio di mobili.

BG Наш директен сервис за поръчки
Ако имате липсваща част за монтаж, моля да изпратите тази картичка директно на адреса, посочен по-долу. Въпреки това, можем да изпратим само частите за монтаж по този начин. Ако имате друга жалба относно мебелта, моля да се свържете директно с Вашия магазин за мебели.

NL Onze directie voor losse onderdelen
Wanneer er een onderdeel ontbreekt, kunt u deze servicekaart direct aan onze afdeling e-mailen. Wij kunnen in deze manier alleen losse onderdelen verzenden. Mocht u een ander probleem met uw meubel hebben, is contact op te nemen met uw meubeldealer.

PL Nasz bezpośredni serwis części montażowych
Jeśli w trakcie montażu brakuje części do montażu, prosimy o przesłanie nam niniejszej karty serwisowej na niżej podany adres e-mailowy. Wzrostnie możemy przesłać jedynie części do montażu. W przypadku innych reklamacji dotyczących mebla, prosimy o kontakt z miejscem zakupu mebli.

HR Servis za dijelove
U slučaju da nedostaje neki od dijelova potrebno vam, dana dolje navedenu mail adresu pošaljite ovaj servisni obrazac. Na ovaj način mogu se dostaviti samo dijelovi. U slučaju da imate dodatne prigovore vezane uz krovak namještaja molimo vas da se obratite bravno trgovini namještaja gdje je i kupili.

HU Direktrendelési kártya vezetékek esetén
Ha hiányzik egy vezeték, ezt a kártyát közvetlenül elküldhet az alább található címre. Azonban csak a vezetékek tudunk így küldeni. Amennyiben másféle problémát szeretne feljelenteni, kérjük, forduljon közvetlenül a boltiértelhez.

SK Náš priamy servis pre chýbajúce kovanie
Ak by Vám chýbala nejaká časť kování, môžete poslať túto servisnú kartu priamo e-mailom na nižšie uvedenú adresu. Cieľom kování vieme poslať iba týmto spôsobom. Ak by ste mali inú reklamáciu ohľadom vášho nábytku, obraťte sa prosím na váš predajcu nábytku.

SLO Náš direktni servis za delce za montažo
Vse manjkajoče dele montažne, lahko v našem direktni pošljete po e-pošti direktno na spodnji naslov. Po tej poti vam lahko pošljemo samo delce. Če želite reklamirati kakšen drug del pohištva, se obrnite neposredno na vašo trgovino pohištva.

RO Serviciul nostru direct pentru accesorii
In cazul in care va lipseste o piesa de accesoriu, puteti sa trimiti direct acest card de serviu prin e-mail la adresa de mai jos. Noi nu putem expedia piesa de fier mai e decit pe aceasta cale. Dacă aveți o altă reclamație referitoare la piesa de mobilier, atunci vă rugăm să vă adresați direct la magazinul dvs. de mobilier.

RUS Наш директен сервис для крепежей
Если Вам не хватает какой-либо детали крепежа, можете отправить эту карточку напрямую по адресу, указанному ниже. Однако мы можем отправить крепеж только таким образом. Если у Вас есть другая претензия по поводу мебели, пожалуйста, обращайтесь непосредственно к продавцу мебели.

S Vår direktservice för beslagdelar
Om du saknar en beslagdel kan du skicka detta servicekort direkt till e-postadressen som anges nedan. Tänk på att detta är den enda möjligheten att skicka beslagdelar till dig. Om du vill reklamera din möbel av annan anledning rekommenderar vi kontakt med möbelsälaren direkt.

ES Nuestro servicio directo para accesorios
Si le falta al algún accesorio, puede enviar este tarjeta de servicio directamente a la siguiente dirección. No obstante, por este método solo podemos enviar accesorios. Si tiene alguna otra objeción sobre su mueble, consulte directamente con su mueblería.

TR Doğrudan için doğrudan servis için
Bir donatıya z eklenmiş bu servis kartını doğrudan aşağıdaki bulur adresine doğrudan mail ile gönderebilirsiniz. Sadece bu yönde donatı parçalarını gönderebiliriz. Mobilya parçalarıyla ilgili diğer sorunlarınız için doğrudan mobilya satış noktasına başvurmanız gerekir.

nr	L [mm]	B [mm]	T [mm]	Menge	Cut
1	762	622	25	1	1/1
2	762	622	25	1	1/1
3	1380	604	25	1	1/1
4	1380	175	16	1	1/1

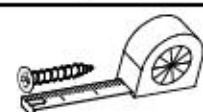
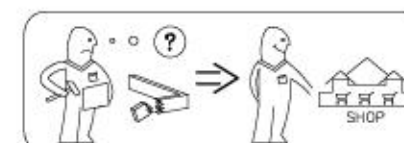
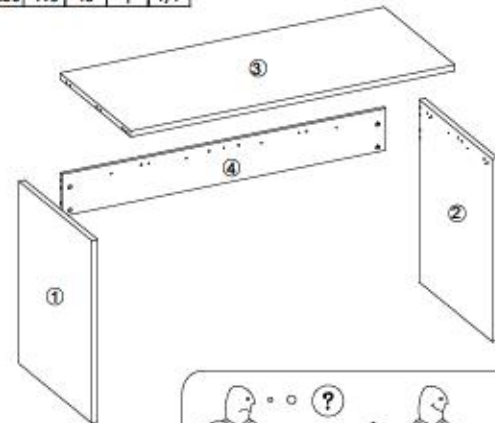

B1 ø8x35 x...	I7a x...	W1 x...
I7c x...	K1 x...	K10 x...
P4 x...	F4 x...	



+49 5233 95 290 10

service@mv-stelhelm.de

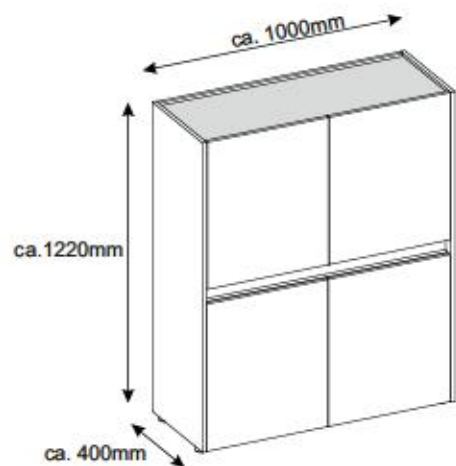

- ⓓ **Montageanleitung**
- ⓃⓁ **Handleiding voor de montage**
- ⓉⓇ **Montaj talimatı**
- ⓕ **Noticia de montage**
- ⒸⓏ **Montážní návod**
- ⓗⓤ **Szerelési útmutató**
- ⓖⓔ **Assembly Instructions**
- Ⓟ **Instrukcja montażu**
- Ⓡⓤ **Инструкция по монтажу**
- Ⓡ **Istruzioni di montaggio**
- ⓈⓀ **Návod na montáž**
- Ⓡⓞ **Instrucțiunile de montaj**
- ⓔⓈ **Instrucciones de montaje**
- ⓉⓇ **Montaj Talimatı**

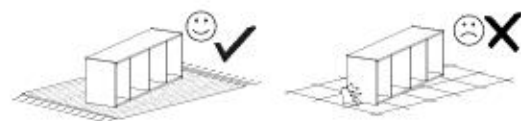
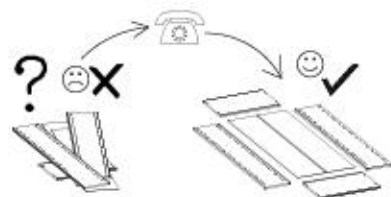
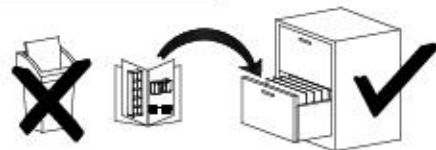
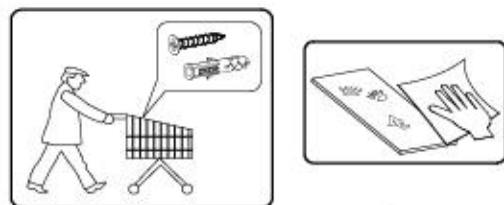
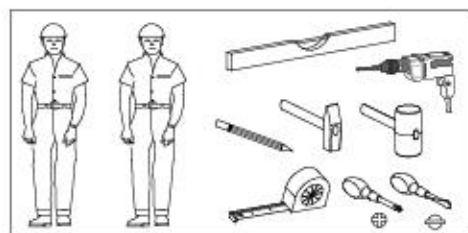

nr	L[mm]	B[mm]	T[mm]	blende	colt
1	1200	400	16	1	2/2
2	1155	323	16	1	2/2
3	1200	400	16	1	2/2
4	968	366	16	1	1/2
5	476	322	16	4	1/2
6	476	322	16	1	1/2
7	476	322	16	1	1/2
8	968	362	16	1	1/2
9	968	80	16	1	2/2
10	968	77	38	1	2/2
11	571	480	16	4	2/2
12	1170	489	3	1	2/2
13	1170	489	3	1	2/2

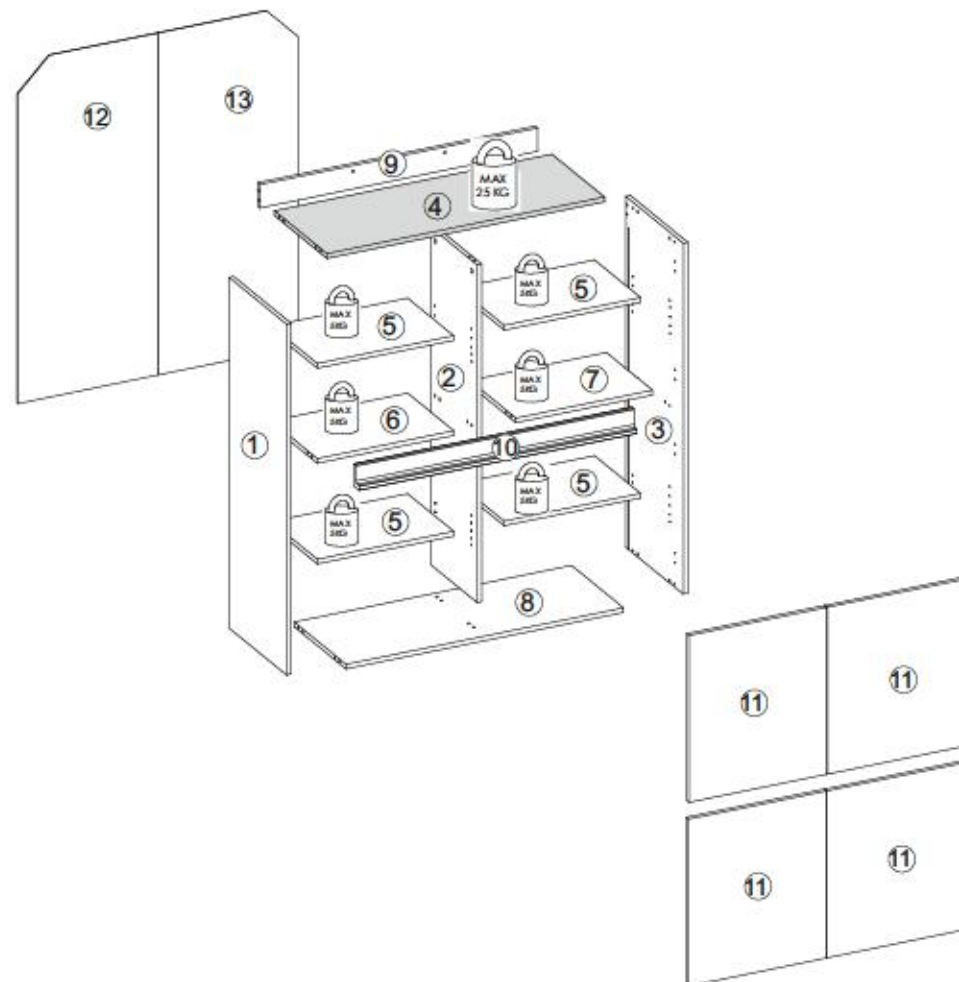

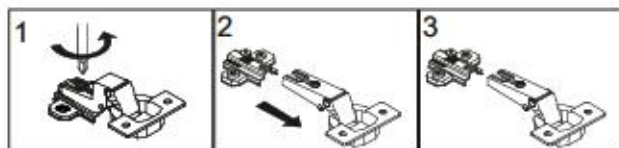
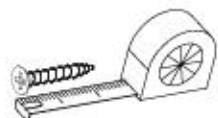

B1 ø8x35 x20	B3 ø8x60 x2	A1 ø7x50 x4	W2 x1	I7 x14
K1 x18	K10 x14	D4 x8	C6 x8	G34 3,5x16 x18
K12 x2	G49 4x16 x16	F13 x4	Z6 x8	I1 x6
F2 x16	M11 x2	G50 3x20 x20	P10 x5	G36 4x30 x5

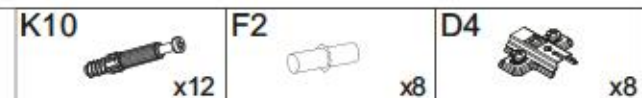

I

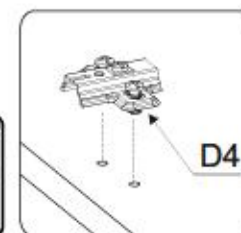
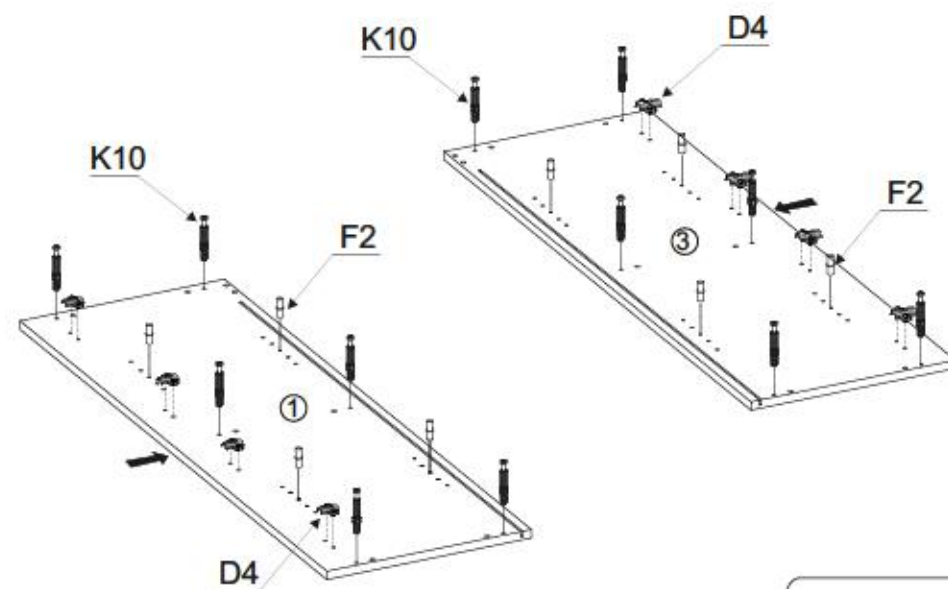

II

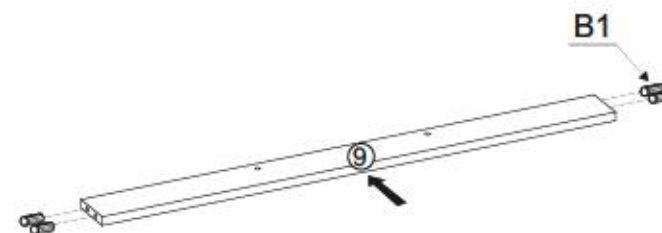
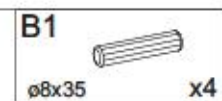



III

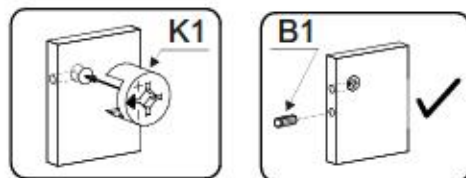
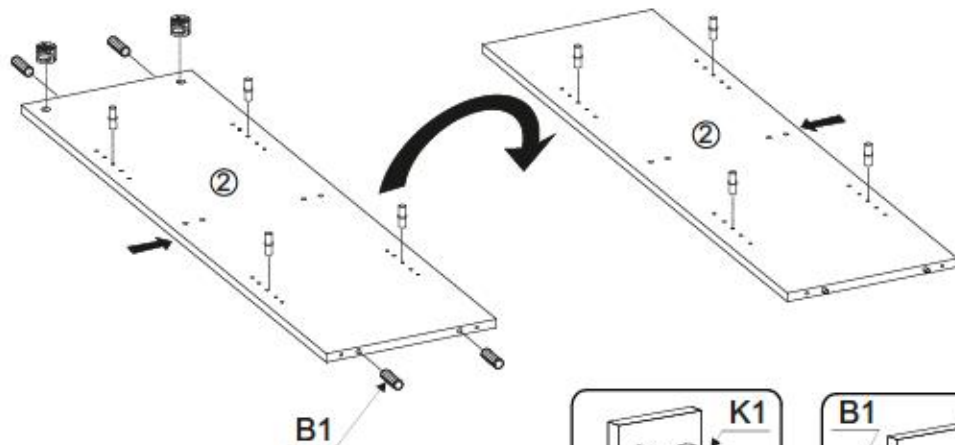
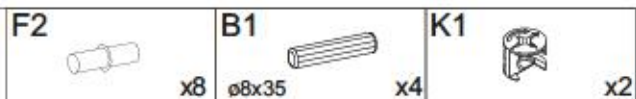

IV

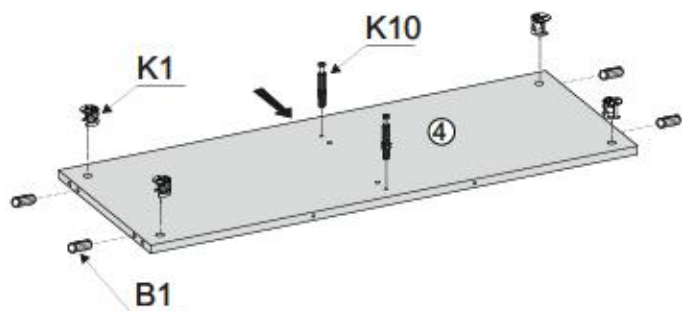
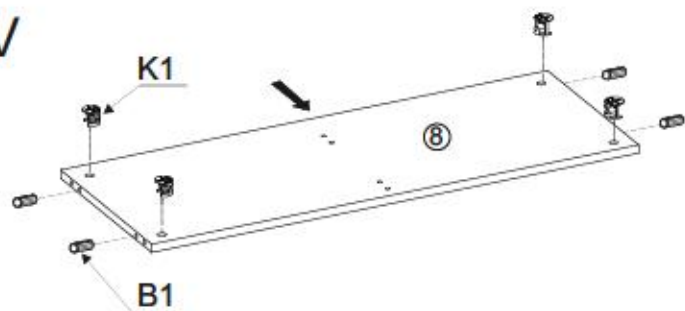
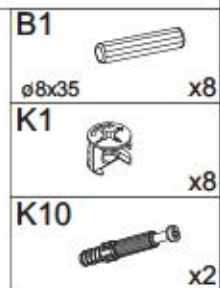

V

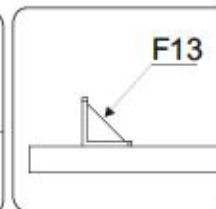
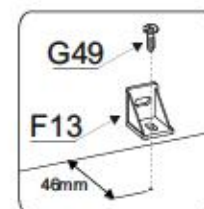
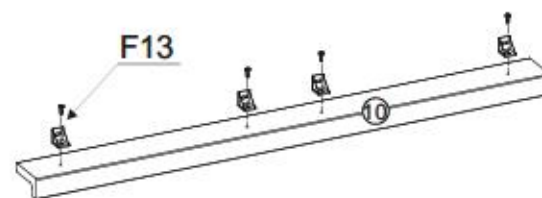
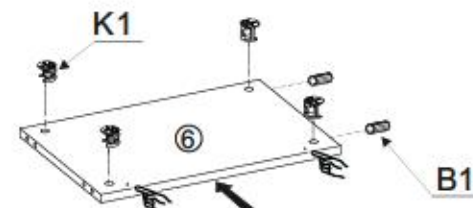
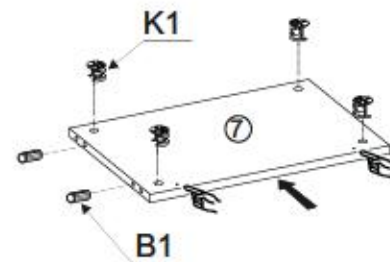
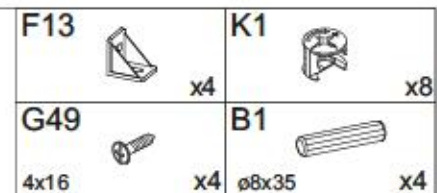

VI

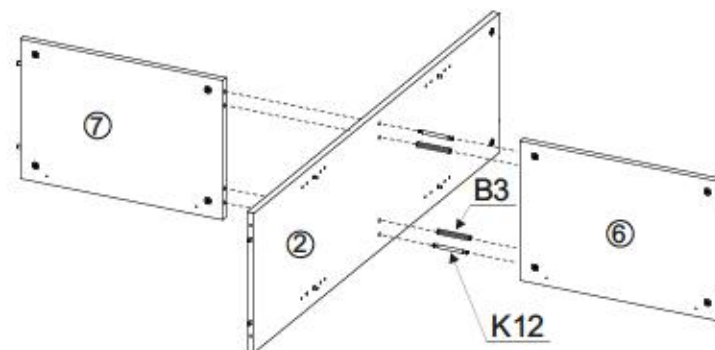
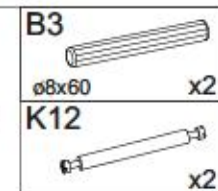
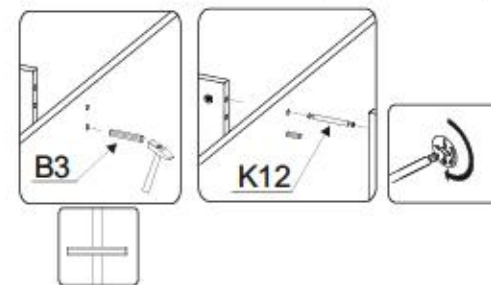



VII

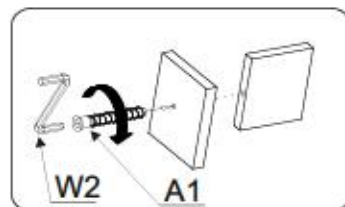
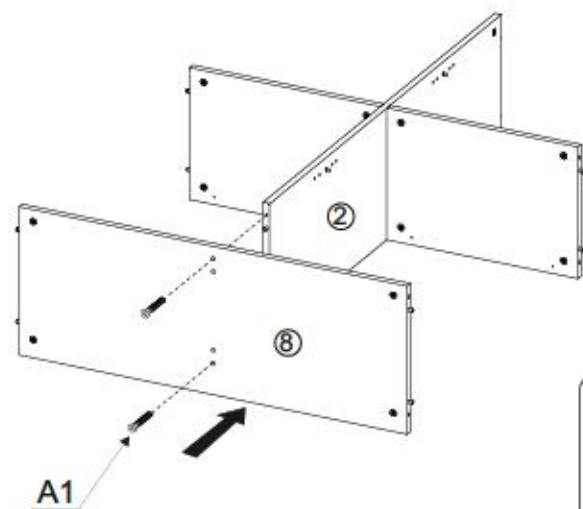

VIII

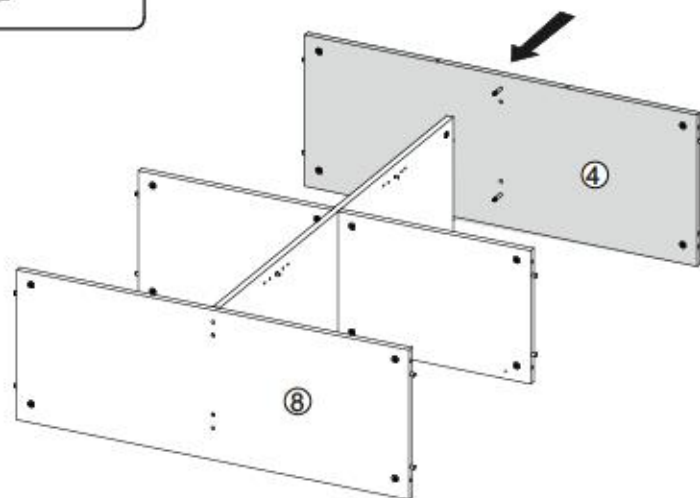
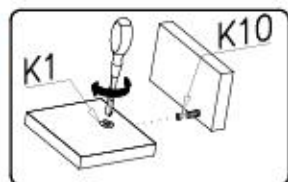

IX

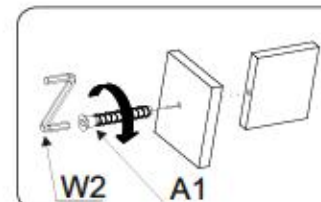
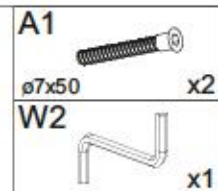
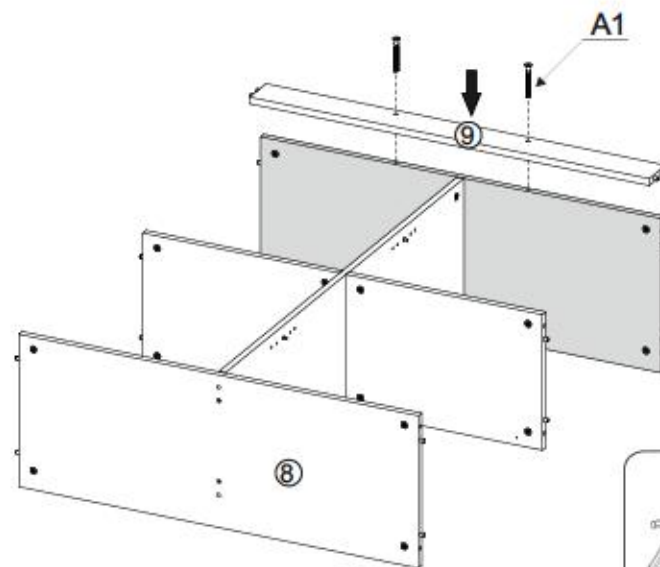

X

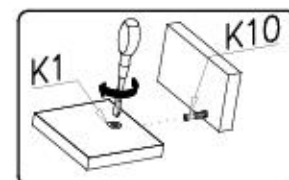
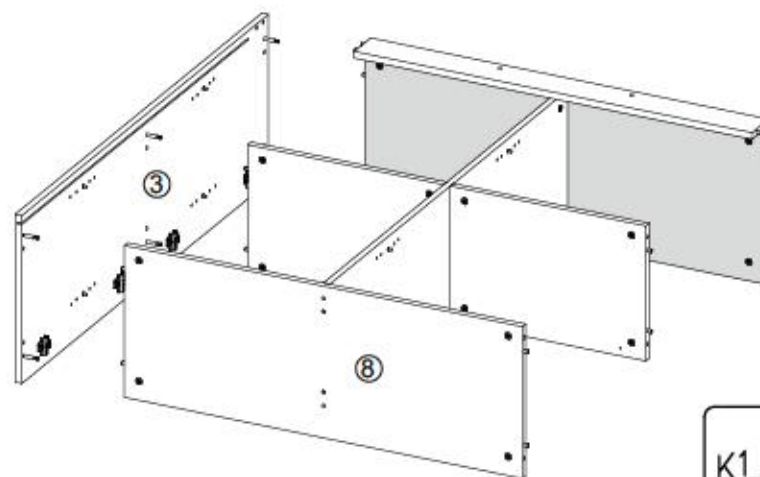

9/15

CITY / GIRON 56

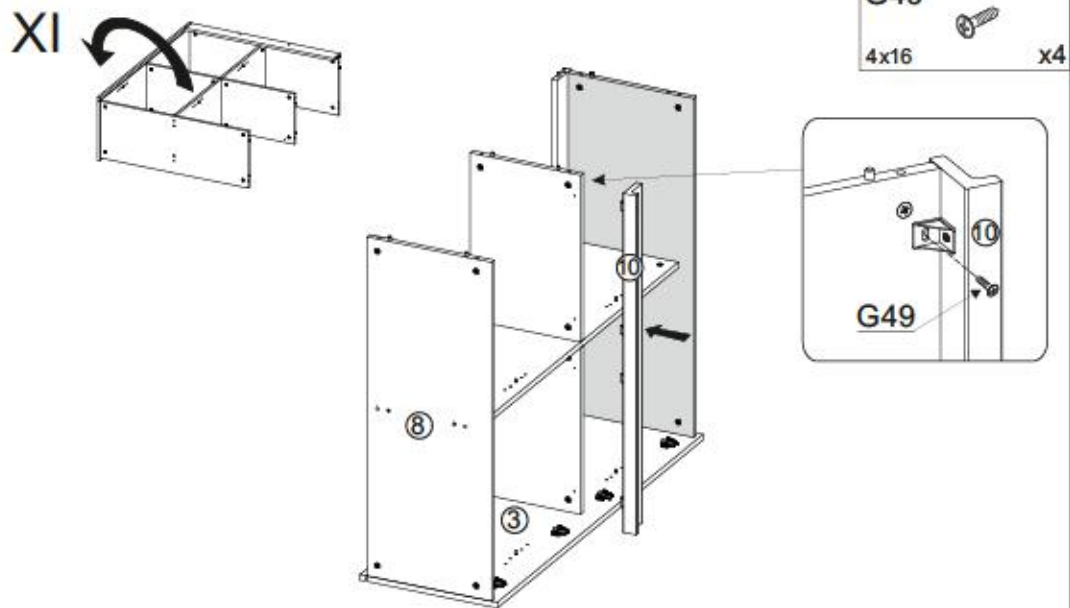

XII

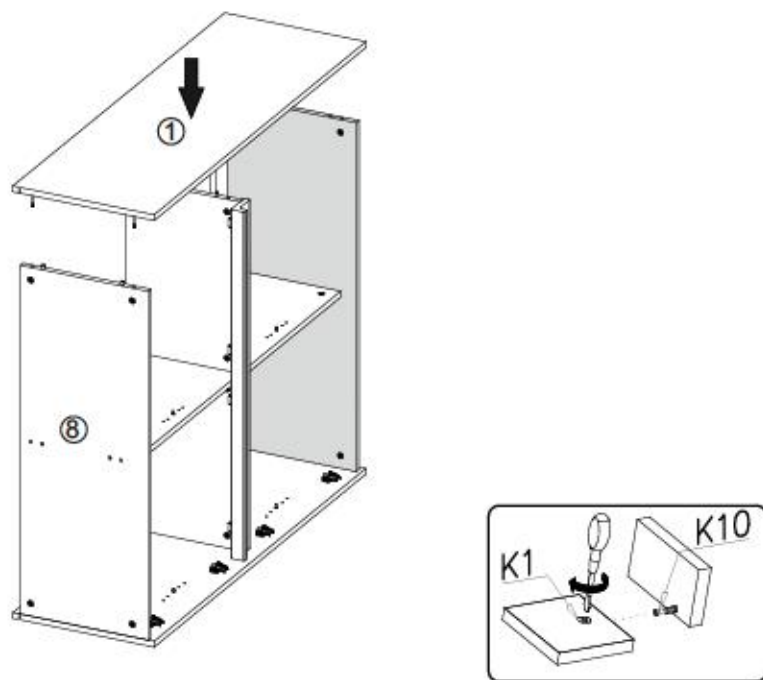

10/15

CITY / GIRON 56



XIII

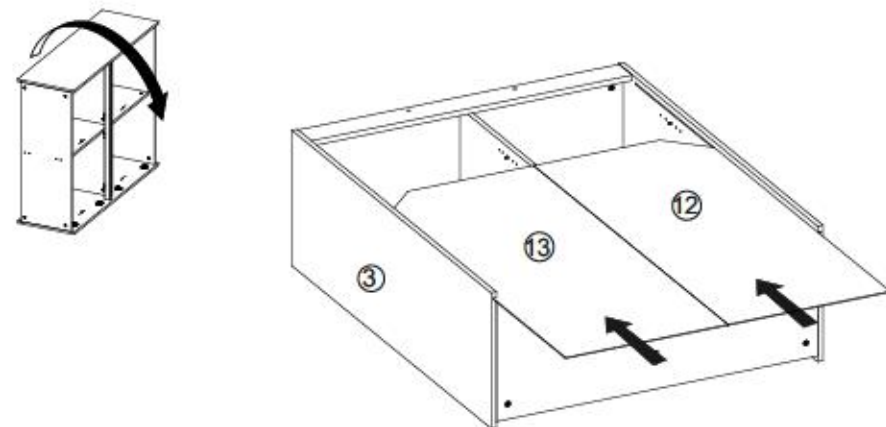

XIV

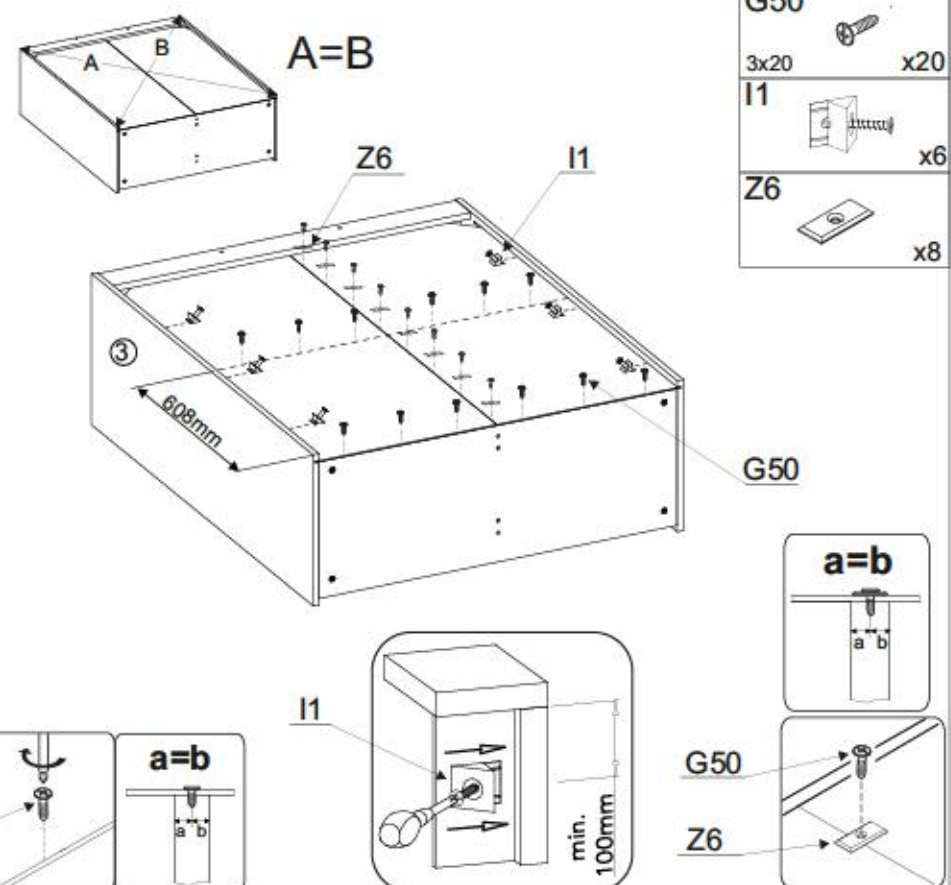



XV

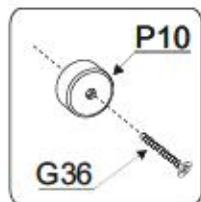

P10



x5

G36



4x30 x5

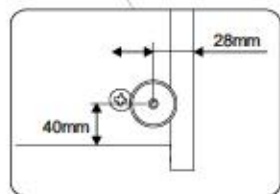
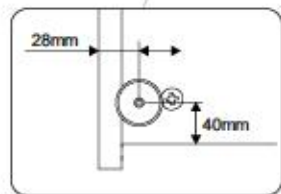
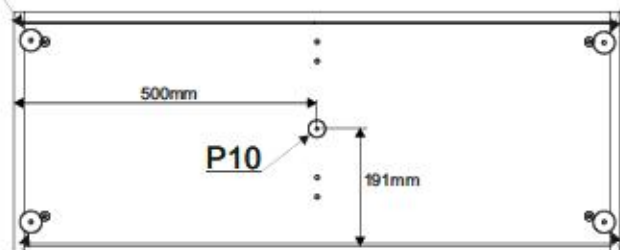
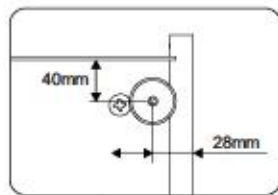
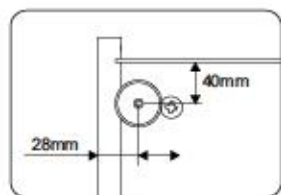
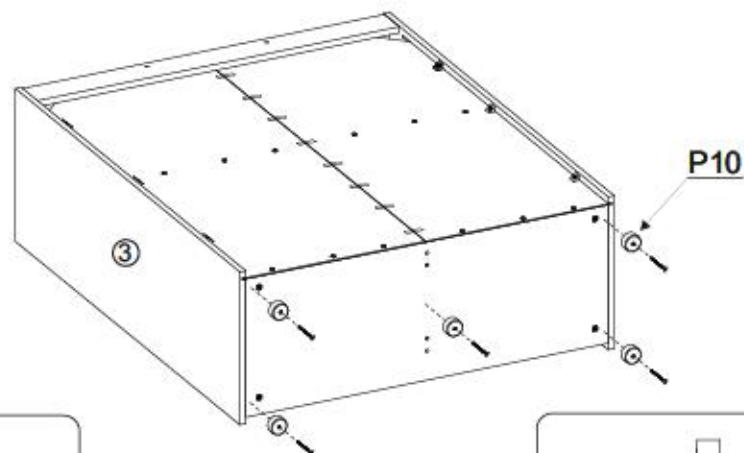

XVI

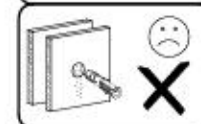
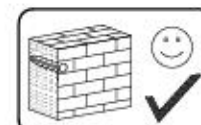

G34

3,5x16 x2

M11



x2

I7



x14

G49



4x16 x8

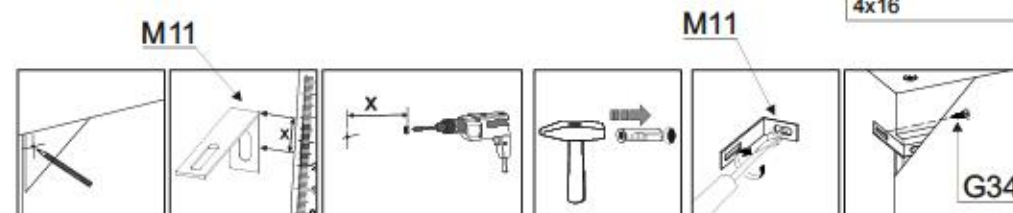

G49

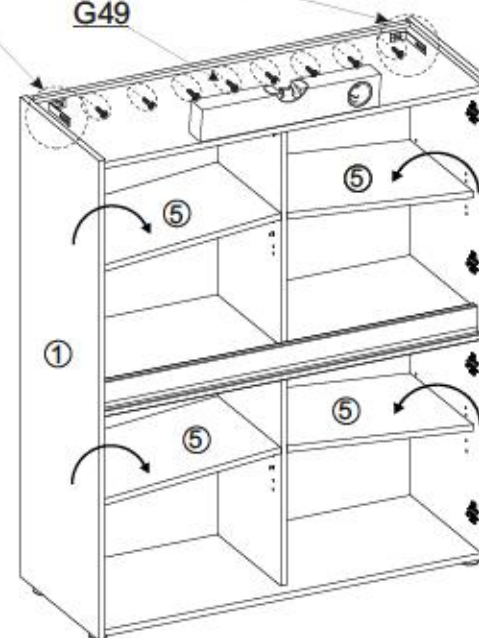

G49

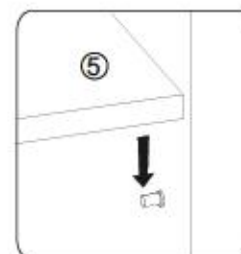
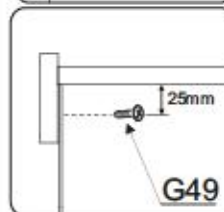
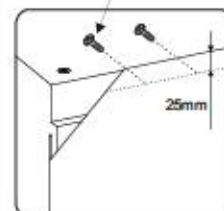



XVII

- C6 x8
- G34 3,5x16 x16

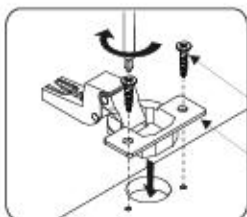

- G34
- C6

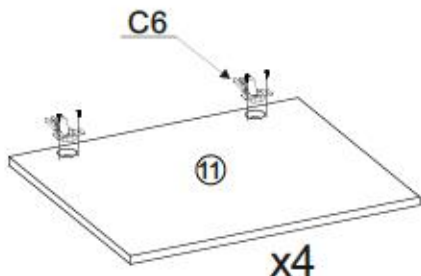

XVIII

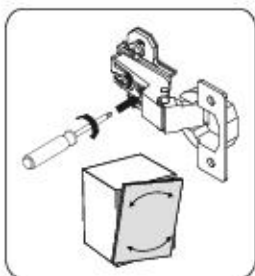
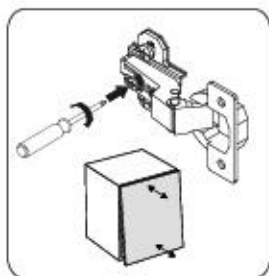
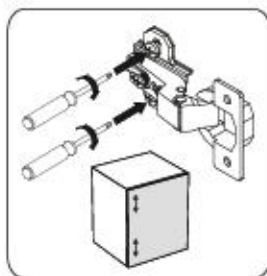
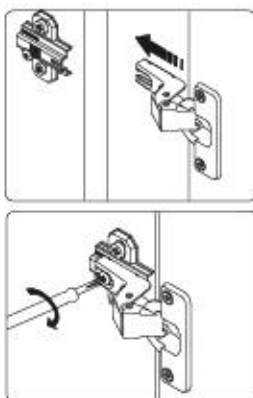
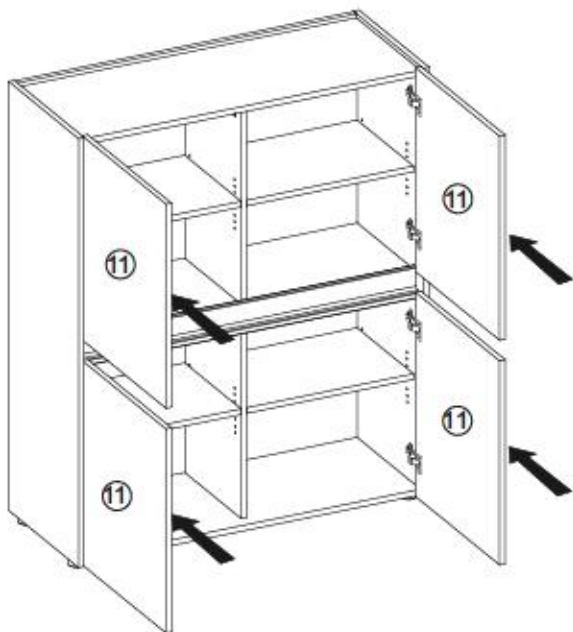

Name • Nom • Nome • Naam • Nazwa • Jméno • Νόζον • Név • Denumire • Isim • Название	Nr • No • N° • Номер • Č • Sz	Typ • Type • Tip • Típus • Тíро • Tun
CITY / GIRON	--	56

D Lirene Dinstelwaaier. De Beschlagjes
Solve Ihnen ein Beschlagteil haben. Können Sie diese Servicekarte
direkt an die untenstehende Adresse mailen. Wir können allerdings
nur Beschlagteile auf diesem Wege verschicken. Solten Sie eine
andere Beseitigung an Ihrem Möbelstück haben, so wenden Sie
sich bitte direkt an Ihr Möbelhaus.

GB Our direct order service for fitting
If a fitting part is missing, you can e-mail this service card directly
to the address below. However, we can only send fitting parts in
this way. If you have any other issues for complete dismantling
your item of furniture, please contact your furniture store directly.

CZ Někdy přikládáme pro konkrétní
Obyčlivě vám rádiý díly, levněji, můžete také samotný koutu odebrat
e-mailem přímo na níže uvedenou adresu. Touto cestou však
můžeme poslat až jen díly konkrétní. Pokud byste měli nějaký jiný problém
s nábytkem, obraťte se přímo na svého prodejce nábytku.

F Bien étudier la notice de montage
Si vous remarque une pièce manquante, veuillez envoyer directement la présente
carte service à l'adresse e-mail indiquée ci-dessous. Cependant, ceci
nous permet uniquement d'envoyer des ferrures. Pour tout autre type
de réclamation concernant votre meuble, veuillez contacter
directement votre magasin d'ameublement.

I Il nostro servizio è diretto per i casi di danni
Qualora Vi dovesse mancare un pezzo di ferramenta, allora Vi
preghiamo di inviare questa carta di servizio immediatamente
all'indirizzo sottostante. Possiamo inviare i pezzi di ferramenta
solamente per mezzo di questo procedimento. Qualora dovesse
avere qualche altro problema in merito al mobile, allora Vi
preghiamo di rivolgerVi direttamente al Vostro Negozio di mobili.

BG Нека да директно устрои за обслуга
Ако липовата част от комплектта, помолете настоящата
карточка картра и не я прагате на e-mail адреса, защото
по-просто. Тя може да ви позволи да доставим само
необходимите елементи от обслуга. Ако устроите други дефекти по
мебелта, да свържете се за обслугата на мястото на
продажбата, от който сте закупили мебелта.

NL Om directieservice voor losse onderdelen
Wanneer er een onderdeel ontbreekt, kunt u deze servicekaart
direct aan onderstaand e-mailadres sturen. Wij kunnen langa de
weg echter alleen bestelbare vasten. Mocht u een ander
probleem aan uw meubel hebben, verzaken wij u contact op te
nemen met uw meubeldealer.

PL Nasz bezpośredni serwis dotyczy montażu
Jeżeli brakuje części konkretnych do montażu, prosimy o przesłanie
nam niniejszej karty serwisowej na poniższy adres e-mailowy.
W ten sposób możemy przesłać: Pełniaczu tylko brakujące części.
W przypadku innych składek dotyczących mebla, prosimy o kontakt
zły do salonu meblowego, w którym został dokonany zakup.

HR Servis za otkove
U slučaju da nedostaje neki od dijelova molimo vas da na dole
navedenu mail adresu pošaljete ovaj servisni kartica. Na ovaj način
možu se dostaviti samo otkovi. U slučaju da imate dodatne prigovore
vezane uz lomud namještaja molimo vas da se obistite bravno
trgovini namještaja gdje je isti kupljen.

HU Direktbeszélgetés vanaból esetlén
Ha hiányzik egy vasalék, azt a környék leírásában előírtak az
alább található címre. Azonban csak a vasalékokat tudunk így
küldeni. Amennyiben másféle problémák állnak fenn a bútorteljesítéssel
kapcsolban, forduljon közvetlenül a bútorteljesítőhöz.

SK Náš priamy servis pre čisti kusy
Ak by Vám chýbala nejaká časť, môžete poslať
túto servisnú kartu priamo na nižšie uvedenú
adresu. Cieľom je poslať Vám iba kusy nábytku.
Ak by ste mali iný problém s nábytkom, obráťte sa
priamo na miestnu predajňu nábytku.

SLO Njela direktno uslugam stotim za otkove
Da vam manjka kakikoli delov, lahko to namalo lahko pošljete
po e-pošti direktno na spodnji naslov. Po se pošiljamo lahko
samo otkove. Če imate kakikoli drug del
pošiljate, se obrnite neposredno na vašo trgovino pohištva.

RO Servisul nostru direct pentru accesorii
In cazul în care vă lipsește o piesă de mobilier, puteți să trimiteți
direct o astfel de card de serviu prin e-mail la adresa de mai jos. Noi
nu putem expedia piese de mobilier decât pe această cale.
De altfel, oricare altă reclamație referitoare la piese de mobilier,
atunci vă rugăm să vă adresați direct la magazinul dvs. de mobilier.

RUS Наш прямой сервис для поставки фурнитуры
Если обнаружено, что Вам не хватает того или иного элемента
фурнитуры, Вы можете отправить сервисную карту по адресу
непосредственно на нижеприведенный адрес электронной
почты. Однако, таким образом мы можем переслать лишь
фурнитуру. Если же у Вас возникли иные проблемы относительно
проблем с мебелью, пожалуйста, обращайтесь
непосредственно в организацию, осуществляющую продажу.

S Vr. direktna servica for bestelbare
Om du saknar en bestelbar del du skicka detta servicekort direkt
till e-postadressen som anges nedan. Tillåt ej att detta är den enda
sätt på vilket vi skicka bestelbara delar. Om du vill reklamera ditt
möbel av annan anledning rikta du till närliggande möbelhus direkt.

ES Nuestro servicio directo para accesorios
Si le falta algún accesorio, puede enviar esta tarjeta de servicio directamente
a la siguiente dirección. No obstante, por esta vía solo podrá
enviar accesorios. Si tiene alguna otra objeción sobre su mueble, consulte
directamente con su mueblería.

TR Doğrudan için doğrudan servisleriniz
Bir donanım eksikliği hissederseniz doğrudan aşağıdaki bulduğunuz adrese
doğrudan mail ile yazabilirsiniz. Sadece bu yolla donanım parçalarını
gönderebiliriz. Mobilyanızda başka bir şikayeti varsa lütfen doğrudan mobilya satışçınıza
başvurun.

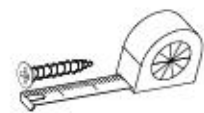

B1 $\varnothing 8 \times 35$ X...	B3 $\varnothing 8 \times 60$ X...	A1 $\varnothing 7 \times 50$ X...
W2 X...	I7 X...	K1 X...
K10 X...	D4 X...	C6 X...
G34 3,5x16 X...	K12 X...	G49 4x16 X...
F13 X...	Z6 X...	I1 X...
F2 X...	M11 X...	G50 3x20 X...
P10 X...	G36 4x30 X...	



Name • Nom • Nome • Naom • Nazwa • Jméno • Νόμος • Νέμ • Denumire • Isim • Название	Nr • No • N° • Номер • Č • Sz	Typ • Type • Tip • Тип • Tipo • Tun
CITY / GIRON	--	56

D Unsere Dienstleistungen für Beschädigte
Sollten Ihnen ein Beschädigter fallen, können Sie diese Servicekarte direkt an die untenstehende Adresse mailen. Wir können auf diese Weise nur Beschädigte auf diesem Wege verschicken. Sollten Sie eine andere Beseitigung an Ihrem Möbelstück haben, so wenden Sie sich bitte direkt an Ihr Möbelhaus.

GB Our direct order card for filling
If a filling part is missing, you can e-mail this service card directly to the address below. However, we can only send filling parts in this way if you have any other claims for complaint concerning your item of furniture, please contact your furniture store directly.

CZ Nahr přímá služba pro kadeřní
Chytl-li vám nějaký díl z kadeřní, můžete tuto servisní kartu odeslat e-mailem přímo na níže uvedenou adresu. Touto cestou však můžeme poslat jen díly kadeřní. Pokud byste měli nějaký jiný problém, obraťte se přímo na svého prodejce nábytku.

F En attendant la notice de montage
Si vous manquez une pièce, veuillez envoyer directement la présente carte service à l'adresse e-mail indiquée ci-dessous. Cependant, ceci nous permet uniquement d'envoyer des fixations. Pour tout autre type de réclamation ou notamment votre meuble, veuillez contacter directement votre magasin d'ameublement.

I Il nostro servizio di aiuto per i danni del ferramenta
Qualora vi dovesse mancare un pezzo di fissaggio, allora vi preghiamo di inviare questa carta di servizio immediatamente all'indirizzo sottostante. Possiamo inviare i pezzi di fissaggio solamente per mezzo di questo procedimento. Qualora dovete avere qualche altra reclamazione in merito al mobile, allora vi preghiamo di rivolgervi direttamente al Vostro Negozio di mobili.

BG Нашата директна услуга за облек
Ако липоват част от комплекта, потърсете настоящата сервисна карта и я изпратете на е-мил адреса, посочен по-долу. По този начин можем да доставим само крепежни елементи от облек. Ако установите друга поврека по мебелта, Ви съветваме да се обърнете към мебелната изработилница, от която сте закупили облекта.

NL Onze directiekaart voor losse onderdelen
Wanneer er een onderdeel ontbreekt, kunt u deze servicekaart direct aan onderstaand e-mailadres sturen. Wij kunnen langzame deze weg echter alleen losse agdelen versturen. Mocht u een ander probleem aan uw meubel hebben, verzoeken wij u contact op te nemen met uw meubel dealer.

PL Nasz bezpośredni serwis części montażowych
Jeżeli brakuje części konstrukcyjnych do montażu, prosimy o przesłanie nam niniejszej karty za pośrednictwem na niżej podanej adres e-mailowej. W ten sposób możemy przesłać Państwu tylko brakujące części. W przypadku innych reklamacji dotyczących mebla, prosimy zgłaszać je do sklepu meblowego, w którym został dokonany zakup.

HR Servis za otkov
U slučaju da nedostaje neki od dijelova molimo vas da na dolje navedenu mail adresu pošaljete naš servisni obrazac. Na ovaj način mogu se dostaviti samo otkovi. U slučaju da imate dodatne prigovore vezane uz komad namještaja molimo vas da se obratite izravno trgovini namještaja gdje je isti kupljen.

HU Direktnak gátlakunk vasalok eszelen
Ha hiányzik egy vasalat, ezt a kártyát elektronikus úton küldheti az alábbi e-mail címre. Azonban csak a vasalatokat tudunk így küldeni. Amennyiben másfajta reklamációt kell lenn közölniükkel, kérem, forduljon kizárólag a boltiüzletéhez.

SK Naš priamy servis pre štít kovaní
Ak by vám chýbala nejaká časť kovaní, môžeme poslať toto servisní listu poštou e-mailom na nižšie uvedenú adresu. Cieľ je kovaní a vieme poslať iba týchto príslušenstiev. Ak by ste mali inú námietku ohľadom Vašho nábytku, obráťte sa priamo na Vašu predajňu nábytku.

SLO Naše direktna uslužba strokov za delila
Če vam manjka kakikoli delila, lahko to sporočimo karico poštivo po e-pošti direktno na spodnji naslov. Po tej poti vam lahko pošljemo samo otkove. Če delila ne potrebujete kakikoli drug del pohištva, se obrnite neposredno na vašo trgovino pohištva.

RO Servisul direct pentru accesorii
In cazul in care va lipseste o piesa de fixare si e-mailul cu linkul catre acest card de service prin e-mail la adresa de mai jos. Noi nu putem expedia piesa de fixare si de e-mail catre casa. Dacă aveți o altă reclamație și referitoare la piesa de mobilier, atunci vă rugăm să vă adresați direct la magazinul dvs. de mobilier.

RUS Наш прямой сервис для поставки фурнитуры
Если обнаружено, что Вам не хватает того или иного элемента фурнитуры, Вы можете отправить сервисную карту по факсу непосредственно на нижеуказанный адрес электронной почты. Однако, такие образцы мы можем отправить лишь фурнитуру. Если же у Вас обнаружены другие претензии относительно приобретенной мебели, пожалуйста, обращайтесь непосредственно в магазин, осуществляющий продажу.

S M directiekaart voor losse onderdelen
Om du een van een losse onderdelen kan du alinea deze servicekaart of e-mail te onderstaand adres mailen. Denk je dat de de andere problemen met je meubel, dan wordt je verzocht om te contact met je meubel dealer.

ES Nuestro servicio directo para accesorios
Si le falta algún accesorio, puede enviar esta tarjeta de servicio directamente a la siguiente dirección. No obstante, por este método solo podemos enviar accesorios. Si tiene o gura otra objeción sobre su mueble, consulte directamente con su mueblería.

TR Doğrudan loto dogudan servis karti
Eğer donanılar eksikse bu servisi karti dogudan yapidaki bul unan adrese dogudan mail yorabilirsiniz. Eadere bu yolla donanilar gondermezsiniz. Mobilyenize bagli diger problemler varsa kizlen dogudan mobilya satilicinizla derisiz.

nr	h[mm]	l[mm]	t[mm]	Menge	Teil
1	1200	400	16	1	2/2
2	1155	323	16	1	2/2
3	1200	400	16	1	2/2
4	968	366	16	1	1/2
5	476	322	16	4	1/2
6	476	322	16	1	1/2
7	476	322	16	1	1/2
8	968	362	16	1	1/2
9	968	80	16	1	2/2
10	968	77	38	1	2/2
11	571	480	16	4	2/2
12	1170	489	3	1	2/2
13	1170	489	3	1	2/2

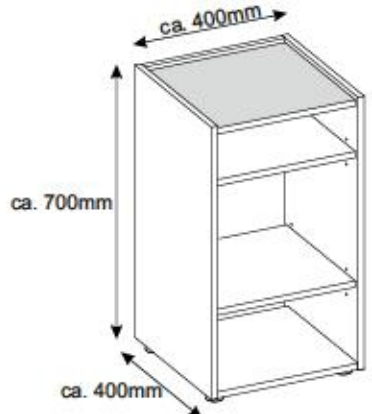
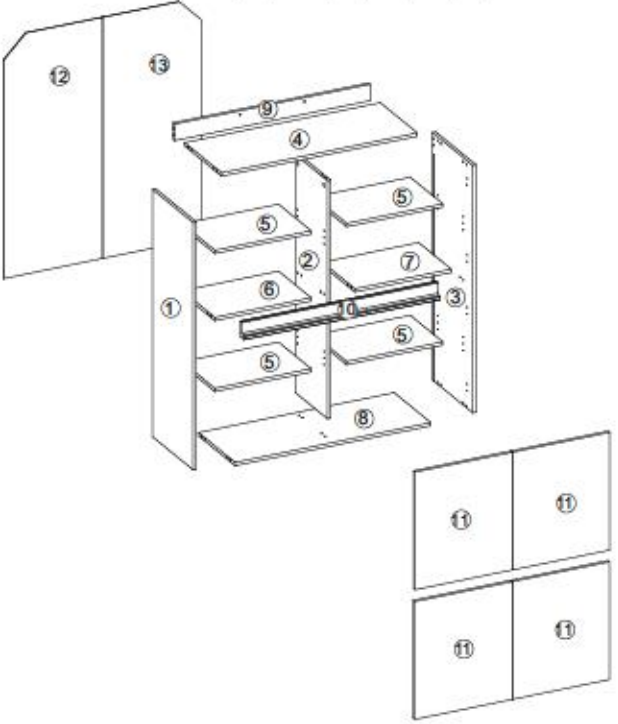

- D** Montageanleitung
- NL** Handleiding voor de montage
- TR** Montaj talimatı
- F** Notice de montage
- CZ** Montážní návod
- HU** Szerelési útmutató
- GB** Assembly Instructions
- PL** Instrukcja montażu
- RU** Инструкция по монтажу
- IT** Istruzioni di montaggio
- SK** Návod na montáž
- RO** Instrucțiuni de montaj
- ES** Instrucciones de montaje
- TR** Montaj Talimatı

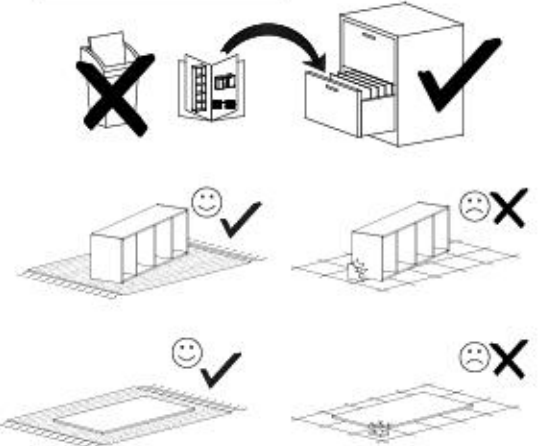
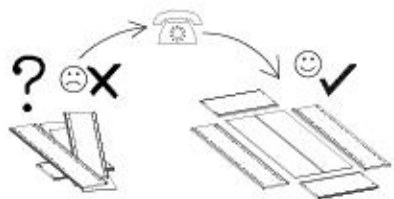
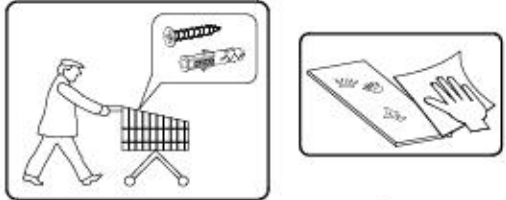
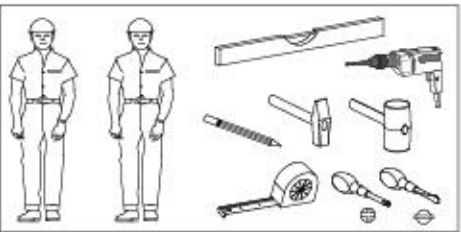



nr	L[mm]	R[mm]	T[mm]	Menge	Cell
1	700	400	16	1	1/1
2	700	400	16	1	1/1
3	368	368	16	1	1/1
4	368	367	16	1	1/1
5	368	353	16	2	1/1
6	368	683	16	1	1/1

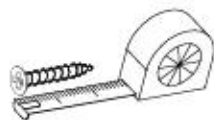
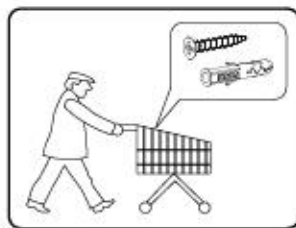
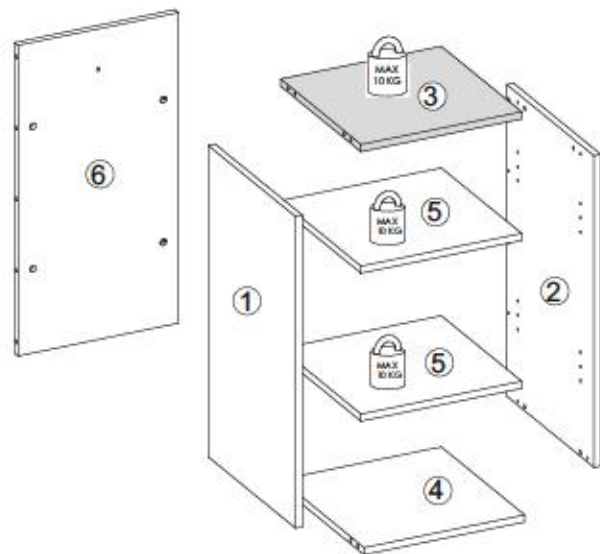

B1 ø8x35 x14	I7 x8	K1 x12	K10 x12	F4 x8
P10 x4	G36 4x30 x4	Q2 x1		



K10



x12

I

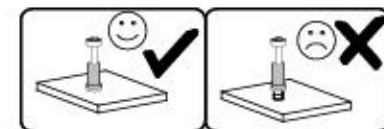
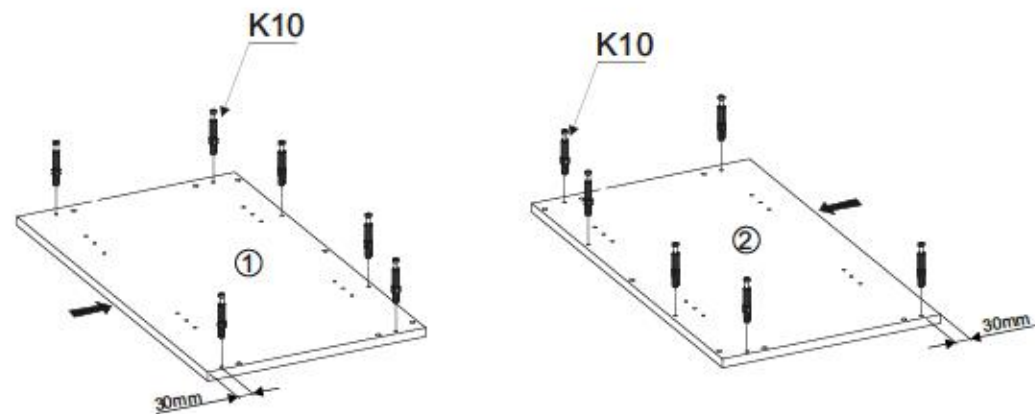

II

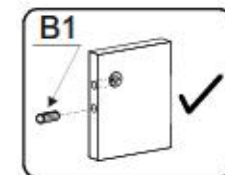
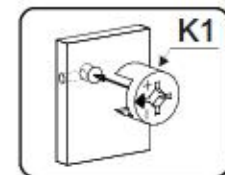
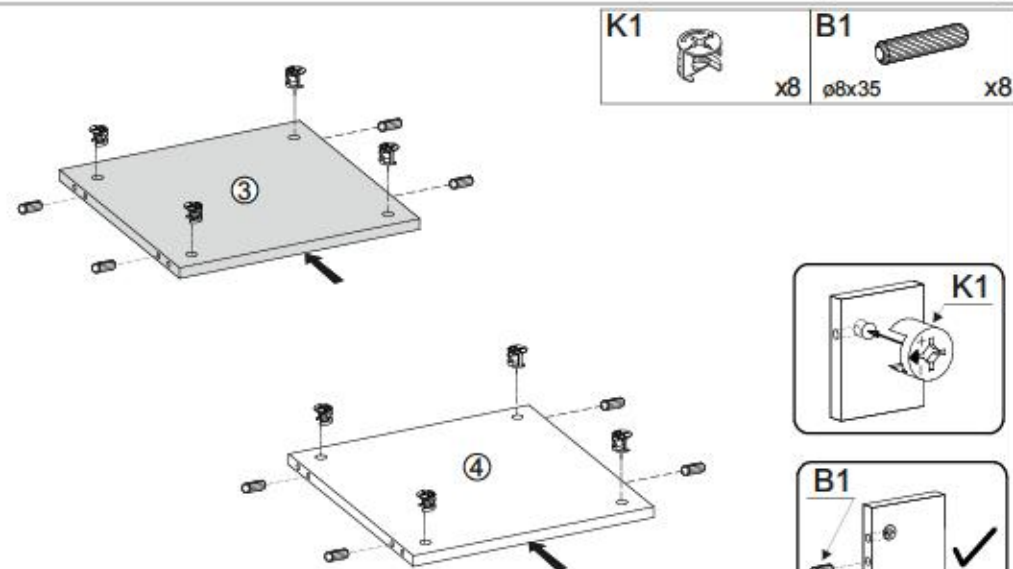



III

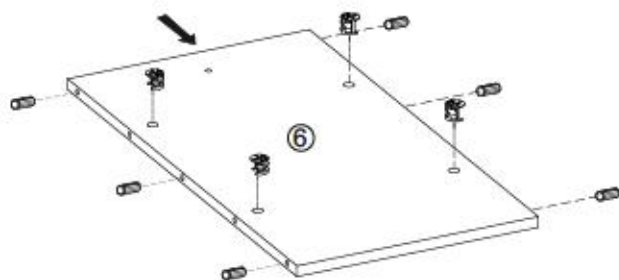
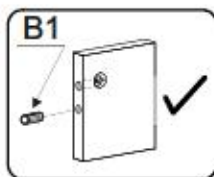
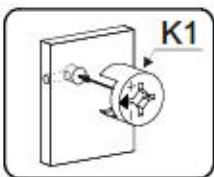
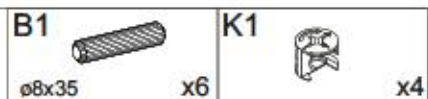

IV

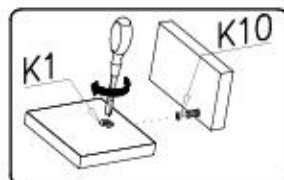
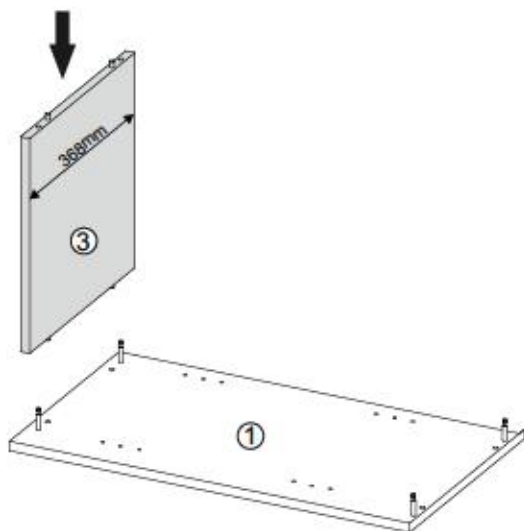

V

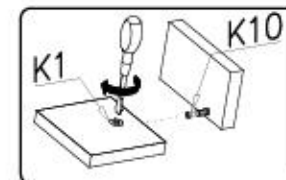
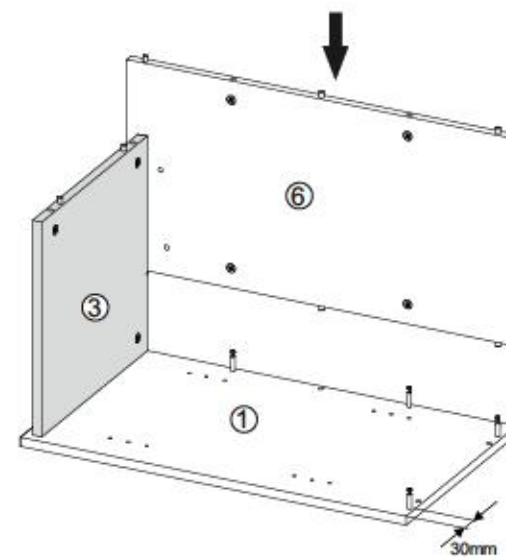

VI

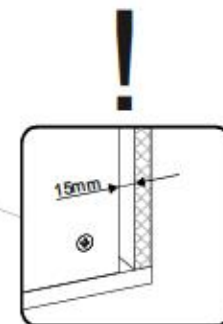
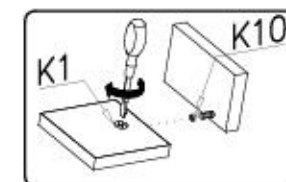
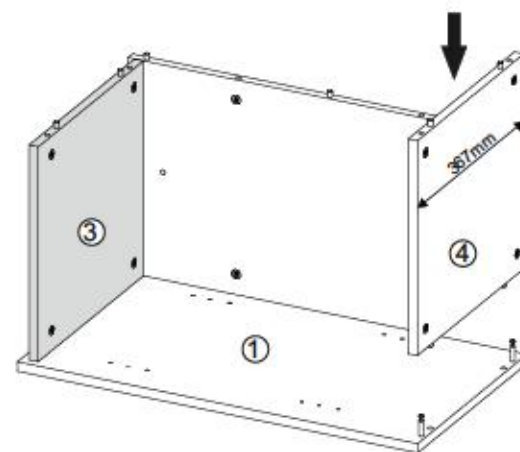



VII

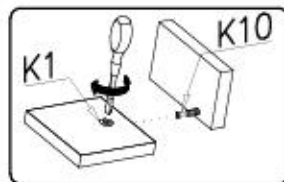
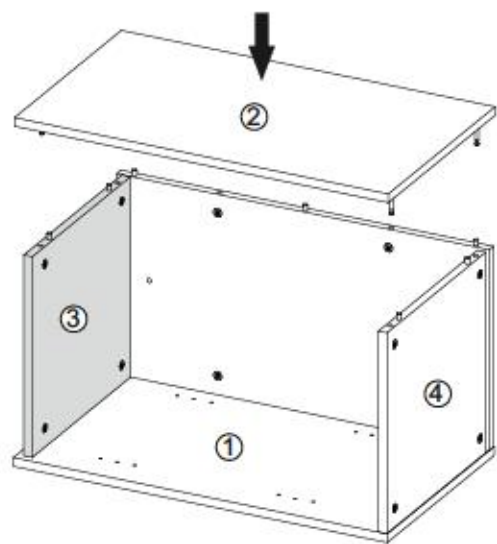

VIII

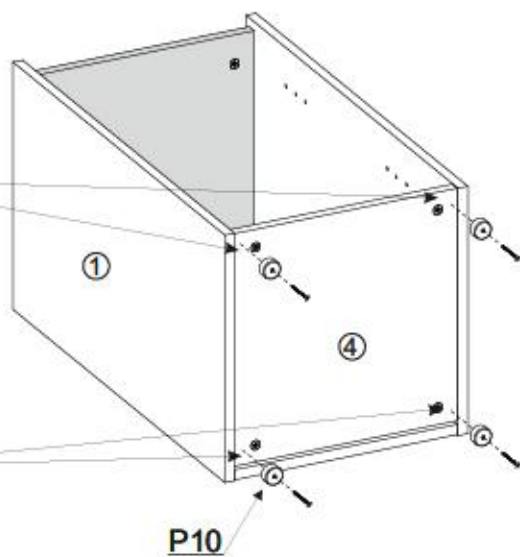
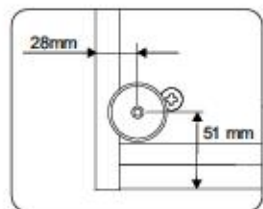
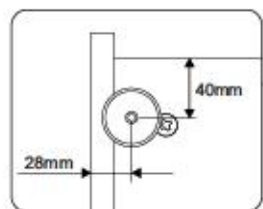
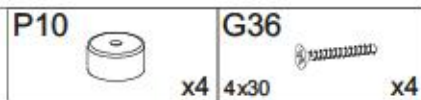
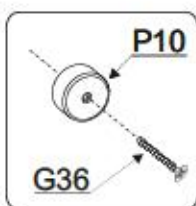

IX

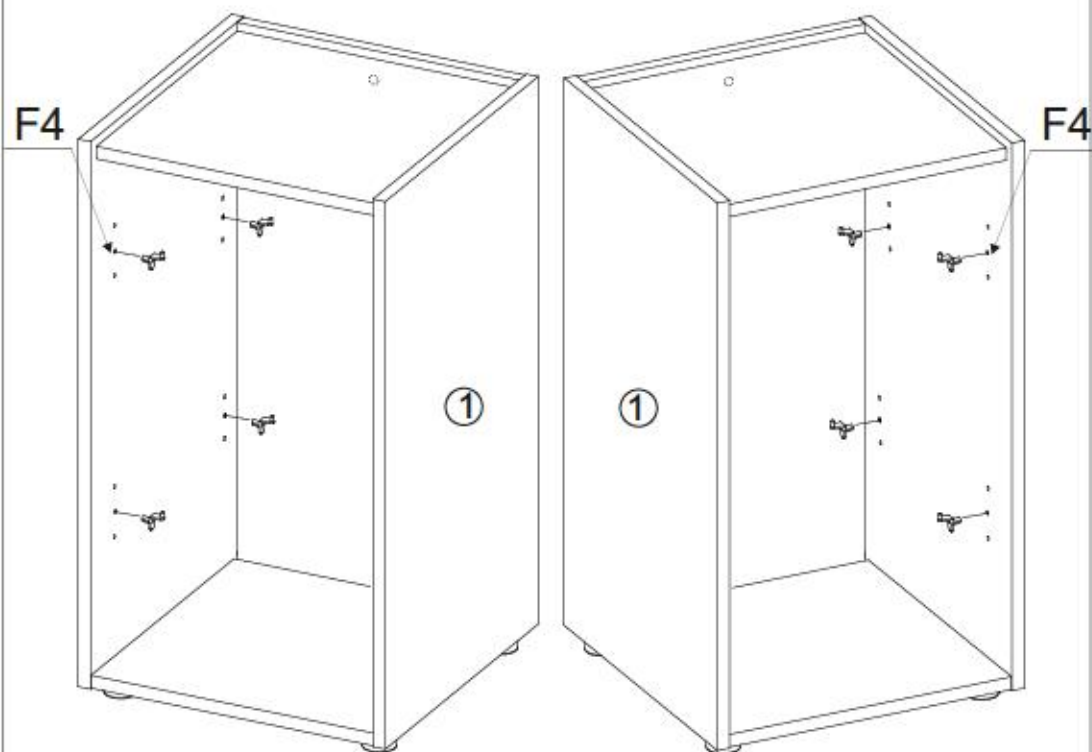
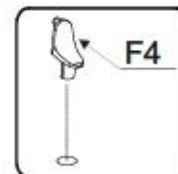



X

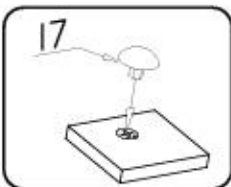
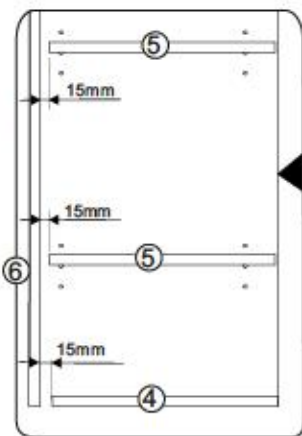
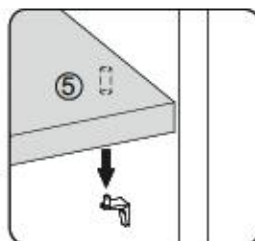
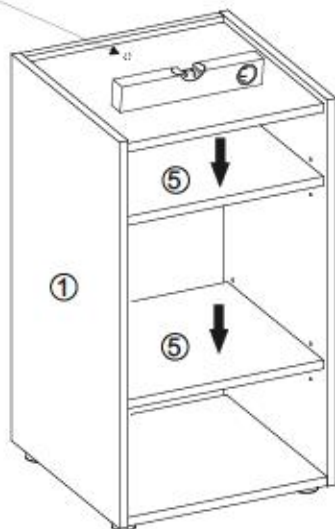
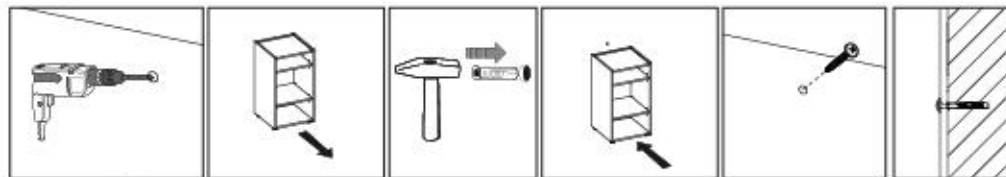
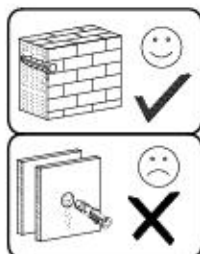

Name • Nom • Nome • Naom • Nazwa • Jméno • Νόζον • Νέν • Denumire • Isim • Название	Nr • No • N° • Номер • Č • Sz	Typ • Type • Tip • Típus • Тíро • Tun
CITY / GIRON	--	57

D **Linea Distributiva Di Distribuzione**
 Solite fornire un Beschlagel (chiodo, tirante) da usare direttamente
 direkt an die unterstehende Adresse mailen. Wir können allerdings
 nur Beschlagteile auf diesem Wege verschicken. Sollten Sie eine
 andere Bauseitigung an Ihrem Möbelstück haben, so wenden Sie
 sich bitte direkt an Ihr Möbelhaus.

GB **Our direct order service for filling**
 If a filling part is missing, you can e-mail this service card directly
 to the address below. However, we can only send filling parts in
 this way. If you have any other issues for complete assembling
 your item of furniture, please contact your furniture store directly.

CZ **Náš přímý službu pro kování**
 Pokud Vám chybí nějaký díl (šroub, šroubovací šroub) můžete tuto službu
 emailen přímo na níže uvedenou adresu. Touto cestou však
 můžeme poslat až jen díly kování. Pokud byste měli nějaký jiný problém
 s nábytkem, obraťte se přímo na svého prodejce nábytku.

F **Ben stadier la notice de montage**
 Si vous remarque une erreur, veuillez envoyer directement la présente
 carte service à l'adresse e-mail indiquée ci-dessous. Cependant, ceci
 nous permet uniquement d'envoyer des ferrures. Pour tout autre type
 de réclamation concernant votre meuble, veuillez contacter
 directement votre magasin d'ameublement.

I **Il nostro servizio di diritto per i carti di della ferramenta**
 Qualora Vi dovesse mancare un pezzo di ferraggio, allora Vi
 preghiamo di inviare questa carta di servizio immediatamente al
 indirizzo sottostante. Possiamo inviare i pezzi di ferraggio
 solamente per mezzo di questo procedimento. Qualora dovesse
 avere qualche altro problema in merito al mobile, allora Vi
 preghiamo di rivolgerVi direttamente al Vostro Negozio di mobili.

BG **Нашата директна услуга за обби**
 Ако липсват части от комплектта, потърсете настоящата
 адресна карта и я изпратете на e-mail адреса, посочен
 по-долу. Тя позволява изпращане само на необходимите
 елементи от обби. Ако установите други дефекти по
 мебелта, се свържете директно с оббирувача на мебелта
 или магазинът, от който сте закупили стоката.

NL **Onze directieus voor losse onderdelen**
 Wanneer er een onderdeel ontbreekt, kunt u deze aanvragen
 direct aan onze service-e-mailadres sturen. Wij kunnen langa de
 weg echter alleen beschlagdelen verzenden. Mocht u een ander
 probleem met uw meubel hebben, verzoeak wij u contact op te
 nemen met uw meubelwinkler.

PL **Nasz bezpośredni serwis części montażowych**
 Jeżeli brakuje części (kręć) koniecznych do montażu, prosimy o przesłanie
 nam niniejszej karty serwisowej na poniższy adres e-mailowy.
 W ten sposób możemy przesłać: Pełniaku tylko brzożkowe części.
 W przypadku innych kłopotów dotyczących mebla, prosimy o kontakt
 z naszym meblowcem, w którym stali zakupili stowak.

HR **Služba za otkove**
 U slučaju da nedostaje neki od dijelova molimo vas da na dole
 navedenu mail adresu pošaljete ovaj servisni listić. Na ovaj način
 mogu se dostaviti samo otkovi. U slučaju da imate dodatne prigovore
 vezane uz lošak namještaj molimo vas da se obratite branoo
 trgovini namještaja gdje je isti kupljen.

HU **Direktbeszélgetésünk varakozók esetén**
 Ha hiányzik egy varakozó, ezt a kártyát kitöltve küldje el az
 alább található címre. Azonban csak varakozókat tudunk így
 küldeni. Amennyiben másféle problémái állnak fenn bútorával
 kapcsolatban, forduljon közvetlenül a bútoráruházhoz.

SK **Náš priamy servis pre čisti kovania**
 Ak by Vám chýbala nejaká časť kování, môžete poslať
 túto servisnú listinu priamo na nižšie uvedenú
 adresu. Cieľ je kování. Vieme poslať iba tieto kování.
 Ak by ste mali iné problémy s nábytkom, obráťte sa priamo na Vašu predajňu nábytku.

SLO **Náša direktna usluga za obbi**
 Če vam manjka kakšno obbi, lahko to servisu emailno pošljete
 po e-pošti direktno na spodnji naslov. Po to postvam lahko
 pošljemo samo obbi. Če imate kakšne druge težave s
 pohištvo, se obrnite neposredno na vašo trgovino pohištva.

RO **Service-ul nostru direct pentru ferramenta**
 Dacă în casa vă lipsește o piesă de ferramenta (șurub) și îl lipsește
 direct a acest card de serviu prin email la adresa de mai jos. Noi
 nu putem expedia piese de ferramenta decât pe această cale.
 Dacă aveți o altă reclamație referitoare la piesa de mobilă,
 atunci vă rugăm să vă adresați direct la magazinul dvs. de mobilă.

RUS **Наш прямой сервис для поставки фурнитуры**
 Если обнаружено, что Вам не хватает того или иного элемента
 фурнитуры, Вы можете отправить сервисную карту по адресу
 непосредственно на электронную почту. Однако, мы можем
 отправить только фурнитуру. Если у Вас возникли иные проблемы
 связанные с мебелью, пожалуйста, обращайтесь
 непосредственно в магазин, осуществляющий продажу.

S **Vi direktbesvika för beslagdelar**
 Om du saknar en beslagdel kan du skicka detta servicekort direkt
 till e-postadressen som anges nedan. Tillåt oss skicka de delar
 som saknas till ditt möbelskåp. Vi kan endast skicka beslagdelar till
 möbel av en annan anledning måste du kontakta ditt möbelhus direkt.

ES **Nuestro servicio directo para accesorios**
 Si le falta algún accesorio, puede enviar esta tarjeta de servicio directamente
 a la siguiente dirección. No obstante, por esta vía solo podrá
 enviar accesorios. Si tiene alguna otra objeción sobre su mueble, consulte
 directamente con su mueblería.

TR **Direkt bir hizmet için besleme**
 Eğer eksikleriniz varsa veya bir parçanın eksik olduğunu fark ederseniz
 doğrudan mail ile aşağıdaki adresi kullanarak parçaları talep edebilirsiniz.
 Mobilyanızda başka bir sorun varsa lütfen doğrudan mobilya satışçınıza
 danışın.

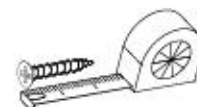

B1 ø8x35 X...	I7 X...	K1 X...
K10 X...	F4 X...	G36 4x30 X...
P10 X...		



Name • Nom • Nome • Naom • Nazwa • Jméno • Názov • Név • Denumire • Isim • Имя
 CITY / GIRON
 Nr • No • N° • Номер • Č • Sz
 Typ • Type • Tip • Típus • Tipo • Тип
 57

D Unsere Dienstleistung ist für Beschädigte. Sollten Ihre diese Servicekarte direkt an die untenstehende Adresse mailen. Wir können auf englisch nur Beschädigte auf diesem Wege verschicken. Sollten Sie eine andere Botschaft an Ihren Möbelstück haben, so wenden Sie sich bitte direkt an Ihr Möbelhaus.

GB Our direct order card is for filling. If a filling part is missing, you can e-mail this service card directly to the address below. However, we can only send filling parts in this way if you have any other cause for complaint concerning your item of furniture, please contact your furniture store directly.

CZ Náš servisní službu poskytujeme pouze pro poškozené. Pokud máte nějakou jinou příčinu stížnosti, prosíme vás, abyste se obrátili přímo na svého prodejce nábytku.

F Il nostro servizio di riparazione è riservato ai clienti che hanno ricevuto un pezzo di ricambio. Se avete un problema con il vostro mobile, vi invitiamo a scrivere una lettera di reclamo al nostro indirizzo. Per qualsiasi altro problema, vi invitiamo a contattare il vostro rivenditore.

I Il nostro servizio di riparazione è riservato ai clienti che hanno ricevuto un pezzo di ricambio. Se avete un problema con il vostro mobile, vi invitiamo a scrivere una lettera di reclamo al nostro indirizzo. Per qualsiasi altro problema, vi invitiamo a contattare il vostro rivenditore.

BG Нашата директна услуга за обнова е предназначена само за повредени мебели. Ако имате друга причина за жалба, моля да се свържете директно с вашия магазин за мебели.

NL Onze directservice voor losse onderdelen. Wanneer er een onderdeel ontbreekt, kunt u deze servicekaart direct aan onderstaand e-mailadres sturen. Wij kunnen langere dienstverlening alleen bij gebreken versturen. Mocht u een ander probleem aan uw meubel hebben, verzoeken wij u contact op te nemen met uw meubelbedrijf.

PL Nasz bezpośredni serwis dotyczy uszkodzeń. Jedną funkcją czynnika koniecznych do montażu, prosimy o przesłanie nam niniejszej karty serwisowej na niżej podany adres e-mailowy. W innych przypadkach prosimy o kontakt z firmą sprzedawcą mebli. W przypadku innych niż uszkodzenia mebli, prosimy zgłaszać się do swojego meblowego, w którym został dokonany zakup.

HR Servis za otklop. U slučaju da nedostaje neki od dijelova molimo vas da na dole navedenu mail adresu pošaljete naš servisni kartić. Na ovaj način mogu se dostaviti samo otklopi. U slučaju da imate dodatne prigovore vezane uz komad namještaja molimo vas da se obratite izravno trgovini namještaja gdje je isti kupljen.

HU Direktaczi gázellátás csak sérült részekre. Ha hiányzik egy vasalat, ezt a kártyát közvetlenül elküldheti az alábbi e-mail címre. Amennyiben további problémákkal jár a kártyát, amennyiben másfajta reklamáció áll fenn a bútortárral, kérjük, forduljon közvetlenül a boltüzemeltetőhöz.

SK Náš priamy servis je určen iba pre poškodené. Ak by Vám chýbala niekedy časť kovánia, môžeme poslať toto servisní listu poslať e-mailom na nižšie uvedení adresu. Cieľ je kovánie vieme poslať iba týmto spôsobom. Ak by ste mali inú reklamáciu ohľadom vášho nábytku, obráťte sa priamo na Vašu predajňu nábytku.

SLO Náš servisni služba je namenjena samo za poškodovane. Če imate kakikoli drugo delovno težavo, se obrnite neposredno na vašo trgovino pohištva.

RO Servisul direct este destinat doar pentru defecte. În cazul în care vă lipsește o piesă de schimb, puteți trimite această card de service prin e-mail la adresa de mai jos. Nu putem furniza piese de schimb decât pe această cale. Dacă aveți o altă reclamație referitoare la piesa de mobilier, sună și vă rugăm să vă adresați direct la magazinul dvs. de mobilier.

RUS Наш прямой сервис для поставки фурнитуры. Если выяснится, что Вы не можете найти некое изделие фурнитуры, Вы можете отправить сервисную карту по адресу непосредственно на неограниченный адрес электронной почты. Однако, также об этом мы можем переписать лишь фурнитуру. Если у Вас возникнет другая причина обращения по проблемной мебели, пожалуйста, обращайтесь непосредственно в организацию, осуществляющую продажу.

S Měr direktní službu lze poskytnout pouze pro poškození. Pokud máte jakoukoli jinou příčinu stížnosti, prosíme vás, abyste se obrátili přímo na svého prodejce nábytku.

ES Nuestro servicio directo para accesorios. Si le falta algún accesorio, puede enviar esta tarjeta de servicio directamente a la siguiente dirección. No obstante, por este método solo podemos enviar accesorios. Si tiene alguna otra objeción sobre su mueble, consulte directamente con su mueblería.

TR Doğrudan loto hizmetlerimizi sadece kırılan parçaların değiştirilmesini sağlamak için kullanırız. Diğer tüm şikayetleriniz için lütfen doğrudan mobilya mağazanızla iletişime geçiniz.

nr	L[mm]	B[mm]	T[mm]	Wenge	Dall
1	700	400	16	1	1/1
2	700	400	16	1	1/1
3	368	368	16	1	1/1
4	368	382	16	1	1/1
5	368	368	16	2	1/1
6	368	698	16	1	1/1

