

# EN I Touchless Liquid Soap Dispenser

PR-530

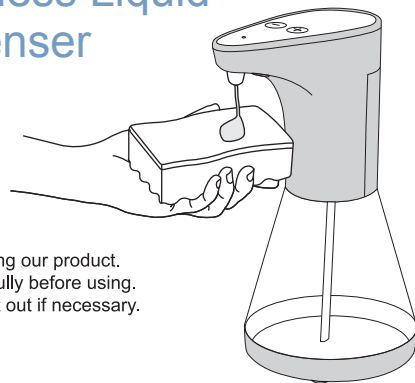

Thank you for purchasing our product.  
please read the manual carefully before using.  
please keep it safe and take it out if necessary.

## Use Attention

In the process of manufacturing and inspection, it is possible to leave moisture in the inner wall tube.

The product is not completely waterproof.

Avoid using in the water, avoid spray of water and place in high humidity for a long time.

During use, please do not tilt or reverse the device, the liquid inside may leak.

If transferring to use other liquids, please wash and dry the tank thoroughly.

Do not place liquid in the product if not in use for a long time.

If not used for a long time, the liquid may drip out of the nozzle or freeze the internal liquid. Replace the hand sanitizer in the bottle with warm water. Continuous use until no foam. Or use the automatic cleaning function, it may help you solve this problem.

Please clean the nozzle regularly.

## Automatic cleaning function

If you have one of below situations, you can use automatic cleaning mode:

1. Without using machine for long time, you find the Liquid (soap/disinfectant/sanitizer) coming out less or slowly.
2. Used wrong type of Liquid.
3. replaced by different brands of Liquid.

How to use automatic cleaning mode:

1. Pour out the Liquid (soap/disinfectant/sanitizer) and fill the liquid tank with water, or simply insert the pipe into container filled with clean water.
2. Long press "+" for 5 seconds to start automatic cleaning mode.
3. After entering cleaning mode, machine will continuously clean the pump and pipes inside the machine with clean water for 10 seconds.
4. Press "-" during the process of automatic cleaning" or wait 10 seconds of cleaning, machine will automatically exit the cleaning mode.

## About Liquids Used

The device is for liquid soap, hand sanitizer and detergent liquid.

Do not use liquid cleansing oil, disinfectant alcohol, high viscosity liquid, shampoo, bubble hand soap, diluted hand sanitizer, etc.

## Product Specification

Power: NO.5 Alkaline battery(AA)x4pcs(not included)

battery life: About 10 months(sense ten times/per day)

Please use alkaline battery

Battery performance, depending on the using conditions, battery life may be shorten.

Capacity: about 480ml  
product size: 148x108x210mm  
weight: 345g(exclude the batteries)  
IPX level: IPX2

## Safety Instructions

Please read the notes carefully and use it safely and correctly.

### About the product

△Warning :

- Please do not decomposition or modify the machine.
- The product is not completely waterproof.
- Do not use in high temperature, high humidity, dust and other places.
- Do not fill acid, alkali, oil and other liquids in the bottle.
- Keep away from high temperature things such as heating equipment.

Attention:

- Please do not place it in the place where it is shaken, hit hard, or on a rickety platform.
- Please do not be bumped or forced.
- Please do not place it near heating equipment, fire sources, oil, moisture or heated environment.
- Please do not let the liquid wet the internal components.

### About the batteries

△Warning :

- When the battery leaks, please do not touch the liquid directly. If liquid is attached to the body or clothing, rinse with water immediately. If the skin has symptoms of inflammation or injury, consult a doctor immediately.
- When the battery fluid into the eyes, do not rub it. Rinse it with plenty of water and go to the hospital for treatment.
- Do not approach fire source, do not decompose or heating.
- Please do not charge the Alkaline battery.
- Do not use other types batteries.
- Please pay attention to the positive and negative of the battery and install the battery correctly.
- Do not store batteries with metal necklaces, hairpin, etc.
- Please remove the battery from the machine if it is out of use for a long time.
- Do not mix new, old and different types of Alkaline batteries.
- Do not use leaky batteries.
- Don't use batteries without protective film.

Attention:

- Please do not place it near a fire or in direct sunlight, or in a car under the scorching sun.
- Please do not let the battery drop or throw, or have a strong impact.
- Please do not peel off the protective film or damage the battery.
- Please read the precautions indicated on the battery carefully.
- To protect the environment, please dispose or recycle batteries in accordance with the regulations of the living area. It is everyone's responsibility to care for the environment.

## Product Details

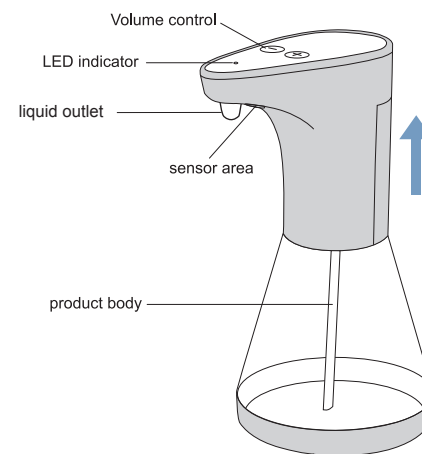

## Using method

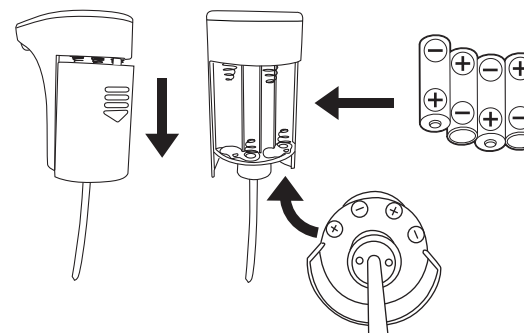

1

Open the battery cover and insert the 4pcs Alkaline batteries correctly as the product figure shown

2

Remove the body bottle and pour the liquid inside. Please be careful not to mix different liquids

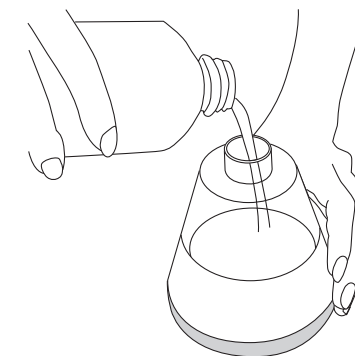

3

There are five levels liquid volume, adjust it through the +, - button. Enter low liquid volume default mode when starting for the first time. If the device Shutdown, Press the + button for 1 second to turn on the device and the indicator light shows green. Long press the - button for 3 seconds to turn off the device and the indicator light shows red. When the battery is low, the indicator will turn red to remind you to replace the battery. Normally do not need to shut down the device, it will automatically standby when not working.

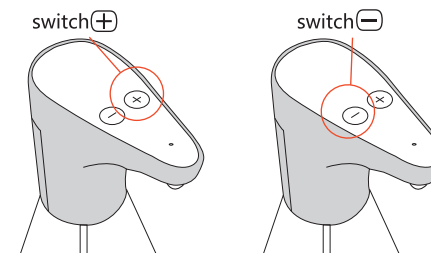

Attention:

When the battery is low, the machine LED indicator will turn red. Please replace the battery.

Please replace all batteries when replacing them. Do not mix new, old and different types of Alkaline batteries. When cleaning the machine, please empty the bottle of liquid, otherwise the liquid will enter the machine, causing damage to the machine. Please wipe the dirt with a clean soft cloth.

It is forbidden to wipe with high corrosive liquid or volatile liquid, which may easily cause deterioration, discoloration and damage of the machine

## FAQ

The device is not working properly

- Check if the battery has enough power.
- Is the battery positive and negative poles are in the right direction.
- Whether the red sensor area is shielded by foreign objects.

No liquid

- Whether the liquid near the nozzle is solidified. Wipe the solidified liquid gently with a warm water towel.
- If not using for a long time, there may be no liquid discharge. Replace the hand sanitizer in the bottle with warm water and sense several times.
- Clean the solidified silicone tube to ensure the liquid flow smoothly.
- Is there any liquid left in the bottle.
- Whether the liquid is too thick.

# PL | Bezdotykowy dozownik mydła w płynie

PR-530

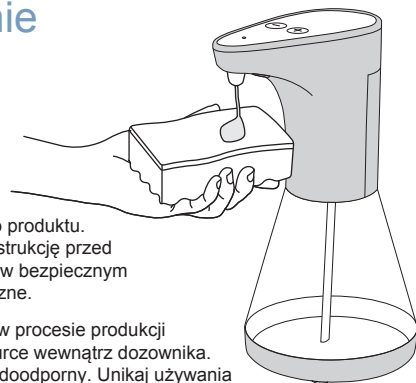

Dziękujemy za zakup naszego produktu. Proszę uważnie przeczytać instrukcję przed użyciem. Proszę zachować ją w bezpiecznym miejscu i wyjąć, jeśli to konieczne.

**Uwaga:** Istnieje możliwość iż w procesie produkcji i kontroli pozostała wilgoć w rurce wewnątrz dozownika. Produkt nie jest całkowicie wodoodporny. Unikaj używania w wodzie, rozpylania wody w jego pobliżu i umieszczania w wysokiej wilgotności przez długi czas. Podczas użytkowania nie przechylaj ani nie odwracaj urządzenia, ponieważ płyn w środku może wyciekać. W przypadku przenoszenia w celu użycia innych płynów, należy dokładnie umyć i wysuszyć zbiornik. Ważne: Nie wlewaj płynu do dozownika, jeśli nie był on używany przez dłuższy czas. Jeśli dozownik nie jest używany przez dłuższy czas, płyn może kapać z otworu lub stwardnieć wewnątrz. Należy wymienić środek odkażający w dozowniku na ciepłą wodę. Używaj nieprzerwanie aż do zniknięcia piany lub użyj funkcji automatycznego czyszczenia, może to pomóc rozwiązać ten problem. Proszę regularnie czyścić otwór wypływowi.

**Funkcja automatycznego czyszczenia:** Jeśli występuje jedna z poniższych sytuacji, możesz skorzystać z trybu automatycznego czyszczenia:

1. Produkt nie jest używany przez długi czas i płyn (mydło / środek dezynfekujący, środek odkażający) wypływa wolno lub w mniejszej ilości.
2. Użyto niewłaściwego rodzaju płynu.
3. Wlane zostały dwa różne płyny.

**Jak korzystać z trybu automatycznego czyszczenia:**

1. Wylej płyn (mydło / środek dezynfekujący / środek odkażający) i napełnij zbiornik wodą lub po prostu włóż rurkę do zbiornika wypełnionego czystą wodą.
2. Przytrzymaj „+” przez 5 sek. aby uruchomić tryb automatycznego czyszczenia.
3. Po wejściu w tryb czyszczenia urządzenie będzie stale czyściło pompę i rury wewnątrz urządzenia czystą wodą przez 10 sekund.
4. Naciśnij „-”, w trakcie automatycznego czyszczenia lub odczekaj 10 sekund czyszczenia, urządzenie automatycznie wyjdzie z trybu czyszczenia.

**Używane płyny:** Urządzenie przeznaczone jest do użycia z mydłem w płynie, płynem do dezynfekcji rąk i środkiem odkażającym. Nie używaj płynnego olejku czyszczącego, alkoholu dezynfekującego, płynu o dużej lepkości, szamponu, pieniącego się mydła do rąk, rozcieńczonego środka odkażającego do rąk itp.

**Specyfikacja produktu:**

Moc: bateria alkaliczna (AA) x 4 sztuki (brak w zestawie)  
Żywotność baterii: około 10 miesięcy (jeśli dozownik jest użyty dziesięć razy dziennie) Użyj baterii alkalicznej. Wydajność baterii w zależności od warunków użytkowania może zostać skrócona.

Pojemność: około 480 ml  
Rozmiar produktu: 148x108x210 mm  
Waga: 345g (bez baterii)  
Poziom IPX: IPX2

## Instrukcje bezpieczeństwa

Przeczytaj uważnie instrukcje i używaj produktu bezpiecznie i prawidłowo.

**Produkt: Ostrzeżenie:**

- Nie rozkładaj na części ani nie modyfikuj urządzenia.
- Produkt nie jest całkowicie wodoodporny.
- Nie używaj w wysokiej temperaturze, dużej wilgotności, kurzu.
- Nie wlewaj do zbiornika kwasów, środków chemicznych, oleju ani innych podobnych płynów.
- Trzymaj z dala od obiektów o wysokiej temperaturze, takich jak sprzęt grzewczy.

**Uwaga:** Nie umieszczaj produktu w niestabilnym miejscu lub w takim, w którym dozownik może być potrząsany lub mocno uderzany.

- Nie uderzaj dozownika ani nie używaj siły.
- Nie umieszczaj go w pobliżu urządzeń grzewczych, źródeł ognia, oleju, wilgoci lub gorącego otoczenia.
- Nie pozwól, aby płyn dostał się do elementów wewnętrznych.

**Baterie: Ostrzeżenie:**

- W przypadku wycieku baterii nie należy bezpośrednio dotykać płynu. Jeśli ciecz jest znajduje się na ciele lub odzieży, natychmiast splukać wodą. Jeśli na skórze widoczny jest stan zapalny lub rana, należy zasięgnąć porady lekarza.
- W przypadku dostania się płynu z baterii do oczu, nie należy ich pocierać.
- Przemij dużą ilością wody i udaj się do szpitala.
- Nie zbliżaj produktu do źródła ognia, nie narażaj na podgrzanie.
- Nie ładuj baterii alkalicznych.
- Nie używaj baterii różnego typu.
- Zwróć uwagę na dodatni i ujemny biegun baterii i zainstaluj baterię prawidłowo.
- Nie przechowuj baterii z metalowymi przedmiotami jak naszyjniki, spinki itp.
- Wyjmij baterię z produktu, jeśli nie jest używana przez dłuższy czas.
- Nie mieszaj nowych, starych i różnych typów baterii alkalicznych.
- Nie używaj przeciekających baterii.
- Nie używaj baterii bez folii ochronnej.

**Uwaga:**

- Nie umieszczaj urządzenia w pobliżu ognia, w miejscu narażonym na bezpośrednie światło słoneczne ani w samochodzie w nasłonecznionym miejscu.
- Nie pozwól, aby rzucono baterią, aby bateria spadła na ziemię lub była narażona na silne uderzenia.
- Nie zrywaj folii ochronnej ani nie niszczy baterii.
- Przeczytaj uważnie środki ostrożności wskazane na baterii.
- Aby chronić środowisko, należy utylizować lub poddawać recyklingowi baterie zgodnie z przepisami obowiązującymi w miejscu zamieszkania.

Każdy jest odpowiedzialny za dbanie o środowisko.

## Opis urządzenia

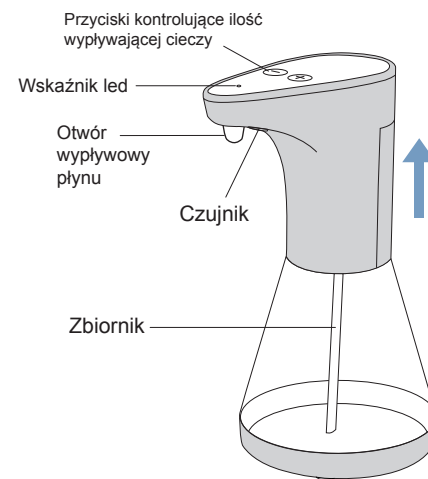

## Użycie

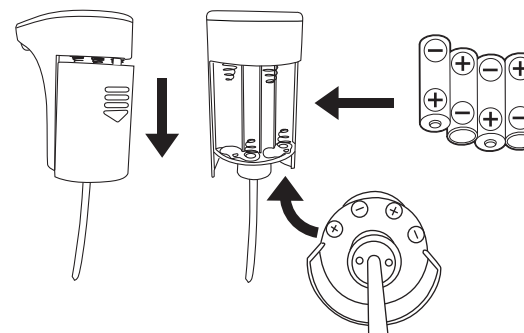

1 Otwórz pokrywę baterii i włóż prawidłowo 4 baterie alkaliczne, jak pokazano na rysunku.

2 Wyjmij dozownik i wlej płyn do środka. Nie mieszaj różnych płynów.

3 Dostępnych jest pięć poziomów dotyczących ilości wypływającej cieczy, dostosuj ją za pomocą przycisku +, -, . Włącz domyślny tryb małej ilości cieczy przy pierwszym uruchomieniu. Jeśli urządzenie wyłączy się, naciśnij przycisk + przez 1 sekundę, aby włączyć urządzenie, a lampka wskaźnika zaświeci się na zielono. Naciśnij i przytrzymaj przycisk przez 3 sekundy, aby wyłączyć urządzenie. Lampka kontrolna świeci na czerwono gdy poziom naładowania baterii jest niski. Wskaźnik zmieni kolor na czerwony, przypominając o konieczności wymiany baterii. Zwykle nie ma potrzeby wyłączania urządzenia, gdy nie działa - automatycznie przejdzie w tryb czuwania.

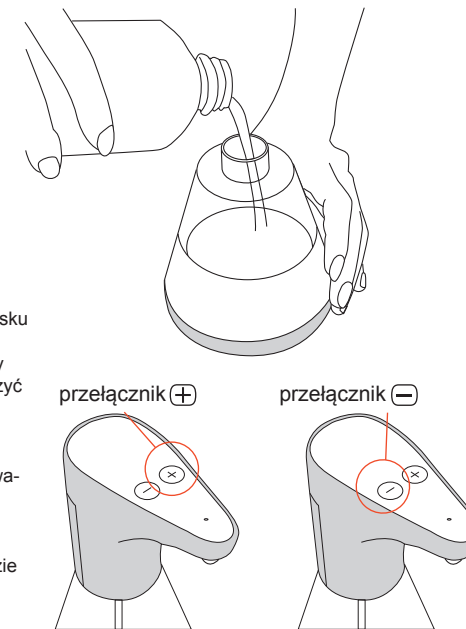

**Uwaga:** Kiedy poziom naładowania baterii jest niski, wskaźnik ledowy urządzenia zmieni kolor na czerwony. Należy wtedy wymienić baterię. Wymień wszystkie baterie podczas ich wymiany. Nie mieszaj nowych, starych i różnych typów baterii alkalicznych. Podczas czyszczenia urządzenia opróżnij dozownik z płynu, w przeciwnym razie płyn dostanie się do urządzenia, powodując jego uszkodzenie. Wytrzyj brud czystą miękką szmatką. Zabrania się przecierania silnie żrącym lub lotnym płynem, który w łatwy sposób może spowodować zniszczenie, odbarwienie i uszkodzenie maszyny.

**FAQ:** Urządzenie nie działa prawidłowo.

- Sprawdź, czy bateria jest wystarczająco naładowana.
- Sprawdź, czy dodatnie i ujemne bieguny akumulatora są ustawione we właściwym kierunku.
- Sprawdź, czy czerwony obszar czujnika nie jest zasłonięty przez ciała obce.

**Brak płynu**

- Sprawdź, czy nie ma stwardniałego płynu w pobliżu otworu. Delikatnie przetrzyj stwardniały płyn namoczonym ciepłą wodą ręcznikiem.
- Jeśli produkt nie jest używany przez długi czas, może nie wystąpić wyciek płynu. Wymień środek odkażający w dozowniku na ciepłą wodę i użyj dozownika kilka razy.
- Wyczyść silikonową rurkę ze stwardniałego płynu, aby zapewnić płynny przepływ cieczy.
- Sprawdź, czy w butelce pozostał płyn.
- Sprawdź, czy płyn nie jest zbyt gęsty.

# DE | Kontaktloser Flüssigseifenspender

PR-530

Vielen Dank für den Kauf unseres Produkts. Bitte lesen Sie die Anweisungen vor Gebrauch sorgfältig durch. Bitte bewahren Sie diese an einem sicheren Ort auf und lesen Sie diese bei Bedarf noch mal.

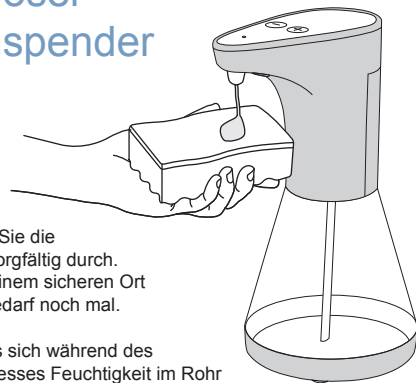

**Achtung:** Es ist möglich, dass sich während des Produktions- und Kontrollprozesses Feuchtigkeit im Rohr im Spender gebildet hat. Das Produkt ist nicht vollständig wasserdicht. Vermeiden Sie es, das Produkt im Wasser zu verwenden, Wasser in die Nähe zu sprühen und es längere Zeit hoher Luftfeuchtigkeit auszusetzen. Kippen oder drehen Sie das Gerät während des Gebrauchs nicht um, da die Flüssigkeit im Inneren austreten kann. Wenn Sie andere Flüssigkeiten verwenden, waschen und trocknen Sie den Tank gründlich. Gießen Sie keine Flüssigkeit in den Spender, wenn dieser längere Zeit nicht verwendet wird. Wenn der Spender längere Zeit nicht benutzt wird, kann Flüssigkeit aus der Öffnung tropfen oder im Inneren aushärten. Ersetzen Sie das Desinfektionsmittel im Spender durch warmes Wasser. Reinigen Sie es, bis der Schaum verschwindet, oder verwenden Sie die automatische Reinigungsfunktion, um dieses Problem zu lösen. Bitte reinigen Sie regelmäßig das Abflussloch.

**Automatische Reinigungsfunktion:** Wenn eines der folgenden Probleme auftritt, können Sie den automatischen Bereinigungsmodus verwenden: 1. Das Produkt wurde lange Zeit nicht verwendet und die Flüssigkeit (Seife / Desinfektionsmittel) läuft langsamer aus oder in kleineren Mengen. 2. Es wird die falsche Art von Flüssigkeit verwendet. 3. Es wurden verschiedene Flüssigkeiten gegossen.

**So verwenden Sie den Auto-Clean-Modus:** 1. Gießen Sie die Flüssigkeit (Seife / Desinfektionsmittel) aus und füllen Sie den Behälter mit Wasser oder geben Sie das Röhrchen einfach in einen mit sauberem Wasser gefüllten Behälter. 2. Halten Sie + 5 sek. lang gedrückt, um den automatischen Reinigungsmodus zu starten. 3. Nach dem Aufrufen des Reinigungsmodus reinigt die Maschine die Pumpe und die Rohre in der Maschine mit sauberem Wasser 10 sek. lang. 4. Drücken Sie "-" während der automatischen Reinigung oder warten Sie die 10 sek. ab, der Seifenspender verlässt automatisch den Reinigungsmodus

**Verwendete Flüssigkeiten:** Das Gerät kann mit Flüssigseife, Händedesinfektionsmittel und anderen Desinfektionsmittel verwendet werden. Verwenden Sie kein flüssiges Reinigungsmittel, Desinfektionsalkohol, viskose Lotion, Shampoo, schäumende Handseife, verdünntes Händedesinfektionsmittel usw.

## Produktmerkmale:

Leistung: Alkalibatterie (AA) x4 Stück (nicht enthalten)  
Akkulaufzeit: ca. 10 Monate (wenn der Spender zehnmal täglich verwendet wird) Verwenden Sie eine Alkalibatterie.

Fassungsvermögen: ca. 480 ml  
Produktgröße: 148x108x210 mm  
Gewicht: 345g (ohne Batterien)  
IPX-Stufe: IPX2

## Sicherheitshinweise

Bitte lesen Sie die Anweisungen sorgfältig durch und verwenden Sie das Produkt sicher und korrekt.

### Produkt: Warnung:

- Zerlegen oder modifizieren Sie das Gerät nicht.
- Das Produkt ist nicht vollständig wasserdicht.
- Nicht bei hohen Temperaturen, hoher Luftfeuchtigkeit und Staub verwenden.
- Gießen Sie keine Säuren, Chemikalien, Öl oder ähnliche Flüssigkeiten in den Tank. Von Gegenständen mit hohen Temperaturen wie Heizgeräten fernhalten.

### Achtung: Stellen Sie das Produkt nicht an einem unstabilen Ort auf oder an einem Ort, an dem der Spender geschüttelt oder starken Stößen ausgesetzt sein kann.

- Klopfen Sie nicht an den Spender und wenden Sie keine Gewalt an.
- Stellen Sie es nicht in der Nähe von Heizgeräten, Feuer, Öl, Feuchtigkeit oder an heißen Stellen auf.
- Lassen Sie keine Flüssigkeit in die internen Komponenten gelangen.

### Batterien: Warnung:

- Berühren Sie im Falle eines Batterieauslaufs die Flüssigkeit nicht direkt. Wenn sich die Flüssigkeit auf den Körper oder die Kleidung befindet, sofort mit Wasser abspülen. Wenn eine Entzündung oder eine Wunde auf der Haut vorliegt, wenden Sie sich sofort an Ihren Arzt.
  - Wenn Flüssigkeit aus den Batterien in Ihre Augen gelangt, reiben Sie diese nicht. Mit viel Wasser abspülen und ins Krankenhaus fahren.
  - Bringen Sie das Produkt nicht in die Nähe des Feuers, nehmen Sie es nicht auseinander und setzen Sie es keiner Hitze aus.
- Laden Sie keine Alkalibatterien auf. Verwenden Sie keine unterschiedlichen Batterietypen. Achten Sie auf die positive und negative Polarität der Batterie und legen Sie die Batterie richtig ein. Bewahren Sie den Akku nicht mit Metallgegenständen wie Halsketten, Haarnadeln usw. auf. Entfernen Sie die Batterie aus dem Produkt, wenn der Spender längere Zeit nicht verwendet wird. Mischen Sie keine neuen, alten und unterschiedlichen Arten von Alkalibatterien. Verwenden Sie keine undichten Batterien. Verwenden Sie den Akku nicht ohne Schutzfolie.

**Achtung:** - Stellen Sie das Gerät nicht in der Nähe von Feuer, direkter Sonneneinstrahlung oder in einem Auto in direkter Sonneneinstrahlung auf. Werfen Sie die Batterie nicht, sie darf nicht auf den Boden fallen oder starken Stößen ausgesetzt sein. Ziehen Sie die Schutzfolie nicht ab und beschädigen Sie die Batterie nicht. Lesen Sie die Vorsichtsmaßnahmen auf dem Akku sorgfältig durch. Entsorgen oder recyceln Sie die Batterien zum Schutz der Umwelt gemäß den am Wohnort geltenden Vorschriften. Jeder ist für den Umweltschutz verantwortlich.

Jeder ist für den Umweltschutz verantwortlich.

## Beschreibung des Gerätes

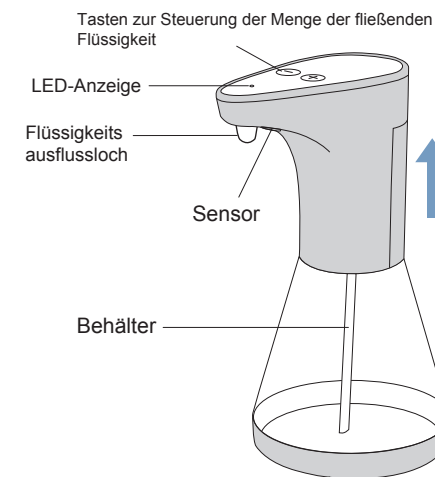

## Anwendung

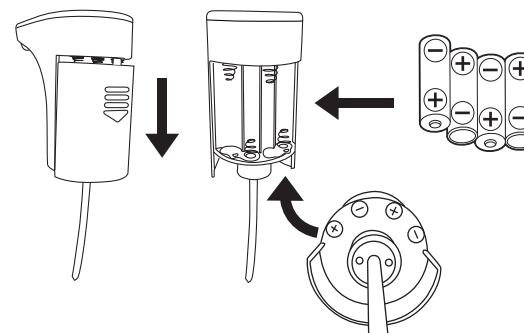

1

Öffnen Sie die Batterieabdeckung und legen Sie die 4 Alkalibatterien, wie in der Abbildung gezeigt, ein.

2

Nehmen Sie den Spender raus und gießen Sie die Flüssigkeit hinein. Mischen Sie keine verschiedenen Flüssigkeiten.

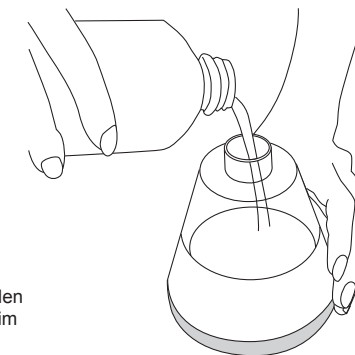

3

Es gibt fünf Stufen für die Flüssigkeitsmenge. Stellen Sie diese mit der Taste "+/-", ein. Aktivieren Sie beim ersten Start den Standardmodus für niedrige Flüssigkeitsmenge. Wenn sich das Gerät ausschaltet, drücken Sie die Taste + 1 Sekunde lang, um das Gerät einzuschalten, und die Anzeigelampe leuchtet grün. Halten Sie die Taste 3 Sekunden lang gedrückt, um das Gerät auszuschalten. Die Anzeigelampe leuchtet rot, wenn der Batteriezustand niedrig ist. Die Anzeige leuchtet rot, um Sie daran zu erinnern, die Batterie auszutauschen. Normalerweise muss das Gerät nicht ausgeschaltet werden, wenn es nicht funktioniert - es wechselt automatisch in den Standby-Modus.

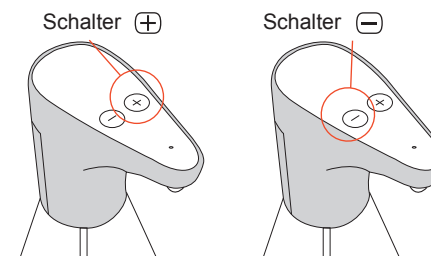

### ACHTUNG:

Wenn der Akkuladestand niedrig ist, leuchtet die LED-Anzeige am Gerät rot. Die Batterie sollte dann ersetzt werden. Ersetzen Sie immer alle Batterien auf einmal. Mischen Sie keine neuen, alten und unterschiedlichen Arten von Alkalibatterien. Leeren Sie beim Reinigen des Geräts den Flüssigkeitsspender aus dem Spender, da sonst die Flüssigkeit in das Gerät gelangt und dieses beschädigt. Wischen Sie Schmutz mit einem sauberen, weichen Tuch ab. Es ist verboten, mit stark ätzenden oder flüchtigen Flüssigkeiten abzuwischen, da dies leicht zu Zerstörung, Verfärbung und Beschädigung des Spenders führen kann.

### FAQ: Das Gerät funktioniert nicht richtig.

- Überprüfen Sie, ob der Akku ausreichend aufgeladen ist.
- Überprüfen Sie, ob die positiven und das negative Pole der Batterie in die richtige Richtung weisen.
- Stellen Sie sicher, dass der rote Bereich des Sensors nicht durch Fremdkörper verdeckt wird.

### Keine Flüssigkeit

- Überprüfen Sie das Loch auf gehärtete Flüssigkeit. Wischen Sie die ausgehärtete Flüssigkeit vorsichtig mit einem eingeweichten warmen Wassertuch ab.
- Wenn das Produkt längere Zeit nicht verwendet wird, tritt möglicherweise keine Flüssigkeit aus. Ersetzen Sie das Desinfektionsmittel im Spender durch warmes Wasser und verwenden Sie den Spender mehrmals.
- Reinigen Sie den Silikonschlauch von gehärteter Flüssigkeit, um einen reibungslosen Flüssigkeitsfluss zu gewährleisten. • Überprüfen Sie, ob sich noch Flüssigkeit in der Flasche befindet.
- Überprüfen Sie, ob die Flüssigkeit nicht zu dick ist.