

Kosmetikspiegel mit LED

Makeup mirror with LED | Espejo de maquillaje con LED
Miroir cosmétique à LED | Specchio per cosmesi a LED
Lusterko kosmetyczne z oświetleniem LED



Deutsch

English

Español

Français

Italiano

Polski

Bedienungsanleitung

CM 2300

Operating instructions | Instrucciones de operación | Mode d'emploi
Istruzioni per l'uso | Instrukcja obsługi



Liebe Kundin, lieber Kunde !

Sie haben sich für den Kauf eines qualitativ hochwertigen Produkts der Marke ADE entschieden, das intelligente Funktionen mit einem außergewöhnlichen Design vereint. Dieser Kosmetikspiegel ist der komfortable Begleiter für Make Up und Rasur. Die langjährige Erfahrung der Marke ADE stellt einen technisch hohen Standard und bewährte Qualität sicher.

Wir wünschen Ihnen eine entspannte Gesichtspflege!

Ihr ADE Team

Allgemeines

Über diese Anleitung



Diese Bedienungsanleitung beschreibt den sicheren Umgang und die Pflege des Artikels. Bewahren Sie diese Bedienungsanleitung auf, falls Sie später etwas nachlesen möchten. Wenn Sie den Artikel an jemand anderen weitergeben, geben Sie auch diese Anleitung mit.

Die Nichtbeachtung dieser Bedienungsanleitung kann zu Verletzungen oder Schäden am Artikel führen.

Zeichenerklärung



Dieses Symbol in Verbindung mit dem Wort **GEFAHR** warnt vor schweren Verletzungen.



Dieses Symbol in Verbindung mit dem Wort **WARNUNG** warnt vor Verletzungen mittleren und leichten Grades.



Dieses Symbol in Verbindung mit dem Wort **HINWEIS** warnt vor Sachschäden.



Dieses Symbol kennzeichnet zusätzliche Informationen und allgemeine Hinweise.

Inhaltsverzeichnis

Allgemeines.....	2
Lieferumfang.....	3
Sicherheit.....	4
Bestimmungsgemäßer Gebrauch	5
Auf einen Blick.....	6
Inbetriebnahme	7
Gebrauch	8
Reinigen	9
Störung / Abhilfe	9
Technische Daten	9
Konformitätserklärung	10
Garantie.....	10
Entsorgen	10

Stellen Sie den Kosmetikspiegel so auf, dass das Sonnenlicht nicht direkt auf die Spiegelfläche scheinen kann.

Ansonsten besteht durch den vom Spiegel reflektierten gebündelten Lichtstrahl Beschädigungs- und Brandgefahr für die unmittelbare Umgebung.

Lieferumfang

- Kosmetikspiegel
- USB-Anschlusskabel
- 4 Batterien LR6
- Bedienungsanleitung

Sicherheit

GEFAHR für Kinder

- Batterien können bei Verschlucken lebensgefährlich sein. Bewahren Sie den Spiegel deshalb für Kleinkinder unerreichbar auf. Wurde eine Batterie verschluckt, muss sofort medizinische Hilfe in Anspruch genommen werden.
- Reinigung und Wartung durch den Benutzer dürfen nicht durch Kinder vorgenommen werden, es sei denn, sie sind 8 Jahre oder älter und werden beaufsichtigt.
- Kinder müssen beaufsichtigt werden, um sicherzustellen, dass sie nicht mit dem Artikel spielen.
- Halten Sie Kinder von Verpackungsmaterial fern. Bei Verschlucken besteht Ersticken-gefahr.
- Halten Sie das USB-Kabel von Kindern fern. Strangulationsgefahr!

GEFAHR DURCH ELEKTRIZITÄT

- Das Gerät darf nicht in Wasser oder andere Flüssigkeiten getaucht werden. Stromschlaggefahr! Benutzen Sie das Gerät daher auch nicht in der Nähe von Feuchtquellen wie z. B. einem Waschbecken.
- Sie können das Gerät für den Strombetrieb an eine USB-Buchse (z. B. Notebook, PC) oder mittels eines USB-Ladeadapters an eine ordnungsgemäß installierte Steckdose anschließen. Beachten Sie in diesem Fall unbedingt das Kapitel „Technische Daten“.
- Wenn Sie einen USB-Netzadapter verwenden: Achten Sie darauf, dass die Steckdose gut zugänglich ist, damit Sie im Bedarfsfall schnell den Ladeadapter ziehen können.
- Decken Sie den USB-Netzadapter nicht durch Vorhänge, Zeitungen etc. ab und sorgen Sie für ausreichende Belüftung. Der USB-Netzadapter kann heiß werden.
- Wickeln Sie das USB-Kabel vor dem Anschluss vollständig ab. Achten Sie dabei darauf, dass das Kabel nicht durch scharfe Kanten oder heiße Gegenstände beschädigt wird.
- Ziehen Sie den USB-Netzadapter aus der Steckdose:
 - bevor Sie den Spiegel reinigen,
 - wenn während des Betriebs offensichtlich eine Störung auftritt,
 - bei Gewitter.
 - Ziehen Sie dabei immer am USB-Netzstecker, nicht am Kabel.
- Nehmen Sie keine Veränderungen am Artikel vor. Lassen Sie Reparaturen nur von einer Fachwerkstatt durchführen, da nicht fachgerecht reparierte Geräte eine Gefährdung für den Benutzer darstellen.
- Bei Beschädigung des USB-Kabels oder des USB-Netzadapters müssen diese Teile entsorgt und durch Artikel des gleichen Typs ersetzt werden.

GEFAHR von Verletzungen

- Achtung: Explosionsgefahr bei unsachgemäßem Umgang mit Batterien. Batterien dürfen nicht geladen, mit anderen Mitteln reaktiviert, auseinander genommen, ins Feuer geworfen oder kurzgeschlossen werden.
- Vermeiden Sie den Kontakt der Batterieflüssigkeit mit Haut, Augen und Schleimhäuten. Bei Kontakt müssen Sie die betroffenen Stellen sofort mit reichlich klarem Wasser spülen und umgehend einen Arzt aufsuchen.

VORSICHT vor Sachschäden

- Tauchen Sie den Spiegel nicht in Wasser oder andere Flüssigkeiten.
- Nehmen Sie keine Veränderungen an dem Artikel vor. Lassen Sie Reparaturen nur von einer Fachwerkstatt durchführen. Unsachgemäß durchgeführte Reparaturen können erhebliche Gefährdungen für den Benutzer verursachen.
- Die LED-Beleuchtung ist fest eingebaut. Sie kann und darf nicht gewechselt werden.
- Nehmen Sie die Batterien aus dem Artikel heraus, wenn diese verbraucht ist oder wenn Sie den Spiegel länger nicht benutzen. So vermeiden Sie Schäden, die durch Auslaufen entstehen können.
- Setzen Sie Batterien keinen extremen Bedingungen aus, indem Sie diese z. B. auf Heizkörpern oder unter direkter Sonneneinstrahlung lagern. Erhöhte Auslaufgefahr!
- Reinigen Sie Batterie- und Gerätekontakte bei Bedarf vor dem Einlegen.
- Stellen Sie den Spiegel nie auf oder in der Nähe von heißen Oberflächen ab (z. B. Herdplatten etc.).
- Setzen Sie den Spiegel niemals einer hoher Temperatur (Heizung etc.) oder widrigen Witterungseinflüssen (Regen etc.) aus.
- An der Unterseite der Bodenplatte befinden sich vier gummierte Füße, die für einen rutschsicheren Stand sorgt. Da Oberflächen aus den verschiedensten Materialien bestehen und mit den unterschiedlichsten Pflegemitteln behandelt werden, kann es nicht völlig ausgeschlossen werden, dass manche dieser Stoffe Bestandteile enthalten, die diese gummierten Füße angreifen und aufweichen. Legen Sie ggf. eine rutschfeste Unterlage unter den Spiegel.
- Verwenden Sie nur Original-Zubehör.
- Verwenden Sie zum Reinigen keine aggressiven chemischen Reinigungsmittel, Scheuermittel, harte Schwämme o. ä.

Bestimmungsgemäßer Gebrauch

Dieser Kosmetikspiegel ist für den Gebrauch im Privathaushalt konzipiert.

Für die gewerbliche Nutzung, z. B. in Kosmetikstudios oder Friseursalons, ist er nicht geeignet.

Auf einen Blick

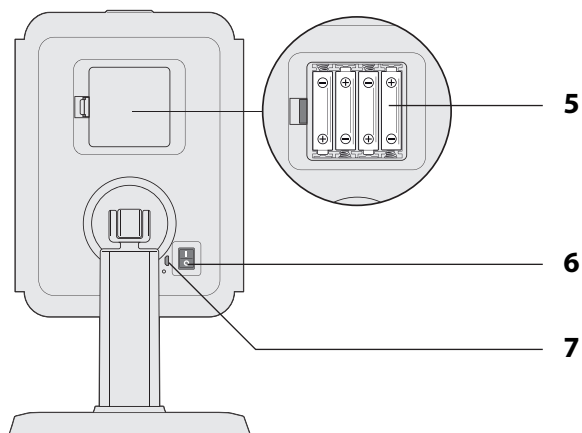
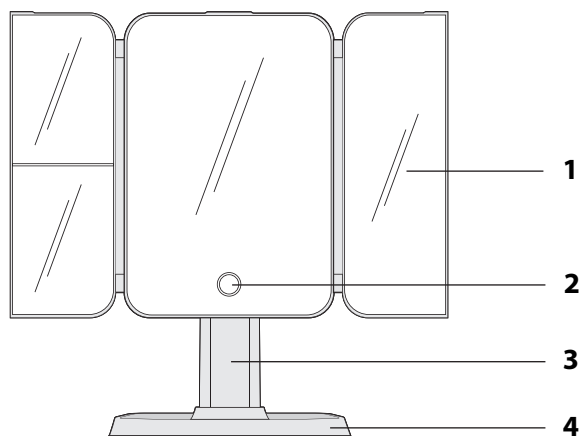

- 1 Mehrere Spiegelflächen mit unterschiedlichen Vergrößerungen
- 2 Sensortaste zum Einstellen der Helligkeit
- 3 Spiegelständer
- 4 Bodenplatte
- 5 Batteriefach
- 6 Ein- und Ausschalter
- 7 USB-Anschlussbuchse

Ohne Abbildung:
- USB-Anschlusskabel
- 4 Batterien 1,5 V 

Inbetriebnahme

Auspacken und prüfen

1. Nehmen Sie alle Teile aus der Verpackung und entfernen Sie sorgfältig sämtliches Verpackungsmaterial.
2. Prüfen Sie, ob die Lieferung vollständig ist.
3. Kontrollieren Sie, ob der Spiegel oder das Zubehör Schäden aufweisen. Ist dies der Fall, benutzen Sie den Artikel nicht. Wenden Sie sich in diesem Fall an den Händler, bei dem Sie den Artikel gekauft haben.

Spiegel montieren und aufstellen

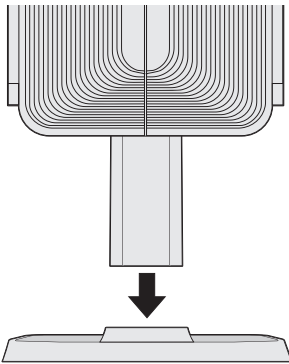

1. Klappen Sie den Spiegelständer so ab, dass zwischen Ständer und Spiegel ein ca. 30° Winkel entsteht.
2. Schieben den Spiegelständer in die Aussparung der Bodenplatte, bis der Ständer hörbar einrastet.
3. Stellen Sie den Spiegel auf einen stabilen, vibrationsfreien Untergrund.

Spiegel mit Strom versorgen

Sie können den Spiegel über vier Batterien LR6 (AA) / 1,5 V oder über die USB-Schnittstelle betreiben.

Batteriebetrieb

1. Drücken Sie die Verschlusslasche des Batteriefachs in Richtung Batteriefachdeckel und nehmen Sie ihn ab.
2. Legen Sie vier Batterien so ein, wie auf dem Boden des Batteriefachs abgebildet. Beachten Sie die richtige Polarität der Batterien (+/-).
3. Setzen Sie den Batteriefachdeckel wieder auf.



Hinweise zum Batterienwechsel:

- Ein Batterienwechsel wird notwendig, wenn die Beleuchtung nur noch schwach oder gar nicht mehr leuchtet.
- Verwenden Sie nur den Batterietyp, der bei „Technische Daten“ angegeben ist.
- Wechseln Sie immer alle Batterien aus.
- Entsorgen Sie alte Batterien umweltgerecht, siehe „Entsorgen“.

Betrieb über USB

1. Stecken Sie das eine Ende des USB-Kabels in die USB-Anschlussbuchse auf der Rückseite neben dem Ein-/Ausschalter.
2. Stecken Sie das andere Ende in eine USB-Anschlussbuchse oder nutzen Sie einen USB-Netzadapter, um das Gerät an eine Netzsteckdose anzuschließen.

Gebrauch

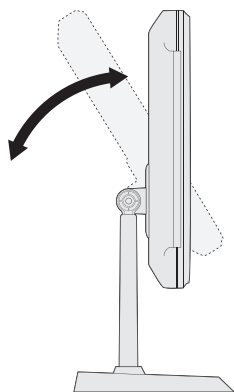

- Klappen Sie Seitenteile zu den Seiten.
- Der Spiegel kann fast um 180° geschwenkt werden und verfügt über unterschiedliche Vergrößerungsbereiche.

Um die LED-Beleuchtung ein- und auszuschalten:

- Drücken Sie den Ein- und Ausschalter (I/O) auf der Rückseite.

Um die Helligkeit/Lichtfarbe einzustellen:

- Schalten Sie die LED-Beleuchtung ein.
- Helligkeit: Drücken Sie etwas länger auf das Sensorfeld.
- Lichtfarbe: Tippen Sie kurz auf das Sensorfeld (warmweiß/kaltweiß).



Der Spiegel hat eine Memoryfunktion. Beim späteren Einschalten, ist die Helligkeit voreingestellt, mit der Sie ihn zuletzt genutzt haben.

Reinigen



HINWEIS vor Sachschaden

- Tauchen Sie den Spiegel nicht in Wasser oder andere Flüssigkeiten.
- Verwenden Sie keinesfalls harte, kratzende oder scheuernde Reinigungsmittel o. Ä., um den Spiegel zu reinigen. Hierbei könnte die Oberfläche zerkratzen. Verwenden Sie auch keinen Alkohol oder aggressive Flüssigkeiten.
- Entstauben Sie den Spiegel mit einem trockenen Tuch.
- Falls erforderlich wischen Sie den Spiegel mit einem leicht angefeuchteten weichen Tuch sauber.

Störung / Abhilfe

Störung	Mögliche Ursache/Abhilfe
Keine Funktion	<ul style="list-style-type: none"> ▪ Batterien richtig herum und voll geladen eingelegt? ▪ Spiegel korrekt mittels USB-Kabel angeschlossen?

Technische Daten

Modell:	Kosmetikspiegel mit LED CM 2300
Batterie:	4x LR6/LR06 (AA), 1,5 V ---
USB:	5 V, 1000 mA
Eingangsspannung + Leistung:	5 V --- / 4,2 W
Bemessungsstrom:	2000 mA
Inverkehrbringer (keine Service-Adresse):	GRENDS GmbH Stahlwiete 23 22761 Hamburg, Germany

Unsere Produkte werden ständig weiterentwickelt und verbessert.
Aus diesem Grund sind Design- und technische Änderungen jederzeit möglich.

Konformitätserklärung

Hiermit erklärt die GRENDS GmbH, dass der Kosmetikspiegel CM 2300 den Richtlinien 2014/30/EU und 2011/65/EU entspricht.

Die Erklärung verliert ihre Gültigkeit, falls an dem Gerät eine nicht mit uns abgestimmte Änderung vorgenommen wurde.

Hamburg, Juli 2023
GRENDS GmbH



Garantie

Die Firma Waagen-Schmitt GmbH garantiert für 2 Jahre ab Kaufdatum die kostenfreie Behebung von Mängeln aufgrund Material- oder Fabrikationsfehlern durch Reparatur oder Austausch.

Bitte geben Sie den Artikel im Garantiefall mit dem Kaufbeleg (unter Angabe des Reklamationsgrundes) an Ihren Händler zurück.

Entsorgen

Verpackung entsorgen



Entsorgen Sie die Verpackung sortenrein. Geben Sie Pappe und Karton zum Altpapier, Folien in die Wertstoff-Sammlung.

Artikel entsorgen

Entsorgen Sie den Artikel entsprechend der Vorschriften, die in Ihrem Land gelten.



Dieses Symbol besagt, dass dieses Elektro- bzw. Elektronikgerät am Ende seiner Lebensdauer nicht im Hausmüll entsorgt werden darf, sondern vom Endnutzer einer getrennten Sammlung zugeführt werden muss.

Zur Rückgabe stehen in Ihrer Nähe kostenfreie Sammelstellen für Elektroaltgeräte sowie ggf. weitere Annahmestellen für die Wiederverwendung der Geräte zur Verfügung.

Die Adressen können Sie von Ihrer Stadt- bzw. Kommunalverwaltung erhalten.

Auch (Online-)Vertreiber von Elektro- und Elektronikgeräten, sind verpflichtet alte Elektro- und Elektronikgeräte zurückzunehmen. Bei Kauf eines Neugerätes muss der Vertreiber auf Verlangen des Endnutzers eine unentgeltliche 1:1-Rücknahme eines Altgerätes durchführen.

Ohne Neuerwerb sind die o.a. Verreiber verpflichtet, auf Verlangen des Endnutzers bis zu drei Altgeräte (max. Kantenlänge von 25 cm) unentgeltlich zurückzunehmen.

Die Batterien sind vor dem Entsorgen aus dem Grundgerät zu entnehmen!

Die Batterien müssen getrennt von den anderen Geräteteilen entsorgt werden.



Dieses Symbol besagt, dass Batterien und Akkus nicht zusammen mit dem Hausmüll entsorgt werden dürfen. Sie sind gesetzlich verpflichtet, alle Batterien bei einer Sammelstelle ihrer Gemeinde/ihres Stadtteils oder im Handel abzugeben.

Die Inhaltsstoffe sind giftig und gefährden bei unsachgemäßer Entsorgung die Umwelt und können gesundheitsschädigende Wirkungen auf Menschen, Tiere und Pflanzen haben.

- Vor dem Entsorgen müssen die Batterien vollständig entladen werden. Lassen Sie hierfür das Gerät so lange eingeschaltet, bis im Display keine Anzeige mehr sichtbar ist.
- Nehmen Sie danach die Batterien aus dem Gerät wie im Abschnitt „Batteriebetrieb“ beschrieben.

Dear Customer!

You have chosen to purchase a high-quality ADE brand product, which combines intelligent functions with an exceptional design. This makeup mirror is a comfortable companion for make-up and shaving. The many years of experience of the ADE brand ensure a high technical standard and proven quality.

We wish you a relaxed skin care!

Your ADE Team

General information

About this operating manual



This operating manual describes how to operate and maintain your product safely. Keep this operating manual in a safe place for future reference. If you pass this product on to someone else, pass on this operating manual as well. Failure to observe this operating manual may result in injuries or damage to your product.

Explanation of symbols



This symbol combined with the word DANGER warns of serious injuries.



This symbol combined with the word WARNING warns of moderate and mild injuries.



This symbol combined with the word NOTE warns of material damage.



This symbol indicates additional information and general notes.

Table of Contents

General information	12
Scope of delivery	13
Safety	14
Intended use	15
Overview	16
Start-up	17
Use	18
Cleaning	19
Fault/Remedy.....	19
Technical data	19
Declaration of conformity	20
Warranty	20
Disposal.....	20

Position the makeup mirror so that sunlight cannot shine directly on the mirror surface.

Otherwise, there is a risk of damage and fire to the immediate environment due to the focused light ray reflected by the mirror.

Scope of delivery

- Makeup mirror
- USB connection cable
- 4x LR6 batteries
- Operating Manual

Safety

DANGER for children

- Batteries, when swallowed, can be life-threatening. You should therefore keep the mirror out of reach of small children. If a battery has been swallowed, medical assistance must be sought immediately.
- Cleaning and maintenance by the user must not be carried out by children unless they are 8 years of age or older and are being supervised.
- Children must be supervised to make sure that they do not play with the item.
- Keep packaging material away from children. There is a risk of choking if swallowed.
- Keep the USB cable away from children. Risk of strangulation!

DANGER FROM ELECTRICITY

- The device must not be immersed in water or other liquids. Risk of electric shock! Therefore, do not use the device near moisture sources such as a sink.
- You can connect the device directly to a USB socket (e.g. laptop, PC) or a properly installed and grounded mains outlet using a USB charging adapter. For more information, please refer to the chapter "Technical data".
- When using the USB charging adapter: Ensure that the mains outlet is readily accessible so that you can quickly unplug the charging adapter, if necessary.
- Do not cover the USB power adapter with curtains, newspapers, etc., and ensure adequate ventilation. The USB power adapter can become hot.
- Unwind the USB cable completely before connecting. In doing so, take care to keep the cable from being damaged by sharp corners or hot objects.
- Disconnect the USB power adapter from the mains outlet:
 - before cleaning the mirror,
 - if there appears to be a malfunction during operation,
 - during thunderstorms.
 - To unplug, always grasp the USB power plug; do not pull on the cable.
- Do not make any modifications to the item. Only allow repairs to be carried out at a specialist workshop, since inexpertly repaired devices can present hazards to the user.
- If the USB cable or the USB power adapter is damaged, these parts must be disposed of and replaced with items of the same type.

RISK of injuries

- Attention: Risk of explosion if batteries are improperly used. Batteries must not be recharged, reactivated by other means, dismantled, thrown into fire, or short-circuited.
- Avoid contact of the battery fluid with skin, eyes, and mucosa. If you do come into contact with the fluid, you must immediately flush the affected areas thoroughly with clean water and promptly see a doctor.

BEWARE of material damage

- Do not immerse the mirror in water or other liquids.
- Do not make any modifications to the product. Only allow repairs to be carried out by a specialist workshop. Repairs carried out improperly can considerably endanger the user.
- The LED lighting is permanently installed. It cannot and must not be replaced.
- Remove the batteries from the device when depleted or if you are not going to use the mirror for a long time. You will thus avoid damage that may result from leakage of battery acid.
- Do not expose the batteries to any extreme conditions, e.g. by storing them on heaters or under direct sunlight. Increased risk of leakage!
- Clean the battery and device contacts, as needed, before inserting the battery.
- Never place the mirror on or near hot surfaces (e.g. hotplates, etc.).
- Never expose the mirror to extreme temperatures (heating, etc.) or adverse weather conditions (rain, etc.).
- Four rubberised feet on the bottom side of the base plate ensure a slip-resistant stand. Because the surfaces are made of various materials and treated with diverse care products, some of these substances may contain ingredients that may adversely affect and soften the rubberised feet. If necessary, place an anti-slip pad beneath the mirror.
- Use only original accessories.
- Do not use aggressive chemical cleaning agents, abrasives, hard sponges, etc. for cleaning.

Intended use

This makeup mirror is designed for use in the private household.

It is unsuitable for commercial use e.g. in cosmetic studios or hairdressing salons.

Overview

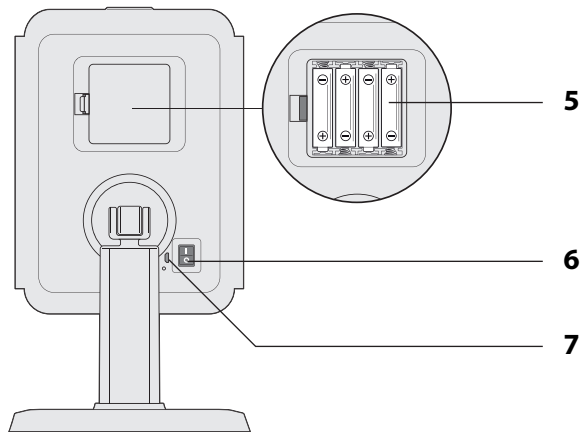
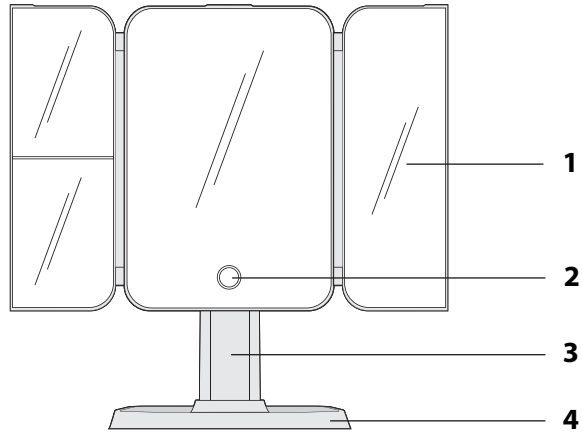

- 1 Several mirror faces with different magnifications
- 2 Brightness adjustment sensor button
- 3 Mirror stand
- 4 Base plate
- 5 Battery compartment
- 6 On/off switch
- 7 USB socket

Not depicted:
- USB connection cable
- 4x 1.5 batteries 

Start-up

Unpacking and checking

1. Remove all parts from the packaging and carefully remove all the packaging material.
2. Check that the delivery is complete.
3. Check the mirror or accessories for any visible damage. If any damage is found, do not use the device. In this case, go to the retailer where you bought the set.

Mounting and setting up the mirror

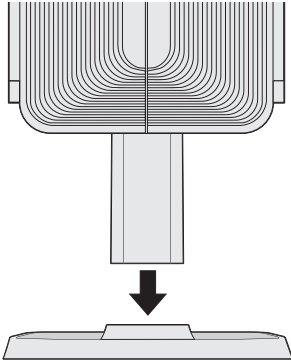

1. Adjust the mirror stand to a 30° angle between the stand and the mirror.
2. Fit the mirror stand into the base plate recess until it clicks into place.
3. Place the mirror on a stable and vibration-free surface.

Powering the mirror

The mirror can be powered by four LR6 (AA)/1.5 V batteries or via the USB interface.

Battery operation

1. Push the locking tab of the battery compartment towards the battery compartment cover and remove it.
2. Insert four batteries as indicated at the bottom of the battery compartment. Pay attention to the correct polarity of the batteries (+/-).
3. Replace the battery compartment cover.



Notes on changing the battery:

- Make sure to change the batteries when the lighting is dim or when the mirror no longer lights up.
- Only use the battery type specified in "Technical data".
- Always change all batteries at the same time.
- Dispose of the old batteries in an environmentally responsible way (see "Disposal").

Operation via USB

1. Connect one end of the USB cable to the USB socket on the back of the device near the on/off switch.
2. Connect the other end of the cable to the USB socket or plug the device into the mains outlet using the USB power adapter.

Use

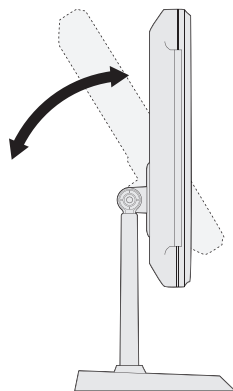

- Fold the side pieces to the side.
- You can tilt the mirror up to 180° and it has different magnification ranges.

To switch the LED lighting on and off:

- Press the on/off switch (I/O) on the back of the mirror.

To adjust the brightness/light colour:

- Switch on the LED lighting.
- Brightness: Press the sensor field a little longer.
- Light color: Briefly tap the sensor field (warm white/cold white).



The mirror features a memory function. The brightness at which you last used the mirror is preset when you switch it on later.

Cleaning



NOTE on material damage

- Do not immerse the mirror in water or other liquids.
 - Never use harsh or abrasive cleaning agents or the like to clean the mirror. Otherwise, the surface could be scratched. Never use any alcohol or aggressive liquids.
-
- Remove dust from the mirror with a dry cloth.
 - Wipe down the mirror as needed using a lightly dampened, soft cloth.

Fault/Remedy

Fault	Possible Cause/Remedy
No function	<ul style="list-style-type: none"> ▪ Are the batteries inserted correctly and fully charged? ▪ Is the USB cable correctly connected to the mirror?

Technical data

Model:	Makeup mirror with LED CM 2300
Battery:	4x LR6/LR06 (AA), 1.5 V ---
USB:	5 V, 1000 mA
Input voltage + power:	5 V --- /4.2 W
Rated current:	2000 mA
Distributor (no service address):	GREND S GmbH Stahlwiete 23 22761 Hamburg, Germany

Our products are constantly being developed and improved.
For this reason, design and technical modifications are possible at any time.

Declaration of conformity

GREND S GmbH hereby declares that the Makeup Mirror CM 2300 complies with Directives 2014/30/EU and 2011/65/EU.

The declaration will lose its validity if any modification is made to the device without our consent.

Hamburg, July 2023
GREND S GmbH



Warranty

The company Waagen-Schmitt GmbH warrants for 2 years from the purchase date the cost-free rectification of defects in material or workmanship through repair or exchange.

In the event of a warranty claim, please return the product with the proof of purchase (specifying the reason for claim) to your dealer.

Disposal

Disposing of the packaging



Dispose of the packaging according to type. Dispose of cardboard with waste paper and of films with recyclable materials.

Disposing of the product

Dispose of the product in accordance with the regulations that apply in your country.



Devices must not be disposed of in normal household waste.

At the end of their life, the products must be disposed of in an appropriate way. In this way, valuable materials contained in the device will be recycled and the burden on the environment avoided. Hand in the old device at a collection point for electronic waste or at a recycling depot.

For more information, contact your local waste disposal firm or your local administrative body.



Recyclable and disposable batteries do not belong in household waste.

All batteries must be handed in at a collection point in your community, suburb, or at the retailer. Such batteries can thus be disposed of in an environmentally friendly way.

¡Estimada/o clienta/e!

Se ha decidido por la compra de un producto de gran calidad de la marca ADE, que aúna unas funciones inteligentes con un diseño extraordinario. Este espejo de maquillaje es el compañero ideal para el maquillaje y para el afeitado. La larga experiencia de la marca ADE le asegura unos elevados estándares técnicos y es garantía de calidad.

¡Le deseamos un cuidado del rostro relajado!

El equipo de ADE

Información general

Acerca de estas instrucciones



Este manual de instrucciones describe el manejo seguro y el cuidado del artículo. Conserve este manual de instrucciones por si necesita volver a consultarlo. Si le entrega el artículo a otra persona, acompáñelo también de estas instrucciones.

Si no se tienen en cuenta las recomendaciones de este manual de instrucciones, pueden producirse lesiones o daños en el artículo.

Explicación de símbolos



Este símbolo unido a la palabra PELIGRO advierte de heridas graves.



Este símbolo unido a la palabra ADVERTENCIA advierte de heridas de grado medio o leve.



Este símbolo unido a la palabra INDICACIÓN advierte de daños materiales.



Este símbolo significa información adicional e indicaciones generales.

Índice

Información general	22
Volumen de entrega.....	23
Seguridad	24
Uso adecuado.....	25
De un vistazo.....	26
Puesta en marcha	27
Utilización.....	28
Limpieza	29
Problema/Solución	29
Datos técnicos.....	29
Declaración de conformidad.....	30
Garantía.....	30
Eliminación	30

Coloque el espejo de maquillaje de manera que la luz del sol no incida directamente sobre la superficie del espejo.

Si esto ocurre existe un riesgo de daños o de fuego en el entorno próximo, debido al rayo luminoso concentrado que se refleja desde el espejo

Volumen de entrega

- Espejo de maquillaje
- Cable de conexión USB
- 4 pilas LR6
- Manual de instrucciones

Seguridad

RIESGOS para los niños

- Las pilas pueden suponer un peligro de muerte si se ingieren. Por lo tanto, mantenga el espejo fuera del alcance de los niños pequeños. Si se ingiere una pila, debe acudir inmediatamente en busca de asistencia médica.
- La limpieza y mantenimiento por parte del usuario no deben ser realizados por niños, salvo que sean mayores de 8 años y estén supervisados.
- Se debe supervisar a los niños para asegurarse de que no jueguen con el artículo.
- Mantenga a los niños alejados del material de embalaje. Este puede suponer un riesgo de asfixia si se ingiere.
- Mantenga el cable USB alejado de los niños. ¡Riesgo de estrangulamiento!

PELIGROS DEBIDOS A LA ELECTRICIDAD

- El aparato no debe sumergirse en agua ni otros líquidos. ¡Riesgo de descarga eléctrica! Por ello, no utilice el aparato cerca de fuentes de humedad, como, por ejemplo, un lavabo.
- Puede conectar el dispositivo a una toma USB (p. ej., portátil, PC) a una toma de corriente correctamente instalada usando un adaptador de carga USB. En este caso, asegúrese de observar el apartado "Datos técnicos".
- Si está utilizando un adaptador de carga USB: Procure que la toma de corriente sea accesible para que, en caso necesario, pueda tirarse rápidamente del enchufe del adaptador de red.
- No cubra el adaptador de red USB con cortinas, periódicos, etc, y procure que tenga suficiente ventilación. El adaptador de red USB puede calentarse.
- Desenrolle totalmente el cable USB antes de conectarlo. Al hacerlo, preste atención a que el cable no resulte dañado por bordes afilados u objetos calientes.
- Saque el adaptador de red USB del enchufe:
 - antes de limpiar el espejo,
 - si claramente se produce un fallo durante su funcionamiento,
 - en caso de tormenta.
 - Tire siempre del adaptador USB, nunca del cable.
- No realice ninguna modificación en el artículo. Realice las reparaciones únicamente en un taller especializado, ya que los aparatos no reparados por personal especializado representan un peligro para el usuario.
- En caso de estar dañado el cable o el adaptador de red USB, debe desecharse el artículo y sustituirlo por otro del mismo tipo.

RIESGO de lesiones

- Atención: existe riesgo de explosión debido a la incorrecta manipulación de las pilas. Las pilas no deben cargarse, reactivarse con otros medios, desmontarse, arrojarse al fuego o cortocircuitarse.
- Evite el contacto del líquido de las pilas con la piel, ojos y mucosas. En caso de contacto, debe limpiarse inmediatamente la zona afectada con agua limpia y acudir al médico sin pérdida de tiempo.

PRECAUCIÓN por daños materiales

- No sumerja el espejo en agua ni en ningún otro líquido.
- No realice ninguna modificación en el artículo. Llévelo a reparar únicamente a un taller especializado. Las reparaciones realizadas de forma inadecuada pueden suponer un riesgo elevado para el usuario.
- La iluminación LED es fija. No puede ni debe cambiarse.
- Saque la pila del artículo cuando esté gastada o cuando no vaya a utilizarlo durante mucho tiempo. De este modo evitará los daños que pudieran producirse por una fuga del líquido de las pilas.
- No exponga las pilas a condiciones extremas, poniéndolas por ejemplo sobre radiadores o expuestas directamente al sol. ¡Riesgo elevado de fugas!
- Cuando sea necesario, limpie los contactos del aparato y de las pilas antes de colocarlas.
- Bajo ningún concepto coloque el espejo sobre superficies calientes (p. ej., placas de cocina, etc.) o cerca de estas.
- No exponga el espejo a altas temperaturas (calefacción, etc.) o a condiciones meteorológicas adversas (lluvia, etc.).
- En la parte inferior del soporte hay cuatro patas de goma que garantizan un apoyo antideslizante. Dado que las superficies están hechas de materiales diferentes y se tratan con diferentes productos de limpieza, no puede excluirse totalmente que alguna de estas sustancias contenga componentes que afecten o ablanden estas patas de goma. En caso necesario, coloque una base antideslizante bajo el espejo.
- Utilice únicamente accesorios originales.
- Para la limpieza, no utilice limpiadores químicos agresivos o abrasivos, esponjas duras, etc.

Uso adecuado

Este espejo de maquillaje está concebido para su uso doméstico.

No es adecuado para su uso comercial, por ejemplo, en estudios de belleza o salones de peluquería.

De un vistazo

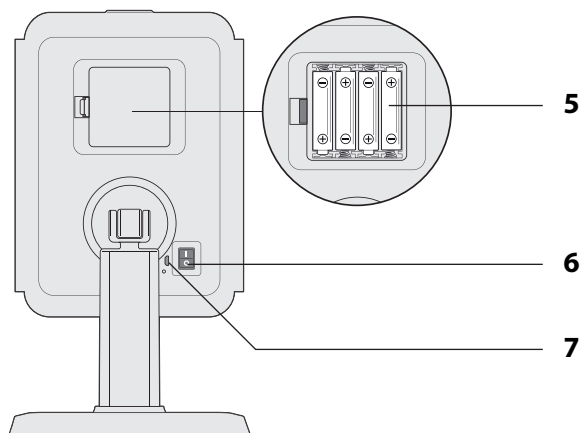
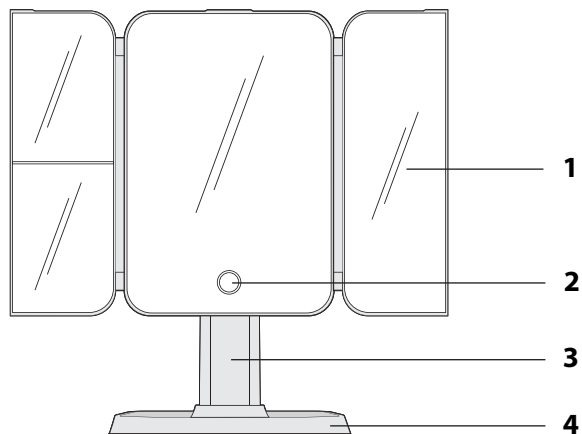

- 1 Varias superficies de espejo con diferentes aumentos
- 2 Botón sensor para ajustar el brillo
- 3 Soporte de espejo
- 4 Placa inferior
- 5 Compartimento para las pilas
- 6 Interruptor de encendido y apagado
- 7 Toma USB

Sin imagen:

- Cable de conexión USB
- 4 pilas de 1,5V

Puesta en marcha

Desempaquetar y comprobar

1. Saque todas las piezas del embalaje y retire cuidadosamente todo el material de embalaje.
2. Compruebe si el envío está completo.
3. Compruebe si el espejo o los accesorios muestran daños. Si no es así, no utilice el artículo. En este caso, diríjase al comercio en el que ha adquirido el artículo.

Instalación y configuración del espejo

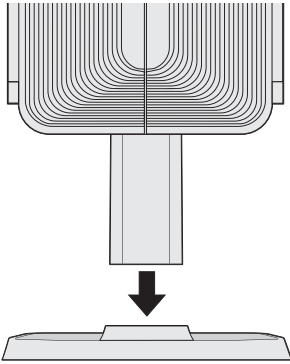

1. Doble el soporte del espejo hacia abajo de modo que haya un ángulo de aproximadamente 30° entre el soporte y el espejo.
2. Deslice el soporte del espejo en el hueco de la placa base hasta que encaje en su lugar.
3. Coloque el espejo sobre una superficie sólida y sin vibraciones.

Espejo con suministro de energía

El espejo puede funcionar con cuatro pilas LR6 (AA)/1,5 V o mediante la interfaz USB.

Funcionamiento con pilas

1. Presione ligeramente la lengüeta de cierre hacia la tapa del compartimento de las pilas y retírela.
2. Coloque cuatro pilas del modo que se indica en la base del compartimento de las mismas. Preste atención a la polaridad correcta de las pilas (+/-).
3. Vuelva a colocar la tapa del compartimento de las pilas.



Indicaciones para la sustitución de las pilas:

- Es necesario cambiar las pilas si el contenido de la pantalla se ve débilmente o si ya no se ve nada.
- Utilice únicamente el tipo de pila especificado en "Datos técnicos".
- Sustituya siempre todas las pilas.
- Elimine las pilas usadas siguiendo la normativa medioambiental, consulte "Eliminación".

Funcionamiento mediante USB

1. Enchufe un extremo del cable USB en el puerto USB de la parte posterior cerca del botón de encendido.
2. Introduzca el otro extremo en una toma USB o utilice el adaptador de red USB suministrado para conectar el aparato a un enchufe.

Utilización

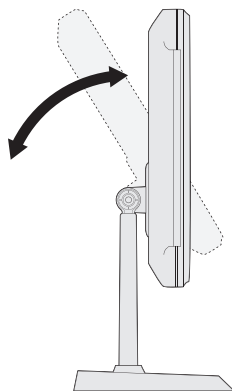

- Doble los paneles laterales hacia los lados.
- El espejo se puede girar casi 180° y tiene diferentes rangos de aumento.

Para encender y apagar la iluminación LED:

- Pulse el botón de encendido (I/O) en la parte posterior.

Para ajustar el brillo o el color de la luz:

- Encienda la iluminación LED.
- Brillo: Presione el campo del sensor un poco más.
- Color de la luz: toque brevemente el campo del sensor (blanco cálido/blanco frío).



El espejo tiene una función de memoria. El brillo con el que lo usó por última vez permanece preestablecido cuando lo vuelva a encender.

Limpieza



ADVERTENCIA de daños materiales

- No sumerja el espejo en agua ni en ningún otro líquido.
- No utilice nunca productos o medios de limpieza duros, ásperos o abrasivos para limpiar el espejo. Podría arañar la superficie. No utilice tampoco alcohol ni líquidos agresivos.

- Limpie el polvo del espejo con un paño seco.
- Si es necesario, limpie el espejo con un paño suave ligeramente humedecido.

Problema/Solución

Problema	Causa posible/solución
No funciona nada	<ul style="list-style-type: none"> ▪ ¿Las pilas se han insertado correctamente y están completamente cargadas? ▪ ¿El espejo está correctamente conectado a través del cable USB?

Datos técnicos

Modelo:	Espejo de maquillaje con LED CM 2300
Pilas:	4x LR6/LR06 (AA), 1,5 V ---
USB:	5 V, 1000 mA
Tensión de entrada + potencia:	5 V --- /4,2 W
Intensidad de corriente:	2000 mA
Distribuidor (no hay dirección de servicio técnico):	GREND S GmbH Stahlwiete 23 22761 Hamburgo, Alemania

Nuestros productos se están desarrollando y mejorando continuamente. Por este motivo, cabe la posibilidad de que en cualquier momento pudiera haber cambios en el diseño o modificaciones técnicas.

Declaración de conformidad

Por la presente, GRENDS GmbH declara que el espejo de maquillaje CM 2300 cumple las directivas 2014/30/UE y 2011/65/UE.

La declaración perderá su validez en caso de se haya realizado una modificación en el aparato sin haber sido previamente aprobada por nuestra parte.

Hamburgo, julio de 2023
GRENDS GmbH



Garantía

La empresa Waagen-Schmitt GmbH garantiza durante 2 años a partir de la fecha de compra la subsanación gratuita de los defectos debidos a fallos de material o fabricación, mediante reparación o cambio del equipo.

En caso de solicitar la aplicación de la garantía, lleve el artículo a su distribuidor con el justificante de compra (explicando el motivo de la reclamación).

Eliminación

Eliminación del embalaje



Deseche el envoltorio adecuadamente. Lleve el papel y cartón al contenedor de cartón y las láminas al de plásticos.

Eliminación del artículo

Elimine el artículo conforme a la normativa correspondiente aplicable en su país.



Los aparatos no deben eliminarse con la basura doméstica normal.

El artículo debe ser eliminado de forma adecuada al final de su vida útil. Para ello se deben reciclar las piezas del aparato y así evitar un daño al medio ambiente. Deposite el aparato antiguo en un punto de recogida de restos electrónicos o de desechos reciclables.

Para más información, diríjase a su empresa de recogida de residuos o administración local.



Las pilas y baterías no son basura doméstica

Todas las pilas y baterías deben depositarse en los puntos de recogida del ayuntamiento, distrito o en los comercios. De este modo puede realizarse la eliminación de pilas y baterías de una forma respetuosa con el medio ambiente.

Chère cliente, cher client !

Nous sommes ravis que vous ayez choisi un appareil de haute qualité de la marque ADE, qui allie des fonctions intelligentes à un design exceptionnel. Ce miroir cosmétique vous apporte confort et précision lors du maquillage et du rasage. Les années d'expérience de la marque ADE garantissent une haute technicité et une qualité éprouvée.

Nous vous souhaitons d'agréables moments avec votre nouveau miroir !
L'équipe ADE

Généralités

À propos de ce mode d'emploi



Ce mode d'emploi décrit l'utilisation conforme ainsi que les procédures d'entretien de l'article. Conservez ce manuel pour toute référence ultérieure. Si vous cédez l'article à une tierce personne, transmettez-lui également ce mode d'emploi.

Le non-respect de ce mode d'emploi peut entraîner des blessures ou endommager l'article.

Légende



Ce symbole, associé au mot DANGER, prévient de blessures graves.



Ce symbole, associé au mot ATTENTION, prévient de blessures moyennes et légères.



Ce symbole, associé au mot AVERTISSEMENT, prévient de dommages matériels.



Ce symbole désigne des informations supplémentaires ainsi que des indications d'ordre général.

Table des matières

Généralités	32
Contenu de l’emballage	33
Sécurité	34
Utilisation conforme	35
Aperçu	36
Mise en marche	37
Utilisation	38
Nettoyage	39
Problèmes/solutions.....	39
Caractéristiques techniques	39
Déclaration de conformité	40
Garantie.....	40
Mise au rebut	40

Disposez le miroir cosmétique de manière que la lumière du soleil ne se réfléchisse pas directement à son contact.

Dans le cas contraire, les rayons lumineux concentrés renvoyés par le miroir peuvent entraîner un risque de dégradation des surfaces environnantes et d’incendie.

Contenu de l’emballage

- Miroir cosmétique
- Câble USB
- 4 piles LR6
- Mode d’emploi

DANGER pour les enfants

- Les piles peuvent être dangereuses pour la santé en cas d'ingestion. Conservez le miroir hors de la portée des enfants en bas âge. En cas d'ingestion d'une pile, sollicitez immédiatement une aide médicale.
- Le nettoyage et l'entretien ne doivent pas être réalisés par des enfants, à moins qu'ils aient 8 ans révolus et soient sous surveillance.
- Les enfants doivent être sous surveillance afin de s'assurer qu'ils ne jouent pas avec l'article.
- Ne pas laisser les enfants jouer avec les matériaux d'emballage. Risque d'étouffement en cas d'ingestion.
- Gardez le câble USB hors de portée des enfants. Risque d'étranglement !

RISQUE D'ÉLECTROCUTION

- L'appareil ne doit pas être plongé dans l'eau ou tout autre liquide. Risque d'électrocution ! Pour cette raison, n'utilisez pas l'appareil à proximité de sources d'humidité telles qu'un lavabo.
- Vous pouvez brancher l'appareil sur une prise USB (par exemple un ordinateur portable ou un PC) ou sur une prise de courant correctement installée à l'aide d'un adaptateur de charge USB afin de l'alimenter en électricité. Dans ce cas, respectez impérativement le paragraphe « Caractéristiques techniques ».
- Lorsque vous utilisez un adaptateur de charge USB : Veillez à ce que la prise soit parfaitement accessible, afin de pouvoir débrancher rapidement l'adaptateur de charge en cas d'urgence.
- L'adaptateur secteur USB ne doit pas être recouvert (par ex. par des rideaux, journaux, etc.) et ne doit pas être confiné. L'adaptateur secteur USB peut devenir chaud.
- Déroulez le câble USB totalement avant de le brancher. Faites attention à ce que des rebords tranchants ou des objets chauds n'endommagent pas le câble.
- Débranchez l'adaptateur secteur USB :
 - avant de nettoyer le miroir,
 - si un dysfonctionnement évident survient pendant le branchement,
 - en cas d'orage.
 - Saisissez toujours la fiche USB et ne tirez pas sur le câble.
- N'entreprenez aucune modification sur l'appareil. Confiez exclusivement les réparations à un atelier spécialisé, car des réparations non conformes représentent un danger pour l'utilisateur.
- En cas d'endommagement du câble USB ou de l'adaptateur secteur USB, ceux-ci devront être dûment jetés et remplacés par un article du même type.

RISQUE de blessures

- Attention : Risque d'explosion en cas de manipulation non conforme des piles. Les piles ne doivent pas être chargées, réactivées avec d'autres moyens, démontées, jetées au feu ou court-circuitées.
- Évitez que le liquide des piles n'entre en contact avec la peau, les yeux et les muqueuses. En cas de contact, rincez immédiatement les zones concernées avec de l'eau claire et consultez immédiatement un médecin.

ATTENTION Risque de dommages matériels

- N'immergez pas le miroir dans l'eau ou dans tout autre liquide.
- N'essayez pas de modifier l'article. Ne faites réaliser les réparations que par un atelier spécialisé. Toute réparation incorrecte peut entraîner de graves dangers pour l'utilisateur.
- L'éclairage à LED est incorporé à l'appareil. Il ne peut et ne doit pas être changé.
- Retirez les piles de l'article lorsqu'elles sont épuisées ou lorsque vous n'envisagez pas d'utiliser le miroir pendant une longue période. Vous éviterez ainsi les dommages qui pourraient résulter d'une fuite des piles.
- N'exposez pas les piles à des conditions extrêmes, en les conservant par exemple sur une source de chaleur ou à la lumière directe du soleil. Risque accru de fuite pour les piles !
- Si nécessaire, nettoyez les bornes des piles et les contacteurs de l'appareil avant l'insertion.
- Ne placez jamais le miroir sur ou à proximité de surfaces chaudes (par ex. les plaques de cuisson, etc.).
- Ne soumettez jamais le miroir à de fortes températures (chauffage, etc.) ou à des intempéries (pluie, etc.).
- Quatre pieds en caoutchouc se trouvent sur la partie inférieure de la plaque de base, ce qui assure une stabilité antidérapante. Puisque les surfaces sur lesquelles il sera posé sont composées de matériaux les plus divers et entretenues au moyen de toutes sortes de produits, il n'est pas totalement exclu que certains de ces produits contiennent des substances susceptibles d'endommager les pieds en caoutchouc. Au besoin, placez un support non glissant sous le miroir.
- N'utilisez que des accessoires d'origine.
- N'utilisez pas de produits de nettoyage chimiques agressifs, abrasifs, ni d'éponges dures ou similaires pour le nettoyage.

Utilisation conforme

Ce miroir cosmétique a été conçu pour un usage dans le cadre privé.

Il n'est pas adapté à un usage professionnel, par exemple dans les salons de beauté ou de coiffure.

Aperçu

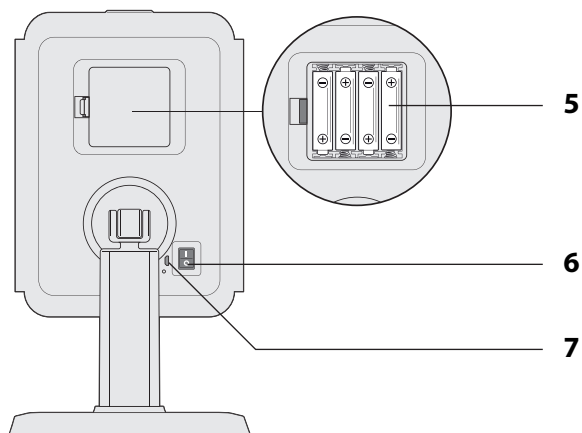
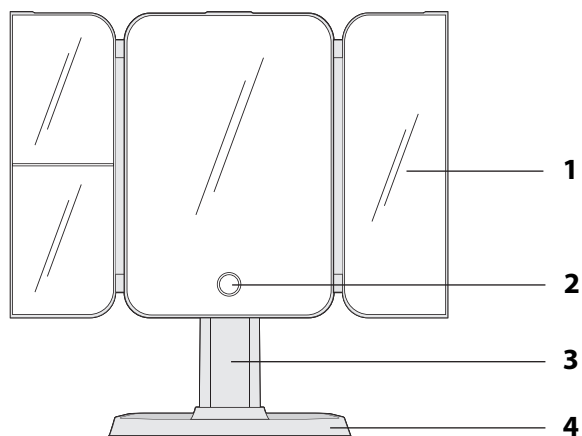

- 1 Plusieurs surfaces de miroir avec différents niveaux d'agrandissement
- 2 Touche tactile pour le réglage de la luminosité
- 3 Supports du miroir
- 4 Plaque de base
- 5 Compartiment à piles
- 6 Bouton marche/arrêt
- 7 Prise de raccordement USB

Non illustré :
- Câble de raccordement USB
- 4 piles à 1,5V 

Mise en marche

Déballage et vérification du produit

1. Retirez toutes les pièces de l'emballage et enlevez soigneusement tout le matériau d'emballage.
2. Vérifiez que l'appareil dispose de tous ses éléments.
3. Vérifiez que le miroir ou les accessoires ne sont pas endommagés. Si tel est le cas, n'utilisez pas le produit. Dans ce cas, adressez-vous au revendeur auprès de qui vous avez acheté l'article.

Montage et installation du miroir

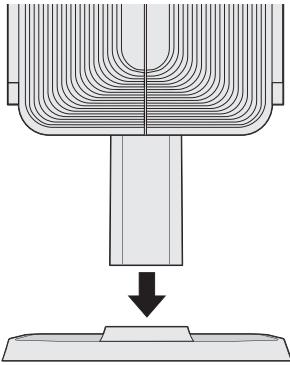

1. Rabattez le support du miroir de manière à obtenir un angle d'environ 30 ° entre le support et le miroir.
2. Poussez le support du miroir dans l'évidement de la plaque de base jusqu'à ce qu'il s'enclenche de manière audible.
3. Placez le miroir sur une surface stable et résistant aux vibrations.

Alimentation du miroir en électricité

Le miroir peut être alimenté par quatre piles LR6 (AA)/1,5 V ou par l'interface USB.

Alimentation par piles

1. Poussez la languette de fermeture vers le couvercle du compartiment à piles et retirez le couvercle.
2. Insérez quatre piles selon la configuration illustrée sur le fond du compartiment à piles. Veillez à la bonne polarité des piles (+/-).
3. Réinstallez le couvercle du compartiment à pile.



Indications pour le remplacement de la pile :

- Un changement de piles est nécessaire lorsque l'éclairage est faible ou nul.
- N'utilisez que le type de piles indiqué dans la rubrique « Caractéristiques techniques ».
- Remplacez toujours toutes les piles à la fois.
- Éliminez les piles usagées dans le respect de l'environnement, voir « Mise au rebut ».

Alimentation par câble USB

1. Branchez une extrémité du câble USB dans la prise de raccordement USB située à l'arrière, à côté du commutateur marche/arrêt.
2. Branchez l'autre extrémité dans une prise de raccordement USB ou utilisez un adaptateur secteur USB afin de brancher l'appareil sur une prise secteur.

Utilisation

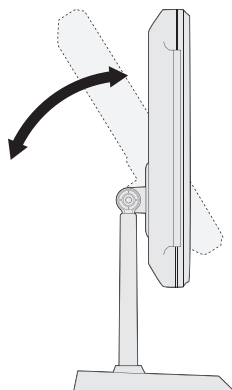

- Rabattez les parties latérales vers les côtés.
- Le miroir peut être incliné de presque 180° et dispose de différentes plages d'agrandissement.

Pour allumer ou éteindre l'éclairage LED :

- Appuyez sur le commutateur marche/arrêt (I/O) situé à l'arrière.

Pour régler la luminosité/la couleur de la lumière :

- Allumez l'éclairage LED.
- Luminosité : appuyez un peu plus longtemps sur le champ du capteur.
- Couleur de la lumière : tapotez brièvement le champ du capteur (blanc chaud/blanc froid).



Le miroir dispose d'une fonction mémoire. Lorsque vous l'allumerez plus tard, la luminosité par défaut correspond à celle que vous avez utilisée en dernier.

Nettoyage



AVERTISSEMENT Risque de dommages matériels

- N'immergez pas le miroir dans l'eau ou dans tout autre liquide.
- Évitez impérativement d'utiliser des détergents agressifs, récurants ou abrasifs, et similaires, pour nettoyer le miroir. Cela pourrait rayer la surface. N'utilisez pas non plus d'alcool ou de liquides agressifs.

- Dépoussiérez le miroir avec un chiffon sec.
- Si nécessaire, essuyez le miroir avec un chiffon doux légèrement humide.

Problèmes/solutions

Dysfonctionnement	Cause possible/Solution
Le produit ne fonctionne pas	<ul style="list-style-type: none"> ▪ Insérez les piles dans le bon sens et rassurez-vous qu'ils sont complètement chargées ▪ Raccordez le miroir convenablement au moyen d'un câble USB

Caractéristiques techniques

Modèle :	Miroir cosmétique à LED CM 2300
Pile :	4 piles LR6/LR06 (AA), 1,5 V ---
USB :	5 V, 1 000 mA
Tension d'entrée + puissance :	5 V --- /4,2 W
Intensité nominale :	2000 mA
Distributeur (n'effectuant pas les réparations) :	GREND S GmbH Stahlwiete 23 22761 Hamburg, Allemagne

Nos produits font l'objet de développements et d'améliorations continuels. Pour cette raison, des modifications de design et des modifications techniques peuvent survenir à tout moment.

Déclaration de conformité

Par la présente, la société GRENDS GmbH déclare que Le miroir cosmétique CM 2300 est conforme aux directives 2014/30/UE et 2011/65/UE.

La déclaration perd sa validité si l'appareil subit une modification sans notre accord.

Hambourg, juillet 2023
GRENDS GmbH



Garantie

La société Waagen-Schmitt GmbH garantit la prise en charge gratuite, par des réparations ou par un échange, de tout dysfonctionnement résultant d'un défaut matériel ou de fabrication pendant 2 ans à compter de la date d'achat.

Dans le cas où vous souhaitez faire usage de cette garantie, veuillez remettre l'article ainsi que la preuve d'achat (en indiquant les raisons de votre réclamation) à votre revendeur.

Mise au rebut

Élimination de l'emballage



Éliminez l'emballage selon son type. Jetez le papier et le carton avec les papiers de récupération, les plastiques dans les collecteurs de matières recyclables.

Mise au rebut de l'article

Veuillez éliminer l'article selon les prescriptions en vigueur dans votre pays en matière de traitement des déchets.



Les appareils électriques ne doivent pas être éliminés avec les déchets ménagers classiques

À la fin de sa durée de vie, l'article doit être soumis à une élimination contrôlée. Ainsi les substances utiles contenues dans l'appareil pourront être recyclées, avec un moindre impact sur l'environnement. Déposez l'appareil usagé dans un point de collecte pour les déchets électroniques ou dans un centre de recyclage.

Pour plus d'informations, adressez-vous à votre service de collecte local ou à votre municipalité.



Les piles et batteries ne doivent pas être éliminées avec les déchets ménagers.

Toutes les piles et batteries doivent être déposées dans un point de collecte de votre localité ou rapportées à leur point d'achat. Les piles et batteries seront ainsi traitées dans le respect de l'environnement.



SÉPARER LES ÉLÉMENTS DE L'EMBALLAGE
ET LES PLACER DANS LE BAC DE TRI.

Gentile cliente!

La ringraziamo per aver scelto un prodotto di alta qualità della ADE che unisce funzioni intelligenti e un design fuori dal comune. Questo specchio per cosmesi è una soluzione pratica per il trucco e la rasatura. La lunga esperienza della ADE garantisce standard tecnici elevati e qualità consolidata.

Prendersi cura del proprio viso è ora ancora più rilassante!

Il Suo team ADE

Informazioni generali

Informazioni sulle presenti istruzioni



Queste istruzioni per l'uso descrivono l'utilizzo sicuro e la cura del prodotto. Conservarle per eventuali consultazioni future. In caso di cessione del prodotto a terzi, consegnare anche le presenti istruzioni per l'uso.

La mancata osservanza delle istruzioni per l'uso può causare lesioni alle persone o danni al prodotto.

Descrizione dei simboli



Questo simbolo accompagnato dalla parola **PERICOLO** mette in guardia contro il rischio di gravi lesioni.



Questo simbolo accompagnato dalla parola **AVVERTENZA** indica il rischio di lesioni di lieve o media entità.



Questo simbolo accompagnato dalla parola **ATTENZIONE** indica il rischio di danni alle cose.



Questo simbolo indica ulteriori informazioni o indicazioni generali.

Indice dei contenuti

Informazioni generali	42
Ambito della fornitura	43
Sicurezza.....	44
Destinazione d'uso.....	45
Descrizione	46
Messa in funzione.....	47
Uso	48
Pulizia.....	49
Risoluzione dei problemi.....	49
Dati tecnici	49
Dichiarazione di conformità	50
Garanzia	50
Smaltimento.....	50

Posizionare lo specchio da trucco in modo che la luce solare non possa brillare direttamente sulla superficie dello specchio.

In caso contrario, sussiste un rischio di danneggiamento e di incendio all'ambiente circostante dovuto al fascio luminoso riflesso dallo specchio.

Ambito della fornitura

- Specchio da toeletta
- Cavo di collegamento USB
- 4 Batterie LR6
- Istruzioni per l'uso

PERICOLO per i bambini

- L'ingestione delle batterie può costituire un pericolo mortale. Pertanto, tenere lo specchio lontano dalla portata di bambini piccoli. In caso di ingestione di una batteria, consultare immediatamente un medico.
- Pulizia e manutenzione del prodotto non devono essere affidate ai bambini, a meno che essi non abbiano più di 8 anni e siano opportunamente assistiti.
- I bambini devono essere sorvegliati per assicurarsi che non giochino con l'articolo.
- Tenere lontano dalla portata dei bambini il materiale di imballaggio. Rischio di soffocamento in caso di ingestione.
- Tenere il cavo USB lontano dai bambini. Rischio di strangolamento!

PERICOLO DA ELETTRICITÀ

- Il dispositivo non deve essere immerso in acqua o altri liquidi. Pericolo di scosse elettriche! Si prega pertanto di non utilizzare il dispositivo vicino a fonti di umidità, come ad es. un lavandino.
- E' possibile collegare l'apparecchio a una presa USB (ad esempio, PC portatile, PC) per l'alimentazione o a una presa correttamente installata utilizzando un adattatore di ricarica USB. In questo caso, assicurarsi di osservare il capitolo "Dati tecnici".
- Se utilizza un adattatore di ricarica USB: Accertarsi che la presa di corrente sia facilmente accessibile, in modo da poter scollegare rapidamente la spina dell'adattatore di ricarica se necessario.
- Non coprire l'adattatore di alimentazione USB con tende, giornali, ecc. e garantire una ventilazione adeguata. L'adattatore di alimentazione potrebbe surriscaldarsi.
- Svolgere completamente il cavo USB prima di effettuare il collegamento. In tal caso, fare attenzione che il cavo non sia danneggiato da spigoli appuntiti o fonti di calore.
- Scollegare l'adattatore di alimentazione USB dalla presa di corrente:
 - prima di pulire lo specchio,
 - se, durante il funzionamento, il dispositivo mostra di subire interferenze,
 - durante un temporale.
 - Tirare sempre afferrandolo dalla spina di alimentazione USB, non dal cavo.
- Non apportare nessuna modifica al dispositivo. Consentire solo riparazioni ad opera di laboratori specializzati, poiché eventuali riparazioni apportate in modo scorretto possono esporre a seri pericoli l'utente.
- Se il cavo USB o l'adattatore di alimentazione USB sono danneggiati, smaltirli e sostituirli con altri dello stesso tipo.

RISCHIO di lesioni

- **Attenzione:** L'utilizzo improprio delle batterie può costituire un pericolo di esplosione. Le batterie non devono essere ricaricate, riattivate con altri mezzi, smontate, buttate nel fuoco o messe in cortocircuito.
- Evitare il contatto del liquido delle batterie con la pelle, gli occhi e le mucose. In caso di contatto con il liquido, lavare subito con acqua abbondante e consultare immediatamente un medico.

ATTENZIONE a danni materiali

- Non immergere lo specchio nell'acqua o in altri liquidi.
- Non apportare nessuna modifica al dispositivo. Rivolgersi esclusivamente ad un tecnico specializzato per la riparazione del prodotto. Riparazioni non eseguite correttamente possono essere causa di seri pericoli per l'utente.
- L'illuminazione LED è integrata. Quest'ultima non può e non deve essere sostituita.
- Estrarre la batteria dall'articolo se è scarica o se lo specchio non viene utilizzato per un lungo periodo. In tal modo si eviteranno danni causati da eventuali perdite di liquido dalle batterie.
- Non sottoporre la batteria a temperature estreme, ad esempio conservandole vicino a termosifoni o alla luce diretta del sole. Serio rischio di fuoriuscita di liquido!
- Se necessario, pulire i contatti del dispositivo e le batterie prima di inserirle.
- Mai posizionare lo specchio sopra o vicino a superfici calde (ad es. piani di cottura, ecc.).
- Mai esporre lo specchio a temperature elevate (riscaldamento, ecc.) o a fattori meteorologici avversi (pioggia, ecc.).
- Nella parte inferiore del supporto, sono presenti quattro piedini gommati che garantisce una stabilità antiscivolo. Poiché le superfici sono costituite da diversi materiali e vengono trattate con un'ampia varietà di prodotti differenti per la pulizia, non può essere del tutto escluso che alcune di queste sostanze contengano dei componenti che attacchino e indeboliscano i piedini gommati. Eventualmente, collocare una superficie d'appoggio antiscivolo sotto lo specchio.
- Utilizzare solamente accessori originali.
- Non utilizzare detergenti chimici aggressivi, prodotti abrasivi, spugne rigide o simili per la pulizia.

Destinazione d'uso

Questo specchio per cosmesi è stato progettato per l'uso domestico.

Non adatto all'uso commerciale, come ad esempio in centri estetici o in saloni da parrucchiere.

Descrizione

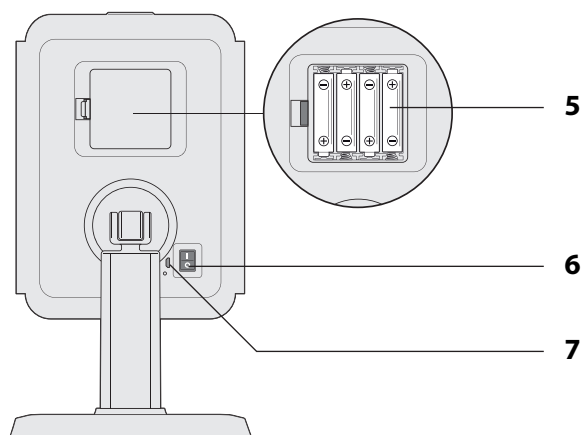
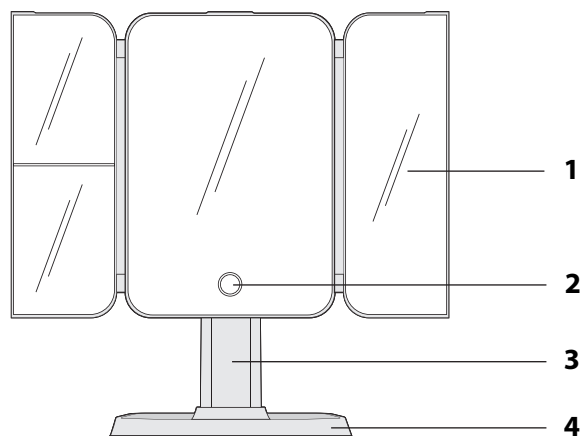

1 Diverse superfici a specchio con svariati ingrandimenti

2 Tasto sensore per regolare la luminosità

3 Supporto per specchio

4 Piastra base

5 Vano batterie

6 Interruttore di accensione e spegnimento

7 Porta di collegamento USB

Senza illustrazione:

Cavo di collegamento USB

- 4 Batterie 1,5V ---

Messa in funzione

Disimballaggio e controllo

1. Estrarre tutti i componenti dalla confezione e rimuovere con cura il materiale d'imballaggio.
2. Controllare che la fornitura sia completa.
3. Accertarsi che lo specchio e i singoli componenti non presentino alcun danno. In caso contrario, non utilizzare l'articolo. In questo caso, rivolgersi al rivenditore presso il quale è stato acquistato l'articolo.

Montaggio e posizionamento dello specchio

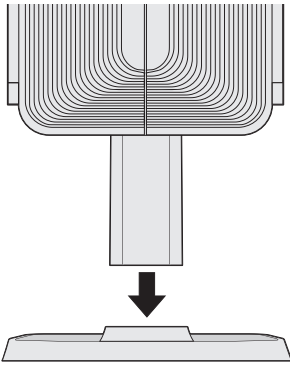

1. Abbassare il supporto dello specchio in modo che tra il supporto e lo specchio ci sia un angolo di circa 30°.
2. Far scorrere il supporto dello specchio nell'incavo della piastra di base, finché il supporto non scatta in posizione.
3. Collocare lo specchio su una superficie stabile e priva di vibrazioni.

Alimentare lo specchio con corrente

È possibile utilizzare lo specchio con due batterie LR6 (AA)/1,5 V o tramite l'interfaccia USB.

Funzionamento a batteria

1. Spingere la linguetta di bloccaggio del vano batteria verso il coperchio del vano batteria e rimuovere quest'ultimo.
2. Inserire quattro batterie come illustrato sul fondo del vano batterie. Rispettare la corretta polarità (+/-).
3. Fissare nuovamente il coperchio del vano batterie.



Indicazioni sulla sostituzione delle batterie:

- La sostituzione delle batterie si rende necessaria quando l'illuminazione si illumina debolmente o affatto.
- Utilizzare solo il tipo di batterie indicato all'interno dei "Dati tecnici".
- Sostituire sempre tutte le batterie.
- Provvedere allo smaltimento corretto delle batterie, vedi "Smaltimento".

Funzionamento tramite USB

1. Inserire un'estremità del cavo USB nella presa di connessione USB posta sul retro, accanto all'interruttore on/off.
2. Per collegare il dispositivo a una presa di corrente, inserire l'altra estremità in una porta di collegamento USB oppure utilizzare un adattatore di alimentazione USB.

Uso

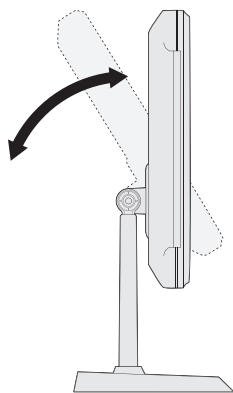

- Ripiegare i pannelli laterali ai lati.
- Lo specchio può essere inclinato di quasi 180° e ha diverse gamme di ingrandimento.

Per accendere e spegnere l'illuminazione a LED:

- Premere l'interruttore on/off (I/O) posto sul retro.

Per regolare la luminosità/il colore della luce:

- Accendi l'illuminazione a LED.
- Luminosità: premere un po' più a lungo il campo del sensore.
- Colore della luce: toccare brevemente il campo del sensore (bianco caldo/bianco freddo).



Lo specchio ha una funzione di memoria. Quando lo accende in un secondo momento, la luminosità con cui è stato utilizzato l'ultima volta è preimpostata.

Pulizia



ATTENZIONE a eventuali danni al prodotto

- Non immergere lo specchio nell'acqua o in altri liquidi.
- Non utilizzare mai prodotti per la pulizia forti, corrosivi, abrasivi o simili, per pulire lo specchio. che potrebbero graffiarne la superficie. Inoltre non utilizzare lo spirito o dei liquidi aggressivi.

- Spolverare lo specchio con un panno asciutto.
- Se necessario, pulire lo specchio con un panno leggermente inumidito.

Risoluzione dei problemi

Problema	Possibile causa/soluzione
La bilancia non funziona	<ul style="list-style-type: none"> ▪ Le batterie sono inserite nel modo giusto e sono completamente cariche? ▪ Lo specchio è collegato correttamente tramite il cavo USB?

Dati tecnici

Modello:	Specchio per cosmesi a LED CM 2300
Batteria:	4 del tipo LR6/LR06 (AA) da 1,5 V ---
USB:	5 V , 1000 mA
Tensione in ingresso + potenza:	5 V --- /4,2 W
Corrente nominale:	2000 mA
Distributore (nessun servizio di assistenza):	GRENDS GmbH Stahlwiete 23 22761 Amburgo, Germania

I nostri prodotti sono costantemente sviluppati e perfezionati. Pertanto, modifiche tecniche e nel design sono possibili in qualsiasi momento.

Dichiarazione di conformità

Con la presente GREND S GmbH dichiara che lo specchio per cosmesi CM2300 è conforme alle direttive 2014/30/UE e 2011/65/UE.

La presente dichiarazione perde ogni sua validità qualora al dispositivo vengano apportate modifiche senza la nostra autorizzazione.

Amburgo, luglio 2023
GREND S GmbH



Garanzia

La ditta Waagen-Schmitt GmbH garantisce la riparazione o la sostituzione gratuita dell'unità per un periodo di 2 anni a partire dalla data di acquisto, nel caso di difetti di materiale o fabbricazione del prodotto.

A tale scopo, consegnare al rivenditore il prodotto e la prova di acquisto (citando i motivi del reclamo).

Smaltimento

Smaltimento dell'imballaggio



Provvedere allo smaltimento dell'imballaggio in base al tipo. Conferire il cartone nella raccolta della carta e la pellicola in quella del materiale riciclabile.

Smaltimento del prodotto

Smaltire il prodotto secondo le norme vigenti nel proprio paese.



Il dispositivo non deve essere smaltito con i normali rifiuti domestici.

Al termine della sua vita utile, l'apparecchio deve essere smaltito in modo appropriato. In tal modo si rende possibile il riutilizzo del materiale riciclabile contenuto nell'apparecchio limitando l'impatto sull'ambiente. Smaltire l'apparecchio usato presso un centro di raccolta per rifiuti elettrici o un centro di riciclaggio.

Per ulteriori informazioni rivolgersi alla ditta di smaltimento locale o alla propria amministrazione comunale.



Le batterie e gli accumulatori non devono essere smaltiti con i rifiuti domestici

Le batterie e gli accumulatori devono essere consegnati presso un centro di raccolta comunale o di quartiere, oppure presso il proprio rivenditore, al fine di garantire il loro smaltimento in modo rispettoso dell'ambiente.

Szanowny Kliencie!

Zakupiony wysokiej jakości produkt marki ADE łączy w sobie inteligentne funkcje z wyjątkową stylistyką. Lusterko kosmetyczne to wygodny towarzysz ułatwiający wykonanie makijażu i golenie. Wieloletnie doświadczenie marki ADE gwarantuje wysoki standard techniczny oraz sprawdzoną jakość.

Życzymy Państwu odprężającej pielęgnacji twarzy!

Zespół ADE

Informacje ogólne

O niniejszej instrukcji



Niniejsza instrukcja obsługi zawiera opis bezpiecznej obsługi i pielęgnacji artykułu. Instrukcję obsługi należy przechowywać w celu jej późniejszego wykorzystania. Jeżeli produkt będzie przekazywany innej osobie, należy przekazać również tę instrukcję.

Nieprzestrzeganie instrukcji obsługi może spowodować obrażenia ciała lub uszkodzenie produktu.

Objaśnienie znaków



Ten symbol w połączeniu ze słowem **NIEBEZPIECZEŃSTWO** ostrzega przed poważnymi obrażeniami ciała.



Ten symbol w połączeniu ze słowem **OSTRZEŻENIE** ostrzega przed obrażeniami ciała średniego i lekkiego stopnia.



Ten symbol w połączeniu ze słowem **WSKAZÓWKA** ostrzega przed stratami materialnymi.



Ten symbol oznacza dodatkowe informacje i ogólne wskazówki.

Spis treści

Informacje ogólne.....	52
Zakres dostawy	53
Bezpieczeństwo	54
Użycie zgodne z przeznaczeniem	55
W skrócie	56
Uruchomienie	57
Użytkowanie	58
Czyszczenie	59
Usterka / środek zaradczy	59
Danych technicznych	59
Deklaracja zgodności	60
Gwarancja.....	60
Utylizacja	60

Ustaw lusterko kosmetyczne tak, aby światło słoneczne nie padało bezpośrednio na jego powierzchnię.

W przeciwnym razie odbijana od lustra wiązka promieni świetlnych będzie stwarzać zagrożenie uszkodzeniami i pożarem w bezpośrednim otoczeniu.

Zakres dostawy

- Lusterko kosmetyczne
- Przewód przyłączeniowy USB
- 4 baterie LR6
- Instrukcja obsługi

Bezpieczeństwo

NIEBEZPIECZEŃSTWO dla dzieci

- Połknięcie baterii stanowi zagrożenie dla życia. Lusterko należy dlatego przechowywać w miejscu niedostępnym dla małych dzieci. W przypadku połknięcia baterii należy natychmiast zwrócić się o pomoc medyczną.
- Dzieci nie mogą czyścić ani serwisować urządzenia, chyba że mają 8 lat lub więcej i są nadzorowane.
- Należy nadzorować dzieci, aby upewnić się, że nie bawią się produktem.
- Materiały opakowaniowe należy przechowywać z dala od dzieci. W przypadku połknięcia istnieje niebezpieczeństwo uduszenia się.
- Przechowywać kabel USB z dala od dzieci. Niebezpieczeństwo uduszenia!

NIEBEZPIECZEŃSTWO ZWIĄZANE Z ELEKTRYCZNOŚCIĄ

- Urządzenia nie można zanurzać w wodzie lub innych cieczach. Niebezpieczeństwo porażenia prądem! Z tego względu nie należy używać urządzenia także w pobliżu źródeł wilgoci, jak np. umywalk.
- W celu zasilania urządzenie można podłączyć do gniazda USB (np. w notebooku, komputerze PC) lub przy użyciu adaptera ładowania USB do prawidłowo zainstalowanego gniazda wtykowego. W tym wypadku należy przestrzegać informacji zawartych w rozdziale „Dane techniczne”.
- W przypadku korzystania z adaptera ładowania USB: Upewnić się, że gniazdko jest łatwo dostępne, aby w razie potrzeby można było szybko odłączyć adapter ładowania.
- Nie zakrywać zasilacza sieciowego USB zasłonami, gazetami itp. i zapewnić odpowiednią wentylację. Zasilacz sieciowy może się nagrzewać.
- Rozwinąć całkowicie kabel USB przed wpięciem. Zwrócić przy tym uwagę, aby kabel nie został uszkodzony przez ostre krawędzie lub gorące przedmioty.
- Wyjąć zasilacz sieciowy USB z gniazdka:
 - przed czyszczeniem lusterka,
 - jeżeli podczas eksploatacji wystąpi widoczna usterka,
 - podczas burzy.
 - Zawsze chwytać za wtyczkę USB, nie ciągnąć za kabel.
- Nie modyfikować produktu. Naprawy zlecać tylko specjalistycznym zakładom, ponieważ niewłaściwie naprawiane urządzenia stanowią zagrożenie dla użytkownika.
- W przypadku uszkodzenia kabla USB lub zasilacza sieciowego USB usunąć części i zastąpić je produktami tego samego typu.

NIEBEZPIECZEŃSTWO obrażeń ciała

- Uwaga: Zagrożenie wybuchem w przypadku nieprawidłowego obchodzenia się z bateriami. Baterii nie wolno ładować, reaktywować w inny sposób, rozkładać na części, wrzucać w ogień lub powodować ich zwarcia.
- Należy unikać kontaktu płynu baterii ze skórą, oczami czy śluzówką. W przypadku takiego kontaktu dane miejsca należy spłukać obficie czystą wodą i natychmiast udać się do lekarza.

OSTROŻNIE — straty materialne

- Lusterka nie należy zanurzać w wodzie ani innych płynach.
- Nie modyfikować produktu. Naprawy zlecać tylko specjalistom. Nieprawidłowo wykonane naprawy mogą spowodować poważne zagrożenia dla użytkownika.
- Oświetlenie LED jest wbudowane na stałe. Nie należy go wymieniać.
- Baterie należy wyjąć z produktu, jeżeli się wyczerpią oraz jeżeli lusterko nie będzie używane przez dłuższy czas. W ten sposób unika się uszkodzeń, jakie mogą powstać na skutek wycieku.
- Nie narażać baterii na oddziaływanie skrajnych warunków np. poprzez składowanie ich na grzejnikach lub bezpośrednio w miejscach nasłonecznionych. Podwyższone niebezpieczeństwo wycieku!
- W razie potrzeby przed włożeniem należy wyczyścić styki baterii i urządzenia.
- Nigdy nie stawiać lusterka na lub w pobliżu gorących powierzchni (np. płyt kuchennych itp.).
- Nigdy nie narażać lusterka na działanie wyższej temperatury (ogrzewanie itp.) lub niekorzystnych warunków atmosferycznych (deszcz itp.).
- Na dolnej stronie podstawy znajdują się cztery gumowane nóżki zapewniające stabilność lusterka. Ponieważ powierzchnie są wykonane z najróżniejszych materiałów i są czyszczone różnymi środkami do pielęgnacji, nie można całkowicie wykluczyć, że niektóre z tych substancji zawierają składniki, które mogą zniszczyć i rozmiękczyć gumowane nóżki. W razie konieczności umieścić pod lusterkiem antypoślizgową podkładkę.
- Używać tylko oryginalnych akcesoriów.
- Do czyszczenia nie używać żadnych agresywnych środków czyszczących, środków do szorowania, twardych gąbek itp.

Użycie zgodne z przeznaczeniem

Lusterko kosmetyczne jest przeznaczone do prywatnego użycia w domu.

Nie nadaje się do zastosowań komercyjnych, np. w salonach kosmetycznych lub salonach fryzjerskich.

W skrócie

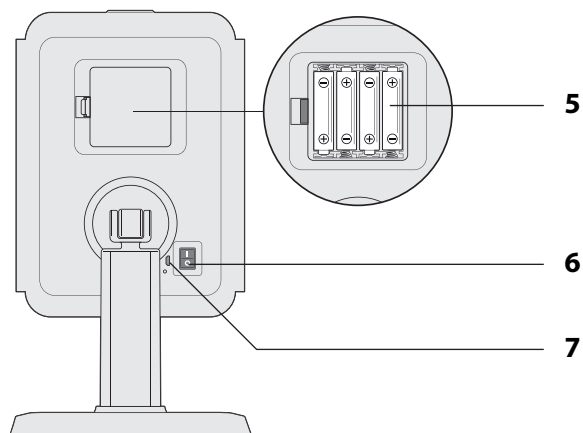
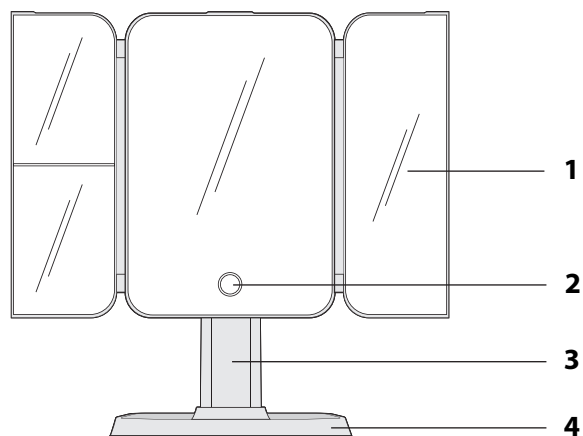

- 1 Kilka powierzchni lustrzanych o różnym powiększeniu
- 2 Przycisk czujnika do regulacji jasności
- 3 Stojak lusterka
- 4 Podstawa
- 5 Kieszeń na baterie
- 6 Włącznik i wyłącznik
- 7 Wejście USB

Bez Rysunku:

- Kabel przyłączeniowy USB
- 4 baterie 1,5 V ---

Uruchomienie

Wypakować i sprawdzić

1. Wyjąć wszystkie części z opakowania i ostrożnie usunąć wszystkie materiały opakowaniowe.
2. Sprawdzić, czy dostawa jest kompletna.
3. Sprawdzić, czy lusterko powietrza lub akcesoria nie są uszkodzone. Jeśli występują uszkodzenia, nie używać produktu. Należy skontaktować się ze sprzedawcą, u którego zakupiono dany produkt.

Montaż i ustawianie lusterka

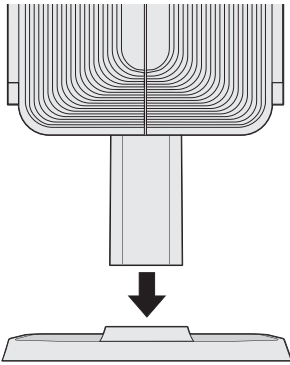

1. Rozłożyć stojak lusterka w taki sposób, aby kąt między stojakiem a lusterkiem wynosił około 30°.
2. Wsunąć stojak lusterka we wgłębienie w podstawie, aż stojak zatrzaśnie się w słyszalny sposób.
3. Lusterko postawić na stabilnym i nienarażonym na wibracje podłożu.

Zasilanie lusterka

Lusterko może być zasilane czterema bateriami LR6 (AA) / 1,5 V lub przez port USB.

Tryb zasilania bateriami

1. Nacisnąć zatrzask komory na baterie w kierunku pokrywy i ściągnąć pokrywę.
2. Włożyć baterie w sposób przedstawiony na spodzie komory na baterie. Zwrócić przy tym uwagę na prawidłową biegunowość baterii (+/-).
3. Ponownie założyć pokrywę komory na baterie.



Wskazówki dotyczące wymiany baterii:

- Wymiana baterii jest konieczna, gdy oświetlenie jest słabe lub w ogóle nie świeci.
- Stosować tylko typ baterii podany w punkcie „Dane techniczne”.
- Zawsze należy wymieniać wszystkie baterie.
- Utylizować stare baterie w sposób ekologiczny, patrz „Utylizacja”.

Zasilanie przez USB

1. Podłączyć jeden koniec kabla USB do gniazda USB znajdującego się tyłu obok włącznika/wyłącznika.
2. Włożyć drugi koniec do gniazda USB lub użyć zasilacza sieciowego USB do podłączenia urządzenia do gniazda wtykowego.

Użytkowanie

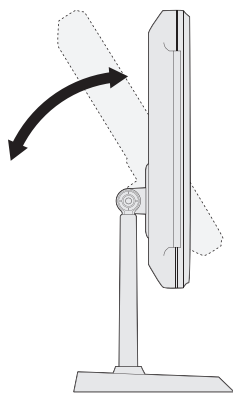

- Rozłożyć części boczne na boki.
- Lusterko można obracać w zakresie prawie 180° i posiada ono różne zakresy powiększenia.

Aby włączyć lub wyłączyć oświetlenie LED:

- Nacisnąć włącznik/wyłącznik (I/O) znajdujący się na tylnej stronie.

Aby dostosować jasność/kolor światła:

- Włączyć podświetlenie LED.
- Jasność: Naciśnij pole czujnika nieco dłużej.
- Kolor światła: Dotknij krótko pola czujnika (ciepła biel/zimna biel).



Lusterko posiada funkcję pamięci. Po późniejszym włączeniu zostanie ustawiona jasność, z jaką ostatnio używano lusterka.

Czyszczenie



WSKAZÓWKA dotycząca strat materialnych

- Lusterka nie należy zanurzać w wodzie ani innych płynach.
 - Do czyszczenia lusterka nigdy nie używać twardych, zarysowujących lub trących środków czyszczących itp. Może dojść bowiem do zarysowań powierzchni. Nie używać również żadnego alkoholu ani agresywnych płynów.
- Lusterko oczyszczać z kurzu suchą ściereczką.
- W razie potrzeby wytrzeć do czysta lekko wilgotną, miękką ściereczką.

Usterka / środek zaradczy

Usterka	Możliwa przyczyna/środek zaradczy
Brak działania	<ul style="list-style-type: none">▪ Czy baterie są włożone prawidłowo i w pełni naładowane?▪ Czy lusterko jest prawidłowo podłączone za pomocą kabla USB?

Danych technicznych

Model:	Lusterko kosmetyczne z oświetleniem LED CM 2300
Bateria:	4x LR6/LR06 (AA), 1,5 V ---
USB:	5 V, 1000 mA
Napięcie wejściowe + moc:	5 V --- /4,2 W
Prąd znamionowy:	2000 mA
Dystrybutor (nie adres serwisu):	GRENDS GmbH Stahlthiete 23 22761 Hamburg, Niemcy

Nasze produkty są stale rozwijane i usprawniane.
Z tego powodu zawsze możliwe są zmiany w wyglądzie i zmiany techniczne.

Deklaracja zgodności

GREND S GmbH oświadcza niniejszym, że lusterko kosmetyczne CM 2300 jest zgodne z dyrektywami 2014/30/UE i 2011/65/UE.

Niniejsza deklaracja traci swoją ważność przy samowolnej zmianie wprowadzonej w urządzeniu bez uzgodnienia z producentem.

Hamburg, lipiec 2023 r.
GREND S GmbH



Gwarancja

Firma Waagen-Schmitt GmbH gwarantuje przez 2 lata od daty zakupu bezpłatne usuwanie braków z tytułu błędów materiałowych lub produkcyjnych w drodze naprawy lub wymiany.

W przypadku korzystania z gwarancji prosimy o zwrócenie sprzedawcy artykułu wraz z dowodem zakupu (podając również powód reklamacji).

Utylizacja

Utylizacja opakowania



Opakowanie należy utylizować zgodnie z zasadami segregacji odpadów. Tektura i karton powinny trafić do pojemnika na papier, folia do pojemnika na surowce wtórne.

Utylizacja produktu

Produkt należy utylizować zgodnie z przepisami obowiązującymi w danym kraju.



Urządzeń nie wolno wyrzucać razem ze zwykłymi odpadami domowymi

Po zakończeniu okresu użytkowania produkt należy przekazać do odpowiedniej utylizacji. Surowce wtórne znajdujące się w urządzeniu zostaną przekazane do recyklingu, co zmniejszy zanieczyszczenie środowiska. Zużyte urządzenie należy oddać do punktu zbiórki odpadów elektrycznych lub do punktu zbiórki surowców wtórnych.

Więcej informacji można uzyskać od lokalnego zakładu utylizacji lub administracji gminy.



Baterii i akumulatorów nie wolno wyrzucać razem z odpadami domowymi

Wszystkie baterie i akumulatory należy oddawać do punktu zbiórki w gminie, dzielnicy lub sklepie. W ten sposób baterie i akumulatory mogą trafić do ekologicznej utylizacji.

