

Aufbauanleitung Edelstahl Regal-Verbindungsboden für Outdoorküche

Art. 2304-04

GTIN 4017265031843

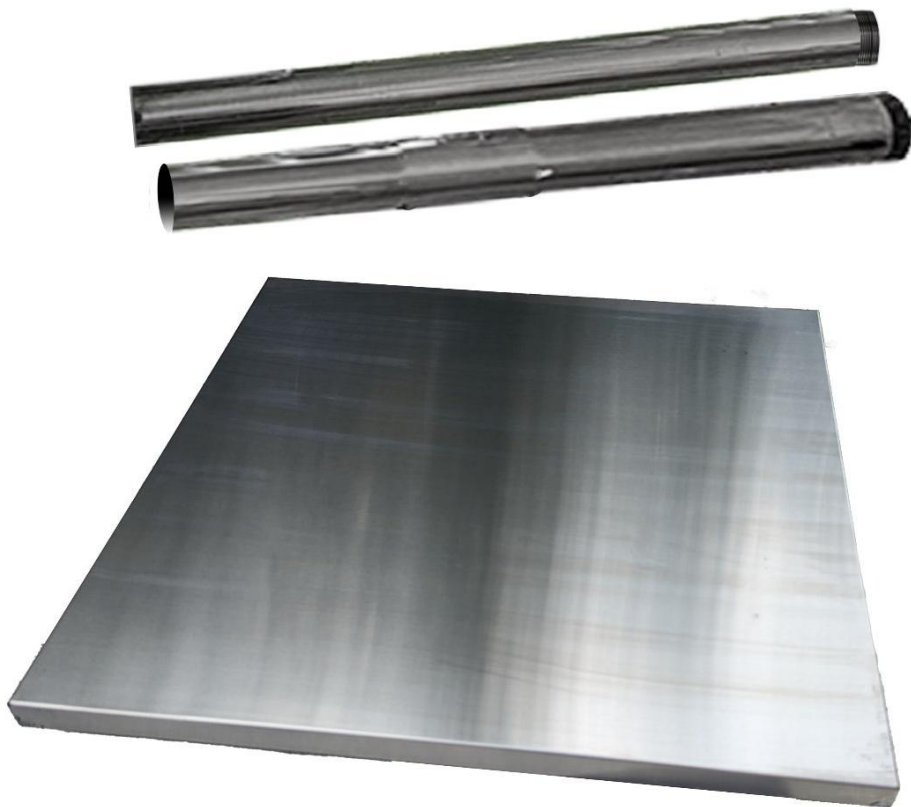

Importiert durch:

Jürgen Westerholt GmbH

Oldenburger Straße 218 b





26203 Wardenburg

Tel.: +49 4407 91 921-0

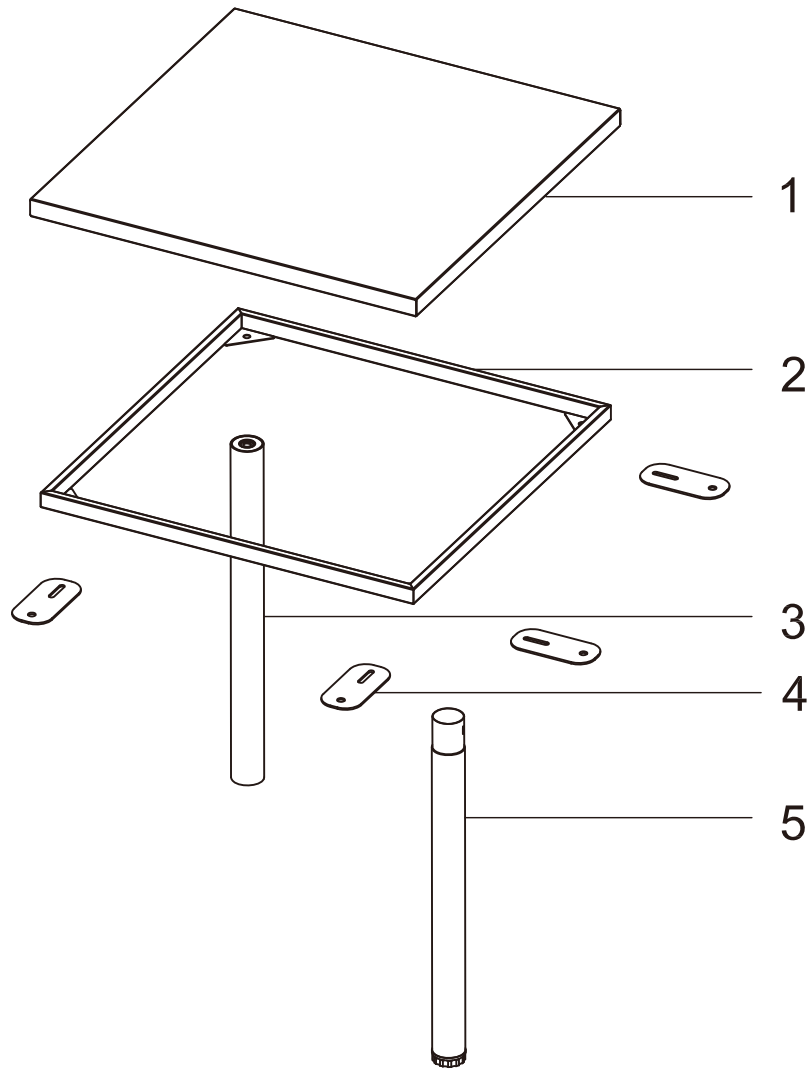
Mail: info@westerholt-gmbh.de

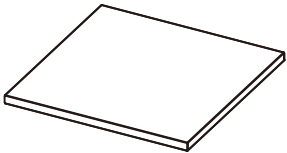
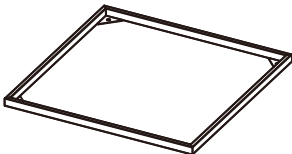
Komponentenübersicht

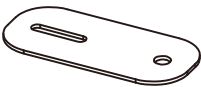
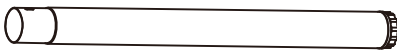
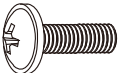

1	Deckel		(1)
2	Rahmen		(1)
3	Stützrohr		(1)
4	Verbindungsplatte		(4)
5	Bein		(1)
A	Schrauben M8x20mm		4
B	Mutter M8		4

Montage mit Stützbein:

1. Verbinden Sie die Bauteile „3“ und „5“ gemäß der Zeichnung.

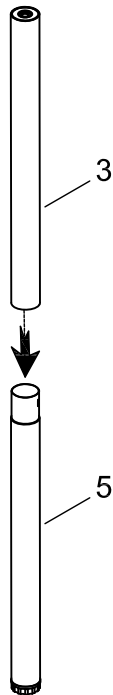

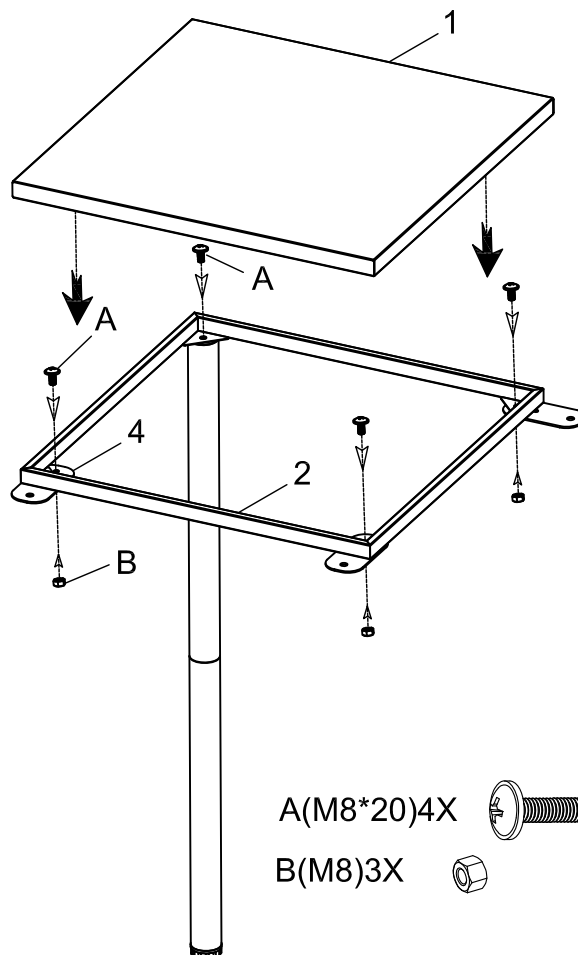

2. Montieren Sie die Bauteile „4“ mittels der Schraube „A“ und der Mutter „C“ am Bauteil „2“ gemäß der Zeichnung. Anschließend montieren Sie den Rahmen am Standbein mittels der Schraube „B“ gemäß der Zeichnung und setzen abschließend das Bauteil „1“ gemäß der Zeichnung auf.

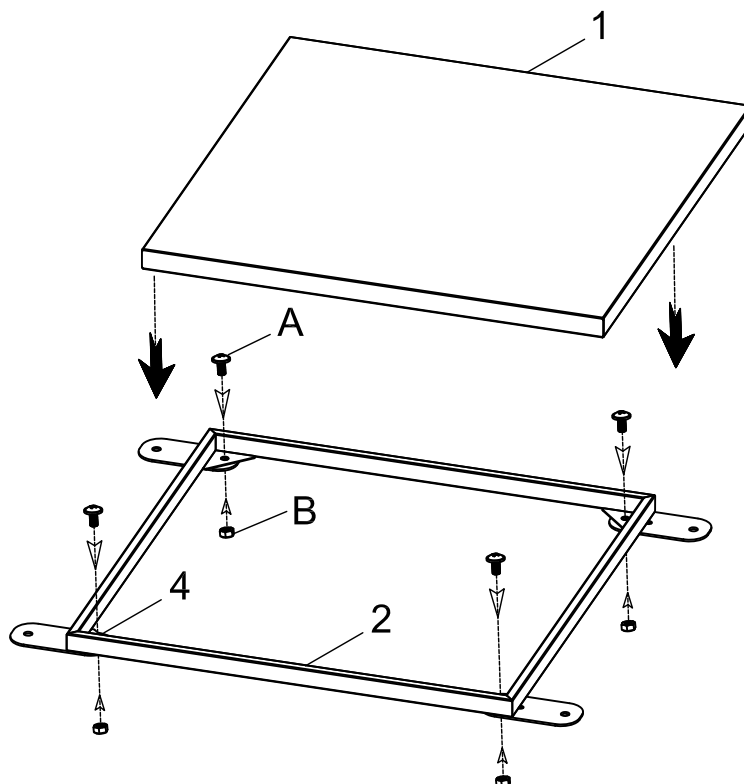

Montage ohne Stützbein:

1. Montieren Sie die Bauteile „4“ mittels der Schrauben „A“ sowie der Mutter „C“ am Bauteil „2“ gemäß der Zeichnung. Setzen Sie abschließend das Bauteil „1“ gemäß der Zeichnung auf.



A(M8*20)4X 

B(M8)4X 

Sicherheitshinweise:

**Achten Sie darauf das der Tisch auf einem ebenen und festen
Untergrund steht.**

Lassen Sie Kinder nie unbeobachtet in der Nähe des Tisches.

**Kontrollieren Sie regelmäßig den festen Sitz aller
Schraubverbindungen**