

EL FUEGO® Elektrokamin



Nutzungsanweisungen



Modell: Trondheim S

Artikelnummer: AY0630

Typkennung: EF-23

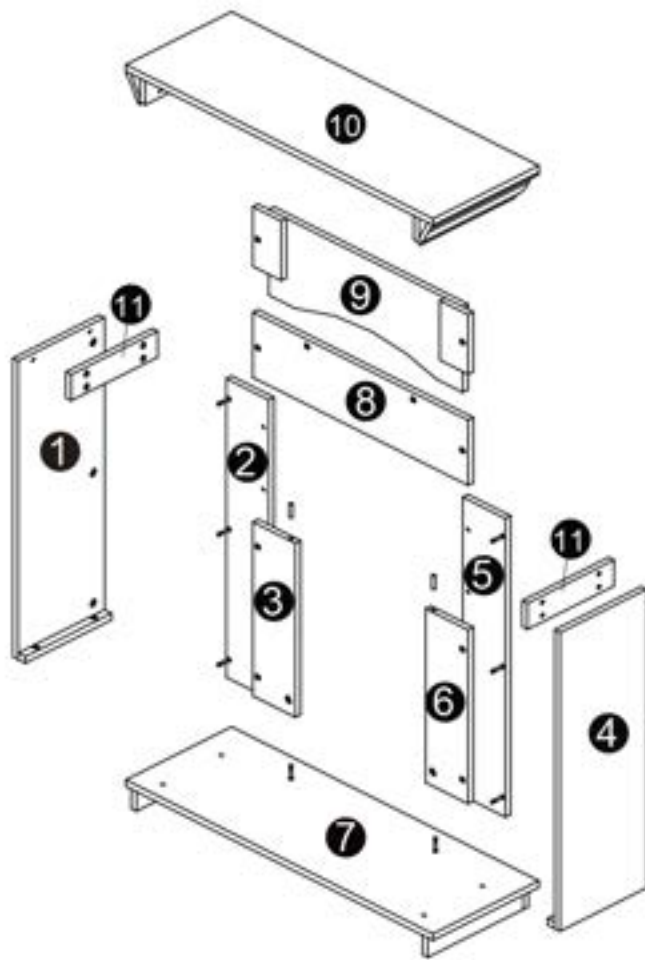

A×8



B×8



C×22



D×22



E×2

1

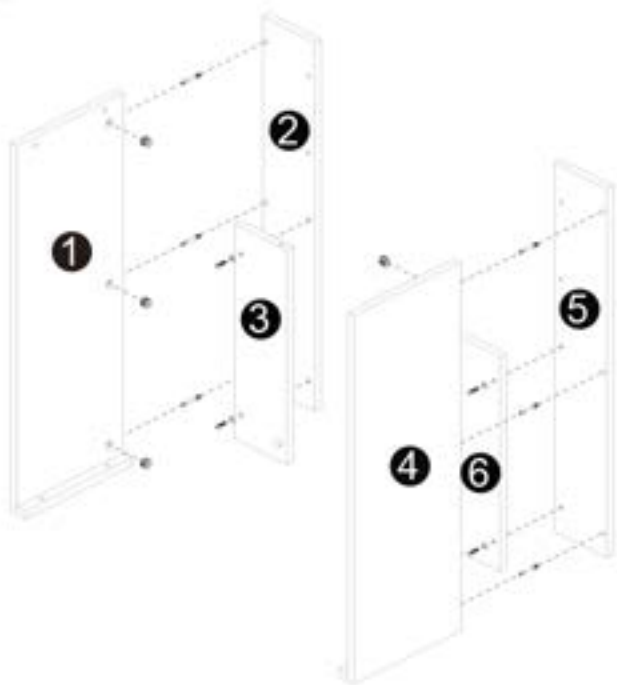

2

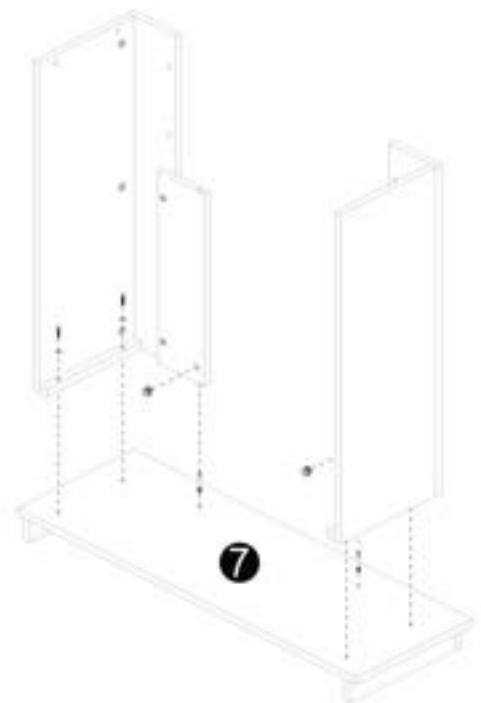

A×6



C×4



B×6



C×4



A×2



C×4







B×2

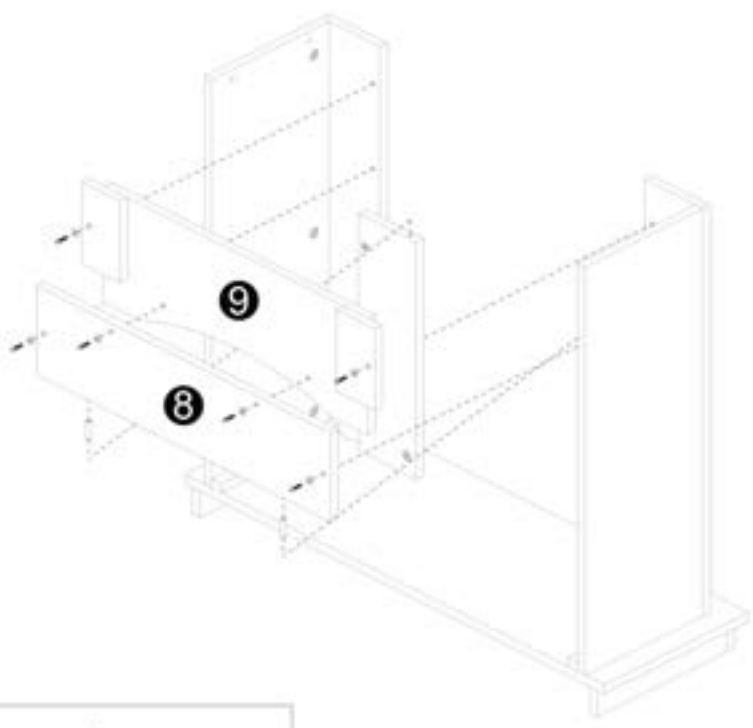

C×4

3



-  C×6
-  D×6
-  E×2

4

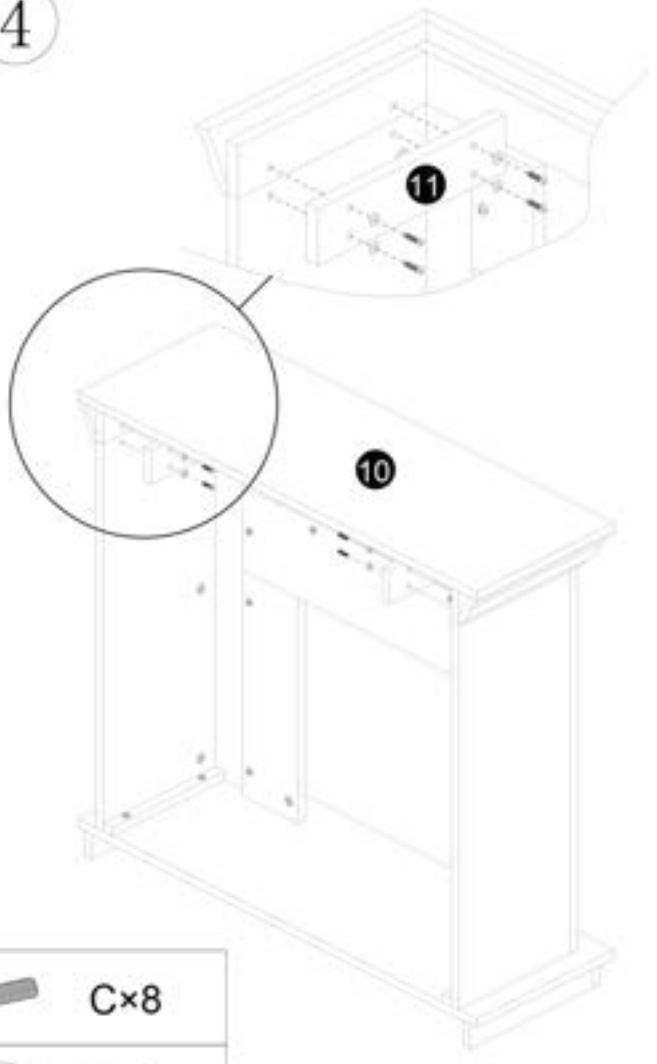

-  C×8
-  D×8

5



6

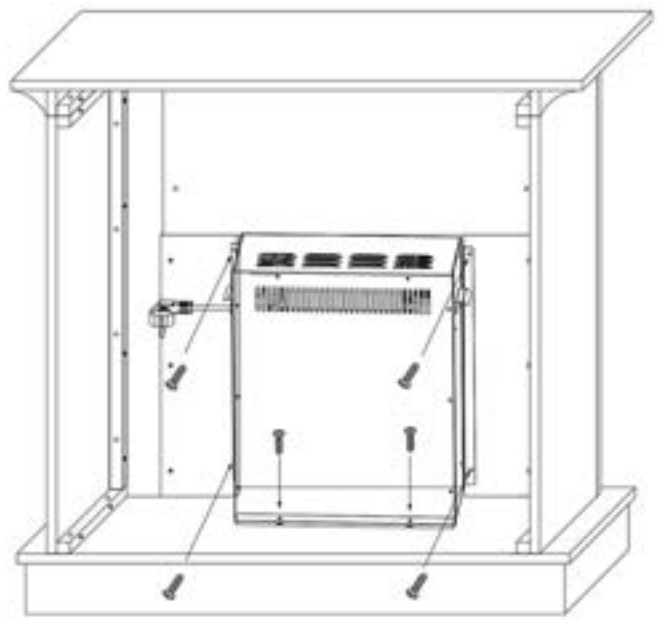

-  F×6

GRUNDLEGENDEANWEISUNGEN

Beider Benutzung von Elektrogeräten sind stets grundlegende Dinge zu beachten, um die Gefahr von Personen oder Sachschäden zu minimieren. Bitte befolgen Sie daher folgende Anweisungen:

- ☒ Lesen Sie diese Anleitung vor dem Gebrauch vollständig und sorgfältig.
- ☒ Geräte wärmt sich im Betrieb; vermeiden Sie daher den Kontakt von Haut mit dem Gerät. Falls notwendig, benutzen Sie geeignete Handschuhe, um das Gerät während des Betriebes zu bedienen. Achten Sie stets auf eine Distanz zwischen dem Gerät und brennbaren Stoffen, Objekten o.ä. von mindestens einem Meter.
- ☒ Besondere Vorsicht ist geboten, wenn das Gerät in Gegenwart von Kindern und geistig/körperlich behinderten Personen betrieben wird.
- ☒ Bei Nichtgebrauch stets das Gerät von der Stromversorgung trennen.
- ☒ Nehmen Sie das Gerät nicht in Betrieb, wenn das Kabel in irgendeiner Weise beschädigt ist, das Gerät eine Funktionsstörung aufweist oder durch Einflüsse jeglicher Art beschädigt worden ist. Reparaturen nur von fachkundigem Personal durchführen lassen.
- ☒ Nicht in Außenbereichen benutzen.
- ☒ Nicht in nassen/feuchten Umgebungen oder solchen mit sehr hoher Luftfeuchtigkeit, wie z.B. Waschräumen oder Sanitärräumen oder in der Nähe von Wasserquellen benutzen/lagern.
- ☒ Das Stromkabel nicht unter Teppichen o.ä. oder in Nähe zu Wärmequellen verlegen. Verlegen Sie das Kabel so, dass niemand darüber stolpern kann. Lassen Sie das Kabel auch nicht über scharfe Kanten hängen.
- ☒ Gerät nur an ordnungsgemäß geerdeten Stromanschlüssen betreiben.
- ☒ Nach dem Gebrauch alle Schalter in die AUS-Stellung bringen und Netzstecker ziehen.
- ☒ Achten Sie stets darauf, dass sich keine Fremdkörper in den Lüftungsöffnungen/-kanälen befinden oder dorthineindringen können. Bei Verschmutzung kann es zur Beschädigung des Gerätes kommen.
- ☒ Die Lüftungsöffnungen/-kanäle dürfen nie verdeckt oder blockiert sein (Brandgefahr!). Stellen Sie das Gerät daher auch nur auf solidem, ebenem Boden und fern von Vorhängen o.ä. auf.
- ☒ Benutzen Sie das Gerät nur gemäß dieser Gebrauchsanweisung. Sämtliche andersartige Nutzung birgt evtl. eine beträchtliche Gefahr von Personen- oder Sachschäden und ist daher strengstens untersagt.
- ☒ Vermeiden Sie den Betrieb des Gerätes an einem Verlängerungskabel, da es bei einem minderwertigen Kabel u.U. zu einer Überhitzung kommen kann (Brandgefahr!).

SICHERHEITSANWEISUNGEN

- ☒ Stellen Sie vor der Inbetriebnahme sicher, dass der Netzanschluss für den Betrieb des Gerätes geeignet ist. Die Daten des Netzanschlusses und dem Sticker auf dem Gerät solltendazu übereinstimmen.
- ☒ Das Gerät soll nicht von Kindern, Personen mit körperlichen oder geistigen Behinderungen oder Personen mit mangelnder Kenntnis von der Funktionsweise des Gerätes bedient werden.
- ☒ Achten Sie darauf, dass Kinder nicht mit dem Gerät spielen.
- ☒ Beschädigte Stromkabel nur von fachkundigem Personal austauschen lassen.
- ☒ Bei Nichtgebrauch stets das Gerät von der Stromversorgung trennen.
- ☒ Das Gerät ist nur für den privaten Hausgebrauch vorgesehen.
- ☒ Niemals das Gerät abdecken, da es zu einer Überhitzung des Gerätes kommen kann (Brandgefahr!).
- ☒ Das Gerät nur in Betrieb nehmen, wenn alle genannten Sicherheitsvorkehrungen getroffen worden sind.
- ☒ Das Gerät nicht mit Wasser/Flüssigkeit in Kontakt bringen.
- ☒ Das Gerät nicht mit nassen Händen anfassen oder bedienen.
- ☒ Das Gerät nicht in heißen Umgebungen in Betrieb nehmen, da es zu einer Überhitzung kommen kann.
- ☒ Vor der Reinigung sicherstellen, dass das Gerät von der Stromversorgung getrennt ist.
- ☒ Reinigen Sie das Gerät nicht mit scharfen Reinigungsmitteln.
- ☒ Das Gerät verfügt über keinen Thermostatregler, daher ist das Gerät nur unter Aufsicht zu betreiben.

FUNKTIONEN/EIGENSCHAFTEN

Manuelle Bedienung

Flammeneffekt

Leistung, 2 Stufen: 900 / 1800W

Sicherheitsabschaltung bei Überhitzung



Sondermüll – Entsorgung nur gemäß der Vorschriften Ihres örtlichen Entsorgungsträgers!



TIPPS VOR DER INBETRIEBNAHME

- Sämtliche Verpackungen aufbewahren, bis der einwandfreie Zustand des Gerätes und die Vollständigkeit des Lieferumfangs geprüft worden ist.
- Kinder fernhalten, da Kleinteile verschluckt werden könnten.
- Bewahren Sie Kleinteile in einem Behälter auf, um so Verlust zu vermeiden.

INBETRIEBNAHME

- Das Gerät nicht ohne Kaminumbau in Betrieb nehmen.
- Vor der Inbetriebnahme sorgfältig die gesamte Gebrauchsanweisung durchlesen.
- Achten Sie bei der Montage darauf, das Stromkabel nicht einzuklemmen oder zu beschädigen.
- Platzieren Sie das Gerät bzw. den fertigen Elektrokamin in mindestens einem Meter Entfernung von sämtlichen brennbaren Stoffen oder Gegenständen.

MONTAGE

Dieser Abschnitt gilt nur für ältere Produktionsserien. Je nach Serie ist das Produkt bereits vollständig vormontiert.

1. Bringen Sie die Führungsleiste für die Elektrokamineinheit auf der Rückseite an den dafür vorgesehenen Bohrungen an (Abb.1).
2. Befestigen Sie die Leiste mittels zweier M4x14 Schrauben und ziehen Sie diese fest (Abb.1).
3. Fügen Sie die Kamineinheit nun von der Rückseite aus in den Kaminumbau ein, sodass beide Teile an der Fronseite des Kamins nahtlos aneinanderpassen (Abb.2).
4. Bohren Sie an den entsprechenden Stellen zwei Löcher in den Kaminumbau, um die Führungsleiste der Kamineinheit auch mit dem Umbau verschrauben zu können. Gehen Sie hier bei äußerst vorsichtig vor, um den Umbau nicht zu beschädigen. Befestigen Sie die Kamineinheit mittels zweier weiterer M4x14 Schrauben und ziehen Sie auch diese fest an.



Abb. 1



Abb. 2

BETRIEBSANWEISUNGEN

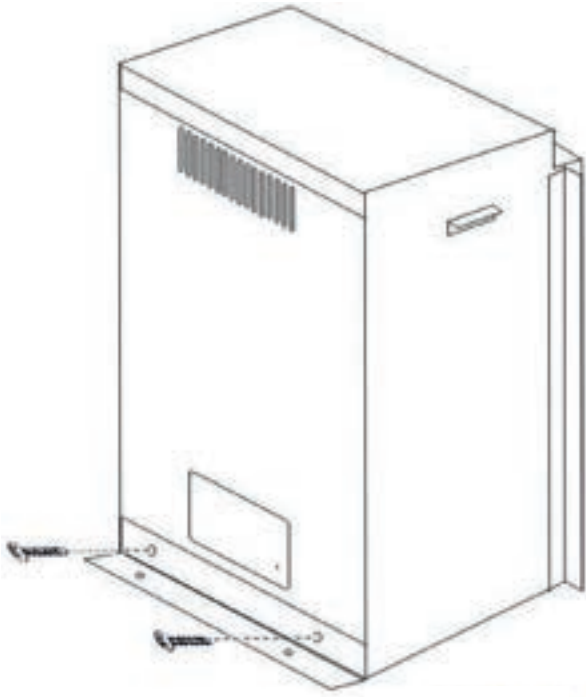
Die Bedienung der Kamineinheit erfolgt mittels der auf dem Gerät angebrachten Konsole.

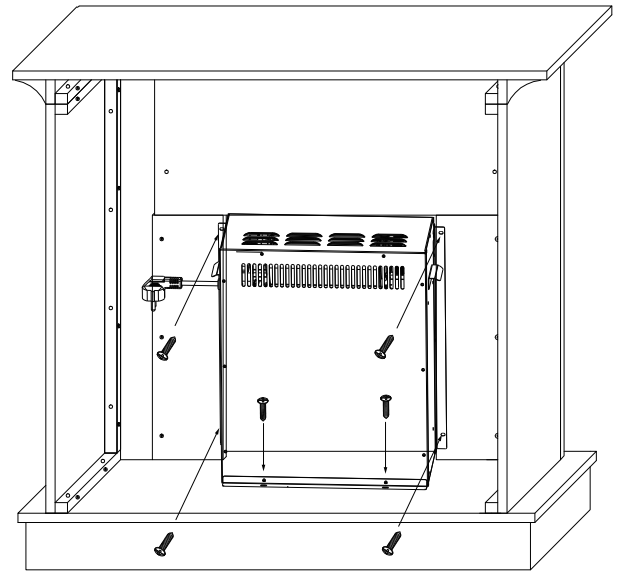
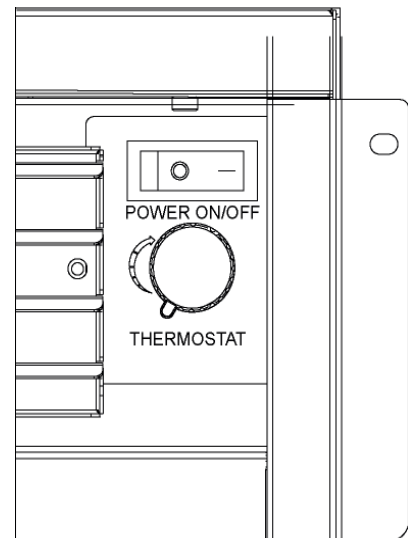
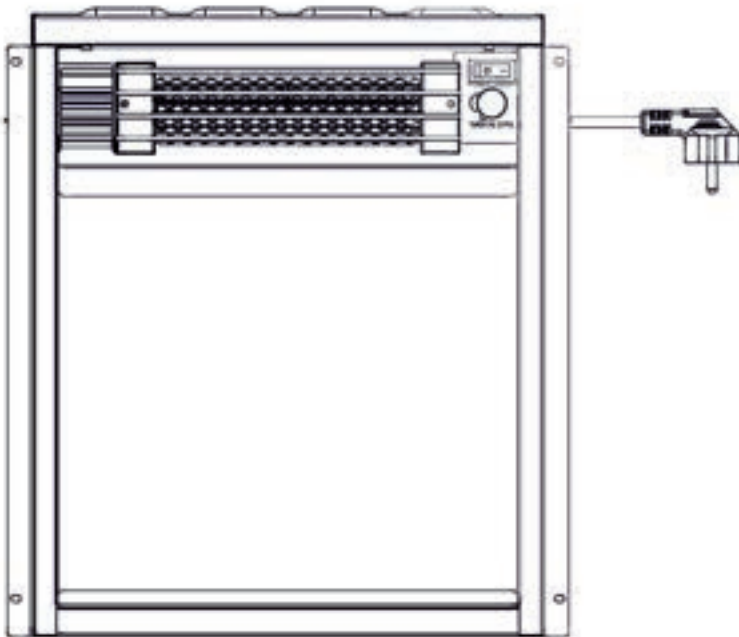

Die Konsole befindet sich am oberen linken und rechten Eck auf der Frontseite der Kamineinheit. Klappen Sie die davorliegenden Metalllamellen auf, um Zugang zur Konsole zu erhalten. Sie finden dort folgende Schalter bzw. Regler:

HAUPTSCHALTER



POWER ON/OFF

Mit dem Hauptschalter wird die Kamineinheit ein- (-) bzw. ausgeschaltet (O). Eine kleine Leuchte signalisiert, dass die Kamineinheit eingeschaltet ist.

TEMPERATURREGLER



Der Temperaturregler stellt sicher, dass das Gerät nicht heiß laufen wird. Wenn die Heizung eine unsichere Temperatur erreicht, schaltet sie sich automatisch aus. Gelangt die Heizung wieder zu einer sicheren Temperatur, arbeitet sie weiter.

SICHERHEITSABSCHALTUNG

Das Gerät verfügt über einen Sicherheitsmechanismus, der das Gerät bei Erreichen einer zu hohen Temperatur automatisch abschaltet, um eine Beschädigung zu vermeiden. Bitte beachten Sie dabei, dass

- das Gerät sich nach Wiedererreichen einer sicheren Temperatur nicht selbst wieder einschaltet.
- nach einer automatischen Abschaltung das Gerät für mindestens 15 Minuten von der Stromversorgung getrennt werden muss, um die Steuerung zurückzusetzen.

REINIGUNG

Schalten Sie vor der Reinigung das Gerät ab und lassen Sie es vollständig abkühlen.

Reinigen Sie das Gerät mit einem trockenen Tuch bzw. Lappen. Verwenden Sie keine Reinigungsmittel.

FEHLERBEHEBUNG

| Fehler: | Lösung: |
|--|---|
| Gerät/Ventilator schaltet sich nicht ein | - Stromanschlüsse prüfen, ggf. ersetzen lassen Zuvor Automatische Abschaltung (siehe SICHERHEITSABSCHALTUNG) |
| Kein Flammeneffekt | - Beleuchtung prüfen, ggf. ersetzen |

Nicht direkt an einer Wand anliegend oder hinter Vorhängen (u.ä.) platzieren.

Wahren Sie einen Mindestabstand von 5 cm zu Wänden (zwecks Luftzufuhr zum Gerät).

| Merkmale | Symbol | Wert | Einheit |
|--------------------------------------|-------------|-------|---------|
| <u>Heizleistung</u> | | | |
| Nennleistung | P_{nom} | 1,800 | kW |
| Min. Leistung | P_{min} | 0,900 | kW |
| Max. Dauerleistung | $P_{max,c}$ | 1,800 | kW |
| <u>Verbrauch mit Nebenaggregaten</u> | | | |
| Bei Nennleistung | $e_{l,max}$ | 1,832 | kW |
| Bei min. Leistung | $e_{l,min}$ | 0,932 | kW |
| Bei Standby | $e_{l,SB}$ | - | W |

| Merkmale | Ausprägung |
|--|-----------------|
| <u>Art des Wärmespeichers, für elektr. Fest installierte Speicherheizungen</u> | |
| Manuelle Steuerung, mit integr. Thermostat | nicht anwendbar |
| Manuelle Steuerung, mit Rückmeldung aus Raum- oder Außentemperatur | nicht anwendbar |
| Elektronische Steuerung, mit Rückmeldung aus Raum- oder Außentemperatur | nicht anwendbar |
| Wärmeabgabe mit Gebläseunterstützung | nicht anwendbar |
| <u>Art der Wärmeabgabe, Raumtemperaturregelung</u> | |
| Einstufige Leistungsregelung, ohne Raumtemperaturregelung | Nein |
| Zwei- oder mehrstufige Leistungsregelung, ohne Raumtemperaturregelung | Nein |
| Mit mechanischer Raumtemperaturregelung | Ja |
| Mit elektronischer Raumtemperaturregelung | Nein |
| Mit elektronischer Raumtemperaturregelung, zzgl. Tagestimer | Nein |
| Mit elektronischer Raumtemperaturregelung, zzgl. Wochentimer | Nein |
| <u>Andere Steuerungsoptionen</u> | |
| Raumtemperaturregelung mit Anwesenheitssensorik | Nein |
| Raumtemperaturregelung mit Fenstererkennung | Nein |
| Mit Abstandsregelung | Nein |
| Mit automatischer Betriebssteuerung | Nein |
| Mit Betriebszeitbegrenzung | Nein |
| Mit Schwarzkugelthermometer | Nein |

Konformitätserklärung

Hiermit erklären wir - ARTE Living GmbH, Boschring 13, 91161 Hilpoltstein - dass dieses Gerät aufgrund dessen Konzipierung und Bauart und in der von uns in Verkehr gebrachten Ausführungen den einschlägigen, grundlegenden Sicherheits- und Gesundheitsanforderungen der EG-Richtlinien entspricht.

Eine Modifikation jeglicher Art am Gerät führt zum Verlust der Gültigkeit dieser Erklärung.

Modellnummer: Trondheim S
Artikelnummer: AY0630
Geräteerkennung: EF-23

Einschlägige EG-Richtlinien:

2014/35/EG 2014/30/EG

Angewandte harmonisierte Normen:

EN60335-1:2012+A11:2014+A13:2017

EN60335-1:2012+A11:2014+A13:2017

EN 62233:2008

EN55014-1:2017

EN 55014-2:2015

EN 61000-3-2:2014

EN 61000-3-3:2013

Ausführende Zertifizierungsstelle(n); Referenznummer(n) in Klammern:

TÜV Rheinland / CCIC (Ningbo) Co., Ltd. (50117200 001)

Gezeichnet durch Herrn Teti Selenica, Geschäftsführung Hilpoltstein, 14.05.2019

