



ZIPPER MASCHINEN GmbH
Gewerbepark 8 · 4707 Schüsslberg
AUSTRIA
Tel. +43 7248-61116-700
info@zipper-maschinen.at
www.zipper-maschinen.at

Originalfassung

DE BETRIEBSANLEITUNG

BOHRHAMMER

Übersetzung / Translation

EN USER MANUAL

DRILL HAMMER

CZ NÁVOD K POUŽITÍ

VRTACÍ KLADIVO

HU HASZNÁLATI ÚTMUTATÓ

FÚRÓKALAPÁCS

SL NAVODILA ZA UPORABO

UDARNI VRTALNIK

HR UPUTE ZA UPORABU

BUŠAĆI ČEKIĆ



ZI-BHA1500DN

EAN: 9120039235332



**YOUR
JOB.**

**OUR
TOOLS.**



1	INHALT / INDEX	
1	INHALT / INDEX	2
2	SICHERHEITSZEICHEN / SAFETY SIGNS / BEZPEČNOSTNÍ ZNAČKY / BIZTONSÁGI JELZÉS / VARNOSTNI ZNAKI / SIGURNOSNI ZNAKOVI / VARNOSTNI ZNAKI.....	6
3	TECHNIK / TECHNICS / TECHNICKÁ ČÁST / TECHNIKA / TEHNIKA / TEHNIKA	7
3.1	Lieferumfang / Delivery content / Rozsah dodávky / Szállítási terjedelem / Obseg dobave / Opseg isporuke	7
3.2	Komponenten / Components / Komponenty / Komponentsek / Komponente / Sastavni dijelovi.....	8
3.3	Technische Daten / Technical data / Technické údaje / Műszaki adatok / Tehnični podatki / Tehnički podaci	8
3.3.1	Vibration / Vibration / Vibrace / Vibráció / Vibracije / Vibracije.....	9
4	VORWORT (DE)	10
5	SICHERHEIT	11
5.1	Bestimmungsgemäße Verwendung.....	11
5.2	Technische Einschränkungen.....	11
5.3	Verbotene Anwendungen / Gefährliche Fehlanwendungen.....	11
5.4	Anforderungen an Benutzer	11
5.5	Allgemeine Sicherheitshinweise.....	12
5.6	Elektrische Sicherheit	12
5.7	Gefahrenhinweise.....	13
5.7.1	Restrisiken.....	13
5.7.2	Gefährdungssituationen	13
6	MONTAGE.....	14
6.1	Vorbereitende Tätigkeiten.....	14
6.2	Elektrischer Anschluss.....	14
7	BETRIEB.....	14
7.1	Betriebshinweise.....	14
7.2	Einstellungen.....	14
7.2.1	Bohren	14
7.2.2	Schlagbohren.....	15
7.2.3	Meißeln.....	15
7.3	Bedienung.....	15
7.3.1	Griff positionieren.....	15
7.3.2	Bohrer oder Meißel einsetzen.....	15
7.3.3	Bohrer oder Meißel entfernen.....	15
7.3.4	Maschine ein- und ausschalten.....	16
7.3.5	Staubschutzkappe montieren	16
8	REINIGUNG, WARTUNG, LAGERUNG, ENTSORGUNG.....	16
8.1	Reinigung.....	16
8.2	Wartung.....	16
8.2.1	Wartungsplan.....	16
8.2.2	Kohlebürsten wechseln	17
8.2.3	Bohrhammer schmieren	17
8.3	Lagerung.....	17
8.4	Entsorgung.....	17
9	FEHLERBEHEBUNG.....	17
10	PREFACE (EN)	18
11	SAFETY.....	19
11.1	Intended use of the machine.....	19
11.1.1	Technical restrictions.....	19
11.1.2	Prohibited applications / Dangerous misuse.....	19
11.2	User requirements	19
11.3	General safety instructions.....	19
11.4	Electrical safety.....	20
11.5	Hazard warnings.....	20
11.5.1	Residual risks.....	20
11.5.2	Hazardous situations	21
12	ASSEMBLY.....	21
12.1	Preparation	21
12.2	Electrical connection	21



13	OPERATION.....	21
13.1	Operating instructions.....	21
13.2	Adjustment.....	22
13.2.1	Drilling.....	22
13.2.2	Hammer Drilling.....	22
13.2.3	Chisel.....	22
13.3	Handling.....	22
13.3.1	Position handle.....	22
13.3.2	Insert drill or chisel.....	23
13.3.3	Remove drill or chisel.....	23
13.3.4	Switch the machine on and off.....	23
13.3.5	Mount dust protection cap.....	23
14	CLEANING, MAINTENANCE, STORAGE, DISPOSAL.....	23
14.1	Cleaning.....	23
14.2	Maintenance.....	23
14.2.1	Maintenance plan.....	24
14.2.2	Replace carbon brushes.....	24
14.2.3	Lubricate the drill hammer.....	24
14.3	Storage.....	24
14.4	Disposal.....	24
15	TROUBLESHOOTING.....	24
16	ÚVODNÍ SLOVO (CZ).....	25
17	BEZPEČNOST.....	26
17.1	Použití v souladu s určením.....	26
17.2	Technická omezení.....	26
17.3	Zakázané použití / Rizikové chybné použití.....	26
17.4	Požadavky na uživatele.....	26
17.5	Všeobecné bezpečnostní pokyny.....	26
17.6	Elektrická bezpečnost.....	27
17.7	Upozornění na nebezpečí.....	27
17.7.1	Zbytková rizika.....	27
17.7.2	Ohrožující situace.....	27
18	MONTÁŽ.....	28
18.1	Přípravné činnosti.....	28
18.2	Připojení k elektrické síti.....	28
19	PROVOZ.....	28
19.1	Provozní pokyny.....	28
19.2	Nastavení.....	29
19.2.1	Vrtání.....	29
19.2.2	Příklepové vrtání.....	29
19.2.3	Sekání.....	29
19.3	Ovládání.....	29
19.3.1	Nastavení polohy rukojeti.....	29
19.3.2	Nasazení vrtáku nebo dláta.....	29
19.3.3	Odstranění vrtáku nebo dláta.....	30
19.3.4	Zapnutí a vypnutí stroje.....	30
19.3.5	Montáž protiprachové krytky.....	30
20	ČIŠTĚNÍ, ÚDRŽBA, SKLADOVÁNÍ, LIKVIDACE.....	30
20.1	Čištění.....	30
20.2	Údržba.....	30
20.2.1	Plán údržby.....	30
20.2.2	Výměna uhlíkových kartáčů.....	31
20.2.3	Mazání vrtacího kladiva.....	31
20.3	Skladování.....	31
20.4	Likvidace.....	31
21	ODSTRAŇOVÁNÍ CHYB.....	31
22	ELŐSZÓ (HU).....	32
23	BIZTONSÁG.....	33
23.1	Rendeltetésszerű használat.....	33
23.2	Műszaki korlátozások.....	33
23.3	Tiltott használat / veszélyekkel járó hibás használat.....	33
23.4	A felhasználóval szemben támasztott követelmények.....	33
23.5	Általános biztonsági útmutatások.....	33
23.6	Elektromos biztonság.....	34



23.7	Veszélyességi útmutatás	35
23.7.1	Fennmaradó kockázatok	35
23.7.2	Veszélyhelyzetek	35
24	ÖSSZESZERELÉS	35
24.1	Előkészítő műveletek	35
24.2	Elektromos csatlakozás	35
25	ÜZEMELÉS	36
25.1	Üzemelési útmutatások	36
25.2	Beállítások	36
25.2.1	Fúrás	36
25.2.2	Útvefúrás	36
25.2.3	Vésés	36
25.3	Használat	37
25.3.1	A fogantyú pozicionálása	37
25.3.2	A fúró vagy a véső behelyezése	37
25.3.3	A fúró vagy a véső kivétele	37
25.3.4	A gép be- és kikapcsolása	37
25.3.5	A porvédő sapka felszerelése	37
26	TISZTÍTÁS, KARBANTARTÁS, TÁROLÁS, ÁRTALMATLANÍTÁS	38
26.1	Tisztítás	38
26.2	Karbantartás	38
26.2.1	Karbantartási terv	38
26.2.2	Szénkefék cseréje	38
26.2.3	A fúrókalapács megkenése	38
26.3	Tárolás	39
26.4	Ártalmatlanítás	39
27	HIBAEELHÁRÍTÁS	39
28	PREDGOVOR (SL)	40
29	VARNOST	41
29.1	Uporaba za predvideni namen	41
29.2	Tehnične omejitve	41
29.3	Prepovedana uporaba/nevarna napačna uporaba	41
29.4	Zahteve za uporabnika	41
29.5	Splošni varnostni napotki	41
29.6	Varnost električne opreme	42
29.7	Varnostni napotki	42
29.7.1	Preostala tveganja	42
29.7.2	Nevarne situacije	42
30	MONTAŽA	43
30.1	Pripravljalna dela	43
30.2	Električna priključitev	43
31	UPORABA STROJA	43
31.1	Napotki za uporabo	43
31.2	Nastavitve	44
31.2.1	Vrtanje	44
31.2.2	Udarno vrtanje	44
31.2.3	Dletenje	44
31.3	Upravljanje	44
31.3.1	Namestitve ročaja	44
31.3.2	Vstavljanje svedra ali dleta	44
31.3.3	Odstranjevanje svedra ali dleta	44
31.3.4	Vklop in izklop stroja	45
31.3.5	Montaža ščitnika za prah	45
32	ČIŠČENJE, VZDRŽEVANJE, SKLADIŠČENJE, ODSTRANJEVANJE MED ODPADKE	45
32.1	Čiščenje	45
32.2	Vzdrževanje	45
32.2.1	Načrt vzdrževanja	45
32.2.2	Menjava grafitnih ščetk	45
32.2.3	Mazanje udarnega vrtnika	46
32.3	Skladiščenje	46
32.4	Odstranjevanje	46
33	ODPRAVLJANJE NAPAK	46
34	UVODNA RIJEČ (HR)	47



35	SIGURNOST	48
35.1	Predviđena uporaba	48
35.2	Tehnička ograničenja	48
35.3	Zabranjena uporaba/опасna zloruporaba	48
35.4	Zahtjevi za korisnike	48
35.5	Opće sigurnosne upute	48
35.6	Električna sigurnost	49
35.7	Upozorenja na opasnost	49
35.7.1	Preostali rizici	49
35.7.2	Opasne situacije	49
36	MONTAŽA	50
36.1	Pripremne aktivnosti	50
36.2	Električna veza	50
37	RAD	50
37.1	Upute za uporabu	50
37.2	Postavke	50
37.2.1	Bušenje	51
37.2.2	Udarno bušenje	51
37.2.3	Dlijetanje	51
37.3	Rukovanje	51
37.3.1	Postavljanje ručke	51
37.3.2	Umetanje svrdla ili dlijeta	51
37.3.3	Uklanjanje svrdla ili dlijeta	51
37.3.4	Uključivanje i isključivanje stroja	52
37.3.5	Postavljanje poklopca za zaštitu od prašine	52
38	ČIŠĆENJE, ODRŽAVANJE, SKLADIŠTENJE, ODLAGANJE	52
38.1	Čišćenje	52
38.2	Održavanje	52
38.2.1	Plan održavanja	52
38.2.2	Zamjena ugljične četke	53
38.2.3	Podmazivanje bušaćeg čekića	53
38.3	Skladištenje	53
38.4	Odlaganje	53
39	RJEŠAVANJE PROBLEMA	53
40	ELEKTRISCHER SCHALTPLAN / WIRING DIAGRAM / SCHÉMA ELEKTRICKÉHO ZAPOJENÍ / ELEKTROMOS KAPCSOLÁSI RAJZ / ELEKTRIČNA VEZALNA SHEMA / ELEKTRIČNA SHEMA	54
41	ERSATZTEILE / SPARE PARTS / NÁHRADNÍ DÍLY / PÓTALKATRÉSZEK / NADOMESTNI DELI / REZERVNI DIJELOVI	54
41.1	Ersatzteilbestellung / Spare parts order / Objednání náhradních dílů / Pótalkatrész-rendelés / Naročanje nadomestnih delov / Narudžba rezervnih dijelova	54
41.2	Explosionszeichnung / Exploded view / Výkres v rozloženém stavu / Robbantási rajz / Ekspluzijska risba / Schematski prikaz	56
41.3	Ersatzteilliste / Spare part list / Seznam náhradních dílů / Pótalkatrészek / Seznam nadomestnih delov / Popis rezervnih dijelova	57
42	EG-KONFORMITÄTSERKLÄRUNG / CE-CERTIFICATE OF CONFORMITY / ES PROHLÁŠENÍ O SHODĚ / EK MEGFELELŐSÉGI NYILATKOZAT / IZJAVA O SKLADNOSTI ES / EC IZJAVA O SUKLADNOSTI	58
43	GARANTIEERKLÄRUNG (DE)	59
44	GUARANTEE TERMS (EN)	60
45	PROHLÁŠENÍ O ZÁRUCE (CZ)	61
46	GARANCIÁVÁLLALÁSI NYILATKOZAT (HU)	62
47	GARANCIJSKA IZJAVA (SL)	63
48	IZJAVA O JAMSTVU (HR)	64
49	PRODUKTBEOBACHTUNG PRODUCT MONITORING	65



2 SICHERHEITSZEICHEN / SAFETY SIGNS / BEZPEČNOSTNÍ ZNAČKY / BIZTONSÁGI JELZÉS / VARNOSTNI ZNAKI / SIGURNOSNI ZNAKOVI / VARNOSTNI ZNAKI

DE	SICHERHEITSZEICHEN BEDEUTUNG DER SYMBOLE	EN	SAFETY SIGNS DEFINITION OF SYMBOLS	CZ	BEZPEČNOSTNÍ ZNAČKY VÝZNAM SYMBOLŮ
HU	BIZTONSÁGI JELZÉS A SZIMBÓLUMOK JELENTÉSE	SL	VARNOSTNI ZNAKI POMEN SIMBOLOV	HR	SIGURNOSNI ZNAKOVI ZNAČENJE SIMBOLA



DE CE-KONFORM: Dieses Produkt entspricht den EU-Richtlinien.
EN EC-CONFORM: This product complies with the EC-directives.
CZ CE SHODA: Tento výrobek vyhovuje směrnici EU.
HU CE MEGFELELŐSÉG: Ez a termék megfelel az uniós irányelveknek.
SL SKLADNO S CE: Ta izdelek je skladen z direktivami EU.
HR CE SUKLADNOST: Ovaj proizvod je u skladu s EU direktivama.

DE BETRIEBSANLEITUNG LESEN! Lesen Sie die Betriebs- und Wartungsanleitung Ihrer Maschine aufmerksam durch und machen Sie sich mit den Bedienelementen der Maschine gut vertraut, um die Maschine ordnungsgemäß zu bedienen und so Schäden an Mensch und Maschine vorzubeugen.

EN READ THE MANUAL! Read the user and maintenance carefully and get familiar with the controls in order to use the machine correctly and to avoid injuries and machine defects.

CZ PŘEČTĚTE SI NÁVOD K PROVOZU! Přečtěte si pozorně návod k použití a údržbě stroje a dobře se seznamte s jeho ovládacími prvky, abyste mohli stroj správně ovládat, čímž zabráníte škodám na zdraví osob i poškození stroje.



HU OLVASSA EL A KEZELÉSI ÚTMUTATÓT! Figyelmesen olvassa el az üzemeltetési és karbantartó útmutatót és alaposan ismerje meg a gép kezelőelemeit, hogy a gépet szabályszerűen kezelhesse és megelőzhesse az emberi sérüléseket és gépkárosodásokat.

SL PREBERITE NAVODILA ZA OBRATOVANJE! Skrbno preberite navodila za uporabo in navodila za vzdrževanje za vaš stroj in se dobro seznanite z upravljalnimi elementi stroja, da boste lahko pravilno upravljali stroj in preprečili nevarnosti za ljudi in stroj.

HR PROČITAJTE KORISNIČKI PRIRUČNIK! Pročitajte pažljivo upute za rad i održavanje te se dobro upoznajte s upravljačkim elementima kako biste mogli koristiti stroj pravilno i izbjegli ozljede i oštećenje stroja.

DE WARNUNG! Beachten Sie die Sicherheitssymbole! Die Nichtbeachtung der Vorschriften und Hinweise zum Einsatz der Maschine kann zu schweren Personenschäden und tödliche Gefahren mit sich bringen.



EN ATTENTION! Ignoring the safety signs and warnings applied on the machine as well as ignoring the security and operating instructions can cause serious injuries and even lead to death.

CZ VAROVÁNÍ! Respektujte bezpečnostní symboly! Nedodržování předpisů a pokynů k použití stroje může způsobit vážné škody na zdraví osob a smrtelná nebezpečí.

HU FIGYELMEZTETÉS! Vegye figyelembe a biztonsági szimbólumokat! A gép használatára vonatkozó előírások és megjegyzések be nem tartása komoly személyi sérüléseket okozhat és halálos balesetekhez vezethet.

SL OPOZORILO! Upošteevajte varnostne simbole! Neupoštevanje predpisov in napotkov za uporabo stroja lahko privede do težkih telesnih poškodb in celo smrti.

HR UPOZORENJE! Obratite pozornost na sigurnosne simbole! Nepoštivanje propisa i uputa za korištenje stroja može rezultirati ozbiljnim ozljedama i smrću.



DE Schutzausrüstung tragen!
EN Wear protective equipment!
CZ Používejte ochranné prostředky!
HU Viseljen védőfelszerelést!
SL Nosite zaščitno opremo!
HR Nosite zaštitnu opremu!



DE Maschine vor Wartung und Pausen ausschalten und Netzstecker ziehen!
EN Stop and pull out the power plug before any break and engine maintenance!
CZ Před údržbou a přestávkami vypněte stroj a vytáhněte síťovou zástrčku!

HU Kapcsolja ki a gépet a karbantartás előtt és a szünetek közben, és húzza ki a hálózati csatlakozót!

SL Pred vzdrževanjem in premori izključite stroj in izvlecite vtič iz vtičnice!
HR Isključite stroj i izvucite mrežni utikač prije održavanja i tijekom prekida!

DE Warnung vor gefährlicher elektrischer Spannung!

EN Beware of dangerous electrical voltage!

CZ Varování před nebezpečným elektrickým napětím!

HU Figyelmeztetés veszélyes elektromos feszültségre!

SL Opozorilo pred nevarno električno napetostjo!

HR Opasnost od visokog napona!

DE Warnung vor rotierenden Teilen!

EN Warning of rotating parts!

CZ Varování před rotujícími částmi!

HU Forgó részekre való figyelmeztetés!

SL Opozorilo pred vrtečimi se deli!



HR Upozorenje o rotirajućim dijelovima!



DE Vor Nässe schützen!
EN Protect from moisture!
CZ Chraňte před vlhkem!
HU Védje a nedvességó!

SL Zaščititi pred vlago!



HR Zaštite od vlage!
DE Schutzklasse II.
EN Protection class II.
CZ Třída ochrany II.
HU II védelmi osztály.
SL Zaščitni razred II.
HR Klasa zaštite II.

DE Warnschilder und/oder Aufkleber an der Maschine, die unleserlich sind oder entfernt wurden, sind umgehend zu erneuern.
EN Missing or non-readable security stickers have to be replaced immediately.
CZ Výstražné štítky a/nebo nálepky na stroji, které jsou nečitelné či byly odstraněny, je nutné ihned obnovit!
HU A gépen elhelyezett immár olvashatatlan és eltávolított figyelmeztető táblákat és/vagy matricákat azonnal cserélje le!
SL Opozorilne tablice in/ali nalepke, ki so nečitljive ali so bile odstranjene, je treba nemudoma obnoviti!
HR Nečitki ili uklonjeni znakovi upozorenja i/ili naljepnice na stroju moraju se odmah zamijeniti.

3 TECHNIK / TECHNICS / TECHNICKÁ ČÁST / TECHNIKA / TEHNIKA / TEHNIKA

3.1 Lieferumfang / Delivery content / Rozsah dodávky / Szállítási terjedelem / Obseg dobave / Opseg isporuke



Nr.	Bezeichnung / Description	Qty.	Nr.	Bezeichnung / Description	Qty.
1	Maschine / machine / Stroj / Gép / Stroj / Stroj	1	6	Transportkoffer / transport case / Transportní kufřík / Szállítótáska / Transportni kovček / Transportni kofer	1
2	Staubschutzkappe / dust protection cap / Protiprachová krytka / Porvédő sapka / Ščitnik za prah / Poklopac za zaštitu od prašine	1	7	Betriebsanleitung / user manual / Návod k použití / Használati útmutató / Navodila za uporabo / Upute za uporabu	1
3	Spitzmeißel / pointed chisel / Špičaté dláto / Hegyes véső / Koničasti sekač / Šiljasto dljeto	1	8	2-Loch-Schlüssel / 2-hole-spanner / Ključ se dvěma otvory / Kétlyukú kulcs / Ključ z 2 zatičema / Ključ s 2 rupe	1
4	Flachmeißel / flat chisel / Ploché dláto / Lapos véső / Plosko dleto / Plosnato dljeto	1	9	Bohrer / drill / Vrták / Fúró / Sveder / Svrđlo	3
5	Kohlebürsten / carbon brushes / Uhlíkové kartáče / Szénkefék / Grafitne ščetke / Ugljične četke	2			



3.2 Komponenten / Components / Komponenty / Komponentsek / Komponente / Sastavni dijelovi



Beschreibung / Description		Beschreibung / Description	
1	Bohrer / drill / Vrták / Fúró / Sveder / Svrđlo	6	Hinterer Wahlschalter / rear selector switch / Zadní volič / Hátsó váltókapcsoló / Zadnje izbirno stikalo / Stražnji prekidač
2	Werkzeugaufnahme (SDS-plus) / tool mount (SDS-plus) / Upínací zařízení pro nástroj (SDS-plus) / Szerszámtokmány (SDS-Plus) / Držalo orodja (SDS-plus) / Držac alata (SDS-plus)	7	Abdeckung Kohlebürsten / cover carbon brush / Kryt uhlíkových kartáčů / Szénkefék fedele / Pokrov grafitnih ščetk / Poklopac ugljične četke
3	Seitlicher Wahlschalter / side selector switch / Boční volič / Oldalsó váltókapcsoló / Stransko izbirno stikalo / Bočni prekidač	8	Griff / handle / Rukojeť / Fogantyú / Ročaj / Ručka
4	Schmieröffnung / lubrication point / Mazací otvor / Kenőnyílás / Odprtina za mazanje / Otvor za podmazivanje	9	Sperrhülse / locking sleeve / Uzavírací pouzdro / Reteszelőhüvely / Zaklepna puša / Čahura za zaključavanje
5	Ein-Aus-Schalter / On-Off-switch / Spínač / BE-, KI kapcsoló / Stikalo za vklop / Prekidač za uključivanje i isključivanje		

3.3 Technische Daten / Technical data / Technické údaje / Műszaki adatok / Tehnični podatki / Tehnički podaci

Spezifikation / Specification	ZI-BHA1500DN
Spannung / voltage / Napětí / Feszültség / Napetost / Napon	230 V / 50 Hz
Motorleistung / motor power / Výkon motoru / Motorteljesítmény / Moč motorja / Snaga motora	1500 W
Leerlaufdrehzahl / speed idle / Volnoběžné otáčky / Üresjáratifordulatszám / Število vrtljajev prostega teka / Broj okretaja praznog hoda	920 min ⁻¹
Schlagzahl bei Belastung / hits under load / Počet úderů při zatížení / Útésszám terheléskor / Število udarcev pod obremenitvijo / Broj udara pod opterećenjem	4250 min ⁻¹
Einzelschlagstärke / single hit power / Síla jediného úderu / Útéserő / Energija posameznega udarca / Jačina pojedinačnih udaraca	6 J
Bohrergröße Stahl/Beton/Holz / drill capacity steel/concrete/wood / Velikost vrtáku ocel/beton/dřevo / Furó méret acél / Velikost svedra za jeklo / Veličina svrdla čelik/beton/drvo	∅ 13 mm / ∅ 32 mm / ∅ 42 mm
SDS-plus / SDS-plus / SDS-plus / SDS-Plus / SDS-Plus / SDS-plus	10 mm
Verpackungsmaße (L×B×H) / packaging dimensions (L×W×H) / Rozměry obalu (dxšxv) / Csomagolás mérete (H x Sz x Ma) / Mere ovojnine (DxŠxV) / Dimenzije pakiranja (D×Š×V)	370×115×335 mm
Gewicht Brutto / weight gross / Hmotnost brutto / Bruttó tömeg / Masa bruto / Težina bruto	7,5 kg
Gewicht Netto / weight net / Hmotnost netto / Nettó tömeg / Masa neto / Težina neto	5,1 kg
Schallleistungspegel L _{WA} / sound power level L _{WA} / Hladina akustického výkonu L _{WA} / Hangteljesítményszint L _{WA} / Raven zvočne moči L _{WA} / Razina zvučne snage L _{WA}	99 dB(A) K: 3dB(A)



Schalldruckpegel L_{PA} / sound pressure level L_{PA} / Hladina akustického tlaku L_{PA} / Hangnyomásszint L_{PA} / Raven zvočnega tlaka L_{PA} / Razina buke L_{PA}	91 dB(A) K: 3dB(A)
Schutzklasse / Protection class / Třída ochrany / Érintésvédelmi osztály / Zaščitni razred / Zaštitni razred	II

(DE) Hinweis Geräuschangaben: Die angegebenen Werte sind Emissionswerte und müssen damit nicht zugleich auch sichere Arbeitsplatzwerte darstellen. Obwohl es eine Korrelation zwischen Emissions- und Immissionspegeln gibt, kann daraus nicht zuverlässig abgeleitet werden, ob zusätzliche Vorsichtsmaßnahmen notwendig sind oder nicht. Faktoren, welche den am Arbeitsplatz tatsächlich vorhandenen Immissionspegel beeinflussen, beinhalten die Eigenart des Arbeitsraumes und andere Geräuschquellen, d. h. die Zahl der Maschinen und anderer benachbarter Arbeitsvorgänge. Die zulässigen Arbeitsplatzwerte können ebenso von Land zu Land variieren. Diese Information soll jedoch den Anwender befähigen, eine bessere Abschätzung von Gefährdung und Risiko vorzunehmen.

(EN) Notice noise emission: The values given are emission values and therefore do not have to represent safe workplace values at the same time. Although there is a correlation between emission and immission levels, it cannot be reliably deduced whether additional precautions are necessary or not. Factors influencing the actual immission level at the workplace include the nature of the workspace and other noise sources, i.e. the number of machines and other adjacent operations. The permissible workplace values may also vary from country to country. However, this information should enable the user to make a better assessment of hazard and risk.

(CZ) Oznámení - údaje o hlučnosti: Uvedené hodnoty jsou emisní hodnoty, a proto nemusejí současně představovat i bezpečné hodnoty na pracovišti. Přestože existuje korelace mezi hladinami emisí a imisí, nelze z ní spolehlivě odvodit, zda jsou nutná další preventivní opatření, či nikoli. Mezi faktory, které ovlivňují skutečnou hladinu imisí na pracovišti, patří charakter pracovního prostoru a další zdroje hluku, tj. počet strojů a dalších sousedních pracovních procesů. Přípustné hodnoty na pracovišti se rovněž mohou v jednotlivých zemích lišit. Tato informace však má uživateli umožnit lépe posoudit ohrožení a riziko.

(HU) Zajra vonatkozó adatokkal kapcsolatos megjegyzés: A megadott értékek kibocsátási értékek és nem jelentik egyben a biztonságos munkahelyi értékeket. Habár van összefüggés a kibocsátási és az immissziós szintek között, ebből nem lehet megbízhatóan következtetni arra, hogy szükség van-e további óvintézkedésekre vagy sem. A munkahelyen ténylegesen jelen lévő immissziósintet befolyásoló tényezők közé tartoznak a munkaterület és egyéb zajforrások jellemzői, azaz a munkagépek száma és a szomszédban végzett egyéb munkafolyamatok. A megengedett munkahelyi értékek országoként változhatnak. Ezeknek az információknak azonban lehetővé kell tenniük a felhasználó számára a jobb veszély- és kockázatértékelést.

(SL) Opomba glede podatkov o hrupu: Navedene vrednosti so emisijske vrednosti in ne predstavljajo obenem vrednosti za varno delovno mesto. Ker ne obstaja korelacija med emisijskimi in imisijskimi ravnimi, se iz tega ne da zanesljivo izpeljati, ali so potrebni dodatni varnostni ukrepi ali ne. Faktorji, ki lahko v trenutni situaciji vplivajo na raven imisij, so posebne lastnosti prostora, drugi viri hrupa, na primer število strojev in drugi sosednji delovni procesi. Dopustne vrednosti na delovnih mestih lahko med posameznimi državami variirajo. Ta informacija pa kljub temu uporabniku omogoča izdelati boljšo oceno nevarnosti in tveganj.

(HR) Obavijest o emisiji buke: Navedene vrijednosti su vrijednosti emisije i stoga ne moraju istovremeno predstavljati vrijednosti sigurnog radnog mjesta. Iako postoji korelacija između razine emisije i imisije, ne može se pouzdano zaključiti jesu li potrebne dodatne mjere opreza ili ne. Čimbenici koji utječu na stvarnu razinu imisije na radnom mjestu uključuju prirodu radnog prostora i druge izvore buke, tj. broj strojeva i drugih susjednih radnih procesa. Također, dopuštene vrijednosti na radnom mjestu se mogu razlikovati od zemlje do zemlje. Međutim, te bi informacije trebale omogućiti korisniku bolju procjenu opasnosti i mogućih rizika.

3.3.1 Vibration / Vibration / Vibrace / Vibráció / Vibracije / Vibracije

	Vibrationsemissionswert / vibration emission value / Hodnota vibračních emisí / Vibrációs emisszióérték / Emisijska vrednost vibracij / Vrijednost emisije vibracija
Schlagbohren in Beton / hammer drilling in concrete / Příkladkové vrtání do betonu / Ütvefúrás betonba / Udarno vrtanje v beton / Udarno-rotacijsko bušenje betona	$a_{h,HD} = 11,692 \text{ m/s}^2$ K= 1,5 m/s^2
Meißeln in Beton / chiseling in concrete / Sekání do betonu / Vésés betonba / Dletenje v beton / Dlijetanje u betonu	$a_{h,Cheq} = 14,245 \text{ m/s}^2$ K= 1,5 m/s^2



4 VORWORT (DE)

Sehr geehrter Kunde!

Diese Betriebsanleitung enthält Informationen und wichtige Hinweise zur Inbetriebnahme und Handhabung des Bohrhammers ZI-BHA1500DN, nachfolgend als „Maschine“ in diesem Dokument bezeichnet.



Die Betriebsanleitung ist Bestandteil der Maschine und darf nicht entfernt werden. Bewahren Sie sie für spätere Zwecke an einem geeigneten, für Nutzer (Betreiber) leicht zugänglichen Ort auf und legen Sie sie der Maschine bei, wenn sie an Dritte weitergegeben wird!

Beachten Sie im Besonderen das Kapitel Sicherheit!

Durch die ständige Weiterentwicklung unserer Produkte können Abbildungen und Inhalte geringfügig abweichen. Sollten Sie Fehler feststellen, informieren Sie uns bitte.

Technische Änderungen vorbehalten!

**Kontrollieren Sie die Ware nach Erhalt unverzüglich und vermerken Sie etwaige Beanstandungen bei der Übernahme durch den Zusteller auf dem Frachtbrief!
Transportschäden sind innerhalb von 24 Stunden separat an uns zu melden.**

Für nicht vermerkte Transportschäden kann Zipper keine Gewährleistung übernehmen.

Urheberrecht

© 2023

Diese Dokumentation ist urheberrechtlich geschützt. Alle Rechte bleiben vorbehalten! Insbesondere der Nachdruck, die Übersetzung und die Entnahme von Fotos und Abbildungen werden gerichtlich verfolgt.

Als Gerichtsstand gilt das Landesgericht Linz oder das für 4707 Schlüsslberg zuständige Gericht.

Kundendienstadresse

ZIPPER MASCHINEN GmbH

Gewerbepark 8, A-4707 Schlüsslberg
AUSTRIA

Tel.: +43 7248 61116-700

Mail: info@zipper-maschinen.at



5 SICHERHEIT

Dieser Abschnitt enthält Informationen und wichtige Hinweise zur sicheren Inbetriebnahme und Handhabung der Maschine.



Zu Ihrer Sicherheit lesen Sie diese Betriebsanleitung vor Inbetriebnahme aufmerksam durch. Das ermöglicht Ihnen den sicheren Umgang mit der Maschine, und Sie beugen damit Missverständnissen sowie Personen- und Sachschäden vor. Beachten Sie außerdem die an der Maschine verwendeten Symbole und Piktogramme sowie die Sicherheits- und Gefahrenhinweise!

5.1 Bestimmungsgemäße Verwendung

Die Maschine ist ausschließlich für folgende Tätigkeiten bestimmt:
Hammerbohren in Beton, Ziegel und Gestein sowie für Meißelarbeiten.
Bohren ohne Schlag in Holz, Metall, Keramik und Kunststoff.

Für eine andere oder darüber hinausgehende Benutzung und daraus resultierende Sachschäden oder Verletzungen übernimmt ZIPPER-MASCHINEN keine Verantwortung oder Garantieleistung.

5.2 Technische Einschränkungen

Die Maschine ist nicht für den Betrieb unter explosionsgefährlichen Bedingungen bestimmt.
Die Maschine ist für die Arbeit unter folgenden Bedingungen bestimmt:

Feuchtigkeit	max. 70%
Temperatur	von +5°C bis +40°C

Die Maschine ist nicht für den Betrieb unter explosionsgefährlichen Bedingungen bestimmt.

5.3 Verbotene Anwendungen / Gefährliche Fehlanwendungen

- Betreiben der Maschine ohne adäquate körperliche und geistige Eignung.
- Betreiben der Maschine ohne Kenntnis der Betriebsanleitung.
- Der Betrieb der Maschine unter Bedingungen außerhalb der in dieser Anleitung angegebenen Grenzen ist nicht zulässig.
- Der Betrieb der Maschine ohne die vorgesehenen Schutzvorrichtungen ist unzulässig
- Die Demontage oder das Ausschalten der Schutzvorrichtungen ist untersagt.
- Unzulässig ist der Betrieb der Maschine mit Werkstoffen, die nicht ausdrücklich in diesem Handbuch angeführt werden.
- Unzulässig ist der Gebrauch von Werkzeugen, die nicht für den Gebrauch mit der Maschine geeignet sind.
- Etwaige Änderungen in der Konstruktion der Maschine sind unzulässig.
- Der Betrieb der Maschine auf eine Art und Weise bzw. zu Zwecken, die den Anweisungen dieser Bedienungsanleitung nicht zu 100% entspricht, ist untersagt.
- Betreiben der Maschine im Freien.
- Das Reinigen der Maschine mit Wasser, weder mit eingeschalteter noch mit ausgeschalteter Spannungsversorgung.

Die nicht bestimmungsgemäße Verwendung bzw. die Missachtung der in dieser Anleitung dargelegten Ausführungen und Hinweise hat das Erlöschen sämtlicher Gewährleistungs- und Schadenersatzansprüche gegenüber der ZIPPER MASCHINEN GmbH zur Folge.

5.4 Anforderungen an Benutzer

Die Maschine ist für die Bedienung durch eine Person ausgelegt. Voraussetzungen für das Bedienen der Maschine sind die körperliche und geistige Eignung sowie Kenntnis und Verständnis der Betriebsanleitung. Personen, die aufgrund ihrer physischen, sensorischen oder geistigen Fähigkeiten, ihrer Unerfahrenheit oder ihrer Unkenntnis nicht in der Lage sind, die Maschine sicher bedienen, dürfen die Maschine nicht ohne Aufsicht oder Anweisung durch eine verantwortliche Person benutzen.

**Bitte beachten Sie, dass örtlich geltende Gesetze und Bestimmungen das Mindestalter des Bedieners festlegen und die Verwendung dieser Maschine einschränken können!
Arbeiten an elektrischen Bauteilen oder Betriebsmitteln dürfen nur von einer Elektrofachkraft durchgeführt oder unter Anleitung und Aufsicht einer Elektrofachkraft vorgenommen werden.**

Legen Sie Ihre persönliche Schutzausrüstung vor dem Arbeiten an der Maschine an.



5.5 Allgemeine Sicherheitshinweise

Zur Vermeidung von Fehlfunktionen, Schäden und gesundheitlichen Beeinträchtigungen sind bei Arbeiten mit der Maschine neben den allgemeinen Regeln für sicheres Arbeiten folgende Punkte zu berücksichtigen:

- Kontrollieren Sie die Maschine vor Inbetriebnahme auf Vollständigkeit und Funktion. Benutzen Sie die Maschine nur dann, wenn die für die Bearbeitung erforderlichen trennenden Schutzeinrichtungen und andere nicht trennende Schutzeinrichtungen angebracht sind.
- Achten Sie darauf, dass sich die Schutzeinrichtungen in gutem Betriebszustand befinden und richtig gewartet sind.
- Sorgen Sie für ausreichend Platz rund um die Maschine.
- Sorgen Sie für ausreichende Lichtverhältnisse am Arbeitsplatz, um stroboskopische Effekte zu vermeiden.
- Arbeiten Sie in gut durchgelüfteten Räumen!
- Achten Sie bei der Arbeit auf einen stets sicheren Stand.
- Achten Sie auf ein sauberes Arbeitsumfeld.
- Halten Sie den Bereich rund um die Maschine frei von Hindernissen (z. B. Staub, Späne, abgeschnittene Werkstückteile etc.).
- Verwenden Sie nur einwandfreies Werkzeug, das frei von Rissen und anderen Fehlern (z. B. Deformationen) ist.
- Entfernen Sie Werkzeugschlüssel und anderes Einstellwerkzeug, bevor Sie die Maschine einschalten.
- Überprüfen Sie die Verbindungen der Maschine vor jeder Verwendung auf ihre Festigkeit.
- Lassen Sie die laufende Maschine niemals unbeaufsichtigt. Schalten Sie die Maschine vor dem Verlassen des Arbeitsbereiches aus und sichern Sie sie gegen unbeabsichtigte bzw. unbefugte Wiederinbetriebnahme.
- Die Maschine darf nur von Personen betrieben, gewartet oder repariert werden, die mit ihr vertraut sind und die über die im Zuge dieser Arbeiten auftretenden Gefahren unterrichtet sind.
- Stellen Sie sicher, dass sich Unbefugte nur in entsprechendem Sicherheitsabstand zur Maschine (2 m) aufhalten und halten Sie insbesondere Kinder von der Maschine fern.
- Arbeiten Sie immer mit Bedacht und der nötigen Vorsicht und wenden Sie auf keinen Fall übermäßige Gewalt an.
- Überbeanspruchen Sie die Maschine nicht!
- Verbergen Sie lange Haare unter einem Haarschutz.
- Tragen Sie eng anliegende Arbeitsschutzkleidung sowie geeignete Schutzausrüstung (Schutzbrille, Staubmaske, Gehörschutz, Sicherheitsschuhe, Arbeitshandschuhe nur beim Umgang mit Werkzeugen).
- Tragen Sie bei Arbeiten an der Maschine niemals lockeren Schmuck, lose wegstehende Bekleidung oder Accessoires (z. B. Krawatte, Schal).
- Unterlassen Sie das Arbeiten an der Maschine bei Müdigkeit, Unkonzentriertheit bzw. unter Einfluss von Medikamenten, Alkohol oder Drogen!
- Verwenden Sie die Maschine nicht in Bereichen, in denen Dämpfe von Farben, Lösungsmitteln oder brennbaren Flüssigkeiten eine potenzielle Gefahr darstellen (Brand- bzw. Explosionsgefahr!).
- Setzen Sie die Maschine vor Einstell-, Umrüst-, Reinigungs-, Wartungs- oder Instandhaltungsarbeiten etc. still und trennen Sie die Maschine von der Spannungsversorgung. Warten Sie vor der Aufnahme von Arbeiten an der Maschine den völligen Stillstand aller Werkzeuge bzw. Maschinenteile ab und sichern Sie die Maschine gegen unbeabsichtigtes Wiedereinschalten.

5.6 Elektrische Sicherheit

- Verwenden Sie nur geeignete Verlängerungskabel.
- Ein beschädigtes oder verheddertes Kabel erhöht die Stromschlaggefahr. Behandeln Sie das Kabel sorgfältig. Benutzen Sie das Kabel niemals zum Tragen, Ziehen oder Abtrennen der Maschine. Halten Sie das Kabel vor Hitze, Öl, scharfen Kanten oder beweglichen Teilen fern.



- Verwenden Sie vorschriftsmäßige Stecker und passende Steckdosen, um die Stromschlaggefahr zu reduzieren.
- Wasser, das in die Maschine eindringt, erhöht die Stromschlaggefahr. Setzen Sie die Maschine keinem Regen oder keiner Nässe aus.
- Der Einsatz der Maschine ist nur dann statthaft, wenn die Stromquelle mit einem Fehlerstrom-Schutzschalter geschützt ist.
- Stellen Sie sicher, dass der Hauptschalter der Maschine ausgeschaltet ist, bevor sie an die Spannungsversorgung angeschlossen wird.
- Benutzen Sie die Maschine nur, wenn der Ein-Aus-Schalter in einwandfreien Zustand ist.

5.7 Gefahrenhinweise





5.7.1 Restrisiken

Trotz bestimmungsgemäßer Verwendung können bestimmte Restrisikofaktoren nicht vollständig ausgeräumt werden.

- Verletzungsgefahr für die Hände/Finger durch den rotierenden Bohrkopf während dem Betrieb.
- Verletzungsgefahr durch scharfe Kanten des Werkstückes, vor allem bei nicht mit entsprechendem Werkzeug/Vorrichtung fixiertem Werkstück.
- Verletzungsgefahr: Haare und lose Kleidung etc. können vom rotierenden Bohrkopf erfasst und aufgewickelt werden! Schwere Verletzungsgefahr! Sicherheitsbestimmungen bzgl. Arbeitskleidung unbedingt beachten.
- Verletzungsgefahr durch Kontakt mit spannungsführenden Bauteilen.
- Verletzungsgefahr durch Staubemissionen von, mit gesundheitsschädlichen Mitteln behandelten Werkstücken.
- Gefahr durch Lärm: Arbeiten ohne Gehörschutz kann das Gehör auf Dauer schädigen
- Schnittgefahr durch nicht entgratete Bohrkanten.
- Verletzungsgefahr für das Auge durch herumfliegende Teile, auch mit Schutzbrille.
- Gesundheitsschäden, die aus Arm-Hand-Schwingungen resultieren, falls das Gerät über einen längeren Zeitraum verwendet wird oder nicht ordnungsgemäß geführt und gewartet wird.

5.7.2 Gefährdungssituationen

Bedingt durch Aufbau und Konstruktion der Maschine können Gefährdungssituationen auftreten, die in dieser Bedienungsanleitung wie folgt gekennzeichnet sind:

GEFAHR	
	Ein auf diese Art gestalteter Sicherheitshinweis weist auf eine unmittelbar gefährliche Situation hin, die zum Tod oder zu schweren Verletzungen führt, wenn sie nicht gemieden wird.
WARNUNG	
	Ein solcherart gestalteter Sicherheitshinweis weist auf eine möglicherweise gefährliche Situation hin, die zu schweren Verletzungen oder sogar zum Tod führen kann, wenn sie nicht gemieden wird.
VORSICHT	
	Ein auf diese Weise gestalteter Sicherheitshinweis weist auf eine möglicherweise gefährliche Situation hin, die zu geringfügigen oder leichten Verletzungen führen kann, wenn sie nicht gemieden wird.
HINWEIS	
	Ein derartig gestalteter Sicherheitshinweis weist auf eine möglicherweise gefährliche Situation hin, die zu Sachschäden führen kann, wenn sie nicht gemieden wird.

Ungeachtet aller Sicherheitsvorschriften sind und bleiben Ihr gesunder Hausverstand und Ihre entsprechende technische Eignung/Ausbildung der wichtigste Sicherheitsfaktor bei der fehlerfreien Bedienung der Maschine. **Sicheres Arbeiten hängt von Ihnen ab!**



6 MONTAGE

6.1 Vorbereitende Tätigkeiten

Überprüfen Sie nach Erhalt der Lieferung, ob alle Teile in Ordnung sind. Melden Sie Beschädigungen oder fehlende Teile umgehend Ihrem Händler oder der Spedition. Sichtbare Transportschäden müssen außerdem gemäß den Bestimmungen der Gewährleistung unverzüglich auf dem Lieferschein vermerkt werden, ansonsten gilt die Ware als ordnungsgemäß übernommen.

6.2 Elektrischer Anschluss

- Prüfen Sie, ob die Nullverbindung (wenn vorhanden) und die Schutzerdung funktionieren.
- Prüfen Sie, ob die Speisespannung und die Frequenz den Angaben der Maschine entsprechen.

HINWEIS



Abweichung der Speisespannung und der Frequenz!

Eine Abweichung vom Wert der Speisespannung von $\pm 5\%$ ist zulässig. Im Speisernetz der Maschine muss eine Kurzschlussicherung vorhanden sein!

- Verwenden Sie ein Versorgungskabel, das den elektrischen Anforderungen entspricht (z.B. H07RN, H05RN) und entnehmen Sie den erforderlichen Querschnitt des Versorgungskabels einer Strombelastbarkeitstabelle. Achten Sie dabei auf die Maßnahmen zum Schutz gegen mechanische Beschädigungen.
- Stellen Sie sicher, dass die Spannungsversorgung mit einem Fehlerstrom-Schutzschalter geschützt ist.
- Schließen Sie die Maschine nur an eine ordnungsgemäß geerdete Steckdose an.
- Achten Sie bei der Benützung eines Verlängerungskabels auf die zur Anschlussleistung der Maschine passenden Dimension. Die Anschlussleistung finden Sie in den technischen Daten, die Zusammenhänge von Leitungsquerschnitt und Leitungslängen entnehmen Sie der Fachliteratur oder informieren Sie sich bei einem Fachelektriker.
- Ein beschädigtes Kabel ist umgehend zu erneuern.

7 BETRIEB

Betreiben Sie die Maschine nur im einwandfreien Zustand. Vor jedem Betrieb ist eine Sichtprüfung der Maschine durchzuführen. Sicherheitseinrichtungen, elektrische Leitungen und Bedienelemente sind genauestens zu kontrollieren. Prüfen Sie Schraubverbindungen auf Beschädigung und festen Sitz.

7.1 Betriebshinweise

- Verwenden Sie nur für die Maschine zulässige Bohrer und Meißel!
- Verwenden Sie nie schadhafte Bohrer und Meißel!
- Benutzen Sie den mitgelieferten Griff.
- Benutzen Sie den Bohrhämmer nur an den isolierten Griffen.
- Halten Sie Ihre Hände während dem Betrieb vom Bohrkopf fern.
- Der Kontakt mit einer spannungsführenden Leitung kann zu einem elektrischen Schlag führen
- Bevor Sie Wände, Decken oder Böden bohren, stellen Sie sicher, dass sich keine Kabel Leitungen oder Ähnliches darin befinden.
- Stromnetz (besonders Baustellenverteiler) prüfen, ob sie den gültigen nationalen Normen und Richtlinien entsprechen.
- Benutzen Sie ausschließlich sauberes Arbeitswerkzeug. Fetten Sie den Bohrer- oder Meißelschaft vor dem Einsatz leicht mit Schmierfett ein.
- Beim Bohren mit dem Bohrhämmer ist nur leichter Druck nötig. Zu viel Druck überlastet unnötigerweise den Motor und kann Schäden verursachen.

7.2 Einstellungen

VORSICHT



Vor dem Wechsel der Betriebsart muss der Ein-Aus-Schalter losgelassen werden und die Maschine zum kompletten Stillstand gekommen sein!

7.2.1 Bohren

Diese Einstellung wird zum Bohren in weichem Stein, Holz oder Stahl empfohlen.



- Drehen Sie den seitlichen Wahlschalter in Position „Hammer und Bohrer“ (1).
- Drehen Sie den hinteren Wahlschalter in Position „Bohrer“ (2).



7.2.2 Schlagbohren

Diese Einstellung wird zum Bohren von Löchern in Beton und anderen Mauerwerken empfohlen. Die Hammerfunktion ist in Betrieb, während sich gleichzeitig der Bohrer dreht.

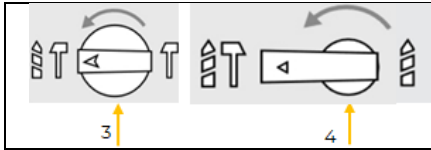

- Drehen Sie den seitlichen Wahlschalter in Position „Hammer und Bohrer“ (3).
- Drehen Sie den hinteren Wahlschalter in Position „Hammer und Bohrer“ (4).

7.2.3 Meißeln

Diese Einstellung wird für die Bearbeitung von Mauerwerken mit Schlagfunktion, ohne Drehbewegung des Werkzeuges, empfohlen. Verwenden Sie einen Spitz- oder Flachmeißel. Der Spitzmeißel wird für grobes Meißeln (z. B. Beton, Mauerwerk, Zementplatten) verwendet. Der Flachmeißel wird für feineres Meißeln (z. B. Auflockern von Fliesen, Lösen von Kleber) verwendet.

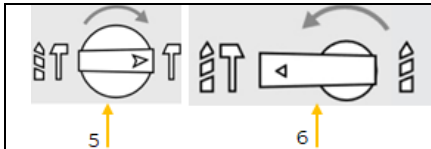

- Drehen Sie den seitlichen Wahlschalter in Position „Hammer“ (5).
- Drehen Sie den hinteren Wahlschalter in Position „Hammer und Bohrer“ (6).

7.3 Bedienung

WARNUNG



Gefahr durch elektrische Spannung!

→ Maschine vor Einstellarbeiten immer von der Spannungsversorgung trennen und gegen unbeabsichtigtes Wiedereinschalten sichern.

7.3.1 Griff positionieren

Der Griff kann 360° um den Bohrkopf gedreht werden.



- Lösen Sie den Griff durch Drehen gegen den Uhrzeigersinn(1).
- Drehen Sie den Griff um den Bohrkopf in die gewünschte Position.
- Fixieren Sie den Griff durch Drehen im Uhrzeigersinn.

7.3.2 Bohrer oder Meißel einsetzen



- Ziehen Sie die Sperrhülse (1) zurück und halten Sie sie fest.
- Setzen Sie den Bohrer oder den Meißel in die Werkzeugaufnahme bis zur Arretierung. Drehen Sie dazu das Werkzeug leicht bis sich dieses in die Nut der Werkzeugaufnahme einfügt.
- Lassen Sie die Sperrhülse (1) wieder los.
- Stellen Sie sicher, ob der Bohrer oder Meißel fest sitzt, indem Sie am Werkzeug ziehen.

7.3.3 Bohrer oder Meißel entfernen



- Ziehen Sie die Sperrhülse (1) zurück und halten Sie sie fest.
 - Bohrer oder Meißel entfernen (2) und Sperrhülse wieder vorsichtig in die Ausgangsposition gleiten lassen.
 - Werkzeug reinigen und mit ein wenig Maschinenfett konservieren.
- HINWEIS:** Ziehen Sie den Bohrer oder Meißel nicht mit Gewalt aus der Werkzeugaufnahme.



7.3.4 Maschine ein- und ausschalten



Einschalten

- Zum Einschalten drücken Sie den Ein-Aus-Schalter (1).

Ausschalten

- Zum Ausschalten lassen Sie den Ein-Aus-Schalter los (1).

ACHTUNG: Die Maschine läuft nach dem Loslassen des Ein-Aus-Schalters noch einige Sekunden nach!

7.3.5 Staubschutzkappe montieren

Die Staubschutzkappe verhindert, dass beim Bohren in Decken große Mengen an Bohrstaub in den Bohrhämmer gelangen.

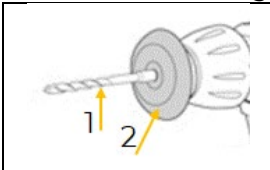

- Entfernen Sie den Bohrer (1) aus der Werkzeugaufnahme.
- Schieben Sie die Staubschutzkappe (2) über den Schaft des Bohrers.
- Setzen Sie den Bohrer mit der Staubschutzkappe in die Werkzeugaufnahme ein.
- Entleeren Sie die Staubschutzkappe so oft wie nötig.

8 REINIGUNG, WARTUNG, LAGERUNG, ENTSORGUNG

WARNUNG



Das Hantieren an der Maschine bei aufrechter Spannungsversorgung kann zu schweren Verletzungen oder zum Tod führen.

- Maschine vor Reinigungs-, Wartungs- oder Instandhaltungsarbeiten immer von der Spannungsversorgung trennen und gegen unbeabsichtigtes Wiedereinschalten sichern.

8.1 Reinigung

Regelmäßige Reinigung garantiert die lange Lebensdauer Ihrer Maschine und ist Voraussetzung für deren sicheren Betrieb.

HINWEIS



Falsche Reinigungsmittel können den Lack der Maschine angreifen. Verwenden Sie zum Reinigen keine Lösungsmittel, Nitroverdünnung oder andere Reinigungsmittel, die den Lack der Maschine beschädigen können.

Beachten Sie die Angaben und Hinweise des Reinigungsmittelherstellers.

- Entfernen Sie nach jedem Einsatz Späne und Schmutzpartikel von der Maschine. Verwenden Sie dazu eine Bürste und ein trockenes Tuch.
- Reinigen Sie nach jedem Einsatz die Lüftungsslitze der Maschine.

8.2 Wartung

Die Maschine ist wartungsarm und nur wenige Teile müssen gewartet werden. Störungen oder Defekte, die Ihre Sicherheit beeinträchtigen, müssen umgehend behoben werden!

- Prüfen Sie vor jedem Betrieb den einwandfreien Zustand der Sicherheitseinrichtungen.
- Überprüfen Sie regelmäßig den einwandfreien und lesbaren Zustand der Warn- und Sicherheitsaufkleber der Maschine.
- Verwenden Sie nur einwandfreies und geeignetes Werkzeug.
- Verwenden Sie ausschließlich vom Hersteller empfohlene Original-Ersatzteile.

8.2.1 Wartungsplan

Art und Grad des Maschinenverschleißes hängen in hohem Maß von den Betriebsbedingungen ab. Die nachfolgend angeführten Intervalle gelten bei Verwendung der Maschine innerhalb der technischen Grenzen:

Intervall	Komponenten	Maßnahme
nach dem Betrieb	• Maschine	• Reinigen, besonders die Lüftungsslitze. • Auf Beschädigungen prüfen, ggf. reparieren.
	• Schraubverbindungen	• Auf Festigkeit prüfen, ggf. anziehen oder ersetzen.
nach 50 Betriebsstunden	• Maschine	• Alle bewegl. Maschinenteile mit einer dünnen Schicht Schmieröl einschmieren. • Schmieren, siehe übernächstes Kapitel.
	• Bohrfutter	• Auf Verschleiß prüfen, ggf. ersetzen.
bei Bedarf	• Kohlebürsten	• Wechseln, siehe nächstes Kapitel.



8.2.2 Kohlebürsten wechseln

Die Kohlebürsten müssen regelmäßig auf Funktion geprüft werden. Bei Verschleiß sind beide Kohlebürsten zu ersetzen.

- Öffnen Sie die Abdeckung der Kohlebürsten.
- Entnehmen Sie die Halterung der Kohlebürsten und ziehen Sie die Kohlebürsten heraus.
- Setzen Sie die neuen Kohlebürsten in die Halterung und schließen Sie die Abdeckung.
- Lassen Sie die Maschine mit den neuen Kohlebürsten für 15 Minuten ohne Last laufen.

HINWEIS: Verwenden Sie nur Original Ersatzteile!

8.2.3 Bohrhämmer schmieren

Nach 50 Betriebsstunden muss der Bohrhämmer geschmiert werden.

- Entfernen Sie die Kappe der Schmieröffnung mit dem 2-Loch-Schlüssel.
- Tragen Sie Schmierfett auf den Mechanismus.
Empfohlenes Schmierfett: Mobil SHC220, SHELL S5V100 oder vergleichbares. Ca. 15g
- Schließen Sie die Kappe der Schmieröffnung wieder.

8.3 Lagerung

Lagern Sie die gereinigte Maschine bei Nichtgebrauch an einem trockenen, frostsicheren und versperrbaren Ort. Trennen Sie die Maschine von der Spannungsversorgung. Stellen Sie sicher, dass Unbefugte und insbesondere Kinder keinen Zugang zur Maschine haben.

HINWEIS



Bei unsachgemäßer Lagerung können wichtige Bauteile beschädigt und zerstört werden. Lagern Sie verpackte oder bereits ausgepackte Teile nur unter den vorgesehenen Umgebungsbedingungen!

8.4 Entsorgung



Beachten Sie die nationalen Abfallbeseitigungs-Vorschriften. Entsorgen Sie die Maschine, Maschinenkomponenten oder Betriebsmittel niemals im Restmüll. Kontaktieren Sie gegebenenfalls Ihre lokalen Behörden für Informationen bezüglich der verfügbaren Entsorgungsmöglichkeiten. Wenn Sie bei Ihrem Fachhändler eine neue Maschine oder ein gleichwertiges Gerät kaufen, ist dieser in bestimmten Ländern verpflichtet, Ihre alte Maschine fachgerecht zu entsorgen.

9 FEHLERBEHEBUNG

WARNUNG



Gefahr durch elektrische Spannung!

Das Manipulieren an der Maschine bei aufrechter Spannungsversorgung kann zu schweren Verletzungen oder zum Tod führen!

- Trennen Sie die Maschine von der Spannungsversorgung, bevor Sie mit den Arbeiten zur Beseitigung von Defekten beginnen!

Viele mögliche Fehlerquellen können bei ordnungsgemäßem Anschluss der Maschine an die Spannungsversorgung bereits im Vorfeld ausgeschlossen werden.

Sollten Sie sich außer Stande sehen, erforderliche Reparaturen ordnungsgemäß durchzuführen und/oder besitzen Sie die notwendigen Kenntnisse nicht dafür, ziehen Sie immer einen Fachmann zum Beheben des Problems hinzu.

Fehler	Mögliche Ursache	Behebung
Maschine stoppt oder startet nicht	<ul style="list-style-type: none"> • Maschine ist nicht angeschlossen • Überlastung • Kabel beschädigt 	<ul style="list-style-type: none"> • Alle elektrischen Steckverbindungen überprüfen • Motor ausschalten und abkühlen • Kabel erneuern Schalter reparieren
Schlagsystem blockiert	<ul style="list-style-type: none"> • Hohe Fettreibung wegen zu niedriger Temperaturen • Bewegliche Teile sind blockiert • (zu langer Trockenlauf) 	<ul style="list-style-type: none"> • Gerät in warmer Umgebung warmlaufen lassen • defekte Teile wechseln
Bohrer klemmt	<ul style="list-style-type: none"> • Zu viel Bohrmehl im Bohrloch • Störender Bewehrungsstahl 	<ul style="list-style-type: none"> • Bohrer herausziehen und Bohrmehl entfernen • Bohrloch neu ansetzen



10 PREFACE (EN)

Dear Customer!

This manual contains information and important notes for safe commissioning and handling of the Drill hammer ZI-BHA1500DN hereinafter referred to as “machine” in this document.



This manual is part of the machine and must not be removed. Save it for later reference and if you let other people use the machine, add this manual to the machine.

Please read and note the safety instructions!

Before first use read this manual carefully. It eases the correct use of the machine and prevents misunderstanding and damages of machine.

Due to constant advancements in product design, construction, illustrations and contents may deviate slightly. If you notice any errors, please inform us.

We reserve the right to make technical changes!

Check the goods immediately after receipt and note any complaints on the consignment note when taking over the goods from the deliverer!

Transport damage must be reported to us separately to us within 24 hours.

ZIPPER MASCHINEN GmbH cannot accept any liability for transport damage that has not been reported.

Copyright

© 2023

This documentation is protected by copyright. All rights reserved! In particular, the reprint, translation and extraction of photos and illustrations will be prosecuted.

The place of jurisdiction is the regional court Linz or the court responsible for 4170 Haslach is valid.

Customer service contact

ZIPPER MASCHINEN GmbH
Gewerbepark 8, A-4707 Schlüsslberg
AUSTRIA
Tel.: +43 7248 61116-700
Mail: info@zipper-maschinen.at



11 SAFETY

This section contains information and important notes on the safe commissioning and handling of the machine.



For your safety, read this manual carefully before commissioning. This will enable you to handle the machine safely and thus prevent misunderstandings as well as personal injury and damage to property. Pay special attention to the symbols and pictograms used on the machine as well as the safety information and danger warnings!

11.1 Intended use of the machine

The machine is designed exclusively for the following activities:

Hammer drilling in concrete, brick and stone as well as for chiselling work. Drilling without impact in wood, metal, ceramic and plastic.

NOTE



ZIPPER MASCHINEN GmbH assumes no responsibility or warranty for any other use or use beyond this and for any resulting damage to property or injury.

11.1.1 Technical restrictions

The machine is designed for the work under the following conditions:

Relative humidity	max. 70 %
Temperature (operation)	+5 °C to +40 °C

11.1.2 Prohibited applications / Dangerous misuse

- Operating the machine outdoors.
- Operating the machine without adequate physical and mental fitness.
- Operating the machine without knowledge of the manual.
- Modifying the machine design.
- Operating the machine under conditions outside the limits specified in this manual is not permitted.
- It is not permitted to operate the machine without the protective devices provided
- It is prohibited to dismantle or switch off the protective devices.
- It is not permitted to operate the machine with materials that are not expressly specified in this manual.
- The use of tools that are not suitable for use with the machine is not permitted.
- Any modifications to the design of the machine are not permitted.
- It is prohibited to operate the machine in a manner or for purposes that do not comply 100% with the instructions in this manual.

The non-intended use or the disregard of the explanations and instructions described in this manual will result in the expiration of all warranty claims and compensation claims for damages against ZIPPER MASCHINEN GmbH.

11.2 User requirements

The machine is designed to be operated by one person. The prerequisites for operating the machine are physical and mental fitness as well as knowledge and understanding of the operating instructions. Persons who, due to their physical, sensory or mental capabilities, inexperience or lack of knowledge, are unable to operate the machine safely must not use the machine without supervision or instruction by a responsible person.

Please note that locally applicable laws and regulations determine the minimum age of the operator and may restrict the use of this machine!

Work on electrical components or equipment may only be carried out by a qualified electrician or under the guidance and supervision of a qualified electrician.

Put on your personal protective equipment before working on the machine.

11.3 General safety instructions

To avoid malfunctions, damage and health impairments when working with the machine, the following points must be observed in addition to the general rules for safe working:

- Check the machine for completeness and function before starting. Only use the machine if the separating and other non-separating protective devices required for machining have are fitted.



- Make sure that the guards are in good working order and properly maintained.
- Ensure sufficient space around the machine.
- Ensure sufficient lighting conditions at the workplace to avoid stroboscopic effects.
- Ensure a clean working environment.
- Keep the area around the machine free of obstacles (e.g. dust, chips, cut-off workpiece parts, etc.).
- Only use tools that are in perfect condition and free of cracks and other defects (e.g. deformations).
- Remove tool keys and other setting tools before switching on the machine.
- Check the machine's connections for strength before each use.
- Never leave the running machine unattended. Switch off the machine before leaving the working area and secure it against unintentional or unauthorized restarting.
- The machine may only be operated, maintained or repaired by persons who are familiar and who have been informed about the dangers arising from this work.
- Ensure that unauthorized persons keep a safety distance (2 m) from the machine and keep children away from the machine.
- Always work with care and the necessary caution and never use excessive force.
- Do not overload the machine.
- Hide long hair under hair protection.
- Wear close fitting protective work clothing and suitable protective equipment (eye protection, dust mask, ear protection, safety-shoes, work gloves only when handling tools).
- Never wear loose jewellery, loose clothing or accessories (e.g. tie, scarf).
- Do not work on the machine if you are tired, not concentrated or under the influence of medication, alcohol or drugs!
- Do not use the machine in areas where vapours of paints, solvents or flammable liquids represent a potential danger (danger of fire or explosion!).
- Shut down the machine and disconnect it from the power supply, before adjustment, changeover, cleaning, maintenance or repair work, etc. Before starting work on the machine, wait until all tools or machine parts have come to a complete standstill and secure the machine against unintentional restart.

11.4 Electrical safety

- Only use suitable extension cables.
- A damaged or tangled cable increases the risk of electric shock. Handle the cable with care. Never use the cable to carry, pull or disconnect the power tool. Keep the cable away from heat, oil, sharp edges or moving parts.
- Proper plugs and outlets reduce the risk of electric shock.
- Water entry into the machine increases the risk of electric shock. Do not expose the machine to rain or moisture.
- The machine may only be used if the power supply is protected by a residual current circuit breaker.
- Before connecting the machine always make sure that the main switch is switched off.
- Use the machine only when the On-Off-switch is in good working order.

11.5 Hazard warnings

11.5.1 Residual risks

Despite intended use, certain residual risk factors remain.

- Risk of injury to hands/fingers from the rotating drill head during operation.
- Risk of injury from sharp edges of the workpiece, especially if the workpiece is not secured with the appropriate tool/device.
- Risk of injury: Hair and loose clothing etc. can be caught and wound up by the rotating drill head! Serious risk of injury! Always observe safety regulations regarding work clothing.
- Risk of injury due to contact with live components.
- Risk of injury due to dust emissions from workpieces treated with harmful agents.
- Danger from noise: Working without hearing protection can permanently damage your hearing
- Risk of cuts due to drilling edges that have not been deburred.
- Risk of eye injury from flying parts, even when wearing safety goggles.
- Damage to health resulting from arm-hand vibrations if the device is used over a longer period of time or is not properly operated and maintained.



11.5.2 Hazardous situations

Due to the structure and construction of the machine, hazardous situations may occur which are identified in this manual as follows:

DANGER



A safety instruction designed in this way indicates an imminently hazardous situation which, if not avoided, will result in death or serious injury.

WARNING



A safety instruction designed in this way indicates a potentially hazardous situation which, if not avoided, could result in death or serious injury.

CAUTION



A safety instruction designed in this way indicates a possibly hazardous situation which, if not avoided, may result in minor or moderate injury.

NOTE



A safety notice designed in this way indicates a potentially hazardous situation which, if not avoided, may result in property damage.

Regardless of all safety regulations, your common sense and your appropriate technical aptitude/training are and remain the most important safety factor in the error-free operation of the machine. **Safe working depends on you!**

12 ASSEMBLY

12.1 Preparation

Check the delivery immediately for transport damage and missing parts. Report any damage or missing parts to your dealer or the shipping company immediately. Visible transport damage must also be noted immediately on the delivery note in accordance with the provisions of the warranty, otherwise the goods are deemed to have been properly accepted.

12.2 Electrical connection

- Check, whether the neutral connection (if existing) and the protective grounding function properly.
- Check, whether the supply voltage and the frequency correspond to the specifications of the machine.

NOTE



Deviation of the supply voltage and frequency!

A deviation from the value of the supply voltage of $\pm 5\%$ is permissible.
A short-circuit fuse must be provided in the power supply system of the machine!

- Use a supply cable that fulfils the electrical requirements (e.g. H07RN, H05RN) and take the required cross-section of the supply cable from a current carrying capacity table. Pay attention to the measures for protection against mechanical damage.
- Make sure that the power supply is protected by a residual current circuit breaker.
- Connect the machine only to a properly grounded outlet.
- When using an extension cable, make sure that the dimension matches the connected load of the machine. The connection power can be found in the technical data, the correlation of cable cross-section and cable lengths can be found in the technical literature or obtain information from a specialist electrician.
- A damaged cable must be replaced immediately.

13 OPERATION

Only operate the machine when it is in a perfect condition. Before each operation, a visual inspection of the machine must be carried out. Safety devices and operating elements must be checked carefully. Check screw connections for damage and tight fit.

13.1 Operating instructions

- Only use drill bits and chisels approved for the machine!



- Never use defective drill bits and chisels!
- Use the handle supplied.
- Only use the rotary hammer drill with the insulated handles.
- Keep your hands away from the drill bit during operation.
- Contact with a live wire can lead to an electric shock
- Before drilling walls, ceilings or floors, make sure that there are no cables, wires or similar objects inside.
- Check the power supply (especially building site distribution boards) to ensure that they comply with the applicable national standards and directives.
- Only use clean working tools. Lightly grease the drill bit or chisel shank with grease before use.
- Only light pressure is required when drilling with a hammer drill. Too much pressure unnecessarily overloads the motor and can cause damage.

13.2 Adjustment

CAUTION



Before changing the operating mode, the On-Off-switch must be released and the machine must have come to a complete standstill!

13.2.1 Drilling

This adjustment is recommended for drilling in soft stone, wood or steel.

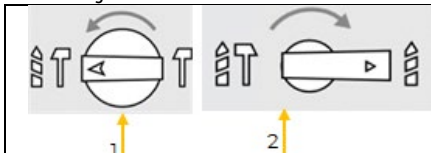

- Turn the side selector switch to the "Hammer and drill" position (1).
- Turn the rear selector switch to the "Drill" position (2).

13.2.2 Hammer Drilling

This setting is recommended for drilling holes in concrete and other masonry. The hammer function is in operation while the drill bit rotates at the same time.



- Turn the side selector switch to the "Hammer and drill" position (3).
- Turn the rear selector switch to the "Hammer and drill" position (4).

13.2.3 Chisel

This setting is recommended for working on masonry with hammer function, without rotating the tool. Use a pointed or flat chisel. The pointed chisel is used for coarse chiselling (e.g. concrete, masonry, cement slabs). The flat chisel is used for finer chiselling (e.g. loosening tiles, removing adhesive).

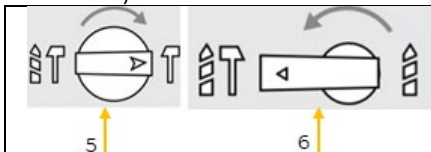

- Turn the side selector switch to the "Hammer" position (5).
- Turn the rear selector switch to the "Hammer and drill" position (6).

13.3 Handling

WARNING



Dangerous electrical voltage!

→ Always disconnect the machine from the power supply before making any adjustments and secure it against unintentional restarting.

13.3.1 Position handle

The handle can be rotated 360° around the drill head.



- Loosen the handle by turning it anti-clockwise (1).
- Turn the handle around the drill head to the desired position.
- Secure the handle by turning it clockwise.



13.3.2 Insert drill or chisel



- Pull back the locking sleeve (1) and hold it firmly.
- Insert the drill bit or chisel into the chuck until it locks into place. To do this, turn the tool slightly until it fits into the groove of the chuck.
- Release the locking sleeve (1) again.
- Ensure that the drill bit or chisel is firmly seated by pulling on the tool.

13.3.3 Remove drill or chisel



- Pull back the locking sleeve (1) and hold it firmly.
 - Remove the drill bit or chisel (2) and carefully slide the locking sleeve back into its original position.
 - Release the locking sleeve (1) again.
 - Clean the tool and preserve it with a little machine grease.
- NOTE:** Do not use force to pull the drill bit or chisel out of the tool holder.

13.3.4 Switch the machine on and off



- Switch on**
- To switch on, press the On-Off-switch (1).
- Switch off**
- To switch off, release the On-Off-switch (1).
- ATTENTION:** The machine continues to run for a few seconds after the On-Off-switch is released!

13.3.5 Mount dust protection cap

The dust protection cap prevents large amounts of drilling dust from entering the hammer drill when drilling in ceilings.

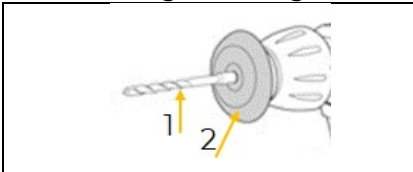

- Remove the drill bit (1) from the chuck.
- Slide the dust protection cap (2) over the shaft of the drill bit.
- Insert the drill bit with the dust protection cap into the chuck.
- Empty the dust protection cap as often as necessary.

14 CLEANING, MAINTENANCE, STORAGE, DISPOSAL

WARNING



Handling the machine with connected power supply may result in serious injury or death.

→ Always disconnect the machine from the power supply before cleaning, maintenance or repair work and secure it against unintentional reconnection.

14.1 Cleaning

Regular cleaning guarantees the long service life of your machine and is a prerequisite for its safe operation.

NOTE



Incorrect cleaning products can attack the finish of the machine. Do not use any solvents, nitro thinners or other cleaning products that could damage the machine's finish.

Observe the specifications and instructions of the cleaning agent manufacturer.

- Remove chips and dirt particles from the machine after each use. Use a brush and a dry cloth to do this.
- Clean the machine's ventilation slots after each use

14.2 Maintenance

The machine is low-maintenance and only a few parts need to be serviced. Malfunctions or defects that could affect your safety must be repaired immediately!

- Before each operation, check the perfect condition of the safety devices.
- Regularly check the perfect and legible condition of the warning and safety labels of the machine.
- Use only proper and suitable tools.
- Use only original spare parts recommended by the manufacturer.



14.2.1 Maintenance plan

The type and degree of machine wear depends to a large extent on the operating conditions. The following intervals apply when the machine is used within the technical limits:

Interval	Components	Action
after usage	• machine	• Clean, especially the ventilation slots. • Check for damage and repair if necessary.
	• screw connections	• Check for tightness, tighten or replace if necessary.
after 50 operating hours	• machine	• Lubricate all moving machine parts with a thin layer of lubricating oil. • For lubrication, see the chapter after next.
	• chuck	• Check for wear, replace if necessary.
if required	• carbon brushes	• Replace, see next chapter.

14.2.2 Replace carbon brushes

The function of the carbon brushes must be checked regularly. If worn, both carbon brushes must be replaced.

- Open the cover of the carbon brushes.
- Remove the carbon brush holder and pull out the carbon brushes.
- Insert the new carbon brushes into the holder and close the cover.
- Run the machine with the new carbon brushes for 15 minutes without load.

NOTE: Only use original spare parts!

14.2.3 Lubricate the drill hammer

The rotary drill hammer must be lubricated after 50 hours of operation.

- Remove the cap from the lubrication opening using the 2-hole spanner.
- Apply grease to the mechanism.
Recommended grease Mobil SHC220, SHELL S5V100 or with same specification appr. 15g
- Close the lubrication opening cap again.

14.3 Storage

Store the cleaned machine in a dry, frost-proof and lockable place when not in use. Disconnect the machine from the power supply. Make sure that unauthorised persons and especially children do not have access to the machine.

NOTE



Improper storage can damage and destroy important components. Only store packed or already unpacked parts under the intended ambient conditions!

14.4 Disposal



Observe the national waste disposal regulations. Never dispose of the machine, machine components or operating equipment in the residual waste. If necessary, contact your local authorities for information regarding available disposal options. If you purchase a new machine or equivalent equipment from your specialist dealer, he is obliged in certain countries to dispose of your old machine properly.

15 TROUBLESHOOTING

WARNING



Dangerous electrical voltage!

Handling the machine with connected power supply may result in serious injury or death.

→ Disconnect the machine from the power supply before starting work to eliminate defects!

Many possible sources of error can be eliminated in advance if the machine is properly connected to the power supply. If you are unable to carry out the necessary repairs properly and/or do not have the required training, always consult a specialist to solve the problem.

Trouble	Possible cause	Solution
machine stops or does not start	• machine is not connected • overload • cable damaged	• Check all electrical plug connections. • Switch off motor and cool down. • Replace cable.
hammer system blocked	• high grease friction due to low temperatures • moving parts are blocked (too long dry running)	• Allow the appliance to warm up in a warm environment. • Replace defective parts.
drill jammed	• too much drilling dust in the drill hole • interfering reinforcing steel	• Pull out the drill bit and remove the drill dust. • Reposition the drill hole.



16 ÚVODNÍ SLOVO (CZ)

Vážený zákazníku!

Tento návod k použití obsahuje informace a důležité pokyny k uvedení vrtacího kladiva ZI-BHA1500DN, dále v tomto dokumentu označeného jako „stroj“, do provozu a manipulaci s ním.



Návod k použití je součástí stroje a nesmí být odstraněn. Uchovávejte jej pro pozdější použití na vhodném místě, které je snadno přístupné uživatelům (provozovatelům), a v případě předání třetí osobě jej přiložte ke stroji!

Vezměte na vědomí zejména kapitolu Bezpečnost!

Vzhledem ke stálým inovacím našich produktů se mohou obrázky a obsah mírně lišit. Pokud zjistíte nějaké chyby, informujte nás o nich.

Technické změny vyhrazeny!

Ihned po převzetí zkontrolujte zboží a případné reklamace zaznamenejte do nákladního listu při převzetí zásilky dopravcem!

Poškození způsobené přepravou nám musí být nahlášeno zvlášť do 24 hodin.

Společnost Zipper nemůže převzít žádnou záruku za poškození způsobená přepravou, která nebyla zaznamenána.

Autorské právo

© 2023

Tato dokumentace je chráněna autorskými právy. Všechna práva vyhrazena! Soudně stíhány budou zejména patisk, překládání a vyjímání fotografií a obrázků.

Místně příslušným je Zemský soud v Linci nebo soud příslušný pro 4707 Schlüsslberg.

Adresa zákaznického servisu

ZIPPER MASCHINEN GmbH

Gewerbepark 8, A-4707 Schlüsslberg
AUSTRIA

Tel.: +43 7248 61116-700

Mail: info@zipper-maschinen.at



17 BEZPEČNOST

Tento návod k použití obsahuje informace a důležité pokyny k bezpečnému uvedení do provozu a k manipulaci se strojem.



Návod k použití si pro vlastní bezpečnost pozorně přečtete před uvedením stroje do provozu. To vám umožní bezpečné zacházení se strojem a rovněž tím předejdete omylům a škodám na zdraví a na majetku. Kromě toho respektujte symboly a piktogramy i pokyny, týkající se bezpečnosti a rizik, které jsou použity na stroji!

17.1 Použití v souladu s určením

Stroj je určen výhradně k těmto činnostem:

příklepové vrtání do betonu, cihel a kamenů a sekací práce.

vrtání bez příklepu do dřeva, kovu, keramiky a plastu.

Společnost ZIPPER MASCHINEN nepřebírá odpovědnost ani záruku za jiné použití nebo použití překračující tento rámec a za škody na majetku či na zdraví, které tím vzniknou.

17.2 Technická omezení

Stroj není vhodný pro provoz v podmínkách, kdy hrozí nebezpečí výbuchu.

Stroj je určen k práci za následujících podmínek:

Vlhkost	max. 70 %
Teplota	od +5 °C do +40 °C

Stroj není vhodný pro provoz v podmínkách, kdy hrozí nebezpečí výbuchu.

17.3 Zakázané použití / Rizikové chybné použití

- Používání stroje bez adekvátní fyzické a mentální způsobilosti.
- Používání stroje bez znalosti návodu k použití.
- Používání stroje za podmínek mimo technické meze, uvedené v tomto návodu, není povoleno.
- Používání stroje bez určených ochranných prvků je nepřípustné.
- Demontáž nebo vypnutí ochranných prvků jsou zakázány.
- Nepřípustné je použití stroje s materiály, které nejsou výslovně uvedeny v tomto manuálu.
- Použití nástrojů, které nejsou vhodné pro použití se strojem, není povoleno.
- Případné změny konstrukce stroje jsou nepřípustné.
- Používání stroje způsobem, resp. k účelům, které nejsou 100% v souladu s pokyny uvedenými v tomto návodu k obsluze, je zakázáno.
- Používání stroje venku.
- Čištění stroje vodou, a to se zapnutým i vypnutým přívodem elektrické energie.

Použití v rozporu s určením, resp. nerespektování výkladu a pokynů, uvedených v tomto návodu, bude mít za následek zánik veškerých nároků vůči společnosti ZIPPER MASCHINEN GmbH na poskytnutí záruky a náhrady škody.

17.4 Požadavky na uživatele

Stroj je dimenzován pro obsluhu jednou osobou. Předpokladem pro ovládání stroje jsou fyzická a mentální způsobilost i znalost a pochopení návodu k použití. Osoby, které z důvodu svých fyzických, sensorických nebo mentálních schopností, své ne zkušenosti nebo neznalosti nejsou schopny bezpečně ovládat stroj, nesmějí tento stroj používat bez dohledu nebo instrukce odpovědné osoby.

Vezměte prosím na vědomí, že lokálně platné zákony a ustanovení určují minimální věk pracovníka obsluhy a mohou omezit používání tohoto stroje!

Práce na elektrických součástech nebo provozních prostředcích smí provádět jen odborník v oboru elektro nebo jiná osoba s poučením a pod dohledem takového odborníka.

Před pracemi na stroji použijte osobní ochranné prostředky.

17.5 Všeobecné bezpečnostní pokyny

Aby nedocházelo k nesprávnému fungování, škodám a újmám na zdraví, je při práci se strojem vedle všeobecných pravidel bezpečnosti práce nutné vzít v úvahu tyto body:

- Před uvedením stroje do provozu zkontrolujte, zda je stroj kompletní a funkční. Stroj používejte pouze tehdy, když jsou nainstalovány oddělující ochranné prvky, potřebné pro obrábění, a další neodělující ochranné prvky.
- Ujistěte se, že jsou ochranné prvky v dobrém provozním stavu a je řádně prováděna jejich údržba.
- Zařídte, aby byl kolem stroje dostatek místa.
- Zajistěte dostatek světla na pracovišti, aby nedocházelo ke stroboskopickým efektům.
- Pracujte v dobře větraných prostorách!



- Při práci stále dbejte na stabilní postoj.
- Dbejte na čistotu pracovního prostředí.
- Z prostoru kolem stroje odstraňujte překážky (např. prach, špony, uříznuté části obrobků atd.).
- Používejte jen bezvadné nářadí bez prasklin a jiných vad (např. deformací).
- Před zapnutím stroje odstraňte nástrojové klíče a jiné nastavovací nářadí.
- Před každým použitím zkontrolujte pevnost spojů stroje.
- Stroj, který je v chodu, nikdy nenechávejte bez dohledu. Před opuštěním pracovního prostoru vypněte stroj a zajistěte jej proti neúmyslnému, resp. neoprávněnému opětovnému uvedení do provozu.
- Stroj smějí provozovat, jeho údržbu nebo opravy smějí provádět jen osoby, které jsou s ním seznámeny a jsou informovány o rizicích, která nastávají při těchto pracích.
- Zajistěte, aby se nepovolané osoby zdržovaly pouze v příslušné bezpečné vzdálenosti od stroje (2 m) a ke stroji nepouštějte zejména děti.
- Vždy pracujte s rozvahou a potřebnou opatrností a v žádném případě nepoužívejte přílišné násilí.
- Nepřetěžujte stroj!
- Dlouhé vlasy skryjte pod ochranou vlasů.
- Noste přiléhavý ochranný pracovní oděv a vhodné ochranné prostředky (ochranné brýle, masku proti prachu, ochranu sluchu, bezpečnostní obuv, pracovní rukavice jen při manipulaci s nástroji).
- Při práci na stroji nikdy nenoste volné šperky, odstávající oblečení nebo doplňky (např. kravatu, šálu).
- V případě únavy, nesoustředěnosti, resp. pod vlivem léků, alkoholu nebo drog nepracujte na stroji!
- Nepoužívejte stroj v prostorách, kde výpary z barev, rozpouštědel nebo hořlavých kapalin představují potenciální nebezpečí (riziko požáru, resp. výbuchu!).
- Před nastavováním stroje, změnou technického vybavení, čištěním, údržbou nebo servisem atd. stroj zastavte a odpojte jej od přívodu elektrického napětí. Před započítím prací na stroji vyčkejte, dokud se nezastaví všechny nástroje, resp. části stroje, a zajistěte stroj proti neúmyslnému opětovnému zapnutí.

17.6 Elektrická bezpečnost

- Používejte jen vhodné prodlužovací kabely.
- Poškozený nebo zamotaný kabel zvyšuje nebezpečí úrazu elektrickým proudem. S kabelem zacházejte opatrně. Kabel nepoužívejte k přenášení, tahání nebo odpojování stroje. Chraňte kabel před žárem, olejem, ostrými hranami nebo pohyblivými částmi.
- Abyste omezili nebezpečí úrazu elektrickým proudem, používejte předpisové konektory a vhodné zásuvky.
- Nebezpečí úrazu elektrickým proudem, zvyšuje voda, která vnikne do stroje. Nevystavujte stroj dešti nebo vlhku.
- Použití stroje je přípustné pouze tehdy, když je elektrický zdroj chráněn proudovým chráničem.
- Zajistěte, aby byl hlavní spínač stroje před připojením k přívodu elektrického napětí vypnut.
- Stroj používejte pouze tehdy, když je spínač/vypínač v bezchybném stavu.

17.7 Upozornění na nebezpečí

17.7.1 Zbytková rizika

I když používáte stroj v souladu s určením, nelze zcela odstranit určité faktory zbytkových rizik.

- Nebezpečí zranění rukou/prstů otáčející se vrtací hlavou během provozu.
- Nebezpečí zranění o ostré hrany obrobku, především tehdy, když obrobek není fixován příslušným nástrojem/přípravkem.
- Nebezpečí úrazu: Vlasy a volný oděv atd. mohou být zachyceny a namotány do otáčející se vrtací hlavy! Nebezpečí vážného zranění! Bezpodmínečně dodržujte bezpečnostní ustanovení, týkající se pracovního oděvu.
- Nebezpečí zranění při kontaktu se součástmi pod napětím.
- Nebezpečí zranění v důsledku emisí prachu z obrobků ošetřených zdraví škodlivými látkami.
- Nebezpečí způsobené hlukem: Práce bez ochrany sluchu může sluch natrvalo poškodit.
- Nebezpečí pořezání o neodbřítované vrtací hrany.
- Nebezpečí poranění očí odletujícími částmi, a to i s ochrannými brýlemi.
- Poškození zdraví v důsledku vibrací rukou/paží, pokud je přístroj používán delší dobu nebo není řádně provozován a udržován.

17.7.2 Ohrožující situace

Na základě struktury a konstrukce stroje mohou nastat ohrožující situace, které jsou v tomto návodu k obsluze označeny následujícími způsobem:

**NEBEZPEČÍ**

Bezpečnostní pokyn tohoto druhu upozorňuje na bezprostředně nebezpečnou situaci, která způsobí smrt nebo těžká zranění, pokud jí nebude zabráněno.

VAROVÁNÍ

Bezpečnostní pokyn tohoto druhu upozorňuje na možnost nebezpečné situace, která může být příčinou těžkých zranění či dokonce smrti, pokud jí nebude zabráněno.

UPOZORNĚNÍ

Bezpečnostní pokyn tohoto druhu upozorňuje na možnost nebezpečné situace, která může být příčinou drobných či lehkých zranění, pokud jí nebude zabráněno.

OZNÁMENÍ

Bezpečnostní pokyn tohoto druhu upozorňuje na možnost nebezpečné situace, která může být příčinou škod na majetku, pokud jí nebude zabráněno.

Bez ohledu na všechny bezpečnostní předpisy jsou a zůstanou nejdůležitějším bezpečnostním faktorem pro bezchybné ovládání stroje váš zdravý rozum a odpovídající technická způsobilost/kvalifikace. **Bezpečná práce je závislá na vás!**

18 MONTÁŽ**18.1 Přípravné činnosti**

Po obdržení dodávky zkontrolujte, zda jsou všechny díly v pořádku. Poškození nebo chybějící díly ihned nahláste svému prodejci nebo přepravní společnosti. Viditelné poškození při přepravě musí být dále v souladu s ustanoveními o záruce neprodleně zaznamenáno na dodacím listu, jinak bude zboží považováno za řádně převzaté.

18.2 Připojení k elektrické síti

- Zkontrolujte, zda je funkční nulové spojení (pokud je k dispozici) a ochranné uzemnění.
- Zkontrolujte, zda odpovídá napájecí napětí a frekvence v údajích o stroji.

OZNÁMENÍ**Odchylka napájecího napětí a frekvence!**

Odchylka $\pm 5\%$ od hodnoty napájecího napětí je povolena. V napájecí síti stroje musí být zkratová pojistka!

- Použijte napájecí kabel, který vyhovuje požadavkům na elektřinu (např. H07RN, H05RN) a potřebný průřez napájecího kabelu zjistíte z tabulky proudové zatížitelnosti. Přitom dbejte na opatření na ochranu proti mechanickému poškození.
- Přesvědčte se, že je přívod elektrického napětí chráněn proudovým chráničem.
- Stroj zapojte pouze do řádně uzemněné zásuvky.
- Při použití prodlužovacího kabelu dávejte pozor na to, aby jeho rozměry odpovídaly připojovacímu výkonu stroje. Připojovací výkon je uveden v technických údajích, souvislost mezi průřezem a délkou kabelu naleznete v odborné literatuře nebo se obraťte na odborného elektrikáře.
- Poškozený kabel musí být ihned vyměněn.

19 PROVOZ

Provozujte jen stroj v bezvadném stavu. Před každým použitím provedte vizuální kontrolu stroje. Bezpečnostní prvky, elektrická vedení a ovládací prvky je třeba zkontrolovat co nejpečlivěji. Zkontrolujte poškození a pevné usazení šroubových spojů.

19.1 Provozní pokyny

- Používejte pouze vrtáky a dláta schválené pro tento stroj!
- Nikdy nepoužívejte poškozené vrtáky a dláta!
- Používejte dodanou rukojeť.
- Vrtací kladivo uchopte jen za izolované rukojeti.
- Za provozu nepřibližujte ruce k vrtací hlavě.
- Kontakt s vedením pod napětím může způsobit úraz elektrickým proudem
- Než začnete s vrtáním do stěn, stropů nebo podlah, ujistěte se, že se v nich nenacházejí žádné kabely, vedení apod.



- Zkontrolujte, zda elektrická síť (zejména rozvaděč na stavbě) vyhovuje platným národním normám a směrnicím.
- Používejte výhradně čistý pracovní nástroj. Před použitím lehce potřete stopku vrtáku nebo dláta mazacím tukem.
- Při vrtání pomocí vrtacího kladiva je potřeba jen lehký tlak. Příliš velký tlak zbytečně přetěžuje motor a může být příčinou poškození.

19.2 Nastavení

UPOZORNĚNÍ



Před změnou provozního režimu je nutné uvolnit spínač/vypínač a stroj se musí zcela zastavit!

19.2.1 Vrtání

Toto nastavení se doporučuje při vrtání do měkkého kamene, dřeva nebo oceli.

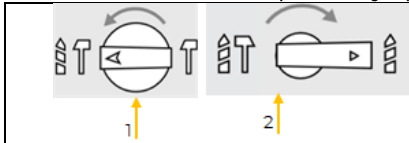

- Otočte boční volič do polohy „Kladivo a vrták“ (1).
- Otočte zadní volič do polohy „Vrták“ (2).

19.2.2 Příklepové vrtání

Toto nastavení se doporučuje při vrtání otvorů do betonu a jiného zdiva. Funkce kladiva je v provozu, zatímco se současně otáčí vrták.



- Otočte boční volič do polohy „Kladivo a vrták“ (3).
- Otočte zadní volič do polohy „Kladivo a vrták“ (4).

19.2.3 Sekání

Toto nastavení se doporučuje pro práci se zdivem s příklepovou funkcí bez otáčení nástroje. Použijte špičaté nebo ploché dláto. Špičaté dláto se používá pro hrubé sekání (např. beton, zdivo, cementové desky). Ploché dláto se používá pro jemnější sekání (např. uvolňování dlaždic, odstraňování lepidla).

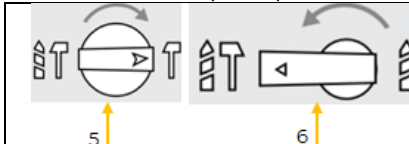

- Otočte boční volič do polohy „Kladivo“ (5).
- Otočte zadní volič do polohy „Kladivo a vrták“ (6).

19.3 Ovládání

VAROVÁNÍ



Ohrožení elektrickým napětím!

→ Před pracemi spojenými s nastavením vždy stroj odpojte od zdroje napětí a zajistěte jej proti neúmyslnému opětovnému zapnutí.

19.3.1 Nastavení polohy rukojeti

Rukojeť lze otočit o 360° kolem vrtací hlavy.



- Rukojeť uvolněte otočením proti směru hodinových ručiček (1).
- Otočte rukojeť kolem vrtací hlavy do požadované polohy.
- Rukojeť zafixujte otočením ve směru hodinových ručiček.

19.3.2 Nasazení vrtáku nebo dláta



- Stáhněte uzavírací pouzdro (1) zpět a pevně je držte.
- Vrták nebo dláto nasadte až po aretaci do upínacího zařízení pro nástroj. Za tím účelem lehce otáčejte nástrojem, dokud se nezasune do drážky upínacího zařízení pro nástroj.
- Uzavírací pouzdro (1) opět uvolněte.
- Zatažením za nástroj zkontrolujte, zda jsou vrták nebo dláto dobře upevněny.



19.3.3 Odstranění vrtáku nebo dláta



- Stáhněte uzavírací pouzdro (1) zpět a pevně je držte.
 - Odstraňte vrták nebo dláto (2) a uzavírací pouzdro nechte opět opatrně sklouznout do výchozí polohy.
 - Nástroj vyčistěte a konzervujte jej pomocí trochy mazacího strojího tuku.
- OZNÁMENÍ:** Vrták nebo dláto nevytahujte z upínacího zařízení pro nástroj násilím.

19.3.4 Zapnutí a vypnutí stroje



Zapnutí

- Chcete-li stroj zapnout, stiskněte spínač/vypínač (1).

Vypnutí

- Chcete-li stroj vypnout, uvolněte spínač/vypínač (1).

POZOR: Stroj po uvolnění spínače/vypínače ještě několik sekund dobíhá!

19.3.5 Montáž protiprachové krytky

Protiprachová krytka zabraňuje, aby se při vrtání do stropu dostalo do vrtacího kladiva větší množství vrtného prachu.

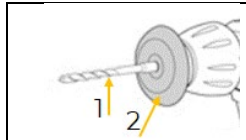

- Odstraňte vrták (1) z upínacího zařízení pro nástroj.
- Přetáhněte protiprachovou krytku (2) přes dřív vrtáku.
- Nasadte vrták s protiprachovou krytkou do upínacího zařízení pro nástroj.
- Protiprachovou krytku vyprazdňujte tak často, jak je to nutné.

20 ČIŠTĚNÍ, ÚDRŽBA, SKLADOVÁNÍ, LIKVIDACE

VAROVÁNÍ



Manipulace se strojem, který je stále připojen k přívodu elektrického napětí, může způsobit těžká zranění nebo smrt.

- Před čištěním, údržbou nebo servisem vždy stroj odpojte od zdroje napětí a zajistěte jej proti neúmyslnému opětovnému zapnutí.

20.1 Čištění

Pravidelné čištění zaručí dlouhou životnost vašeho stroje a je předpokladem bezpečného provozu.

OZNÁMENÍ



Nesprávné čisticí prostředky mohou narušit lak stroje. K čištění nepoužívejte rozpouštědla, nitroředidla nebo jiné čisticí prostředky, které mohou poškodit lak stroje. Řiďte se údaji a pokyny výrobce čisticího prostředku.

- Po každém použití odstraňte ze stroje špony a částice nečistot. K tomuto účelu použijte kartáč a suchou tkaninu.
- Po každém použití vyčistěte větrací štěrby stroje.

20.2 Údržba

Stroj je nenáročný na údržbu a udržovat je třeba jen málo částí. Poruchy a vady, které ohrožují vaši bezpečnost, musejí být ihned odstraněny!

- Před každým použitím zkontrolujte bezvadný stav bezpečnostních prvků.
- Bezvadný stav a čitelnost varovných a bezpečnostních nálepek na stroji pravidelně kontrolujte.
- Používejte jen bezvadné a vhodné nářadí.
- Používejte výhradně originální náhradní díly doporučené výrobcem.

20.2.1 Plán údržby

Druh a stupeň opotřebení stroje ve velké míře závisí na provozních podmínkách. Níže uvedené intervaly platí při používání stroje ve stanovených technických mezích:

Interval	Komponenty	Opatření
po ukončení provozu	• Stroj	• Čištění, zejména větrací štěrby.
	• Šroubové spoje	• Zkontrolujte poškození, popř. proveďte opravu.
po 50 provozních hodinách	• Stroj	• Zkontrolujte pevnost, popř. dotáhněte nebo vyměňte. • Všechny pohyblivé části stroje natřete tenkou vrstvou mazacího oleje.



		• Mazání, viz přes příští kapitola.
	• Vrtákové sklíčidlo	• Zjistěte případné opotřebení, popř. vyměňte.
podle potřeby	• Uhlíkové kartáče	• Výměna, viz další kapitola.

20.2.2 Výměna uhlíkových kartáčů

Funkce uhlíkových kartáčů musí být pravidelně kontrolována. V případě opotřebení je nutné vyměnit oba uhlíkové kartáče.

- Otevřete kryt uhlíkových kartáčů.
- Vyměňte držák uhlíkových kartáčů a vytáhněte kartáče.
- Do držáků vložte nové uhlíkové kartáče a zavřete kryt.
- Spusťte stroj s novými uhlíkovými kartáči na 15 minut bez zatížení.

OZNÁMENÍ: Používejte jen originální náhradní díly!

20.2.3 Mazání vrtacího kladiva

Vrtací kladivo se musí po 50 provozních hodinách namazat.

- Pomocí klíče se dvěma otvory odstraňte víčko mazacího otvoru.
- Naneste mazací tuk na mechanismus.
Doporučený mazací tuk: Mobil SHC220, SHELL S5V100 nebo ekvivalent. Cca 15 g
- Víčko mazacího otvoru opět zavřete.

20.3 Skladování

V případě nepoužívání uskladněte vyčištěný stroj na suchém, nezamrzajícím a zamykatelném místě. Odpojte stroj od přívodu elektrického napětí. Zajistěte, aby ke stroji neměly přístup nepovolené osoby a zejména děti.

OZNÁMENÍ



Při nesprávném skladování se mohou důležité součásti poškodit a zničit. Zabalené nebo již rozbalené díly skladujte jen za určených okolních podmínek!

20.4 Likvidace



Dodržujte předpisy příslušné země o likvidaci odpadu. Stroj, jeho komponenty nebo provozní prostředky nikdy nelikvidujte spolu se zbytkovým odpadem. Pro informace, týkající se dostupných možností likvidace, popřípadě kontaktujte místní orgány. Pokud u specializovaného prodejce zakoupíte nový stroj nebo rovnocenný přístroj, je tento prodejce v určitých zemích povinen odborně zlikvidovat starý stroj.

21 ODSTRAŇOVÁNÍ CHYB

VAROVÁNÍ



Ohrožení elektrickým napětím!

Manipulace se strojem, který je stále připojen k přívodu elektrického napětí, může přivodit těžká zranění nebo smrt!

- Před začátkem prací na odstraňování vad odpojte stroj od elektrického napájení!

Při řádném připojení stroje k přívodu elektrického napětí je možné již předem vyloučit mnoho případných zdrojů chyb.

Pokud nejste schopni řádně provádět potřebné opravy a/nebo k tomu nemáte potřebné znalosti, vždy přivolejte k odstraňování problému odborníka.

Chyba	Možná příčina	Odstranění
Stroj se zastavuje nebo nelze spustit	<ul style="list-style-type: none"> • Stroj není připojen • Přetížení • Poškozený kabel 	<ul style="list-style-type: none"> • Zkontrolujte všechny elektrické zástrčky • Vypněte nebo zchlaďte motor • Vyměňte kabel, opravte spínač
Zablokovaný příklepový systém	<ul style="list-style-type: none"> • Vysoké tření maziva v důsledku nízkých teplot • Pohyblivé části jsou blokovány • (příliš dlouhý chod nasucho) 	<ul style="list-style-type: none"> • Nechte přístroj zahřát v teplém prostředí • Vyměňte vadné díly
Vrták vázne	<ul style="list-style-type: none"> • Příliš mnoho vrtné drti ve vrtném otvoru • Překážející výztužná ocel 	<ul style="list-style-type: none"> • Vytáhněte vrták a odstraňte vrtnou drť • Začněte vrtný otvor vrtat znovu



22 ELŐSZÓ (HU)

Tisztelt Vásárló!

Ez a használati útmutató a ZI-BHA1500DN fúróalapáccsal, a továbbiakban a jelen dokumentumban „gép”-nek nevezett eszközzel kapcsolatos információkat és utasításokat tartalmaz.



A használati útmutató a gép része és a géppel együtt meg kell őrizni. Őrizze meg későbbi használatra egy megfelelő, a kezelő (felhasználó) számára könnyen elérhető helyen, és mellékelje a géphez, amennyiben továbbadja harmadik félnek!

Tartsa be különösen a biztonság fejezetben foglaltakat!

Termékeink folyamatos továbbfejlesztése miatt az ábrák és a tartalom kis mértékben eltérhetnek. Ha hibát észlel, kérjük, értesítsen minket.

Műszaki változtatások joga fenntartva!

Ellenőrizze a küldeményt átvételkor, és haladéktalanul jelezzen minden esetleges reklamációt a szállítólevélen!

A szállítási károkat külön jelezze nekünk 24 órán belül.

A nem jelzett szállítási károkért a Zipper nem vállal felelősséget.

Szerzői jog

© 2023

Ez a dokumentáció szerzői jogvédelem alatt áll. Minden jog fenntartva! Különösen az utánnymás, a fordítás, valamint a fényképek és ábrák átvételét követjük jogi úton.

Az illetékes bíróság a Linz járásbíróság vagy a 4707 Schlüsslberg helységben illetékes bíróság.

Ügyfélszolgálat címe

ZIPPER MASCHINEN GmbH

Gewerbepark 8, A-4707 Schlüsslberg
AUSTRIA

Tel.: +43 7248 61116-700

Mail: info@zipper-maschinen.at



23 BIZTONSÁG

Ez a rész információkat és fontos tudnivalókat tartalmaz a gép üzembe helyezésével és kezelésével kapcsolatban.



A biztonsága érdekében, üzembe helyezés előtt olvassa el gondosan a jelen használati útmutatót. Ez lehetővé teszi a gép biztonságos kezelését, és ezzel elkerülheti a félreértéseket és a személyi és anyagi károkat. Vegye figyelembe ezenkívül a gépen elhelyezett szimbólumokat és piktogramokat, valamint a biztonsági és veszélyességi tudnivalókat!

23.1 Rendeltetésszerű használat

A gépet kizárólag az alábbi műveletekre használja:

Ütvefúráshoz betonba, téglába és kőbe, ill. vésési munkákhoz.

Fúrás ütvefúrás nélkül fába, fémbe, kerámiába és műanyagba.

Egy ezen túlmenő használatért és az ebből származó anyagi károkért vagy személyi sérülésekért a ZIPPER-MASCHINEN nem vállal felelősséget és nem nyújt garanciát.

23.2 Műszaki korlátozások

Ne üzemeltesse a gépet robbanásveszélyes környezetben.

A gép az alábbi körülmények között használható:

Páratartalom	max. 70%
Hőmérséklet	+5 °C és +40 °C között

Ne üzemeltesse a gépet robbanásveszélyes környezetben.

23.3 Tiltott használat / veszéllyel járó hibás használat

- A gép használata a megfelelő fizikai és szellemi alkalmasság hiányában.
- Ne használja a gépet a használati útmutató ismerete nélkül.
- A gépet az útmutatóban megadott feltételeken kívüli határok között működtetni tilos.
- A gépet tilos üzemeltetni az előírt védőberendezések nélkül.
- A védőberendezések leszerelése vagy kikapcsolása tilos.
- Nem megengedett a gép használata olyan anyagokhoz, amelyek nem szerepelnek kifejezetten ebben az útmutatóban.
- Tilos olyan szerszámokat használni, amelyeket nem a géppel együtt történő használatra terveztek.
- A gépen tilos szerkezeti módosításokat végezni.
- A gépet tilos olyan célokra használni, amely a használati útmutatóban megadott utasításoknak nem felel meg 100%-ban.
- A gép használata kültéren.
- A gép tisztítása vízzel függetlenül attól, hogy az áramellátás be van kapcsolva vagy nincs.

Nem rendeltetésszerű használat, ill. a jelen útmutatóban foglalt leírások és útmutatók figyelmen kívül hagyása esetén a Zipper Maschinen GmbH-val szemben támasztott összes garanciális követelés és kártérítési igény érvénytelenné válik.

23.4 A felhasználóval szemben támasztott követelmények

A gépet egyszemélyes használatra tervezték. A gép kezelésének feltétele a megfelelő fizikai és szellemi alkalmasság, valamint a használati útmutatóban foglaltak ismerete és megértése. Azok a személyek, akik fizikai, érzékszervi vagy szellemi képességeik, tapasztalatlanságuk vagy ismereteik hiánya miatt nem képesek a gép biztonságos kezelésére, a gépet kizárólag egy felelős személy felügyelete mellett vagy utasítását követve használhatják.

Vegye figyelembe, hogy a helyi törvények és rendelkezések meghatározhatják a kezelő minimális életkorát és korlátozhatják a gép használatát!

Az elektromos alkatrészekon vagy üzemi eszközökön munkálatokat kizárólag villanyszerelők végezhetnek vagy villanyszerelő felügyelete mellett lehet végezni.

A munka elkezdése előtt vegye fel az egyéni védőeszközöket.

23.5 Általános biztonsági útmutatások

A hibás működés, a károk és az egészségkárosodások elkerülése érdekében a géppel történő munkavégzés során az általános munkabiztonsági szabályokon kívül az alábbi pontokat kell figyelembe venni:



- Üzembe helyezése előtt ellenőrizze a gép teljességét és megfelelő működését. Csak akkor használja a gépet, ha a megmunkáláshoz szükséges elválasztó védőberendezések és az egyéb, nem elválasztó védőberendezések fel vannak szerelve.
- Ügyeljen arra, hogy a védőberendezések megfelelő üzemi állapotban vannak és megfelelően karban vannak tartva.
- Gondoskodjon a megfelelő helyről a gép körül.
- A stroboszkóp hatások elkerülése érdekében gondoskodjon a megfelelő megvilágításról a munkahelyen.
- Jól szellőztetett helyiségekben végezze a munkát!
- Vigyázzon mindig a stabil állásra munka közben.
- Figyeljen a tiszta munkakörnyezetre.
- Tartsa távol az akadályokat (pl. port, forgácsokat, levágott munkadarabokat stb.) gép környezetétől.
- Csak kifogástalan szerszámokat használjon, amelyek nem repedtek és nem rendelkeznek egyéb hibákkal (pl. nem deformálódtak).
- Mielőtt bekapcsolná a gépet, távolítsa el a szerszámkulcsokat és az egyéb beállítószerszámokat.
- Minden használat előtt ellenőrizze a gép biztonságos csatlakozásait.
- Soha ne hagyja felügyelet nélkül a bekapcsolt gépet. A munkaterület elhagyása előtt állítsa le a gépet és biztosítsa a véletlen vagy az illetéktelen újraindítás ellen.
- A gépet csak olyan személyek üzemeltethetik, tarthatják karban vagy javíthatják, akik jártasak a gép kezelésében, és tisztában vannak a munkák során fellépő lehetséges veszélyekkel.
- Győződjön meg róla, hogy az illetéktelen személyek betartsák a biztonsági távolságot a géptől (2 m), és különösen a gyerekeket tartsa távol a géptől.
- Mindig óvatosan és kellő körültekintéssel dolgozzon, és soha ne alkalmazzon túlságosan nagy erőt.
- Ne terhelje túl a gépet!
- Helyezze a hosszú haját hajvédő alá.
- Viseljen szűk munkaruhát és megfelelő védőfelszerelést (acélorrú biztonsági lábbelit, védőkesztyűt, védőszemüveget, hallásvésőt, biztonsági lábbelit, védőkesztyűt csak szerszámok használata esetén).
- Soha ne viseljen laza ékszereket, bő, elálló ruházatot vagy tartozékokat (pl. nyakkendőt, sálát), amikor a gépen dolgozik.
- Fáradtság, figyelmetlenség esetén ill. gyógyszer, alkohol vagy kábítószer hatása alatt tilos a géppel munkát végezni!
- Ne használja a gépet olyan területeken, ahol festékgőzök, oldószerek vagy gyúlékony folyadékok közvetlen veszélyt okozhatnak (Tűz-, ill. robbanásveszély!).
- A beállító-, átszerelési, tisztítási, karbantartási vagy fenntartási stb. munkák előtt kapcsolja le a gépet az áramellátásról. A munkák megkezdésével várja meg, amíg a gépen az összes szerszám, ill. a gép összes alkatrésze teljesen leáll, és biztosítsa a gépet a véletlen visszakapcsolás ellen.

23.6 Elektromos biztonság

- Csak megfelelő hosszabbítókábeleket használjon.
- A sérült kábelek megnövelik az áramütés veszélyét. Bánjon gondosan a kábellel. Soha ne használjon a kábelt emelésre, húzásra vagy a gép lecsatlakoztatására. Tartsa távol a kábelt a hőtől, olajtól és az éles peremektől vagy a mozgó alkatrészekről.
- Az áramütés veszélyének csökkentése érdekében csak szabályos csatlakozódugaszokat és csatlakozóaljzatokat használjon.
- Ha víz jut a gépbe, megnő az áramütés veszélye. Óvja a gépet az esőtől és a nedvességtől.
- A gépet csak akkor szabad használni, ha az áramforrás hibaáram-védőkapcsolóval védett.
- Bizonyosodjon meg, hogy a gépen a főkapcsoló ki van kapcsolva, mielőtt a gépet csatlakoztatná az áramellátásra.
- A gépet csak akkor működtesse, ha a BE/KI kapcsoló kifogástalan állapotban van.



23.7 Veszélyességi útmutatás

23.7.1 Fennmaradó kockázatok

A rendeltetésszerű használat ellenére bizonyos maradék kockázati tényezőket nem lehet teljesen kiküszöbölni.

- A kéz és az ujjak sérülésveszélye az üzemelés közben a forgó fűrőfej miatt.
- Sérülésveszély a munkadarab éles pereme miatt, mindenképp előtt a nem megfelelően rögzített szerszámmal/berendezéssel rögzített munkadarab esetén.
- Sérülésveszély: A szabadon viselt hajat, a bő ruhát stb. a forgó fűrőfej megragadhatja és feltekerheti! Súlyos sérülés veszélye! Minden esetben tartsa be a biztonsági előírásokat a munkaruha tekintetében.
- Sérülésveszély az elektromos áramot vezető alkatrészek megérintésekor.
- Sérülésveszély az egészségre káros anyagokkal kezelt munkadarabok porkibocsátása miatt.
- Zaj okozta veszély: A hallásvédelem nélküli munkavégzés tartósan károsíthatja a hallását.
- Vágásveszély a le nem sorjázott fűrőélek miatt.
- Szemsérülés veszélye a kiröpülő darabok miatt, védőszemüveg viselése ellenére is.
- A kar és a kéz rezgéséből eredő egészségkárosodások, ha a gépet hosszabb ideig használják vagy nem szabályszerűen használják és tartják karban.

23.7.2 Veszélyhelyzetek

A gép felépítése és szerkezete miatt fennállhatnak olyan veszélyes helyzetek, amelyeket a jelen használati útmutatóban az alábbi módon jelöltünk:

VESZÉLY	
	Egy ilyen biztonsági útmutatás egy közvetlen veszélyes helyzetre hívja fel a figyelmet, amely halált vagy súlyos sérüléseket okoz, amennyiben azt nem kerülik el.
FIGYELMEZTETÉS	
	Egy ilyen biztonsági útmutatás egy lehetséges veszélyes helyzetre hívja fel a figyelmet, amely súlyos sérüléseket vagy akár halált is okozhat, amennyiben azt nem kerülik el.
VIGYÁZAT	
	Egy ilyen biztonsági útmutatás egy lehetséges veszélyes helyzetre hívja fel a figyelmet, amely csekély vagy könnyű sérüléseket okozhat, amennyiben azt nem kerülik el.
ÉRTEŚÍTÉS	
	Egy ilyen biztonsági útmutatás egy lehetséges veszélyes helyzetre hívja fel a figyelmet, amely anyagi károkat okozhat, amennyiben azt nem kerülik el.

Az összes biztonsági intézkedés ellenére a józan ítélőképesség és a megfelelő műszaki képesség/képzés a legfontosabb biztonsági tényező a gép hibátlan kezelése során. **A biztonságos munkavégzés Önön múlik!**

24 ÖSSZESZERELÉS

24.1 Előkészítő műveletek

A szállítás után ellenőrizze, hogy minden rész rendben van. A károsodásokat vagy hiányzó részeket azonnal jelentse a kereskedőnek vagy a szállítónak. A látható szállítási károkat ezen kívül a garancia előírásai szerint azonnal jegyezze fel a fuvarlevélen, különben az áru szabályszerűen átvettnek minősül.

24.2 Elektromos csatlakozás

- Ellenőrizze, hogy a nulla csatlakozás (ha van) és a védőföldelés működik-e.
- Ellenőrizze, hogy a tápfeszültség és a frekvencia megegyezik-e a gép adataival.

ÉRTEŚÍTÉS	
	Eltérő tápfeszültség és frekvencia! A tápfeszültség értékének $\pm 5\%$ -os eltérése megengedett. A gép áramellátó hálózatában be kell hogy legyen iktatva egy rövidzárlat-védelem!



- Használjon egy az elektromos előírásoknak megfelelő tápkábelt (pl. H07RN vagy H05RN), a szükséges keresztmetszett megtalálja a terhelési táblázatban. Tartsa be a mechanikus sérülések elleni védelmet célzó intézkedéseket.
- Győződjön meg róla, hogy a feszültségellátás hibaáram-védőkapcsolóval védett.
- Csak egy szabályosan földelt csatlakozóaljzathoz csatlakoztassa a gépet.
- Hosszabbítókábel használatakor vegye figyelembe a gép csatlakozási teljesítményének megfelelő méretet. A csatlakozási teljesítményt megtalálja a műszaki adatoknál, a vezeték keresztmetszete és hossza közötti összefüggésről a szakirodalomban olvashat, ill. erről tájékoztatást a villanyszerelő adhat.
- A sérült kábeleket haladéktalanul ki kell cserélni.

25 ÜZEMELÉS

A gépet csak kifogástalan állapotban működtesse. Üzemelés előtt végezzen szemrevételezést. Pontosán ellenőrizze a biztonsági berendezéseket, az elektromos vezetékeket és a kezelőelemeket. Ellenőrizze a csavarkötések sérüléseit és szilárd állapotát.

25.1 Üzemelési útmutatások

- Csak a géphez engedélyezett fúrót és vésőt használjon!
- Soha ne használjon sérült fúrót vagy vésőt!
- Használja a mellékelt fogantyút.
- Csak a szigetelt fogantyúknál fogva használja a fúrókalapácsot.
- Munka közben tartsa távol a kezét a fúrófejtől.
- Az elektromos áramot vezető kábel megérintése áramütést okozhat.
- Mielőtt a falakat, a plafont vagy a padlót fúrná, bizonyosodjon meg, hogy nincsenek kábelek vagy vezetékek benne.
- Ellenőrizze az elektromos hálózatot (különösen az építkezéseken az elosztókat), hogy megfelelnek-e a nemzeti szabványoknak és előírásoknak.
- Kizárólag tiszta munkaszerszámot használjon. Használat előtt kenje be kenőzsírral a fúrót vagy a vésőnyelet.
- A fúrókalapáccsal végzett fúráshoz csak kis nyomásra van szükség. A túlzott nyomás fölöslegesen terheli túl a motort és károkat okozhat.

25.2 Beállítások

VIGYÁZAT



Az üzemmód váltása előtt engedje el a BE/KI kapcsolót, és várja meg, amíg a gép teljesen le nem áll!

25.2.1 Fúrás

Ezt a beállítást ajánljuk a fúráshoz puha kőbe, fába vagy acélba.



- Forgassa el az oldalsó választókapcsolót a „Kalapács és fúró” pozícióba (1).
- Forgassa el a hátsó választókapcsolót a „Fúró” pozícióba (2).

25.2.2 Ütvefúrás

Ezt a beállítást ajánljuk a fúráshoz betonba és más falazatokba. A kalapácsfunkció működik miközben ezzel egyidejűleg a fúró forog.



- Forgassa el az oldalsó választókapcsolót a „Kalapács és fúró” pozícióba (3).
- Forgassa el a hátsó választókapcsolót a „Kalapács és fúró” pozícióba (4).

25.2.3 Vésés

Ezt a beállítást ajánljuk a falazatok megmunkálásához ütőfunkcióval anélkül, hogy a szerszám forogna. Használjon egy hegyes vagy lapos vésőt. A hegyes vésőt a durva véséshez (pl. betonhoz, falazatokhoz, cementlapokhoz) használják. A lapos vésőt a finom vésésnél (pl. csempe lazításához, ragasztások leválasztásához) használják.

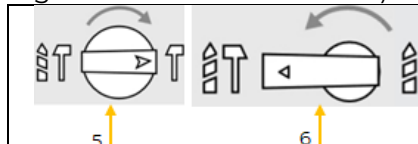

- Forgassa el az oldalsó választókapcsolót a „Kalapács és fúró” pozícióba (5).
- Forgassa el a hátsó választókapcsolót a „Kalapács és fúró” pozícióba (6).



25.3 Használat

FIGYELMEZTETÉS



Elektromos feszültség miatt fennálló veszély!

→ A beállítási munkák előtt mindig válassza le a gépet a feszültségellátásról, és biztosítsa a véletlen visszakapcsolás ellen.

25.3.1 A fogantyú pozicionálása

A fogantyú 360°-ban elforgatható a fűrőfej körül.



- Oldja ki a fogantyút elforgatván az óramutató járásával ellentétes irányba (1).
- Forgassa el a fogantyút a fűrőfej körül a kívánt pozícióba.
- Rögzítse a fogantyút elforgatván az óramutató járásával megegyező irányba.

25.3.2 A fűrő vagy a véső behelyezése



- Húzza hátra a reteszelhüvelyt (1), és tartsa ebben a pozícióban.
- Tolja be a fűrőt vagy a vésőt a szerszámtokmányba, ameddig a helyére nem rögzül. Ehhez fordítsa el kissé a szerszámtokmányon a horonyba.
- Eressze el ismét a reteszelhüvelyt (1).
- A szerszám meghúzásával győződjön meg róla, hogy a fűrő vagy a véső biztosan rögzül-e a helyén.

25.3.3 A fűrő vagy a véső kivétele



- Húzza hátra a reteszelhüvelyt (1), és tartsa ebben a pozícióban.
 - Vegye ki a fűrőt vagy a vésőt (2), majd csúsztassa vissza óvatosan a reteszelhüvelyt az eredeti pozíciójába.
 - Tisztítsa meg a szerszámtokmányt, és kenje be egy kevés gépszírral.
- ÉRTESETÉS:** Ne használjon túlzott erőt a fűrő vagy a véső kihúzásához a szerszámtokmányból.

25.3.4 A gép be- és kikapcsolása



Bekapcsolás

- A bekapcsoláshoz nyomja meg a BE/KI kapcsolót (1).

Kikapcsolás

- A kikapcsoláshoz eressze el a BE/KI kapcsolót (1).

MEGJEGYZÉS: A BE/KI kapcsoló elengedése után a gép néhány másodpercig még forog!

25.3.5 A porvédő sapka felszerelése

A porvédő sapka megakadályozza, hogy nagy mennyiségű fűrőpor kerüljön a fűrőkalapácsba, amikor mennyezetbe fúr.

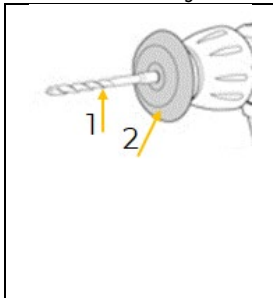

- Vegye ki a fűrőt (1) a szerszámtokmányból.
- Tolja a porvédő sapkát (2) a fűrő tengelyére.
- Helyezze be a fűrőt a porvédő sapkával a szerszámtokmányba.
- Űrítse ki a porvédő sapkát ahányszor csak szükséges.



26 TISZTÍTÁS, KARBANTARTÁS, TÁROLÁS, ÁRTALMATLANÍTÁS

FIGYELMEZTETÉS



A gépen a munkavégzés, miközben az áramellátás be van kapcsolva, súlyos vagy halálos sérüléshez vezethet.

→ A tisztítás, karbantartás vagy javítás előtt mindig válassza le a gépet a feszültségellátásról, és biztosítsa a véletlen visszakapcsolás ellen.

26.1 Tisztítás

A rendszeres tisztítással garantálható a gép hosszú élettartama, és a rendszeres tisztítás ugyanakkor a biztonságos üzemelés feltétele is.

ÉRTEŚÍTÉS



A nem megfelelő tisztítószer megkárosíthatja a gép lakkozását. A tisztításhoz ne használjon oldószert, nitrohígítót vagy más tisztítószerket, amelyek károsíthatják a gép lakkozását.

Vegye figyelembe a tisztítószer gyártójának az előírásait és utasításait.

- Minden használat után távolítsa el a forgácsokat és a szennyeződések a gépről. Ehhez használjon egy kefét és egy száraz törlőkendőt.
- Minden használat után tisztítsa meg a gép szellőzőnyílásait.

26.2 Karbantartás

A gép alig igényel karbantartást és csak néhány olyan alkatrésze van, amelyet karban kell tartani. Az Ön biztonságát befolyásoló hibákat vagy hiányosságokat azonnal ki kell javítani!

- Minden használat előtt ellenőrizze a biztonsági berendezések kifogástalan működését!
- Rendszeresen ellenőrizze a gépen elhelyezett figyelmeztető és biztonsági matricák tökéletes és olvasható állapotát.
- Csak kifogástalan és megfelelő szerszámokat használjon.
- Csak a gyártó által javasolt eredeti pótalkatrészeket használjon.

26.2.1 Karbantartási terv

A gép kopásának jellege és mértéke nagyban függ a használati körülményektől. A következő időközök akkor érvényesek, ha a gépet a megadott műszaki határértékek között használják:

Időköz	Alkatrészek	Teendők
Üzemelés után	• Gép	• Tisztítsa meg, különösen a szellőzőnyílásokat. • Ellenőrizze, és szükség esetén javítsa ki a sérüléseket.
	• Csavarkötések	• Ellenőrizze a biztos rögzítésüket, szükség esetén húzza meg vagy cserélje ki azokat.
50 üzemóra után	• Gép	• Kenje meg a gép összes mozgó alkatrészét egy vékony réteg kenőolajjal. • Kenje meg, lásd a következő fejezetet.
	• Fúrótokmány	• Ellenőrizze a kopást, szükség esetén cserélje ki.
Szükség esetén	• Szénkefék	• Csere, lásd a következő fejezetet.

26.2.2 Szénkefék cseréje

A szénkefék működését rendszeresen ellenőrizni kell. Kopás esetén cserélje ki mindkét szénkefét.

- Nyissa ki a szénkefék fedelét.
- Vegye ki a szénkefék tartóját, és húzza ki belőlük a szénkeféket.
- Helyezzen be új szénkeféket a tartóba, majd zárja be a fedelet.
- Hagyja a gépet terhelés nélkül működni az új szénkefékkel 15 percen keresztül.

ÉRTEŚÍTÉS: Csak eredeti pótalkatrészeket használjon!

26.2.3 A fúróalapács megkenése

50 üzemóra után a fúróalapácsot meg kell kenni.

- Vegye le a kenőnyílás fedelét a kétlyukú kulccsal.
- Kenje meg kenőzsírral a mechanikát.
Javasolt kenőzsír: Mobil SHC220, SHELL S5V100 vagy ehhez hasonló. Kb. 15 g
- Zárja vissza a kenőnyílás fedelét.



26.3 Tárolás

Ha nem használja, tárolja a megtisztított gépet egy száraz, fagymentes és lezárható helyen. Csatlakoztassa le a gépet az áramellátásról. Biztosítsa, hogy illetéktelenek és gyerekek nem férhessenek hozzá a géphez.

ÉRTE SÍTÉS



Nem szakszerű tárolás esetén fontos alkatrészek sérülhetnek meg és mehetnek tönkre. Csak az előírt környezeti feltételek betartása mellett tárolja a becsomagolt vagy más kicsomagolt alkatrészeket!

26.4 Ártalmatlanítás



Vegye figyelembe a nemzeti hulladékkezelési előírásokat. A gépet, a gép alkatrészeit és az üzemeltetési eszközöket soha ne dobja a háztartási szemétkébe. Vegye fel adott esetben a kapcsolatot a helyi hatóságokkal a rendelkezésre álló ártalmatlanítási lehetőségekkel kapcsolatos információkért.

Ha a szakkereskedésben új gépet vagy egyenértékű készüléket vásárol, akkor bizonyos országokban a régi készüléket kötelesek visszavenni.

27 HIBAE LHÁRÍTÁS

FIGYELMEZTETÉS



Elektromos feszültség miatt fennálló veszély!

A gépen a munkavégzés, miközben az áramellátás be van kapcsolva, súlyos vagy halálos sérüléshez vezethet!

→ Mielőtt a hibaelhárítási munkálatokat elkezdené, csatlakoztassa le a gépet az áramellátásról!

Számos lehetséges hibaforrás előre kizárható, ha a gép megfelelően csatlakozik az áramellátáshoz. Ha úgy gondolja, hogy nem tudja megfelelően elvégezni a szükséges javításokat és/vagy nem rendelkezik a szükséges ismeretekkel, forduljon minden esetben szakemberhez a probléma elhárítása érdekében.

Hiba	Lehetséges ok	Elhárítás
A gép leáll vagy nem indul el	<ul style="list-style-type: none"> A gép nincs csatlakoztatva Túlterhelés Sérült kábel 	<ul style="list-style-type: none"> Ellenőrizze az összes elektromos csatlakozást. Kapcsolja ki a motort és várja meg, hogy hűljön ki. Cserélje ki a kábelt, javítsa meg a kapcsolót.
Kalapácsrendszer blokkolva	<ul style="list-style-type: none"> Fokozott zsírsúrlódás túl alacsony hőmérséklet miatt A mozgó alkatrészek blokkolva vannak (túl hosszú szárazfutás) 	<ul style="list-style-type: none"> Hagyja a gépet meleg környezetben bemelegedni. cserélje ki a meghibásodott alkatrészeket.
Ha beszorult a fűrő	<ul style="list-style-type: none"> Túl sok fűrőpor a fűrőlyukban Zavaró betonacél 	<ul style="list-style-type: none"> Húzza ki a fűrőt, és távolítsa el a fűrőport. Próbálja meg egy másik helyen a fűrást.



28 PREDGOVOR (SL)

Spoštovani kupec!

Ta navodila za uporabo vsebujejo informacije in pomembne napotke za varen zagon in rokovanje z udarnim vrtalnikom ZI-BHA1500DN, ki ga v nadaljevanju tega dokumenta imenujemo »stroj«.



Navodila za uporabo so sestavni del stroja in jih ni dovoljeno odstraniti. Shranite jih za kasnejšo uporabo na primernem, uporabniku (upravljavcu) lahko dostopnem mestu ter jih pri predaji stroja drugim priložite stroju!

Zlasti upoštevajte poglavje Varnost!

Zaradi stalnega nadaljnjega razvoja naših izdelkov se slike in vsebine lahko razlikujejo. Če odkrijete kakršne koli napake, nas, prosimo, o tem obvestite.

Pridržujemo si pravico do tehničnih sprememb!

Takoj po prejemu preverite celovitost in nepoškodovanost pošiljke ter pri morebitnih neskladnostih napišite pritožbe na dobavnico dobavitelja!

Škodo, nastalo pri transportu, nam javite ločeno v 24 urah po prejemu.

Za poškodbe pri transportu, ki jih ne omenite, podjetje Zipper ne prevzema odgovornosti.

Avtorske pravice

© 2023

Ta dokumentacija je avtorsko zaščiteno delo. Vse pravice so pridržane! Kršitve, kot so kopiranje, prevajanje in uporaba fotografij in slik, bodo sodno preganjane.

Sodno pristojnost ima deželno sodišče v Linzu ali sodišče, pristojno za 4707 Schlüsslberg.

Naslov oddelka za podporo strankam

ZIPPER MASCHINEN GmbH

Gewerbepark 8, A-4707 Schlüsslberg
AUSTRIA

Tel.: +43 7248 61116-700

Mail: info@zipper-maschinen.at



29 VARNOST

Ta razdelek vsebuje informacije in pomembne napotke za varno izročanje v obratovanje in rokovanje s strojem.



Za vašo varnost skrbno preberite ta navodila za uporabo pred prvim zagonom. To vam bo omogočilo varno uporabo stroja in preprečilo nesporazume ter telesne poškodbe in nastanek stvarne škode. Poleg tega upoštevajte vse na stroju nameščene simbole in piktograme ter varnostna opozorila in opozorila na nevarnosti!

29.1 Uporaba za predvideni namen

Stroj je namenjen izključno za naslednje dejavnosti:

Udarno vrtnanje v beton, opeko in kamnine ter za dletenje.

Vrtanje brez udarcev v les, kovine, keramiko in plastiko.

Podjetje ZIPPER MASCHINEN ne prevzema nikakršne odgovornosti in ne jamči v primeru drugačne uporabe ter iz nje rezultirajoče stvarne škode ali telesnih poškodb.

29.2 Tehnične omejitve

Stroj ni primeren za delovanje v eksplozijsko ogroženih območjih.

Stroj je predviden za delovanje pod naslednjimi pogoji:

Vlažnost	maks. 70 %
Temperatura	od +5 °C do +40 °C

Stroj ni primeren za delovanje v eksplozijsko ogroženih območjih.

29.3 Prepovedana uporaba/nevarna napačna uporaba

- Uporaba stroja brez primerne telesne in duševne sposobnosti.
- Uporaba stroja brez poznavanja navodil za uporabo.
- Uporaba stroja izven v teh navodilih navedenih tehničnih omejitev ni dovoljena.
- Uporaba stroja brez predvidenih zaščitnih naprav je nedovoljena.
- Demontaža ali izklop zaščitnih naprav sta prepovedana.
- Uporaba stroja z materiali, ki niso izrecno navedeni v tem priročniku, ni dovoljena.
- Uporaba orodij, ki niso primerna za uporabo s strojem, ni dovoljena.
- Kakršne koli konstrukcijske spremembe stroja so nedovoljene.
- Obratovanje stroja na način, ki v celoti ne sledi napotkom v teh navodilih za uporabo, je prepovedano.
- Stroj lahko uporabljate tudi na prostem.
- Čiščenje stroja z vodo bodisi z vključeno bodisi z izključeno napajalno napetostjo.

Nepravilna uporaba stroja oz. neupoštevanje besedil in napotkov, vsebovanih v teh navodilih, privede do izključitve vseh zahtevkov iz naslova garancije in povrnitve škode od podjetja Zipper Maschinen GmbH.

29.4 Zahteve za uporabnika

Stroj je predviden za uporabo s strani ene osebe. Pogoji za upravljanje stroja so telesna in duševna sposobnost ter poznavanje in razumevanje navodil za uporabo. Osebe, ki zaradi svojih telesnih, čutilnih ali duševnih sposobnosti ali neizkušenosti ali neznanja niso sposobne varno uporabljati stroja, tega ne smejo uporabljati, razen če jih nadzira in poučuje odgovorna oseba.

Upoštevajte, da lahko lokalno veljavni zakoni in predpisi določajo minimalno starost upravljavca in omejujejo uporabo tega stroja!

Dela na električnih komponentah ali opremi smejo izvajati samo električarji ali od njih poučene osebe.

Pred pričetkom dela si nadenite osebno varovalno opremo.

29.5 Splošni varnostni napotki

Za preprečevanje nepravilnega delovanja, nastanka stvarne škode in škode za zdravje, je treba pri delu s strojem poleg splošnih pravil za varno delo upoštevati še naslednje točke:

- Pred prvim zagonom preverite celovitost in delovanje stroja. Stroj uporabljajte le, če so nameščene za delo potrebne odklopne varovalne naprave in druge varovalne naprave in druga varovala.
- Zaščitne naprave morajo biti v brezhibnem stanju in pravilno vzdrževane.
- Poskrbite, da bo okrog stroja dovolj prostora!
- Delovno mesto naj bo primerno osvetljeno, da se preprečijo stroboskopski učinki.
- Delajte v dobro prezračenih prostorih!
- Pri delu vedno imejte varno držo.
- Delovno okolje ohranjajte v čistem in urejenem stanju.



- Področje okoli stroja mora biti prosto in brez ovir (npr. prah, odrezki, odrezani obdelovanci itd.).
- Uporabljajte samo brezhibno orodje brez razpok in drugih pomanjkljivosti (npr. deformacij).
- Pred vklopom stroja odstranite ključ za orodje in druga orodja za nastavljanje.
- Pred vsako uporabo preverite trdnost povezav stroja.
- Delujočega stroja nikoli ne puščajte brez nadzora. Preden zapustite delovno območje, izključite stroj in ga zavarujte pred nenamernim oz. nedovoljenim vklopom.
- Stroj lahko uporabljajo, vzdržujejo ali popravljajo le osebe, ki so seznanjene s strojem in poučene o nevarnostih, ki spremljajo ta dela.
- Nepooblaščen osebe naj ostajajo na primerni varnostni razdalji od stroja (2 m). Zlasti preprečite dostop k stroju otrokom.
- Pri delu vedno mislite na potrebno previdnost in ne delajte s prevelikimi silami.
- Stroja ne preobremenjujte!
- Dolge lase prekrijte z zaščito za lase.
- Nosite tesno prilagajoča se delovna oblačila in primerno varovalno opremo (zaščitna očala, masko za prah, zaščito sluha; varnostne rokavice samo pri rokovanju z orodji).
- Pri delih na stroju ne nosite visečega nakita, ohlapnih oblačil ali dodatkov k oblačilom.
- Ne izvajajte nikakršnih del na stroju, če ste utrujeni, nezbrani ali pod vplivom zdravil, alkohola ali mamil!
- Stroja ne uporabljajte v področjih, kjer lahko hlapi barv, topil ali vnetljivih tekočin predstavljajo potencialno nevarnost (nevarnost požara oz. eksplozije).
- Pred nastavljanjem, spreminjanjem opreme, čiščenjem, vzdrževanjem ali popravili zaustavite stroj in ga odklopite od električnega napajanja. Pred pričetkom del na stroju počakajte, da se vsa orodja oz. deli stroja v celoti zaustavijo in zavarujte stroj pred nenamernim ponovnim vklopom.

29.6 Varnost električne opreme

- Uporabljajte le primerne kabske podaljške.
- Poškodovani ali zapleteni kabli povečajo verjetnost električnega udara. S kablom ravnajte skrbno. Kabla nikoli ne uporabljajte za prenašanje, vleko ali odklop stroja. Kabel zavarujte pred visokimi temperaturami, oljem, ostrimi robovi in gibljivimi deli.
- Uporabite predpisane vtiče in primerne vtičnice, da zmanjšate nevarnost električnega udara.
- Če v stroj vdre voda, se nevarnost električnega udara poveča. Stroja ne izpostavljajte dežju ali mokroti.
- Uporaba stroja je dovoljena le, če je vir električnega napajanja opremljen z zaščitnim stikalom na okvarni tok.
- Preden priključite stroj na električno napajanje, se prepričajte, da je glavno stikalo stroja izključeno.
- Stroj uporabljajte le, če je stikalo za vklop/izklop v brezhibnem stanju.

29.7 Varnostni napotki

29.7.1 Preostala tveganja

Kljub uporabi, skladni s predvidenim namenom, določenih dejavnikov tveganja ni mogoče v celoti odpraviti.

- Nevarnost poškodb dlani/prstov zaradi vrteče se vrtalne glave med delovanjem.
- Nevarnost poškodb zaradi ostrih robov na orodju, predvsem pri delu z neprimernim orodjem ali neprimerno vpetem obdelovancu.
- Nevarnost poškodb: Lasje in ohlapna oblačila se lahko ujamejo in navijejo na vrtalno glavo! Nevarnost težkih poškodb! Obvezno upoštevajte varnostne predpise glede delovnih oblačil.
- Nevarnost telesnih poškodb pri stiku z deli pod napetostjo.
- Nevarnost telesnih poškodb zaradi nastajanja prahu pri delu z zdravju škodljivimi materiali.
- Nevarnost zaradi hrupa: Delo brez zaščite sluha lahko trajno poškoduje vaš sluh.
- Nevarnost ureznin zaradi ostrih robov izvrtin.
- Nevarnost poškodb oči zaradi izvrženih delov, tudi pri uporabi zaščitnih očal.
- Nevarnost za zdravje zaradi vibracij pri daljši uporabi naprave ali če naprava ni dobro vodena in vzdrževana.

29.7.2 Nevarne situacije

Zaradi zgradbe in zasnove stroja lahko nastopajo nevarne situacije, ki so v tem navodilu za obratovanje označene, kot sledi:

NEVARNOST



Ta kombinacija simbola in opozorilne besede opozarja na neposredno nevarno situacijo, ki ima v primeru neupoštevanja lahko za posledico smrt ali težje telesne poškodbe.

**OPOZORILO**

Tako oblikovan varnostni napotek opozarja na morebitno nevarno situacijo, ki ima v primeru neupoštevanja lahko za posledico težje telesne poškodbe ali celo smrt.

POZOR

Ta kombinacija simbola in opozorilne besede opozarja na morebitno nevarno situacijo, ki ima v primeru neupoštevanja lahko za posledico lažje ali lahke telesne poškodbe.

OBVESTILO

Ta kombinacija simbola in opozorilne besede opozarja na morebitno nevarno situacijo, ki ima v primeru neupoštevanja lahko za posledico nastanek materialne škode.

Ne glede na vse varnostne predpise so najpomembnejši varnostni dejavniki za upravljanje stroja brez napak še vedno zdrava kmečka pamet in ustrezna tehnična znanja in spretnosti. **Varnost pri delu je v prvi vrsti odvisna od vas!**

30 MONTAŽA**30.1 Pripravljalna dela**

Po prejemu izdelka preverite, ali so vsi sestavni deli prisotni in v dobrem stanju. Če so deli poškodovani ali manjkajo, to nemudoma sporočite vašemu prodajalcu ali špediterju. Vidne poškodbe, nastale pri transportu, je treba v skladu z garancijskimi določili nemudoma zapisati na dobavnico, saj se v nasprotnem šteje, da je bil stroj dobavljen v brezhibnem stanju.

30.2 Električna priključitev

- Preverite, ali povezava ničelnega vodnika (če je prisoten) in zaščitna ozemljitev delujeta.
- Preverite, ali napajalna napetost in frekvenca ustrezata zahtevam stroja.

OBVESTILO**Odstopanja napajalne napetosti in frekvence!**

Odstopanje vrednosti napajalne napetosti $\pm 5\%$ je dopustno. V napajalni tokokrog stroja mora biti vgrajena zaščita pred kratkim stikom!

- Uporabite napajalni kabel, ki izpolnjuje zahteve tipa H07RN ali H05RN, s potrebnim presekom napajalnega kabla, ki ga najdete v tabeli tokovne obremenljivosti. Pri tem pazite na ukrepe za zaščito pred mehanskimi poškodbami.
- Preverite, ali je vir električnega napajanja zaščiten z zaščitnim stikalom na okvarni tok.
- Stroj priključite le v pravilno ozemljeno vtičnico.
- Pri uporabi kabelskih podaljškov uporabite pravilen presek kabla glede na priključno moč stroja. Priključno moč stroja najdete v tehničnih podatkih, razmerje med preseki vodnikov in dolžinami vodnikov pa v strokovni literaturi, ali pa se posvetujte s kvalificiranim električarjem.
- Poškodovani kabel je treba nemudoma zamenjati.

31 UPORABA STROJA

Stroj uporabljajte samo v brezhibnem stanju. Pred vsako uporabo je treba stroj vizualno pregledati. Natančno preverite varnostne naprave, električne vodnike in upravljalne elemente. Preverite vse vijačne zveze glede trdnosti privitja in poškodb.

31.1 Napotki za uporabo

- Uporabite samo svedre in dleta, dovoljene za ta stroj!
- Nikoli ne uporabljajte poškodovanih svedrov in dlet!
- Uporabljajte stroju priloženi ročaj.
- Stroj držite samo na izoliranih ročajih.
- Med uporabo držite dlani stran od vrtalne glave.
- Stik z vodnikom pod napetostjo lahko povzroči električni udar.
- Pred vrtnanjem v zidove, strope in tla preverite, da na mestu vrtnanja v zidu ni kablov ali drugih inštalacij.
- Preverite električno omrežje (zlasti razdelilnik na gradbišču), ali ustreza veljavnim nacionalnim standardom in smernicam.
- Uporabljajte izključno čista delovna sredstva in orodja. Pred uporabo sveder ali dleto narahlo namažite z mastjo za mazanje.
- Pri vrtnanju z udarnim vrtalnikom ni treba uporabiti velike sile. Prevelik pritisk po nepotrebnem obremenjuje motor in lahko povzroči škodo.



31.2 Nastavitve

POZOR



Pred menjavo načina delovanja izpusite stikalo za vklop/izklop in počakajte, da se stroj ustavi!

31.2.1 Vrtanje

Ta nastavev je priporočena za vrtanje v mehak kamen, les ali jeklo.

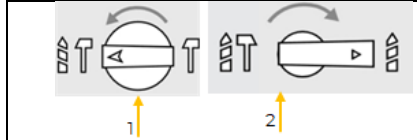

- Zavrtite stransko izbirno stikalo v položaj »Kladivo in sveder« (1).
- Zavrtite zadnje izbirno stikalo v položaj »Sveder« (2).

31.2.2 Udarno vrtanje

Ta nastavev je priporočena za vrtanje v beton in druge zidane objekte. Sveder se hkrati vrtil in udarja.



- Zavrtite stransko izbirno stikalo v položaj »Kladivo in sveder« (3).
- Zavrtite zadnje izbirno stikalo v položaj »Kladivo in sveder« (4).

31.2.3 Dletenje

Ta nastavev je priporočena za obdelavo zidanih objektov s funkcijo dletenja brez vrtenja orodja. Uporabite koničasto ali plosko dleto. Koničasti sekač se uporablja za grobo izsekovanje (npr. za beton, zidove, cementne plošče). Plosko dleto se uporablja za fino dletenje (npr. za odstranjevanje keramičnih ploščic, lepila).

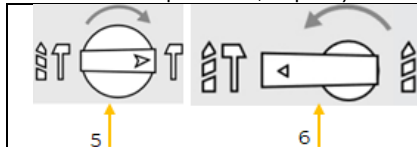

- Zavrtite stransko izbirno stikalo v položaj »Kladivo« (5).
- Zavrtite zadnje izbirno stikalo v položaj »Kladivo in sveder« (6).

31.3 Upravljanje

OPOZORILO



Nevarnost zaradi električne napetosti!

→ Pred spreminjanjem nastavitvev stroj vedno odklopite od električnega napajanja in ga zavarujte pred nenamernim ponovnim vklopom.

31.3.1 Namestitev ročaja

Ročaj lahko zavrtite za 360° okrog vrtalne glave.



- Ročaj odvijete tako, da ga zavrtite v nasprotni smeri urnega kazalca (1).
- Prestavite ročaj v zeleni položaj.
- Privijte ročaj, tako da ga zavrtite v nasprotni smeri urnega kazalca.

31.3.2 Vstavljanje svedra ali dleta



- Povlecite zaklepno pušo (1) nazaj in jo zadržite.
- Vstavite sveder ali dleto v držalo orodja, dokler se ne aretira. Malce zavrtite orodje, da se vstavi v utor v držalu orodja.
- Spustite zaklepno pušo (1).
- Preverite, ali je sveder ali dleto trdno vpet, tako da povlečete za orodje.

31.3.3 Odstranjevanje svedra ali dleta



- Povlecite zaklepno pušo (1) nazaj in jo zadržite.
 - Odstranite sveder ali dleto (2) in znova spustite zaklepno pušo, da zdrsne v svoj izhodiščni položaj.
 - Očistite orodje in ga narahlo namažite z mastjo.
- OBVESTILO:** Svedra ali dleta ne vlecite iz držala orodja na silo.



31.3.4 Vkllop in izklop stroja



Vkllop

- Da vključite stroj, pritisnite na stikalo za vklop/izklop (1).

Izklop

- Da izključite stroj, spustite stikalo za vklop/izklop (1).

POZOR: Po tem, ko spustite stikalo za vklop, se še stroj nekaj časa izteka.

31.3.5 Montaža ščitnika za prah

Ščitnik za prah preprečuje, da bi pri vrtnanju v strop v udarni vrtnalnik vdrla večja količina prahu.

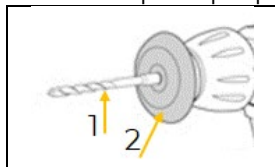

- Odstranite sveder (1) iz držala orodja.
- Potisnite ščitnik za prah (2) čez steblo svedra.
- Vstavite sveder s ščitnikom za prah v držalo orodja.
- Ščitnik za prah izpraznite, ko je to potrebno.

32 ČIŠČENJE, VZDRŽEVANJE, SKLADIŠČENJE, ODSTRANJEVANJE MED ODPADKE

OPOZORILO



Rokovanje s strojem pri vključeni napajalni napetosti lahko privede do hudih poškodb in celo smrti.

- Pred čiščenjem, vzdrževanjem ali popraviljanjem stroj vedno odklopite od električnega napajanja in ga zavarujte pred nenamernim ponovnim vklopom.

32.1 Čiščenje

Redno čiščenje zagotavlja dolgo življenjsko dobo vašega stroja in je pogoj za varno obratovanje.

OBVESTILO



Napačna čistila lahko poškodujejo barvo stroja. Za čiščenje ne uporabljajte topil, nitro-razredčila ali drugih čistil, ki bi lahko poškodovala barvo stroja. Upoštevajte podatke in napotke proizvajalca čistila.

Po vsaki uporabi s stroja odstranite odrezke in delce umazanije. Za čiščenje uporabljajte ščetko in suho krpo.

- Po vsaki uporabi očistite prezračevalne reže stroja.

32.2 Vzdrževanje

Stroj ne potrebuje veliko vzdrževanja in vsebuje malo delov, ki jih je treba vzdrževati. Motnje ali okvare, ki vplivajo na varnost, je treba nemudoma odpraviti!

- Pred vsako uporabo preverite, ali so varnostne naprave v brezhibnem stanju.
- Redno preverjajte popolnost in čitljivo stanje opozorilnih in varnostnih nalepk na stroju.
- Uporabljajte samo brezhibno in primerno orodje.
- Uporabljajte izključno originalne nadomestne dele, ki jih priporoča proizvajalec.

32.2.1 Načrt vzdrževanja

Vrsta in stopnja obrabe stroja sta v veliki meri odvisni od delovnih pogojev. V nadaljevanju navedeni intervali veljajo za uporabo stroja znotraj predpisanih tehničnih omejitev:

Interval	Komponente	Ukrep
Po uporabi	• Stroj	<ul style="list-style-type: none"> • Očistite stroj, še posebej prezračevalne reže. • Preverite stroj glede poškodb, po potrebi izvedite popravilo.
	• Vijačne zveze	<ul style="list-style-type: none"> • Preverite trdno zvezo, po potrebi zategnite ali zamenjajte.
Po 50 obratovalnih urah	• Stroj	<ul style="list-style-type: none"> • Vse premične strojne dele namažite s tankim slojem olja za mazanje. • Za mazanje glejte poglavje v nadaljevanju.
	• Vrtalna glava	<ul style="list-style-type: none"> • Preverite glede obrabe, po potrebi zamenjajte.
po potrebi	• Grafitne ščetke	<ul style="list-style-type: none"> • Zamenjajte, glejte naslednje poglavje.

32.2.2 Menjava grafitnih ščetk

Delovanje grafitnih ščetk je treba redno preverjati. Če so grafitne ščetke obrabljene, jih zamenjajte.

- Odprite pokrov grafitnih ščetk.



- Snemite držalo grafitnih ščetk in izvlecite grafitne ščetke.
- V držalo vstavite nove grafitne ščetke in zaprite pokrov.
- Stroj z novimi grafitnimi ščetkami pustite delovati 15 minut brez obremenitve.

OBVESTILO: Uporabljajte samo originalne nadomestne dele!

32.2.3 Mazanje udarnega vrtnika

Po 50 obratovnih urah je treba udarni vrtnik namazati.

- S ključem z 2 zatičema odstranite kapico odprtine za mazanje.
- Na mehanizmu nanesite mast za mazanje.
Priporočena mast za mazanje: Mobil SHC220, SHELL S5V100 ali primerljiva. pribl. 15 g
- Znova zaprite kapico odprtine za mazanje.

32.3 Skladiščenje

Če stroja ne uporabljate, ga očistite in shranite v suhem prostoru, zavarovanem pred zmrzaljo in z možnostjo zaklepanja. Stroj odklopite od električnega omrežja. Zagotovite, da nepooblaščen osebe in zlasti otroci ne bodo imeli dostopa do stroja.

OBVESTILO



Pri nepravilnem skladiščenju se lahko pomembni sestavni deli poškodujejo ali uničijo. Zapakirane ali že razpakirane dele skladiščite le pri predvidenih okoljskih pogojih!

32.4 Odstranjevanje



Upoštevajte ustrezne nacionalne predpise za ravnanje z odpadki. Stroja, delov stroja in delovnih medijev ne odstranjujte skupaj z gospodinjskimi odpadki. Po potrebi se povežite z lokalnimi organi in pridobite informacije o možnostih odstranjevanja. Če v specializiranih trgovinah kupite nov stroj ali enakovredno napravo, mora trgovina v določenih državah poskrbeti za pravilno odstranitev vašega starega stroja.

33 ODPRAVLJANJE NAPAK

OPOZORILO



Nevarnost zaradi električne napetosti!

Rokovanje s strojem pri vključeni napajalni napetosti lahko privede do hudih poškodb in celo smrti!

→ Preden pričnete z odpravljanjem napak, odklopite električno napajanje!

Veliko možnih virov napak lahko vnaprej preprečite s pravilno priključitvijo stroja na električno napajanje.

Če menite, da ne morete pravilno izvesti potrebnih popravil in/ali če za to niste primerno usposobljeni, se vedno posvetujte z ustreznim strokovnjakom.

Napaka	Možen vzrok	Odpravljanje
Stroj se zaustavi ali se ne zažene	<ul style="list-style-type: none"> • Stroj ni priključen • Preobremenitev • Kabel je poškodovan 	<ul style="list-style-type: none"> • Preverite vse električne vtične povezave • Izključite motor in počakajte, da se ohladi • Zamenjajte kabel ali popravite stikalo
Udarni mehanizem blokirani	<ul style="list-style-type: none"> • Visoko trenje zaradi nizke temperature masti • Premični deli so blokirani • (stroj je predolgo deloval na suho) 	<ul style="list-style-type: none"> • Stroj se naj v toplu okolju segreje • Zamenjajte okvarjene dele
Sveder se zatika	<ul style="list-style-type: none"> • V izvrtini je preveč odrezkov ali prahu • V zidu je morda jeklena armatura 	<ul style="list-style-type: none"> • Izvlecite sveder in odstranite odrezke ali prah • Vrtajte na drugem mestu



34 UVODNA RIJEČ (HR)

Poštovani korisniče!

Ove upute za uporabu sadrže informacije i važne napomene o puštanju u rad i rukovanju bušaćim čekićem ZI-BHA1500DN, u daljnjem tekstu u ovom dokumentu „stroj“.



Upute za uporabu sastavni su dio stroja i ne smiju se uklanjati. Čuvajte ih na prikladnom mjestu lako dostupnom korisnicima (rukovateljima) za buduću uporabu i priložite ih sa strojem ako ga prosljedite trećim osobama!

Posebno obratite pozornost na poglavlje Sigurnost!

Zbog stalnog razvoja naših proizvoda, slike i sadržaj mogu se neznatno razlikovati. Ako primijetite bilo kakvu grešku, molimo Vas da nas obavijestite.

Pridržavamo pravo tehničkih izmjena!

Robu odmah po primitku provjerite i na teretnom listu zabilježite eventualne reklamacije prilikom primopredaje od strane dobavljača!

Oštećenje u transportu morate nam prijaviti zasebno u roku od 24 sata.

Zipper ne može preuzeti nikakvo jamstvo za nezabilježena transportna oštećenja.

Autorska prava

© 2023

Ova dokumentacija je zaštićena autorskim pravom. Sva prava pridržana! Posebno ćemo sudski goniti pretilak, prevođenje i uzimanje fotografija i slika.

Mjesto nadležnosti je regionalni sud u Linzu ili sud nadležan za 4707 Schlüsslberg.

Adresa službe za korisnike

ZIPPER MASCHINEN GmbH

Gewerbepark 8, A-4707 Schlüsslberg
AUSTRIA

Tel.: +43 7248 61116-700

Mail: info@zipper-maschinen.at



35 SIGURNOST

Ovaj odjeljak sadrži informacije i važne upute za sigurno pokretanje i rukovanje strojem.



Radi vaše sigurnosti pažljivo pročitajte ove upute za uporabu prije pokretanja stroja. To će vam omogućiti sigurno rukovanje strojem i spriječiti nesporazume kao i osobne ozljede i materijalnu štetu. Također obratite pozornost na simbole i piktograme koji se koriste na stroju, kao i na sigurnosna upozorenja i upozorenja o opasnosti!

35.1 Predviđena uporaba

Stroj je namijenjen isključivo za sljedeće radove:

Udarno-rotacijsko bušenje u betonu, cigli i kamenu kao i za klesanje.

Bušenje bez udara u drvu, metalu, keramici i plastici.

Za bilo koju drugu ili dodatnu upotrebu i posljedičnu štetu na imovini ili ozljede ZIPPER-MASCHINEN ne preuzima nikakvu odgovornost niti jamstvo.

35.2 Tehnička ograničenja

Stroj nije namijenjen za korištenje u potencijalno eksplozivnim uvjetima.

Stroj je namijenjen za rad u sljedećim uvjetima:

Vlažnost	maks. 70%
Temperatura	od +5 °C do +40 °C

Stroj nije namijenjen za korištenje u potencijalno eksplozivnim uvjetima.

35.3 Zabranjena uporaba/opasna zlouporaba

- Rukovanje strojem bez odgovarajućih fizičkih i mentalnih sposobnosti.
- Rukovanje strojem bez poznavanja uputa za uporabu.
- Korištenje stroja u uvjetima izvan granica navedenih u ovim uputima za uporabu nije dopušten.
- Nije dopušteno rukovati strojem bez predviđenih zaštitnih uređaja
- Zabranjeno je demontirati ili isključivatizaštitne uređaje.
- Stroj ne smije raditi s materijalima koji nisu izričito navedeni u ovom priručniku.
- Nije dopuštena uporaba alata koji nisu prikladni za uporabu sa strojem.
- Bilo kakve promjene u konstrukciji stroja nisu dopuštene.
- Zabranjeno je rukovati strojem na način ili u svrhe koje 100% ne odgovaraju uputama u ovom priručniku.
- Rukujte strojem na otvorenom.
- Nemojte čistiti stroj vodom, bez obzira je li napajanje uključeno ili isključeno.

Nenamjenska uporaba ili nepoštivanje objašnjenja i uputa danih u ovom priručniku rezultirat će prestankom važenja svih jamstvenih zahtjeva i zahtjeva za naknadu štete protiv tvrtke ZIPPER MASCHINEN GmbH.

35.4 Zahtjevi za korisnike

Stroj je dizajniran da njime upravlja jedna osoba. Preduvjeti za rukovanje strojem su fizička i mentalna sposobnost te poznavanje i razumijevanje uputa za rukovanje. Osobe koje zbog svojih fizičkih, osjetilnih ili mentalnih sposobnosti, neiskustva ili nedostatka znanja ne mogu sigurno rukovati strojem, ne smiju koristiti stroj bez nadzora ili uputa od strane odgovorne osobe.

Imajte na umu da lokalni zakoni i propisi određuju minimalnu dob rukovatelja i mogu ograničiti korištenje ovog stroja!

Radove na električnim komponentama ili opremi smije izvoditi samo kvalificirani električar ili osoba pod vodstvom i nadzorom kvalificiranog električara.

Stavite osobnu zaštitnu opremu prije rada sa strojem.

35.5 Opće sigurnosne upute

Kako biste izbjegli kvarove, štete i zdravstvene probleme pri radu sa strojem, uz opća pravila za siguran rad morate se pridržavati sljedećih točaka:

- Provjerite cjelovitost i funkcionalnost stroja prije pokretanja. Stroj koristite samo ako su ugrađeni odvajajući i drugi neodvajajući zaštitni uređaji potrebni za strojnu obradu.
- Provjerite jesu li zaštitni uređaji u dobrom radnom stanju i pravilno održavani.
- Osigurajte dovoljno prostora oko stroja.
- Osigurajte odgovarajuće uvjete osvjetljenja na radnom mjestu kako biste izbjegli stroboskopske efekte.
- Radite u dobro prozračenim prostorijama!
- Pobrinite se da tijekom rada uvijek imate siguran oslonac.
- Osigurajte čisto radno okruženje.
- Očistite područje oko stroja od prepreka (npr. prašine, strugotina, odrezanih dijelova obratka itd.).



- Koristite samo besprijekorne alate koji nemaju pukotine i druge nedostatke (npr. deformacije).
- Uklonite ključeve alata i druge alate za podešavanje prije uključivanja stroja.
- Prije svake uporabe provjerite čvrstoću priključaka stroja.
- Nikada ne ostavljajte uključeni stroj bez nadzora. Prije napuštanja radnog područja isključite stroj i osigurajte ga od nenamjernog ili neovlaštenog ponovnog pokretanja.
- Stroj smiju održavati, popravljati ili njime rukovati samo osobe koje su s njime upoznate i koje su upoznate s opasnostima koje proizlaze iz ovog rada.
- Osigurajte da se neovlaštene osobe drže na sigurnoj udaljenosti od stroja (2 m), a posebno držite djecu podalje od stroja.
- Uvijek radite pažljivo i s potrebnim oprezom i nikada ne koristite pretjeranu silu.
- Nemojte preopterećivati stroj!
- Sakrijte dugu kosu ispod zaštite za kosu.
- Nosite usku radnu odjeću i odgovarajuću zaštitnu opremu (zaštitne naočale, masku za prašinu, zaštitu za sluh, zaštitne cipele, radne rukavice samo pri rukovanju alatima).
- Nikada ne nosite široki nakit, široku odjeću ili dodatke (npr. kravatu, šal) dok radite na stroju.
- Ne radite na stroju ako ste umorni, nekoncentrirani ili pod utjecajem lijekova, alkohola ili droga!
- Nemojte koristiti stroj u područjima gdje pare od boja, otapala ili zapaljive tekućine stvaraju potencijalnu opasnost (opasnost od požara ili eksplozije!).
- Prije izvođenja podešavanja, preinaka, čišćenja, održavanja ili servisiranja itd., isključite stroj i odvojite gas od napajanja. Prije početka radova na stroju pričekajte da se svi alati ili dijelovi stroja potpuno zaustave i osigurajte stroj od nenamjernog ponovnog pokretanja.

35.6 Električna sigurnost

- Koristite samo odgovarajuće produžne kabele.
- Oštećeni ili zapetljani kabel povećava rizik od strujnog udara. Pažljivo rukujte kablom. Nikada nemojte koristiti kabel za nošenje, povlačenje ili isključivanje stroja. Držite kabel dalje od topline, ulja, oštih rubova ili pokretnih dijelova.
- Koristite odobrene utikače i odgovarajuće utičnice kako biste smanjili rizik od strujnog udara.
- Ulazak vode u stroj povećava opasnost od strujnog udara. Ne izlažite stroj kiši ili vlazi.
- Stroj se može koristiti samo ako je izvor struje zaštićen prekidačem zaostalih struja.
- Provjerite je li glavni prekidač stroja isključen prije nego što ga priključite na napajanje.
- Koristite stroj samo ako je prekidač za uključivanje/isključivanje u savršenom stanju.

35.7 Upozorenja na opasnost

35.7.1 Preostali rizici

Unatoč namjeravanoj uporabi, određeni preostali čimbenici rizika ne mogu se potpuno eliminirati.

- Opasnost od ozljeda ruku/prstiju od rotirajuće glave bušilice tijekom rada.
- Opasnost od ozljeda ostrim rubovima obratka, osobito ako obradak nije osiguran odgovarajućim alatom/uređajem.
- Opasnost od ozljeda: Rotirajuća glava bušilice može uhvatiti i povući kosu, široku odjeću itd.! Opasnost od teških ozljeda! Uvijek se pridržavajte sigurnosnih propisa u vezi s radnom odjećom.
- Opasnost od ozljeda uslijed kontakta s komponentama pod naponom.
- Opasnost od ozljeda uslijed emisije prašine iz obradaka tretiranih tvarima štetnim za zdravlje.
- Opasnost od buke: Rad bez zaštite za sluh može trajno oštetiti vaš sluh.
- Opasnost od posjekotina uslijed neobrađenih rubova svrdla.
- Opasnost od ozljede oka dijelovima koji lete, čak i pri nošenju zaštitnih naočala.
- Opasnosti po zdravlje koje proizlaze iz vibracija ruke i šake ako se uređaj koristi dulje vrijeme ili se njime ne rukuje i ne održava na pravilan način.

35.7.2 Opasne situacije

Zbog strukture i konstrukcije stroja, može doći do opasnih situacija koje su u ovim uputama za uporabu identificirane na sljedeći način:

OPASNOST



Sigurnosna obavijest dizajnirana na ovaj način ukazuje na neposrednu opasnu situaciju koja će, ako se ne izbjegne, rezultirati smrću ili ozbiljnom ozljedom.

UPOZORENJE



Sigurnosna obavijest ove vrste ukazuje na potencijalno opasnu situaciju koja, ako se ne izbjegne, može dovesti do ozbiljnih ozljeda ili čak smrti.

**OPREZ**

Sigurnosna obavijest ove vrste ukazuje na moguću opasnu situaciju koja, ako se ne izbjegne, može dovesti do manjih ili lakših ozljeda.

NAPOMENA

Sigurnosna obavijest ove vrste ukazuje na potencijalno opasnu situaciju koja, ako se ne izbjegne, može dovesti do materijalne štete.

Bez obzira na sve sigurnosne propise, vaš zdrav razum i vaša odgovarajuća tehnička sposobnost/obuka jesu i ostaju najvažniji sigurnosni čimbenik u ispravnom radu sa strojem.

Siguran rad ovisi o vama!

36 MONTAŽA**36.1 Pripremne aktivnosti**

Nakon primitka pošiljke provjerite jesu li svi dijelovi ispravni. Odmah prijavite sva oštećenja ili dijelove koji nedostaju vašem prodavaču ili transportnoj tvrtki. Vidljiva transportna oštećenja također moraju biti odmah navedena na otpremnici u skladu s odredbama jamstva, inače se smatra da je roba uredno primljena.

36.2 Električna veza

- Provjerite rade li neutralni priključak (ako postoji) i zaštitno uzemljenje.
- Provjerite odgovaraju li napon i frekvencija napajanja specifikacijama stroja.

NAPOMENA**Odstupanje napona i frekvencije napajanja!**

Dopušteno je odstupanje od vrijednosti napona napajanja od $\pm 5\%$. U mreži napajanja stroja mora postojati zaštita od kratkog spoja!

- Upotrijebite opskrbeni kabel koji zadovoljava električne zahtjeve (npr. H07RN, H05RN) i pronađite potrebni presjek opskrbenog kabela iz tablice nosivosti struje. Obratite pozornost na mjere zaštite od mehaničkih oštećenja.
- Uvjerite se da je napajanje zaštićeno sklopkom za zaostalu struju.
- Stroj priključite samo na pravilno uzemljenu utičnicu.
- Kada koristite produžni kabel, provjerite je li dimenzija prikladna za priključeno opterećenje stroja. Priključno opterećenje možete pronaći u tehničkim podacima, odnose između presjeka kabela i duljine kabela možete pronaći u stručnoj literaturi ili saznajte više od kvalificiranog električara.
- Oštećeni kabel mora se odmah zamijeniti.

37 RAD

Koristite stroj samo kada je u savršenom stanju. Izvršite vizualni pregled stroja prije svakog korištenja. Sigurnosni uređaji, električni vodovi i radni elementi moraju se vrlo pažljivo provjeriti. Provjerite jesu li vijčani spojevi oštećeni i zategnuti.

37.1 Upute za uporabu

- Koristite samo svrdla i dlijeta odobrena za stroj!
- Nikada nemojte koristiti neispravna svrdla i dlijeta!
- Koristite isporučenu ručku.
- Uvijek držite bušaći čekić za izolirane ručke.
- Držite ruke podalje od glave bušilice tijekom rada.
- Dodir sa električnim vodom pod naponom može dovesti do strujnog udara
- Prije bušenja zidova, stropova ili podova, provjerite da unutra nema kabela, žica ili sličnog.
- Provjerite napajanje (osobito strujne razdjelnike na gradilištu) kako biste bili sigurni da su u skladu s primjenjivim nacionalnim standardima i smjernicama.
- Koristite samo čiste alate. Lagano namažite osovinu svrdla ili dlijeta mašću prije uporabe.
- Kod bušenja bušaćim čekićem potreban je samo lagani pritisak. Previsok pritisak nepotrebno preopterećuje motor i može dovesti do štete.

37.2 Postavke**OPREZ**

Prije promjene načina rada, prekidač za uključivanje/isključivanje mora biti otpušten i stroj se mora potpuno zaustaviti!



37.2.1 Bušenje

Ova se postavka preporučuje za bušenje u mekom kamenu, drvu ili čeliku.

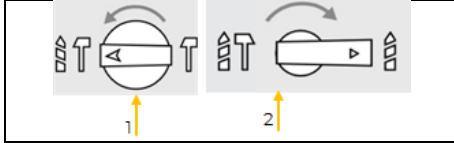

- Okrenite bočni prekidač u položaj „Čekić i bušilica” (1).
- Okrenite stražnji prekidač u položaj „Bušenje” (2).

37.2.2 Udarno bušenje

Ova se postavka preporuča za bušenje rupa u betonu i drugim zidovima. Funkcija čekića radi dok se bušilica istovremeno okreće.



- Okrenite bočni prekidač u položaj „Čekić i bušilica” (3).
- Okrenite stražnji prekidač u položaj „Čekić i bušilica” (4).

37.2.3 Dlijetanje

Ova se postavka preporuča za obradu zidova s udarnom funkcijom, bez okretanja alata. Koristite šiljasto ili ravno dlijeto. Šiljasto dlijeto se koristi za grubo dlijetanje (npr. beton, zid, cementne ploče). Plosnato dlijeto se koristi za finije klesanje (npr. odvajanje pločica, skidanje ljepila).

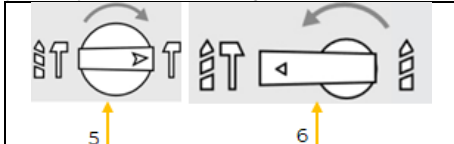

- Okrenite bočni prekidač u položaj „Čekić” (5).
- Okrenite stražnji prekidač u položaj „Čekić i bušilica” (6).

37.3 Rukovanje

UPOZORENJE



Opasnost od električnog napona!

→ Stroj uvijek isključite iz napajanja prije podešavanja i osigurajte ga od ponovnog nenamjernog uključivanja.

37.3.1 Postavljanje ručke

Ručka se može okretati za 360° oko glave bušilice.



- Olabavite ručku okretanjem u smjeru suprotnom od kazaljke na satu (1).
- Okrenite ručku oko glave bušilice u željeni položaj.
- Učvrstite ručku okretanjem u smjeru kazaljke na satu.

37.3.2 Umetanje svrdla ili dlijeta



- Povucite čahuru za zaključavanje (1) i čvrsto je držite.
- Umetnite svrdlo ili dlijeto u držač alata dok ne sjedne na mjesto. Da biste to učinili, lagano okrenite alat dok ne stane u utor držača alata.
- Ponovno otpustite čahuru za zaključavanje (1).
- Provjerite je li svrdlo ili dlijeto čvrsto namješteno povlačenjem alata.

37.3.3 Uklanjanje svrdla ili dlijeta



- Povucite čahuru za zaključavanje (1) i čvrsto je držite.
- Uklonite svrdlo ili dlijeto (2) i pažljivo gurnite čahuru za zaključavanje natrag u prvobitni položaj.
- Očistite alat i zaštitite ga s malo strojne masti.

NAPOMENA: Nemojte koristiti silu za izvlačenje svrdla ili dlijeta iz držača alata.



37.3.4 Uključivanje i isključivanje stroja

	<p>Uključivanje</p> <ul style="list-style-type: none">• Za uključivanje pritisnite prekidač za uključivanje/isključivanje (1). <p>Isključivanje</p> <ul style="list-style-type: none">• Za isključivanje otpustite prekidač za uključivanje/isključivanje (1). <p>POZOR: Stroj će nastaviti raditi nekoliko sekundi nakon otpuštanja prekidača za uključivanje/isključivanje!</p>
---	--

37.3.5 Postavljanje poklopca za zaštitu od prašine

Poklopac za zaštitu od prašine sprječava da velike količine prašine od bušenja uđu u bušaći čekić tijekom bušenja stropova.

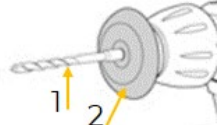
	<ul style="list-style-type: none">• Uklonite svrdlo (1) iz držača alata.• Navucite poklopac za zaštitu od prašine (2) preko osovine svrdla.• Umetnite svrdlo s poklopcem za zaštitu od prašine u držač alata.• Ispraznite poklopac za zaštitu od prašine kad god je potrebno.
---	--

38 ČIŠĆENJE, ODRŽAVANJE, SKLADIŠTENJE, ODLAGANJE

UPOZORENJE

	<p>Rukovanje strojem s uspravnim napajanjem može dovesti do ozbiljnih ozljeda ili smrti.</p> <p>→ Uvijek isključite stroj iz napajanja prije čišćenja, servisiranja ili održavanja i osigurajte ga od ponovnog nenamjernog uključivanja.</p>
--	--

38.1 Čišćenje

Redovito čišćenje jamči dug vijek trajanja vašeg stroja i preduvjet je za njegov siguran rad.

NAPOMENA

	<p>Pogrešna sredstva za čišćenje mogu oštetiti boju na stroju. Prilikom čišćenja nemojte koristiti otapala, nitro razrjeđivač ili druga sredstva za čišćenje koja mogu oštetiti boju stroja.</p> <p>Pridržavajte se informacija i uputa proizvođača sredstva za čišćenje.</p>
---	---

- Uklonite strugotine i čestice prljavštine iz stroja nakon svake uporabe. Za to upotrijebite četku i suhu krp.
- Očistite ventilacijske otvore stroja nakon svake uporabe.

38.2 Održavanje

Stroj zahtijeva malo održavanja i potrebno je servisirati samo nekoliko dijelova. Smetnje u radu ili kvarovi koji bi mogli utjecati na vašu sigurnost moraju se odmah popraviti!

- Prije svakog rada provjerite jesu li sigurnosni uređaji u savršenom stanju.
- Redovito provjeravajte jesu li naljepnice upozorenja i sigurnosne naljepnice u dobrom stanju i čitljive.
- Koristite samo ispravan i odgovarajući alat.
- Koristite samo originalne rezervne dijelove koje preporučuje proizvođač.

38.2.1 Plan održavanja

Vrsta i stupanj istrošenosti stroja u velikoj mjeri ovisi o uvjetima rada. Sljedeći intervali vrijede kada se stroj koristi unutar tehničkih ograničenja:

Interval	Sastavni dijelovi	Mjera
nakon rada	• Stroj	• Očistite, posebno ventilacijske otvore.
	• Vijčani spojevi	• Provjerite ima li oštećenja i po potrebi popravite.
nakon 50 radnih sati	• Stroj	• Provjerite zategnutost, zategnite ili zamijenite ako je potrebno.
	• Stezna glava za svrdla	• Podmažite sve pokr. dijelove stroja tankim slojem ulja za podmazivanje.
ako je potrebno	• Ugljične četke	• Podmazivanje, pogledajte sljedeće poglavlje.
		• Provjerite istrošenost, zamijenite ako je potrebno.
		• Zamijena, pogledajte sljedeće poglavlje.



38.2.2 Zamjena ugljične četke

Funkcionalnost ugljičnih četki mora se redovito provjeravati. Obje ugljične četke moraju se zamijeniti ako su istrošene.

- Otvorite poklopac ugljičnih četki.
- Uklonite držač ugljičnih četki i izvucite ugljične četke.
- Umetnite nove ugljične četke u držač i zatvorite poklopac.
- Neka stroj s novim ugljičnim četkama radi 15 minuta bez opterećenja.

NAPOMENA: Koristite samo originalne rezervne dijelove!

38.2.3 Podmazivanje bušačeg čekića

Bušaći čekić se mora podmazati nakon 50 radnih sati.

- Uklonite čep s otvora za podmazivanje pomoću ključa s 2 rupe.
- Nanesite mast na mehanizam.
Preporučena mast: Mobil SHC220, SHELL S5V100 ili slično. cca. 15g
- Ponovno zatvorite čep otvora za podmazivanje.

38.3 Skladištenje

Kada se ne koristi, očišćeni stroj čuvajte na suhom mjestu zaštićenom od mraza koje se može zaključati. Isključite stroj iz napajanja. Pazite da neovlaštene osobe, a posebno djeca, nemaju pristup stroju.

NAPOMENA



Nepravilno skladištenje može oštetiti i uništiti važne komponente. Zapakirane ili već raspakirane dijelove skladištite samo u predviđenim uvjetima okoline!

38.4 Odlaganje



Pridržavajte se nacionalnih propisa o odlaganju otpada. Nikada nemojte odlagati stroj, komponente stroja ili radna sredstva s ostalim otpadom. Ako je potrebno, obratite se lokalnim vlastima za informacije o dostupnim opcijama odlaganja. Kupnjom novog stroja ili ekvivalentne opreme od vašeg trgovca, trgovac je dužan u određenim zemljama pravilno zbrinuti vaš stari stroj.

39 RJEŠAVANJE PROBLEMA

UPOZORENJE



Opasnost od električnog napona!

Neovlašteno diranje u stroj dok je napajanje uključeno može dovesti do ozbiljnih ozljeda ili smrti!

→ Isključite stroj iz struje prije početka rada kako biste otklonili nedostatke!

Mnogi mogući izvori pogreške mogu se unaprijed isključiti ako je stroj pravilno priključen na napajanje.

Ako ne možete pravilno izvršiti potrebne popravke i/ili nemate potrebno znanje za to, uvijek se obratite stručnjaku za rješavanje problema.

Greška	Mogući uzrok	Riješenje
Stroj se ne zaustavlja niti pokreće	<ul style="list-style-type: none">• Stroj nije priključen• Preopterećenje• Kabel oštećen	<ul style="list-style-type: none">• Provjerite sve električne priključke• Isključite motor i ostavite ga da se ohladi• Zamijenite kabel, popravite prekidač
Udarni sustav blokiran	<ul style="list-style-type: none">• Visoko trenje masti uslijed preniskih temperatura• Pokretni dijelovi su blokirani• (predug rad na suho)	<ul style="list-style-type: none">• Zagrijte uređaj u toplom okruženju• zamijenite neispravne dijelove
Zaglavljeno svrdlo	<ul style="list-style-type: none">• Previše prašine u izbušenoj rupi• Ometajući armaturni čelik	<ul style="list-style-type: none">• Izvucite svrdlo i uklonite prašinu od bušenja• Promijenite položaj rupe



40 ELEKTRISCHER SCHALTPLAN / WIRING DIAGRAM / SCHÉMA ELEKTRICKÉHO ZAPOJENÍ / ELEKTROMOS KAPCSOLÁSI RAJZ / ELEKTRIČNA VEZALNA SHEMA / ELEKTRIČNA SHEMA

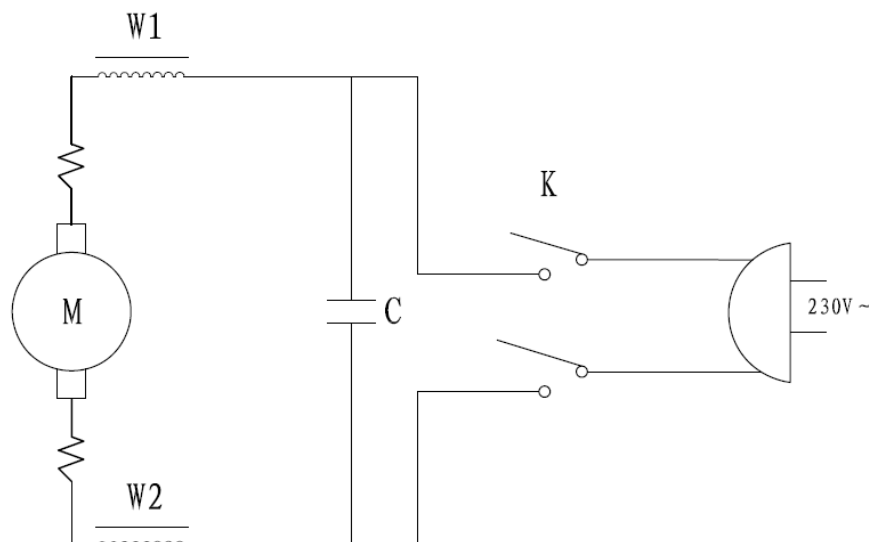

41 ERSATZTEILE / SPARE PARTS / NÁHRADNÍ DÍLY / PÓTALKATRÉSZEK / NADOMESTNI DELI / REZERVNI DIJELOVI

41.1 Ersatzteilbestellung / Spare parts order / Objednání náhradních dílů / Pótalkatrész-rendelés / Naročanje nadomestnih delov / Narudžba rezervnih dijelova

(DE) Mit ZIPPER-Ersatzteilen verwenden Sie Ersatzteile, die ideal aufeinander abgestimmt sind. Die optimale Passgenauigkeit der Teile verkürzen die Einbauzeiten und erhöhen die Lebensdauer.

HINWEIS



Der Einbau von anderen als Originalersatzteilen führt zum Verlust der Garantie! Daher gilt: Beim Tausch von Komponenten/Teile nur vom Hersteller empfohlene Ersatzteile verwenden.

Bestellen Sie die Ersatzteile direkt auf unserer Homepage-Kategorie ERSATZTEILE.

oder kontaktieren Sie unseren Kundendienst

- über unsere Homepage-Kategorie SERVICE-ERSATZTEILANFORDERUNG,
- per Mail an eg01@zipper-maschinen.at.
- Geben Sie stets Maschinentype, Ersatzteilnummer sowie Bezeichnung an. Um Missverständnissen vorzubeugen, empfehlen wir, mit der Ersatzteilbestellung eine Kopie der Ersatzteilzeichnung beizulegen, auf der die benötigten Ersatzteile eindeutig markiert sind, falls Sie nicht über den Online-Ersatzteilkatalog anfragen.

(EN) With original ZIPPER spare parts you use parts that are attuned to each other shorten the installation time and elongate your products lifespan.

NOTE



The installation of parts other than original spare parts leads to the loss of the guarantee! Therefore: When replacing components/parts, only use spare parts recommended by the manufacturer.

Order the spare parts directly on our homepage-category SPARE PARTS or contact our customer service

- via our Homepage-category SERVICE-SPARE PARTS REQUEST,
- by e-mail to eg01@zipper-maschinen.at.

Always state the machine type, spare part number and designation. To prevent misunderstandings, we recommend that you add a copy of the spare parts drawing with the spare parts order, on which the required spare parts are clearly marked, especially when not using the online-spare-part catalogue.



(CZ) V podobě náhradních dílů ZIPPER používáte náhradní díly, které jsou ideálním způsobem vzájemně zkoordinovány. Optimální přesnost lícování dílů zkracuje dobu montáže a prodlužuje životnost.

OZNÁMENÍ



Montáž jiných než originálních náhradních dílů způsobí ztrátu záruky! Proto platí: Při výměně komponent/dílů používejte jen výrobcem doporučené náhradní díly.

Náhradní díly objednávejte přímo na naší domovské stránce – kategorie NÁHRADNÍ DÍLY, nebo kontaktujte náš zákaznický servis

- prostřednictvím kategorie naší domovské stránky POŽADAVEK NÁHRADNÍCH DÍLŮ-SERVIS,
- e-mailem na eg01@zipper-maschinen.at.
- Vždy uveďte typ stroje, číslo náhradního dílu a označení. Abychom předešli nedorozumění, doporučujeme přiložit k objednávce náhradních dílů kopii výkresu náhradních dílů, na které jsou potřebné náhradní díly jasně označeny, pokud neprovádíte poptávku pomocí internetového katalogu náhradních dílů.

(HU) A ZIPPER pótalkatrészekkel ideálisan egymásra hangolt pótalkatrészeket kap. Az alkatrészek optimális illeszkedési pontosságára lerövidíti a beépítés idejét és meghosszabbítja a részek élettartamát.

ÉRTEŚÍTÉS



Az eredeti alkatrészeketől eltérő alkatrészek beépítésével a garancia megszűnik! Ezért: A komponensek/alkatrészek cseréjénél csak a gyártó által javasolt pótalkatrészeket használjon.

Rendelje meg a pótalkatrészeket a honlapunkon a PÓTALKATRÉSZEK kategóriánál, vagy vegye fel a kapcsolatot az ügyfélszolgálattal

- a SZERVIZ-PÓTALKATRÉSZ IGÉNYLÉSE kategória alatt a honlapunkon keresztül
- e-mailben a következő címen: eg01@zipper-maschinen.at
- Mindig adja meg a géptípust, a pótalkatrész számát valamint a leírását. Félreértések elkerülése végett javasoljuk, hogy a pótalkatrész rendelésénél mellékelje a pótalkatrész rajzának másolatát, amelyen a pótalkatrész egyértelműen meg van jelölve, ha az igénylést nem az online pótalkatrész-katalóguson keresztül végzi.

(SL) Uporablajte nadomestne dele podjetja ZIPPER, ki so idealno usklajeni med seboj. Optimalna natančnost ujemanja delov skrajšuje čas vgradnje in podaljša življenjsko dobo.

OBVESTILO



Vgradnja neoriginalnih nadomestnih delov privede do izgube garancije! Zato velja: Pri menjavah komponent/delov uporabljajte samo nadomestne dele, ki jih priporoča proizvajalec.

Nadomestne dele lahko naročite neposredno na našem spletnem mestu pod rubriko NADOMESTNI DELI ali pa se povežite z našim oddelkom za podporo strankam

- preko naše spletne strani, v rubriki SERVIS-NAROČANJE NADOMESTNIH DELOV,
- po e-pošti na naslov eg01@zipper-maschinen.at.
- Vedno navedite tip stroja, številko in naziv nadomestnega dela. Da bi preprečili nesporazume, priporočamo, da pri naročilu nadomestnih delov priložite risbo komponente, na kateri so nedvoumno označeni potrebni nadomestni deli, razen če povpraševanje izvedete preko spletnega kataloga nadomestnih delov.

(HR) Uz ZIPPER rezervne dijelove koristite rezervne dijelove koji su međusobno idealno usklađeni. Optimalna točnost dijelova skraćuje vrijeme ugradnje i produžuje životni vijek.

NAPOMENA



Ugradnja neoriginalnih rezervnih dijelova poništava jamstvo! Stoga vrijedi: Prilikom zamjene komponenti/dijelova koristite samo rezervne dijelove koje preporučuje proizvođač.

Naručite rezervne dijelove izravno putem naše početne stranice u kategoriji REZERVNI DIJELOVI, ili kontaktirajte našu službu za korisnike

- putem naše početne stranice u kategoriji SERVIS - UPIT ZA REZERVNE DIJELOVE,
- e-poštom na eg01@zipper-maschinen.at.
- Uvijek navedite tip stroja, broj rezervnog dijela i oznaku. Kako bismo spriječili nesporazume, preporučamo da uz narudžbu rezervnih dijelova dodate kopiju crteža rezervnih dijelova, na kojoj su potrebni rezervni dijelovi jasno označeni, posebno ukoliko ne koristite online katalog rezervnih dijelova.



41.2 Explosionszeichnung / Exploded view / Výkres v rozloženém stavu /
Robbantási rajz / Eksplozijska risba / Shematski prikaz

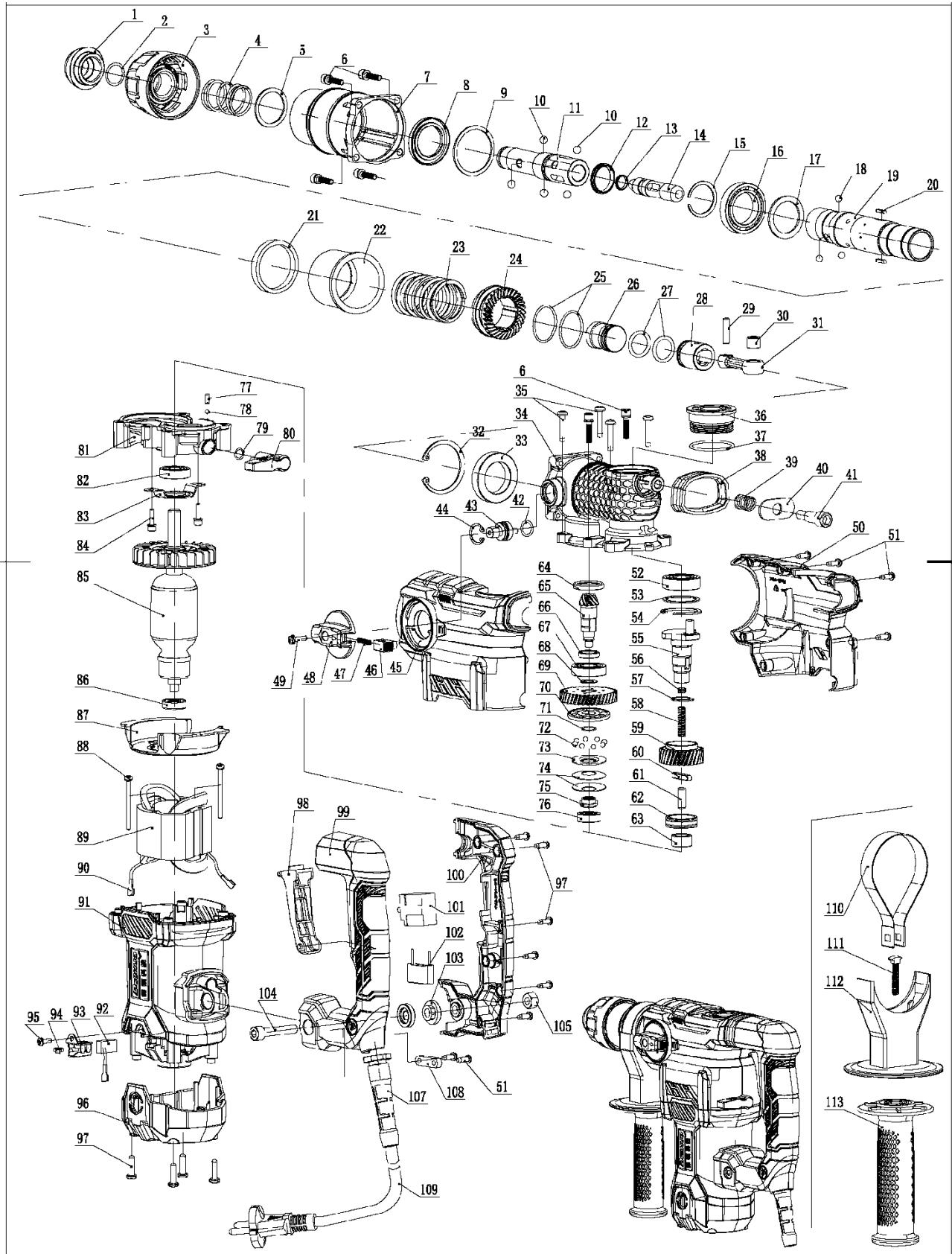

**41.3 Ersatzteilliste / Spare part list / Seznam náhradních dílů /
Pótalkatrészek / Seznam nadomestnih delov / Popis rezervnih dijelova**

No.	Description	Qty	No.	Description	Qty.
1	Rubber Head	1	58	Pressure spring W6.8*1.2*33	1
2	Steel Ring 17.5*2	1	59	Gear #29	1
3	Steel Frame	1	60	Flat key 5*5*22	1
4	Spring 30.2*1.8*76	1	61	Dome pin ø 7*19	1
5	Washer 29.5*37*1.5	1	62	Steel sleeve 25*29*9	1
6	Seal lock Hex. Socket Hd.Bolt M5*22	6	63	bearing 16x12x10	1
7	Cylinder case	1	64	Oil Seal 19*28*4.5	1
8	Oil seal	1	65	Gear #10	1
9	Washer 30*40*2	1	66	Washer 15*19*4.7	1
10	Ball ø 7.14	5	67	Bearing 6002-RS	1
11	Teleflex	1	68	Washer 14.1x19x0.8	1
12	X-ring 20.9*2.2*4	1	69	Gear 39 Teeth	1
13	X-ring 13*1*4	1	70	Fixed plate	1
14	Impact hammer	1	71	Steel Ring 12.5*1	1
15	Circlips for shaft 28.2*1.5	1	72	Ball ø 5	8
16	Bearing61906	1	73	Active plate	1
17	Washer 30*40*2	1	74	Disc spring 14.2*9.5*3*1mm	2
18	Ball ø 6.35	3	75	Nut M10*0.75	1
19	Cylinder	1	76	Bearing627	1
20	Flat key 3*2.5*18	2	77	Rubber column 4*8.9	1
21	Plastic Cylinder Case 41.5*49.5*7	1	78	Ball 4	1
22	Distance sleeve	1	79	O-ring ø 8.5*2	1
23	Spring 32.7*3.5*8.5*88	1	80	Twisting for Hammer	1
24	Gamp gear	1	81	Middle cover	1
25	Steel Ring 28*1.6	2	82	Bearing 6001-2RS	1
26	Rammer 25*30	1	83	Bearing board	1
27	O-ring 19*3.1	2	84	Screw ST4*14	2
28	Piston	1	85	Rotor	1
29	Piston pin	1	86	Bearing 608-RS	1
30	Steel sleeve	1	87	Fan Guide	1
31	Connecting Rod	1	88	Screw ST4.8*55	2
32	Washer 47	1	89	Stator	1
33	Bearing 30X47X9	1	90	Intert spring	2
34	Gear box	1	91	Motor housing	1
35	Screw ST4.8*45	4	92	Brush 6.7*11*20.5	2
36	Oil cover	1	93	Brush Holder	2
37	O-ring 31.5X2	1	94	Coil spring	2
38	Anti-vibration Holder	1	95	Self tapping screw \ST3.9*14	2
39	Anti-vibration Spring	1	96	Back cover	1
40	Anti-vibration Board	1	97	Self tapping screw \ST3.9*16	10
41	Anti-vibration Screw M8*15	1	98	Switch cover	1
42	O-ring 13x2.2	1	99	Left handle	1
43	Dial Twist	1	100	Right handle	1
44	Washer 18	1	101	Switch	1
45	Left plastic housing cover	1	102	Capacitance	1
46	Button pin	1	103	Under damping ring	2
47	Button spring 0.6x4.5x17.5	1	104	Screw M8*40	1
48	Two function switch	1	105	Nut M8	1
49	Cross pan head screws M4*12	1	107	Cable cover	1
50	Right plastic housing cover	1	108	Cable board	1
51	Self tapping screw \ST3.9*14	8	109	Cable	1
52	Bearing 6003-RS	1	110	Hoop	1
53	Washer 34.5*28.5*1	1	111	T-Shape Screw M8*50	1
54	Washer 35	1	112	Bracket	1
55	Eccentric shaft	1	113	Auxiliary handle	1
56	Wool felt	1			
57	Circlip for hole 17	1			



42 EG-KONFORMITÄTSEKHLÄRUNG / CE-CERTIFICATE OF CONFORMITY / ES PROHLÄŠENÍ O SHODĚ / EK MEGFELELŐSÉGI NYILATKOZAT / IZJAVA O SKLADNOSTI ES / EC IZJAVA O SUKLADNOSTI

	Z.I.P.E.R® Maschinen GmbH AT-4707 Schlüsslberg, Gewerbepark 8 Tel.: +43 7248 61116-700 www.zipper-maschinen.at info@zipper-maschinen.at
Bezeichnung / name / Označení / Megnevezés / Oznaka / Oznaka	
BOHRHAMMER / DRILL HAMMER / VRTACÍ KLADIVO / FÚRÓKALAPÁCS / UDARNI VRTALNIK / BUŠAČI ČEKIĆ	
Typ / model / Typ / Típus / Tip / Tip	
ZI-BHA1500DN	
EU-Richtlinien / EC-directives / Směrnice EU / EU-irányelvek / Direktive EU / EU direktive	
2006/42/EC 2014/30/EC 2011/65/EC	
Angewandte Normen / applicable Standards / Aplikované normy / Alkalmazott szabványok / Uporabljeni standardi / Primijenjeni standardi	
EN 60745-1:2009+A11:2010, EN 60745-2-6:2010, EN 62841-1:2015+A11:2022, EN IEC 62841-2-6:2020+A11:2020 EN IEC 55014-1:2021, EN IEC 55014-2:2021, EN IEC 61000-3-2:2019+A1:2021, EN 61000-3-3:2013+A1:2019+A2:2021	

(DE) Hiermit erklären wir, dass die oben genannten Maschinen aufgrund ihrer Bauart in der von uns in Verkehr gebrachten Version den grundlegenden Sicherheits- und Gesundheitsanforderungen der angeführten EU-Richtlinien entsprechen. Diese Erklärung verliert ihre Gültigkeit, wenn Veränderungen an der Maschine vorgenommen werden, die nicht mit uns abgestimmt wurden.

(EN) Hereby we declare that the above mentioned machines meet the essential safety and health requirements of the above stated EC directives. Any manipulation or change of the machine not being explicitly authorized by us in advance renders this document null and void.

(CZ) Tímto prohlašujeme, že výše uvedené stroje v námi uvedeném provedení na trh splňují vzhledem ke své konstrukci základní bezpečnostní a zdravotní požadavky uvedených směrnic EU. Toto prohlášení pozbývá platnosti, pokud budou na stroji provedeny změny, které s námi nebyly odsouhlaseny.

(HU) Kijelentjük, hogy a fent megjelölt gépek az építési módjuk alapján, az általunk forgalomba hozott verzióban megfelelnek a felsorolt EK-irányelvek alapvető biztonsági és egészségügyi előírásainak. Ez a nyilatkozat érvényét veszti, ha a gépen általunk nem engedélyezett módosításokat végeznek.

(SL) Izjavljamo, da v zgoraj navedeni stroj v svoji izvedbi, ki jo dajemo v promet, ustreza veljavnim osnovnim zahtevam glede varnosti in varovanja zdravja v skladu z navedenimi direktivami EU. Ta izjava preneha veljati, če se na stroju izvedejo spremembe, ki s proizvajalcem niso bile dogovorjene.

(HR) Ovime izjavljujemo da su gore navedeni strojevi, zbog svog dizajna u verziji koju smo mi stavili na tržište, u skladu s osnovnim sigurnosnim i zdravstvenim zahtjevima navedenih EU direktiva. Ova izjava gubi valjanost ako se na stroju izvrše izmjene koje nisu prethodno s nama dogovorene.

Technische Dokumentation
ZIPPER MASCHINEN GmbH
4170 Haslach, Marktplatz 4

Haslach, 26.08.2024
Ort / Datum place/date



Gerhard Rad
Geschäftsführer / Director



43 GARANTIEERKLÄRUNG (DE)

1.) Gewährleistung

ZIPPER Maschinen unterliegt der gesetzlichen Gewährleistung die in der aktuellen Fassung Gültigkeit hat. (Für elektrische und mechanische Bauteile entspricht dies 2 Jahren (ausgenommen Verschleißteile und Akkus/Batterien), beginnend ab dem Erwerb des Endverbrauchers/ Käufers. Für Akkus und Batterien gilt die gesetzliche Gewährleistung von 6 Monaten beginnend ab dem Erwerb des Endverbrauchers/ Käufers. Treten innerhalb dieser Frist Mängel auf, welche nicht auf im Punkt 3 angeführten Ausschlussdetails beruhen, so wird die Fa. Zipper nach eigenem Ermessen das Gerät reparieren oder ersetzen.

2.) Meldung

Damit die Berechtigung des Gewährleistungsanspruches überprüft werden kann, muss der Käufer seinen Händler kontaktieren; dieser meldet schriftlich den aufgetretenen Mangel am Gerät der Fa. Zipper. Bei berechtigtem Gewährleistungsanspruch wird das Gerät beim Händler von Zipper abgeholt. Retoursendungen ohne vorheriger Abstimmung mit der Fa. Zipper werden nicht akzeptiert und angenommen.

3.) Bestimmungen

- a) Gewährleistungsansprüche werden nur akzeptiert, wenn zusammen mit dem Gerät eine Kopie der Originalrechnung oder des Kassenbeleges vom Zipper Handelspartner beigelegt ist. Es erlischt der Anspruch auf Gewährleistung, wenn das Gerät nicht komplett mit allen Zubehörteilen zur Abholung gemeldet wird.
- b) Die Gewährleistung schließt eine kostenlose Überprüfung, Wartung, Inspektion oder Servicearbeiten am Geräte aus. Defekte aufgrund einer unsachgemäßen Benutzung durch den Endanwender oder dessen Händler werden ebenfalls nicht als Gewährleistungsanspruch akzeptiert. Z.B.: Verwendung von falschem Treibstoffen, Frostschäden in Wasserbehältern, Treibstoff über Winter im Benzintank des Gerätes.
- c) Ausgeschlossen sind Defekte an Verschleißteilen wie : Kohlebürsten, Fangsäcke, Messer, Walzen, Schneideplatten, Schneideeinrichtungen, Führungen, Kupplungen, Dichtungen, Laufräder, Sageblätter, Spaltkreuze, Spaltkeile, Spaltkeilverlängerungen, Hydrauliköle, Öl,- Luft-u. Benzinfilter, Ketten, Zündkerzen, Gleitbacken usw.
- d) Ausgeschlossen sind Schäden an den Geräten verursacht durch: Unsachgemäße Verwendung, Fehlgebrauch des Gerätes; nicht seinem normalen Verwendungszweckes entsprechend; Nichtbeachtung der Bedienungs- u. Wartungsanleitung; Höhere Gewalt; Reparaturen oder technische Änderungen durch nicht autorisierte Werkstätten oder Kunden selbst. Durch Verwendung von nicht originalen Zipper Ersatz- oder Zubehörteilen.
- e) Entstandene Kosten (Frachtkosten) und Aufwendungen bei nichtberechtigten Gewährleistungsansprüchen werden nach Überprüfung unseres Fachpersonals dem Kunden oder Händler in Rechnung gestellt.
- f) Geräte außerhalb der Gewährleistungsfrist: Reparatur erfolgt nur nach Vorkasse oder Händlerrechnung gemäß des Kostenvoranschlages (inkl. Frachtkosten) der Fa. Zipper.
- g) Gewährleistungsansprüche werden nur für den Kunden eines Zipper Händlers, der das Gerät direkt bei der Fa. Zipper erworben hat, gewährt. Diese Ansprüche sind nicht übertragbar bei mehrfacher Veräußerung des Gerätes.

4.) Schadensersatzansprüche und sonstige Haftungen:

Die Fa. Zipper haftet in allen Fällen nur beschränkt auf den Warenwert des Gerätes. Schadensersatzansprüche aufgrund schlechter Leistung, Mängel, sowie Folgeschäden oder Verdienstauffälle wegen eines Defektes während der Gewährleistungsfrist werden nicht anerkannt. Die Fa. Zipper besteht auf das gesetzliche Nachbesserungsrecht eines Gerätes.

SERVICE

Nach Ablauf der Garantiezeit können Instandsetzungs- und Reparaturarbeiten von entsprechend geeigneten Fachfirmen durchgeführt werden. Es steht Ihnen auch die ZIPPER MASCHINEN GmbH weiterhin gerne mit Service und Reparatur zur Seite. Stellen Sie in diesem Fall eine unverbindliche Kostenanfrage per Mail an service@zipper-maschinen.at,

- oder nutzen Sie das Online Reklamations- bzw. Ersatzteilbestellformular, zur Verfügung gestellt auf unserer Homepage – Kategorie SERVICE.



44 GUARANTEE TERMS (EN)

1.) Warranty:

ZIPPER machines are subject to the legal warranty, which is valid in the current version. (For electrical and mechanical components, this is equivalent to 2 years (excluding wearing parts and batteries), starting from the date of purchase by the end user/buyer. For rechargeable batteries and batteries, the legal warranty of 6 months applies, starting from the date of purchase by the end user/buyer). In case of defects during this period, which are not excluded by paragraph 3, ZIPPER will repair or replace the machine at its own discretion.

2.) Report:

In order to check the legitimacy of warranty claims, the final consumer must contact his dealer. The dealer has to report in written form the occurred defect to ZIPPER. If the warranty claim is legitimate, ZIPPER will pick up the defective machine from the dealer. Returned shippings by dealers which have not been coordinated with ZIPPER, will not be accepted and refused.

3.) Regulations:

a) Warranty claims will only be accepted, when a copy of the original invoice or cash voucher from the trading partner of ZIPPER is enclosed to the machine. The warranty claim expires if the accessories belonging to the machine are missing.

b) The warranty does not include free checking, maintenance, inspection or service works on the machine. Defects due to incorrect usage of the final consumer or his dealer will not be accepted as warranty claims either. Some examples: usage of wrong fuel, frost damages in water tanks, leaving fuel in the tank during the winter, etc.

c) Defects on wear parts are excluded, e.g. carbon brushes, collection bags, knives, cylinders, cutting blades, clutches, sealings, wheels, saw blades, splitting crosses, riving knives, riving knife extensions, hydraulic oils, oil/air/fuel filters, chains, spark plugs, sliding blocks, etc.

d) Also excluded are damages on the machine caused by incorrect or inappropriate usage, if it was used for a purpose which the machine is not supposed to, ignoring the user manual, force majeure, repairs or technical manipulations by not authorized workshops or by the customer himself, usage of non-original ZIPPER spare parts or accessories.

e) After inspection by our qualified personnel, resulted costs (like freight charges) and expenses for not legitimated warranty claims will be charged to the final customer or dealer.

f) In case of defective machines outside the warranty period, we will only repair after advance payment or dealer's invoice according to the cost estimate (incl. freight costs) of ZIPPER.

g) Warranty claims can only be granted for customers of an authorized ZIPPER dealer who directly purchased the machine from ZIPPER. These claims are not transferable in case of multiple sales of the machine.

4.) Claims for compensation and other liabilities:

The liability of company ZIPPER is limited to the value of goods in all cases. Claims for compensation because of poor performance, lacks, damages or loss of earnings due to defects during the warranty period will not be accepted. ZIPPER insists on its right to subsequent improvement of the machine.

SERVICE

After Guarantee and warranty expiration specialist repair shops can perform maintenance and repair jobs. But we are still at your service as well with spare parts and/or product service. Place your spare part/repair service cost inquiry by

- Mail to service@zipper-maschinen.at.
- Or use the online complaint order formula provided on our homepage – category service/news.



45 PROHLÁŠENÍ O ZÁRUCE (CZ)

1.) Poskytování záruky

Stroje ZIPPER podléhají zákonné záruce, která platí v aktuálním znění. (Pro elektrické a mechanické součásti to odpovídá 2 letům (s výjimkou dílů podléhajících rychlému opotřebení a akumulátorů/baterií), počínaje datem, kdy si výrobek zakoupí koncový spotřebitel/kupující. Pro akumulátory a baterie platí zákonná záruka 6 měsíce od data zakoupení koncovým spotřebitelem/kupujícím. Pokud v této lhůtě vyskytnou závady, které nejsou způsobeny vylučujícími podrobnostmi, uvedenými v bodu 3, společnost ZIPPER podle vlastního uvážení přístroj opraví nebo vymění.

2.) Hlášení

Aby bylo možné ověřit oprávněnost nároku ze záruky, musí kupující kontaktovat svého prodejce; prodejce musí společnosti Zipper písemně oznámit závadu, která se na přístroji vyskytla. Pokud je reklamáce oprávněná, bude přístroj vyzvednut u prodejce společnosti Zipper. Vracené zásilky bez předchozí dohody se společností Zipper nebudou akceptovány a přijaty.

3.) Ustanovení

- Nároky ze záruky budou uznány pouze v případě, že k přístroji bude přiložena kopie originálu faktury nebo pokladního dokladu od obchodního partnera společnosti ZIPPER. Nárok na záruku zanikne, pokud přístroj nebude nahlášena k vyzvednutí se všemi díly příslušenství.
- Záruka se nevztahuje na bezplatnou kontrolu, údržbu, inspekci nebo servisní práce na přístroji. Závady způsobené nesprávným používáním koncovým uživatelem nebo prodejcem nebudou rovněž uznány jako nárok ze záruky. Např.: Použití nesprávných paliv, poškození vodních nádrží mrazem, palivo přes zimu v nádrži přístroje.
- Vyloučeny jsou závady na dílech podléhajících rychlému opotřebení, jako jsou: uhlíkové kartáče, záchytné vaky, nože, válce, řezné desky, řezná zařízení, vedení, spojky, těsnění, oběžná kola, pilové kotouče, štípací kříže, štípací klíny, nastavce štípacích klínů, hydraulické oleje, olejové, vzduchové a benzínové filtry, řetězy, zapalovací svíčky, posuvné čelisti atd.
- Vyloučeny jsou škody na přístrojích, které způsobilo: nesprávné používání, nesprávné používání přístroje; které není v souladu s jeho běžným účelem použití; nedodržování návodu k obsluze a údržbě; vyšší moc; opravy nebo technické úpravy prováděné neautorizovanými servisy nebo samotnými zákazníky. Použitím neoriginálních náhradních dílů nebo částí příslušenství Zipper.
- Vzniklé náklady (náklady na dopravu) a výdaje v případě neoprávněných nároků ze záruky budou po kontrole našimi odbornými pracovníky fakturovány zákazníkovi nebo prodejci.
- Zařízení mimo záruční dobu: Oprava bude provedena až po zaplacení zálohy nebo na základě faktury vystavené prodejcem podle odhadu nákladů (včetně nákladů na dopravu) firmy ZIPPER.
- Nároky na poskytnutí záruky budou poskytnuty pouze pro zákazníka prodejce společnosti Zipper, který zakoupil přístroj přímo od firmy ZIPPER. Tyto nároky jsou v případě vícenásobného prodeje přístroje nepřenosné.

4.) Nároky na náhradu škody a jiná ručení:

Odpovědnost firmy ZIPPER je ve všech případech omezena pouze na hodnotu zboží/zařízení. Nároky na náhradu škody způsobené špatným výkonem, vadami, jakož i následnými škodami nebo ušlým ziskem v důsledku vady během záruční doby se neuznávají. Firma ZIPPER trvá na zákonném právu na odstranění vady/zařízení.

SERVIS

Po uplynutí záruční doby mohou opravy a údržbu provádět odborně způsobilé firmy. Společnost ZIPPER MASCHINEN GmbH vám také bude ráda nadále pomáhat se servisem a opravami. V takovém případě prosím zašlete nezávaznou poptávku na cenu e-mailem na service@zipper-maschinen.at

- nebo použijte online formulář pro reklamaci, resp. objednávku náhradních dílů, který naleznete na naší domovské stránce - kategorie SERVIS.



46 GARANCIAVÁLLALÁSI NYILATKOZAT (HU)

1.) Jótállás

A ZIPPER gépekre az aktuális változatban érvényes törvényes jótállás vonatkozik. Az elektromos és mechanikus alkatrészek esetében ez 2 évnek felel meg (kivéve a kopóalkatrészeket és az újrátölthető elemeket/akkumulátorokat), a végfelhasználó/vásárló általi vásárlás időpontjától számítva. Az újrátölthető elemekre és akkumulátorokra a törvényes 6 hónapos jótállás vonatkozik, amely a végfelhasználó/vásárló általi vásárlás időpontjától kezdődik. Ha a megadott időszakon belül olyan hiányosságok lépnek fel, amelyek nem a 3. pontban felsorolt kizáró részletekre alapszanak, akkor a Zipper cég saját belátása szerint megjavítja vagy kicseréli a készüléket.

2.) Jelentés

Ahhoz, hogy a jótállási igények jogosságát ellenőrizhessük, a vásárló keresse fel a kereskedőt; ez írásban jelzi a készülék hiányosságát a Zipper cégnek. Jogos jótállási igény esetén a készüléket a Zipper a kereskedőtől elhozza. A Zipper cég előzetes engedélye nélküli visszaküldés nem engedélyezett és a gépet nem vesszük át.

3.) Meghatározások

- A jótállási igényeket csak akkor fogadjuk el, ha a készülékkel együtt a Zipper kereskedelmi partnere által kiállított eredeti számla vagy vásárlást igazoló nyugta másolatát is beküldi. Megszűnik a jótállási igény, ha a készüléket nem teljese egészében, az összes tartozékával együtt bocsátja rendelkezésre elhozatalra.
- A jótállás nem jelenti a készüléken végzett ingyenes felülvizsgálatot, karbantartást, vizsgálatot vagy szervizmunkálatokat. A végfelhasználó vagy a kereskedő szakszerűtlen használatából eredő hibákért szintén nem fogadható el jótállási igény benyújtása. Pl.: hibás üzemanyag használata, víztartályok fagykárjai, télen a készülék tartályában maradt üzemanyag.
- A kopóalkatrészek meghibásodása nem garanciás, mint például: szénkefék, fogózsákok, kések, görgők, vágólapok, vágók, vezetők, tengelykapcsolók, tömítések, járókerekek, fűrészlapok, hasító kereszttek, hasító ékek, osztott ékhosszabbítók, hidraulikaolajok, olaj- levegő- és benzinszűrők, láncok, gyújtógyertyák, csúszópofák stb.
- Nem garanciás a készüléken okozott károsodás, ha: szakszerűtlen használat, a készülék hibás használata; nem a megfelelő használati célnak megfelelő használat; a használati és karbantartási útmutató figyelmen kívül hagyása; vis major; nem engedélyezett vagy közvetlenül az ügyfél által végrehajtott javítások vagy műszaki módosítások. Nem eredeti Zipper pótalkatrészek, vagy tartozékok használata.
- a nem jogos garanciás igények miatt létrejött saját költségeket (szállítási költségek) a szakemberek ellenőrzése után kiszámlázzuk a vevőnek vagy a kereskedőnek.
- A jótállási időszak lejártá után készülékek: A javítás kizárólag a Zipper cég előzetes árajánlatát követő előzetes fizetés vagy a kereskedő számlája alapján történik (szállítási költségeket is beleértve).
- A jótállási igényeket csak a Zipper forgalmazó ügyfelei számára biztosítjuk, akik a készüléket közvetlenül a Zipper cégtől vásárolták. Ezek az igények nem átruházhatók a készülék többszörös értékesítésével.

4.) Kártérítési igények és egyéb felelősségek:

A Zipper cég minden esetben a készülék értékéért vállal felelősséget. Az elégtelen teljesítmény, hiányosságok, valamint járulékos károkat vagy a jótállási időtartam alatti meghibásodások miatt bekövetkezett bevételkiesések alapján benyújtott kártérítési igényeket nem fogadjuk el. A Zipper cég fenntartja a gép törvényes fejlesztési jogát.

SZERVIZ

A garanciaidő lejártá után a javítási és karbantartási munkákat megfelelően képzett szakcégek végezhetik el. A ZIPPER MASCHINEN GmbH továbbra is szívesen áll rendelkezésére a szervizelési és javítási szolgáltatásokkal. Ha erre igényt tart, kérjen egy nem kötelező érvényű árajánlatot tőlünk e-mailben a következő címen: service@zipper-maschinen.at,

- vagy töltse ki a honlapunkon a SZERVIZ alatt elérhető online reklamációs vagy pótalkatrész rendelési űrlapot.



47 GARANCIJSKA IZJAVA (SL)

1.) Garancija

Podjetje ZIPPER Maschinen zagotavlja zakonsko določeno garancijo, veljavno v trenutni izdaji. (Za električne in mehanske komponente velja garancijski rok 2 leti (razen za obrabljive dele in akumulatorje/baterije); garancijski rok prične teči z dnevom nakupa s strani končnega uporabnika/kupca. Za akumulatorje in baterije velja garancijski rok 6 mesecev; garancijski rok prične teči z dnevom nakupa s strani končnega uporabnika/kupca. Če v garancijskem roku pride do pomanjkljivosti, ki jih ne izključujejo v 3. točki navedena določila, bo podjetje Zipper izdelek popravilo ali zamenjalo v razumnem roku.

2.) Poročanje o pomanjkljivostih

Da bi bilo mogoče preveriti upravičenost zahtevka iz naslova garancije, se mora kupec povezati s prodajalcem; ta pisno sporoči podrobnosti o pomanjkljivosti naprave podjetju Zipper. Če je zahtevek iz naslova garancije upravičen, bo podjetje Zipper prevzelo napravo pri prodajalcu. Vračanje izdelkov brez poprejšnjega dogovora s podjetjem Zipper ne bo sprejeto.

3.) Določila

a) zahtevki iz naslova garancije se sprejmejo le, če je stroju priložena kopija originalnega računa ali blagajniški izpisek prodajnega partnerja podjetja Zipper. Če naprava ni v celoti predana za prevzem z vsemi deli pribora, zahtevek iz naslova garancije preneha veljati.

b) Garancija ne zajema brezplačnega pregleda, vzdrževanja, preverjanja ali servisnih del na napravi. Prav tako ne bodo kot zahtevki iz naslova garancije upoštevane pomanjkljivosti zaradi nepravilne uporabe s strani končnega uporabnika ali njegovega prodajalca. Na primer: Uporaba napačnega goriva, poškodbe v posodah za vodo zaradi zmrzali, preostalo gorivo v posodi za bencin čez zimo.

c) Izključene so pomanjkljivosti na obrabljivih delih, kot so na primer: Grafitne ščetke, prestrezne vreče, rezila, valjčki, rezalne plošče, rezalne naprave, vodila, sklopke, tesnila, vztrajniki, žagini listi, cepilni križi, cepilne zagozde, podaljški cepilnih zagozd, hidravlična olja, filtri za olje, zrak in gorivo, verige, svečke, drsne čeljusti itd.

d) Izključena je škoda na napravah, nastala zaradi naslednjih dejavnikov: Neprimerna ali nepravilna uporaba naprave; uporaba za drugačen namen od predvidenega; neupoštevanje navodil za uporabo in vzdrževanje; višja sila; popravila ali tehnične spremembe, ki jih je izvedla nepooblaščen servisna delavnica ali kupec sam. Uporaba neoriginalnih nadomestnih delov ali pribora.

e) Če garancijski zahtevek ni upravičen, bodo nastali stroški (stroški pošiljanja) in delo po preverjanju s strani našega osebja zaračunani kupcu ali prodajalcu.

f) Naprave, katerim je garancijski rok potekel: Popravilo se izvede samo po predplačilu ali računu prodajalca v skladu s ponudbo podjetja Zipper, ki vključuje stroške pošiljanja.

g) Garancijske zahtevke lahko uveljavljajo le kupci prodajalca izdelkov Zipper, ki je napravo kupil neposredno od podjetja Zipper. V primeru večkratne spremembe lastništva naprave zahtevki niso prenosljivi.

4.) Zahtevki za povračilo škode in druga jamstva:

Jamstvo podjetja Zipper je v vseh primerih omejeno na samo vrednost naprave. Zahtevki za povračilo škode zaradi nedoseganja zmogljivosti, pomanjkljivosti, posledične škode ali izpada dohodka zaradi pomanjkljivosti med garancijskim rokom se ne priznajo. Podjetje Zipper ohranja zakonsko pravico do izboljšave naprave.

SERVIS

Po preteku garancijskega roka smejo vzdrževalna dela in popravila izvajati ustrezno usposobljena specializirana podjetja. Tudi podjetje ZIPPER MASCHINEN GmbH vam z veseljem pomaga pri servisiranju in popraviljanju naprav. V takem primeru zahtevajte brezplačno in neobvezujočo ponudbo po e-po e-pošti na naslov service@zipper-maschinen.at

ali uporabite spletni obrazec za reklamacije oz. naročanje nadomestnih delov, ki ga najdete na našem spletnem mestu pod rubriko SERVIS.



48 IZJAVA O JAMSTVU (HR)

1.) Jamstvo

Strojevi ZIPPER podliježu zakonskom jamstvu koje vrijedi u trenutnoj verziji. (Za električne i mehaničke komponente iznosi 2 godine (osim potrošnih dijelova i akumulatora/baterija), počevši od datuma kupnje od strane krajnjeg korisnika/kupca. Za akumulatora i baterije vrijedi zakonsko jamstvo od 6 mjeseci, počevši od datuma kupnje od strane krajnjeg korisnika/kupca. U slučaju kvarova tijekom tog razdoblja, koji nisu isključeni stavkom 3, Zipper će popraviti ili zamijeniti stroj prema vlastitom nahođenju.

2.) Obavijest

Kako bi provjerio opravdanost jamstvenog zahtjeva, kupac mora kontaktirati svog trgovca; trgovac mora pismeno obavijestiti Zipper o kvaru koji se pojavio na uređaju. Ako je jamstveni zahtjev opravdan, Zipper će preuzeti uređaj od trgovca. Povratne pošiljke bez prethodnog dogovora sa tvrtkom Zipper neće biti prihvaćene i priznate.

3.) Odrednice

- Potraživanja jamstva će biti prihvaćeno samo ako se uz uređaj priloži kopija originalnog računa ili potvrde od distributera. Jamstvo prestaje važiti ako uređaj pri dostavi nije u potpunosti prijavljen sa svom dodatnom opremom.
- Jamstvo ne uključuje besplatan pregled, održavanje, provjeru ili servisiranje uređaja. Nedostaci zbog nepravilne uporabe od strane krajnjeg korisnika ili njegovog trgovca također se ne prihvaćaju kao jamstveni zahtjev. Npr.: Korištenje pogrešnog goriva, oštećenje spremnika za vodu smrzavanjem, ostavljanje goriva u spremniku tijekom zime, itd.
- Isključeni su nedostaci na potrošnim dijelovima kao što su: Ugljične četke, vreće za sakupljanje, noževi, valjci, ploče za rezanje, uređaji za rezanje, vodilice, spojnice, brtve, kotači, listovi pile, klinovi za cijepanje, nastavci za klinove za cijepanje, hidraulička ulja, filtri za ulje, zrak i benzin, lanci, svječiće, klizne kopče itd.
- Isključena su oštećenja na uređajima uzrokovana: Nepravilnom uporabom, zlouporabom opreme; korištenjem u svrhu za koju stroj nije predviđen; ignoriranjem korisničkog priručnika; višom silom; popravkama ili tehničkim izmjenama od strane neovlaštenih radionica ili samih kupaca. Korištenjem neoriginalnih Zipper rezervnih dijelova ili dodataka.
- Nakon pregleda od strane našeg kvalificiranog osoblja, nastali troškovi (kao što su troškovi prijevoza) i troškovi za neopravdane zahtjeve vezane uz jamstvo bit će naplaćeni krajnjem kupcu ili trgovcu.
- Uređaji izvan jamstva: U slučaju neispravnih strojeva izvan jamstvenog roka, popraviti ćemo samo nakon plaćanja unaprijed ili fakture trgovca prema procjeni troškova (uključujući troškove prijevoza) tvrtke Zipper.
- Jamstveni zahtjevi mogu se odobriti samo za kupce ovlaštenog Zipper trgovca koji su izravno kupili stroj od tvrtke Zipper. Ova potraživanja nisu prenosiva u slučaju višestruke prodaje stroja.

4.) Zahtjevi za naknadu štete i ostale odgovornosti:

Tvrtka Zipper je odgovorna u svim slučajevima, ograničeno samo na vrijednost robe. Zahtjevi za naknadu štete zbog loše izvedbe, nedostataka, kao i posljedične ili izgubljene zarade zbog kvara tijekom jamstvenog razdoblja nisu priznati. Fam. Zipper inzistira na zakonskom pravu na popravak uređaja.

SERVIS

Nakon isteka jamstvenog roka, održavanje i popravke mogu obavljati odgovarajuće kvalificirane specijalizirane tvrtke. ZIPPER MASCHINEN GmbH Vam i dalje stoje na usluzi s rezervnim dijelovima i/ili uslugama popravke proizvoda. Pošaljite neobvezujući upit o troškovima e-poštom na service@zipper-maschinen.at.

- ili koristite online obrazac za reklamaciju ili narudžbu rezervnih dijelova, dostupan na našoj početnoj stranici - kategorija SERVIS.



49 PRODUKTBEOBACHTUNG | PRODUCT MONITORING

(DE) Wir beobachten unsere Produkte auch nach der Auslieferung.

Um einen ständigen Verbesserungsprozess gewährleisten zu können, sind wir von Ihnen und Ihren Eindrücken beim Umgang mit unseren Produkten abhängig:

- Probleme, die beim Gebrauch des Produktes auftreten
- Fehlfunktionen, die in bestimmten Betriebssituationen auftreten
- Erfahrungen, die für andere Benutzer wichtig sein können

Wir bitten Sie, derartige Beobachtungen zu notieren und an diese per E-Mail oder Post an uns zu senden:

(EN) We monitor the quality of our delivered products in the frame of a Quality Management policy.

Your opinion is essential for further product development and product choice. Please let us know about your:

- Impressions and suggestions for improvement.
- Experiences that may be useful for other users and for product design
- Experiences with malfunctions that occur in specific operation modes

We would like to ask you to note down your experiences and observations and send them to us via e-mail or by post:

Meine Beobachtungen / My experiences:

Name / name:
Produkt / product:
Kaufdatum / purchase date:
Erworben von / purchased from:
E-Mail / e-mail:

Vielen Dank für Ihre Mitarbeit! / Thank you for your kind cooperation!

KONTAKTADRESSE / CONTACT:
 Z.I.P.P.E.R MASCHINEN GmbH
 4707 Schlüsslberg · Gewerbepark 8
 AUSTRIA
 Tel: +43 7248 61116 – 700
 info@zipper-maschinen.at
 www.zipper-maschinen.at