

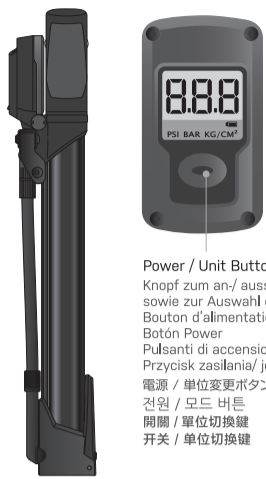

Please read the user's guide before first use. / Bitte lesen Sie diese Bedienungsanleitung vor dem ersten Gebrauch. / Merci de lire le guide d'utilisateur avant la première utilisation. / Por favor leer la guía para el usuario antes del primer uso. / Si prega di leggere la guida all'utente prima dell'utilizzo. / Przed pierwszym użyciem przeczytaj instrukcję. / ご使用の前にこのユーザーズガイドをよくお読みください。 / 먼저 사용하기 전에 사용자 가이드를 읽어 주십시오. / 使用前請先詳閱說明書 / 使用前請先詳閱說明書。



**Power / Unit Button**  
Knopf zum an-/ ausschalten sowie zur Auswahl der Einheit  
Bouton d'alimentation / unité  
Botón Power  
Pulsanti di accensione e utilizzo  
Przycisk zasilania/ jednostki  
電源 / 単位変更ボタン  
전원 / 모드 버튼  
開關 / 單位切換鍵  
开关 / 單位切換鍵



Remove plastic strip before first use.  
Kunststoffstreifen vor dem ersten Gebrauch entfernen.  
Retirer la bande en plastique avant la première utilisation.  
Quitar la tira de plástico antes del primer uso.  
Rimuovere la striscia di plastica prima dell'utilizzo.  
Przed pierwszym użyciem usuń plastikowy pasek.  
初回使用前に、絶縁シートを抜いて下さい。  
먼저 사용하기 전에 플라스틱 스트립을 제거하십시오。  
使用前請先拉掉塑膠片。  
使用前請先拉掉塑膠片。



**STEP 1**  
SCHRITT  
ÉTAPE  
PASO  
PASSO  
KROK  
ステップ  
단계  
步驟  
步驟

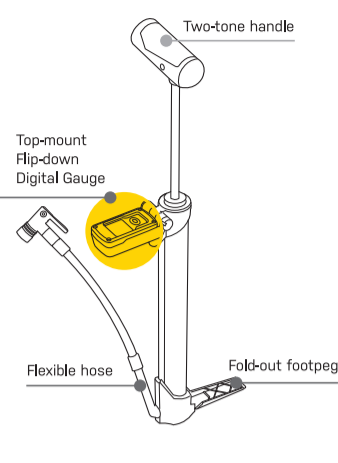

Two-tone handle  
Two-tone handle  
Ausklappbarer T-Griff  
Poignée adhérente  
Mango  
Manico bicolore  
Łączka  
ツートンハンドル  
투톤 핸들  
舒適把手  
舒適把手

Flexible hose  
Flexibler Schlauch  
Tube flexible  
Manguera flexible  
Tubo flessibile  
Elastyczny wąż  
フレキシブルホース  
길이조절 호스  
軟管  
軟管

Top-mount Flip-down Digital Gauge  
Oberliegendes, ausklappbares Digitalmanometer  
Support inclinable pour la jauge digitale  
Manometro digital plegable  
Manometro digitale Flip-down con montaggio superiore  
Górny cyfrowy manomet  
折疊式デジタルゲージ  
탑 마운트 접이식 디지털 게이지  
折疊電子胎壓錶  
折疊電子胎壓錶

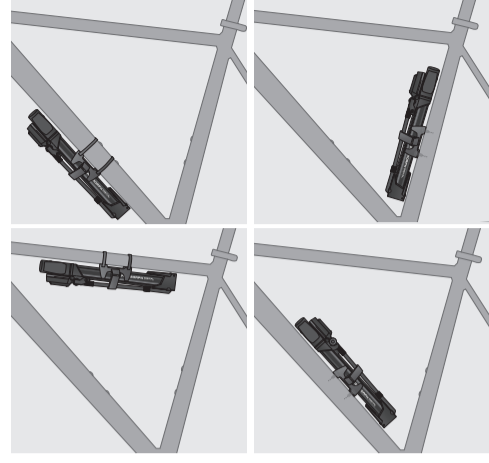

1.5 mm Allen Key  
1,5 mm Innensechskant-Schlüssel  
Clé Allen de 1,5mm  
Llave Allen de 1,5 mm  
Chave a brugola da 1,5 mm  
Imbus 1,5 mm

1.5mm 六角レンチ  
1.5mm 육각공구  
1.5 mm 六角板手  
1.5 mm 六角板手

Rubber Spacer  
Distanzgummis  
Entretoise en caoutchouc  
Espaciador de goma  
Distanziatore in gomma  
Gumowa podkładka

Centerline Mount Bracket  
Zentralhalter  
Support pour tube supérieur  
Soporte Centerline Mount  
Staffa di montaggio Centerline  
Uchwyt montażowy

Centerline Mount Bracket  
センターライン マウントブラケット  
센타라인 마운트 브라켓  
上管固定座

Plastic Mounting Strap  
Montagestraps  
Collier de serrage en plastique  
Abrazaderas  
Cinturino di montaggio in plastica  
Opaski zaciskowe

Zip Tie  
Zipptay  
플라스틱 마운팅 스트랩  
束帶

## LCD DISPLAY SCREEN

LCD-DISPLAY / ÉCRAN LCD / PANTALLA LCD / MONITOR DISPLAY LCD / WYŚWIETLACZ LCD / 液晶ディスプレイ画面 / LCD 디스플레이 화면 / 螢幕顯示狀態 / 螢幕顯示狀態



<b>An / Automatisches Abschalten</b>	* " " drücken, um Manometer anzuschalten. Das LCD-Display schaltet sich nach 80 Sekunden automatisch ab, wenn die Pumpe nicht verwendet wird.	<b>Allumage / éteignage automatique</b>	Appuyer sur " " pour allumer la jauge. L'écran LCD va automatiquement s'éteindre après 80 secondes sans utilisation.	<b>On / Auto Off</b>	Press " " to turn on the gauge. LCD display screen will automatically turn off after 80 seconds of non-use.
<b>Automatisches An- und Abschalten</b>	Das Manometer schaltet sich automatisch an, sobald der Druck 5 psi / 0,34 bar überschreitet. Das LCD-Display schaltet sich nach 80 Sekunden automatisch ab, wenn die Pumpe nicht verwendet wird.	<b>Allumage automatique / éteignage automatique</b>	Quand le pression est supérieure à 5 psi/0,34 bar, la jauge va s'allumer automatiquement. L'écran LCD va automatiquement s'éteindre après 80 secondes sans utilisation.	<b>Auto On / Auto Off</b>	When pressure is over 5 psi / 0.34 bar, the gauge will automatically turn on. LCD display screen will automatically turn off after 80 seconds of non-use.
<b>On / Auto Off</b>	Premere " " per accendere il manometro. Lo schermo LCD si spegne automaticamente dopo 80 secondi di non utilizzo.	<b>Wi / Auto Wył</b>	Naciśnij " " aby włączyć wskaźnik. Ekran LCD wyłączy się automatycznie po 80 sekundach nieużywania.	<b>オン / オートオフ</b>	電源/単位変更ボタン" "を押して電源をオンにします。ボタン操作や空気圧が80秒間検出されなかった場合、電源が自動的にオフになります。
<b>Auto On / Auto Off</b>	Quando la pressione è superiore a 5 psi / 0,34 bar, il manometro si accenderà automaticamente. Lo schermo LCD si spegne automaticamente dopo 80 secondi di non utilizzo.	<b>Auto Wi / Auto Wył</b>	Gdy ciśnienie przekroczy 5 psi / 0,34 bar, miernik automatycznie włączy się. Ekran LCD wyłączy się automatycznie po 80 sekundach nieużywania.	<b>オートオン / オートオフ</b>	5psi以上の空気圧を感知すると電源が自動的にオンになります。ボタン操作や空気圧が80秒間検出されなかった場合、電源が自動的にオフになります。
<b>전원 ON / 자동꺼짐</b>	" "를 누르면 전원이 켜집니다. LCD 화면은 사용하지 않을때 80초후에 자동으로 꺼집니다.	<b>按鍵開機 / 자동開機</b>	按壓 " " 直接啟動胎壓計。若超過80秒沒有使用，胎壓計將自動開機。	<b>按鍵开机 / 自动关机</b>	按壓 " " 直接启动胎压计。若超过80秒没有使用，胎压计将自动关机。
<b>자동 켜짐 / 자동 꺼짐</b>	압력이 5psi/0.34 bar이상이면 게이지가 자동으로 켜집니다. LCD 화면은 사용하지 않을때 80초후에 자동으로 꺼집니다.	<b>自動開機 / 자동開機</b>	當氣通壓力超過 5 psi 時，胎壓計即可自動開機。若超過80秒沒有使用，胎壓計將自動開機。	<b>自动开机 / 自动关机</b>	当气通压力超过 5 psi 时，胎压计即可自动开机。若超过80秒没有使用，胎压计将自动关机。

## HOW TO CHANGE VALVE ADAPTER / WECHSEL DES VENTILADAPTERS / COMMENT CHANGER L'ADAPTEUR D'UNE VALVE / COMO CAMBIAR EL ADAPTADOR DE VÁLVULA / COME SOSTITUIRE L'ADATTATORE PER VALVOLE / JAK ZMIENIĄC ADAPTER ZAWORU / ポンプ 口金の継替方法 / 밸브 마운트 변경 방법 / 如何切换氣嘴頭轉換配件 / 如何切换氣嘴頭轉換配件

### HOW TO CHANGE VALVE ADAPTER

**SCHRADER VALVE**  
(Check the valve adapter first)  
(Ventiladapter überprüfen / Vérifier l'adaptateur de valve en premier / Primero comprobar el adaptador de válvula / Controlla prima l'adattatore per valvole / Najpierw sprawdź adapter zaworu / ハルバアダプターの向きに注意してください。 / 먼저 밸브의 형태를 확인해주세요. / 查看美式氣嘴轉換配件是否正確)

**PRESTA / DUNLOP VALVE**  
(Check the valve adapter first)  
(Ventiladapter überprüfen / Vérifier l'adaptateur de valve en premier / Primero comprobar el adaptador de válvula / Controlla prima l'adattatore per valvole / Najpierw sprawdź adapter zaworu / ハルバアダプターの向きに注意してください。 / 먼저 밸브의 형태를 확인해주세요. / 查看法式氣嘴轉換配件是否正確)

**LOW BATTERY INDICATOR / "SCHWACHE- BATTERIE"-ANZEIGE / INDICATEUR DE BATTERIE / INDICADOR DE BATERIA BAJA / INDICADOR DE LIVELLO BATTERIA BASSO / WSKAŹNIK SŁABEJ BATERII / 배터리 저전력 경고 표시 / 電池殘小警告 / 弱電顯示畫面 / 弱電顯示畫面**

## CHANGING BATTERY

BATTERIEWECHSEL / CHANGEMENT DE LA BATTERIE / CAMBIO DE BATERIA / SOSTITUZIONE BATTERIA / WYMIANA BATERII / 電池交換 / 배터리 저전력 경고 표시 / 更換電池說明 / 更換電池說明

### CHANGING BATTERY

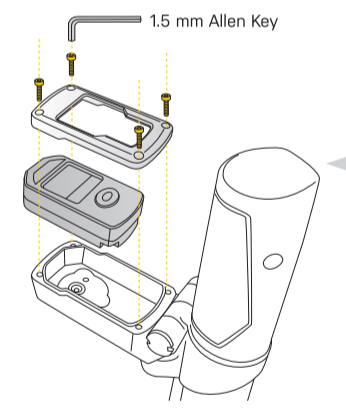

1. Disassemble gauge housing only to replace battery.  
2. When reassembling, bolts should be tightened evenly in sequence shown in order to achieve accurate pressure measurements.

1. Demontieren Sie das Gehäuse des Manometers nur für den Batteriewechsel.  
2. Zur Sicherstellung korrekter Messwerte sollten die Schrauben beim Zusammenbau gleichmäßig und in der dargestellten Reihenfolge angezogen werden.

1. Démontez le couvercle de la jauge uniquement pour remplacer la batterie.  
2. Pour le remontage, les vis doivent être serrées de manière équitable comme le montre le schéma. Cela permet une mesure précise de la pression.

1. Desmontar el manómetro sólo para cambiar a batería.  
2. Durante el montaje, los tornillos deben de apretarse en la secuencia que se muestra para que las mediciones de presión sean correctas.

1. Smontare l'alloggiamento del manometro solo per sostituire la batteria.  
2. Durante il rimontaggio, i bulloni devono essere serrati uniformemente nella sequenza mostrata per ottenere misurazioni accurate della pressione.

1. Demontować obudowę czujnika tylko w celu wymiany baterii.  
2. Po ponownym montażu śruby należy dokręcać równomiernie w pokazanej kolejności w celu uzyskania dokładnych pomiarów ciśnienia.

1. 電池交換以外の目的でゲージを分解しないで下さい。  
2. 正確な空気圧測定のため、再組立時には上図の番号順に均等な力でボルトを締め付けてください。

1. 게이지 덮개를 분해하여 배터리를 교체합니다.  
2. 재조립시에 정확한 압력측정을 위하여 볼트를 순서대로 고르게 조여주십시오.

1. 除更換電池外，請勿任意拆解產品。  
2. 為求壓力錶能測量到準確的胎壓，裝回錶蓋時，請以均衡對角線方式鎖緊螺絲。

1. 除更換電池外，請勿任意拆解產品。  
2. 為求壓力錶能測量到準確的胎壓，裝回表蓋時，請以均衡對角線方式鎖緊螺絲。

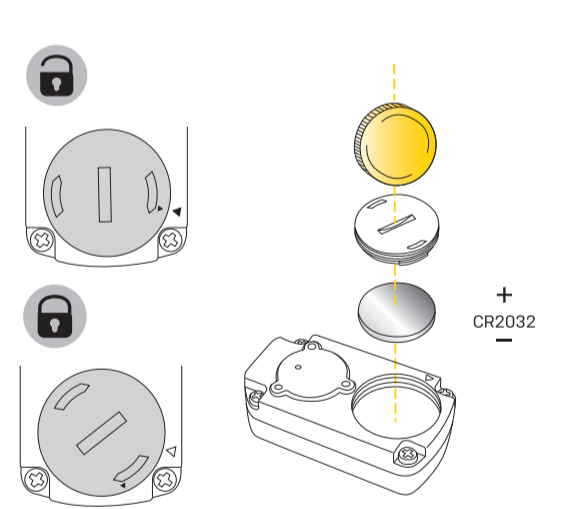

## BRACKETS FOR MORPH SERIES PUMPS

**Bracket for Mountain & Turbo Morph pumps**  
Art no. TMP-2C-1

**Bracket for Road & Mini Morph pumps**  
Art no. TRP-3C

## INSTALLATION

BEFESTIGUNG / INSTALACIÓN / MONTAŻ / 取付方法 / 장착 / 安裝

**Bracket for Mountain & Turbo Morph Pumps**

**Method 1**

**Method 2**

**Bracket for Road & Mini Morph Pumps**

**Method 1**

**Method 2**





SPECIFICATIONS

SPEZIFIKATIONEN / SPÉCIFICATIONS / ESPECIFICACIONES / SPECIFICHE / SPECYFIKACJA / スペック / 제품 사양 / 規格/規格

Display zone: 0-160 psi, 0-11 bar, 0-11.25 kg/cm²
Operating Temperature: -10°C - 50°C
Battery: CR2032 x 1 pc

Anzeige: 0-160 psi, 0-11 bar, 0-11,25 kg/cm²
Betriebstemperatur: -10 - 50°C
Batterie: CR2032 (1x)

Zone d'affichage: 0-160 psi, 0-11 bar, 0-11,25 kg/cm²
Température d'opération: -10° - 50°C
Batterie: CR2032 x 1 pc

Zona de visualización: 0-160 psi, 0-11 bar, 0-11,25 kg/cm²
Temperatura en funcionamiento: -10° - 50°C
Bateria: CR2032 x 1 pc

Zona di visualizzazione: 0-160 psi, 0-11 bar, 0-11,25 kg / cm²
Temperatura di funzionamento: -10°C - 50°C
Batteria: CR2032 x 1 pezzo

Skala: 0-160 psi, 0-11 bar, 0-11,25 kg/cm²
Temperatura pracy: -10° - 50°C
Baterie: CR2032 x 1 szt

測定可能空圧: 0~160 psi, 0~11 bar, 0~11.25 kg/cm²
動作温度範囲: -10°C~50°C
使用電池: CR2032 x 1個

측정 가능 수직: 0-160 psi, 0-11 bar, 0-11.25 kg/cm²
사용 가능 온도: -10°C ~ 50°C
배터리: CR2032 x 1 pc

氣壓顯示範圍: 0-160 psi, 0-11 bar, 0-11.25 kg/cm²
適用溫度: -10° - 50°C
電池規格: CR2032 x 1

Table with 3 columns: PROBLEM, CHECK ITEMS, REMEDY. Includes troubleshooting steps for 'No display', 'Irregular display', 'LCD is black', 'Display is slow'.

Table with 3 columns: PROBLEMA, PUNTI DI CONTROLLO, RIMEDIO. Includes troubleshooting steps for 'Nessuna visualizzazione', 'Visualizzazione irregolare', 'Display LCD nero', 'Display lento'.

Table with 3 columns: 問題, 検査項目, 処理対策. Includes troubleshooting steps for '無顯示', '不正常顯示', 'LCD 變黑', '畫面顯示緩慢'.

Table with 2 columns: PROBLEM, ABHILFE. Includes troubleshooting steps for 'Keine Displayanzeige', 'Fehlerhaftes Display', 'Schwarze Displayanzeige', 'Display reagiert langsam'.

Table with 2 columns: PROBLEM, SPRAWOŻ, CO ZROBIĆ. Includes troubleshooting steps for 'Brak wyświetlacza', 'Nieregularny wyświetlacz', 'LCD jest czarny', 'Display działa wolno'.

Table with 2 columns: 異常排除, 検査項目, 處理对策. Includes troubleshooting steps for '无显示', '不正常显示', 'LCD 变黑', '画面显示缓慢'.

Table with 2 columns: PROBLÈME, SOLUTION. Includes troubleshooting steps for 'Pas d'affichage', 'Affichage irrégulier', 'L'écran est noir', 'L'affichage est lent'.

Table with 2 columns: PROBLEM, CHECK ITEMS, SOLUTION. Includes troubleshooting steps for '画面が表示されない', '画面表示が異常', '表示が暗い', '表示が薄い'.

Table with 2 columns: 問題, 検査項目, 處理对策. Includes troubleshooting steps for '无显示', '不正常显示', 'LCD 变黑', '画面显示缓慢'.

Table with 3 columns: PROBLEMA, COMPROBAR, SOLUCIÓN. Includes troubleshooting steps for 'No hay visualización', 'Visualización irregular', 'Pantalla LCD negra', 'Visualización lenta'.

Table with 2 columns: 문제 발생시 해결 방안, 체크 내용. Includes troubleshooting steps for '문제점', '화면이 나오지 않음', '불규칙한 화면', '아두워진 화면', '느려진 화면'.

Table with 2 columns: 問題, 解決方法. Includes troubleshooting steps for '画面が表示されない', '画面表示が異常', '表示が暗い', '表示が薄い'.

IMPORTANT NOTES

HINWEISE / NOTES IMPORTANTES / NOTA IMPORTANTES / NOTE IMPORTANTI / WAŻNE UWAGI / 重要 / 주의 사항 / 重要事項

- 1. 1-1.5 psi may be lost after each pressure measurement.
2. Do not violently shake or drop the gauge.
3. Disassemble gauge housing only to replace battery.

- 1. 1-1,5 psi können nach der Messung entweichen.
2. Schütteln Sie den Druckprüfer niemals heftig und lassen Sie ihn nicht fallen.
3. Demontieren Sie das Gehäuse des Manometers nur für den Batteriewechsel.

- 1. 1 à 1,5 psi peuvent être perdus après chaque mesure.
2. Ne pas secouer violemment ou laisser tomber le manomètre.
3. Démontez le couvercle de la jauge uniquement pour remplacer la batterie.

- 1. Después de cada medición se puede perder entre 1 y 1,5 psi.
2. No agite violentamente ni deje caer el medidor de presión.
3. Desmontar el manómetro sólo para cambiar a batería.

- 1. Da 1-1,5 psi può essere perso dopo ogni misurazione della pressione.
2. Non sbattere o schiacciare violentamente il manometro.
3. Smonta l'aggiornamento del manometro per sostituire la batteria.

- 1. 1-1,5 psi mogą być utracone po każdym pomiarze ciśnienia.
2. Nie potrząsać gwałtownie ani nie upuszczać miernika.
3. Demontować obudowę czujnika tylko w celu wymiany baterii.

- 1. 測定ごとに、1〜1.5psi ほど空気が抜けることがあります。
2. 激しく揺ったり落としたりしないでください。
3. 電池交換以外の目的でケースを分解しないで下さい。

- 1. 空気圧를 측정 후 1~1.5psi 정도의 압력 손실이 있을 수 있습니다.
2. 제품을 세게 흔들거나 떨어뜨리지 마십시오.
3. 게이지 일가를 분해하여 배터리를 교체합니다.

- 1. 1-1,5 psi mogą być utracone po każdym pomiarze ciśnienia.
2. Nie potrząsać gwałtownie ani nie upuszczać miernika.
3. Demontować obudowę czujnika tylko w celu wymiany baterii.

- 1. 本產品約有 1~1.5 psi 的微量誤差值。
2. 請勿劇烈搖晃或摔落本產品。
3. 除更換電池外，請勿任意拆解產品。

- 1. 本產品約有 1~1.5 psi 的微量誤差值。
2. 請勿劇烈搖晃或摔落本產品。
3. 除更換電池外，請勿任意拆解產品。

BUTTON BATTERY WARNING



WARNING / WARNUNG / ADVERTENCIA / ADVERTENCIA / ATENZIONE / UWAGA / 경고 / 주의 / 警告

THIS PRODUCT CONTAINS BUTTON BATTERY
KEEP OUT OF REACH OF CHILDREN
Swallowing or inserting battery inside any part of the body can lead to chemical burns, perforation of soft tissue, and/or death.

DISES PRODUKT ENTHÄLT EINE KNOPFZELLE
AUSSER REICHWEITE VON KINDERN AUFBEWAHREN
Das Verschlucken oder Einführen der Batterie in eine Körperöffnung kann zu Verätzungen, Perforationen von Weichteilen oder sogar zum Tod führen.

CE PRODUIT CONTIENT UNE PILE BOUTON
GARDER HORS DE LA PORTÉE DES ENFANTS
L'ingestion ou l'insertion de la batterie dans n'importe quelle partie du corps peut entraîner des brûlures chimiques, une perforation des tissus mous et/ou la mort.

ESTE PRODUCTO CONTIENE UNA PILA DE BOTÓN
MANTENER FUERA DEL ALCANCE DE LOS NIÑOS
Tragar o introducir una batería en cualquier orificio del cuerpo puede provocar quemaduras químicas, perforación de tejidos blandos y/o la muerte.

THIS PRODUCT CONTAINS A BUTTON CELL OR COIN BATTERY
This product contains a button cell or coin battery. Swallowing or inserting a battery inside any part of the body can lead to chemical burns, perforation of soft tissue, and/or death.

ATTENZIONE

OSTRZEŻENIE

警告

경고

注意

QUESTO PRODOTTO CONTIENE UNA BATTERIA A BOTTONO
TENERE FUORI DALLA PORTATA DEI BAMBINI
L'ingestione o l'inserimento della batteria in qualsiasi orificio del corpo può causare ustioni chimiche, perforazione dei tessuti molli e/o il decesso.

ESTE PRODUCTO CONTIENE UNA PILA DE BOTÓN
TEN PRODUKT ZAWIERA BATERIĘ PASTYLKĘ
Połknięcie baterii lub włożenie do ucha/nosa mogą prowadzić do oparzeń chemicznych, perforacji tkanek miękkich i/lub śmierci.

この製品にはボタン電池が含まれています
乳幼児の手の届かない場所に保管してください。
ボタン電池を飲み込んでしまうと、化学熱傷、粘膜炎、および死亡につながるおそれがあります。

해당 제품에는 버튼형 배터리(CR2032)가 포함되어 있습니다
경고 아이들 손에 닿는 곳에 두지 마십시오
최소 6개월을 상가거나 신체에 삽입하지 마십시오. 2개월 이하의 어린이는 인공 심장 조율기 착용, 심각한 화상 발생 및/또는 사망에 이르는 위험이 있습니다.

本產品內含有鈕扣型電池
請勿讓兒童拿取電池
吞嚥電池或塞進耳鼻孔部位會造成嚴重燙傷或化學性灼傷、嚴重危害生命、若有疑義狀況請立即送醫治療。

WARRANTY

2-year Warranty: All mechanical components against manufacturer defects only. Batteries are not covered under any implied warranty.

Warranty Claim Requirements
To obtain warranty service, you must have your original sales receipt. Items returned without a sales receipt will assume that the warranty begins on the date of manufacture.

Please contact your Topeak dealer with any questions.
For USA customer service, call: 1-800-250-3068
www.topeak.com

GARANTÍA

Garantía de 2 Años: Todos los componentes contra defectos de fabricación solamente. Las baterías no tienen ninguna garantía.

Requerimientos para Reclamación de la Garantía
Para obtener la garantía debe disponer del justificante de compra, sin el recibo de compra se considerará como fecha de inicio de la garantía la fecha de fabricación.

Por favor, contacte con su distribuidor Topeak para cualquier pregunta / www.Topeak.com

GEWÄHRLEISTUNG

2 Jahre Gewährleistung auf alle verbauten Teile, jedoch nur gegen Herstellermängel. Batterien fallen nicht unter die Gewährleistungsrichtlinien.

Gewährleistungsansprüche
Sie benötigen Ihren Originalkaufbeleg um den Gewährleistungs-Service zu erhalten. Bei Artikel die ohne Kaufbeleg eingeschickt werden, wird davon ausgegangen, dass die Gewährleistung mit dem Herstellungsdatum beginnt.

Topeak Produkte sind ausschließlich im Fahrradfachhandel erhältlich. Bitte nehmen Sie Kontakt mit Ihrem nächsten Topeak Händler auf, um offene Fragen zu klären.

GARANZIA

2 Anni di garanzia: solo per difetti di produzione alle parti meccaniche. Les batteries ne sont pas couvertes par le garantie.

Condizioni di garanzia
Per usufruire della garanzia è necessario essere in possesso dello scontrino originale di acquisto. In caso il prodotto ci venga restituito senza lo scontrino la garanzia decorrerà dalla data di fabbricazione.

Per ogni richiesta chiarimento rivolgetevi al rivenditore Topeak più vicino. Sito web: www.topeak.com

GARANTIE

Garantie de 2 ans: toutes parties mécaniques peuvent tout défaut de fabrication. Les batteries ne sont pas couvertes par le garantie.

Réclamation de la garantie
Pour bénéficier de notre service de garantie, vous devez être en possession de la facture d'achat originale. Si le produit nous est retourné sans cette facture d'achat, nous considérons la date de fabrication comme début de la garantie.

Contactez votre revendeur Topeak si vous avez la moindre question. For USA customer service, call: 1-800-250-3068 www.topeak.com

GAWARANCJA

2 lata gwarancji: Na wszystkie wady produkcyjne komponentów. Baterie nie są objęta doręczoną gwarancją.

Warunki korzystania z gwarancji
Aby uzyskać serwis gwarancyjny, należy posiadać oryginalny dowód zakupu. Gdy produkt reklamowany jest bez paragonu zakładamy, że gwarancja rozpoczyna się od daty produkcji.

W przypadku jakichkolwiek pytań skontaktuj się ze sprzedawcą lub importem Topeak

保証期間

ご購入日より2年間: 製造上の欠陥による機械部品の不良が対象です。電池は保証の対象になりません。

保障の請求
保障を受けるには、ご購入日の日付の入った領収書が必要です。領収書なしで保障を受ける場合の保障期間は製造年月日から起算させていただきます。

お客様のご事故などによる外的要因、誤使用、改造、およびこの取扱説明書に従わない本来の用途以外のご使用による故障は保障を受けられません。

トピーク製品は全国有名自転車店でお買い求めいただけます。お問い合わせは、最寄りのトピーク正規販売店へどうぞ。 Website: www.topeak.jp

품질보증

제한적 2년 품질 보증: 소비자 과실을 제외한 제조과정상 모든 요인에 대하여 1년간 보증합니다.

품질 보증을 위한 필요조건
품질 보증 서비스를 받으실려면, 반드시 원본 구매 영수증을 필수로 제출하셔야 합니다.

제품의 품질은 전문 대리점에서만 구입 가능합니다. 제품 문의: (주)하이랜드스포츠 TEL. 031-8022-7510 홈페이지: www.hisc.co.kr, www.topeak.com

제품의 품질은 전문 대리점에서만 구입 가능합니다. 제품 문의: (주)하이랜드스포츠 TEL. 031-8022-7510 홈페이지: www.hisc.co.kr, www.topeak.com

產品保固

保固要求
申請保固期限中的服務，須檢具購買時之發票，若無法提供，則其保固期限將自製造日期開始算起。

本公司保留產品規格變更之權利。Topeak 當地授權的經銷商。 網址: www.topeak.com

保固要求
申請保固期限中的服務，須檢具購買時之發票，若無法提供，則其保固期限將自製造日期開始算起。

Topeak 產品相關的資訊，請洽詢 Topeak 當地授權的經銷商。 網址: www.topeak.com

