

# Power Drag

## Traktor 12V



just play

No. 460276\_01

DE - Gebrauchsanleitung  
GB - Instruction  
FR - Notice  
IT - Istruzione  
ES - Instrucción



### DE - Allgemeine Hinweise

Jamara e. K. übernimmt keine Haftung für Schäden, die an dem Produkt selbst oder durch dieses entstehen, sofern diese auf falsche Bedienung oder Handhabungsfehler zurückzuführen sind. Der Kunde allein trägt die volle Verantwortung für die richtige Bedienung und Handhabung; dies umfasst insbesondere die Montage, den Ladevorgang, die Verwendung bis hin zur Wahl des Einsatzbereiches. Bitte beachten Sie hierzu die Bedienungs- und Gebrauchsanleitung, diese enthält wichtige Informationen und Warnhinweise.

### GB - General information

Jamara e.K. is not liable for any damage caused to the product itself or through this, provided this is due to improper operation or handling errors. The Customer alone bears the full responsibility for the proper use and handling, including without limitation, the assembly, the charging process, the use and choice of the operation area. Please refer to the operating and user instructions, it contains important information and warnings.

### FR - Remarques générales

La société Jamara e. K. n'est pas responsable de dommages, que ce soit au niveau du modèle ou causé par celui-ci, résultant d'une utilisation non appropriée. Seul le client est responsable concernant la mise en oeuvre et l'utilisation conforme du matériel; cela va de l'assemblage, en passant par la charge des accus et allant jusqu'au domaine d'utilisation. Pour cela, veuillez lire attentivement la notice d'assemblage et d'utilisation, celle-ci contient d'importantes informations ainsi que les consignes de sécurité.

### IT - Informazioni generali

Jamara e. K. non è responsabile per danni, sostenute al prodotto stesso o attraverso questo, dovuti ad una gestione non corretta del articolo. Solo il cliente si assume la piena responsabilità per la manutenzione e l'utilizzo corretto dello stesso; questo include il montaggio, la ricarica, l'utilizzo, fino alla scelta della area di applicazione. Si prega di notare e rispettare le istruzioni d'uso, questi contengono informazioni e avvertimenti molto importanti.

### ES - Información general

Jamara K. no se hace responsable de los daños causados al producto en sí o por medio de esto, a menos que esto se debe al mal funcionamiento o errores de manejo. El cliente solo tiene la responsabilidad completa para el uso y manejo adecuado, incluyendo, sin limitaciones, el montaje, el proceso de carga, el uso de hasta la elección de la zona de aplicación. Por favor, consulte las instrucciones de uso y funcionamiento, contiene información y avisos importantes.



### DE - Geeignet für Kinder ab 3 Jahren.

**Achtung:** Für Kinder unter 36 Monaten nicht geeignet.  
**ERSTICKUNGSGEFAHR.** Enthält verschluckbare Kleinteile.  
Von Kleinkindern **unbedingt** fernhalten.

- Dieses Gerät ist nicht dafür bestimmt, durch Personen (einschließlich Kinder) mit eingeschränkten physischen, sensorischen oder geistigen Fähigkeiten oder mangels Erfahrung und/oder mangels Wissen benutzt zu werden.
- **Dieses Spielzeug ist aufgrund seiner Höchstgeschwindigkeit nicht für Kinder unter 3 Jahren geeignet!**
- Mindestalter: 3 (Alters und Entwicklungsbedingt kann ein Mindestalter von 4 Jahren angebracht sein)
- Max. Gewicht: < 35 kg

### GB - Suitable for children over 3 years.

Not suitable for children under 36 months. **RISK OF SUFFOCATION.**  
Contains small parts which can be swallowed. Keep away **necessarily** from children

- This product is not intended for use by individuals (including children) with reduced physical, sensory or mental capabilities or lack of experience and / or knowledge.
- **Due to its top speed this toy is not suitable for children under 3 years!**
- Minimum age: 3 years (Depending on development, a minimum age of 4 years could be appropriate) • Maximum weight: <35 kg

### FR - Adapté pour des enfants à partir de 3 ans.

**Attention:** Ne convient pas aux enfants de moins de 36 mois.  
**DANGER D'ÉTOUFFEMENT.** Contient de petites pièces facilement avalables.  
Garder loin **nécessairement** enfants.

- Ce dispositif n'est pas destiné à être utilisé par des personnes (y compris les enfants) dont les capacités physiques, sensorielles ou mentales ou manque d'expérience et / ou les connaissances pour être.
- **Du fait de la vitesse élevée que ce modèle peut avoir il est inad apté pour des enfants de moins de 3 ans!**
- Age mini.: 3 ans (en fonction du développement ou de l'âge on peut également considérer 4 ans) • Poids max. <35 Kg

### IT - Consigliato per bambini superiori ai 3 anni!

**Attenzione:** Non adatto ai bambini inferiori ai 36 mesi.  
**PERICOLO DI SAFFOGAMENTO.** Contiene pezzi piccoli.  
Tenere lontano **assolutamente** dei bambini.

- Questo prodotto non è destinato ad essere utilizzato da persone (bambini compresi) con capacità fisiche limitate, con limitazioni sensoriale o mentali oppure mancanza di esperienza e/o di conoscenza.
- **A causa della velocità, la vettura non è adatto ai bambini sotto i 3 anni.**
- Età minima: 3 anni (dipende del sviluppo del bimbo) • Peso massimo: <35 Kg

### ES - Apto para niños mayores de 3 años.

**Atención:** No es recomendable para los niños menores de 36 meses. **ASFIXIA.**  
Contiene piezas pequeñas. Mantenga **necesariamente** lejos de los niños.

- Es producto no es para personas (incluidos niños) con discapacidad física, mental y sensoriales. O ninguna experiencia ni conocimiento.
- **Este juguete no es adecuado para menores de 3 años, por su velocidad máxima!**
- Edad mínima: 3 años (Edad y desarrollo puede ser una edad mínima de 4 años)
- Peso máximo: <35 Kg



### DE - Konformitätserklärung

Hiermit erklärt JAMARA e.K., dass sich das Modell, "Power Drag Traktor 6V, No. 460276" in Übereinstimmung mit den grundlegenden Anforderungen und den anderen relevanten Vorschriften der Richtlinien 2014/30/EU, 2011/65/EU und 2009/48/EG befindet.

Weitere Informationen finden Sie auch unter: [www.jamara-shop.com/Konformitaet](http://www.jamara-shop.com/Konformitaet)

### GB - Certificate of Conformity

JAMARA e.K. hereby "Power Drag Traktor 6V, No. 460276" follow the regulations and requirements as well as any other relevant directives of the EEC directive 2014/30/EU, 2011/65/EU and 2009/48/EC. Further information can also be found at: [www.jamara-shop.com/Conformity](http://www.jamara-shop.com/Conformity)

### FR - Déclaration de conformité

Par la présente, la société Jamara e.K. déclare que ce modèle "Power Drag Traktor 6V, No. 460276" est conforme en tous points avec les textes de la directive de l'union européenne sous les directives 2014/30/EU, 2011/65/EU et 2009/48/CE.

Vos pourrez également trouver des informations sur notre site Internet:

[www.jamara-shop.com/Conformity](http://www.jamara-shop.com/Conformity)

### IT - Dichiarazione di conformità

Jamara e. K. dichiara qui di seguito che il modello "Power Drag Traktor 6V, No. 460276" è in linea con le norme ed altre rilevanti disposizioni comunitarie 2014/30/EU, 2011/65/EU e 2009/48/CE.

Più informazioni: [www.jamara-shop.com/Conformity](http://www.jamara-shop.com/Conformity)

### ES - Declaración de conformidad

Por medio de la presente, la empresa Jamara e. K. declara que el modelo "Power Drag Traktor 6V, No. 460276" de conformidad con los requisitos esenciales y otras disposiciones pertinentes de la Directiva 2014/30/EU, 2011/65/EU y 2009/48/CE se encuentra.

Encontrará más información en: [www.jamara-shop.com/Conformity](http://www.jamara-shop.com/Conformity)



- DE - Bitte lesen Sie die komplette Bedienungsanleitung und Sicherheitshinweise sorgfältig durch bevor Sie das Modell in Betrieb nehmen.  
**Achtung! Warnhinweise / Sicherheitshinweise unbedingt komplett lesen. Diese dienen Ihrer Sicherheit und können Unfälle / Verletzungen vermeiden.**
- GB - Read the complete instructions and security instructions carefully before using the model.  
**Caution! Please fully and carefully read warnings/ safety instructions. These are for our own security and can avoid accidents/injuries.**
- FR - Veuillez lire attentivement et entièrement la notice et les consignes de sécurité avant tout utilisation de ce produit!  
**Attention! La mise en garde et les consignes de sécurité sont à lire entièrement pour votre sécurité et éviter tout accidents et blessures.**

- IT - Vi preghiamo di leggere attentamente la istruzione completa e Istruzioni per la sicurezza prima di usare il modello.  
**Attenzione! Leggere completamente le avvertenze / istruzioni di sicurezza, questi sono per la vostra sicurezza può prevenire incidenti / infortuni.**
- ES - Lea atentamente la instrucción completa y seguridad antes de poner el modelo en funcionamiento  
**Atención! Leer completamente las notas de advertencia / instrucciones de seguridad estos son para su seguridad y puede evitar accidentes / lesiones**



#### DE - Vor der Montage

- Die Montage darf nur von einem Erwachsenen vorgenommen werden. Im Auslieferungszustand befinden sich Kleinteile mit scharfen Kanten und spitzen Gegenstände durch die Verletzungsgefahr besteht. Halten Sie deshalb während der Montage Kinder fern. Stellen Sie sicher, dass der Spielbetrieb nicht vor dem ordnungsgemäßen Abschluss der Montage aufgenommen wird.

- Überprüfen Sie den Inhalt auf Vollständigkeit. Bewahren Sie die Verpackungen bis zum Abschluss der Montage auf.

#### GB - Before assembly

- Adult required for assembly. There are small parts with sharp edges and sharp objects in the unassembled state which can cause injuries. Therefore keep children away while assembling. Make sure that the vehicle will not be operated before proper assembly.
- Check contents are complete. Keep packaging until assembly is finished.

#### FR - Avant le montage

- L'assemblage ne doit être effectué que par un adulte. Dans le kit vous trouverez de petites pièces ayant des bouts et coins coupants et pointus pouvant entraîner des blessures. De ce fait il est conseillé d'éloigner les enfants lors de l'assemblage. Assurez-vous que personne ne joue avec votre modèle avant que l'assemblage soit complètement achevé.
- Vérifiez soigneusement le contenu, celui-ci doit être complet. Gardez l'emballage jusqu'à ce que l'assemblage soit terminé.

#### IT - Prima del montaggio

- Il montaggio deve essere eseguito solo da un adulto. Nel contenuto si trovano dei pezzi piccoli che sono taglienti e appuntiti, rischio di lesioni. Tenere lontano i bambini dal montaggio. Assicurarsi che l'operazione di gioco non viene avviata prima del montaggio completo.
- Verificare il contenuto se e completo. Conservare la confezione fino al montaggio completo.

#### ES - Antes del montaje

- El Montaje debe ser realizado por un adulto. En el contenido del kit estan pequeñas piezas con borde cortante y punzantes, es riesgo de lesiones. Mantener los niños alejado durante el montaje. Asegúrese de que la ejecución de los juegos no se ha iniciado antes de la finalización correcta de la instalación.
- Compruebe el contenido si esta completo. Mantener el embalaje hasta la terminación de el montaje.

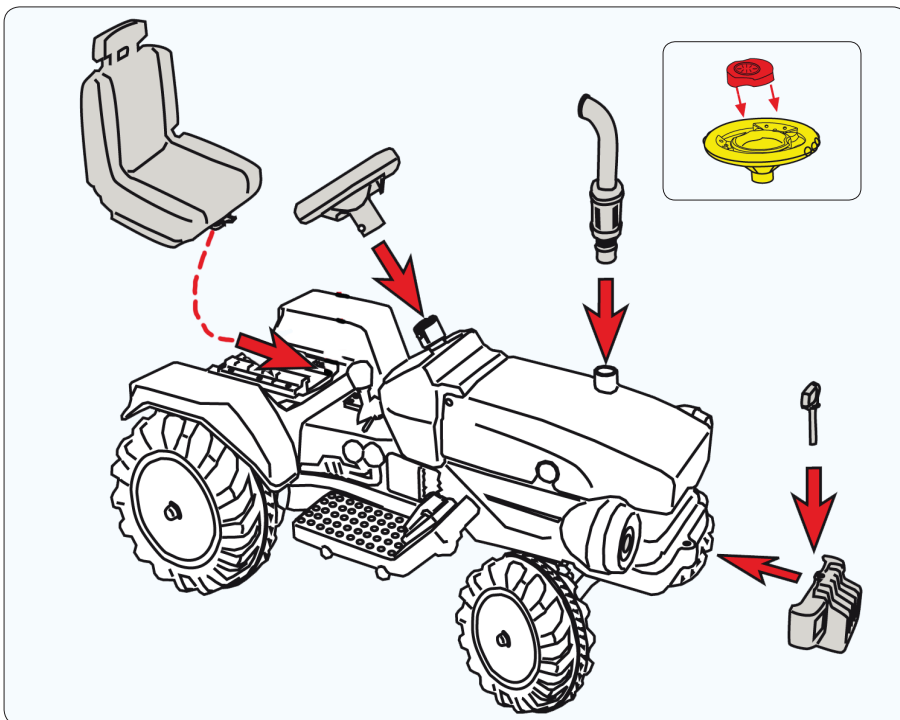

#### DE

##### 1. Montage Lenkrad

Entfernen Sie die Musik Box aus dem Lenkrad, in dem Sie die zwei Nasen auf der Rückseite vorsichtig eindrücken, entfernen Sie das Kunststoffteil zwischen den Batterien und setzen Sie die Musik Box wieder in das Lenkrad ein.

Stecken Sie das Lenkrad auf die Lenkstange bis es einrastet.

##### 2. Montage Sitz

Schieben Sie den Sitz von hinten nach vorne in die Schienen des Chassis.

Achten Sie darauf dass der Sitz in der richtigen Position einrastet.

Durch verstellen des Sitzes können Sie das Modell der Größe Ihres Kindes anpassen.

Ziehen Sie den Hebel vorn am Sitz nach oben und schieben Sie ihn in die Richtige Position

##### 3. Montage Abgasrohr und Stoßstange

Stecken Sie die Abgasrohrtrappe auf das Chassis.

Befestigen Sie die Stoßstange vorne am Modell mit dem Sicherungspin.

#### GB

##### 1. Assembly steering wheel

Remove the music box from the steering wheel by carefully pressing in the two lugs on the back, remove the plastic part between the batteries and reinsert the music box in the steering wheel. Push the steering wheel onto the steering column until it clicks into place.

##### 2. Assembly seat

Slide the seat from rear to front into the rails of the chassis.

Make sure that the seat locks into the correct position.

By adjusting the seat you can adjust the model to the size of your child.

Pull the lever at the front of the seat up and slide it into the correct position

##### 3. Assembly exhaust pipe and bumper

Push the exhaust pipe dummy onto the chassis.

Attach the bumper at the front of the model with a safety pin.

#### FR

##### 1. Montage du volant

Retirez la boîte à musique du volant en appuyant avec précaution sur les deux nez de la partie arrière, retirez la partie en plastique entre les piles et remplacez la boîte à musique dans le volant. Faites glisser le volant sur le guidon jusqu'à ce qu'il s'enclenche.

##### 2. Montage du siège

Faites glisser le siège de l'arrière vers l'avant dans les longerons du châssis. Assurez-vous que le siège se verrouille dans la bonne position. En ajustant le siège, vous pouvez ajuster le modèle à la taille de votre enfant. Tirez le levier vers le haut à l'avant du siège et faites-le glisser dans la position correcte.

##### 3. Montage du pot d'échappement et du pare-chocs

Placez le pot d'échappement factice sur le châssis.

Fixez le pare-chocs avant au modèle avec la goupille de verrouillage.

#### IT

##### 1. Montaggio del volante

Rimuovere la scatola musicale dal volante premendo delicatamente i due naselli sul retro, rimuovere la parte di plastica tra le batterie e reinserire la scatola musicale nel volante. Spingere il volante sul manubrio finché si incastra.

##### 2. Montaggio del sedile

Far scorrere il sedile da dietro verso avanti nelle guide del telaio. Assicurarsi che il sedile si incastra nella posizione corretta. Regolando il sedile è possibile adattare il modello alle dimensioni del bambino. Tirare la leva verso l'alto nella parte anteriore del sedile e farlo scorrere nella posizione corretta.

##### 3. Montaggio della marmitta e paraurti

Posizionare la imitazione della marmitta sul telaio.

Fissare il paraurti anteriore al modello con il perno di bloccaggio.

#### ES

##### 1. Montaje del volante

Retire la caja de música del volante presionando suavemente en las dos narices de la parte posterior, retire la parte plástica entre las baterías y vuelva a colocar la caja de música en el volante. Empuje el volante sobre el manillar hasta que se encaje.

##### 2. Montaje del asiento

Deslice el asiento de atrás hacia adelante en los rieles del chasis. Asegúrese de que el asiento se encaja en la posición correcta. Ajustando el asiento, usted puede ajustar el modelo al tamaño de su hijo. Tire de la palanca hacia arriba en la parte delantera del asiento y deslícela en la posición correcta.

##### 3. Montaje del tubo de escape y parachoques

Coloque el imitación del tubo de escape en el chasis.

Fije el parachoques delantero al modelo con el pasador de bloqueo.

**DE - Achtung!**

Sofern Ihr Modell einen Ein/Aus-Schalter besitzt, schalten Sie das Modell immer unmittelbar nach jedem Einsatz aus.

Besitzt Ihr Modell einen herausnehmbaren Akku bzw. eine trennbare Steckverbindung zum Akku, sollte unmittelbar nach jedem Einsatz der Akku vom Modell getrennt werden. Durch versehentliches eingeschaltet lassen oder Akku angesteckt lassen kann der Akku tiefentladen werden. Durch Tiefentladung verliert der Akku an Leistung bzw. kann so stark beschädigt werden, dass ein Laden bzw. Entladen nicht mehr möglich ist bzw. der Akku beim Lade- oder Entladevorgang selbstentzündet werden kann (Brandgefahr). Versuchen Sie niemals tiefentladene Akkus zu Laden bzw. zu Entladen. Die Spannung des Akkus sollte niemals unter 11,9 Volt fallen um eine Tiefentladung zu vermeiden. Der vollständig geladene Akku hat eine Spannung von ca. 13 Volt. Nach dem Gebrauch sollte der intakte Akku umgehend nach einer Abkühlphase von min. 15 Minuten aber spätestens nach 12h vollgeladen werden um eine anschließende Tiefentladung durch Selbstentladung zu vermeiden. Bei längerem Nichtbenutzen des Akkus bzw. Einlagerung sollte der Akku min. alle 3 Monate auf Spannung (min. 12,3 Volt) bzw. Beschädigung überprüft und gegebenenfalls aufgeladen bzw. entsorgt werden.

**GB - Danger!**

If your model has an on/ off switch, always turn off the model immediately after each use. If your model has a removable battery or a disconnectable connector to the battery, the battery should be disconnected from the model immediately after each use. The battery can be deep-discharged by accidentally turning it on or by leaving the battery plugged in. By deep discharge the battery it loses power, can be damaged so much that charging or discharging is no longer possible and the battery can ignite itself during charging or discharging (fire hazard). Never attempt to charge or discharge deep-discharge batteries. The voltage of the battery should never be under 11,9 volt to avoid a deep discharge. The fully charged battery has a voltage of 13 volt. After usage, the intact battery has to be fully charged after a cooling phase of at least 15 min but not longer than 12 hrs. This is to avoid a deep discharge caused by a self-discharge. When not using or storing the battery it has to be checked at least every three months for voltage (min. 12,3 volt) or damage and if necessary charged or disposed.

**FR - Attention!**

Attention: dans la mesure où votre modèle dispose d'un interrupteur marche / arrêt, éteignez votre modèle après chaque utilisation. Si votre modèle dispose d'une batterie amovible et un connecteur séparable pour la batterie, après chaque utilisation la batterie doit être déconnectée du modèle immédiatement. La batterie peut-être totalement déchargée si celui-ci reste allumé lors du chargement et peut être contaminé. Une décharge profonde peut entraîner une perte de la puissance de la batterie et peut ainsi endommager celle-ci, une charge ou décharge est plus possible lorsque la batterie est en charge ou peut entraîner une combustion spontanée (risque d'incendie). Ne tentez jamais de décharger

profondément les batteries à charger ou à décharger.

La tension de la batterie ne doit jamais être sous 11,9 Volt pour éviter une décharge profonde. La batterie complètement chargée a une tension d'environ 13 Volt. Après utilisation, la batterie intacte doit immédiatement être complètement chargée après une phase de refroidissement de min. 15 minutes, mais au plus tard au bout de 12 heures pour éviter une décharge profonde travers l'auto-décharge. En cas d'inutilisation de la batterie ou du stockage, est nécessaire de vérifier ou rechargés la batterie tous les 3 mois, tension (12,3volts min.). En cas de dommages disposer correctement.

**IT - Attenzione!**

Se il suo modello ha un interruttore On/Off è importante spegnere il modello direttamente dopo ogni utilizzo. Se il modello ha una batteria rimovibile oppure un connettore alla batteria, si deve scollegare subito dopo ogni utilizzo dal modello. Se la batteria rimane accesa oppure rimane collegata essa si può scaricare. Una volta andata in sotto carica la batteria perde potenza o può essere gravemente danneggiata. In questo caso la batteria non si lascia più caricare o scaricare ed esiste il pericolo d'infiammazione (pericolo di incendio). Non provi mai a caricare o scaricare delle batterie sotto carica. La tensione della batteria non deve mai essere sotto 11,9 Volt per evitare la scariche profonda. La batteria completamente carica ha una tensione di circa 13 Volt. Dopo l'uso, la batteria intatta deve essere immediatamente completamente caricata, dopo una fase di raffreddamento di min 15 minuti ma al più tardi dopo 12 ore, per prevenire la scarica profonda attraverso l'auto-scarica. Se la batteria non viene usata oppure messa in stoccaggio è necessario controllare o ricaricata la batteria ogni 3 mesi, tensione (volt 12,3 min.). In caso di danneggiamento della batteria smaltire correttamente.

**ES - ¡Atención!**

Si su modelo tiene un interruptor On/Off es importante apagar el modelo directamente después de cada uso. Si el modelo tiene una batería extraíble o un conector en la batería, se debe desconectar inmediatamente después de cada uso del modelo. Si se deja encendida la batería o conectada, la batería se puede descargar. Una vez que está descargada la batería pierde la potencia o se puede dañar grave. En este caso la batería ya no puede ser cargada o descargada y hay un peligro de infamación (peligro de incendio). Nunca intentar de cargar o descargar baterías descargadas profundamente. La tensión della batteria non deve mai essere sotto 11,9 Volt per evitare la scariche profonda. La batteria completamente carica ha una tensione di circa 13 Volt. Dopo l'uso, la batteria intatta deve essere immediatamente completamente caricata, dopo una fase di raffreddamento di min 15 minuti ma al più tardi dopo 12 ore, per prevenire la scarica profonda attraverso l'auto-scarica. Se la batteria non viene usata oppure messa in stoccaggio è necessario controllare o ricaricata la batteria ogni 3 mesi, tensione (volt 12,3 min.). In caso di danneggiamento della batteria smaltire correttamente.

**DE Akku abstecken**

- Öffnen Sie die Motorhaube
- Ziehen Sie den Akkustecker auseinander (4)

**GB Unplugging battery**

- Open the bonnet.
- Pull the battery plugs apart (4)

**FR Insérez la batterie**

- Ouvrez le capot.
- Débrancher le connecteur de la batterie (4)

**IT Akku abstecken**

- Scollegare la batteria
- Aprire il cofano. Scollegare il connettore della batteria (4)

**ES Desconectar la batería**

- Abre el capó.
- Desconectar el conector de la batería (4)

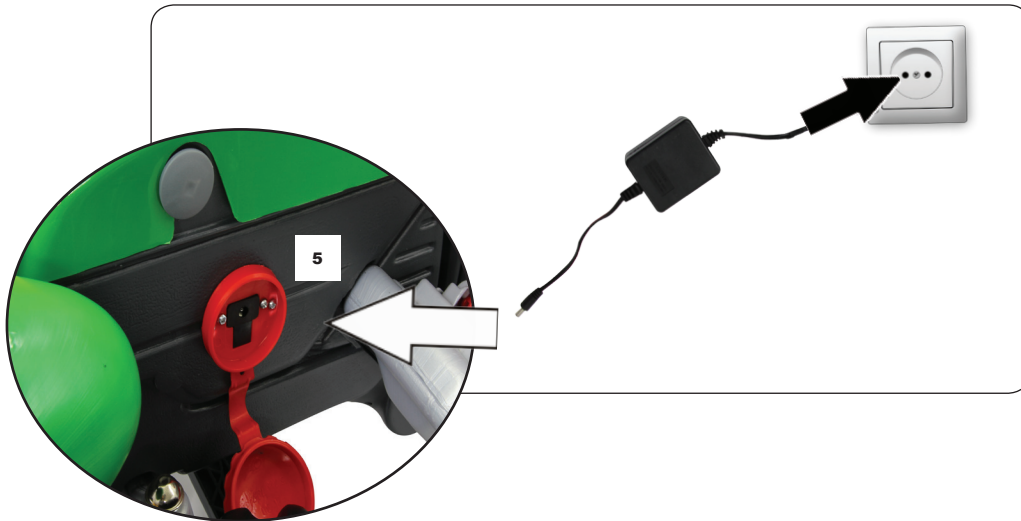

DE

#### 5. Ladevorgang

- Die Ladebuchse befindet sich auf der linken Seite, unterhalb der Motorhaube. (5)
- Das Fahrzeug muss während dem Laden ausgeschaltet sein.
- Schließen Sie das Ladegerät an der Ladebuchse an und stecken Sie das Ladegerät in die Steckdose.
- Die Rote LED an Ihrem Ladegerät leuchtet, solange der Akku geladen wird. Leuchtet die Grüne LED ist der Akku voll geladen
- Die Ladezeit beträgt zwischen 10 und 15 Stunden.
- Sobald das Fahrzeug langsamer läuft, laden Sie den Akku.
- Laden Sie den Akku nicht öfter als 1 x innerhalb 24 Std.
- Ladegerät und Akku erwärmen sich während des Ladevorgangs.

#### Achtung!

Lassen Sie dem Modell nach jedem Einsatz genügend Zeit um abzukühlen bevor Sie es wieder in Betrieb nehmen. Beim Verwenden eines etwaigen Tauschakkus muss zwischen jedem Akkuwechsel mindestens eine Abkühlphase von 15 Minuten eingehalten werden bis das Modell wieder betrieben wird. Bei Überhitzung kann Beschädigung der Elektronik oder Brandgefahr die Folge sein.

GB

#### 8. Charging Your Vehicle

- The POWER SWITCH must be turned in OFF position when charging.
- Plug the charger port into the input socket and plug the charger into a wall outlet. The battery will begin charging.
- The red LED on your charger is on while the battery is charging. When the green LED comes on, the battery is fully charged.
- The charge time is between 10 and 15 hours.
- When the vehicle begins to run slowly, recharge the battery.
- Do not charge the battery more than once within 24 hours.
- Charger and battery heat up during the charging process.

#### Attention!

Let the model cool off sufficiently after each use before putting it back into operation. When using an additional batteries let it cool off for minimum 15 minutes until the model is operated again. Overheating can damage the electronics or may result in fire.

FR

#### 8. Charge de la voiture

- Il faut absolument que la voiture soit éteinte pour effectuer la charge.
- Branchez la prise de charge du chargeur et connectez le chargeur sur une prise secteur.
- La lumière LED rouge s'allumera, durant tout le processus de chargement de la batterie. La lumière LED vert s'allumera dès que la batterie sera complètement rechargée.
- Le temps de charge est entre 10 et 15 heures.
- Dès que la voiture ralenti rechargez votre accu
- Ne chargez votre accu pas plus d'1x en 24 heures.
- Le chargeur et l'accu vont chauffer pendant le processus de charge.

#### Attention!

Après chaque utilisation, avant de remettre le modèle en marche, laissez-le suffisamment le temps de refroidir. Laissez une phase de 15 minutes de refroidissement lorsque vous utilisez une batterie de rechange pour redémarrer le modèle de nouveau. En cas de surchauffe, les composants électroniques peuvent être endommagés ou un risque d'incendie peut survenir.

IT

#### 8. Carica del veicolo

- Il veicolo deve essere spento mentre si carica.
- Collegare il caricatore alla presa di carica e collegare il caricatore nelle presa
- Il LED rosso sul caricabatteria è acceso, finché la batteria viene caricata. Quando si accende il LED verde, la batteria è completamente carica.
- Il tempo di carica è di 10 - 15 ore.
- Quando il veicolo va lento, si deve caricare la batteria.
- Non caricare la batterie volte in 24 ore.
- Caricatore e batteria si riscaldano durante la carica.

#### Attenzione!

Lasciate che il modello dopo ogni utilizzo il tempo sufficiente per raffreddarsi prima di rimetterlo in funzione. Quando si utilizza delle batterie per cambio deve essere rispettato una fase di raffreddamento di 15 minuti tra ogni cambio della batteria prima di rimetterlo in funzione. Il surriscaldamento può danneggiare l'elettronica o pericolo d'incendio possono essere le conseguenze.

ES

#### 8. Carga del vehículo

- El vehículo debe estar apagado durante la carga.
- Conectar el cargador en el buje de carga y conectar el cargador en la toma de corriente.
- El LED rojo en el cargador está encendido, hasta que la batería se está cargando. Cuando se enciende el LED verde, la batería está completamente cargada.
- El tiempo de carga es de aproximadamente entre 10 y 15 horas.
- Cuando el vehículo funciona lento, tienes que cargar la batería.
- No cargue la batería mas de una vez en 24 horas.
- El cargador y la batería se calientan ligeramente durante el proceso de carga.

#### ¡Atención!

Deje que el modelo después de cada uso el tiempo suficiente para enfriarse antes de volver a ponerlo en funcionamiento. Cuando se utiliza baterías para cambiar se tiene que respetar una fase de enfriamiento de 15 minutos entre cada cambio de las baterías antes de ponerlo de nuevo en funcionamiento. El sobrecalentamiento puede dañar la electrónica o peligro de incendio pueden ser la consecuencia.



DE

#### Achtung.

Trennen Sie immer unmittelbar nach Beenden des Ladevorgangs das Modell vom Ladegerät. Trennen Sie das Ladegerät immer unmittelbar nach Abstecken des Modells von der Spannungsversorgung. Ein eingesteckt lassen des Modells bzw. des Ladegeräts nach Beenden des Ladevorgangs kann zu Beschädigungen an Akku, Ladegerät oder der Spannungsversorgung führen (Brandgefahr).



GB

#### Danger.

Always disconnect the model from the charger immediately after charging. Always disconnect the charger from the power supply immediately after disconnecting the battery. Inserting the rechargeable model or charger after charging will result in damage to the battery, charger or the power supply (fire hazard).

FR

#### Attention!

Débranchez toujours après chaque arrêt le modèle du chargeur. Débranchez aussi toujours le chargeur immédiatement après avoir débranché le modèle de l'alimentation. Laissez brancher la chargeur ou la modèle peuvent causer des dommages à la batterie, à votre chargeur ou câble d'alimentation (risque d'incendie).

IT

#### Attenzione!

Dopo ogni carica è importante di: Scollegare sempre subito la modello dal caricatore ed il caricatore dalla rete elettrica. Se dopo la carica si lascia collegato l'uno o l'altro può causare danni alla batteria, al caricatore o addirittura alla rete elettrica (pericolo di incendio).

ES

#### ¡Atención!

Después de cada carga es importante de: Desconectar siempre la modelo del cargador y el cargador de la fuente de alimentación. Si después de la carga se deja conectado a uno o otra puede causar daños a la batería, cargador o a la fuente de alimentación (peligro de incendio).





**DE** - Das Modell zu steuern erfordert ein gewisses Mindestmaß an Geschick und Vorsicht. Machen Sie sich deshalb unbedingt vor dem Betreiben des Modells mit seinen Eigenschaften und seiner Steuerung vertraut. Das Modell hat ein hohes Eigengewicht. Dadurch besteht ein erhöhtes Schadens und Verletzungsrisiko im Falle eines Kontrollverlustes. Vermeiden Sie jegliche absichtliche oder unabsichtliche Art von Kollision oder Zusammenstoßen mit Gegenständen oder die Gefährdung von Personen.

**GB** - To control the vehicle a minimum skill level and caution is needed. Make sure you are familiar with the operation of the model and its characteristics. The model is heavy. This is an increased risk of injury and damage in the event of loss of control. Avoid any kind of intentional or unintentional collisions with objects or hazards to persons.

**FR** - Le pilotage du modèle demande une certaine dose d'adresse et de prudence. De ce fait familiarisez-vous avec le modèle, surtout au niveau des caractéristiques et ses commandes avant toute utilisation. Le modèle a un poids propre élevé. De ce fait le risque de dommages ou de blessures est élevé dans le cas d'une perte de contrôle. Évitez tout type de collision, accidentelle ou voulue, avec d'autres véhicules, objets ou personnes.

**IT** - Per manovrare il modello è indispensabile una certa abilità e cautela. Consigliamo in questo caso di „conoscere“ prima il modello e le sue caratteristiche di guida e risposte ai comandi. Il modello ha un peso proprio abbastanza elevato. Per mezzo di ciò è aumentato il rischio di danno e lesioni in caso di una perdita del controllo. Evitare qualsiasi forma d'impatti con oggetti e/o messa in pericolo di persone.

**ES** - Maniobrar el modelo requiere un cierto nivel mínimo de habilidad y prudencia. Se recomienda en este caso de "conocer" primero el modelo y su características de conducción y la emisora. El modelo tiene un peso bastante alto, por eso se aumenta el riesgo de daños y lesiones en el caso de una pérdida de control. Evitar cualquier tipo de impacto con objetos y/o peligro de personas.



**DE**

#### Starten des Modells

Drücken Sie den Schlüssel (6) in das Zündschloss (1) bis das Licht leuchtet (6.1).

**Achten Sie darauf den Schlüssel nach der Benutzung wieder aus dem Zündschloss zu entfernen, ansonsten könnte Ihr Akku Tiefenentladen werden.**

#### Vorwärts / Rückwärts fahren

Stellen Sie den rechten Ganghebel (2) in die Vorwärts / Rückwärts Position und den linken Ganghebel (3) in die schnell / langsam Position. Drücken Sie das Gaspedal (4) damit das Modell vorwärts bzw. rückwärts schnell bzw. langsam fährt. Drücken Sie das Bremspedal (5), das Modell wird gebremst und kommt zum Stillstand.

**GB**

#### Starting the model

Press the key (6) into the ignition (1) until the light comes on (6.1)

**Be sure to remove the key from the ignition switch after use, otherwise your battery may be deep discharged.**

#### Driving forwards / reverse

Set the right gear lever (2) to the forward / reverse position and the left gear lever (3) to the fast / slow position. Press the accelerator pedal (4) so that the model moves forward or backward fast or slow. If you wish to brake, operate the brake (5). The model will brake.

**FR**

#### Démarrage du modèle

Enfoncez la clé (6) dans le commutateur de démarrage (1) jusqu' à ce que la lumière s'allume (6.1)

**Assurez-vous de retirer la clé du commutateur de démarrage après utilisation, au cas contraire, votre batterie risque d'être endommagée.**

#### Conduire en Avant / arrière

Positionnez le levier de vitesses droit (2) en position « Marche avant/arrière » et le levier de vitesses gauche (3) en position « Rapide/Lent ». Appuyez sur la pédale d'accélérateur (4) pour que le modèle avance ou recule rapidement ou lentement. Pour freiner, actionner le frein (5) Le modèle freine.

**IT**

#### Avvio del modello

Premere la chiave (6) nel commutatore di accensione (1) finché la luce si accende (6.1)

**Accertarsi di rimuovere la chiave dal commutatore di accensione dopo l'uso, altrimenti la batteria potrebbe sotto caricarsi.**

#### Avanti / retromarcia

Portare la leva del cambio destro (2) in avanti/indietro e la leva del cambio sinistro (3) in posizione rapido/lento. Premere il pedale dell'acceleratore (4) in modo che il modello si muova avanti o indietro rapidamente o lentamente. Se si desidera frenare durante la guida premere il freno (5) a destra sul appoggiapiedi. La modello si ferma.

**ES**

#### Inicio del modelo

Introducir la llave (6) en la cerradura de contacto (1) hasta que se encienda la luz (6.1)

**Asegúrese de retirar la llave de la cerradura de contacto después de usarla, de lo contrario su batería podría descargarse profunda.**

#### Avance / marcha atrás

Mueva la palanca de cambios derecha (2) a la posición de avance/retroceso y la palanca de cambios izquierda (3) a la posición rápido/lento. Pulse el pedal del acelerador (4) para que el modelo avance o retroceda rápida o lentamente. Presione el freno (5). La modelo se frena.

**DE**

- Um Unfälle und Verletzungen zu vermeiden lassen Sie Ihr Kind NIE unbeaufsichtigt das Fahrzeug betreiben. Lassen Sie Ihr Kind während es mit dem Modell fährt nicht aus den Augen.
- Mit dem Modell darf NICHT auf öffentlichen Straßen oder Plätzen, an Abhängen oder sonstigen gefährlichen Stellen gefahren werden. Betreiben Sie das Modell nur an Orten wie z. B. private Parkplätze, Privatgrundstücke oder an sonstigen ungefährlichen Plätzen. Achten Sie darauf, dass keine Menschen oder Tiere gefährdet sind.
- Für ein sicheres Fahren stellen Sie zunächst sicher, dass Kinder die folgenden Regeln begreifen und befolgen:
  - Immer fest aufsitzen, nicht während der Fahrt aufstehen.
  - Niemals andere Kinder mitnehmen. (Das Fahrzeug ist nur für 1 Person geeignet)
  - Immer gut festhalten.
  - Niemals ohne Helm (ggf. Fahrradhelm) fahren.
  - Niemals ohne Schuhe fahren.
  - Niemals bei Dunkelheit fahren.

**GB**

- To prevent accidents and injuries, DO NOT leave your Child unattended during operation of the vehicle. Never let your Child out of your sight while the driving a vehicle .
- DO NOT use the Quad on public roads or places, on slopes or other dangerous locations. ONLY operate the Ride On Car in places such as private parking, private land or other safe locations. Make sure that no person or animal is endangered.
- For safe driving, you should make sure that your Child understand and adheres to the following rules:
  - Always sit tight, do not get up during the ride.
  - Never take additional Children for a ride.(The vehicle is only suitable for 1 person)
  - Hold tight.
  - Never ride without a helmet (possibly a bicycle helmet).
  - Never drive without shoes.
  - Never drive in the dark.

**FR**

- Pour prévenir les accidents et les blessures ne laissez JAMAIS votre enfant conduire sans surveillance. Ne laissez pas votre enfant conduire le model hors de votre vue.
- Il n'est pas autorisé avec le model de se déplacer sue les voies ou des places publiques, des pentes ou autres endroits dangereux. Manoeuvrez le véhicule que dans des endroits tels que des parkings ou terrains privés ou autre emplacement pas dangereux. Assurez-vous qu'aucune personne ou animal soient menacés.

- Pour une utilisation sécurisée, vérifiez que l'enfant ai bien compris les règles suivantes et les respectera:
  - Toujours s'asseoir correctement, ne pas se lever pendant l'utilisation du véhicule.
  - Ne jamais emmener d'autres enfants.(Le véhicule n'est adapté que pour une personne)
  - Toujours bien se tenir.
  - Ne jamais rouler sans casque (le cas échéant une casque de bicyclette).
  - Ne jamais rouler sans chaussures.
  - Ne jamais rouler la nuit.

**IT**

- Per evitare incidenti e infortuni, non lasciare MAI il suo bambino incustodito usare il veicolo. Non lasciate il suo bambino durante la guida del Modello fuori dalla sua vista.
- È proibito guidare la Modello su strade pubbliche, aere pubbliche, in discesa o altri luoghi pericolosi. Usare il modello solo in posti come parcheggio privato, terreno privato oppure luoghi non pericolosi. Fare attenzione di non mettere in pericolo viti umane oppure animali.
- Per una guida sicura si dovrebbe fare in modo che il bambino comprende e segue queste regole:
  - Sempre stare seduto, non alzarsi mentre la guida.
  - Non trasportare altri bambini. (Il veicolo é adatto solo per 1 persona)
  - Sempre tenersi bene.
  - Non guidare mai senza casco (all'occorrenza un casco per bicicletta).
  - Non guidare mai senza scarpe.
  - Non guidare mai al buio.

**ES**

- Para evitar accidentes y lesiones NUNCA deje su niño desatendido a operar el vehículo. No deje su niño mientras conduce con el modelo de su vista.
- No usar el modelo en las vías pública o sitios, declive o sitios peligrosos. Usar el modelo solo en puestos como aparcamiento privados, terreno privado o otros sitios no peligrosos. Asegúrese, de no poner en riesgo personas o animales.
- Para una conduccion segura debe asegurarse de que los niños entienden y obedezcan a las siguientes reglas:
  - Siempre estar asentado, no levantar mientras se conduce.
  - Nunca llevarse otros niños. (El vehículo sólo es adecuado para 1 persona)
  - Siempre tener bien.
  - Nunca conduzca sin casco (cuando proceda una casco para bicicleta).
  - Nunca conduzca sin zapatos.
  - Nunca conducir en la oscuridad

**DE**

- Das Modell hält nach dem loslassen des Gaspedals, auf einer waagrechten Fläche selbstständig an. Das Modell hat keine Feststellbremse. Betreiben Sie das Fahrzeug deshalb nicht an Steigungen oder Gefällen und sichern Sie es beim Abstellen gegen selbstständiges Wegrollen.
- Hände, Haare, lose Kleidung und Gegenstände von drehenden Teile entfernt halten.
- Das Modell nicht in Räumen oder Hallen mit hoher Luftfeuchtigkeit, im Regen oder auf nassen Flächen betreiben, es besteht die Gefahr von Fehlfunktionen oder Schäden an Elektronik und Gehäuse.
- Das Modell ist nicht wasserdicht und nicht spritzwassergeschützt. Betreiben Sie es nur auf asphaltierten Flächen (z.B. Pflastersteinen). Das Modell ist nicht für Wiesen oder sonstige verschmutzte Untergründe geeignet.

**GB**

- The model stops after releasing the accelerator, independently on a horizontal surface. The vehicle has no parking brake. Do not operate the vehicle uphill or downhill, and secure it when parking.
- Do not operate your model near radio stations, power lines, transformer boxes or similar facilities! This can result in radio interference, causing loss of control over the model.
- Keep hands, hair, loose clothing and any other item away from any rotating parts.
- The Model should not be used in rooms or halls with high humidity, in the rain or on wet surfaces. Risk of malfunction or damage to electronics and housing.
- The model is not water- or splash-proof. Only operate on asphalted surfaces (such as paving stones). The model is not suitable to be operated in grass or loose soil.

**FR**

- Après avoir lâché la pédale des gaz, le modèle s'arrête par lui-même sur une surface horizontale. La voiture n'est pas équipée de freins ou frein à main. De ce fait n'utilisez pas ce modèle aux endroits pentus, ascendant ou descendant, et assurez-vous que une fois votre voiture parquée, celle-ci ne peut pas rouler par elle-même.
- N'utilisez jamais votre modèle dans les environs de stations d'émissions, lignes à haute tensions, transformateurs ou équivalent! Ces installations peuvent provoquer des perturbations et entraîner la perte du contrôle de votre modèle ou même du modèle lui-même!
- Gardez à distance les mains, cheveux, parties flottantes des habiles et pièces libres.

- Ne pas faire fonctionner le modèle dans des salles ou locaux à forte humidité, sous la pluie ou des surfaces mouillées sinon il y a le risque de dysfonctionnement ou de dommage pour l'électronique et la carapace.
- Ce modèle n'est pas étanche et non protégé contre les aspersion. Fonctionne uniquement sur des surfaces asphaltées ( par ex. Pavés). Ce modèle ne convient pas pour une circuiti on sur les prairies ou d'autres surfaces, sols pollués.

**IT**

- Il modello frena automaticamente appena il bimbo lascia il pedale. La vettura non è dotata di un freno a parte. Non usare il modello in salita oppure discesa, si rischia di perdere e/o danneggiare il modello e altri. È indispensabile assicurare che la macchina si muove da sola.
- Non usate il modello nelle vicinanze di stazione radio, linea di alta tensione, casse di trasformazione oppure simile. Queste installazioni causano disturbi frequenza che portano alla perdita del controllo fino alla perdita del modello.
- Tenete mani, capelli e parti svolazzanti lontane da parti rotabili.
- Non usare il modello in ambiente umido, sotto la pioggia oppure aeree bagnate. Rischio di malfunzionamento e danni.
- Il modello non è impermeabile e non è protetto da spruzzi d'acqua. Operare solo su superfici pavimentate (ad esempio, pietre da pavimentazione). Il modello non è adatto per i prati o altre superfici sporche.

**ES**

- El modelo frena automáticamente cuando el niño deja el pedal. El vehículo no tiene frenos separados. No usar el modelo en subidas o declive, riesgo de perder o dañar el modelo. Asegurarse de que el vehículo no se mueve.
- No haga funcionar su modelo en las proximidades de las estaciones de radio, líneas eléctricas, cajas de transformadores, o como! Esto significa que puede la interferencia de radio principal causa la pérdida de control sobre el modelo!
- Mantenga las manos, cabello, la ropa lejos de los artículos de la rotación.
- No usar el modelo en habitaciones o salas con alta humedad, en la lluvia o en superficies mojadas, hay riesgo de mal funcionamiento o se puede dañar la electrónica o en la caja.
- El modelo no es impermeable y no está protegido de salpicaduras. Usar solamente en superficies pavimentadas (por ejemplo, piedras de pavimento). El modelo es adecuado para prados o otras superficies impuros.



## DE - Fehlerbehebung

### 1. Das Fahrzeug fährt nicht

- Der Akku ist nicht ausreichend geladen.  
Nach jedem Gebrauch bzw. ein Mal im Monat sollte der Akku geladen werden.  
Laden Sie nie länger als 15 Std.
  - Wärmesicherung  
Das Fahrzeug ist mit einer selbstrückstellenden Sicherung ausgestattet. Wenn das Fahrzeug überlastet oder falsch benutzt wird, schaltet die selbstrückstellende Sicherung für ca. 5 - 20 Sek. ab, bevor sie wieder in Einsatz geht.  
Um das Abschalten der Sicherung zu vermeiden, gehen Sie wie folgt vor:  
**NICHT** überladen. Maximalgewicht 35 kg.  
**KEINE** Steigungen fahren.  
**NICHT** in befestigte Gegenstände fahren.  
Das Durchdrehen der Räder könnte den Motor überhitzen.  
**NICHT** bei sehr heißem Wetter fahren. Die Bauteile können überhitzen.  
**KEINE** Änderungen bzw. Ergänzungen an den elektronischen Bauteilen vornehmen.  
Es könnte ein Kurzschluss entstehen
  - Batterieverbinder oder Kabel sind lose.  
Vergewissern Sie sich, dass alle Kabel fest verbunden sind.
  - Batterie ist beschädigt. Die Batterie muss ersetzt werden.
  - Elektrische Komponenten sind beschädigt. Wasser kann das Produkt korrodieren, loser Schmutz, Kies oder Sand kann den Schalter verklemmen.
  - Motor ist beschädigt. Der Motor muss repariert oder ersetzt werden
- ### 2. Der Akku lässt sich nicht laden
- Batterieanschlüsse oder Adapter sind lose. Vergewissern Sie sich, dass die Batterieanschlüsse und Adapter fest verbunden sind.
  - Das Ladegerät ist nicht richtig eingesteckt. Vergewissern Sie sich, dass das Ladegerät richtig in die Steckdose eingesteckt wurde und auch Strom durch fließt.
  - Ladegerät funktioniert nicht. Ist das Ladegerät während dem Laden warm?  
Wenn nicht, könnte es beschädigt sein.
- ### 3. Die Fahrzeit ist sehr gering
- Der Akku ist nicht vollgeladen.  
Evtl. laden Sie den Akku nicht lange genug. Nach jedem Gebrauch oder ein Mal im Monat sollte der Akku geladen werden. Laden Sie nie länger als 15 Std.
  - Der Akku ist alt. Der Akku wird seine Akkuleistung verlieren. Je nach Gebrauch und anderen Gegebenheiten werden Sie den Akku ein bis drei Jahre verwenden können. Tauschen Sie alte und defekte Akkus aus.
- ### 4. Der Akku summt oder gurgelt beim Laden
- Dies ist normal und kein Grund zur Besorgnis.  
Es können auch Geräusche beim Laden entstehen.
- ### 5. Das Ladegerät wird während des Ladens warm
- Dies ist normal und kein Grund zur Besorgnis.

## GB - Troubleshooting

### 1. The vehicle does not run

- The battery may low on power. After each use, or once a month minimum, charge the battery. Do not leave the battery on the charger for more than 15 hours.
- Thermal fuse has tripped. The vehicle is equipped with a self-resetting fuse. When the vehicle is overloaded or operated incorrectly, the self-resetting fuse will be cut off for 5 - 20 seconds before becoming operational again. cut off the power, follow these guidelines:  
**DO NOT** overload the vehicle. Maximum weight allowed: 35 kg  
**DO NOT** drive up steep slopes.  
**DO NOT** drive into fixed objects, which may cause the wheels to spin, causing the motor to overheat.  
**DO NOT** drive in very hot weather, components may overheat.  
**DO NOT** tamper with the electric system,  
Doing so may create a short circuit, causing the fuse to trip.
- Battery connector or wires are loose.  
Make Sure the battery connectors are firmly plugged in to each other.
- Battery is dead. Have you properly maintained the battery according to the directions? Is the battery old? Your battery may need to be replaced.
- Electric system is damaged. Water may have corroded the system, or loose dirt, gravel or sand might have jammed the switch.
- Motor is damaged. The motor needs professional repair.

### 2. The battery will not recharge

- Battery connector or adapter connector is loose. Make sure the battery connector and adapter connector are firmly plugged together.
- Charger is not plugged in. Make sure the charger is plugged into the wall outlet and the power flow to the outlet is on.
- Charger is not working. Is the charger warm while charging? If not, the charger may.

### 3. The vehicle does not run very long.

- Battery may be undercharged. You may not be charging the battery long enough. After each use, or once a month minimum, charge the battery. Do not leave the battery on the charger for more than 15 hours.
- Battery is old. The battery will eventually lose the ability to hold a charge. Depending on the amount of use, and varying conditions, the battery should operate for one to three years. Replace the battery with a new one.

### 4. Battery buzzes or gurgles when charging.

- This is normal and not a cause for concern.  
It may also be silent when charging, which is also normal.

### 5. Charger feels warm when recharging battery.

- This is normal and not a cause for concern.

## FR - Résolution des problèmes

### 1. La voiture n'avance pas

- L'accu n'est pas assez chargé Après chaque utilisation ou un minimum d'une fois par mois il faut charger l'accu, mais surtout pas plus longtemps que 15 heures.
- Protection contre la surchauffe. La voiture est équipée d'un fusible auto réarmable. Si celle-ci est surchargée ou mal utilisée le fusible de sécurité va sauter et interrompre la possibilité d'utilisation pour une durée entre 5 et 20 secondes, ensuite celui-ci s'armera à nouveau et vous pourrez utiliser votre voiture.  
Afin d'éviter de déclencher le fusible, respectez les consignes suivantes:  
**NE SURCHARGEZ PAS VOTRE VOITURE.** Charge maximale de 35 kg.  
**N'UTILISEZ PAS DE REMORQUE** ou autre objet tractable.  
**NE MONTEZ PAS DE PENTES RAIDES.**  
**ÉVITEZ TOUTE COLLISION** avec des objets fixes.  
Le patinage des roues peut faire surchauffer le moteur.  
**NE ROULEZ PAS PAR TEMPS CHAUD.** Les composants pourraient surchauffer.  
**N'EFFECTUEZ AUCUNE MODIFICATION**  
ou ajout au niveau des composants électroniques, il y a danger de court-circuit.
- L'écrou de fixation de roue n'est pas serré Si l'écrou de fixation de roue n'est pas bien serré les roues ne s'engageront pas dans les pignons. Serrez correctement les écrous sans pour autant trop appliquer de force.
- Les prises vers l'accu ne sont pas serrées ou pas connectées du tout Assurez-vous que les contacts électriques sont correctement réalisés et que tous les câbles sont bien branchés.
- L'accu est endommagé. Remplacez l'accu.
- Des composants électroniques sont endommagés L'eau peut oxyder votre modèle, la poussière, le sable et le gravier peut coincer l'interrupteur.

- Le moteur est endommagé. Le moteur doit être réparé ou remplacé
- ### 2. L'accu ne veut pas se charger
- Le connecteur de votre batterie ou de l'adaptateur ne fait pas correctement contact. Assurez-vous de la bonne connexion entre les éléments.
  - Le chargeur n'est pas correctement branché. Assurez-vous que celui-ci soit correctement branché sur la prise secteur et que le courant passe normalement dans les câbles.
  - Le chargeur ne fonctionne pas. Est-ce que le chargeur chauffe lors de la charge? Si cela n'est pas le cas celui-ci pourrait être défectueux.
- ### 3. Le temps d'utilisation est très faible
- L'accu n'est pas complètement chargé. Vous ne chargez éventuellement pas assez longtemps votre accu, il est également très conseillé de recharger au minimum une fois par mois votre accu pendant. Ne chargez pas plus longtemps que 15 heures.
  - L'accu est trop vieux. L'accu perd de sa puissance avec le temps. En fonction de l'utilisation et d'autres paramètres vous pourrez utiliser votre accu entre 1 et 3 ans. Remplacez votre accu trop vieux ou défectueux par un nouveau.
- ### 4. L'accu émet un bruit lors de la charge.
- Cela est normal, vous n'avez aucune raison de vous inquiéter. Il est également possible d'entendre des petits bruits lors de la charge, cela est normal.
- ### 5. Le chargeur chauffe lors de la charge
- Cela n'est pas grave, aucune raison de s'alarmer.

## IT - Risoluzione di problemi

### 1. Il veicolo non funziona

- La batteria non è sufficientemente carica. Dopo ogni uso o una volta al mese la batteria si deve caricare. Non più di 15 ore.
- Fusibile termico. Il veicolo è dotato di un fusibile ripristinabile. Quando il veicolo sovraccarica o viene utilizzato in modo non corretto, si spegne il fusibile per ca. 5-20 secondi prima che va di nuovo in azione. Il fusibile si trova sotto il sedile  
Per evitare di spegnere il fusibile, procedere come segue:  
**NON** sovraccaricare. Peso massimo 35 kg.  
**NO** tirare rimorchi o roba varia con il veicolo.  
**NON** guidare su una salita.  
**NON** guidare su oggetti fissi. La rotazione delle ruote potrebbe surriscaldare il motore.  
**NON** usare il veicolo con un clima molto caldo. I componenti si possono surriscaldare.
- Connettori di batteria o cavi sono sfuse Assicurarsi che tutti i cavi sono collegati bene.
- Batteria è danneggiata. La batteria deve essere cambiata.
- Componenti elettrici sono danneggiati.  
L'acciaia può corrodere il prodotto, sporcizia, ghiaia o sabbia può bloccare l'interruptore.
- Motore e danneggiato Il motore deve essere riparato o sostituito

### 2. La batteria non si carica

- Connettori batteria o adattatori sono sfuse Assicurarsi che i connettori di batteria e adattatori sono collegati bene.
- Il caricatore non è collegato correttamente Assicurarsi che il caricatore sia collegato alla presa di corrente e se passa corrente.
- Caricatore non funziona  
Il caricatore è caldo durante la carica? In caso contrario, può essere danneggiato.

### 3. La durata di guida è poca

- La batteria non è completamente carica. Forse la batteria non è stata caricata a lungo. Dopo ogni utilizzo o una volta al mese si deve caricare la batteria. Non più di 15 ore.
- La batteria è vecchia.  
La batteria perderà la sua potenza. A secondo dell'uso e altre condizioni è possibile utilizzare la batteria uno o tre anni. Sostituire la batteria vecchia e difettosa con una nuova.

### 4. La batteria ronza o gorgoglia

- Questo è normale e non le deve preoccupare.  
Anche mentre si carica possono sorgere deirumori, questo è normale.

### 5. Il caricatore si riscalda mentre carica

- Questo è normale non deve essere causa di preoccupazione

## ES - Solución de problemas

### 1. El vehículo no funciona

- La batería no está suficientemente cargada. Después de cada uso o una vez al mes, la batería se debe cargar. No más de 15 horas.
- El fusible térmico. El vehículo está equipado con un fusible rearme automático. Cuando el vehículo está sobre cargado o se usa incorrectamente, se apaga el fusible de rearme automático durante unos 5 - 20 segundos, antes de que se usa. El fusible rearmable se encuentra bajo del asiento  
Para evitar de que se apague la seguridad, proceda de la siguiente manera:  
**NO** sobrecargar. Peso máximo 35 kg.  
**NO** usar remolques o otras cosas con el vehículo.  
**NO** marchar en una subida.  
**NO** marchar en objetos fijos. El giro de ruedas podría sobrecalentar el motor.  
**NO** usar el vehículo cuando el tiempo es muy caliente. Piezas se pueden sobrecalentar.  
**NO** cambiar o adicionar a los componentes electrónico. Podría causar un cortocircuito.
- Tuerca está floja  
Si la tuerca no están suficiente aprieta, las ruedas no funcionan con el engranaje. Apretar las tuercas y asegúrese de que no se aprieta demasiado.
- Conexion de batería o cable están sueltos  
Asegúrese de que todos los cables están conectados bien.
- Batería está estropeada. Cambiar la batería.
- Los componentes eléctricos están dañados. El agua puede corroer en el producto, mugre suelta, grava o arena pueden atascar el interruptor.
- Motor está estropeado. El motor se tiene que reparar o cambiar.

### 2. La batería no se carga

- Conectores o adaptadores están sueltos  
Asegúrese de que los conectores de batería y adaptador están conectados.
- El cargador no está enchufado bien. Asegúrese de que el cargador está enchufado en la toma de corriente y que la corriente fluye a través de la toma de corriente.
- El cargador no funciona  
El cargador está caliente durante la carga? Si no puede ser estropeado.

### 3. El tiempo de viaje es muy baja

- La batería no está completamente cargada Es posible que no cargamos la batería suficientemente. Después de cada uso o una vez al mes, la batería se debe cargar. Nunca cargar más de 15 horas.
- La batería es vieja  
La batería perderá su potencia de carga. Depende del uso y otros factores, se pueden usar la batería uno a tres años. Cambiar la batería vieja o defectuosa por una nueva.

### 4. La batería está tarareando o gorgotea en la carga

- Es normal y no motivo de preocupación. También se pueden encontrar ruidos durante la carga, esto es normal.

### 5. El cargador se calienta durante la carga

- Esto es normal y no es motivo de preocupación.





#### DE - Entsorgungshinweise

Elektrogeräte dürfen nicht im Hausmüll entsorgt werden, sondern müssen getrennt entsorgt werden. Sie sind verpflichtet, die Batterien – wenn möglich – herauszunehmen und das Elektroaltgerät bei den kommunalen Sammelstellen abzugeben. Sollten sich personenbezogene Daten auf dem Elektroaltgerät befinden, müssen diese von Ihnen selbst entfernt werden.

#### GB - Disposal restrictions

Electrical appliances must not be disposed of in domestic waste and must be disposed of separately. You are obliged to take out the batteries, if possible, and to dispose of the electrical equipment at the communal collection points. Should personal data be stored on the electrical appliance you must remove them by yourself.

#### FR - Consignes de recyclage

Les appareils électriques ne doivent strictement pas être jetés dans les ordures ménagères, mais doivent être jetés séparément.

Vous êtes tenues dans la possibilité – de déposer vos piles et appareils électriques dans les centres communaux de collectes. Si des informations personnelles sont présents sur les appareils électriques, celles-ci doivent être retirés par vous-même avant tout élimination du produit.

#### IT - Istruzioni per lo smaltimento

Apparecchi elettrici non devono essere smaltiti nei rifiuti domestici, ma devono essere smaltiti separatamente. Siete obbligati di rimuovere le batterie e portare l'apparecchio elettrico vecchi ai punti di raccolta comunali. Qualora ci sono dati personali sul apparecchio elettrico, devono essere rimossi da voi stessi.

#### ES - Notas sobre el reciclado

Aparatos eléctricos no pueden desecharse en la basura doméstica, pero se deben desechar de forma separada. Usted está obligado, a quitar las baterías y llevar los aparatos eléctricos viejos en los puntos de recogida comunales. En caso de que hay datos personales en el aparato eléctrico se deben remover de usted mismo



#### DE - Entsorgungshinweise

Batterien und Akkumulatoren dürfen nicht im Hausmüll entsorgt werden sondern müssen getrennt entsorgt werden. Sie sind verpflichtet, Alt-Batterien der fachgerechten Entsorgung (getrennte Sammlung) zuzuführen. Nach Gebrauch können Sie Batterien unentgeltlich im Handelsgeschäft zurückgeben. Nachdem Batterien Stoffe enthalten, die reizend wirken, Allergien auslösen können oder hochreaktiv sind, ist die getrennte Sammlung und ordnungsgemäße Verwertung wichtig für die Umwelt und Ihre Gesundheit. Sofern die Batterien unterhalb der durchgestrichenen Abfalltonne auf Rädern mit einem chemischen Zeichen Hg, Cd oder Pb gekennzeichnet ist, bedeutet dies, dass diese mehr als 0,0005 % Quecksilber (Hg), mehr als 0,002 % Cadmium (Cd) oder mehr als 0,004 % Blei (Pb) enthält.

#### GB - Disposal restrictions

Batteries and accumulators must not be disposed of in domestic waste. You are obliged to dispose of batteries (separate collection) appropriately. After use you can return batteries free of charge to the retail store. As batteries contain substances that can be irritant, can cause allergy and are highly reactive, separate collections and proper recycling is important to the environment and to your health. If the batteries are marked with a chemical symbol Hg, Cd or Pb below the crossed-out waste bin on wheels it refers to that more than 0,0005% of mercury (Hg), more than 0,002% of cadmium (Cd) or more than 0,004% Lead (Pb) is included.

#### FR - Consignes de recyclage

Les piles et les accumulateurs ne doivent strictement pas être jetés avec les ordures ménagères, mais doivent être jetés séparément. Vous êtes tenues de déposer vos piles usagés dans les centres communaux de collecte (collecte sélective). Après tout utilisation, vous avez la possibilité de retourner vos piles gratuitement chez des commerçants. Dès lors que les piles contiennent des substances qui peuvent causés des irritations et pouvant provoquer des allergies, il est recommandé d'effectuer la collecte et le recyclage comme recommandé, ce qui est très important

pour l'environnement et votre santé. Dans la mesure où vous visualiser un symbole de poubelle avec roulettes et une croix, mis en évidence avec un symbole chimique Hg, Cd ou Pb, cela signifie que ces piles contiennent plus de 0,0005% de mercure (Hg), plus de plus de 0,002% de cadmium (Cd), ou plus de 0,004% de plomb (Pb).

#### IT - Istruzioni per lo smaltimento

Batterie e gli accumulatori non devono essere smaltiti nei rifiuti domestici, ma devono essere smaltiti separatamente. Siete obbligati di eseguire lo smaltimento professionale delle batterie vecchie (raccolta differenziata). È possibile restituire le batterie dopo l'uso gratuitamente nelle attività commerciali. Dato che le batterie contengono delle sostanze, che provocano irritazione, possono causare allergie o sono altamente reattivi, la raccolta differenziata e il riciclaggio sono importanti per l'ambiente e la sua salute. Se le batterie, a disotto del "bidone a ruote cancellato" sono segnati con un simbolo chimico Hg, Cd o Pb, significa che questi contengono più di 0,0005 % Mercurio (Hg), più di 0,002 % Cadmio (Cd) o più di 0,004 % Piombo (Pb).

#### ES - Notas sobre el reciclado

Baterías y acumuladores no deben desecharse en la basura doméstica, pero se deben desechar de forma separada. Usted está obligado, a realizar la eliminación profesional de las baterías viejas (recogida selectiva). Es posible devolver las baterías después de su uso de forma gratuita en las actividades comerciales. Dado que las baterías contienen sustancias que causan irritación, pueden causar alergias o son altamente reactivos, la recogida selectiva y el reciclaje son importantes para el ambiente y su salud. Si las baterías, por debajo del "bidón con ruedas borrado" están marcados con un símbolo químico, Hg, Cd o Pb, significa que contiene más de un 0,0005 % de Mercurio (Hg), más de 0,002 % de Cadmio (Cd) o más de 0,004 % de Plomo (Pb).

#### DE - Servicehändler

#### GB - Service centre

#### Reitter Modellbau Versand

Patricia Reitter

Degerfeldstrasse 11  
72461 Albstadt

Tel 07432 9802700  
Fax 07432 2009594

Mail [info@modellbauversand.de](mailto:info@modellbauversand.de)  
Web [www.modellbauversand.de](http://www.modellbauversand.de)

DE

#### FR - Revendeur de service

#### IT - Centro assistenza

#### Bay-Tec Modelltechnik

Martin Schaaf

Am Bahndamm 6  
86650 Wemding

Tel 07151 5002192  
Fax 07151 5002193

Mail [info@bay-tec.de](mailto:info@bay-tec.de)  
Web [www.bay-tec.de](http://www.bay-tec.de)

DE

#### ES - Servicio asistencia

#### Extra Trade

Rudolf Müller & Gerrit Müller GdbR

Lindenstraße 82  
66787 Wadgassen

Tel 06834 9604952  
Fax 06834 9604963

Mail [info@extra-trade.de](mailto:info@extra-trade.de)  
Web [www.extra-trade.de](http://www.extra-trade.de)

DE

#### Modellbau Zentral

Peter Hofer

Bresteneggstrasse 2  
CH -6460 Altdorf

Tel +41 794296225  
Fax +41 418700213

Mail [info@modellbau-zentral.ch](mailto:info@modellbau-zentral.ch)  
Web [www.modellbau-zentral.ch](http://www.modellbau-zentral.ch)

CH

#### Sigi's Modellbau Shop

Siegfried Costa

Bundesstr. 30  
AT -6923 Lauterach

Tel +43 557483657  
Fax +43 557483657

Mail [Sigi@playland-modellbau.at](mailto:Sigi@playland-modellbau.at)  
Web [www.playland-modellbau.at](http://www.playland-modellbau.at)

AT