

size: 145x210 mm



Bedienungsanleitung

Bitte lesen und aufbewahren

Maschinenuntergestell



Diese Bedienungsanleitung ist eine Original-Bedienungsanleitung

INHALTSVERZEICHNIS

Sicherheitshinweise Seite 3
 Lieferumfang Seite 3
 Technische Daten Seite 4
 Montage Seite 4
 Garantiebedingungen Seite 5

ZEICHENERKLÄRUNG

Gehörschutz tragen
 Schutzbrille tragen
 Staubmaske tragen
 Schutzhandschuhe tragen
 Bedienungsanleitung lesen

2

SICHERHEITSHINWEISE

- Kontrollieren Sie das Produkt auf eventuelle Beschädigungen, bevor Sie es benutzen. Ein Beschädigtes Produkt darf nicht mehr verwendet werden.
- Stellen Sie das Untergestell immer auf einem stabilen und geraden Untergrund auf und richten Sie das Untergestell vor Benutzung aus.
- Stellen Sie vor Benutzung sicher, dass die Sicherungsbügel und -bolzen fest eingerastet und verriegelt sind.
- Überlasten Sie das Produkt nicht.
- Das Produkt ist nicht als Trittleiter oder Gerüstbock geeignet.
- Legen Sie auf das Produkt keine Last auf, welche seitlich übersteht.
- Das Maschinenuntergestell sollte nur während der Arbeit und nicht durchgehend belastet werden.
- Achten Sie darauf, dass Sie beim Aufstellen des Maschinenuntergestells nicht Ihre Finger im Klappsystem einklemmen.
- Verwenden Sie immer den Endanschlag.
- Allzweck-Maschinenuntergestell zur Verwendung im Haushalt und Hobbyzwecken. Nicht für gewerbliche Nutzung!

LIEFERUMFANG

Nr.	Bezeichnung	Stk.
1	Untergestell	1
2	Drehrad	4
3	Bolzen + Muttern + Unterlegscheiben	4
4	Auflage für Werkstücke	2
5	Stützen	2
6	Verlängerungsschiene	2



3

TECHNISCHE DATEN

Max. Belastbarkeit:	150 kg
Min. / max. Arbeitshöhe	825- 935 mm

MONTAGE

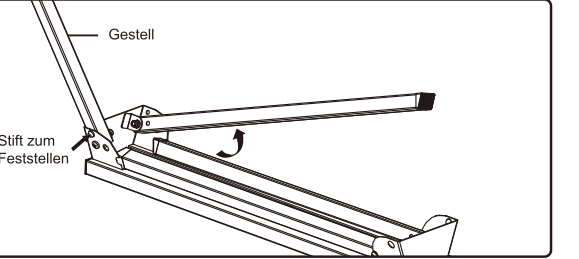
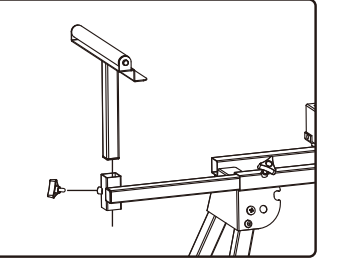
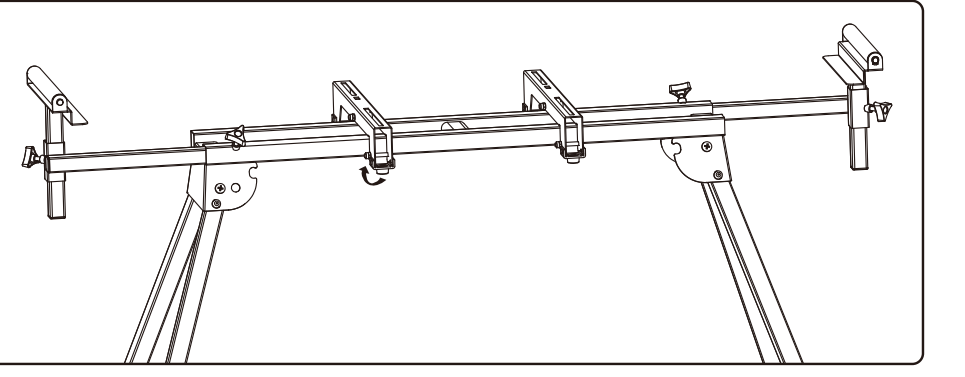
4

WICHTIGE GARANTIEUNTERLAGEN – UNBEDINGT AUFBEWAHREN !!!

**Maschinenuntergestell
 Model YH-MS050C
 EAN 4260672261291**



Liebe Kundin, lieber Kunde,
 unsere **HICRAFT TOOLS** Produkte unterliegen einer strengen Qualitätskontrolle. Sollte dieses Gerät wider Erwarten nicht einwandfrei funktionieren, kontaktieren Sie bitte zuerst unseren untenstehenden Kundendienst. Nur so ist ein kostenfreier Versand oder Abholservice möglich.

Die Garantiezeit beträgt 36 Monate und beginnt am Tag des Kaufes. Bitte bewahren Sie den Kassenschein, als Nachweis für den Kauf auf.

Allgemeine Garantiebedingungen:
 Garantiansprüche auf Grund von Material- und Fertigungsfehlern werden entsprechend den nachfolgenden Garantiebestimmungen geregelt:

1. Die Garantie besteht nur für Mängel, die durch Material- und Fertigungsfehler auftreten. Ausgeschlossen sind Mängel, die durch gewerblichen Gebrauch, unsachgemäße Anwendung oder Gewalteinwirkung verursacht worden sind.
2. Innerhalb der Garantiefrist bleibt es dem Hersteller überlassen die defekten Teile kostenlos zu ersetzen oder zu reparieren. Weitergehende Ansprüche, insbesondere Schadenersatz, sind ausgeschlossen.
3. Die Garantiezeit wird durch die Gewährleistung nicht verlängert. Das gilt auch für ersetzte und reparierte Teile.
4. Mit Reparaturen und Gerätemontagen durch nicht autorisierte Personen oder Servicestellen erlischt die Garantie.
5. Von der Garantie ausgeschlossen sind:
 - Transportschäden
 - Schäden durch Nichtbeachtung der Bedienungsanleitung
 - Schäden durch unsachgemäßen Gebrauch
6. Eventuell schon beim Kauf vorhandene Schäden und Mängel müssen sofort nach dem Auspacken gemeldet werden, spätestens aber zwei Tage nach Kaufdatum.

Nach Ablauf der Garantiezeit anfallende Reparaturen sind kostenpflichtig.
 Ihre gesetzlichen Rechte werden durch diese Garantie nicht eingeschränkt.
 Im Garantie- und Servicefall immer mit dem Kundendienst Kontakt aufnehmen.

Hergestellt für:
 HICRAFT GmbH
 Niederbergheimer Str. 11a, D-59494 Soest
 Hotline : 02921/3703090
 Email: service@hicraft.de

5

6

6

6