

DE Monitorhaltearm für Tisch-Installation
EN Monitor arm to install on your desk
FR Bras de support de moniteur pour installation sur table
IT Braccio per monitor (montaggio su scrivania)
ES Soporte de monitor con brazo para instalación en mesa
NL Monitorarm voor montage op tafel/bureau
SE Skärmfäste för bordsmontage
PL Biurkowy uchwyt do monitora

Sicherheitshinweise
 Lesen Sie vor der Montage der Monitorhalterung die gesamte Anleitung sorgfältig durch. Bei Fragen zum Produkt kontaktieren Sie bitte unseren technischen Support.
ACHTUNG Enthält unter hohem Druck stehende Gasfedern! Gasdruckfederarm niemals öffnen, demontieren oder starken Erschütterungen, Schlägen oder offenem Feuer aussetzen.
VORSICHT Die Verwendung von Monitoren, die das zulässige Gewicht überschreiten, kann schwere Schäden oder Verletzungen zur Folge haben. Stellen Sie sicher, dass Ihr Monitor sowie eventuelle Zubehörteile der maximalen Traglast des Monitorarms entsprechen.
VORSICHT Erstickungsgefahr durch verschluckbare Kleinteile - Produkt von Kleinkindern fernhalten.
HINWEIS Gleichen Sie vor der Montage alle erhaltenen Bauteile mit der Bauteilliste ab. Bei beschädigten oder fehlenden Teilen kontaktieren Sie bitte unseren technischen Support.

Safety instructions
 Read the entire instruction manual carefully. If you have any questions, please contact our technical support.
CAUTION: Contains gas spring under high pressure! Never open or dismantle the gas spring arm or expose it to strong vibrations, blows or open fire.
WARNING: If used with monitors that exceed the maximum weight, this may result in damage or injury. Make sure that your monitor and any other accessories meet the maximum weight capacity of the wall mount.
WARNING: Choking Hazard due to small parts that could be swallowed. Keep away from children.
NOTE: Please ensure that you have received all parts before installing the product. If any parts are faulty or missing, please contact our technical support.

Consignes de sécurité
 Lisez attentivement l'ensemble des instructions avant d'installer le support de moniteur. Pour toute question concernant le produit, veuillez contacter notre service d'assistance technique.
ATTENTION Contient un ressort à gaz sous haute pression! Ne jamais ouvrir, démonter ou exposer le bras du vérin à gaz à de fortes secousses, des coups ou des flammes nues.
AVERTISSEMENT L'utilisation de moniteurs dépassant le poids autorisé peut entraîner de graves dommages ou blessures. Assurez-vous que votre moniteur et ses éventuels accessoires correspondent à la charge maximale du bras du moniteur.
AVERTISSEMENT Risque d'étouffement dû à de petites pièces pouvant être avalées - Tenir le produit hors de portée des jeunes enfants.
REMARQUE Avant le montage, comparez tous les composants reçus avec la liste des composants. Si des pièces sont endommagées ou manquantes, veuillez contacter notre service d'assistance technique.

Avvertenze di sicurezza
 Leggere attentamente tutte le istruzioni prima di installare il braccio per monitor. Per qualsiasi domanda sul prodotto, si prega di contattare il nostro supporto tecnico.
ATTENZIONE Contiene una molla a gas ad alta pressione! Non aprire o smontare mai il braccio della molla a gas o esporlo a forti vibrazioni, colpi o fuoco aperto.
ATTENZIONE L'uso con i monitor che superano il peso consentito può causare danni o lesioni. Assicurarsi che il Suo monitor e gli eventuali accessori non superino la portata massima del braccio.
ATTENZIONE Tenere fuori dalla portata dei bambini - Pericolo di soffocamento a causa di piccole parti!
NOTA Prima del montaggio, controllare con l'elenco delle parti se le parti ricevute siano complete. In caso di parti danneggiate o mancanti, si prega di contattare il nostro supporto tecnico.

Indicaciones de seguridad
 Lea todo el manual de instrucciones antes de empezar la instalación y el montaje del soporte. Si tiene alguna duda, le rogamos que se ponga en contacto con nuestro servicio técnico.
ADVERTENCIA: Contiene un resorte de gas a alta presión! Nunca abra o desmonte el brazo del resorte de gas, ni lo exponga a fuertes vibraciones, golpes o fuego abierto.
PRECAUCIÓN: La utilización de monitores que exceden la carga máxima puede causar daños o lesiones graves. Asegúrese de que su monitor incluya posibles accesorios correspondan a la carga máxima del brazo de soporte indicado.
ADVERTENCIA: Peligro de asfixia debido a piezas pequeñas - mantenga el artículo fuera del alcance de los niños.
NOTA: Antes del montaje, compare todos los componentes recibidos con la lista de componentes. En caso de que haya partes dañadas o que falten, por favor póngase en contacto con nuestro servicio técnico.

Veiligheidsinstructies
 Lees de volledige handleiding nauwkeurig door voordat u het product installeert. Als u vragen heeft over het product, gelieve onze klantendienst te contacteren.
OPGELET: bevat gasveer onder hoge druk! Open of demonteer de gasveerarm nooit en laat hem niet in contact komen met hevige trillingen, slagen of open vuur.
VOORZICHTIG: als u schermen gebruikt die meer wegen dan is aangegeven, kan dit leiden tot schade of letsels. Zorg ervoor dat uw scherm en eventuele accessoires overeenstemmen met de maximale draagkracht van de monitorarm.
VOORZICHTIG: verstikingsgevaar door kleine inslikbare onderdelen. Het product uit de buurt van kinderen houden.
OPMERKING: controleer eerst of alle onderdelen in de verpakking zitten. Als er beschadigde of defecte onderdelen zijn, gelieve onze klantendienst te contacteren.

Säkerhetsanvisningar
 Läs igenom bruksanvisningen noggrant innan monteringen och användningen. Har du frågor om produkten ber vi dig kontakta vår tekniska support.
WARNING: Produkten innehåller en gasfjäder som har ett högt tryck! Gasfjäderarmen får därför aldrig öppnas, demonteras eller utsättas för kraftiga vibrationer, slag eller öppen låga.
OBST: Överskrid aldrig den maximala belastningen. Vid en användning av skärmar som överskrider den angivna vikten kan allvariga person- och sakskadorna uppstå. Kontrollera därför att skärm och eventuella tillbehör inte överskrider den tillåtna belastningsvikten.
WARNING: Produkten innehåller smådelar som innebär en kvävningsrisk - förvara därför produkten och tillbehören utom räckhåll för barn.
OBST: Kontrollera alla medföljande delar före monteringen (se lista). Om delar saknas eller uppvisar fel/skador ber vi dig att kontakta vår tekniska support.

Informacje dotyczące bezpieczeństwa
 Przed przystąpieniem do montażu należy dokładnie przeczytać niniejszą instrukcję. W razie pytań dotyczących produktu prosimy skontaktować się z naszym działem technicznym.
UWAGA: produkt wyposażony został w sprężynę gazową znajdującą się pod wysokim ciśnieniem! Nie wolno otwierać ani demontować ramienia ze sprężyną gazową, nie narażać go na silne wibracje, uderzenia lub działanie otwartego ognia.
UWAGA: mocowanie monitorów przekraczających dopuszczalny udźwigny uchwytu grozi uszkodzeniem produktu lub okaleczeniem ciała. Waga monitora wraz z częściami montażowymi powinna odpowiadać maksymalnemu udźwignięciu uchwytu.
UWAGA: Produkt należy przechowywać z dala od dzieci, gdyż zawiera małe części stwarzające ryzyko zadławienia.
UWAGA: Przed montażem należy upewnić się, porównując dostarczone części montażowe z listą dołączoną do produktu, że dostarczone zostały wszystkie elementy zestawu. W przypadku brakujących lub uszkodzonych części prosimy skontaktować się z naszym działem technicznym.

DE Anleitung / EN Manual / FR Mode d'emploi / IT Istruzioni
ES Indicaciones de seguridad NL Handleiding / SE Bruksanvisning / PL Instrukcja montażu

Lieferumfang
 Nicht im Lieferumfang enthalten: Bleistift, Maßband/Zollstock, Kreuzschlitz-Schraubendreher

Included in delivery
 Not included: Pencil, tape measure/ruler, croshead screwdriver

Contenu de la livraison
 Non inclus dans la livraison: crayon, mètre ruban/mètre pliant, tournevis cruciforme

Incluso nella consegna
 Non inclusi nella consegna: matita, metro a nastro/regola in pollici, cacciavite Phillips (testa a croce)

Volumen de suministro
 No están incluidas en el volumen de suministro: lápiz, cinta métrica, destornillador Phillips

Leveringsinhoud
 Niet inbegrepen: potlood, meetlint/liniaal, kruiskopschroevendraaier

Leveransomfattning
 Ingår EJ i leveransen: blyertspenna, måttband/tumstock, stjämskruvsmejsel

Zawartość przesyłki
 Nie wchodzące w zakres dostawy: ołówek, centymetr krawiecki/miarka, śrubokręt krzyżowy

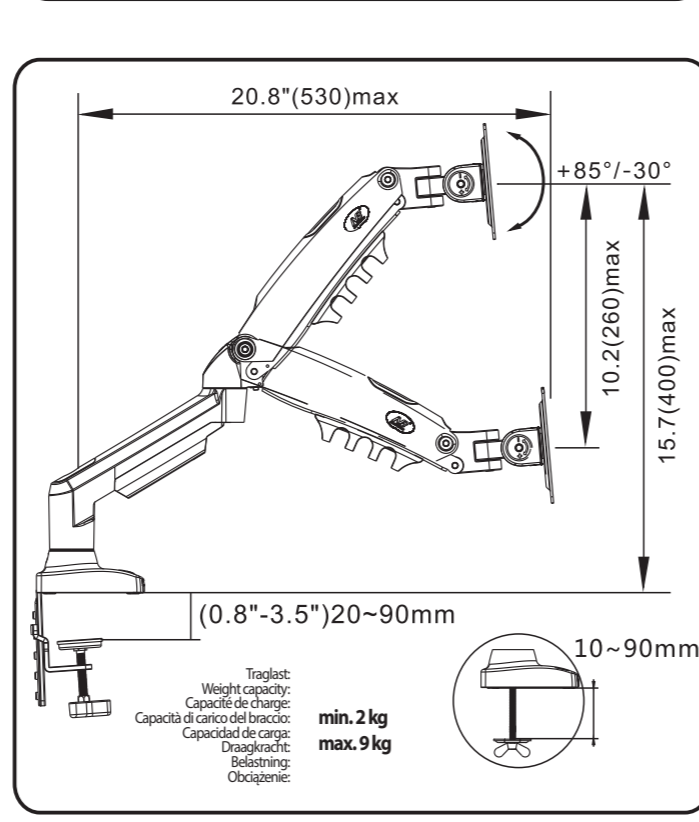
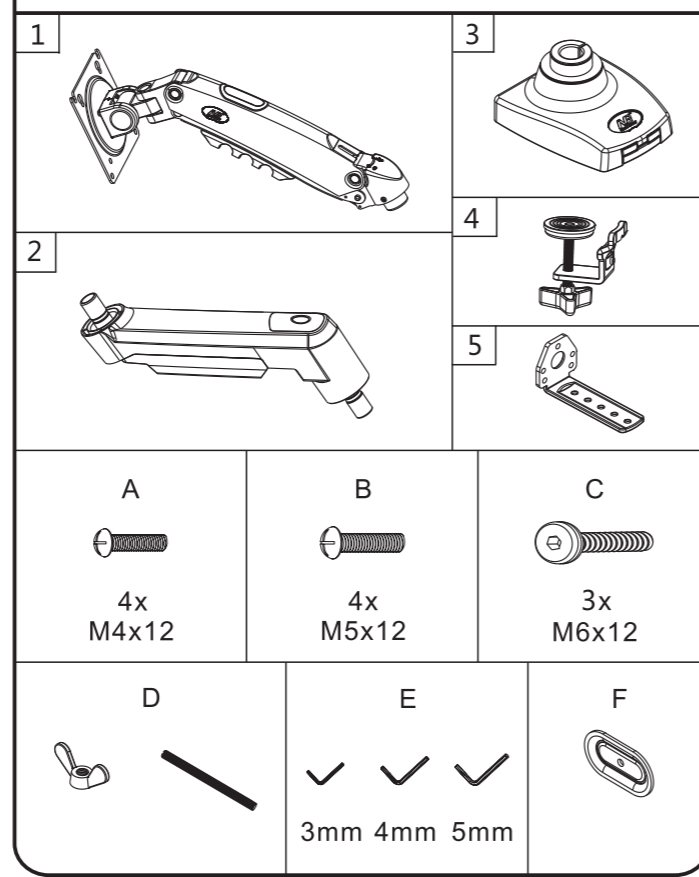

DE Montage am Tischplattenrand / EN Mounting on the edge of the desk
FR Montage sur le bord du plateau de table / IT Montaggio sul bordo del piano della scrivania
ES Montaje en el borde de escritorio / NL Montage aan de tafel-/bureauroand
SE Montering på bordsskivans kant / PL Montaż na krawędzi blatu biurka lub stołu

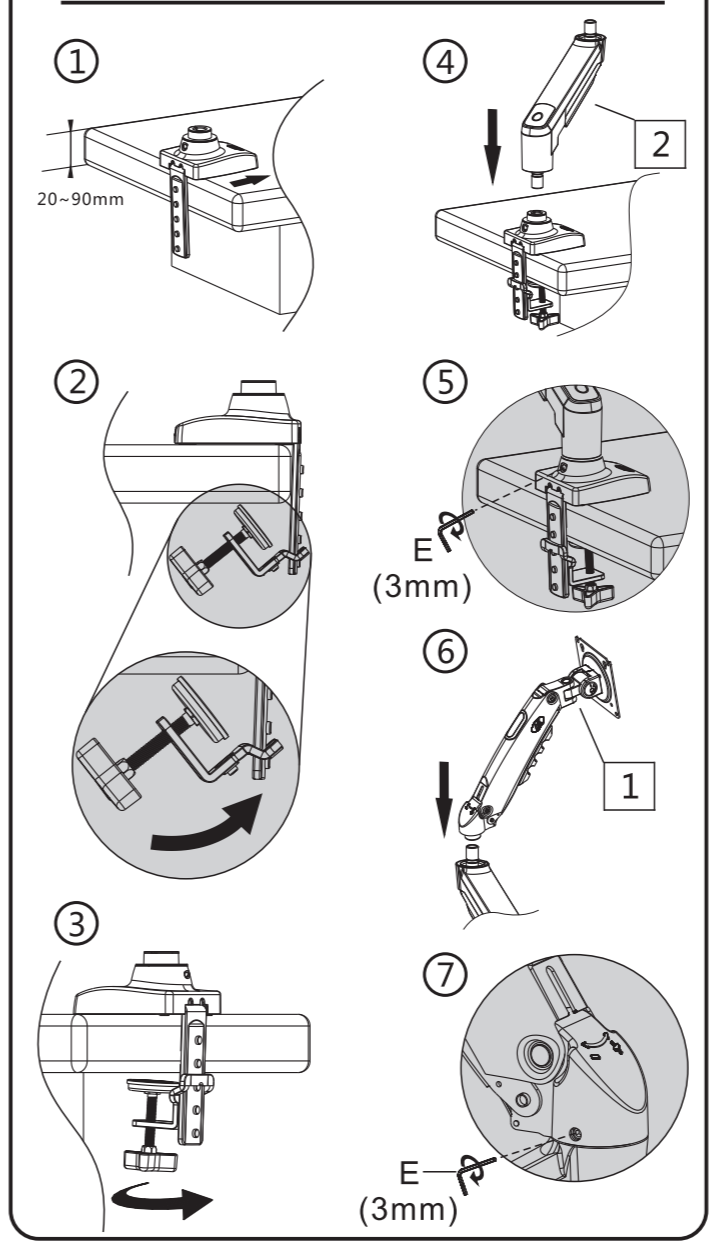
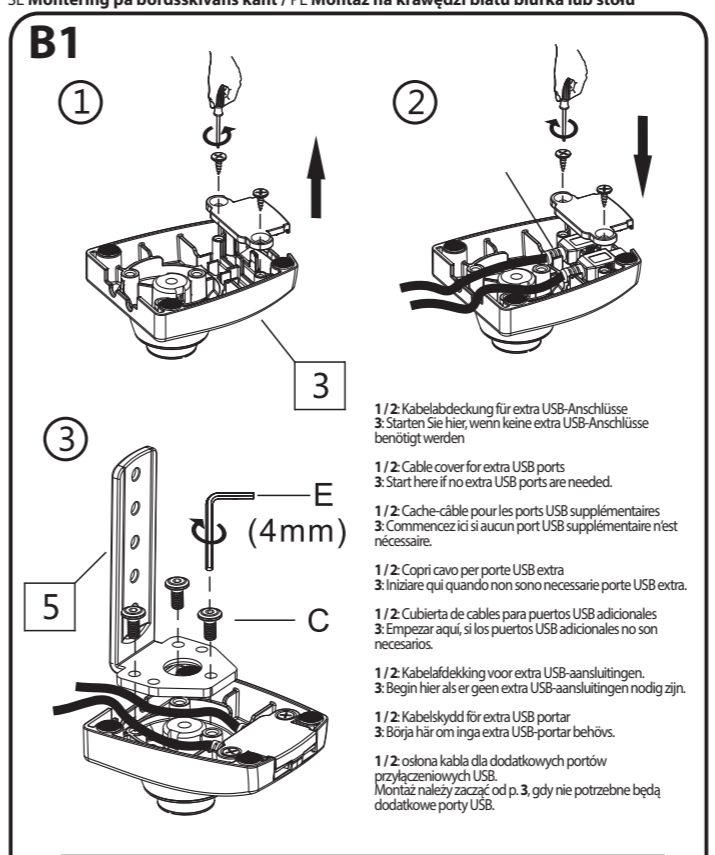

DE Montage an Plattendurchführung / EN Mounting on plate feed-through
FR Montage sur la traversée du plateau / IT Montaggio sul piano con buco
ES Montaje a través de un agujero en el escritorio / NL Montage aan de tafel-/bureaudoorvoer
SE Genomföringsmontering / PL Montaż przez otwór w blacie biurka lub stołu

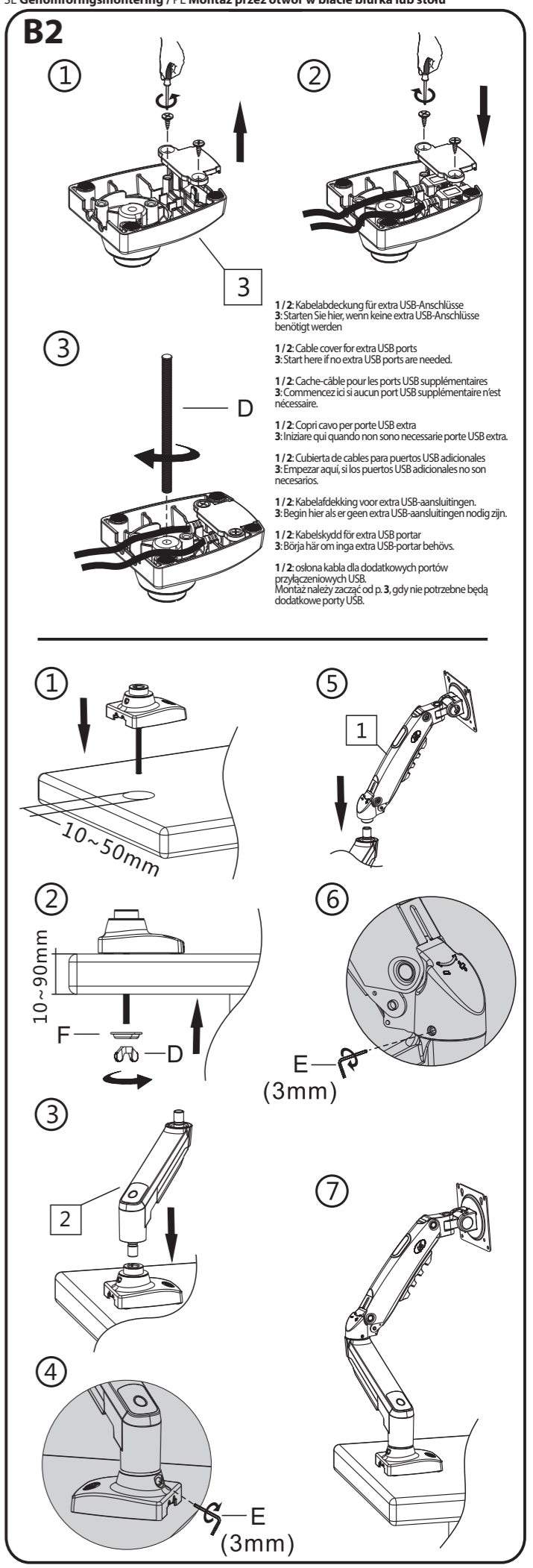

DE Anschließen der Kabel für Bildübertragung und Stromversorgung
 EN Connecting the cables for image transmission and power supply
 FR Raccordement des câbles pour la transmission d'images et l'alimentation électrique
 IT Collegare i cavi per la trasmissione dell'immagine e per l'alimentazione
 ES Conexión de los cables para transmisión de imágenes y la alimentación
 NL Kabels voor beeldoverdracht en stroomvoorziening aansluiten
 SE Anslutningar av kablar för bildöverföring och strömförsörjning
 PL Podłączenie kabli do transmisji obrazu i kabla zasilającego

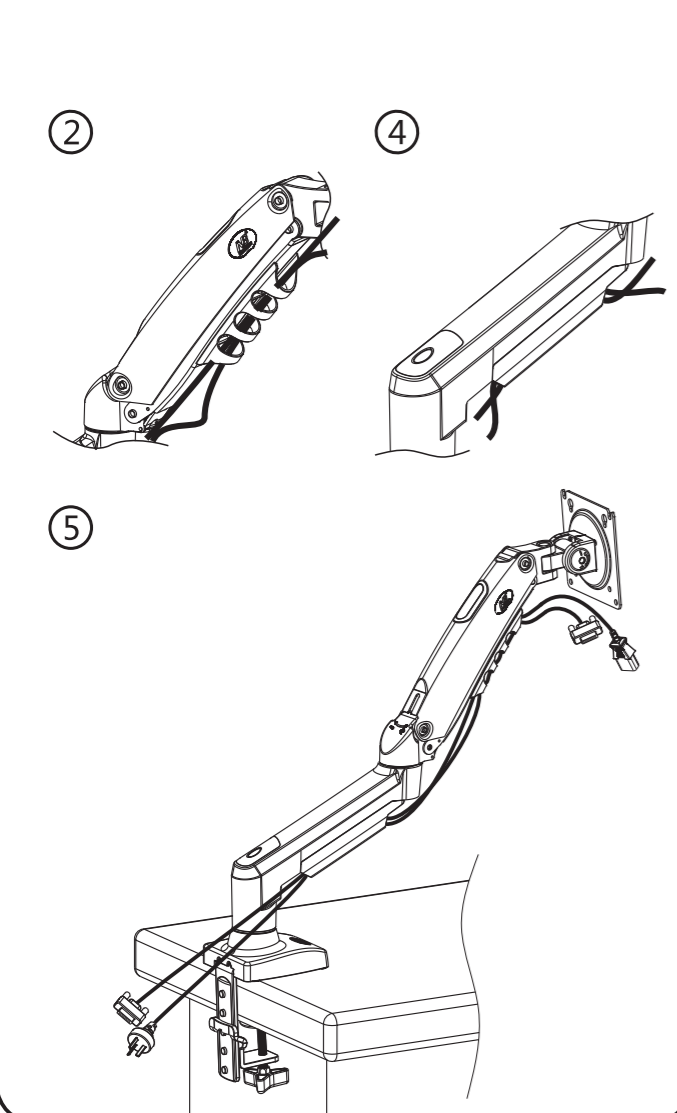
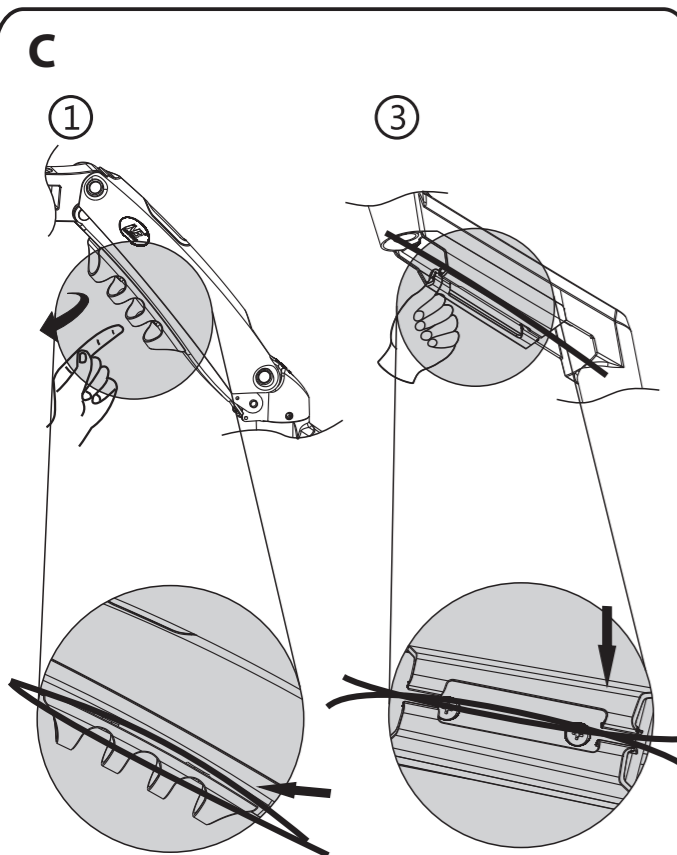

DE Montage des Monitors / EN Mounting the monitor / FR Montage du moniteur
 IT Montaggio del monitor / ES Montaje del monitor / NL Montage van het beeldscherm
 SE Montering av bildskärmen / PL Montaż monitora

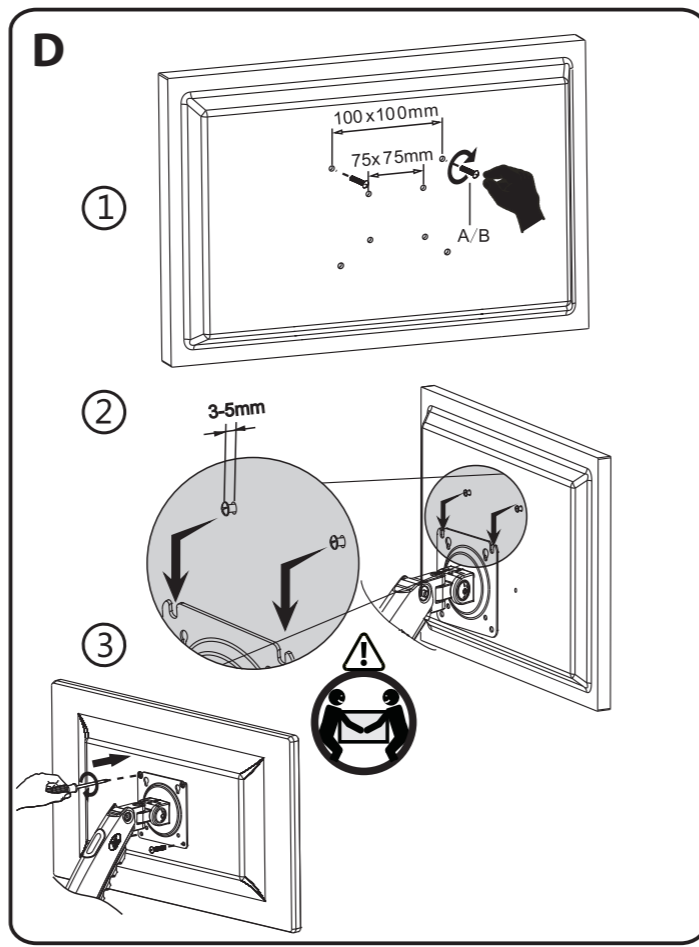

DE Einstellung der Gasfeder / EN Adjusting the gas spring / FR Réglage du ressort à gaz
 IT Regolazione della molla a gas / ES Ajuste del resorte de gas / NL Gasveer instellen
 SE Justering av gasfjädern / PL Ustawienie sprężyny gazowej

ACHTUNG: Gasfeder-Einstellung erst vornehmen, nachdem der Monitor fest an der Halterung montiert wurde.
ACHTUNG: Gas-Feder-Mechanismus erfordert ein Mindestgewicht von 2 kg.
 Maximal zulässiges Monitorgewicht: 9 kg
 Werkseinstellung der Gasfeder: ca. 4-5 kg
 1. Monitor bleibt in jeder eingestellten Höhenposition: keine Einstellung notwendig.
 2. Monitor steigt automatisch nach oben: in Minus-Richtung drehen (im Uhrzeigersinn), um die Federspannung zu senken
 3. Federspannung zu senken
 4. Monitor sinkt automatisch nach unten: in Plus-Richtung drehen (gegen den Uhrzeigersinn), um die Federspannung zu erhöhen

CAUTION: Do not adjust the gas spring until the monitor is firmly mounted on the bracket.
CAUTION: Gas spring mechanism requires a minimum weight of 2 kg.
 Maximum acceptable monitor weight: 9 kg
 Standard setting of gas spring: approx. 4-5 kg
 1. Monitor remains in any set height position: No adjustment necessary.
 2. Monitor automatically rises: Turn in minus direction (clockwise) to decrease the spring tension.
 3. Monitor automatically descends: Turn in plus direction (counterclockwise) to increase the spring tension.

ATTENTION: Ne procéder au réglage du ressort à gaz qu'après avoir solidement fixé le moniteur au support.
ATTENTION: Le mécanisme de ressort à gaz nécessite un poids minimum de 2 kg.
 Poids maximum autorisé du moniteur: 9 kg
 Réglage d'usine du ressort à gaz: env. 4-5 kg
 1. Le moniteur reste dans n'importe quelle position de hauteur réglée: aucun réglage nécessaire.
 2. Le moniteur monte automatiquement: tourner dans le sens négatif (sens des aiguilles d'une montre) pour diminuer la tension du ressort.
 3. Le moniteur descend automatiquement: tourner dans le sens positif (sens inverse des aiguilles d'une montre) pour augmenter la tension du ressort.

ATTENZIONE: Regolare la molla a gas solo dopo che il monitor è stato montato saldamente sul braccio.
ATTENZIONE: Il meccanismo di molla a gas richiede un peso minimo di 2 kg.
 Carico massimo del braccio: 9 kg
 Impostazione di fabbrica della molla: c. 4-5 kg
 1. Il monitor rimane in qualsiasi posizione di altezza impostata: non è necessaria alcuna regolazione.
 2. Il monitor si alza automaticamente: girare in direzione di "meno" (in senso orario) per diminuire la tensione della molla.
 3. Il monitor scende automaticamente: girare in direzione di "più" (in senso antiorario) per aumentare la tensione della molla.

ADVERTENCIA: Ajustar el resorte de gas sólo después de que el monitor esté firmemente montado en el soporte.
NOTA: El mecanismo de resorte de gas necesita una carga mínima de 2 kg.
 Peso máximo permitido del monitor: 9 kg
 Ajuste de fábrica del resorte de gas: aprox. 4-5 kg
 1. El monitor queda en cualquier posición de altura deseada: sin necesidad de ajuste.
 2. El monitor se eleva automáticamente: girar en sentido de menos (hacia la derecha) para bajar la tensión del resorte.
 3. El monitor se baja automáticamente: girar en el sentido de más (hacia la izquierda) para aumentar la tensión del resorte.

OPGELET: stel de gasveer pas in nadat het beeldscherm stevig op de arm is gemonteerd.
OPGELET: voor het gasveermechanisme heeft u een minimumgewicht van 2 kg nodig.
 Maximaal toegelaten Monitorgewicht: 9 kg
 Standaardinstelling van de gasveer: 4-5 kg
 1. Scherm blijft staan in elke ingestelde hoogtepositie: geen bijstelling nodig.
 2. Scherm gaat automatisch omhoog: draai in de minus-richting (met de klok mee) om de veerspanning te verlagen.
 3. Scherm daalt automatisch: draai in de plus-richting (tegen de klok in) om de veerspanning te verhogen.

OBS: Justera inte gasfjädern förrän skärmen är stadigt monterad på fästet.
OBS: Gasfjädernmekanismen kräver en minsta vikt på 2 kg.
 Maximal tillåtna skärmvikt: 9 kg
 Fabriksinställning för gasfjädern: ca. 4-5 kg
 1. Skärmen stannar i valfritt justerat höjdläge: ingen justering krävs.
 2. Skärmen stiger automatiskt: vrid i minusriktning (medurs), för att minska fjäderspänningen.
 3. Skärmen sänks automatiskt: vrid i plusriktning (moturs), för att öka fjäderspänningen.

UWAGA: regulacja ustawienia sprężyny gazowej powinna odbyć się dopiero po uprzednim solidnym montażu monitora na uchwyt.
UWAGA: minimalne obciążenie mechanizmu sprężyny gazowej wynosi 2 kg.
 Maksymalna dopuszczalna waga monitora wynosi 9 kg.
 Ustawienie fabryczne obciążenia sprężyny gazowej wynosi ok. 4-5 kg.
 1. Jeżeli po zamontowaniu monitora można ustawić dowolnie wybraną wysokość, sprężyna gazowa nie wymaga dalszych ustawień.
 2. W przypadku, gdy monitor unosi się samoczynnie w górę: należy kręcić w kierunku minus (zgodnie z ruchem wskazówek zegara) i w ten sposób zmniejszyć napięcie sprężyny.
 3. W przypadku, gdy monitor opada samoczynnie w dół: należy kręcić w kierunku plus (przeciwnie do ruchu wskazówek zegara) i w ten sposób zwiększyć napięcie sprężyny.

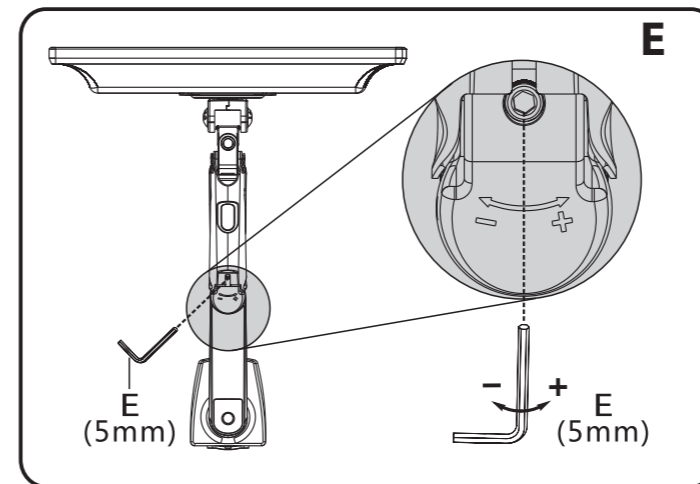

DE Zulässige Monitorpositionen / EN Allowed monitor positions
 FR Positions autorisées du moniteur / IT Posizioni del monitor permesse
 ES Posiciones permitidas del monitor / NL Toegelaten schermposities
 SE Tillåtna skärmpositioner / PL Dopuszczalne pozycje monitora

Der Monitor muss sich jederzeit über der Tischplatte befinden.
 The monitor must be above the desk at all times.
 Le moniteur doit toujours se trouver au-dessus du plateau de table.
 Il monitor deve essere sempre al di sopra del piano del tavolo / della scrivania.
 En todo momento, el monitor tiene que estar sobre el escritorio.
 Het scherm moet altijd boven het tafelblad staan.
 Skärmen måste alltid befinna sig ovanför bordsskivan.
 Monitor musi przez cały czas znajdować się nad blatem stołu lub biurka.

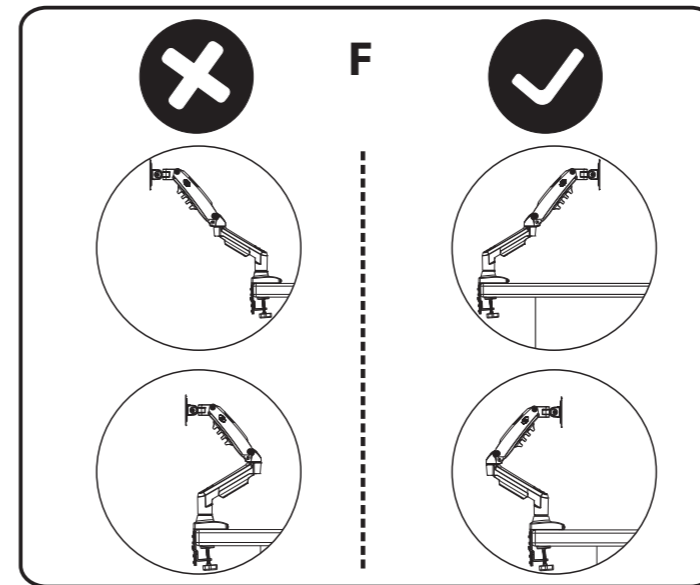

DE Einstellung der Monitoreigung / EN Monitor tilt adjustment
 FR Réglage de l'inclinaison du moniteur / IT Regolazione dell'inclinazione del monitor
 ES Ajuste de la inclinación del monitor / NL Kantelhoek instellen
 SE Justering av skärmens lutning / PL Ustawienie nachylenia monitora

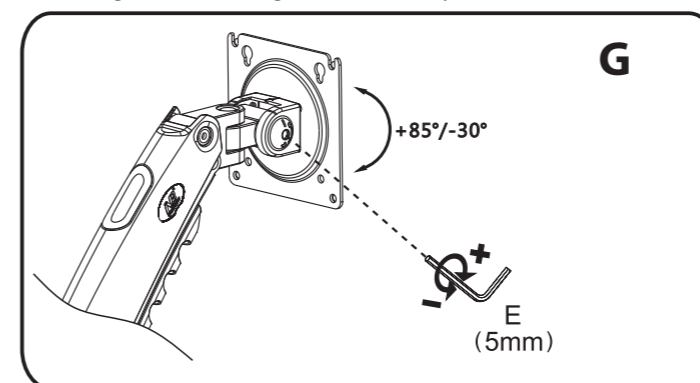

DE **WARTUNG**
 Prüfen Sie die Monitorhalterung regelmäßig auf Sicherheit und Stabilität (Empfehlung: alle drei Monate). Bei Beschädigung oder Instabilität sollte die Monitorhalterung nicht mehr verwendet und abmontiert werden.
Haftung
 Die Poppstar GmbH haftet nicht für Personen- oder Sachschäden, die durch unsachgemäße Installation, Bedienung oder Wartung entstanden sind.

EN **MAINTENANCE**
 Check the product regularly for safety and stability (recommended to do every three months). In case of damage or instability, the product should no longer be used and should be dismantled.
Disclaimer
 Popstar GmbH accepts no liability or warranty for damage resulting from improper installation or assembly as well as improper use of the product or failure to comply with the safety instructions.

FR **ENTRETIEN**
 Vérifiez régulièrement la sécurité et la stabilité du support du moniteur (recommandation : tous les trois mois). En cas d'endommagement ou d'instabilité, le support du moniteur ne doit plus être utilisé et doit être démonté.
Responsabilité
 Popstar GmbH n'est pas responsable des dommages corporels ou matériels causés par une installation, une utilisation ou un entretien non conforme.

IT **MANUTENZIONE**
 Controllare regolarmente la sicurezza e la stabilità del braccio di supporto (raccomandazione: ogni tre mesi). In caso di danni o instabilità, non utilizzare più il braccio e smontarlo.
Disclaimer
 Popstar GmbH non si assume alcuna responsabilità per reclami in garanzia, reclami di responsabilità o lesioni personali o danni alla proprietà derivanti dall'installazione, il funzionamento o la manutenzione impropri del prodotto.

ES **MANTENIMIENTO**
 Verifique regularmente la estabilidad y seguridad operativa del soporte de monitor (recomendación: cada tres meses). En caso de daños o instabilidad, no siga utilizando el producto y desmóntelo.
Responsabilidad
 La empresa Popstar GmbH no es responsable para lesiones o daños materiales causados por una instalación, utilización o un mantenimiento inadecuado.

NL **ONDERHOUD**
 Controleer de monitorarm regelmatig op veiligheid en stabiliteit (aanbevolen: om de drie maanden). Als de monitorarm beschadigd of instabiel is, kunt u hem beter afbreken en niet meer gebruiken.
Aansprakelijkheid
 Popstar GmbH aanvaardt geen enkele aansprakelijkheid en garantie voor schade die is veroorzaakt door ondeskundige installatie of montage, bediening of onderhoud.

SE **Underhåll**
 Kontrollera väggfästet regelbundet för att se till att det är säkert. (Vi rekommenderar att detta görs var tredje månad). Vid skador eller instabilitet skall väggfästet inte vara i bruk och monterats ner omgående.
Friskrivningsklausul
 Popstar GmbH ansvarar inte för person- och saksadorer som uppkommer vid felaktig montering, installation och underhåll av produkten. Denna friskrivning omfattar även de skador som kan komma att uppstå om produkten används felaktigt eller om säkerhetsanvisningarna inte efterlevs.

PL **KONSERWACJA**
 Wytrzymałość, stabilność oraz bezpieczeństwo funkcjonowania uchwytu należy kontrolować regularnie (najlepiej co 3 miesiące). W razie uszkodzenia należy natychmiast zaprzęść użytkowania produktu i go zdemontować.
Odpowiedzialność cywilna
 Firma Popstar GmbH nie ponosi odpowiedzialności za osoby ani przedmioty, które doznały szkody w wyniku nieprawidłowej instalacji, montażu, czy nieprawidłowego użytkowania produktu.



✉ info@popstar.eu
 📞 +49 6283 21570 27 (Mo-Fr 2 pm-5 pm)
 🌐 www.popstar.eu (Mo-Fr 8 am-5 pm)

📍 Heidelbergstraße 49
 D-74746 Höpfigen

DE Druckfehler sowie Änderungen an Gerät, Verpackung und Produktdokumentation vorbehalten.
 EN Misprints and changes to the product, packaging and product documentation reserved.
 FR Sous réserve d'erreurs d'impression et de modifications de l'appareil, de l'emballage et de la documentation du produit.
 IT Salvo errori di stampa. Il dispositivo, l'imballaggio e la documentazione del prodotto sono soggetti a modifiche senza preavviso.
 ES Se reservan erratas y modificaciones en el aparato, el embalaje y la documentación del producto.
 NL Drukfouten en wijzigingen aan het apparaat, de verpakking en de productdocumentatie voorbehouden.
 SE Vi förbehåller oss rätten att i efterhand göra ändringar av produkten. Vi reserverar oss för eventuella tryckfel i produktinformation och kataloger.
 PL Błędy w druku oraz zmiany produktu, zmiany na opakowaniu i w dokumentacji produktu zastrzeżone.