

MEDION®

**Bedienungsanleitung
Notice d'utilisation
Handleiding
Manual de instrucciones
Istruzioni per l'uso**



**Saugroboter mit intelligenter Navigation
Aspirateur robot avec navigation intelligente
Robotstofzuiger met intelligente navigatie
Robot aspirador con navegación inteligente
Robot aspirapolvere con navigazione intelligente**

MEDION® MD 20021

Inhaltsverzeichnis

1.	Zu dieser Bedienungsanleitung	5
1.1.	Zeichenerklärung	5
2.	Bestimmungsgemäßer Gebrauch	8
3.	Sicherheitshinweise	9
3.1.	Hinweise zum Akku	12
4.	Lieferumfang	13
5.	Geräteübersicht	14
5.1.	Oberseite	14
5.2.	Oberseite (offen)	15
5.3.	Unterseite	16
5.4.	Staubbehälter	17
5.5.	Wassertank (Unterseite) & Staubbehälter (Rückseite)	18
5.6.	Staubfilter	18
5.7.	Wischaufsatz	19
5.8.	Ladestation	19
5.9.	Ladestation (Unterseite)	20
6.	Erste Inbetriebnahme	21
6.1.	Saugroboter vorbereiten	21
6.2.	Ladestation mit Netzadapter verbinden	21
6.3.	Ladestation platzieren	22
6.4.	Akkublock aufladen	22
7.	Staubsaugerbetrieb	23
8.	Wischerbetrieb	24
8.1.	Vorbereiten des Wassertanks	24
9.	Steuerung des Saugroboters über die App	27
9.1.	Systemvoraussetzungen	27
9.2.	Installation über Google Play Store® oder Apple® App Store	27
9.3.	Einrichtung der App und Verbindung mit dem Saugroboter	28
10.	Funktionen in der App	29
10.1.	Reinigung starten/stoppen	29
10.2.	Rückkehr zur Ladestation	29
10.3.	Saugleistung einstellen	29
10.4.	Wassermenge einstellen	29
11.	Reinigung und Pflege	30
11.1.	Reinigungs- und Austauschintervalle	30
11.2.	Saugroboter reinigen	31
11.3.	Staubbehälter reinigen	31
11.4.	Staubfilter reinigen	33
11.5.	Saugöffnung und Bürste reinigen	34
11.6.	Seitenbürsten reinigen	35

11.7.	Lauftrad reinigen	37
11.8.	Energiemanagement des Saugroboters.....	37
11.9.	Außerbetriebnahme	38
12.	Problemlösung	38
13.	Entsorgung.....	39
14.	Technische Daten.....	40
15.	Konformitätsinformation.....	41
16.	Serviceinformationen	42
17.	Impressum.....	44
18.	Datenschutzerklärung	45

1. Zu dieser Bedienungsanleitung



Vielen Dank, dass Sie sich für unser Produkt entschieden haben. Wir wünschen Ihnen viel Freude mit dem Gerät.

Lesen Sie vor Inbetriebnahme die Sicherheitshinweise aufmerksam durch. Beachten Sie die Warnungen auf dem Gerät und in der Bedienungsanleitung.

Bewahren Sie die Bedienungsanleitung immer in Reichweite auf. Wenn Sie das Gerät verkaufen oder weitergeben, händigen Sie unbedingt auch diese Bedienungsanleitung aus, da sie ein wesentlicher Bestandteil des Produktes ist.

1.1. Zeichenerklärung

Ist ein Textabschnitt mit einem der nachfolgenden Warnsymbole gekennzeichnet, muss die im Text beschriebene Gefahr vermieden werden, um den dort beschriebenen, möglichen Konsequenzen vorzubeugen.



GEFAHR!

Warnung vor unmittelbarer Lebensgefahr!



WARNUNG!

Warnung vor möglicher Lebensgefahr und/oder schweren irreversiblen Verletzungen!



WARNUNG!

Warnung vor Gefahr durch elektrischen Schlag!



WARNUNG!

Warnung vor Gefahr durch explosionsgefährliche Stoffe!



VORSICHT!

Warnung vor möglichen mittleren und oder leichten Verletzungen!



HINWEIS!

Hinweise beachten, um Sachschäden zu vermeiden!



Weiterführende Informationen für den Gebrauch des Gerätes!



HINWEIS!

Hinweise in der Bedienungsanleitung beachten!

• Aufzählungspunkt / Information über Ereignisse während der Bedienung

▶ Auszuführende Handlungsanweisung



Konformitätserklärung (siehe Kapitel „Konformitätsinformation“): Mit diesem Symbol markierte Produkte erfüllen die Anforderungen der EG-Richtlinien.

Schutzklasse II

Elektrogeräte der Schutzklasse II sind Elektrogeräte die durchgehend doppelte und/oder verstärkte Isolierung besitzen und keine Anschlussmöglichkeiten für einen Schutzleiter haben. Das Gehäuse eines isolierstoffumschlossenen Elektrogerätes der Schutzklasse II kann teilweise oder vollständig die zusätzliche oder verstärkte Isolierung bilden.



Gleichstrom-Symbol

Polaritätskennzeichnung



Symbol für Polarität des Gleichstromanschlusses (nach IEC 60417). Bei Geräten mit dieser Kennzeichnung liegt Minus Innen und Plus Außen.



Symbol für elektrisches Schaltnetzteil

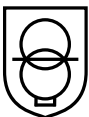

Transformator - kurzschlussfest

Transformator, bei dem die Temperatur festgelegte Grenzwerte nicht überschreitet, wenn der Transformator überlastet oder kurzgeschlossen ist und der nach dem Entfernen der Überlast oder des Kurzschlusses weiterhin alle Anforderungen dieser Norm erfüllt.



Benutzung in Innenräumen

Geräte mit diesem Symbol sind nur für die Verwendung in Innenräumen geeignet.



Gerät umweltgerecht entsorgen (siehe „13. Entsorgung“ auf Seite 39)



Energieeffizienz Level VI

Die Energieeffizienz Level sind eine Standardunterteilung der Wirkungsgrade externer und interner Netzteile. Die Energieeffizienz gibt dabei den Wirkungsgrad an und wird bis zur Level VI (effizientestes Level) unterteilt.

Der AC/DC Adapter verfügt gemäß DIN EN 60529 über die Schutzart IP20, dies bedeutet:

Der AC/DC Adapter ist geschützt:

IP20

- gegen den Zugang zu gefährlichen Teilen mit einem Finger.
- gegen Eindringen von festen Fremdkörper mit einem Durchmesser von 12,5 mm und größer

Der AC/DC Adapter ist nicht wasserdicht

Ta=45°

Der Netzadapter ist verwendbar bis zu einer Umgebungstemperatur von 45 °C.

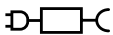

Symbol für das mitgelieferte, abnehmbare Netzteil zum Laden der Batterie.



Nur mitgelieferte Ladestation verwenden.

2. Bestimmungsgemäßer Gebrauch

Der Saugroboter dient zur selbsttätigen, trockenen Reinigung von glatten und ebenen Fußböden im Innenbereich.

Verwenden Sie das Gerät nicht im Freien. Dieses Gerät ist dazu bestimmt, im Privathaushalt und ähnlichen Haushaltsanwendungen verwendet zu werden, wie beispielsweise

- in Küchen für Mitarbeiter in Läden, Büros und anderen gewerblichen Bereichen;
- in landwirtschaftlichen Anwesen;
- von Kunden in Hotels, Motels und anderen Wohneinrichtungen;
- in Frühstückspensionen

Das Gerät ist nicht für den gewerblichen und industriellen Gebrauch bestimmt.

Bitte beachten Sie, dass im Falle des nicht bestimmungsgemäßen Gebrauchs die Haftung erlischt:

- Bauen Sie das Gerät nicht ohne unsere Zustimmung um und verwenden Sie keine nicht von uns genehmigten oder gelieferten Zusatzgeräte.
- Verwenden Sie nur von uns gelieferte oder genehmigte Ersatz- und Zubehörteile.
- Beachten Sie alle Informationen in dieser Bedienungsanleitung, insbesondere die Sicherheitshinweise. Jede andere Bedienung gilt als nicht bestimmungsgemäß und kann zu Personen- oder Sachschäden führen.

3. Sicherheitshinweise



WARNUNG!

Verletzungsgefahr!

Verletzungsgefahr für Kinder und Personen mit verringerten physischen, sensorischen oder mentalen Fähigkeiten (beispielsweise teilweise Behinderte, ältere Personen mit Einschränkung ihrer physischen und mentalen Fähigkeiten) oder Mangel an Erfahrung und Wissen (beispielsweise ältere Kinder).

- Gerät und Zubehör an einem für Kinder unerreichbaren Platz aufbewahren.
- Dieses Gerät kann von Kindern ab 8 Jahren und von Personen mit reduzierten physischen, sensorischen oder mentalen Fähigkeiten oder Mangel an Erfahrung und/oder Wissen benutzt werden, wenn sie beaufsichtigt oder bezüglich des sicheren Gebrauchs des Gerätes unterwiesen wurden und die daraus resultierenden Gefahren verstanden haben.
- Kinder dürfen nicht mit dem Gerät spielen.
- Reinigung und Benutzer-Wartung dürfen nicht durch Kinder durchgeführt werden, es sei denn, sie sind bereits 8 Jahre und werden beaufsichtigt.
- Kinder jünger als 8 Jahre sollen vom Gerät und dem Netzadapter/Netzkabel ferngehalten werden.



GEFAHR!

Erstickungsgefahr!

Durch Einatmen oder Verschlucken von Folien oder Kleinteilen besteht Erstickungsgefahr.

- Halten Sie Verpackungen von Kindern fern.



GEFAHR!

Stromschlaggefahr!

Stromführende Teile. Es besteht die Gefahr eines elektrischen Schlags/Kurzschlusses.

- Verwenden Sie zum Laden des Akkus den mitgelieferten, abnehmbaren Netzadapter und die Ladestation.
- Der Netzadapter darf nur in trockenen Innenräumen verwendet werden.
- Schließen Sie den Netzadapter nur an eine gut erreichbare, ordnungsgemäß installierte Steckdose an. Die örtliche Netzspannung muss den technischen Daten des Netzadapters entsprechen.
- Für den Fall, dass Sie das Gerät schnell vom Netz nehmen müssen, muss die Steckdose frei zugänglich sein.
- Ziehen Sie das Netzkabel stets am Stecker aus der Steckdose, ziehen Sie nicht am Netzkabel. Knicken oder quetschen Sie das Netzkabel nicht.
- Ziehen Sie bei Beschädigung des Steckers, des Netzkabels, der Ladestation, des Gerätes oder, wenn Flüssigkeiten oder Fremdkörper ins Innere des Gerätes gelangt sind, sofort den Stecker aus der Steckdose.
- Verwenden Sie das Gerät nur in geschlossenen Räumen und setzen Sie das Gerät niemals Tropf- oder Spritzwasser aus.
- Fassen Sie das Gerät nicht mit feuchten oder nassen Händen an, während Sie das Gerät laden.
- Vor dem ersten Gebrauch und nach jeder Benutzung den Saugroboter sowie das Netzkabel auf Beschädigungen überprüfen.
- Gerät nicht in Betrieb nehmen, wenn der Saugroboter, die Ladestation oder das Netzkabel sichtbare Schäden aufweist.
- Wenn Sie einen Transportschaden feststellen wenden Sie sich umgehend an das MEDION Service-Center.

- Bei längerer Abwesenheit oder bei Gewitter ziehen Sie das Netzteil aus der Steckdose.
- Tauchen Sie den Saugroboter, die Ladestation oder das Netzteil niemals in Wasser oder Flüssigkeiten!
- Ziehen Sie vor jeder Reinigung und Wartung sowie vor dem Auf- und Abbau des Zubehörs das Netzteil aus der Steckdose.



WARNUNG!

Explosionsgefahr!

Beim Aufsaugen von feuergefährlichen Flüssigkeiten oder bestimmten Feststoffen besteht Brand- oder Explosionsgefahr.

- Benutzen Sie das Gerät nicht in der Nähe von leicht entzündbaren Materialien.
- Saugen Sie keine scharfkantigen oder leicht entzündbaren Gegenstände und Flüssigkeiten wie z. B. Streichhölzer, heiße Asche oder Benzin auf.
- Saugen Sie keinesfalls Tonerstaub (Laserdrucker, Kopierer) auf.



VORSICHT!

Verletzungsgefahr/Gefahr von Geräteschaden!

Es besteht Verletzungsgefahr oder die Möglichkeit eines Geräteschadens durch unsachgemäße Behandlung.

- Benutzen Sie das Gerät nur zum Aufsaugen kleiner Mengen Staub, Schmutz und Krümeln. Leeren Sie den Staubbehälter nach jeder Benutzung.
- Benutzen Sie das Gerät nicht, um Flüssigkeiten oder feuchten Schmutz aufzusaugen. Lassen Sie feucht gereinigte Teppiche vor dem Absaugen vollständig trocknen.
- Um Stolpergefahr zu vermeiden, verwenden Sie kein Verlängerungskabel und informieren Sie anwesende Personen über den Betrieb des Saugroboters.

-
- Entfernen Sie vor dem Betrieb alle empfindlichen Gegenstände (z. B. Glas, Lampen, Vasen) und Objekte, die sich in den Bürsten verfangen oder aufgesaugt werden könnten (z. B. Schnüre, Kleidung, Zeitungen, Vorhänge) aus dem Arbeitsbereich.
 - Decken Sie die Sensoren und Lüftungsschlitze des Saugroboter nicht ab.
 - Setzen Sie das Gerät keinen extremen Bedingungen aus. Zu vermeiden sind:
 - Hohe Luftfeuchtigkeit oder Nässe,
 - extrem hohe oder tiefe Temperaturen,
 - direkte Sonneneinstrahlung,
 - offenes Feuer.

3.1. Hinweise zum Akku

Das Gerät beinhaltet einen nicht entnehmbaren Lithium-Ionen-Akkublock.



WARNUNG!

Explosionsgefahr!

Explosionsgefahr bei unsachgemäßem Austausch des Akkus.

- Erwärmen Sie den Akku nicht über die, in den Umgebungstemperaturen genannte, Maximaltemperatur.
 - Öffnen Sie niemals den Akku.
 - Werfen Sie den Akku nicht ins offene Feuer.
 - Schließen Sie den Akku nicht kurz.
 - Ersatz nur durch den gleichen oder einen vom Hersteller empfohlenen gleichwertigen Typ.
 - Entsorgung gebrauchter Akkus nach Angaben des Herstellers.
- Um die Lebensdauer und Leistungsfähigkeit Ihres Akkus zu verlängern sowie einen sicheren Betrieb zu gewährleisten, sollten Sie außerdem nachstehende Hinweise beachten:
- Benutzen Sie zur Ladung des Akkus nur den mitgelieferten Originalnetzadapter.

- Der Akku kann dieser nicht ohne weiteres vom Benutzer selbst ausgetauscht werden. In diesem Fall muss der Akku von einem Servicetechniker ausgetauscht werden.

4. Lieferumfang



GEFAHR!

Erstickungsgefahr!

Es besteht Erstickungsgefahr durch Verschlucken oder Einatmen von Kleinteilen oder Folien.

- Halten Sie die Verpackungsfolie von Kindern fern.

Bitte überprüfen Sie die Vollständigkeit der Lieferung und benachrichtigen Sie uns bitte innerhalb von 14 Tagen nach dem Kauf, falls die Lieferung nicht komplett ist.

Mit dem von Ihnen erworbenen Paket haben Sie erhalten:

- Saugroboter mit integriertem Lithium-Ionen-Akkublock
- Ladestation
- Netzteil
- 2 Seitenbürsten (bereits montiert)
- Wassertank
- 2 Wischmop-Auflagen
- 2 Ersatzseitenbürsten
- 1 Ersatzfilter
- Reinigungspinsel
- Bedienungsanleitung und Garantiedokumente

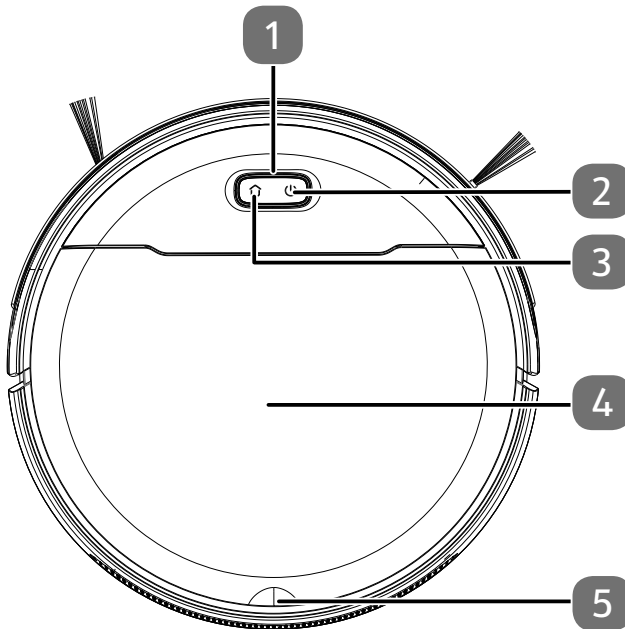

5. Geräteübersicht

5.1. Oberseite



- 1) Betriebs-LED
- 2) Ein-/Aus-Taste
- 3) Home-Taste zum Rückruf zur Ladestation
- 4) Staubfachabdeckung
- 5) Griff der Staubfachabdeckung

5.1.1. Funktionen der Taste

Taste	Funktion
	<ul style="list-style-type: none">▶ Drücken und halten Sie diese Taste für 3 Sekunden, um den Saugroboter ein- bzw. auszuschalten.▶ Drücken Sie diese Taste, um die Reinigung zu starten.▶ Drücken Sie diese Taste während der Reinigung, um die Reinigung fortzusetzen.
	<ul style="list-style-type: none">▶ Drücken Sie diese Taste, um den Roboter wieder zur Ladestation zu schicken.
	<ul style="list-style-type: none">▶ Drücken und halten Sie diese Taste für 3 Sekunden, um die WLAN-Verbindung zurückzusetzen.

5.1.2. Betriebs-LED

Farbe und Zustand	Erklärung
Leuchtet weiß	<ul style="list-style-type: none"> Reinigungsvorgang läuft/pausiert Ladevorgang abgeschlossen
Blinkt weiß	<ul style="list-style-type: none"> Ladevorgang läuft
Pulsiert weiß	<ul style="list-style-type: none"> Ladevorgang bei niedrigem Ladezustand läuft
Pulsiert orange	<ul style="list-style-type: none"> Ladezustand der Batterie niedrig Fehlerhafte Funktion

5.2. Oberseite (offen)

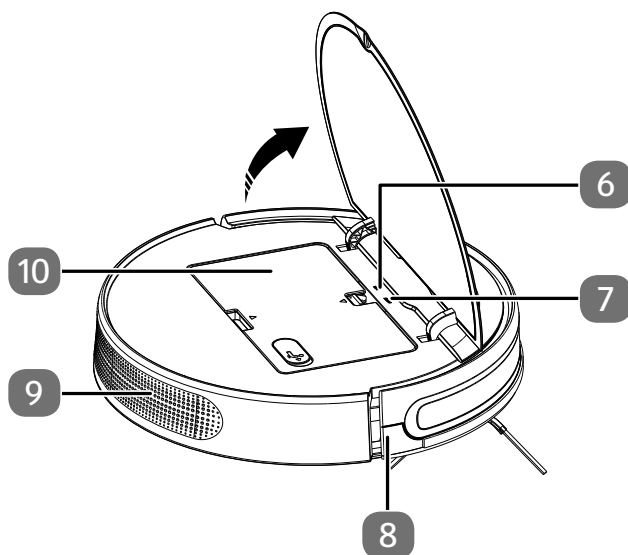

- 6) WLAN-LED
- 7) Reset-Taste für Systemreset
- 8) Stoßfänger
- 9) Lüftungsöffnung
- 10) Wassertank/Staubbehälter

5.3. Unterseite

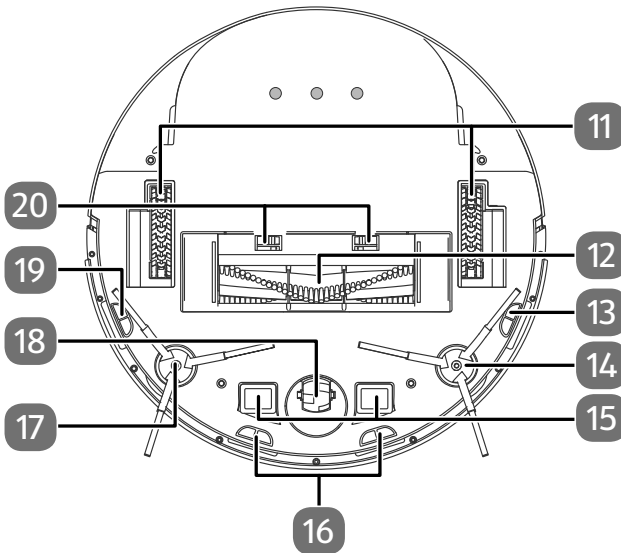

- 11) Laufräder: Zum Vortrieb des Geräts
- 12) Saugöffnung mit Bürste und Bürstenrahmen
- 13) Sturzsensoren links
- 14) Reinigungsbürste, links
- 15) Ladkontakte
- 16) Sturzsensoren vorne
- 17) Reinigungsbürste, rechts
- 18) Laufrollen: Zur Unterstützung der Bewegungsrichtung
- 19) Sturzsensoren rechts
- 20) Rastnasen für Bürstenrahmen

5.4. Staubbehälter

DE

FR

NL

ES

IT

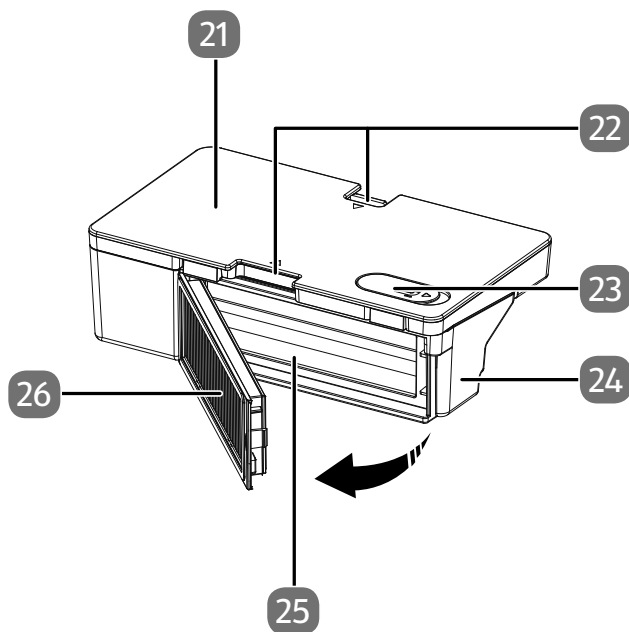

- 21) Wassertank
- 22) Rastnasen zur Entriegelung des Staubbehälters mit Wassertanks
- 23) Einfüllöffnung mit Verschlusskappe des Wassertanks
- 24) Staubbehälter
- 25) Öffnung zum Entleeren des Staubbehälters
- 26) Staubfilter

5.5. Wassertank (Unterseite) & Staubbehälter (Rückseite)

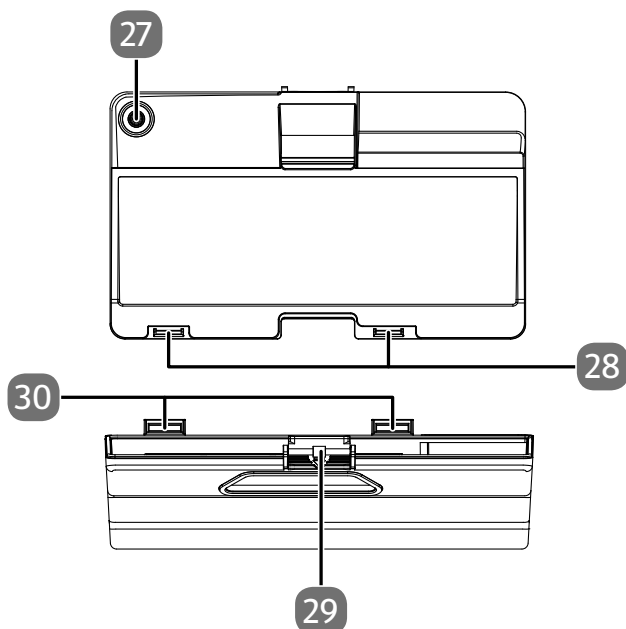

- 27) Wasserauslass
- 28) Befestigungsnut für Wassertank
- 29) Rastnase zur Entriegelung des Wassertanks
- 30) Befestigungsfedern für Wassertank

5.6. Staubfilter

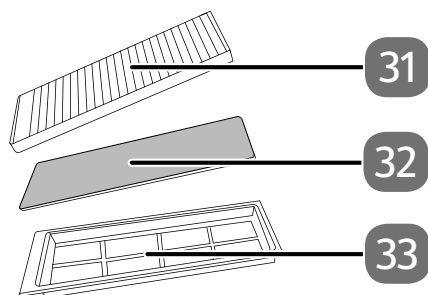

- 31) HEPA-Filter
- 32) Schwammfilter
- 33) Filterrahmen mit Vorfilter

5.7. Wischaufsatz

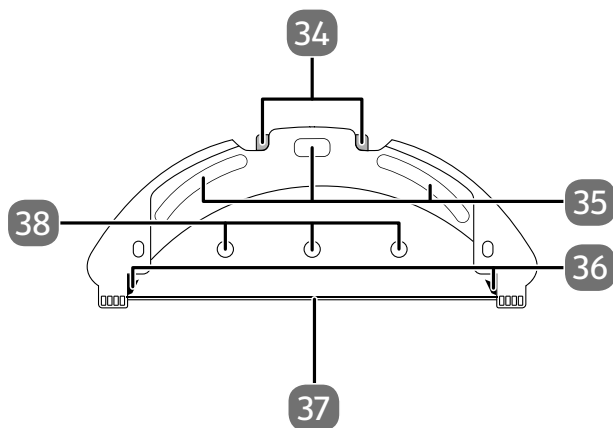

- 34) Entriegelung der Rastnasen des Wassertanks
- 35) Befestigungspads für Wischtuch
- 36) Rastnasen für den Wassertank
- 37) Halteschiene für Wischtuch
- 38) Wasserauslassöffnungen

5.8. Ladestation

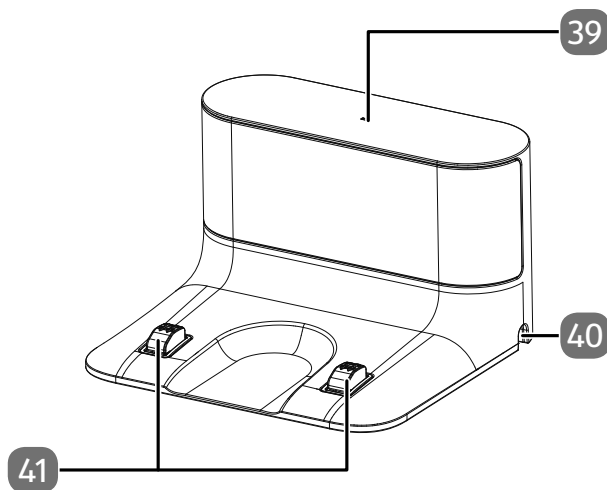

- 39) Kontrollleuchte
- 40) Öffnung für Netzkabel
- 41) Ladekontakte

5.9. Ladestation (Unterseite)

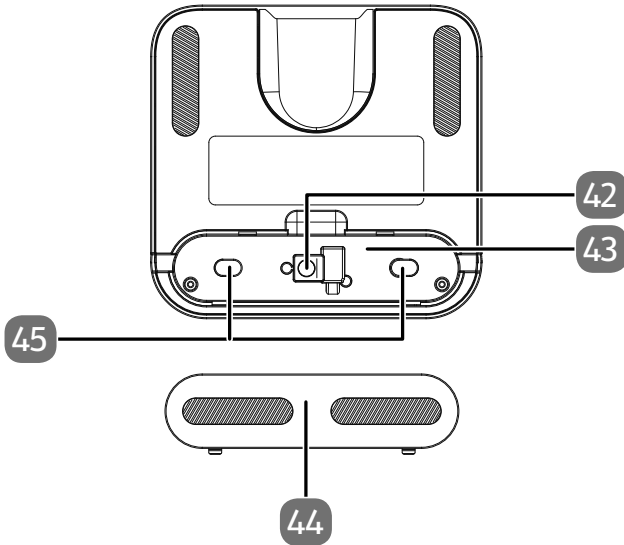

- 42) Netzadapteranschluss
- 43) Netzkabelaufbewahrung
- 44) Abdeckung der Netzkabelaufbewahrung
- 45) Netzkabelaufwicklung

6. Erste Inbetriebnahme

6.1. Saugroboter vorbereiten

- ▶ Entfernen Sie alle Verpackungsmaterialien und Folien vom Gerät.
- ▶ Entfernen Sie die beiden Schaumstoffpolster an den Seiten des Stoßfängers (8).

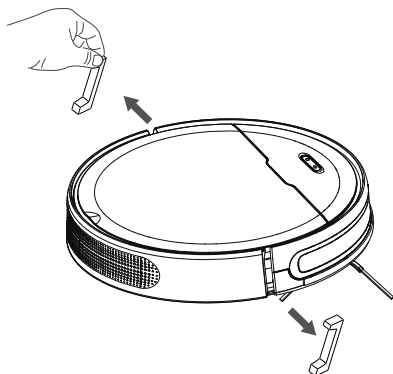

6.2. Ladestation mit Netzadapter verbinden

- ▶ Drehen Sie die Ladestation herum und öffnen Sie die Abdeckung der Netzkabelaufwicklung (44) auf der Unterseite.

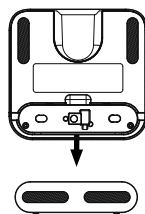

- ▶ Stecken Sie den Anschlussstecker des Netzadapters in den Netzadapteranschluss (42) und wickeln Sie das Netzkabel zweimal um die Netzkabelaufwicklung (45).

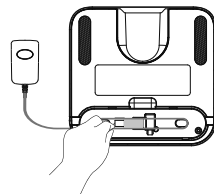

- ▶ Schließen Sie die Abdeckung der Netzkabelaufwicklung bis diese hörbar einrastet.

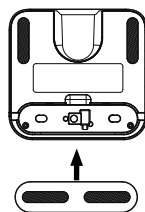

6.3. Ladestation platzieren

- ▶ Platzieren Sie die Ladestation an einer Wand mit ebenem Untergrund und vermeiden Sie direkte Sonneneinstrahlung.

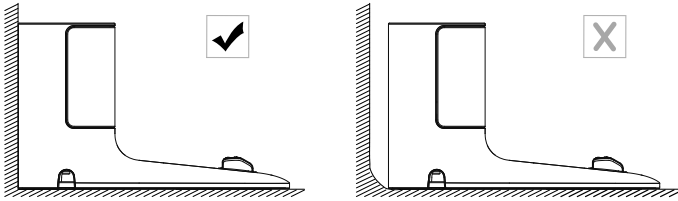

- ▶ Achten Sie darauf, dass zu den Seiten ca. 0,5 m und nach vorne ca. 1,5 m Abstand benötigt wird und die Ladekontakte für den Saugroboter frei zugänglich sind.

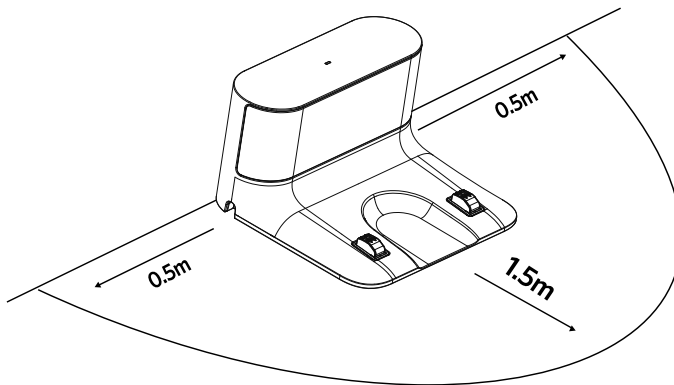

- ▶ Verbinden Sie den Netzstecker mit der Steckdose.
- ▶ Entfernen Sie vor dem Betrieb alle empfindlichen Gegenstände (z. B. Glas, Lampen, Vasen) und Objekte, die sich in den Bürsten verfangen oder aufgesaugt werden könnten (z. B. Schnüre, Kleidung, Zeitungen, Vorhänge) aus dem Arbeitsbereich.

6.4. Akkublock aufladen

Der Saugroboter ist mit einem Lithium-Ionen-Akkublock ausgestattet. Nach dem Auspacken laden Sie den Akkublock des Geräts zunächst für ca. 5 Stunden. Dies kommt der Leistungsfähigkeit des Akkus auf lange Sicht zugute.

- ▶ Drücken Sie die Ein-/Aus-Taste (2) auf dem Gerät für ca. 3 Sekunden, um den Saugroboter einzuschalten. Es ertönt die Ansage „**Einschalten**“.
- ▶ Platzieren Sie den Saugroboter auf der Ladestation so, dass die Ladekontakte übereinanderliegen. Es ertönt die Ansage „**Ladevorgang läuft**“.

Das Gerät wird aufgeladen, die Betriebs-LED (1) pulsiert weiß und die Kontrollleuchte (39) an der Ladestation erlischt. Sobald der Akkublock voll geladen ist, leuchtet die Betriebs-LED dauerhaft weiß.

- ▶ Laden Sie den Akkublock vor dem nächsten Reinigungsgang auf. Der Saugroboter kehrt automatisch zur Ladestation zurück, wenn der Akkustand niedrig ist. Bei der Rückkehr zur Ladestation wird der Reinigungsvorgang unterbrochen.



Falls die Leistung des Akkus deutlich nachlassen sollte, wenden Sie sich an das MEDION Service-Center.

7. Staubsaugerbetrieb

Um die beste Reinigungsleistung zu erzielen stellen Sie sicher, dass alle losen Gegenstände auf dem Boden wie Vorhänge, Kleidung, Papier, lose Kabel sowie Verlängerungskabel entfernt wurden.



HINWEIS!



Gefahr von Sachschaden!

Lose Kabel können sich während des Saugbetriebes in ihrem Saugroboter verfangen und von diesem mitgezogen werden. Geräte können so beispielsweise von einem Tisch gezogen und dabei beschädigt werden.



- Verlegen Sie Kabel außer Reichweite.



Entfernen Sie vor dem Saugen auf einem Teppich die Bürsten. Dieser Saugroboter ist nicht für den Gebrauch auf Langflor-Teppichen geeignet.



- ▶ Stellen Sie sicher, dass der Staubbehälter sauber und der Filter richtig eingesetzt ist.
- ▶ Stellen Sie den Saugroboter auf eine freie Fläche im Raum.
- ▶ Drücken Sie ggf. die Ein-/Aus-Taste  (2) auf dem Gerät für ca. 3 Sekunden, um den Saugroboter einzuschalten. Es ertönt die Ansage „**Einschalten**“.
- ▶ Drücken Sie die Ein-/Aus-Taste  auf dem Gerät erneut, um den Reinigungsvorgang zu starten. Es ertönt die Ansage „**Gesamtreinigung beginnt**“.

Die Betriebs-LED leuchtet dauerhaft weiß.

- ▶ Drücken Sie die Ein-/Aus-Taste  erneut, um den Reinigungsvorgang zu unterbrechen. Es ertönt die Ansage „**Reinigung pausieren**“.
- ▶ Drücken Sie die Ein-/Aus-Taste  nochmals, wenn Sie die Reinigung fortsetzen wollen. Es ertönt die Ansage „**Reinigung fortsetzen**“.



Bei niedrigem Akkustand kehrt der Saugroboter automatisch zur Ladestation zurück. Bei der Rückkehr zur Ladestation wird der Reinigungsvorgang unterbrochen.

- ▶ Drücken Sie die Home-Taste  (3), um den Saugroboter zur Ladestation fahren zu lassen. Es ertönt die Ansage „**Rückkehr zur Ladestation zum Aufladen**“. Die Betriebs-LED blinkt weiß bis der Saugroboter die Ladestation erreicht hat. Dann ertönt die Ansage „**Ladevorgang beginnt**“.
- ▶ Drücken Sie Ein-/Aus-Taste  für ca. 3 Sekunden, um den Saugroboter komplett auszuschalten. Es ertönt die Ansage „**Ausschalten**“.
- ▶ Reinigen Sie regelmäßig bei ausgeschaltetem Gerät die Saugöffnung und leeren Sie nach jeder Verwendung den Staubbehälter.

8. Wischerbetrieb



HINWEIS!

Gefahr von Sachschaden!

Durch die austretende Wassermenge kann es zu Wasserschäden am Bodenbelag kommen.

- Benutzen Sie den Wischroboter nur auf Fliesen und versiegelten Bodenflächen.

8.1. Vorbereiten des Wassertanks

Ihr Saugroboter kann mit dem mitgelieferten Zubehör zu einem Wischroboter umgewandelt werden. Gehen Sie hierzu wie folgt vor:

- ▶ Öffnen Sie die Staubbehälterabdeckung des Saugroboters.
- ▶ Entnehmen Sie den Staubbehälter/Wassertank.
- ▶ Drehen Sie den Saugroboter um und legen Sie ihn auf eine weiche Unterlage.

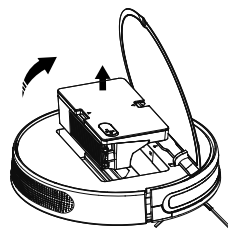

- ▶ Trennen Sie den Wassertank vom Staubbehälter.

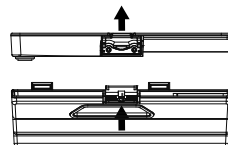

- ▶ Öffnen Sie die Verschlusskappe des Wassertanks.
- ▶ Befüllen Sie den Wassertank vorsichtig mit Wasser.



HINWEIS!

Gefahr von Sachschaden!

Zusätze (Reinigungsmittel, etc.) im Wasser oder destilliertes/entmineralisiertes Wasser können zu Schäden am Gerät führen.

- Nutzen Sie nur Leitungswasser.

- ▶ Schließen Sie die Verschlusskappe des Wassertanks.
- ▶ Verbinden Sie den Wassertank und den Staubbehälter wieder.

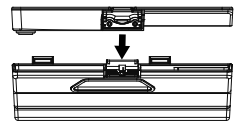
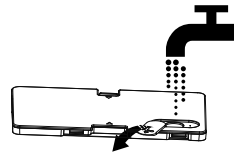

- ▶ Tränken Sie die Wischmop-Auflage mit Wasser und wringen Sie die Wischmop-Auflage aus, bis diese nicht mehr tropft.
- ▶ Schieben Sie die Wischmop-Auflage in die Führungsschiene des Wischaufsatzes.

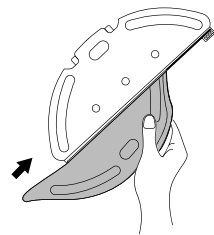

- ▶ Drücken Sie dann die Wischmop-Auflage fest auf die Befestigungspads auf der Unterseite des Wassertanks.

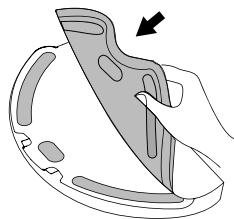

-
- ▶ Schieben Sie den Wischaufsatz so auf den Saugroboter, dass der Wischaufsatz in die Führungsschienen auf der Unterseite greift und hörbar einrastet.
 - ▶ Stellen Sie den Saugroboter wieder auf die Räder.

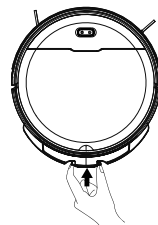

- ▶ Setzen Sie den Staubbehälter/Wassertank wieder in den Saugroboter und schließen Sie die Staubbehälterabdeckung.
- ▶ Drücken Sie die Ein-/Aus-Taste (2), um die Feuchtreinigung zu starten.

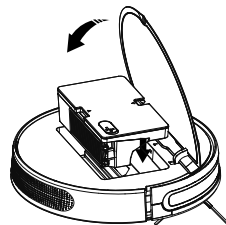

- ▶ Drücken Sie die Entriegelung des Wischaufsatzes und ziehen Sie den Wischaufsatz nach hinten aus dem Gerät.

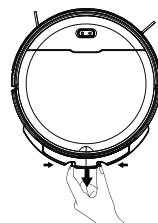

- ▶ Leeren Sie nach jeder Feuchtreinigung den Wassertank und die Wischmop-Auflage.
- ▶ Trocknen Sie beides mindestens für 24 Stunden.

9. Steuerung des Saugroboters über die App

Der volle Funktionsumfang Ihres Saugroboters steht Ihnen mit der Nutzung unserer Steuerungsapp zu Verfügung.

Laden Sie sich unsere App im **Google Play Store**® oder im **Apple**® **App Store** herunter.

9.1. Systemvoraussetzungen

- Smartphone/Tablet mit mindestens WLAN 802.11 b/g
- 2,4 GHz WLAN Netz
- Android™ Plattform 7 oder höher
- iOS 12 oder höher
- Installierte frei erhältliche MEDION Robots App



Die Steuerung über die MEDION Robots App funktioniert nur im 2,4 GHz WLAN Netz, ein Betrieb im 5 GHz WLAN Netz ist nicht möglich.

9.2. Installation über Google Play Store® oder Apple® App Store

- ▶ Schließen Sie den Saugroboter an das Netzkabel an oder platzieren Sie diesen an der Ladestation.
- ▶ Scannen Sie den nebenstehenden QR Code. Über den QR Code gelangen Sie in den **Google Play Store**® oder den **Apple**® **App Store** und können sich die Steuerungsapp herunterladen.
- ▶ Installieren Sie die App und folgen Sie dabei jeweils den Anweisungen zur Installation auf dem Bildschirm.



Um die Applikationen installieren zu können, muss eine Internetverbindung bestehen.



Die Installation kann bei verschiedenen Betriebssystemen abweichen.

9.3. Einrichtung der App und Verbindung mit dem Saugroboter



Folgen Sie den Anweisungen in der App, um den Saugroboter korrekt zu verbinden und die Einrichtung abzuschließen.

Um den Saugroboter mit der App steuern zu können, benötigen Sie ein MEDION Kundenkonto oder Sie müssen bei der Ersteinrichtung ein Benutzerkonto einrichten.



- ▶ Öffnen Sie die App.
- ▶ Richten Sie sich bei der Erstanwendung ein neues Konto ein.
- ▶ Geben Sie hierzu Ihren Namen und eine E-Mail-Adresse an.
- ▶ Legen Sie ein Passwort fest. Wiederholen Sie es zur Bestätigung.

Sollten Sie bereits über ein MEDION Kundenkonto verfügen, können Sie dieses selbstverständlich nutzen.

- ▶ Geben Sie dann im Anmeldefenster Ihren Benutzernamen und Ihr Passwort ein.
- ▶ Bestätigen Sie alle Eingaben und folgen Sie den Anweisungen in der App.
- ▶ Stellen Sie sicher, dass das WLAN Signal in dem Anwendungsraum des Saugroboter ausreichend stark ist.



Die Steuerung über die MEDION Robots App funktioniert nur im 2,4 GHz WLAN Netz, ein Betrieb im 5 GHz WLAN Netz ist nicht möglich.

- ▶ Wählen Sie Ihr bevorzugtes 2,4 GHz WLAN Netz aus und geben Sie das Passwort ein.
- ▶ Öffnen Sie die Staubbehälterabdeckung, um die WLAN-LED sehen zu können.
- ▶ Drücken und halten Sie die Tasten  +  für 3 Sekunden, um den Verbindungsvorgang einzuleiten. Die WLAN-LED blinkt blau
- ▶ Folgen Sie den Anweisungen in der App.
- ▶ Wenn die Verbindung hergestellt wurde leuchtet die WLAN-LED blau und es ertönt die Ansage „**Verbindung mit dem Netzwerk erfolgreich hergestellt**“.

10. Funktionen in der App

Über die App können Sie diverse Einstellungen für den Saugroboter einrichten und auswählen. Die wichtigsten Einstellen finden Sie hier aufgeführt:

10.1. Reinigung starten/stoppen

- ▶ Tippen Sie auf die Schaltfläche „Reinigung starten“, um den Reinigungsvorgang zu beginnen.
- ▶ Tippen Sie auf die Schaltfläche „Reinigung stoppen“, um den Reinigungsvorgang zu pausieren bzw. zu stoppen.

Sie können zwischen vier Reinigungsarten auswählen:

10.1.1. Gesamtreinigung

Bei der Gesamtreinigung fährt der Saugroboter in Bahnen durch den Raum und umfährt vorhandene Hindernisse.

10.1.2. Reinigung entlang der Wand

Bei der Reinigung entlang der Wand startet der Saugroboter den Reinigungsvorgang und fährt bis zur Wand, dann beginnt die Reinigung entlang der Wand. Nach einer halben Stunde Reinigung stoppt der Vorgang und der Saugroboter kehrt zur Ladestation zurück.

10.1.3. Einzelstellen-Reinigung

Bei der Einzelstellen-Reinigung startet der Saugroboter an einem festgelegten Punkt (z. B. stellen Sie den Saugroboter in die Mitte des zu reinigenden Raumes) und fährt nun in kreisförmigen Bahnen um den Startpunkt herum.

10.1.4. manuelle Steuerung

Bei der manuellen Steuerung können Sie den Saugroboter über die App mit den Richtungstasten an die Stellen im Raum lenken, die Sie reinigen möchten.

10.2. Rückkehr zur Ladestation

Der Saugroboter kehrt automatisch zur Ladestation zurück.

Über die Schaltfläche „Rückkehr zur Ladestation“ können Sie den Saugroboter jederzeit zurück zur Ladestation schicken.

10.3. Saugleistung einstellen

Sie können über die App die Saugleistung einstellen, es stehen Ihnen vier Stufen zur Verfügung: Leise; Standard; Mittel und Stark.

10.4. Wassermenge einstellen

Bei der Feuchtreinigung können Sie die Wassermenge einstellen, die zur Reinigung verwendet wird: Wenig; Mittel; Viel

11. Reinigung und Pflege



WARNUNG!

Stromschlaggefahr!

Es besteht die Gefahr eines elektrischen Schlags/Kurzschlusses durch stromführende Teile.

- Tauchen Sie den Saugroboter, die Ladestation oder das Netzteil niemals in Wasser oder Flüssigkeiten!
- Reinigen Sie das Gerät und alle Zubehöerteile nur trocken bzw. mit einem leicht feuchten Tuch.
- Schalten Sie das Gerät komplett aus und ziehen Sie vor jeder Reinigung und Wartung sowie vor dem Auf- und Abbau des Zubehörs den Netzstecker aus der Steckdose.

11.1. Reinigungs- und Austauschintervalle

Teil des Saugroboter	Reinigungsintervall	Austauschintervall
Staubbehälter	Nach jeder Reinigung	
Filter	Einmal in der Woche	Alle 6 Monate
Bürstenrolle	Einmal in der Woche	Alle 6 - 12 Monate
Reinigungsbürsten	Einmal im Monat	Alle 3 - 6 Monate oder wenn die Bürsten verbraucht sind
Bürstenrahmen	Einmal im Monat	Alle 3 - 6 Monate oder wenn die Silikonlippe verbraucht ist
Sensoren	Einmal im Monat	
Ladekontakte	Einmal im Monat	
Lauftrad	Einmal im Monat	
Wischauflage	Nach jeder Reinigung	
Wischmop-Auflage	Nach jeder Reinigung	Alle 3 - 6 Monate oder wenn die Wischmop-Auflage verbraucht ist.
Wassertank	Nach jeder Reinigung	

11.2. Saugroboter reinigen

Ihr Saugroboter lässt sich schnell und einfach reinigen und pflegen. Leeren Sie den Staubbehälter, reinigen Sie den Filter nach jedem Einsatz. Reinigen Sie die Saugöffnung bei Bedarf.

- ▶ Verwenden Sie zum Reinigen der Geräteoberfläche keine Lösungsmittel, ätzende oder gasförmige Reinigungsmittel. Wischen Sie die Oberfläche des Saugroboters und der Ladestation mit einem angefeuchteten Tuch ab.
- ▶ Schalten Sie den Saugroboter komplett aus.
- ▶ Reinigen Sie die Ladekontakte mit einem sauberen trockenen Tuch.
- ▶ Reinigen Sie die Sensoroberflächen mit einem sauberen trockenen Tuch.

11.3. Staubbehälter reinigen

Wir empfehlen, nach jedem Einsatz den Staubbehälter zu leeren und den Filter zu reinigen. Führen Sie die folgenden Schritte aus:

- ▶ Öffnen Sie die Staubbehälterabdeckung des Saugroboters.
- ▶ Entnehmen Sie den Staubbehälter/Wassertank.

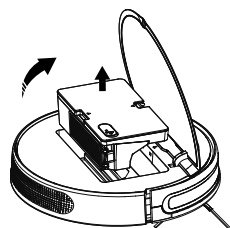

- ▶ Entnehmen Sie den Staubfilter

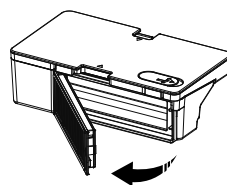

- ▶ Leeren Sie den Staubbehälter über einem Mülleimer. Klopfen Sie ggf. vorsichtig den Staub heraus.



- ▶ Trennen Sie den Wassertank vom Staubbehälter.

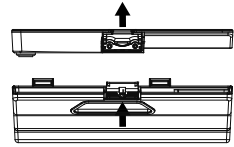

- ▶ Spülen Sie den Staubbehälter mit Wasser aus.
Eine Reinigung mit Wasser ist nicht jedes Mal nötig.
Stellen Sie den Staubbehälter nicht in die Spülmaschine!

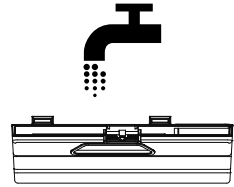

- ▶ Lassen Sie den Staubbehälter und Wassertank mindestens 24 Stunden trocknen.

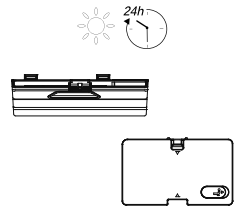

- ▶ Verbinden Sie den Wassertank und den Staubbehälter wieder.

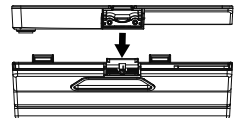

- ▶ Sobald der Staubbehälter trocken ist, setzen Sie die Filter wieder ein. Nach erfolgter Reinigung setzen Sie den Staubbehälter wieder ein.
- ▶ Stellen Sie vor Inbetriebnahme sicher, dass die Filter des Staubbehälters richtig eingesetzt ist.

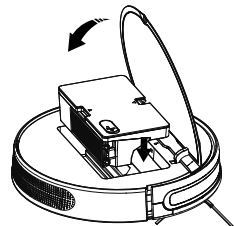

11.4. Staubfilter reinigen

- ▶ Entnehmen Sie den Staubfilter

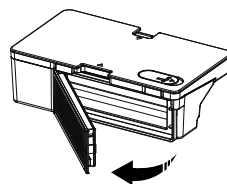

- ▶ Entfernen Sie den EPA-Filter und den Schaumfilter.

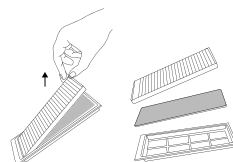

- ▶ Reinigen Sie den Vorfilter und den EPA-Filter regelmäßig mit dem mitgelieferten Pinsel.

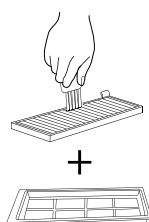

- ▶ Spülen Sie die Filterbestandteile mit Wasser aus. Eine Reinigung mit Wasser ist nicht jedes Mal nötig. Stellen Sie die Filter nicht in die Spülmaschine!
- ▶ Lassen Sie die Filterbestandteile mindestens 24 Stunden trocken.

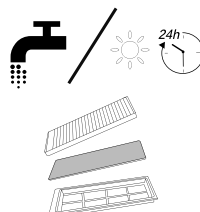

- ▶ Sobald der Filterbestandteile trocken sind, setzen Sie die Filter wieder ein.
- ▶ Stellen Sie vor Inbetriebnahme sicher, dass die Filter richtig eingesetzt sind.

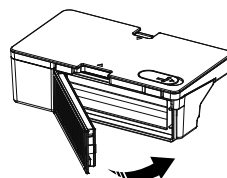

11.5. Saugöffnung und Bürste reinigen

Nach einiger Zeit kann es sein, dass sich Schmutz und Staub um die Saugöffnung ansammeln und so die Saugleistung beeinträchtigen. Um dies zu vermeiden, sollte in regelmäßigen Abständen die Saugöffnung gereinigt werden.

- ▶ Schalten Sie das Gerät aus und legen Sie das Gerät auf eine ebene Fläche.
- ▶ Drücken Sie die beiden Rastnasen des Bürstenrahmens nach innen und heben die den Bürstenrahmen ab.

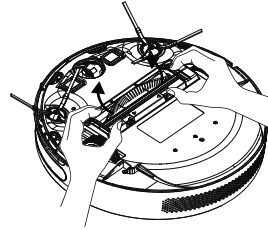

- ▶ Entfernen Sie die Bürste aus der Saugöffnung.
- ▶ Entfernen Sie Schmutz und Staub an und in der Saugöffnung mit einem feuchten Wischtuch.

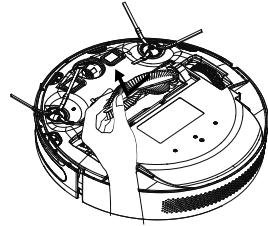

- ▶ Reinigen Sie die Bürste mit dem mitgelieferten Reinigungspinsel. Sollten sich lange Haare oder Fäden um die Bürste gewickelt haben, können Sie diese mit dem Schneidelement des Reinigungspinsel aufschneiden und dann abbürsten.

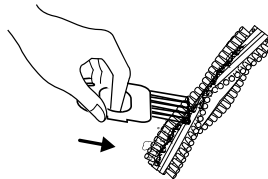

- ▶ Setzen Sie nun die Bürste wieder in die Öffnung.

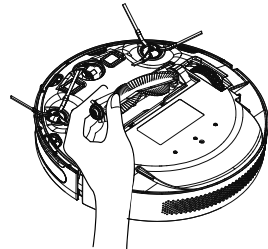

-
- ▶ Drücken Sie den Bürstenrahmen wieder auf die Saugöffnung.

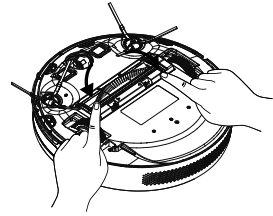

11.6. Seitenbürsten reinigen

Wir empfehlen eine regelmäßige Reinigung der Bürsten. Führen Sie bitte die folgenden Schritte aus:

- ▶ Schalten Sie das Gerät aus und legen Sie es mit der Unterseite nach oben auf einen geraden Untergrund.
- ▶ Reinigen Sie die Bürsten von Verschmutzungen und Haaren.

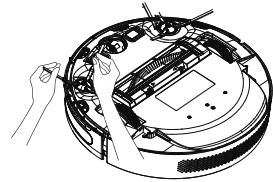

- ▶ Reinigen Sie die Bürsten mit einem feuchten Tuch von festsitzenden Verschmutzungen.

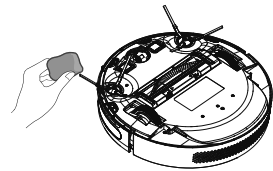

Sollten sich Haare oder andere Verschmutzungen zu sehr um die Seitenbürsten oder die jeweilige Halterung gewickelt haben, können Sie die Seitenbürsten auch entfernen und so besser reinigen.

- ▶ Lösen Sie jeweils die Schraube an den Bürste mit einem Kreuzschlitzschraubendreher.

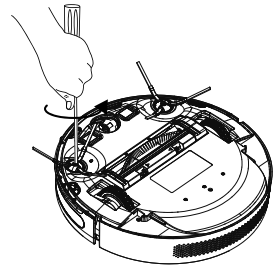

- ▶ Halten Sie die Bürsten fest und ziehen Sie sie gerade nach oben um sie aus dem Gerät zu entfernen.

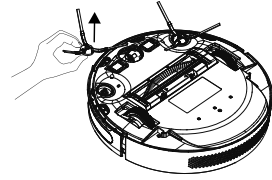

- ▶ Nach der Reinigung bringen Sie die Bürsten wieder an indem Sie die Bürsten senkrecht auf die Antriebswelle setzen.

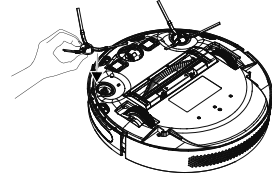

- ▶ Ziehen Sie jeweils die Schraube an den Bürste mit einem Kreuzschlitzschraubendreher an.

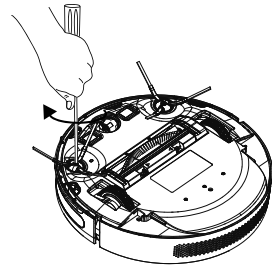

- ▶ Nach einiger Zeit sollten die Bürsten ausgetauscht werden um effizienter zu arbeiten. Wegen Ersatzzubehör wenden Sie sich bitte an unser Service Center.



Sollten sich die Borsten verbiegen kann es helfen, die Bürsten in heißes Wasser zu legen damit sie wieder ihre Ausgangsform annehmen.

11.7. Laufrad reinigen

- ▶ Bei einer Blockade des vorderen Laufrads oder der seitlichen Laufräder reinigen Sie es von Verschmutzungen mit einem angefeuchteten Tuch.

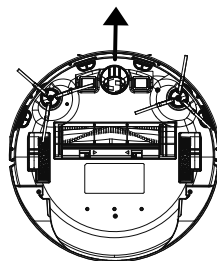

11.8. Energiemanagement des Saugroboters

Sie benutzen den Saugroboter gelegentlich

Wenn der Saugroboter nicht mehrmals am Tag, täglich oder regelmäßig reinigen soll, empfehlen wir nach jeder vollständigen Aufladung das Ladegerät bzw. Netzteil von der Steckdose zu trennen.

Sie benutzen den Saugroboter täglich

Wir empfehlen eine stetige Ladung in der Ladestation bei täglich mehrmaligem Einsatz, damit die nötige und volle Saugleistung des Saugroboter gewährleistet ist. Bei erfolgter vollständiger Aufladung leuchtet die Betriebs-LED am Saugroboter dauerhaft grün und der Energieverbrauch wird durch die Erhaltungsladung minimiert.

Sie benutzen den Saugroboter gelegentlich oder regelmäßig für kleinere Flächen

- ▶ Der Saugroboter besitzt einen Ruhemodus. Der Ruhemodus ist zu empfehlen, wenn kleinere Flächen gereinigt wurden und noch ausreichend Energie, ohne den Akku erneut zu laden, vorhanden ist.
Trennen Sie das Ladegerät bzw. Netzteil von der Steckdose.
- ▶ Der Saugroboter schaltet sich nach 15 Sekunden in den Ruhemodus; die Betriebs-LED am Saugroboter erlischt.

Der Saugroboter kann jederzeit wieder zum Saugen über eine bestehende Programmierung oder die **Ein-/Aus-Taste** am Gerät aktiviert werden.

	Verbrauch in Watt
Netzteil	0,061W
Ladung mit Netzteil an Saugroboter direkt	11,2W
Ladung mit Ladestation	11,4W
Erhaltungsladung an der Ladestation	1,3W
Erhaltungsladung am Netzteil	1,2W

11.9. Außerbetriebnahme

- ▶ Wenn Sie das Gerät über längere Zeit nicht benutzen, laden Sie das Akku vollständig auf, ziehen Sie den Netzstecker, reinigen Sie das Gerät und bewahren Sie das Gerät an einem trockenen Ort auf.

12. Problemlösung

Bei einer Störung des Geräts blinkt die Betriebs-LED orange und es ertönte eine entsprechende Ansage. Prüfen Sie bitte zunächst, ob Sie das Problem mit Hilfe der folgenden Übersicht selbst beheben können.

Versuchen Sie auf keinen Fall, die Geräte selbst zu reparieren. Wenn eine Reparatur notwendig ist, wenden Sie sich bitte an unser Service Center oder eine andere geeignete Fachwerkstatt.

Problem	Mögliche Ursache	Lösung
Seitenbürstenfehler	Die Seitenbürsten sind verschmutzt oder blockiert.	▶ Beseitigen Sie etwaige Verschmutzungen oder Blockaden.
Bürstenfehler	Die Bürstenrolle ist verschmutzt oder blockiert.	▶ Beseitigen Sie etwaige Verschmutzungen oder Blockaden.
Positionierungsfehler	Der Saugroboter steht nicht auf einem ebenen Grund oder ist falsch positioniert.	▶ Stellen Sie den Saugroboter wieder auf eine ebene Fläche oder positionieren Sie den Saugroboter neu.
Fehler am rechten Rad	Das Rad ist verschmutzt oder blockiert.	▶ Beseitigen Sie etwaige Verschmutzungen oder Blockaden.
Fehler am linken Rad	Das Rad ist verschmutzt oder blockiert.	▶ Beseitigen Sie etwaige Verschmutzungen oder Blockaden.
Lüfterfehler	Der Filter oder die Lüftungsöffnungen sind verschmutzt.	▶ Reinigen Sie den Filter und/oder die Lüftungsöffnungen.
Ladefehler	Der Saugroboter wurde nicht ordnungsgemäß geladen.	▶ Reinigen Sie die Ladkontakte.

Problem	Mögliche Ursache	Lösung
Kollisionssensordfehler	Die Sensoren sind verschmutzt.	► Reinigen Sie die Sensoren.

13. Entsorgung



VERPACKUNG

Ihr Gerät befindet sich zum Schutz vor Transportschäden in einer Verpackung. Verpackungen sind aus Materialien hergestellt, die umweltschonend entsorgt und einem fachgerechten Recycling zugeführt werden können.



GERÄT

Altgeräte dürfen nicht im normalen Hausmüll entsorgt werden. Entsprechend Richtlinie 2012/19/EU ist das Gerät am Ende seiner Lebensdauer einer geordneten Entsorgung zuzuführen.

Dabei werden im Gerät enthaltene Wertstoffe der Wiederverwertung zugeführt und die Belastung der Umwelt vermieden.

Geben Sie das Altgerät an einer Sammelstelle für Elektroschrott oder einem Wertstoffhof ab.

Wenden Sie sich für nähere Auskünfte an Ihr örtliches Entsorgungsunternehmen oder Ihre kommunale Verwaltung.

14. Technische Daten

Gerät

Saugleistung:	0,6 Kpa (Modus Leise) 1,0 Kpa (Modus Standard) 1,5 Kpa (Modus Mittel) 2,7 Kpa (Modus Hoch)
Lautstärke:	60 dB (Modus Leise) 62 dB (Modus Standard) 66 dB (Modus Mittel) 72 dB (Modus Hoch)
Staubbehälter Kapazität:	0,4 l
Wassertank Kapazität:	0,2 l
Betriebsdauer je nach Saugstufe:	ca. 140 min.
Aktionsradius über Wifi in geschlossenen Räumen:	bis zu ca. 10m
Gewicht:	ca. 3,4 kg
Abmessungen:	ca. 35 x 8 cm

Batterie

Litium-Ionen-Akkublock	
Model:	H18650CH-4S1P
Hersteller:	BYD, China
Akkuspannung:	14,4 V
Akkukapazität:	2500 mAh
Leistung:	36 Wh
Ladedauer:	ca. 5 Stunden
Betriebstemperatur:	0 °C – 40 °C

Dongguan Guanjin Electronics Technology Co., Ltd.

Hersteller

Importeur:
MEDION AG
Am Zehnthof 77
45307 Essen
Deutschland
HR-Nummer: HRB 13274

Modellbezeichnung

K12S190060G

Eingangsspannung / Strom / Eingangswechselstromfrequenz

100–240 V~ 0,35 A, 50/60 Hz,

Ausgangsspannung / Strom

19,0 V $\overline{\text{---}}$ 0,6 A

Ausgangsleistung

11,4 W

Durchschnittliche Effizienz im Betrieb

84,96 %

Effizienz bei geringer Last (10%)

80,35 %

Leistungsaufnahme bei Nulllast

0,061 W

15. Konformitätsinformation

 Hiermit erklärt MEDION AG, dass sich dieses Gerät in Übereinstimmung mit den grundlegenden Anforderungen und den übrigen einschlägigen Bestimmungen befindet:

- RE- Richtlinie 2014/53/EU
- Öko-Design Richtlinie 2009/125/EG
- RoHS-Richtlinie 2011/65/EU.

Vollständige Konformitätserklärungen sind erhältlich unter www.medion.com/conformity.

16. Serviceinformationen

Sollte Ihr Gerät einmal nicht wie gewünscht und erwartet funktionieren, wenden Sie sich zunächst an unseren Kundenservice. Es stehen Ihnen verschiedene Wege zur Verfügung, um mit uns in Kontakt zu treten:

- In unserer Service-Community treffen Sie auf andere Benutzer sowie unsere Mitarbeiter und können dort Ihre Erfahrungen austauschen und Ihr Wissen weitergeben.
Sie finden unsere Service-Community unter community.medion.com.
- Gerne können Sie auch unser Kontaktformular unter www.medion.com/contact nutzen.
- Selbstverständlich steht Ihnen unser Serviceteam auch über unsere Hotline oder postalisch zur Verfügung.

Deutschland	
Öffnungszeiten	Multimedia-Produkte (PC, Notebook, etc.)
Mo. - Fr.: 07:00 - 23:00 Sa. / So.: 10:00 - 18:00	☎ 0201 22099-111
	Haushalt & Heimelektronik
	☎ 0201 22099-222
	Mobiltelefon; Tablet & Smartphone
☎ 0201 22099-333	
Serviceadresse	
MEDION AG 45092 Essen Deutschland	
Österreich	
Öffnungszeiten	Rufnummer
Mo. - Fr.: 08:00 - 21:00 Sa. / So.: 10:00 - 18:00	☎ 01 9287661
Serviceadresse	
MEDION Service Center Franz-Fritsch-Str. 11 4600 Wels Österreich	

Schweiz	
Öffnungszeiten	Rufnummer
Mo. - Fr.: 09:00 - 19:00	① 0848 - 33 33 32
Serviceadresse	
MEDION/LENOVO Service Center lfangstrasse 6 8952 Schlieren Schweiz	
Belgien	
Öffnungszeiten	Rufnummer
Mo. - Fr.: 09:00 - 19:00	① 02 - 200 61 98
Serviceadresse	
MEDION B.V. John F.Kennedylaan 16a 5981 XC Panningen Nederland	
Luxemburg	
Öffnungszeiten	Rufnummer
Mo. - Fr.: 09:00 - 19:00	① 34-20 808 664
Serviceadresse	
MEDION B.V. John F.Kennedylaan 16a 5981 XC Panningen Nederland	



Diese und viele weitere Bedienungsanleitungen stehen Ihnen über das Serviceportal www.medionservice.com zum Download zur Verfügung.

Dort finden Sie auch Treiber und andere Software zu diversen Geräten.

Sie können auch den nebenstehenden QR Code scannen und die Bedienungsanleitung über das Serviceportal auf Ihr mobiles Endgerät laden.

17. Impressum

Copyright © 2021

Stand: 17.05.2021

Alle Rechte vorbehalten.

Diese Bedienungsanleitung ist urheberrechtlich geschützt.

Vervielfältigung in mechanischer, elektronischer und jeder anderen Form ohne die schriftliche Genehmigung des Herstellers ist verboten.

Das Copyright liegt bei der Firma:

Das Copyright liegt beim Inverkehrbringer:

MEDION AG
Am Zehnthof 77
45307 Essen
Deutschland

Bitte beachten Sie, dass die oben stehende Anschrift keine Retourenanschrift ist.
Kontaktieren Sie zuerst immer unseren Kundenservice.

18. Datenschutzerklärung

Sehr geehrter Kunde!

Wir teilen Ihnen mit, dass wir, die MEDION AG, Am Zehnthof 77, D-45307 Essen als Verantwortliche Ihre personenbezogenen Daten verarbeiten.

In datenschutzrechtlichen Angelegenheiten werden wir durch unseren betrieblichen Datenschutzbeauftragten, erreichbar unter MEDION AG, Datenschutz, Am Zehnthof 77, D-45307 Essen; datenschutz@medion.com unterstützt. Wir verarbeiten Ihre Daten zum Zweck der Garantieabwicklung und damit zusammenhängender Prozesse (z. B. Reparaturen) und stützen uns bei der Verarbeitung Ihrer Daten auf den mit uns geschlossenen Kaufvertrag.

Ihre Daten werden wir zum Zweck der Garantieabwicklung und damit zusammenhängender Prozesse (z. B. Reparaturen) an die von uns beauftragten Reparaturdienstleister übermitteln. Wir speichern Ihre personenbezogenen Daten im Regelfall für die Dauer von drei Jahren, um Ihre gesetzlichen Gewährleistungsrechte zu erfüllen.

Uns gegenüber haben Sie das Recht auf Auskunft über die betreffenden personenbezogenen Daten sowie auf Berichtigung, Löschung, Einschränkung der Verarbeitung, Widerspruch gegen die Verarbeitung sowie auf Datenübertragbarkeit.

Beim Auskunfts- und beim Löschungsrecht gelten jedoch Einschränkungen nach den §§ 34 und 35 BDSG (Art. 23 DS-GVO), darüber hinaus besteht ein Beschwerderecht bei einer zuständigen Datenschutzaufsichtsbehörde (Art. 77 DS-GVO i. V. m. § 19 BDSG). Für die MEDION AG ist das die Landesbeauftragte für Datenschutz und Informationsfreiheit Nordrhein Westfalen, Postfach 200444, 40212 Düsseldorf, www.lidi.nrw.de.

Die Verarbeitung Ihrer Daten ist für die Garantieabwicklung erforderlich; ohne Bereitstellung der erforderlichen Daten ist die Garantieabwicklung nicht möglich.

Sommaire

1.	Concernant la présente notice d'utilisation	49
1.1.	Explication des symboles	49
2.	Utilisation conforme.....	52
3.	Consignes de sécurité.....	53
3.1.	Consignes relatives à la batterie	56
4.	Contenu de l'emballage	57
5.	Vue d'ensemble de l'appareil.....	58
5.1.	Face supérieure.....	58
5.2.	Dessus (ouvert)	59
5.3.	Face inférieure	60
5.4.	Bac à poussière.....	61
5.5.	Réservoir à eau (dessous) & bac à poussière (dos)	62
5.6.	Filtre à poussière.....	62
5.7.	Embout d'essuyage	63
5.8.	Station de charge	63
5.9.	Station de charge (face inférieure).....	64
6.	Première mise en marche.....	65
6.1.	Préparation de l'aspirateur robot	65
6.2.	Connexion de la station de charge à l'adaptateur secteur	65
6.3.	Mise en place de la station de charge	66
6.4.	Charge de la batterie	67
7.	Fonctionnement de l'aspirateur	67
8.	Fonction de lavage	68
8.1.	Préparation du réservoir d'eau	68
9.	Commande de l'aspirateur robot via l'application	71
9.1.	Configuration requise.....	71
9.2.	Installation via Google Play Store® ou Apple® App Store	71
9.3.	Configuration de l'application et connexion à l'aspirateur robot	72
10.	Fonctions dans l'application.....	73
10.1.	Démarrer/arrêter le nettoyage	73
10.2.	Retour vers la station de charge	73
10.3.	Réglage de la puissance d'aspiration.....	73
10.4.	Réglage du volume d'eau.....	73
11.	Nettoyage et entretien.....	74
11.1.	Intervalles de nettoyage et de remplacement	74
11.2.	Nettoyage de l'aspirateur robot.....	75
11.3.	Nettoyage du bac à poussière.....	75
11.4.	Nettoyage du filtre à poussière	77
11.5.	Nettoyage de l'ouverture d'aspiration et de la brosse.....	78
11.6.	Nettoyage des brosses latérales	79

11.7.	Nettoyage de la roue directrice	81
11.8.	Gestion de l'énergie de l'aspirateur robot.....	81
11.9.	Mise hors service	82
12.	Dépannage.....	82
13.	Recyclage	83
14.	Caractéristiques techniques	84
15.	Information relative à la conformité	85
16.	Informations relatives au service après-vente	86
17.	Mentions légales.....	88
18.	Déclaration de confidentialité.....	88

1. Concernant la présente notice d'utilisation



Merci d'avoir choisi notre produit. Nous vous souhaitons une bonne utilisation.

Lisez attentivement les consignes de sécurité avant de mettre l'appareil en service. Tenez compte des avertissements figurant sur l'appareil et dans la notice d'utilisation.

Conservez toujours la notice d'utilisation à portée de main. Cette notice d'utilisation fait partie intégrante de l'appareil. Si vous vendez ou donnez l'appareil, remettez-la également impérativement au nouveau propriétaire.

1.1. Explication des symboles

Le danger décrit dans les paragraphes signalés par l'un des symboles d'avertissement suivants doit être évité, afin d'empêcher les conséquences potentielles évoquées.



DANGER !

Danger de mort imminente !



AVERTISSEMENT !

Éventuel danger de mort et/ou de blessures graves irréversibles !



AVERTISSEMENT !

Danger en raison d'un risque d'électrocution !



AVERTISSEMENT !

Danger dû à des matières explosives !



ATTENTION !

Risque de blessures légères et/ou moyennement graves !



AVIS !

Respectez les consignes pour éviter tout dommage matériel !



Informations complémentaires concernant l'utilisation de l'appareil !



AVIS !

Tenez compte des remarques contenues dans la notice d'utilisation !

• Énumération/information sur des événements se produisant pendant l'utilisation

▶ Action à exécuter



Déclaration de conformité (voir chapitre « Informations relatives à la conformité ») : Les produits portant ce symbole sont conformes aux exigences des directives CE.

Classe de protection II

Les appareils électriques de la classe de protection II sont des appareils électriques qui possèdent une isolation double continue et/ou renforcée et qui ne présentent pas de possibilité de branchement pour une mise à la terre. Le boîtier d'un appareil électrique enveloppé d'isolant de la classe de protection II peut former partiellement ou entièrement l'isolation supplémentaire ou renforcée.



Symbole de courant continu

Marquage de polarité



Symbole de polarité du connecteur d'alimentation en courant continu (norme CEI 60417).

Appareils portant ce marquage : intérieur moins, extérieur plus.



Symbole de bloc d'alimentation électrique

Transformateur protégé contre les courts-circuits

Transformateur sur lequel la température ne dépasse pas des valeurs seuils définies lorsque le transformateur est surchargé ou court-circuité et qui, une fois la surcharge ou le court-circuit éliminé, satisfait toujours à toutes les exigences de cette norme.



Utilisation en intérieur

Les produits portant ce symbole sont exclusivement destinés à une utilisation en intérieur.



Éliminez l'appareil de manière écologique (voir « 13. Recyclage » en page 83)



Efficacité énergétique niveau VI

Le niveau d'efficacité énergétique est une classification standard du rendement des blocs d'alimentation internes et externes. L'efficacité énergétique indique le niveau d'efficacité et est subdivisée jusqu'au niveau VI (niveau le plus efficace).

Conformément à la norme DIN EN 60529, l'adaptateur CA/CC dispose de l'indice de protection IP20, ce qui signifie que :

L'adaptateur CA/CC est protégé :

IP20

- contre l'accès aux parties dangereuses avec un doigt,
- contre la pénétration de corps étrangers solides d'un diamètre supérieur ou égal à 12,5 mm

L'adaptateur CA/CC n'est pas étanche.

Ta=45°

L'adaptateur secteur peut être utilisé jusqu'à une température ambiante de 45 °C.



Symbole du bloc d'alimentation amovible fourni pour le chargement de la batterie.



Utilisez uniquement la station de charge fournie.

2. Utilisation conforme

L'aspirateur robot sert au nettoyage automatique de sols secs, lisses et plats en intérieur.

N'utilisez pas l'appareil à l'extérieur. Cet appareil est destiné à un usage domestique ou à des applications ménagères similaires, comme p. ex.

- dans les cuisines pour le personnel de magasins, bureaux et d'autres secteurs commerciaux ;
- dans les exploitations agricoles ;
- par des clients dans les hôtels, motels et autres établissements d'hébergement ;
- dans les chambres d'hôtes

L'appareil n'est pas destiné à un usage commercial ou industriel. Veuillez noter qu'en cas d'utilisation non conforme, la garantie sera annulée :

- Ne transformez pas l'appareil sans notre accord et n'utilisez pas d'appareils auxiliaires autres que ceux autorisés ou fournis par nos soins.
- Utilisez uniquement des pièces de rechange et accessoires fournis ou autorisés par nos soins.
- Tenez compte de toutes les informations contenues dans cette notice d'utilisation, en particulier des consignes de sécurité. Toute autre utilisation est considérée comme non conforme et peut entraîner des dommages corporels ou matériels.

3. Consignes de sécurité



AVERTISSEMENT !

Risque de blessure !

Risque de blessure pour les enfants et les personnes présentant des capacités physiques, sensorielles ou mentales restreintes (par exemple personnes partiellement handicapées, personnes âgées avec diminution de leurs capacités physiques et mentales) ou manquant d'expérience et/ou de connaissances (par exemple enfants plus âgés).

- Conservez l'appareil et les accessoires dans un endroit hors de portée des enfants.
- Cet appareil peut être utilisé par des enfants âgés de plus de 8 ans et par des personnes présentant des capacités physiques, sensorielles ou mentales restreintes ou manquant d'expérience et/ou de connaissances s'ils sont surveillés ou s'ils ont reçu des instructions pour pouvoir utiliser l'appareil en toute sécurité et ont compris les dangers en résultant.
- Les enfants ne doivent pas jouer avec l'appareil.
- Le nettoyage et l'entretien incombant à l'utilisateur ne doivent pas être réalisés par des enfants, à moins qu'ils soient déjà âgés de plus de 8 ans et qu'ils soient surveillés.
- Conservez l'appareil et l'adaptateur secteur/le cordon d'alimentation hors de portée des enfants de moins de 8 ans.



DANGER !

Risque de suffocation !

Il existe un risque de suffocation si les films ou les petites pièces sont avalés ou inhalés.

- Conservez les emballages hors de portée des enfants.



DANGER !

Risque d'électrocution !

Pièces sous tension. Les pièces sous tension présentent un risque de choc électrique/court-circuit.

- Pour recharger la batterie, utilisez l'adaptateur secteur amovible et la station de charge fournis.
- Utilisez l'adaptateur secteur uniquement dans des pièces sèches.
- Branchez l'adaptateur secteur uniquement sur une prise de courant réglementaire et facilement accessible. La tension secteur locale doit correspondre à celle indiquée dans les caractéristiques techniques de l'adaptateur secteur.
- La prise doit rester accessible, au cas où il devait s'avérer nécessaire de débrancher rapidement l'appareil.
- Lorsque vous débranchez le cordon d'alimentation de la prise de courant, ne tirez pas sur le cordon, mais toujours au niveau de la fiche. Veillez à ne pas plier ou écraser le cordon d'alimentation.
- Si la fiche, le cordon d'alimentation, la station de charge ou l'appareil est endommagé ou si des liquides ou des corps étrangers ont pénétré à l'intérieur de l'appareil, débranchez immédiatement la fiche de la prise de courant.
- Utilisez l'appareil uniquement dans des pièces fermées et ne l'exposez jamais à des gouttes d'eau ou à des éclaboussures.
- Ne touchez pas l'appareil avec les mains humides ou mouillées pendant que vous le rechargez.
- Avant la première utilisation et après chaque utilisation, vérifiez l'état de l'aspirateur robot ainsi que du cordon d'alimentation.
- Ne mettez pas l'appareil en marche si l'aspirateur robot, la station de charge ou le cordon d'alimentation présente des dommages visibles.

- Si vous constatez un dommage causé lors du transport, adressez-vous immédiatement au SAV MEDION.
- En cas d'absence prolongée ou d'orage, débranchez le bloc d'alimentation de la prise de courant.
- Ne plongez jamais l'aspirateur robot, la station de charge ou le bloc d'alimentation dans l'eau ou tout autre liquide !
- Avant le nettoyage, l'entretien ou le montage/démontage d'un accessoire, débranchez le bloc d'alimentation de la prise de courant.



AVERTISSEMENT !

Risque d'explosion !

L'aspiration de liquides inflammables ou de certaines matières solides présente un risque d'incendie ou d'explosion.

- N'utilisez pas l'appareil à proximité de matériaux facilement inflammables.
- N'aspirez pas d'objets à arêtes saillantes ou facilement inflammables tels que des allumettes, des cendres chaudes ou de l'essence.
- N'aspirez en aucun cas de la poussière de toner (imprimante laser, photocopieuse).



ATTENTION !

Risque de blessure/d'endommagement de l'appareil !

Toute manipulation incorrecte présente un risque de blessure ou peut endommager l'appareil.

- N'utilisez l'appareil que pour aspirer de petites quantités de poussière, de saleté et de miettes. Videz le bac à poussière après chaque utilisation.
- N'utilisez pas l'appareil pour aspirer des liquides ou de la poussière humide. Laissez sécher complètement les tapis nettoyés à l'eau avant d'aspirer.

-
- Pour éviter les risques de trébuchement, n'utilisez pas de rallonge et informez les personnes présentes que l'aspirateur robot est en marche.
 - Avant la mise en marche, éloignez de la surface à nettoyer tous les objets fragiles (p. ex. verre, lampes, vases) et ceux pouvant se coincer dans les brosses ou être aspirés (p. ex. cordons, vêtements, journaux, rideaux).
 - Ne couvrez pas les capteurs et fentes d'aération de l'aspirateur robot.
 - N'exposez pas l'appareil à des conditions extrêmes. À éviter :
 - Humidité de l'air élevée ou contact avec des liquides,
 - Températures extrêmement hautes ou basses,
 - Rayonnement direct du soleil,
 - Flamme nue.

3.1. Consignes relatives à la batterie

L'appareil contient une batterie lithium-ion qui ne peut être retirée.



AVERTISSEMENT !

Risque d'explosion !

Risque d'explosion en cas de remplacement incorrect de la batterie.

- N'exposez pas la batterie à un échauffement au-delà de la température maximale indiquée dans les températures ambiantes.
- N'ouvrez jamais la batterie.
- Ne jetez pas la batterie au feu.
- Ne court-circuitez pas la batterie.
- Remplacement uniquement par un type identique ou équivalent recommandé par le fabricant.
- Recyclage des batteries usagées conformément aux indications du fabricant.

Pour garantir un fonctionnement sécurisé de votre batterie ainsi que pour augmenter sa durée de vie et ses capacités, respectez également les consignes suivantes :

- Pour recharger la batterie, utilisez exclusivement l'adaptateur secteur d'origine fourni.
- La batterie ne peut pas être remplacée par l'utilisateur lui-même. Le cas échéant, la batterie doit être remplacée par un technicien SAV.

4. Contenu de l'emballage



DANGER !

Risque de suffocation !

L'ingestion ou l'inhalation de petites pièces ou de films présente un risque de suffocation.

- Conservez le film d'emballage hors de portée des enfants.

Veillez vérifier si tous les éléments sont présents et nous signaler toute pièce manquante dans les 14 jours suivant l'achat.

Le produit que vous avez acheté comprend :

- Aspirateur robot avec batterie lithium-ion intégrée
- Station de charge
- Bloc d'alimentation
- 2 brosses latérales (déjà montées)
- Réservoir à eau
- 2 serpillières
- 2 brosses latérales de rechange
- 1 filtre de rechange
- Pinceau de nettoyage
- Notice d'utilisation et documents relatifs à la garantie

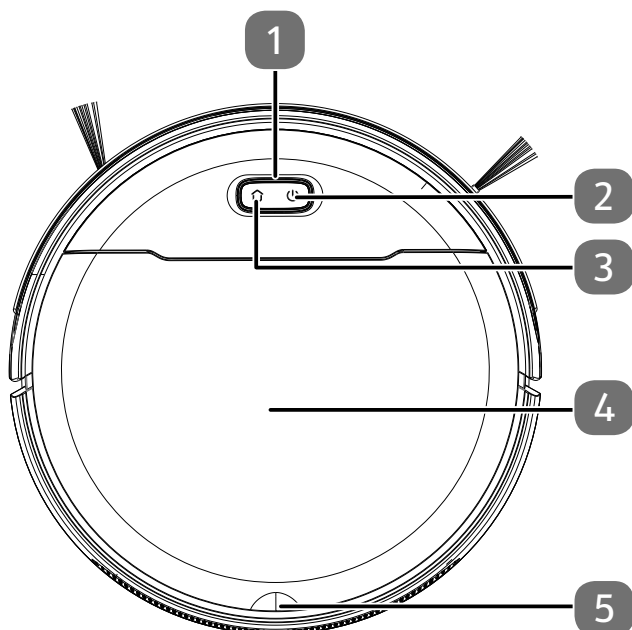

5. Vue d'ensemble de l'appareil

5.1. Face supérieure



- 1) Voyant de fonctionnement DEL
- 2) Touche marche/arrêt
- 3) Touche Home pour le rappel vers la station de charge
- 4) Couvercle du bac à poussière
- 5) Poignée du couvercle du bac à poussière

5.1.1. Fonctions des touches

Touche	Fonction
	<ul style="list-style-type: none">▶ Appuyez sur cette touche pendant env. 3 secondes pour allumer ou éteindre l'aspirateur robot.▶ Appuyez sur cette touche pour démarrer le nettoyage.▶ Appuyez sur cette touche pendant le nettoyage pour poursuivre le nettoyage.
	<ul style="list-style-type: none">▶ Appuyez sur cette touche pour renvoyer l'aspirateur robot à la station de charge.
	<ul style="list-style-type: none">▶ Appuyez sur cette touche pendant env. 3 secondes pour réinitialiser la connexion Wi-Fi.

5.1.2. Voyant de fonctionnement DEL

Couleur et état	Explication
S'allume en blanc	<ul style="list-style-type: none">• Processus de nettoyage en cours/pause• Opération de charge terminée
Clignote en blanc	<ul style="list-style-type: none">• Opération de charge en cours
Vibre en blanc	<ul style="list-style-type: none">• Opération de charge en cours avec un état de charge faible
Vibre en orange	<ul style="list-style-type: none">• État de charge de la batterie faible• Fonctionnement défectueux

5.2. Dessus (ouvert)

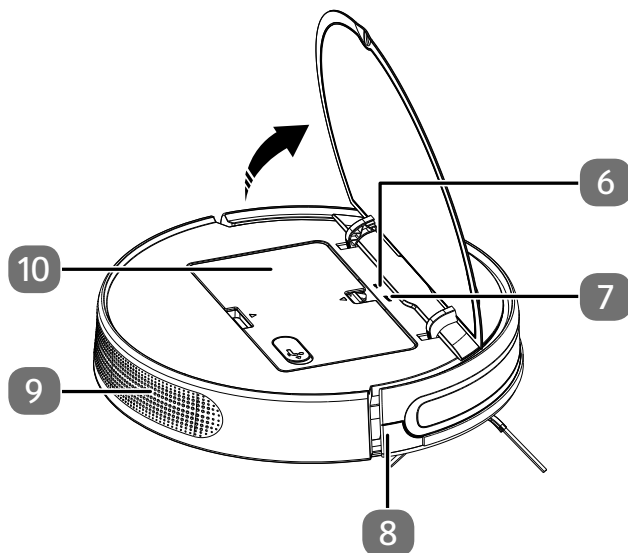

- 6) LED Wi-Fi
- 7) Touche Reset pour la réinitialisation système
- 8) Pare-chocs
- 9) Orifice d'aération
- 10) Réservoir à eau/bac à poussière

5.3. Face inférieure

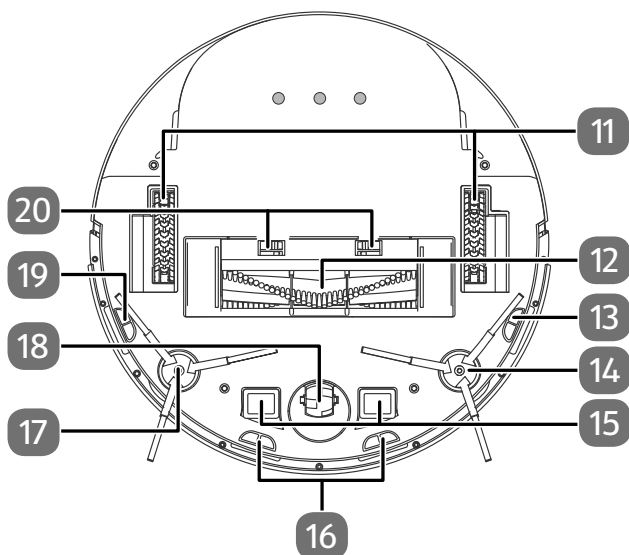

- 11) Roues directrices : propulse l'appareil
- 12) Orifice d'aspiration avec brosse et cadre de brosse
- 13) Capteur de chute à gauche
- 14) Brosse de nettoyage, gauche
- 15) Contacts de charge
- 16) Capteur de chute avant
- 17) Brosse de nettoyage, droite
- 18) Roue directrice : détermine la direction du mouvement
- 19) Capteur de chute à droite
- 20) Ergot de retenue pour le cadre de brosse

5.4. Bac à poussière

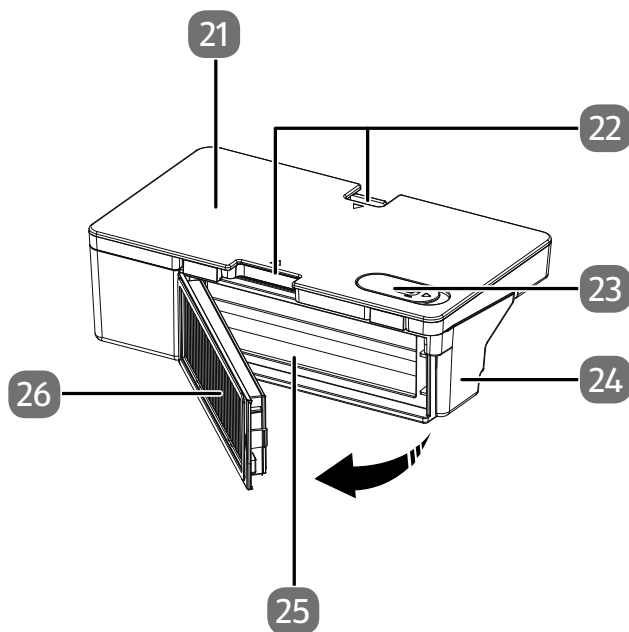

- 21) Réservoir à eau
- 22) Ergot de retenue pour le déverrouillage du bac à poussière avec le réservoir à eau
- 23) Orifice de remplissage avec capuchon de fermeture du réservoir à eau
- 24) Bac à poussière
- 25) Ouverture pour vider le bac à poussière
- 26) Filtre à poussière

5.5. Réservoir à eau (dessous) & bac à poussière (dos)

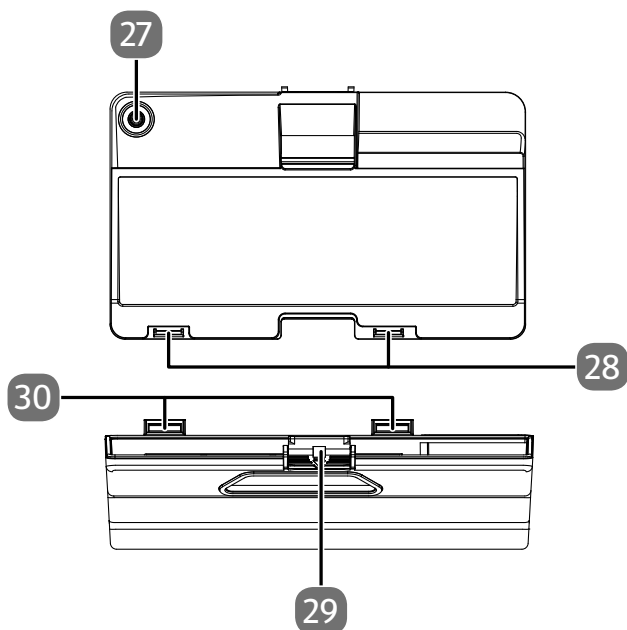

- 27) Sortie d'eau
- 28) Rainure de fixation pour le réservoir à eau
- 29) Ergot de retenue pour le déverrouillage du réservoir à eau
- 30) Ressorts de fixation pour le réservoir à eau

5.6. Filtre à poussière

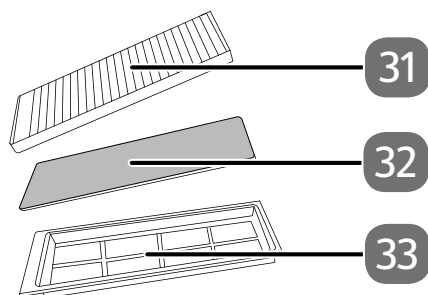

- 31) Filtre HEPA
- 32) Filtre mousse
- 33) Cadre de filtre avec préfiltre

5.7. Embout d'essuyage

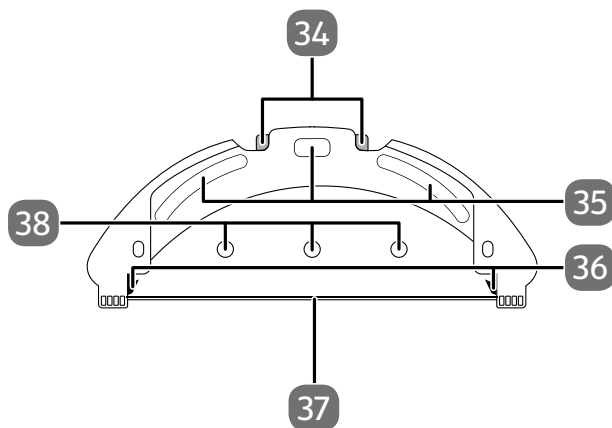

- 34) Déverrouillage de l'ergot de retenue du réservoir à eau
- 35) Pads de fixation pour la serpillière
- 36) Ergot de retenue pour le réservoir à eau
- 37) Rail de support pour la serpillière
- 38) Orifices d'évacuation de l'eau

5.8. Station de charge

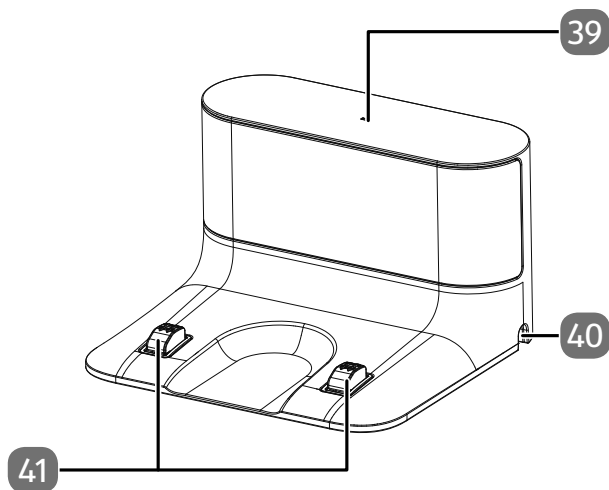

- 39) Témoin lumineux
- 40) Orifice pour le cordon d'alimentation
- 41) Contacts de charge

5.9. Station de charge (face inférieure)

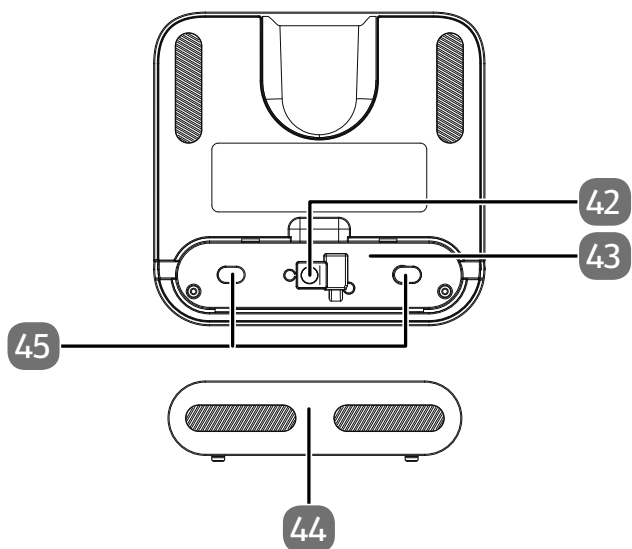

- 42) Prise pour l'adaptateur secteur
- 43) Rangement du cordon d'alimentation
- 44) Couverture du rangement du cordon d'alimentation
- 45) Enroulement du cordon d'alimentation

6. Première mise en marche

6.1. Préparation de l'aspirateur robot

- ▶ Retirez tous les matériaux d'emballage et films de l'appareil.
- ▶ Retirez les rembourrages en mousse sur les côtés du pare-chocs (8).

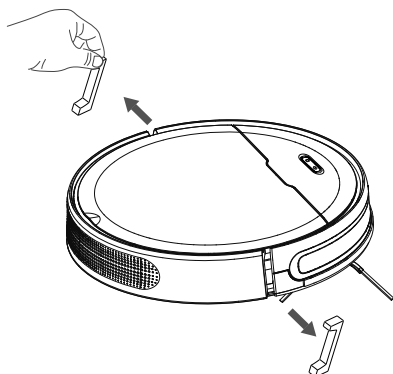

6.2. Connexion de la station de charge à l'adaptateur secteur

- ▶ Retournez la station de charge et ouvrez le couvercle de l'enroulement du cordon d'alimentation (44) sur la face inférieure.

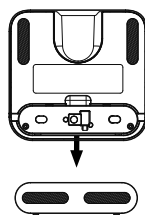

- ▶ Branchez la fiche de raccordement de l'adaptateur secteur dans la prise pour adaptateur secteur (42) et enroulez le cordon d'alimentation deux fois sur l'enroulement du cordon d'alimentation (45).

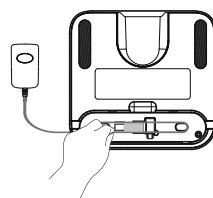

- ▶ Refermez le couvercle de l'enroulement du cordon d'alimentation jusqu'à ce qu'il s'enclenche distinctement.

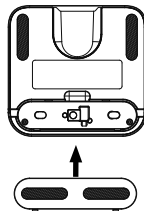

6.3. Mise en place de la station de charge

- ▶ Mettez la station de charge en place le long d'un mur doté d'une surface plane et protégez-la du rayonnement direct du soleil.

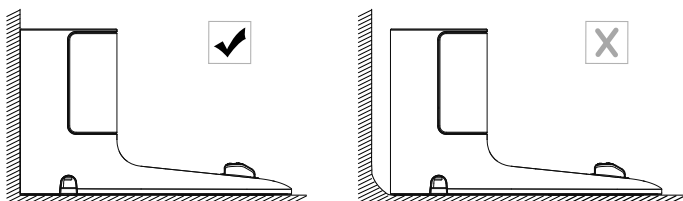

- ▶ Tenez compte du fait qu'une distance d'env. 0,5 m est nécessaire sur les côtés, ainsi que de 1,5 m à l'avant, et que les contacts de charge de l'aspirateur robot doivent être librement accessibles.

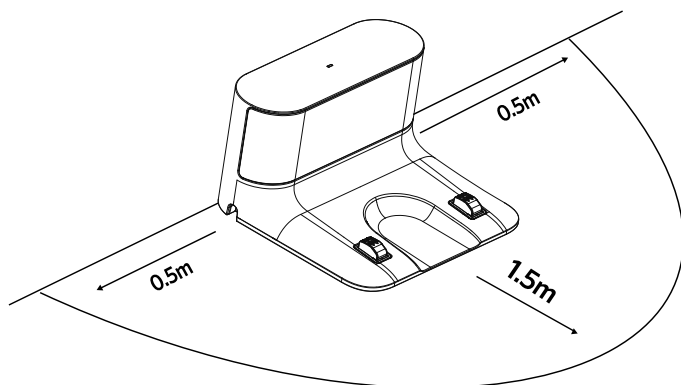

- ▶ Branchez la fiche d'alimentation à la prise de courant.
- ▶ Avant la mise en marche, éloignez de la surface à nettoyer tous les objets fragiles (p. ex. verre, lampes, vases) et ceux pouvant se coincer dans les brosses ou être aspirés (p. ex. cordons, vêtements, journaux, rideaux).

6.4. Charge de la batterie

L'aspirateur robot est équipé d'une batterie lithium-ion. Après avoir déballé l'appareil, chargez d'abord la batterie pendant env. 5 heures. Cela permet d'améliorer la performance de la batterie à long terme.

- ▶ Appuyez env. 3 secondes sur la touche marche/arrêt (2) de l'appareil pour allumer l'aspirateur robot. Vous entendez l'annonce « **Mise sous tension** ».
- ▶ Placez l'aspirateur robot sur la station de charge de manière à superposer les contacts de charge. Vous entendez l'annonce « **Charge en cours** ».

L'appareil est chargé, la LED de fonctionnement (1) clignote en blanc et le voyant de fonctionnement (39) sur la station de charge s'éteint. Dès que la batterie est entièrement chargée, la LED de fonctionnement est allumée en blanc en continu.

- ▶ Chargez la batterie avant le prochain nettoyage.
L'aspirateur robot revient automatiquement à la station de charge lorsque le niveau de la batterie est faible. Lors du retour à la station de charge, le nettoyage est interrompu.



Si la performance de la batterie devait vraiment laisser à désirer, adressez-vous au SAV MEDION.

7. Fonctionnement de l'aspirateur

Pour obtenir les meilleurs résultats de nettoyage possibles, veillez à enlever tous les objets traînant au sol tels que les rideaux, vêtements, papiers, câbles et rallonges.



AVIS !

Risque de dommage matériel !

Les câbles lâches peuvent se prendre dans votre aspirateur robot pendant l'aspiration et être aspirés par celui-ci. Cela pourrait p. ex. provoquer la chute d'appareils posés sur une table et les endommager.

- Acheminez les câbles de manière à ce qu'ils soient hors de portée.





Retirez les brosses avant d'aspirer un tapis. Cet aspirateur robot ne convient pas pour une utilisation sur des tapis à poils longs.

- ▶ Vérifiez que le bac à poussière est propre et que le filtre est correctement inséré.
- ▶ Placez l'aspirateur robot sur une surface libre de votre pièce.
- ▶ Appuyez si nécessaire env. 3 secondes sur la touche marche/arrêt (2) de l'appareil pour allumer l'aspirateur robot. Vous entendez l'annonce « **Mise sous tension** ».

-
- ▶ Appuyez à nouveau sur la touche marche/arrêt  de l'appareil pour démarrer le nettoyage. Vous entendez l'annonce « **Début du nettoyage de toute la zone** ».

La LED de fonctionnement est allumée en permanence en blanc.

- ▶ Appuyez à nouveau sur la touche marche/arrêt  pour interrompre le nettoyage. Vous entendez l'annonce « **Mettre en pause le nettoyage** ».
- ▶ Appuyez une nouvelle fois sur la touche marche/arrêt  si vous souhaitez reprendre le nettoyage. Vous entendez l'annonce « **Reprise du nettoyage** ».



En cas de batterie faible, l'aspirateur robot retourne automatiquement à la station de charge. Lors du retour à la station de charge, le nettoyage est interrompu.

- ▶ Appuyez sur la touche Home  (3) pour permettre à l'aspirateur robot de retourner à la station de charge. Vous entendez l'annonce « **Retour au socle pour charge** ».

La LED de fonctionnement clignote en blanc jusqu'au retour de l'aspirateur robot à la station de charge. Vous entendez l'annonce « **Début de charge** ».

- ▶ Appuyez sur la touche marche/arrêt  pendant env. 3 secondes pour éteindre complètement l'aspirateur robot. Vous entendez l'annonce « **Mise hors tension** ».
- ▶ Nettoyez régulièrement l'ouverture d'aspiration lorsque l'appareil est éteint et videz le bac à poussière après chaque utilisation.

8. Fonction de lavage



AVIS !

Risque de dommage matériel !

La quantité d'eau qui s'écoule peut entraîner un dégât des eaux sur le revêtement de sol.

- Utilisez le robot laveur de sol uniquement sur du carrelage et des surfaces de sol imperméabilisées.

8.1. Préparation du réservoir d'eau

Avec les accessoires fournis, votre aspirateur robot peut être transformé en un robot laveur de sol. Pour ce faire, veuillez procéder comme suit :

- ▶ Ouvrez le couvercle du bac à poussière du robot aspirateur.
- ▶ Enlevez le bac à poussière/réservoir à eau.
- ▶ Retournez le robot aspirateur et posez-le sur un support souple.
- ▶ Séparez le réservoir à eau du bac à poussière.

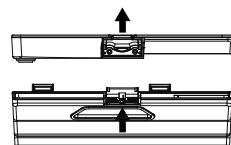
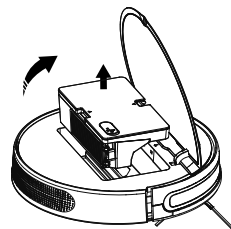

- ▶ Ouvrez le capuchon de fermeture du réservoir d'eau.
- ▶ Remplissez avec précaution le réservoir d'eau.



AVIS !

Risque de dommage matériel !

L'ajout d'additifs (produits d'entretien, etc.) dans l'eau ou l'utilisation d'eau distillée/déminéralisée peut endommager l'appareil.

■ Utilisez uniquement de l'eau du robinet.

- ▶ Refermez le capuchon de fermeture du réservoir d'eau.
- ▶ Assemblez à nouveau le réservoir à eau et le bac à poussière.

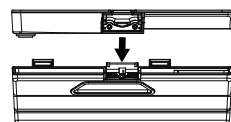
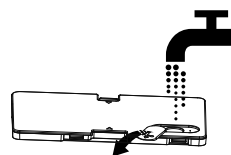

- ▶ Mouillez la serpillière à l'eau et tordez-la jusqu'à ce qu'elle ne goutte plus.
- ▶ Glissez la serpillière dans le rail de guidage de l'embout d'essuyage.

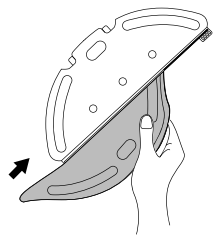

- ▶ Puis appuyez fortement la serpillière sur les coussinets de fixation sur la face inférieure du réservoir d'eau.

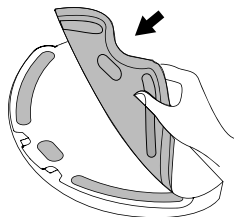

- ▶ Glissez l'embout d'essuyage sur l'aspirateur robot de manière à ce qu'il s'enclenche dans les rails de guidage sur la face inférieure de manière audible.
- ▶ Remplacez l'aspirateur robot sur les roues.

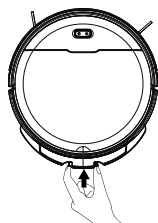

- ▶ Remplacez le bac à poussière/réservoir à eau dans l'aspirateur robot et fermez le couvercle du bac à poussière.
- ▶ Appuyez sur le bouton marche/arrêt (2) pour démarrer le nettoyage à l'eau.

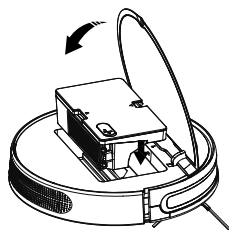

- ▶ Appuyez sur le déverrouillage de l'embout d'essuyage et sortez-le de l'appareil par l'arrière.

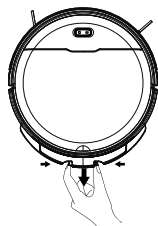

- ▶ Après chaque nettoyage à l'eau, videz le réservoir à eau et tordez la serpillière.
- ▶ Laissez sécher les deux au moins 24 heures.

9. Commande de l'aspirateur robot via l'application

L'ensemble des fonctionnalités de votre aspirateur robot est disponible via notre application de commande.

Téléchargez notre application sur le **Google Play Store**® ou l'**Apple**® **App Store**.

9.1. Configuration requise

- Smartphone/tablette avec Wi-Fi 802.11 b/g au minimum
- Réseau Wi-Fi 2,4 GHz
- Plateforme Android™ version 7 ou supérieure
- iOS 12 ou supérieur
- Application MEDION Robots installée, disponible gratuitement



La commande via l'application MEDION Robots fonctionne uniquement avec un réseau Wi-Fi de 2,4 GHz. Elle ne fonctionnera pas avec un réseau Wi-Fi de 5 GHz.

9.2. Installation via Google Play Store® ou Apple® App Store

- ▶ Branchez l'aspirateur robot au cordon d'alimentation ou placez-le sur la station de charge.
- ▶ Scannez le code QR ci-contre.
Le code QR vous permet d'accéder au **Google Play Store**® ou à l'**Apple**® **App Store** et de télécharger l'application de commande.
- ▶ Installez l'application et suivez les instructions d'installation qui s'affichent à l'écran.



Afin de pouvoir installer les applications, une connexion Internet est nécessaire.



L'installation peut varier en fonction du système d'exploitation.

9.3. Configuration de l'application et connexion à l'aspirateur robot



Suivez les instructions de l'application pour connecter correctement l'aspirateur robot et terminer la configuration.

Afin de pouvoir commander l'aspirateur robot avec l'application, vous avez besoin d'un compte client MEDION ou vous devez créer un compte utilisateur lors de la configuration initiale.



- ▶ Ouvrez l'application.
- ▶ Lors de la configuration initiale, créez un nouveau compte.
- ▶ Entrez votre nom et une adresse e-mail.
- ▶ Choisissez un mot de passe. Répétez-le pour le confirmer.

Si vous disposez déjà d'un compte client MEDION, vous pouvez bien sûr l'utiliser.

- ▶ Dans la fenêtre de connexion, entrez alors votre nom d'utilisateur et votre mot de passe.
- ▶ Confirmez toutes vos saisies et suivez les instructions dans l'application.
- ▶ Assurez-vous que le signal Wi-Fi est suffisamment puissant dans la pièce où l'aspirateur robot va être utilisé.



La commande via l'application MEDION Robots fonctionne uniquement avec un réseau Wi-Fi de 2,4 GHz. Elle ne fonctionnera pas avec un réseau Wi-Fi de 5 GHz.

- ▶ Choisissez votre réseau Wi-Fi de 2,4 GHz préféré et entrez votre mot de passe.
- ▶ Ouvrez le couvercle du bac à poussière afin de pouvoir voir la LED Wi-Fi.
- ▶ Appuyez sur les touches  +  et maintenez-les enfoncées pendant 3 secondes pour lancer le processus de connexion. Le voyant Wi-Fi clignote en bleu.
- ▶ Suivez les instructions de l'application.
- ▶ Une fois la connexion effectuée, la LED Wi-Fi s'allume en bleu et vous entendez l'annonce « **Connecté au réseau avec succès** ».

10. Fonctions dans l'application

L'application vous permet de configurer et de sélectionner divers réglages pour l'aspirateur robot. Vous trouverez ici la liste des principaux réglages :

10.1. Démarrer/arrêter le nettoyage

- ▶ Appuyez sur la touche « Démarrer le nettoyage » pour débiter le nettoyage.
- ▶ Appuyez sur la touche « Arrêter le nettoyage » pour arrêter le nettoyage.

Vous avez le choix entre quatre modes de nettoyage :

10.1.1. Nettoyage général

Lors du nettoyage général, l'aspirateur robot se déplace par bandes dans la pièce et contourne les obstacles.

10.1.2. Nettoyage le long du mur

Lors du nettoyage le long du mur, l'aspirateur robot démarre le nettoyage et va jusqu'au mur, puis il débute le nettoyage le long du mur.

Après une demi-heure de nettoyage, l'opération s'arrête et l'aspirateur robot revient à la station de charge.

10.1.3. Nettoyage de zones individuelles

Lors du nettoyage de zones individuelles, l'aspirateur robot débute à un point déterminé (placez p. ex. l'aspirateur robot au milieu de la pièce à nettoyer) et se déplace en effectuant des bandes circulaires autour du point de départ.

10.1.4. Commande manuelle

Lors de la commande manuelle, vous pouvez diriger l'aspirateur robot avec l'application vers les endroits de la pièce que vous aimeriez nettoyer.

10.2. Retour vers la station de charge

L'aspirateur robot revient automatiquement à la station de charge.

La touche « Retour vers la station de charge » vous permet de renvoyer l'aspirateur robot vers la station de charge.

10.3. Réglage de la puissance d'aspiration

Pour régler la puissance d'aspiration via l'application, vous disposez de quatre niveaux : silencieux, standard, moyen et puissant.

10.4. Réglage du volume d'eau

Pour le nettoyage à l'eau, vous pouvez régler le volume d'eau utilisé pour le nettoyage : faible, moyen, élevé

11. Nettoyage et entretien



AVERTISSEMENT !

Risque d'électrocution !

Il existe un risque de choc électrique/court-circuit dû aux pièces conductrices de courant.

- Ne plongez jamais l'aspirateur robot, la station de charge ou le bloc d'alimentation dans l'eau ou tout autre liquide !
- Nettoyez l'appareil et tous ses accessoires uniquement avec un chiffon sec ou légèrement humide.
- Éteignez complètement l'appareil et débranchez la fiche d'alimentation de la prise de courant avant le nettoyage, l'entretien ou le montage/démontage d'un accessoire.

11.1. Intervalles de nettoyage et de remplacement

Élément de l'aspirateur robot	Intervalle de nettoyage	Intervalle de remplacement
Bac à poussière	Après chaque nettoyage	
Filtre	Une fois par semaine	Tous les 6 mois
Brosse à rouleau	Une fois par semaine	Tous les 6 - 12 mois
Brosses de nettoyage	Une fois par mois	Tous les 3 - 6 mois ou lorsque les brosses sont usées
Cadre de la brosse	Une fois par mois	Tous les 3 - 6 mois ou lorsque la lèvresilicone est usée
Capteurs	Une fois par mois	
Contact de charge	Une fois par mois	
Roue directrice	Une fois par mois	
Embout d'essuyage	Après chaque nettoyage	
Serpillière	Après chaque nettoyage	Tous les 3 - 6 mois ou lorsque l'embout d'essuyage est utilisé.

Élément de l'aspirateur robot	Intervalle de nettoyage	Intervalle de remplacement
Réservoir à eau	Après chaque nettoyage	

11.2. Nettoyage de l'aspirateur robot

Votre aspirateur robot se nettoie et s'entretient facilement et rapidement. Videz le bac à poussière et nettoyez le filtre après chaque utilisation. Nettoyez si nécessaire l'ouverture d'aspiration.

- ▶ N'utilisez pas de solvants, de produits de nettoyage corrosifs ou gazeux pour nettoyer la surface de l'appareil. Essuyez la surface de l'aspirateur robot et de la station de charge avec un chiffon humide.
- ▶ Éteignez complètement l'aspirateur robot.
- ▶ Nettoyez les contacts de charge avec un chiffon propre et sec.
- ▶ Nettoyez la surface des capteurs avec un chiffon propre et sec.

11.3. Nettoyage du bac à poussière

Nous recommandons de vider le bac à poussière et de nettoyer le filtre après chaque utilisation. Procédez alors comme suit :

- ▶ Ouvrez le couvercle du bac à poussière du robot aspirateur.
- ▶ Enlevez le bac à poussière/réservoir à eau.

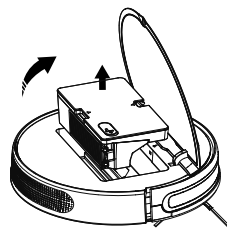

- ▶ Sortez le filtre à poussière

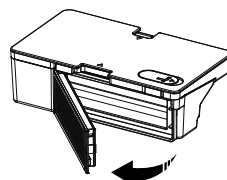

- ▶ Videz le bac à poussière au-dessus d'une poubelle. Si nécessaire, tapotez prudemment le bac pour vider la poussière.



- ▶ Séparez le réservoir à eau du bac à poussière.

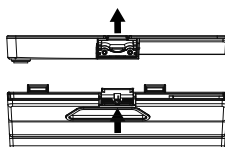

- ▶ Rincez le bac à poussière à l'eau courante. Un nettoyage à l'eau n'est pas nécessaire à chaque fois. Ne mettez pas le bac à poussière dans le lave-vaisselle !

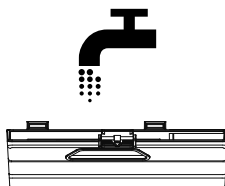

- ▶ Laissez sécher le bac à poussière et le réservoir à eau au moins 24 heures.

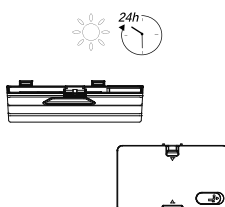

- ▶ Assemblez à nouveau le réservoir à eau et le bac à poussière.

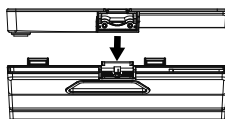

- ▶ Dès que le bac à poussière est sec, remettez le filtre en place. À la fin du nettoyage, remettez le bac à poussière en place.
- ▶ Avant d'utiliser l'aspirateur robot, assurez-vous que le filtre du bac à poussière est correctement installé.

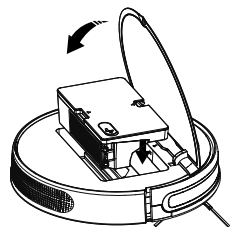

11.4. Nettoyage du filtre à poussière

- ▶ Sortez le filtre à poussière

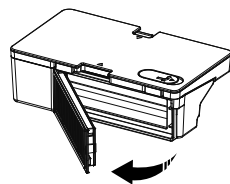

- ▶ Retirez le filtre EPA et le filtre mousse.

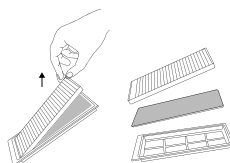

- ▶ Nettoyez régulièrement le préfiltre et le filtre EPA avec le pinceau fourni.

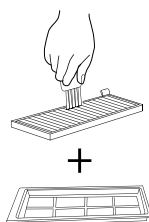

- ▶ Rincez les éléments du filtre à l'eau courante. Un nettoyage à l'eau n'est pas nécessaire à chaque fois. Ne mettez pas le filtre au lave-vaisselle !
- ▶ Laissez sécher les éléments du filtre pendant au moins 24 heures.

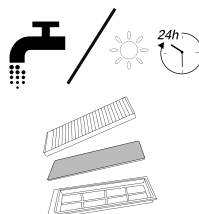

- ▶ Dès que les éléments du filtre sont secs, remettez le filtre en place.
- ▶ Avant la mise en service, assurez-vous que les filtres sont correctement installés.

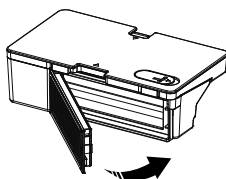

11.5. Nettoyage de l'ouverture d'aspiration et de la brosse

Il se peut qu'au bout d'un certain temps, des saletés et de la poussière s'accumulent autour de l'ouverture d'aspiration, ce qui réduit la puissance d'aspiration. Pour éviter cela, nettoyez donc régulièrement l'ouverture d'aspiration.

- ▶ Éteignez l'appareil et placez-le sur une surface plane.
- ▶ Poussez les deux ergots de retenue du cadre de la brosse vers l'intérieur et soulevez le cadre de la brosse.

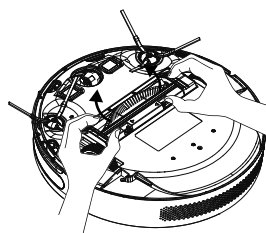

- ▶ Retirez la brosse de l'ouverture d'aspiration.
- ▶ Éliminez la saleté et la poussière sur et dans l'orifice d'aspiration à l'aide d'un chiffon humide.

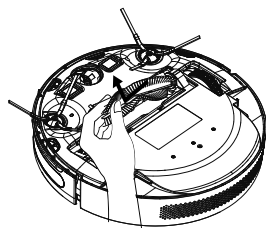

- ▶ Nettoyez la brosse avec le pinceau de nettoyage fourni. Si des cheveux longs ou des fils se sont enroulés autour de la brosse, vous pouvez les couper à l'aide de l'élément de coupe du pinceau de nettoyage puis les brosser.

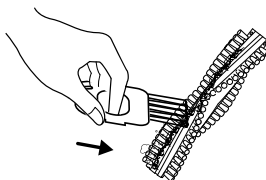

- ▶ Placez maintenant à nouveau la brosse dans l'ouverture.

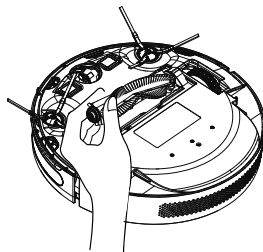

- ▶ Poussez à nouveau le cadre de brosse sur l'ouverture d'aspiration.

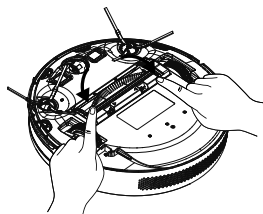

11.6. Nettoyage des brosses latérales

Nous recommandons de nettoyer régulièrement les brosses. Procédez alors comme suit :

- ▶ Éteignez l'appareil et placez-le sur une surface plane, la face inférieure vers le haut.
- ▶ Éliminez les saletés et cheveux sur les brosses.

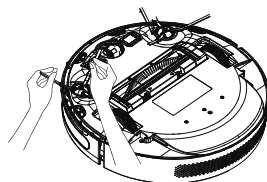

- ▶ Nettoyez les brosses avec un chiffon humide pour éliminer les salissures incrustées.

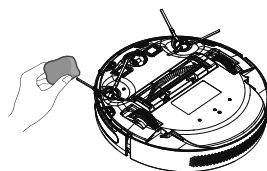

Si des cheveux ou d'autres salissures se sont enroulées autour des brosses latérales ou du support respectif, vous pouvez également retirer les brosses latérales pour mieux les nettoyer.

- ▶ Dévissez la vis de la brosse à l'aide d'un tournevis cruciforme.

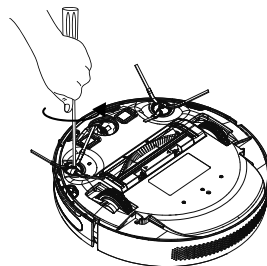

- ▶ Tenez les brosses et tirez-les vers le haut pour les retirer de l'appareil.

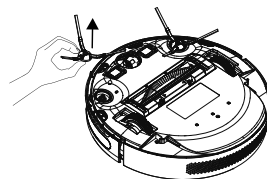

- ▶ Après le nettoyage, remettez les brosses en place en plaçant les brosses verticalement sur l'arbre d'entraînement.

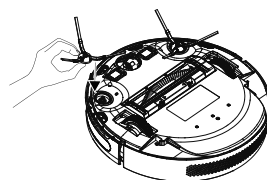

- ▶ Dévissez la vis respective de la brosse à l'aide d'un tournevis cruciforme.

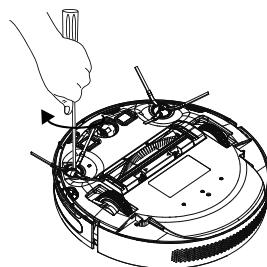

- ▶ Il est conseillé de remplacer les brosses au bout d'un certain temps, afin qu'elles fonctionnent plus efficacement. Si vous avez besoin de pièces de rechange, veuillez vous adresser à notre SAV.



Si les poils des brosses se courbent, il peut être utile de plonger les brosses dans de l'eau très chaude pour qu'elles reprennent leur forme d'origine.

11.7. Nettoyage de la roue directrice

- ▶ Si la roue directrice avant ou les roues directrices latérales sont bloquées, retirez-les et éliminez les saletés à l'aide d'un chiffon humide.

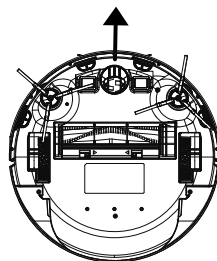

11.8. Gestion de l'énergie de l'aspirateur robot

Utilisation occasionnelle de l'aspirateur robot

Si vous n'utilisez pas l'aspirateur robot plusieurs fois par jour, quotidiennement ou régulièrement, nous vous recommandons de débrancher le chargeur ou le bloc d'alimentation de la prise à chaque fois que l'appareil est entièrement rechargé.

Utilisation quotidienne de l'aspirateur robot

Si vous utilisez l'aspirateur robot plusieurs fois par jour, nous vous recommandons de le charger en continu dans la station de charge afin de garantir la pleine puissance d'aspiration nécessaire de l'aspirateur robot. Une fois l'aspirateur robot entièrement chargé, la LED de fonctionnement reste allumée en permanence en vert et la consommation d'énergie est réduite au minimum grâce à la fonction de charge d'entretien.

Utilisation occasionnelle ou régulière de l'aspirateur robot pour de petites surfaces

- ▶ L'aspirateur robot dispose d'un mode veille. Nous vous recommandons d'utiliser le mode veille si vous utilisez l'aspirateur robot pour le nettoyage de petites surfaces et que celui-ci dispose encore de suffisamment d'énergie sans devoir recharger la batterie.
Débranchez le chargeur ou le bloc d'alimentation de la prise de courant.
- ▶ L'aspirateur robot passe en mode veille au bout de 15 secondes. La LED de fonctionnement de l'aspirateur robot s'éteint.

Vous pouvez à tout moment réactiver l'aspirateur robot pour qu'il aspire à nouveau via une programmation existante ou la **touche marche/arrêt** de l'appareil.

	Consommation en watts
Bloc d'alimentation	0,061 W
Charge directe de l'aspirateur robot via le bloc d'alimentation	11,2 W
Charge avec la station de charge	11,4 W
Charge d'entretien à la station de charge	1,3 W
Charge d'entretien avec le bloc d'alimentation	1,2 W

11.9. Mise hors service

- ▶ Si vous n'utilisez pas l'appareil pendant une période prolongée, chargez complètement la batterie, débranchez la fiche d'alimentation de la prise de courant, nettoyez l'appareil et rangez-le dans un endroit sec.

12. Dépannage

En cas de détérioration de l'appareil, la LEL de fonctionnement clignote en orange et vous entendez le message correspondant. Veuillez tout d'abord vérifier si vous pouvez y remédier vous-même à l'aide du tableau suivant.

N'essayez en aucun cas de réparer vous-même l'appareil. Si une réparation s'avère nécessaire, veuillez vous adresser à notre SAV ou à un autre atelier spécialisé.

Problème	Cause possible	Solution
Défaut des brosses latérales	Les brosses latérales sont sales ou bloquées.	▶ Éliminez toutes les salissures ou blocages.
Défaut de brosse	Le rouleau de brosse est encrassé ou bloqué.	▶ Éliminez toutes les salissures ou blocages.
Défaut de positionnement	L'aspirateur robot n'est pas posé sur un sol plan ou est mal positionné.	▶ Posez l'aspirateur robot à nouveau sur un sol plan ou repositionnez-le.
Défaut au niveau de la roue droite	La roue est sale ou bloquée.	▶ Éliminez toutes les salissures ou blocages.

Problème	Cause possible	Solution
Défaut au niveau de la roue gauche	La roue est sale ou bloquée.	► Éliminez toutes les salissures ou blocages.
Erreur de ventilateur	Le filtre ou les orifices de ventilation sont encrassés.	► Nettoyez le filtre et/ou les orifices de ventilation.
Erreur de charge	L'aspirateur robot n'a pas été chargé correctement.	► Nettoyez les contacts de charge.
Défaut du capteur anti-collision	Les capteurs sont sales.	► Nettoyez les capteurs.

13. Recyclage



EMBALLAGE

L'appareil est placé dans un emballage afin de le protéger contre tout dommage pendant le transport. Les emballages sont fabriqués à partir de matériaux qui peuvent être éliminés de manière écologique en étant soumis à un recyclage approprié.



APPAREIL

La mise au rebut des appareils usagés avec les déchets ménagers est interdite.

Conformément à la directive 2012/19/UE, l'appareil doit être recyclé de manière réglementaire une fois arrivé en fin de cycle de vie.

Les matériaux recyclables contenus dans l'appareil seront recyclés, ce qui permet de respecter l'environnement.

Remettez l'appareil usagé à un point de collecte de déchets électriques et électroniques ou auprès d'une déchetterie.

Pour de plus amples renseignements, adressez-vous à votre entreprise locale de recyclage des déchets ou à la municipalité.

14. Caractéristiques techniques

Appareil

Puissance d'aspiration :	0,6 Kpa (mode silencieux) 1,0 Kpa (mode standard) 1,5 Kpa (mode moyen) 2,7 Kpa (mode élevé)
Niveau sonore :	60 dB (mode silencieux) 62 dB (mode standard) 66 dB (mode moyen) 72 dB (mode élevé)
Capacité du bac à poussière :	0,4 l
Capacité du réservoir à eau :	0,2 l
Autonomie selon le niveau d'aspiration :	env. 140 min.
Rayon d'action par Wi-Fi dans les pièces fermées :	jusqu'à 10 m env.
Poids :	env. 3,4 kg
Dimensions :	env. 35 x 8 cm

Pile

Batterie lithium-ion	
Modèle :	H18650CH-4S1P
Fabricant :	BYD, Chine
Tension de la batterie :	14,4 V
Capacité de la batterie :	2 500 mAh
Puissance :	36 Wh
Durée de charge :	env. 300 minutes
Température de service :	0 °C – 40 °C

Bloc d'alimentation

	Dongguan Guanjin Electronics Technology Co., Ltd.
Fabricant	Importateur : MEDION AG Am Zehnthof 77 45307 Essen Allemagne Numéro HR : HRB 13274
Modèle	K12S190060G
Tension/courant d'entrée/fréquence du courant alternatif d'entrée	100 – 240 V ~ 0,35 A, 50/60 Hz
Tension/courant de sortie	19,0 V $\overline{\text{---}}$ 0,6 A
Puissance de sortie	11,4 W
Efficacité moyenne en fonctionnement	84,96 %
Efficacité à charge faible (10 %)	80,35 %
Consommation électrique à charge nulle	0,061 W

15. Information relative à la conformité

 Par la présente, MEDION AG déclare que cet appareil est conforme aux exigences essentielles et autres dispositions pertinentes :

- Directive RE 2014/53/UE
- Directive sur l'écoconception 2009/125/CE
- Directive RoHS 2011/65/UE.

Les déclarations de conformité intégrales sont disponibles sur www.medion.com/conformity.

DE

FR

NL

ES

IT

16. Informations relatives au service après-vente

Si votre appareil ne fonctionne pas de la manière dont vous le souhaitez, veuillez d'abord vous adresser à notre service après-vente. Vous disposez des moyens suivants pour entrer en contact avec nous :

- Au sein de notre Service-Community, vous pouvez discuter avec d'autres utilisateurs ainsi qu'avec nos collaborateurs pour partager vos expériences et vos connaissances.
Vous pouvez accéder à notre Service-Community ici : community.medion.com.
- Vous pouvez également utiliser notre formulaire de contact disponible ici : www.medion.com/contact.
- Notre équipe du service après-vente se tient également à votre disposition via notre assistance téléphonique ou par courrier.

France	
Horaires d'ouverture	Hotline SAV
Lun - Ven : 9h00 à 19h00	☎ 02 43 16 60 30
Adresse du service après-vente	
MEDION France 75 Rue de la Foucaudière 72100 LE MANS France	
Suisse	
Horaires d'ouverture	Hotline SAV (NON-ALDI)
Lun - Ven : 9h00 à 19h00	☎ 0848 - 33 33 32
Adresse du service après-vente	
MEDION/LENOVO Service Center Ifangstrasse 6 8952 Schlieren Suisse	

Belgique	
Horaires d'ouverture	Hotline SAV
Lun - Ven : 9h00 à 19h00	☎ 02 - 200 61 98
Adresse du service après-vente	
MEDION B.V. John F.Kennedylaan 16a 5981 XC Panningen Nederland	
Luxembourg	
Horaires d'ouverture	Hotline SAV
Lun - Ven : 9h00 à 19h00	☎ 34 - 20 808 664
Adresse du service après-vente	
MEDION B.V. John F.Kennedylaan 16a 5981 XC Panningen Nederland	



La présente notice d'utilisation et bien d'autres sont disponibles au téléchargement sur le portail de service après-vente www.medionservice.com.

Vous pourrez également y trouver des pilotes et d'autres logiciels pour différents appareils.

Vous pouvez également scanner le code QR ci-contre pour charger la notice d'utilisation sur un appareil mobile via le portail de service.

17. Mentions légales

Copyright © 2021

Date : 18.05.2021

Tous droits réservés.

La présente notice d'utilisation est protégé par les droits d'auteur.

Toute reproduction sous forme mécanique, électronique ou sous toute autre forme que ce soit est interdite sans l'autorisation préalable écrite du fabricant.

L'entreprise suivante possède les droits d'auteur :

MEDION AG
Am Zehnthof 77
45307 Essen
Allemagne

Veuillez noter que l'adresse ci-dessus n'est pas celle du service des retours. Contactez toujours notre service après-vente d'abord.

18. Déclaration de confidentialité

Chère cliente, cher client,

Nous vous informons que nous, MEDION AG, Am Zehnthof 77, D-45307 Essen, sommes responsables du traitement de vos données personnelles.

En matière de protection des données, nous sommes assistés par le délégué à la protection des données personnelles de notre entreprise, que vous pouvez contacter à l'adresse MEDION AG, Datenschutz, Am Zehnthof 77, D-45307 Essen ; datenschutz@medion.com. Nous traitons vos données dans le cadre du déroulement de la garantie et des processus connexes (p. ex. des réparations) et basons le traitement de vos données sur le contrat de vente que nous avons conclu.

Nous transmettons vos données aux prestataires de services de réparation que nous avons mandatés dans le cadre du déroulement de la garantie et des processus connexes (p. ex. des réparations). En règle générale, nous conservons vos données personnelles pendant une durée de trois ans afin de respecter vos droits de garantie légaux.

Vous avez le droit d'obtenir des informations sur les données personnelles vous concernant ainsi que de les faire rectifier, supprimer, limiter leur traitement, vous opposer à leur traitement et à leur transmission.

Toutefois, les droits d'information et de suppression sont soumis à des restrictions en vertu des §§ 34 et 35 des dispositions légales allemandes spéciales en matière de protection des données conformément à la loi fédérale allemande sur la protection des données (BDSG) (art. 23 GDPR), et il existe également un droit de recours auprès d'une autorité de surveillance compétente en matière de protection des données

(art. 77 GDPR en relation avec le § 19 des dispositions légales allemandes spéciales en matière de protection des données conformément à la loi fédérale allemande sur la protection des données (BDSG)). En cas de recours auprès de MEDION AG, adressez-vous au responsable de la protection des données et de la liberté d'information de Rhénanie-du-Nord-Westphalie, Postfach 200444, 40212 Düsseldorf, www.lidi.nrw.de.

Le traitement de vos données est nécessaire pour le déroulement de la garantie ; sans la mise à disposition des données nécessaires, le déroulement de la garantie n'est pas possible.

Inhoudsopgave

1.	Over deze gebruiksaanwijzing	93
1.1.	Betekenis van de symbolen.....	93
2.	Gebruiksdoel.....	96
3.	Veiligheidsvoorschriften	97
3.1.	Aanwijzingen over de accu.....	100
4.	Inhoud van de levering	101
5.	Overzicht van het apparaat	102
5.1.	Bovenkant.....	102
5.2.	Bovenkant (open).....	103
5.3.	Onderkant.....	104
5.4.	Stofreservoir.....	105
5.5.	Watertank (onderkant) en stofreservoir (achterkant)	106
5.6.	Stoffilter	106
5.7.	Wisser	107
5.8.	Laadstation.....	107
5.9.	Laadstation (onderkant)	108
6.	Ingebruikname	109
6.1.	De robotstofzuiger voorbereiden	109
6.2.	Laadstation aansluiten op netadapter	109
6.3.	Laadstation plaatsen.....	110
6.4.	Accu opladen.....	110
7.	Bediening van de stofzuiger.....	111
8.	Veegmodus	112
8.1.	Vorbereiden van de watertank.....	112
9.	Besturing van de robotstofzuiger via de app.....	115
9.1.	Systeemvereisten	115
9.2.	Installatie via Google Play Store® of Apple® App Store	115
9.3.	Installatie van de app en verbinding met de robotstofzuiger.....	116
10.	Functies in de app.....	117
10.1.	Reiniging starten/stoppen.....	117
10.2.	Terugkeren naar laadstation	117
10.3.	Zuigvermogen instellen	117
10.4.	Waterhoeveelheid instellen.....	117
11.	Reiniging en onderhoud	118
11.1.	Reinigings- en vervangingsinterval.....	118
11.2.	Robotstofzuiger reinigen	119
11.3.	Stofreservoir reinigen	119
11.4.	Stoffilter reinigen	121
11.5.	Zuigopening en borstel reinigen	122
11.6.	Zijborstels reinigen.....	123

11.7.	Loopwiel reinigen	125
11.8.	Energiebeheer van de robotstofzuiger	125
11.9.	Buiten gebruik stellen	126
12.	Probleemoplossing	126
13.	Afvalverwerking	127
14.	Technische gegevens.....	128
15.	Conformiteitsinformatie	129
16.	Service-informatie.....	130
17.	Colofon	131
18.	Privacy statement.....	132

1. Over deze gebruiksaanwijzing



Hartelijk dank dat u voor ons product hebt gekozen. Wij wensen u veel plezier met het apparaat.

Lees de veiligheidsvoorschriften aandachtig door voordat u het apparaat in gebruik neemt. Neem de waarschuwingen op het apparaat en in de gebruiksaanwijzing in acht.

Houd de gebruiksaanwijzing altijd binnen handbereik. Geef, als u het apparaat verkoopt of doorgeeft, ook altijd deze gebruiksaanwijzing mee, omdat deze een essentieel onderdeel is van het product.

1.1. Betekenis van de symbolen

Als een tekstgedeelte is gemarkeerd met een van de volgende waarschuwingssymbolen, moet het in de tekst beschreven gevaar worden vermeden om de daar genoemde mogelijke risico's te voorkomen.



GEVAAR!

Waarschuwing voor direct levensgevaar!



WAARSCHUWING!

Waarschuwing voor mogelijk levensgevaar en/of ernstig blijvend letsel!



WAARSCHUWING!

Waarschuwing voor gevaar door een elektrische schok!



WAARSCHUWING!

Waarschuwing voor gevaar door explosiegevaarlijke stoffen!



VOORZICHTIG!

Waarschuwing voor mogelijk minder ernstig en/of licht letsel!



LET OP!

Neem de aanwijzingen in acht om materiële schade te voorkomen!



Meer informatie over het gebruik van het apparaat!



LET OP!

Neem de aanwijzingen in de gebruiksaanwijzing in acht!

• Opsommingstekken/informatie over gebeurtenissen die zich tijdens de bediening kunnen voordoen

▶ Instructie voor een uit te voeren handeling



Verklaring van conformiteit (zie het hoofdstuk "Conformiteitsinformatie"): Producten die zijn gemarkeerd met dit symbool, voldoen aan de eisen van de Europese richtlijnen.

Veiligheidsklasse II

Elektrische apparaten van veiligheidsklasse II zijn elektrische apparaten die zijn voorzien van een dubbele en/of extra sterke isolatie en die geen aansluitmogelijkheden hebben voor een aardleiding. De aanvullende of extra sterke isolatie van een door isolerend materiaal omsloten elektrisch apparaat van veiligheidsklasse II kan geheel of gedeeltelijk worden gevormd door de behuizing.



Symbool voor gelijkstroom

Polariteitsaanduiding

Symbool voor polariteit van de gelijkstroomaansluiting (conform IEC 60417).



Bij apparaten met deze aanduiding ligt min aan de binnenkant en plus aan de buitenkant.



Symbool voor schakelende netadapter

Transformator - kortsluitvast

Transformator waarbij de temperatuur een vastgelegde grenswaarde niet overschrijdt bij overbelasting of kortsluiting in de transformator en die na het verhelpen van de overbelasting of kortsluiting nog steeds voldoet aan de eisen van deze norm.



Gebruik binnenshuis

Apparaten met dit symbool zijn uitsluitend geschikt voor gebruik binnenshuis.



Voer het apparaat op een milieuvriendelijke manier af (zie „13. Entsorgung“ auf Seite 127)



Energie-efficiëntieniveau VI

Het energie-efficiëntieniveau is een standaardindeling van het rendement van externe en interne netvoedingen. De energie-efficiëntie geeft hierbij het rendement aan en wordt onderverdeeld in verschillende niveaus, waarbij VI het hoogste (meest efficiënte niveau) is.

De AC/DC-adapter heeft conform DIN EN 60529 de beschermingsklasse IP20. Dit betekent:

De AC/DC-adapter is beveiligd:

IP20

- zodat vingers niet in aanraking kunnen komen met gevaarlijke onderdelen;
- tegen het binnendringen van vaste vreemde voorwerpen met een diameter van 12,5 mm of groter.

De AC/DC-adapter is niet waterdicht.

Ta=45°

De netadapter kan worden gebruikt bij een omgevingstemperatuur tot 45 °C.

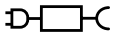

Symbool voor de meegeleverde, afneembare netadapter voor het laden van de accu.



Gebruik alleen het meegeleverde laadstation.

2. Gebruiksdoel

De robotstofzuiger dient voor het zelfstandig droog reinigen van gladde en effen vloeren binnenshuis.

Gebruik het apparaat niet buitenshuis. Dit apparaat is bedoeld voor gebruik in particuliere huishoudens en vergelijkbare huishoudelijke toepassingen, bijvoorbeeld:

- in keukens voor de medewerkers van winkels, kantoren en andere bedrijven;
- op boerderijen;
- door klanten in hotels, motels en andere accommodaties;
- in bed and breakfasts.

Het apparaat is niet bedoeld voor commercieel en industrieel gebruik.

Houd er rekening mee dat bij gebruik van het apparaat voor een ander doel dan waarvoor het is bestemd, de aansprakelijkheid vervalt:

- Bouw het apparaat zonder onze toestemming niet om en gebruik het niet met hulp- of aanbouwapparaten die niet door ons zijn goedgekeurd of geleverd.
- Gebruik uitsluitend door ons geleverde of goedgekeurde reserveonderdelen en accessoires.
- Neem alle informatie in deze gebruikershandleiding in acht, vooral de veiligheidsvoorschriften. Elke andere vorm van gebruik geldt als niet in overeenstemming met het gebruiksdoel en kan letsel of materiële schade veroorzaken.

3. Veiligheidsvoorschriften



WAARSCHUWING!

Gevaar voor letsel!

Gevaar voor letsel bij kinderen en bij personen met een lichamelijke, zintuiglijke of verstandelijke beperking (zoals personen met een handicap en ouderen met een lichamelijke en geestelijke beperking) of met gebrek aan kennis en ervaring (zoals oudere kinderen).

- Bewaar het apparaat en de accessoires buiten het bereik van kinderen.
- Dit apparaat kan worden gebruikt door kinderen vanaf 8 jaar en door personen met een lichamelijke, zintuiglijke of verstandelijke beperking of gebrek aan kennis en/of ervaring, mits iemand toezicht op hen houdt of hun instructie heeft gegeven hoe ze het apparaat veilig kunnen gebruiken en ze hebben begrepen welke gevaren het gebruik van het apparaat met zich meebrengt.
- Kinderen mogen niet met het apparaat spelen.
- Reiniging en onderhoud mogen niet worden uitgevoerd door kinderen, tenzij ze ouder zijn dan 8 jaar en er iemand toezicht op hen houdt.
- Kinderen die jonger zijn dan 8 jaar, moeten uit de buurt van het apparaat en de netadapter of het netsnoer worden gehouden.



GEVAAR!

Verstikkingsgevaar!

Er bestaat verstikkingsgevaar door het inademen of inslikken van folie of kleine onderdelen.

- Houd verpakkingen buiten het bereik van kinderen.



GEVAAR!

Gevaar voor elektrische schok!

Stroomvoerende onderdelen. Er bestaat gevaar voor een elektrische schok of kortsluiting.

- Gebruik voor het opladen van de accu de meegeleverde netadapter en het laadstation.
- De netadapter mag uitsluitend worden gebruikt in droge ruimtes binnenshuis.
- Sluit de netadapter alleen aan op een volgens voorschrift geïnstalleerd, goed bereikbaar stopcontact. De lokale netspanning moet overeenkomen met de technische gegevens van de netadapter.
- Zorg ervoor dat het stopcontact vrij toegankelijk is, zodat het apparaat zo nodig snel kan worden losgekoppeld van het stroomnet.
- Trek het netsnoer altijd aan de stekker uit het stopcontact en trek nooit aan het netsnoer zelf. Zorg ervoor dat er geen knikken in het netsnoer komen en dat het nergens klem zit.
- Trek de stekker onmiddellijk uit het stopcontact bij schade aan de stekker, het netsnoer, het laadstation of het apparaat, of als er vloeistof of voorwerpen in het apparaat terecht zijn gekomen.
- Gebruik het apparaat alleen in gesloten ruimtes en stel het apparaat niet bloot aan druipt- of spatwater.
- Pak het apparaat tijdens het opladen niet vast met vochtige of natte handen.
- Controleer de robotstofzuiger en het netsnoer voor ingebruikname en telkens na gebruik op beschadigingen.
- Neem het apparaat niet in gebruik als de robotstofzuiger, het laadstation of het netsnoer zichtbaar beschadigd is.
- Wanneer u transportschade vaststelt, neem dan direct contact op met het MEDION Service Center.

- Trek bij langere afwezigheid en bij onweer de netadapter uit het stopcontact.
- Dompel de robotstofzuiger, het laadstation of de netadapter nooit onder in water of vloeistoffen!
- Trek telkens vóór reiniging en onderhoud en vóór het aanbrengen en verwijderen van accessoires altijd de netadapter uit het stopcontact.



WAARSCHUWING!

Explosiegevaar!

Bij het opzuigen van brandgevaarlijke vloeistoffen en bepaalde vaste stoffen bestaat er gevaar voor brand of explosie.

- Gebruik het apparaat niet in de directe nabijheid van licht ontvlambare materialen.
- Zuig geen scherpe of licht ontvlambare voorwerpen en vloeistoffen, zoals lucifers, hete as of benzine op.
- Zuig in geen geval tonerstof (van laserprinters en kopieerapparaten) op.



VOORZICHTIG!

Gevaar voor letsel/schade aan het apparaat!

Bij een onjuist gebruik bestaat er gevaar voor letsel en voor schade aan het apparaat.

- Gebruik het apparaat alleen voor het opzuigen van kleine hoeveelheden stof, vuil en kruimels. Leeg het stofreservoir telkens na gebruik.
- Gebruik het apparaat niet om vloeistoffen of vochtig vuil op te zuigen. Laat nat gereinigde tapijten vóór het zuigen volledig drogen.
- Voorkom struikelgevaar door geen verlengsnoer te gebruiken en aanwezige personen te wijzen op de aanwezigheid van de robotstofzuiger.

-
- Verwijder alle breekbare voorwerpen (zoals glas, lampen en vazen) en objecten die in de borstels verstrikt kunnen raken of kunnen worden opgezogen (zoals kabels, kleding, kranten en gordijnen) uit de werkomgeving, voordat u het apparaat gaat gebruiken.
 - Dek de sensoren en ventilatiesleuven van de robotstofzuiger niet af.
 - Stel het apparaat niet bloot aan extreme omstandigheden. Vermijd:
 - hoge luchtvochtigheid of vocht;
 - extreem hoge en lage temperaturen;
 - direct zonlicht;
 - open vuur.

3.1. Aanwijzingen over de accu

Het apparaat heeft een niet-uitneembare lithiumionaccu.



WAARSCHUWING!

Explosiegevaar!

Explosiegevaar als de accu niet op de juiste manier wordt vervangen.

- Verwarm de accu niet verder dan de in de omgevingstemperaturen genoemde maximumtemperatuur.
- Open de accu nooit.
- Gooi de accu niet in het open vuur.
- Voorkom kortsluiting van de accu.
- De accu mag uitsluitend worden vervangen door hetzelfde of een gelijkwaardig type zoals aangegeven door de fabrikant.
- Voer verbruikte accu's af volgens de voorschriften van de fabrikant.

Om de levensduur van uw accu te verlengen, het prestatievermogen te verbeteren en een veilige werking te waarborgen, moet u bovendien de volgende aanwijzingen in acht nemen:

- Gebruik voor het opladen van de accu uitsluitend de meegeleverde originele netadapter.

-
- De accu kan niet zonder meer door de gebruiker zelf worden vervangen. In dit geval moet de accu door een servicemonteur worden vervangen.

4. Inhoud van de levering



GEVAAR!

Verstikkingsgevaar!

Er bestaat verstikkingsgevaar door het inslikken of inademen van kleine onderdelen of folie.

- Houd de verpakkingsfolie uit de buurt van kinderen.

Controleer de levering op volledigheid en informeer ons binnen 14 dagen na aankoop indien de levering niet compleet is.

Het door u gekochte pakket moet het volgende bevatten:

- Robotstofzuiger met ingebouwde lithiumionaccu
- Laadstation
- Netadapter
- 2 zijborstels (al gemonteerd)
- Watertank
- 2 veegmophouders
- 2 reservezijborstels
- 1 reservefilter
- Reinigingspenseel
- Gebruiksaanwijzing en garantiedocumenten

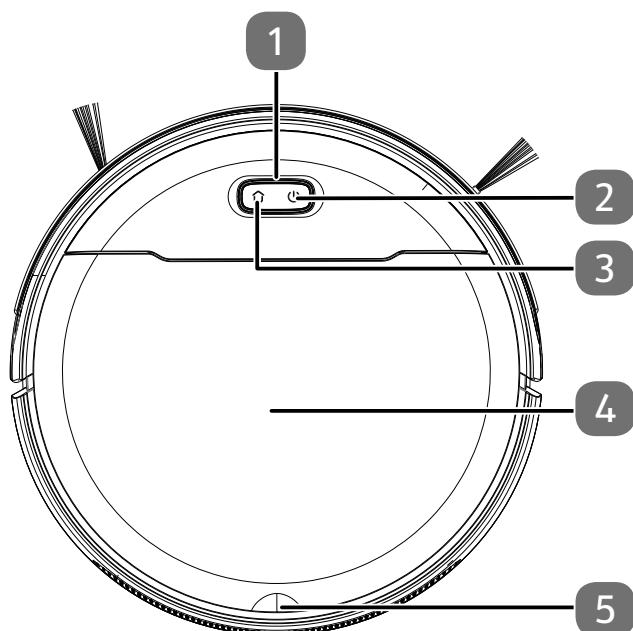

5. Overzicht van het apparaat

5.1. Bovenkant



- 1) Bedrijfsled
- 2) Aan-uitknop
- 3) Home-knop om het apparaat te laten terugkomen naar het laadstation
- 4) Afdekking stofreservoir
- 5) Greep van afdekking stofreservoir

5.1.1. Functies van de toetsen

Toets	Functie
	<ul style="list-style-type: none">▶ Houd de toets 3 seconden ingedrukt om de robotstofzuiger in of uit te schakelen.▶ Druk op deze toets om het reinigen te starten.▶ Druk tijdens het reinigen op deze toets om het reinigen voort te zetten.
	<ul style="list-style-type: none">▶ Druk op deze toets om de robotstofzuiger weer naar het laadstation te sturen.
	<ul style="list-style-type: none">▶ Houd deze toets 3 seconden ingedrukt om de wifiverbinding te resetten.

5.1.2. Bedrijfsled

Kleur en status	Toelichting
Brandt wit	<ul style="list-style-type: none">• Reinigen bezig/gepauzeerd• Opladen voltooid
Knippert wit	<ul style="list-style-type: none">• bezig met opladen
Pulseert wit	<ul style="list-style-type: none">• bezig met opladen bij laag laadniveau
Pulseert oranje	<ul style="list-style-type: none">• Laadstatus van de accu is laag• Functiefout

5.2. Bovenkant (open)

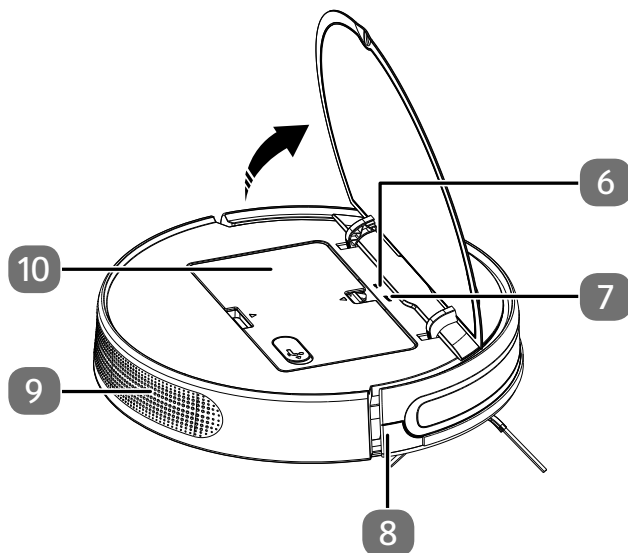

- 6) Wificontrollampje
- 7) Resettoets om systeem te resetten
- 8) Stootrand
- 9) Ventilatieopening
- 10) Watertank/stofreservoir

5.3. Onderkant

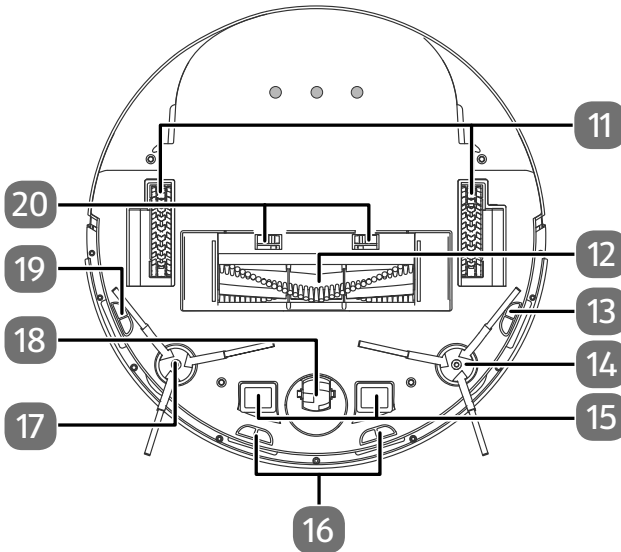

- 11) Loopwielen: voor het verplaatsen van het apparaat
- 12) Zuigopening met borstel en borstelframe
- 13) Valsensor links
- 14) Reinigingsborstel, links
- 15) Laadcontacten
- 16) Valsensor voor
- 17) Reinigingsborstel, rechts
- 18) Loopwiel: ter ondersteuning van de bewegingsrichting
- 19) Valsensor rechts
- 20) Vergrendelingsnokken voor borstelframe

5.4. Stofreservoir

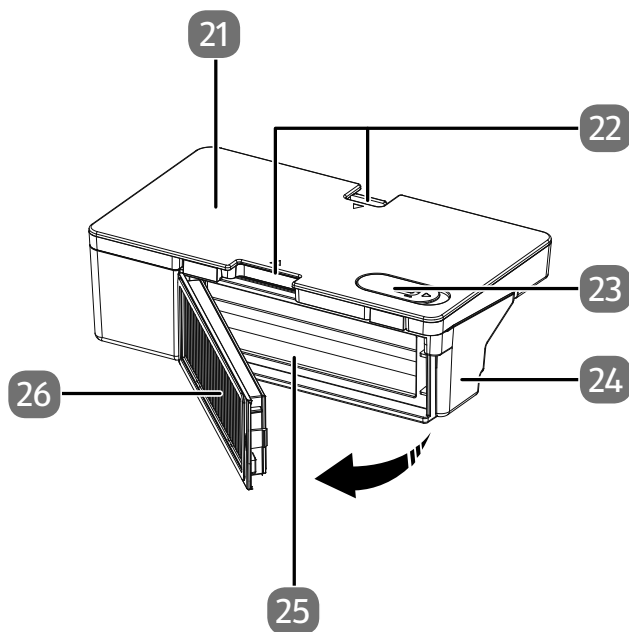

- 21) Watertank
- 22) Vergrendelingsnokken voor vergrendeling van stofreservoir met watertank
- 23) Vulopening met afsluitkap van de watertank
- 24) Stofreservoir
- 25) Opening voor legen van stofreservoir
- 26) Stoffilter

5.5. Watertank (onderkant) en stofreservoir (achterkant)

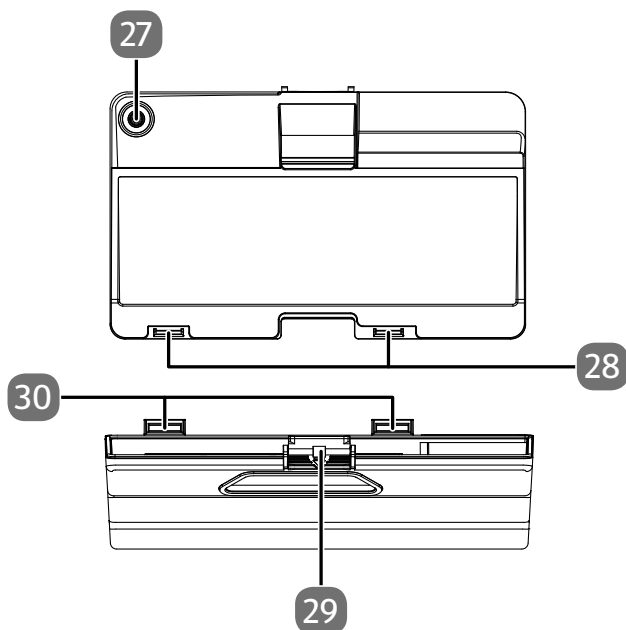

- 27) Wateruitloop
- 28) Bevestigingsgroef voor watertank
- 29) Vergrendelingsnok voor vergrendelen van de watertank
- 30) Bevestigingspennen voor watertank

5.6. Stoffilter

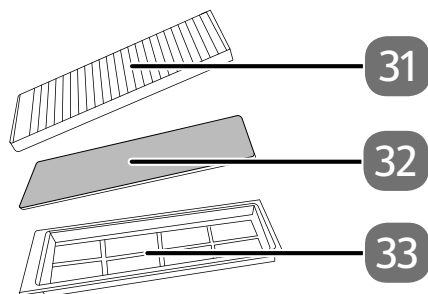

- 31) HEPA-filter
- 32) Sponsfilter
- 33) Filterframe met voorfilter

5.7. Wisser

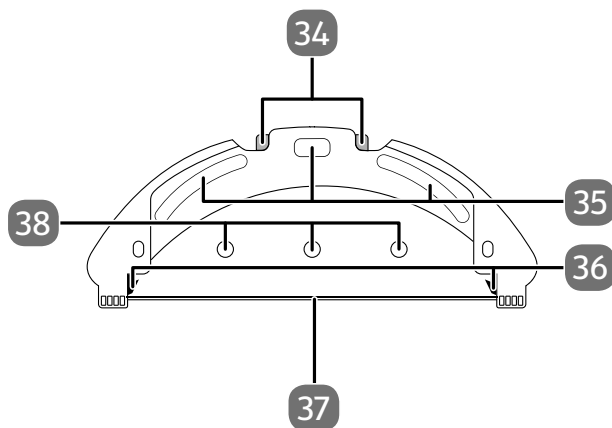

- 34) Vergrendeling van vergrendelingsnokken van de watertank
- 35) Bevestigingspads voor veegdoek
- 36) Vergrendelingsnokken voor de watertank
- 37) Houderstang voor veegdoek
- 38) Wateruitlaatopeningen

5.8. Laadstation

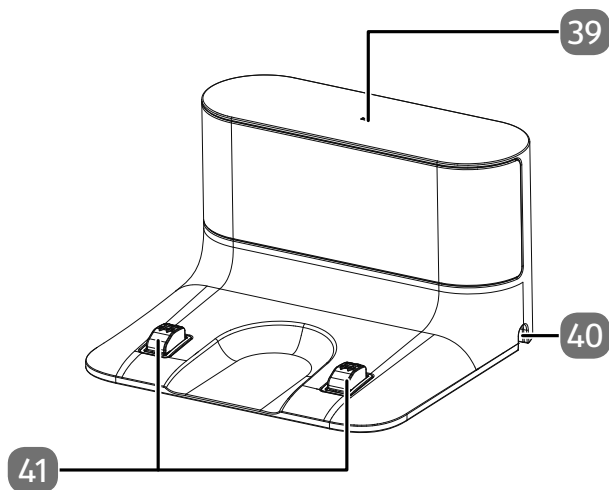

- 39) Controlelampje
- 40) Opening voor netsnoer
- 41) Laadcontacten

5.9. Laadstation (onderkant)

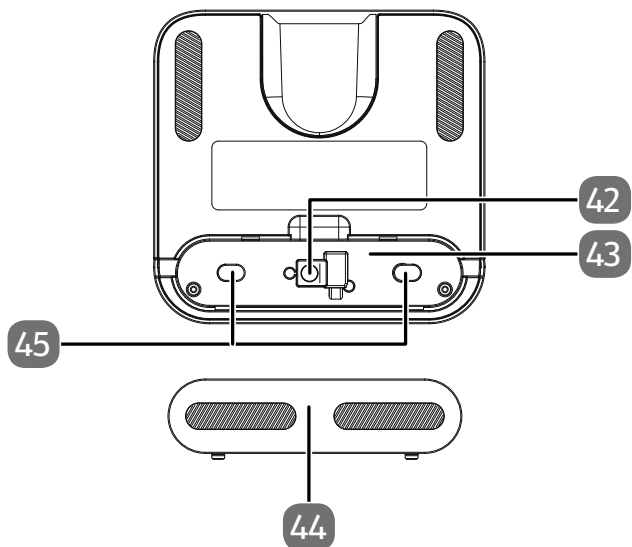

- 42) Aansluiting voor netadapter
- 43) Netsnoerhouder
- 44) Afdekking van netsnoerhouder
- 45) Netsnoeropwikkeling

6. Ingebruikname

6.1. De robotstofzuiger voorbereiden

- ▶ Verwijder al het verpakkingsmateriaal en haal alle folie van het apparaat.
- ▶ Verwijder de beide schuimkussens aan de beide zijden van de stootrand (8).

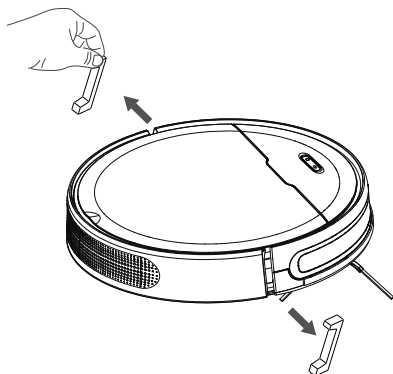

6.2. Laadstation aansluiten op netadapter

- ▶ Draai het laadstation om en open de afdekking van de netsnoeropwikkeling (44) op de onderkant.

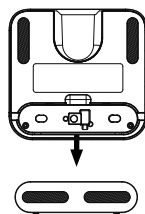

- ▶ Steek de aansluitstekker van de netadapter in de netadapteraansluiting (42) en wikkel het netsnoer twee keer om de netsnoeropwikkeling (45).

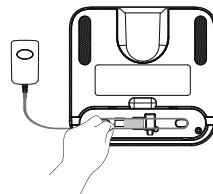

- ▶ Sluit de afdekking van de netsnoeropwikkeling tot de deze hoorbaar vastklikt.

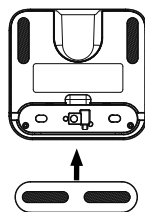

6.3. Laadstation plaatsen

- ▶ Plaats het laadstation op een muur met een vlakke ondergrond en vermijd direct zonlicht.

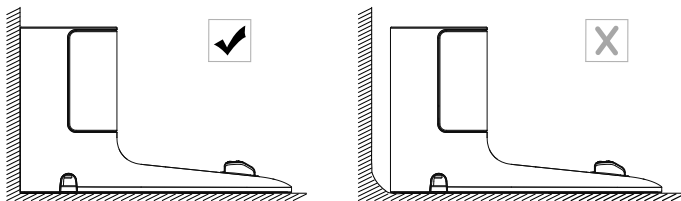

- ▶ Let op: aan de zijkanten is circa 0,5 m vrije ruimte nodig en aan de voorkant circa 1,5 m. De laadcontacten voor de robotstofzuiger moeten vrij toegankelijk zijn.

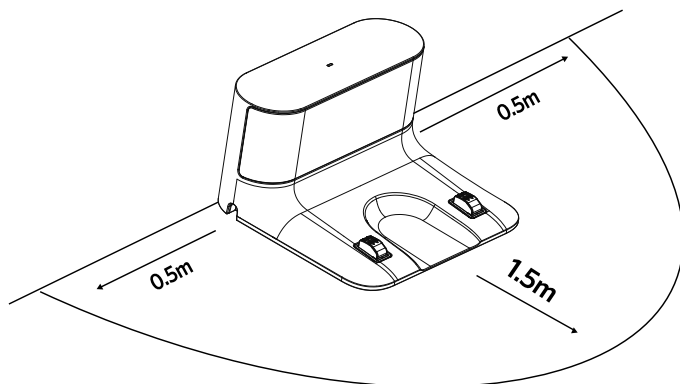

- ▶ Steek de stekker van de netadapter in het stopcontact.
- ▶ Verwijder alle breekbare voorwerpen (zoals glas, lampen en vazen) en objecten die in de borstels verstrikt kunnen raken of kunnen worden opgezogen (zoals kabels, kleding, kranten en gordijnen) uit de werkomgeving, voordat u het apparaat gaat gebruiken.

6.4. Accu opladen

De robotstofzuiger is uitgerust met een lithiumionaccu. Na het uitpakken moet de accu van het apparaat eerst circa 5 uur lang worden opgeladen. Dit komt het vermogen van de accu op de lange duur ten goede.

- ▶ Houd de aan-uitknop (2) op het apparaat circa 3 seconden ingedrukt om de robotstofzuiger in te schakelen. De melding "**Turning on**" verschijnt.
- ▶ Plaats de robotstofzuiger zo op het laadstation dat de laadcontacten boven elkaar liggen. De melding "**Charging**" verschijnt.

Het apparaat wordt opgeladen, de bedrijfsled (1) pulseert wit en het controlelampje (39) op het laadstation brandt. Zodra de accu volledig is opgeladen, brandt de bedrijfsled permanent groen.

- ▶ Laad de accu op voor de volgende reiniging.
De robotstofzuiger keert automatisch terug naar het laadstation als de accu bijna leeg is. Bij terugkeer naar het laadstation wordt het reinigen onderbroken.



Als de prestaties van de accu duidelijk minder worden, neemt u contact op met het MEDION Service Center.

7. Bediening van de stofzuiger

U krijgt de beste reinigingsresultaten als u alle losse voorwerpen op de vloer zoals op de grond hangende gordijnen, kledingstukken, papier, losse kabels en verlengsnoeren verwijdert.



LET OP!



Gevaar voor materiële schade!

Losse kabels kunnen tijdens het stofzuigen in uw robotstofzuiger vast komen te zitten en worden meegezogen. Apparaten kunnen zo bijvoorbeeld van een tafel worden getrokken en daarbij beschadigd raken.



- Zorg ervoor dat alle kabels zich buiten het bereik van het apparaat bevinden.



Verwijder de borstels vóór het zuigen op een tapijt. Deze robotstofzuiger is niet geschikt voor gebruik op hoogpolig tapijt.



- ▶ Controleer of het stofreservoir schoon is en het filter correct is geplaatst.
- ▶ Zet de robotstofzuiger op een vrije plek in de ruimte.
- ▶ Houd eventueel de aan-uitknop  (2) op het apparaat 3 seconden ingedrukt om de robotstofzuiger in te schakelen. De melding "**Turning on**" verschijnt.
- ▶ Druk opnieuw op de aan-uitknop  op het apparaat om het reinigen te starten. De melding "**Clean up all is starting**" verschijnt.

De bedrijfsled brandt permanent wit.

- ▶ Druk opnieuw op de aan-uitknop  om het reinigen te onderbreken. De melding "**Pausing cleanup**" verschijnt.
- ▶ Druk nogmaals op de aan-uitknop  als u het reinigen wilt voortzetten. De melding "**Resuming cleanup**" verschijnt.



Als de accu bijna leeg is, keert de robotstofzuiger automatisch terug naar het laadstation. Bij terugkeer naar het laadstation wordt het reinigen onderbroken.

-
- ▶ Druk op de Home-toets  (3) om de robotstofzuiger naar het laadstation te laten rijden. De melding "**Returning to the dock to charge**" verschijnt. De bedrijfsled knippert wit tot de robotstofzuiger het laadstation heeft bereikt. De melding "**Starting to charge**" verschijnt.
 - ▶ Houd de aan-uitknop  circa 3 seconden ingedrukt om de robotstofzuiger volledig uit te schakelen. De melding "**Turning off**" verschijnt.
 - ▶ Reinig als het apparaat is uitgeschakeld regelmatig de zuigopening en leeg na ieder gebruik het stofreservoir.

8. Veegmodus



LET OP!

Gevaar voor materiële schade!

Door het vrijkomende water kan er op de vloer waterschade ontstaan.

- Gebruik de veegrobot alleen op tegels en verzegelde vloeren.

8.1. Voorbereiden van de watertank

Uw robotstofzuiger kan met de meegeleverde accessoires tot een veegrobot worden omgebouwd. Ga hiervoor als volgt te werk:

- ▶ Open de stofreservoirafdekking van de robotstofzuiger.
 - ▶ Haal het stofreservoir/de watertank uit het apparaat.
 - ▶ Draai de robotstofzuiger om en leg deze op een zachte ondergrond.
-
- ▶ Maak de watertank los van het stofreservoir.

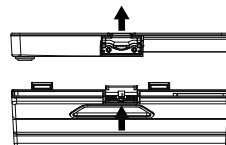
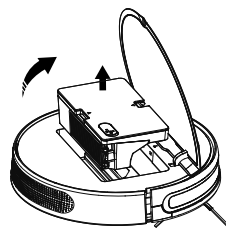

- ▶ Open de afsluitkap van de watertank.
- ▶ Vul de watertank voorzichtig met water.



LET OP!

Gevaar voor materiële schade!

Additieven (reinigingsmiddelen enzovoort) in het water of gedestilleerd of gedemineraliseerd water kunnen schade aan het apparaat veroorzaken.

■ Gebruik alleen leidingwater.

- ▶ Sluit de afsluitkap van de watertank.
- ▶ Koppel de watertank en het stofreservoir weer aan elkaar.

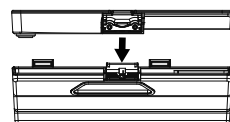
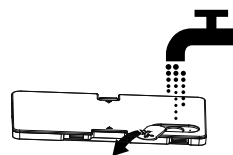

- ▶ Drenk de veegmophouder met water en wring de veegmophouder uit tot deze niet meer druppelt.
- ▶ Schuif de veegmophouder op de geleiders van de wisser.

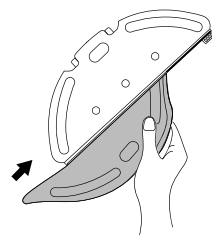

- ▶ Duw dan de veegmophouder stevig op de bevestigingspads aan de onderkant van de watertank.

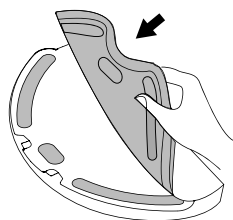

-
- ▶ Schuif de wisser zodanig op de robotstofzuiger dat de wisser in de geleiders op de onderkant ingrijpt en hoorbaar vastklikt.
 - ▶ Zet de robotstofzuiger weer op de wielen.

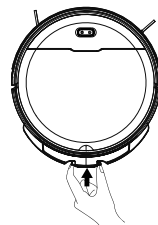

- ▶ Plaats het stofreservoir/de watertank weer in de robotstofzuiger en sluit de stofreservoirafdekking.
- ▶ Druk op de aan-uitknop (2) om de vochtige reiniging te starten.

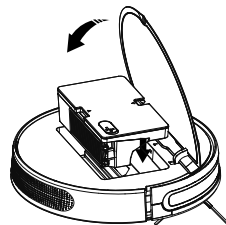

- ▶ Druk op de vergrendeling van de wisser en trek de wisser naar achteren uit het apparaat.

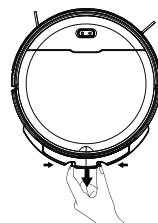

- ▶ Maak na elke vochtige reiniging de watertank en de veegmophouder leeg.
- ▶ Laat beide minstens 24 uur drogen.

9. Besturing van de robotstofzuiger via de app

Door onze besturingsapp te gebruiken, beschikt u over alle functies van uw robotstofzuiger.

Download onze app in de **Google Play Store**® of in de **Apple**® **App Store**.

9.1. Systemvereisten

- Smartphone/tablet met minstens wifi 802.11 b/g
- Wifinetwerk 2,4 GHz
- Android™ 7 of hoger
- iOS 12 of hoger
- Geïnstalleerde, vrij verkrijgbare app MEDION Robots



De app MEDION Robots werkt alleen in een wifinetwerk van 2,4 GHz. Gebruik in een wifinetwerk van 5 GHz is niet mogelijk.

9.2. Installatie via Google Play Store® of Apple® App Store

- ▶ Sluit de robotstofzuiger aan op het netsnoer of plaats deze in het laadstation.
- ▶ Scan de QR-code hiernaast.
Via de QR-code gaat u naar de **Google Play Store**® of de **Apple**® **App Store** en kunt u de besturingsapp downloaden.
- ▶ Installeer de app en volg hierbij de instructies voor de installatie op het beeldscherm.



Om de applicatie te kunnen installeren, moet er verbinding met internet zijn.



De installatie kan bij verschillende besturingssystemen afwijken.

9.3. Installatie van de app en verbinding met de robotstofzuiger



Volg de instructies in de app om de robotstofzuiger correct te verbinden en de installatie af te sluiten.

Om de robotstofzuiger met de app te kunnen aansturen, hebt u een MEDION-klantaccount nodig of u moet bij de eerste installatie een gebruikersaccount aanmaken.



- ▶ Open de app.
- ▶ Maak bij het eerste gebruik een nieuw account.
- ▶ Voer hiervoor uw naam en een e-mailadres in.
- ▶ Kies een wachtwoord. Herhaal het wachtwoord ter bevestiging.

Als u al over een MEDION-klantaccount beschikt, kunt u dat natuurlijk gebruiken.

- ▶ Voer dan in het aanmeldingsvenster uw gebruikersnaam en uw wachtwoord in.
- ▶ Bevestig alle gegevens en volg de instructies in de app.
- ▶ Zorg ervoor dat het wifisignaal in de ruimte waarin u de robotstofzuiger gebruikt sterk genoeg is.



De app MEDION Robots werkt alleen in een wifinetwerk van 2,4 GHz. Gebruik in een wifinetwerk van 5 GHz is niet mogelijk.

- ▶ Selecteer het gewenste wifinetwerk van 2,4 GHz en voer het wachtwoord in.
- ▶ Open de stofreservoirafdekking om het wificontrollampje te kunnen zien.
- ▶ Houd de toets  +  3 seconden ingedrukt om het verbinden te starten. Het wificontrollampje knippert blauw
- ▶ Volg de aanwijzingen in de app.
- ▶ Wanneer de verbinding tot stand is gebracht, brandt het wificontrollampje blauw en verschijnt de melding "**Connected to network successfully**".

10. Functies in de app

Met de app kunt u diverse instellingen voor de robotstofzuiger configureren en selecteren. De belangrijkste instellingen staan hieronder:

10.1. Reiniging starten/stoppen

- ▶ Tik op de knop "Reiniging starten" om het reinigen te starten.
- ▶ Tik op de knop "Reiniging stoppen" om het reinigen te pauzeren of stoppen.

U kunt kiezen tussen vier reinigingsmodi:

10.1.1. Volledige reiniging

Bij volledige reiniging rijdt de robotstofzuiger in banen door de ruimte en ontwijkt de aanwezige hindernissen.

10.1.2. Reinigen langs de wanden

Bij reiniging langs de wanden start de robotstofzuiger de reiniging en rijdt naar de wand. Daar begint de reiniging langs de wand.

Na een half uur stopt het reinigen en keert de robotstofzuiger terug naar het laadstation.

10.1.3. Eén locatie reinigen

Bij één locatie reinigen start de robotstofzuiger op een bepaald punt (plaats de robotstofzuiger bijvoorbeeld in het midden van een ruimte) en rijdt dan in cirkelvormige banen rond het startpunt heen.

10.1.4. Handmatige bediening

Bij handmatige bediening kunt u de robotstofzuiger via de pijltoetsen in de app sturen naar de locatie in de ruimte die u wilt reinigen.

10.2. Terugkeren naar laadstation

De robotstofzuiger keert terug naar het laadstation.

Met de knop "Terugkeren naar laadstation" kunt u de robotstofzuiger altijd terugsturen naar het laadstation.

10.3. Zuigvermogen instellen

U kunt in de app het zuigvermogen instellen. Er zijn vier niveaus beschikbaar: licht, standaard, middelhoog en hoog.

10.4. Waterhoeveelheid instellen

Bij vochtige reiniging kunt u instellen hoeveel water bij het reinigen wordt gebruikt: weinig, gemiddeld, veel

11. Reiniging en onderhoud



WAARSCHUWING!

Gevaar voor elektrische schok!

Er bestaat gevaar voor een elektrische schok of kortsluiting door onderdelen die onder spanning staan.

- Dompel de robotstofzuiger, het laadstation of de netadapter nooit onder in water of vloeistoffen!
- Reinig het apparaat en alle accessoires alleen droog of met een licht bevochtigde doek.
- Schakel het apparaat volledig uit en trek vóór elke reinigings- en onderhoudsbeurt en vóór het monteren en demonteren van de accessoires de stekker uit het stopcontact.

11.1. Reinigings- en vervangingsinterval

Onderdeel van de robotstofzuiger	Reinigingsinterval	Vervangingsinterval
Stofreservoir	Na elke reiniging	
Filter	Eenmaal per week	Elke 6 maanden
Borstelrol	Eenmaal per week	Elke 6 - 12 maanden
Reinigingsborstels	Eenmaal per maand	Elke 3 - 6 maanden of wanneer de borstels versleten zijn
Borstelframe	Eenmaal per maand	Elke 3 - 6 maanden of wanneer het siliconen lipje versleten is
Sensoren	Eenmaal per maand	
Laadcontacten	Eenmaal per maand	
Loopwiel	Eenmaal per maand	
Wisser	Na elke reiniging	
Veegmophouder	Na elke reiniging	Elke 3 - 6 maanden of wanneer de veegmophouder versleten is.
Watertank	Na elke reiniging	

11.2. Robotstofzuiger reinigen

Uw robotstofzuiger kan snel en gemakkelijk worden gereinigd en onderhouden. Maak het stofreservoir leeg en reinig het filter na elk gebruik. Reinig de zuigopening indien nodig.

- ▶ Gebruik voor het reinigen van het oppervlak van het apparaat geen reinigingsmiddelen of bijtende of gasvormige reinigingsmiddelen. Neem het oppervlak van de robotstofzuiger en het laadstation af met een licht bevochtigde doek.
- ▶ Schakel de robotstofzuiger volledig uit.
- ▶ Reinig de laadcontacten met een schone, droge doek.
- ▶ Reinig de sensoroppervlakken met een schone, droge doek.

11.3. Stofreservoir reinigen

Wij adviseren om na elk gebruik het stofreservoir leeg te maken en het filter te reinigen. Ga hiervoor als volgt te werk:

- ▶ Open de stofreservoirafdekking van de robotstofzuiger.
- ▶ Haal het stofreservoir/de watertank uit het apparaat.

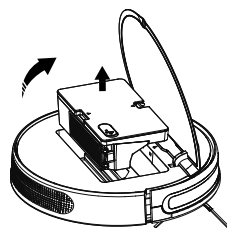

- ▶ Verwijder het stoffilter.

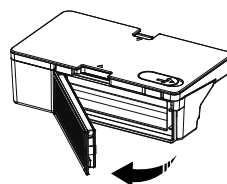

- ▶ Maak het stofreservoir leeg boven een afvalbak. Klop eventueel voorzichtig het stof eruit.



- ▶ Maak de watertank los van het stofreservoir.

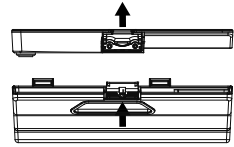

- ▶ Spoel het stofreservoir uit met water.
Reinigen met water is niet elke keer nodig.
Doe het stofreservoir niet in de vaatwasser!

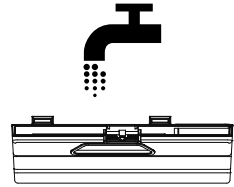

- ▶ Laat het stofreservoir en de watertank minimaal 24 uur drogen.

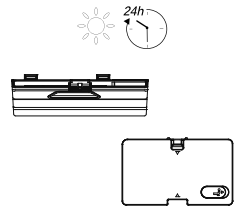

- ▶ Koppel de watertank en het stofreservoir weer aan elkaar.

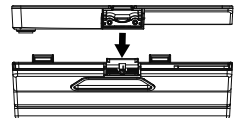

- ▶ Zodra het stofreservoir droog is, plaatst u de filters terug. Plaats het stofreservoir na de reiniging weer terug.
- ▶ Controleer voordat u het apparaat gaat gebruiken of het filter van het stofreservoir op de juiste manier is aangebracht.

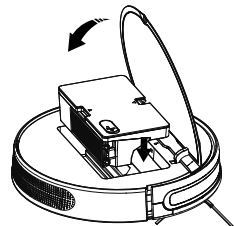

11.4. Stoffilter reinigen

- ▶ Verwijder het stoffilter.

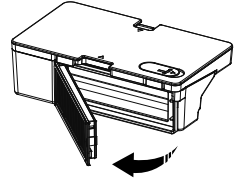

- ▶ Verwijder het EPA-filter en het schuimfilter.

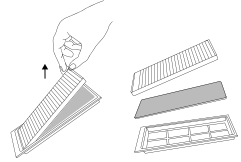

- ▶ Reinig het voorfilter en het EPA-filter regelmatig met het meegeleverde penseel.

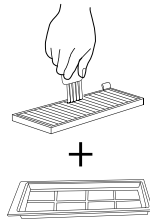

- ▶ Spoel de filteronderdelen af met water. Reinigen met water is niet elke keer nodig. Doe de filters niet in de vaatwasser!
- ▶ Laat de filteronderdelen minimaal 24 uur drogen.

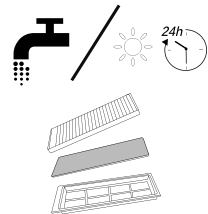

- ▶ Zodra de filteronderdelen droog zijn, plaatst u de filters terug.
- ▶ Controleer vóór ingebruikname of de filters correct zijn geplaatst.

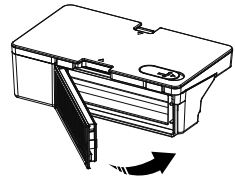

11.5. Zuigopening en borstel reinigen

Na enige tijd bestaat de kans dat zich bij de zuigopening vuil en stof ophoopt, waardoor het zuigvermogen afneemt. Om dit te vermijden moet de zuigopening regelmatig worden gereinigd.

- ▶ Schakel het apparaat uit en plaats het apparaat op een effen ondergrond.
- ▶ Duw beide vergrendelingsnokken van het borstelframe naar binnen en til het borstelframe op.

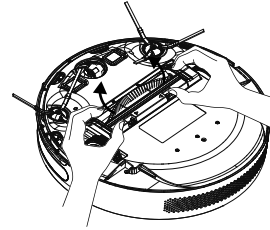

- ▶ Verwijder de borstel uit de zuigopening.
- ▶ Verwijder het vuil en stof rondom en in de zuigopening en gebruik hiervoor een vochtige doek.

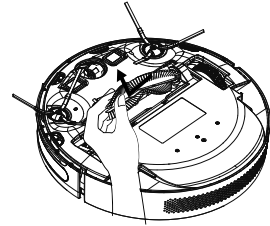

- ▶ Reinig de borstel met het meegeleverde reinigingspenseel.
Als zich lang haar of draden rond de borstel hebben gewikkeld, kunt u deze met het snijelement van het reinigingspenseel lossnijden en dan afborstelen.

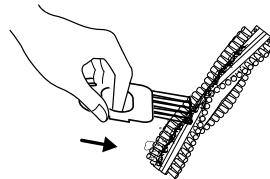

- ▶ Plaats de borstel nu weer in de opening.

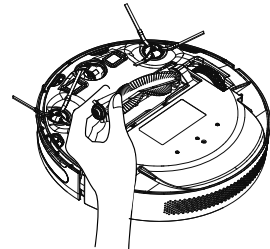

-
- ▶ Druk het borstelframe weer op de zuigopening.

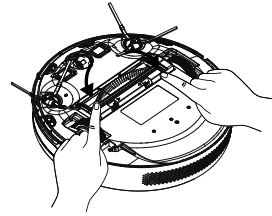

11.6. Zijborstels reinigen

Wij adviseren de borstels regelmatig te reinigen. Voer de onderstaande stappen uit:

- ▶ Schakel het apparaat uit en leg het met de onderkant naar boven op een vlakke ondergrond.
- ▶ Verwijder vuil en haren van de borstels.

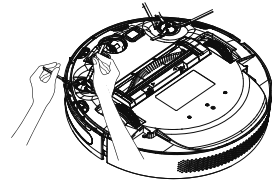

- ▶ Reinig vastzittend vuil op de borstels met een vochtige doek.

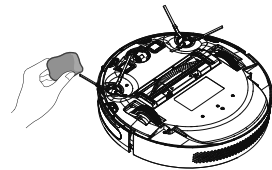

Als zich haren of ander vuil om de zijborstels of de betreffende houder hebben gewikkeld, kunt u de zijborstels ook verwijderen zodat u deze beter kunt reinigen.

- ▶ Maak de schroef op de borstel los met een kruiskopschroevendraaier.

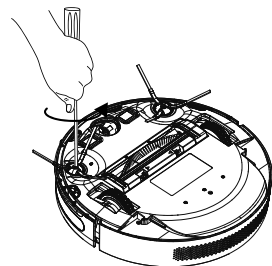

- ▶ Houd de borstels vast en trek deze recht naar boven om ze uit het apparaat te verwijderen.

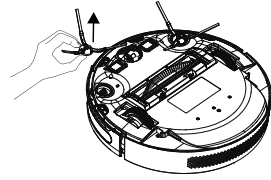

- ▶ Na het reinigen brengt u de borstels weer aan door de borstels rechtop op de aandrijfas te plaatsen.

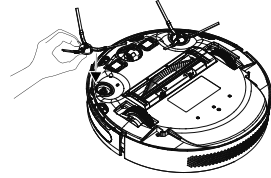

- ▶ Maak de schroef op de borstel vast met een kruiskopschroevendraaier.

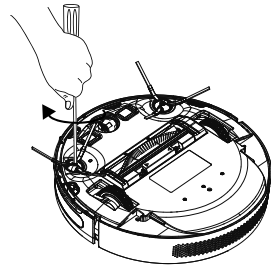

- ▶ Voor een efficiënte werking moeten de borstels na enige tijd worden vervangen. Voor vervangende accessoires kunt u contact opnemen met ons Service Center.



Als de borstels verbogen zijn, kan het helpen deze in heet water te leggen zodat zij weer hun oorspronkelijke vorm krijgen.

11.7. Loopwiel reinigen

- ▶ Bij een blokkade van het voorste loopwiel of van de zijdelingse loopwielen verwijdert u verontreinigingen met een licht bevochtigde doek.

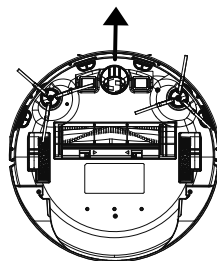

11.8. Energiebeheer van de robotstofzuiger

U gebruikt de robotstofzuiger af en toe

Als u de robotstofzuiger niet meerdere keren per dag, dagelijks of regelmatig gebruikt, adviseren wij na elke volledige laadbeurt het laadapparaat of de netadapter uit het stopcontact te trekken.

U gebruikt de robotstofzuiger dagelijks

Wij adviseren constant opladen in het laadstation als de robotstofzuiger dagelijks meerdere keren wordt gebruikt, zodat het noodzakelijke en volledige zuigvermogen van de robotstofzuiger gewaarborgd blijft. Na volledig opladen brandt de bedrijfsled op de robotstofzuiger continu groen en is het energieverbruik minimaal door de onderhoudslading.

U gebruikt de robotstofzuiger af en toe of regelmatig voor kleinere oppervlakken

- ▶ De robotstofzuiger heeft een rustmodus. Gebruik van de rustmodus is aanbevolen als er kleinere oppervlakken zijn gereinigd en er zonder bijladen van de accu nog voldoende energie aanwezig is. Trek de acculader of de netadapter uit het stopcontact.
- ▶ De robotstofzuiger schakelt na 15 seconden over op de rustmodus; de bedrijfsled op de robotstofzuiger gaat uit.

De robotstofzuiger kan altijd opnieuw vóór het zuigen via een bestaande programmering of de **aan-uitknop** aan het apparaat worden geactiveerd.

	Verbruik in watt
Netadapter	0,061 W
Laden met netadapter direct op robotstofzuiger	11,2 W
Laden met het laadstation	11,4 W
Onderhoudslading op laadstation	1,3 W
Onderhoudslading op netadapter	1,2 W

11.9. Buiten gebruik stellen

- ▶ Als u het apparaat langere tijd niet gebruikt, laadt u de accu volledig op, trekt u de netstekker uit het stopcontact, reinigt u het apparaat en bergt u het apparaat op een droge plaats op.

12. Probleemoplossing

Bij een storing van het apparaat knippert de bedrijfsled oranje en verschijnt er een bijbehorende melding. Ga eerst na of u het probleem aan de hand van het onderstaande overzicht zelf kunt oplossen.

Probeer in geen geval de apparaten zelf te repareren. Neem als een reparatie nodig is contact op met ons Service Center of een ander professioneel reparatiebedrijf.

Probleem	Mogelijke oorzaak	Oplossing
Fout in zijborstel	De zijborstels zijn vuil of geblokkeerd.	▶ Verwijder eventueel vuil of blokkeringen.
Borstelfout	De borstelrol is vuil of geblokkeerd.	▶ Verwijder eventueel vuil of blokkeringen.
Positioneringsfout	De robotstofzuiger staat niet op een vlakke ondergrond of is foutief geplaatst.	▶ Plaats de robotstofzuiger weer op een vlakke ondergrond of positioneer de robotstofzuiger opnieuw.
Fout aan rechterwiel	Het wiel is vuil of geblokkeerd.	▶ Verwijder eventueel vuil of blokkeringen.
Fout aan linkerwiel	Het wiel is vuil of geblokkeerd.	▶ Verwijder eventueel vuil of blokkeringen.
Ventilatiefout	Het filter of de ventilatieopeningen zijn vuil.	▶ Reinig het filter en/of de ventilatieopeningen.
Laadfout	De robotstofzuiger is niet opgeladen volgens de instructies.	▶ Reinig de laadcontacten.
Fout in botssensor	De sensoren zijn vervuild.	▶ Reinig de sensoren.

13. Afvalverwerking



VERPAKKING

Uw apparaat zit ter bescherming tegen transportschade in een verpakking. Verpakkingen zijn gemaakt van materialen die milieuvriendelijk kunnen worden afgevoerd en vakkundig kunnen worden gerecycled.



APPARAAT

Gebruikte apparaten mogen niet bij het gewone huishoudelijke afval worden gedeponerd.

Volgens richtlijn 2012/19/EU moet het apparaat aan het einde van de levensduur volgens de voorschriften worden afgevoerd.

Hierbij worden voor hergebruik geschikte stoffen in het apparaat gerecycled, zodat belasting van het milieu wordt voorkomen.

Lever het afgedankte apparaat in bij een inzamelpunt voor oude elektrische apparaten of bij een afvalsorteercentrum.

Neem voor meer informatie contact op met het lokale afvalverwerkingsbedrijf of met uw gemeente.

DE

FR

NL

ES

IT

14. Technische gegevens

Apparaat

Zuigvermogen:	0,6 Kpa (lichte modus) 1,0 Kpa (standaardmodus) 1,5 Kpa (middelhoge modus) 2,7 Kpa (hoge modus)
Geluidsniveau:	60 dB (lichte modus) 62 dB (standaardmodus) 66 dB (middelhoge modus) 72 dB (hoge modus)
Capaciteit stofreservoir:	0,4 l
Inhoud watertank:	0,2 l
Bedrijfstijd afhankelijk van het zuigniveau:	ca. 140 min.
Actieradius via wifi in gesloten ruimten:	tot ca. 10 m
Gewicht:	ca. 3,4 kg
Afmetingen:	ca. 35 x 8 cm

Accu

Lithiumionaccu	
Model:	H18650CH-4S1P
Fabrikant:	BYD, China
Accuspanning:	14,4 V
Accucapaciteit:	2500 mAh
Vermogen:	36 Wh
Oplaadtijd:	ca. 300 minuten
Bedrijfstemperatuur:	0 °C – 40 °C

Netadapter

	Dongguan Guanjin Electronics Technology Co., Ltd.
Fabrikant	Importeur: MEDION AG Am Zehnthof 77 45307 Essen Duitsland HR-nummer: HRB 13274
Modeltype	K12S190060G
Ingangsspanning/stroom/ingangswisselstroomfrequentie	100–240 V~ 0,35 A, 50/60 Hz,
Uitgangsspanning/stroom	19,0 V $\overline{\text{---}}$ 0,6 A
Uitgangsvermogen	11,4 W
Gemiddelde efficiëntie tijdens gebruik	84,96 %
Efficiëntie bij lage belasting (10 %)	80,35 %
Opgenomen vermogen bij nullast	0,061 W

15. Conformiteitsinformatie

 Hierbij verklaart MEDION AG dat dit apparaat in overeenstemming is met de fundamentele eisen en de overige geldende voorschriften:

- RE-richtlijn 2014/53/EU
- Ecodesignrichtlijn 2009/125/EG
- RoHS-richtlijn 2011/65/EU.

Volledige verklaringen van overeenstemming zijn te vinden op www.medion.com/conformity.

DE

FR

NL

ES

IT

16. Service-informatie

Wanneer uw apparaat niet zoals gewenst of verwacht functioneert, neem dan contact op met onze klantenservice. U heeft verschillende mogelijkheden, om met ons contact op te nemen:

- In onze Service-Community vindt u andere gebruikers en onze medewerkers en daar kunt u uw ervaringen uitwisselen en uw kennis delen.
U vindt onze Service-Community onder community.medion.com.
- U kunt natuurlijk ook ons contactformulier gebruiken onder www.medion.com/contact.
- En bovendien staat ons serviceteam ook via de klantenservice of per post ter beschikking.

Nederland	
Openingstijden	Klantenservice
Ma - vr: 07.00 - 23.00 uur Za - zo: 10.00 - 18:00 uur	☎ 0900 - 2352534
Buiten deze tijden kunt u op het genoemde nummer te allen tijde gebruik maken van onze voicemaildienst met terugbeloptie.	
Serviceadres	
MEDION B.V. John F.Kennedylaan 16a 5981 XC Panningen Nederland	
België	
Openingstijden	Klantenservice
Ma - vr: 09:00 - 19:00	☎ 02 - 200 61 98
Serviceadres	
MEDION B.V. John F.Kennedylaan 16a 5981 XC Panningen Nederland	

Luxemburg	
Openingstijden	Klantenservice
Ma - vr: 09:00 - 19:00	① 34 - 20 808 664
Serviceadres	
MEDION B.V. John F.Kennedylaan 16a 5981 XC Panningen Nederland	



Deze en vele andere gebruiksaanwijzingen staan ter beschikking om te downloaden via het serviceportaal www.medionservice.com.

Daar vindt u ook drivers en andere software voor verschillende apparaten.

Ook kunt u de QR-code hiernaast scannen en de gebruiksaanwijzing via het serviceportaal downloaden op uw mobiele eindapparaat.

17. Colofon

Copyright © 2021

Stand: 18.05.2021

Alle rechten voorbehouden.

Deze gebruiksaanwijzing is auteursrechtelijk beschermd.

Verveelvoudiging in mechanische, elektronische of welke andere vorm dan ook zonder schriftelijke toestemming van de fabrikant is verboden.

Het copyright berust bij de firma:

MEDION AG
Am Zehnthof 77
45307 Essen
Duitsland

Houd er rekening mee dat het bovenstaande adres geen retouradres is. Neem eerst contact op met onze klantenservice.

18. Privacy statement

Beste klant!

Wij delen u mee dat wij, MEDION AG, Am Zehnthof 77, D-45307 Essen, als verwerkingsverantwoordelijke uw persoonsgegevens verwerken.

In aangelegenheden die te maken hebben met het recht op gegevensbescherming, worden wij bijgestaan door de functionaris voor gegevensbescherming van onze onderneming, die bereikbaar is onder MEDION AG, Datenschutz, Am Zehnthof 77, D-D-45307 Essen; datenschutz@medion.com. Wij verwerken uw gegevens ten behoeve van de garantieafwikkeling en daarmee samenhangende processen (bijv. reparaties) en baseren ons bij de verwerking van uw gegevens op de met ons gesloten koopovereenkomst.

Wij zullen uw gegevens voor de garantieafwikkeling en daarmee samenhangende processen (bijv. reparaties) doorgeven aan de dienstverleners die de reparaties in opdracht van ons uitvoeren. Wij slaan uw persoonsgegevens gewoonlijk op voor de duur van drie jaar om ervoor te zorgen dat uw wettelijke garantieaanspraken kunnen worden vervuld.

U hebt tegenover ons het recht op informatie over de betreffende persoonsgegevens en op rectificatie, wissing, beperking van de verwerking, bezwaar tegen de verwerking en op gegevensoverdraagbaarheid.

Ten aanzien van het recht op informatie en wissing gelden evenwel beperkingen volgens § 34 en § 35 van de Duitse wet bescherming persoonsgegevens (BDSG) (art. 23 AVG). Bovendien hebt u het recht om een klacht in te dienen bij een toezichthoudende autoriteit (art. 77 AVG juncto § 19 BDSG). Voor MEDION AG is dat de functionaris voor gegevensbescherming en informatievrijheid van de deelstaat Noordrijn-Westfalen (Landesbeauftragte für Datenschutz und Informationsfreiheit Nordrhein Westfalen), Postbus 200444, 40212 Düsseldorf. www.lidi.nrw.de.

De verwerking van uw gegevens is noodzakelijk voor de garantieafwikkeling; zonder dat de vereiste gegevens beschikbaar worden gesteld, is het niet mogelijk om de garantie af te wikkelen.

Índice

1.	Acerca de este manual de instrucciones	135
1.1.	Explicación de los símbolos.....	135
2.	Uso conforme a lo previsto	138
3.	Indicaciones de seguridad	139
3.1.	Indicaciones sobre la batería	142
4.	Volumen de suministro	143
5.	Vista general del aparato	144
5.1.	Parte superior	144
5.2.	Cara superior (abierta).....	145
5.3.	Parte inferior	146
5.4.	Depósito de polvo	147
5.5.	Depósito de agua (parte inferior) y depósito de polvo (parte trasera)	148
5.6.	Filtro para el polvo.....	148
5.7.	Accesorio de fregado.....	149
5.8.	Cargador.....	149
5.9.	Cargador (parte inferior).....	150
6.	Primera puesta en funcionamiento	151
6.1.	Preparación del robot aspirador.....	151
6.2.	Conexión del cargador con el adaptador de alimentación	151
6.3.	Colocación del cargador.....	152
6.4.	Carga del bloque de batería.....	153
7.	Funcionamiento del aspirador	153
8.	Funcionamiento de la fregona	154
8.1.	Preparación del depósito de agua	154
9.	Control del robot aspirador mediante la aplicación	157
9.1.	Requisitos del sistema	157
9.2.	Instalación mediante Google Play Store® o Apple® App Store.....	157
9.3.	Configuración de la aplicación y conexión al robot aspirador	158
10.	Funciones de la aplicación	159
10.1.	Inicio/parada de la limpieza	159
10.2.	Regreso al cargador.....	159
10.3.	Ajuste de la potencia de aspiración.....	159
10.4.	Ajuste de la cantidad de agua	159
11.	Limpeza y mantenimiento	160
11.1.	Intervalos de limpieza y de sustitución.....	160
11.2.	Limpeza del robot aspirador.....	161
11.3.	Limpeza del depósito de polvo	161
11.4.	Limpeza del filtro para el polvo	163
11.5.	Limpeza de la abertura de aspiración y del cepillo	164

11.6.	Limpieza de los cepillos laterales	165
11.7.	Limpieza de la rueda	167
11.8.	Gestión de la energía del robot aspirador	167
11.9.	Puesta fuera de servicio	168
12.	Solución de problemas.....	168
13.	Eliminación.....	169
14.	Datos técnicos	170
15.	Información de conformidad.....	171
16.	Informaciones de asistencia técnica	172
17.	Aviso legal	173
18.	Declaración de privacidad	173

1. Acerca de este manual de instrucciones



Muchas gracias por haber elegido nuestro producto. Le deseamos que disfrute con este aparato.

Antes de la puesta en marcha, lea atentamente las indicaciones de seguridad. Tenga en cuenta las advertencias que aparecen en el propio aparato y en el manual de instrucciones.

Mantenga siempre a mano el manual de instrucciones. En caso de que venda o transfiera el aparato, es imprescindible que entregue también este manual de instrucciones, ya que constituye una parte esencial del producto.

1.1. Explicación de los símbolos

Si una parte de texto está marcada con uno de los siguientes símbolos de advertencia, deberá evitarse el peligro descrito en el texto para prevenir las posibles consecuencias indicadas en el mismo.



¡PELIGRO!

Advertencia de peligro de muerte inminente.



¡ADVERTENCIA!

Advertencia de posible peligro de muerte o de lesiones graves irreversibles.



¡ADVERTENCIA!

Advertencia de peligro por descarga eléctrica.



¡ADVERTENCIA!

Advertencia de peligro por sustancias explosivas.



¡ATENCIÓN!

Advertencia de posibles lesiones de grado medio o leve.



¡AVISO!

Respete las indicaciones para evitar daños materiales.



Información más detallada para el uso del aparato.



¡AVISO!

Respete las indicaciones del manual de instrucciones.

• Signo de numeración/información sobre eventos durante el manejo.

▶ Instrucción operativa que debe ejecutarse.



Declaración de conformidad (véase el capítulo «Información de conformidad»): los productos marcados con este símbolo cumplen los requisitos de las directivas CE.

Clase de protección II

Los aparatos eléctricos de la clase de protección II son aparatos que disponen de un aislamiento doble o reforzado continuo y que no tienen posibilidad de conexión de un conductor de puesta a tierra. La carcasa de un aparato eléctrico aislado con material aislante de la clase de protección II puede constituir total o parcialmente el aislamiento adicional o reforzado.



Símbolo de corriente continua

Identificación de la polaridad

Símbolo de la polaridad de la conexión de corriente continua (según IEC 60417).

En los aparatos que lleven esta identificación, el polo negativo está dentro y el positivo, fuera.



Símbolo para fuente de alimentación de conmutación eléctrica

Transformador resistente a cortocircuitos

Transformador en el que la temperatura no excede los valores límite establecidos cuando se sobrecarga o cortocircuita el transformador y que tras eliminar la sobrecarga o el cortocircuito sigue cumpliendo todos los requisitos de esta norma.



Uso en interiores

Los aparatos con este símbolo solo son aptos para su uso en interiores.



Elimine el aparato de forma respetuosa con el medioambiente (véase «13. Eliminación» en la página 169).



Eficiencia energética nivel VI

El nivel de eficiencia energética es una subclasificación estándar del grado de eficiencia de fuentes de alimentación externas e internas. En este caso, la eficiencia energética indica el grado de eficiencia y se subdivide hasta el nivel VI (nivel más eficiente).

El adaptador CA/CC posee el grado de protección IP20 conforme a DIN EN 60529, lo que significa lo siguiente:

El adaptador CA/CC está protegido:

IP20

- contra el acceso a piezas peligrosas con un dedo,
- contra la penetración de partículas sólidas con un diámetro de 12,5 mm y superior.

El adaptador CA/CC no es estanco al agua.

Ta=45°

El adaptador de alimentación puede utilizarse a temperaturas ambiente de hasta 45 °C.



Símbolo para la fuente de alimentación extraíble suministrada para cargar la batería.



Utilice únicamente el cargador suministrado.

2. Uso conforme a lo previsto

El robot aspirador sirve para la limpieza autónoma en seco de suelos lisos en interiores.

Nunca utilice el aparato al aire libre. Este aparato está diseñado para uso doméstico y otras aplicaciones similares a la doméstica, por ejemplo:

- en cocinas para empleados ubicadas en comercios, oficinas y otros ámbitos profesionales;
- en instalaciones agrícolas;
- para clientes en hoteles, moteles y otras instalaciones residenciales;
- en pensiones.

Este aparato no ha sido diseñado para uso industrial ni comercial.

Tenga en cuenta que cualquier uso indebido del aparato conlleva la pérdida de la garantía:

- No realice ninguna modificación en el aparato sin nuestra autorización, ni utilice ningún equipo suplementario que no haya sido suministrado o autorizado por nosotros.
- Utilice exclusivamente accesorios y recambios suministrados o autorizados por nosotros.
- Tenga en cuenta toda la información contenida en este manual de instrucciones, especialmente las indicaciones de seguridad. Cualquier otro uso se considerará contrario al uso previsto y puede provocar daños materiales o personales.

3. Indicaciones de seguridad



¡ADVERTENCIA!

¡Peligro de sufrir lesiones!

Peligro de lesiones para niños y personas con capacidades mentales, sensoriales o físicas reducidas (como personas parcialmente discapacitadas, personas mayores con limitaciones en sus capacidades físicas y mentales) o con falta de experiencia y conocimiento (como niños mayores).

- El aparato y los accesorios se deben guardar en un lugar fuera del alcance de los niños.
- Este aparato también puede ser utilizado por niños a partir de 8 años y por personas con disminución de sus facultades físicas, sensoriales o psíquicas o por personas inexpertas, siempre y cuando lo hagan bajo supervisión o se les haya instruido sobre la manipulación segura del aparato y sobre sus posibles riesgos.
- Los niños no deben jugar con el aparato.
- La limpieza y el mantenimiento del aparato no pueden ser realizados por niños, a menos que ya hayan cumplido los 8 años y lo hagan bajo supervisión.
- Mantenga alejados del aparato y del adaptador de alimentación/cable de alimentación a los niños menores de 8 años.



¡PELIGRO!

¡Peligro de asfixia!

Peligro de asfixia por inhalación o ingestión de láminas de plástico o piezas pequeñas.

- Mantenga los embalajes alejados de los niños.



¡PELIGRO!

¡Peligro de descarga eléctrica!

Componentes conductores de corriente. Existe peligro de descarga eléctrica o cortocircuito.

- Para cargar la batería, utilice el adaptador de alimentación extraíble suministrado y el cargador.
- El adaptador de alimentación solo puede usarse en interiores secos.
- Conecte el adaptador de alimentación solamente a una toma de corriente debidamente instalada y accesible. La tensión de red local debe corresponderse con los datos técnicos del adaptador de alimentación.
- Es necesario poder acceder libremente a la toma de corriente por si se necesita desenchufar con rapidez el aparato en un momento dado.
- Desenchufe el aparato de la toma de corriente tirando de la clavija, no del cable de alimentación. No doble ni aplaste el cable de alimentación.
- En caso de desperfectos en la clavija, el cable de red, el cargador o el aparato, o si han entrado líquidos o cuerpos extraños en el interior del aparato, desenchúfelo inmediatamente.
- Utilice el aparato solamente en espacios cerrados y nunca lo exponga a gotas o salpicaduras de agua.
- No toque el aparato con las manos húmedas o mojadas cuando esté cargándolo.
- Antes de utilizarlo por primera vez y después de cada uso, compruebe que no haya daños en el robot aspirador ni en el cable de alimentación de red.
- No ponga en marcha el aparato si el robot aspirador, el cargador o el cable de alimentación de red presentan daños visibles.
- Si detecta daños de transporte, diríjase de inmediato al Centro de servicio de MEDION.

- En caso de ausencia prolongada o de tormenta, desconecte la fuente de alimentación de la toma de corriente.
- ¡Nunca sumerja el robot aspirador, el cargador o la fuente de alimentación en agua u otros líquidos!
- Antes de cada tarea de limpieza y mantenimiento, así como antes de montar y desmontar el accesorio, desenchufe la fuente de alimentación de la toma de corriente.



¡ADVERTENCIA!

¡Peligro de explosión!

En caso de aspirar líquidos inflamables o determinados sólidos existe peligro de incendio o explosión.

- No utilice el aparato cerca de materiales fácilmente inflamables.
- No aspire objetos de cantos vivos ni objetos o líquidos fácilmente inflamables, como cerillas, cenizas calientes o gasolina.
- Nunca aspire polvo de tóner (impresora láser o fotocopiadora).



¡ATENCIÓN!

¡Peligro de lesiones/peligro de daños en el aparato!

Existe peligro de sufrir lesiones o de eventuales daños en el aparato por un manejo indebido.

- Utilice el aparato solo para la aspiración de pequeñas cantidades de polvo, suciedad y migas. Vacíe el depósito de polvo después de cada uso.
- No utilice el aparato para aspirar líquido ni ningún tipo de suciedad húmeda. Deje que las alfombras que se hayan limpiado en húmedo se sequen completamente antes de aspirarlas.
- Para evitar tropiezos, no utilice cables de prolongación e informe a las personas presentes sobre el funcionamiento del robot aspirador.

-
- Antes de poner el aparato en funcionamiento, retire de la zona de trabajo todos los objetos delicados (p. ej., cristal, lámparas, jarrones) y los objetos que puedan ser atrapados por los cepillos o aspirados (p. ej., cordones, ropa, periódicos, cortinas).
 - No tape los sensores ni las ranuras de ventilación del robot aspirador.
 - No exponga el aparato a condiciones extremas. Se debe evitar lo siguiente:
 - una alta humedad del aire o humedad en general,
 - temperaturas extremadamente altas o bajas,
 - radiación solar directa,
 - llamas abiertas.

3.1. Indicaciones sobre la batería

El aparato contiene un bloque de batería de iones de litio no extraíble.



¡ADVERTENCIA!

¡Peligro de explosión!

Peligro de explosión en caso de un cambio inadecuado de la batería.

- No caliente la batería por encima de la temperatura máxima indicada en las temperaturas ambiente.
- Nunca abra la batería.
- No tire la batería al fuego.
- No cortocircuite la batería.
- La batería debe sustituirse por otra igual o por un tipo de batería similar recomendado por el fabricante.
- Las baterías gastadas deben eliminarse siguiendo las indicaciones del fabricante.

Para prolongar la vida útil y el rendimiento de su batería, así como para garantizar un funcionamiento seguro, debería observar además las siguientes indicaciones:

- Para cargar la batería utilice solo el adaptador de red original suministrado.
- La batería no puede ser reemplazada sin más por el propio usuario. En este caso, la batería tendrá que cambiarla un técnico de servicio.

4. Volumen de suministro



¡PELIGRO!

¡Peligro de asfixia!

Existe peligro de asfixia por la ingestión o inhalación de piezas pequeñas o láminas de plástico.

- Mantenga la lámina de plástico del embalaje alejada de los niños.

Compruebe que el suministro esté completo, y, si no fuera este el caso, avísenos dentro de un plazo de 14 días después de su compra.

Con el paquete que ha adquirido recibirá lo siguiente:

- Robot aspirador con bloque de batería de iones de litio integrado
- Cargador
- Fuente de alimentación
- 2 cepillos laterales (ya montados)
- Depósito de agua
- 2 elementos de fregona
- 2 cepillos laterales de repuesto
- 1 filtro de repuesto
- Pincel de limpieza
- Manual de instrucciones y documentos de garantía

5. Vista general del aparato

5.1. Parte superior

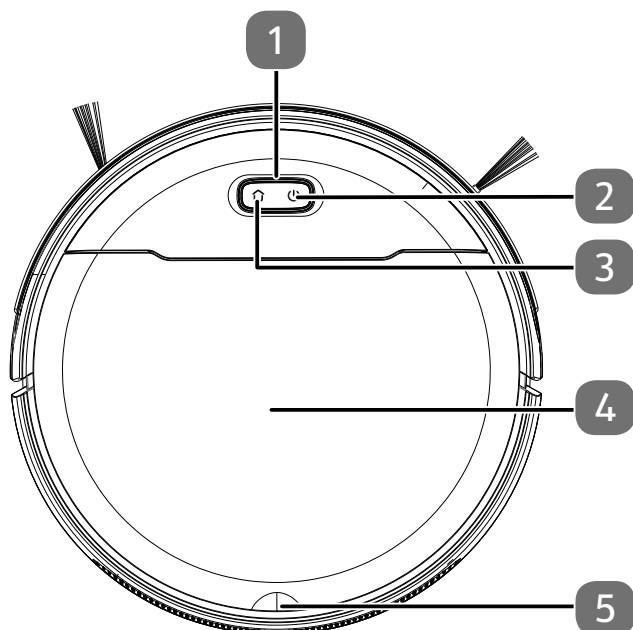

- 1) Led de servicio
- 2) Tecla On/Off
- 3) Tecla Inicio (regreso al cargador)
- 4) Tapa del compartimento para el polvo
- 5) Asa de la tapa del compartimento para el polvo

5.1.1. Funciones de las teclas

Tecla	Función
	<ul style="list-style-type: none">▶ Pulse y mantenga pulsada esta tecla durante aprox. 3 segundos para activar o desactivar el robot aspirador.▶ Pulse esta tecla para iniciar la limpieza.▶ Pulse esta tecla durante la limpieza para continuarla.
	<ul style="list-style-type: none">▶ Pulse esta tecla para enviar el robot aspirador de nuevo al cargador.
	<ul style="list-style-type: none">▶ Pulse y mantenga pulsada esta tecla durante aprox. 3 segundos para restablecer la conexión wifi.

5.1.2. Led de servicio

Color y estado	Significado
Luz blanca fija	<ul style="list-style-type: none">• Proceso de limpieza en curso/pausa• Proceso de carga finalizado
Luz blanca intermitente	<ul style="list-style-type: none">• Proceso de carga en curso
Luz blanca palpitante	<ul style="list-style-type: none">• Proceso de carga en curso con nivel de carga bajo
Luz naranja palpitante	<ul style="list-style-type: none">• Nivel de carga de la batería bajo• Funcionamiento defectuoso

5.2. Cara superior (abierta)

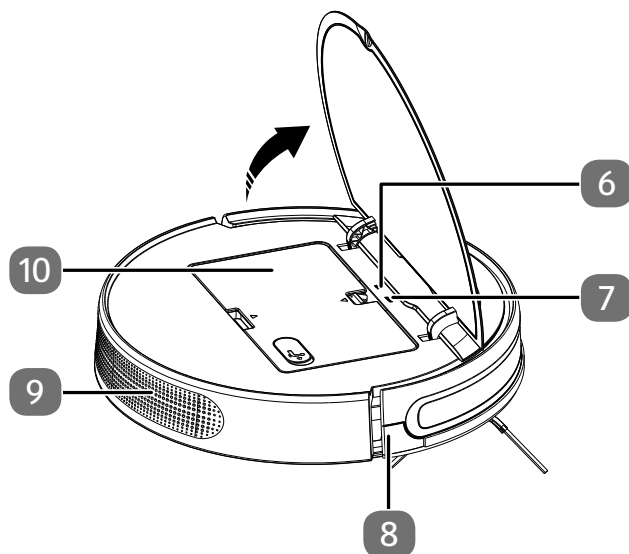

- 6) Led de wifi
- 7) Tecla para reiniciar el sistema
- 8) Paragolpes
- 9) Orificio de ventilación
- 10) Depósito de agua/depósito de polvo

5.3. Parte inferior

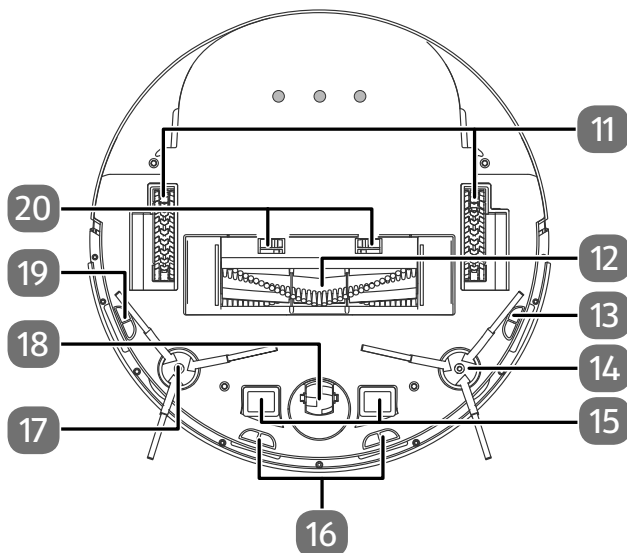

- 11) Ruedas: para el avance del aparato
- 12) Abertura de aspiración con cepillo y bastidor de cepillo
- 13) Sensor antivuelco izquierdo
- 14) Cepillo de limpieza izquierdo
- 15) Contactos de carga
- 16) Sensor antivuelco delantero
- 17) Cepillo de limpieza derecho
- 18) Rueda: para asistir a la dirección de movimiento
- 19) Sensor antivuelco derecho
- 20) Pestañas del bastidor de cepillo

5.4. Depósito de polvo

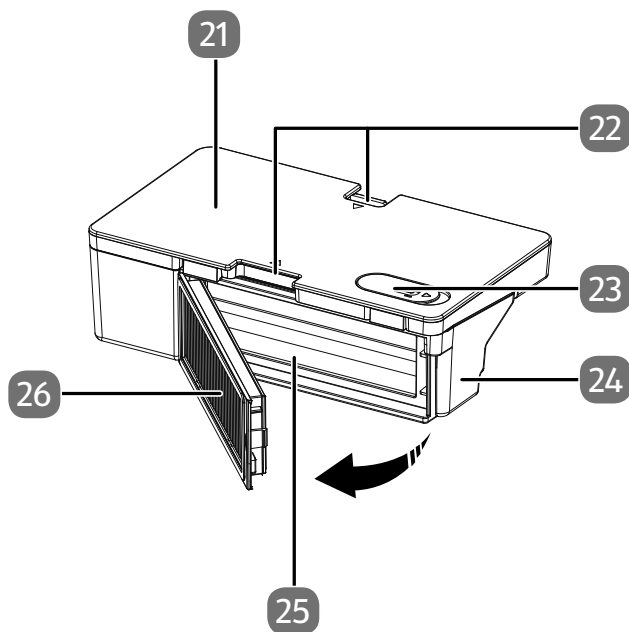

- 21) Depósito de agua
- 22) Pestañas para el desbloqueo del depósito de polvo y el depósito de agua
- 23) Orificio de llenado con tapón del depósito de agua
- 24) Depósito de polvo
- 25) Abertura para vaciar el depósito de polvo
- 26) Filtro para el polvo

5.5. Depósito de agua (parte inferior) y depósito de polvo (parte trasera)

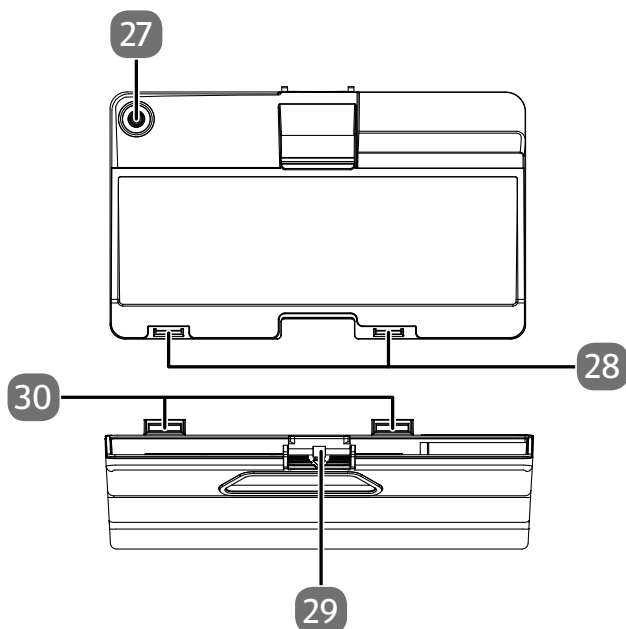

- 27) Salida de agua
- 28) Ranura para fijar el depósito de agua
- 29) Pestaña para desbloquear el depósito de agua
- 30) Resortes de fijación del depósito de agua

5.6. Filtro para el polvo

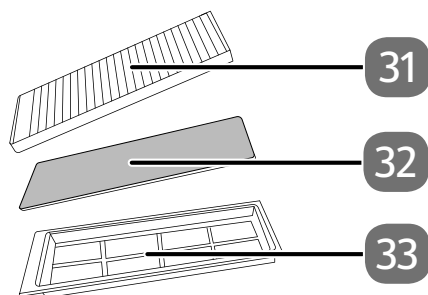

- 31) Filtro HEPA
- 32) Filtro poroso
- 33) Marco del filtro con prefiltro

5.7. Accesorio de fregado

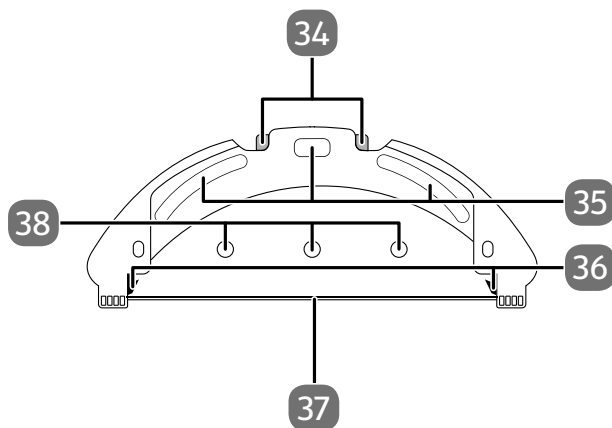

- 34) Desbloqueo de las pestañas del depósito de agua
- 35) Almohadillas de fijación para bayeta
- 36) Pestañas para encajar el depósito de agua
- 37) Carril de sujeción para la bayeta
- 38) Orificios para salida del agua

5.8. Cargador

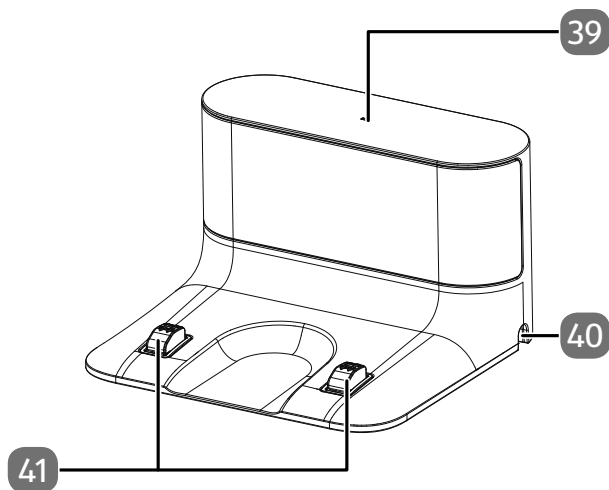

- 39) Testigo luminoso
- 40) Orificio para el cable de alimentación
- 41) Contactos de carga

5.9. Cargador (parte inferior)

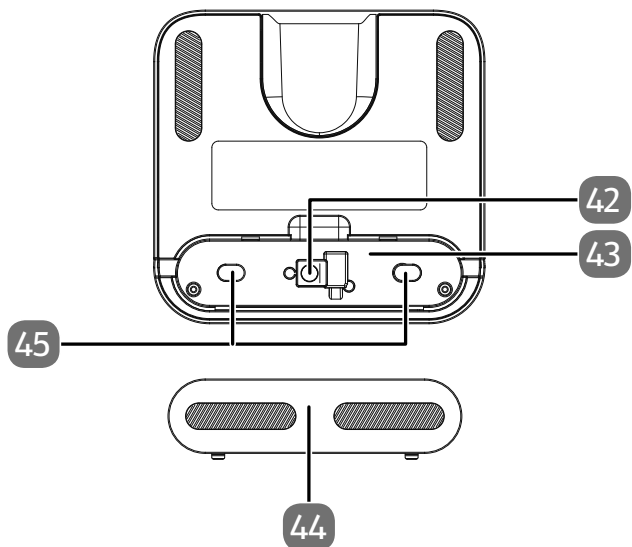

- 42) Conexión de adaptador de red
- 43) Compartimento para el cable de alimentación
- 44) Tapa del compartimento para el cable de alimentación
- 45) Recogecable

6. Primera puesta en funcionamiento

6.1. Preparación del robot aspirador

- ▶ Retire todo el material de embalaje del aparato, incluidos los plásticos.
- ▶ Retire las almohadillas de espuma situadas a ambos lados del paragolpes (8).

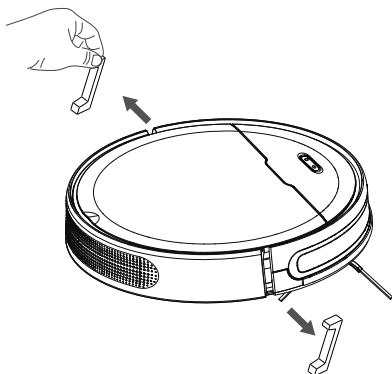

6.2. Conexión del cargador con el adaptador de alimentación

- ▶ Dele la vuelta al cargador y abra la tapa del recogeable (44) situado en la parte inferior.

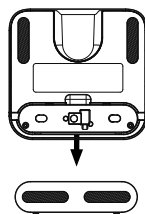

- ▶ Enchufe la clavija del adaptador de alimentación en la conexión del adaptador de alimentación (42) y enrolle dos vueltas el cable de alimentación alrededor del recogeable (45).

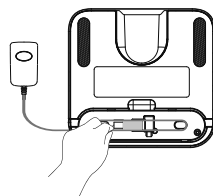

- ▶ Vuelva a cerrar la tapa del recogecable hasta que encaje de forma audible.

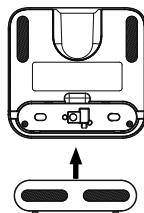

6.3. Colocación del cargador

- ▶ Coloque el cargador junto a una pared con una base lisa y evite la radiación solar directa.

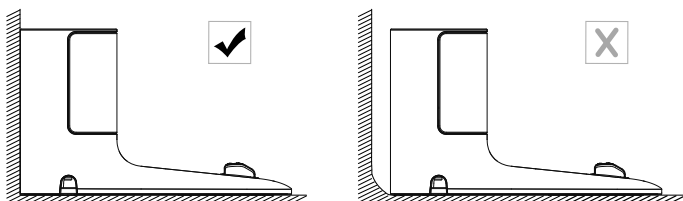

- ▶ Tenga en cuenta que hacia los lados se precisa una distancia de aprox. 0,5 m y hacia delante, de aprox. 1,5 m; asegúrese de que los contactos de carga estén accesibles para el robot aspirador.

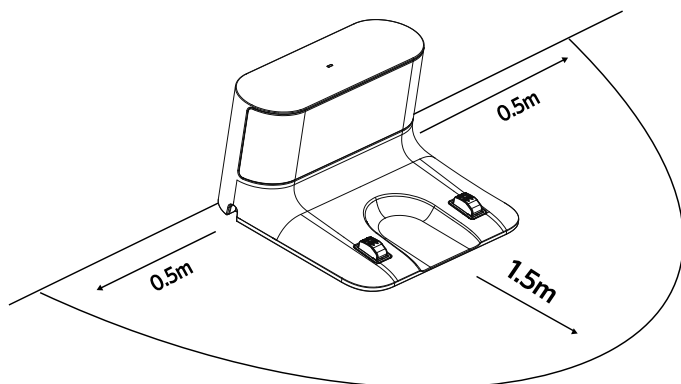

- ▶ Enchufe la clavija en la toma de corriente.
- ▶ Antes de poner el aparato en funcionamiento, retire de la zona de trabajo todos los objetos delicados (p. ej., cristal, lámparas, jarrones) y los objetos que puedan ser atrapados por los cepillos o aspirados (p. ej., cordones, ropa, periódicos, cortinas).

6.4. Carga del bloque de batería

El robot aspirador está equipado con un bloque de batería de iones de litio. Tras desembalar el aparato, cargue el bloque de batería por primera vez durante aprox. 5 horas. Esto mejorará la potencia de la batería a largo plazo.

- ▶ Pulse la tecla On/Off (2) del aparato durante aprox. 3 segundos para encender el robot aspirador. Suena el mensaje «**Encender**».
- ▶ Coloque el robot aspirador sobre el cargador de modo que los contactos de carga estén unos sobre otros. Suena el mensaje «**Cargando**».

El aparato empieza a cargarse, el led de servicio (1) emite luz blanca palpitante y el testigo luminoso (39) del cargador se apaga. En cuanto el bloque de batería está completamente cargado, se enciende el led de servicio de forma permanente en color blanco.

- ▶ Cargue el bloque de batería antes de la próxima limpieza. El robot aspirador regresa automáticamente al cargador si el nivel de batería es bajo. Con el regreso al cargador se interrumpe el proceso de limpieza.



En caso de que la potencia de la batería empeore claramente, diríjase al Centro de servicio de MEDION.

7. Funcionamiento del aspirador

Para conseguir el máximo rendimiento de limpieza, asegúrese de retirar todos los objetos sueltos que haya por el suelo, como cortinas, ropa, papel, cables sueltos o cables de prolongación.



¡AVISO!

¡Peligro de daños materiales!

El robot aspirador puede atrapar los cables sueltos durante la aspiración y tirar de ellos. Así, por ejemplo, se podrían arrastrar y caer objetos de una mesa y dañarse.

- Tienda los cables fuera del alcance del robot.



Antes de aspirar una alfombra, retire los cepillos. Este robot aspirador no está indicado para el uso en alfombras de pelo largo.

- ▶ Asegúrese de que el depósito de polvo esté limpio y el filtro esté correctamente colocado.
- ▶ Coloque el robot aspirador sobre una superficie libre de la habitación.
- ▶ Pulse la tecla On/Off (2) del aparato durante aprox. 3 segundos para encender el robot aspirador. Suena el mensaje «**Encender**».
- ▶ Pulse de nuevo la tecla On/Off (2) del aparato para iniciar la limpieza. Suena el mensaje «**La limpieza está comenzando**».

El led de servicio se enciende de forma permanente en color blanco.

- ▶ Pulse de nuevo la tecla On/Off (🔌) para cancelar la limpieza. Suena el mensaje «**Pausando limpieza**».
- ▶ Pulse otra vez la tecla On/Off (🔌) si desea reanudar la limpieza. Suena el mensaje «**Reanudando limpieza**».



En caso de bajo nivel de carga de la batería, el robot aspirador regresará automáticamente al cargador. Con el regreso al cargador se interrumpe el proceso de limpieza.

- ▶ Pulse la tecla Inicio (🏠) (3) para que el robot aspirador regrese al cargador. Suena el mensaje «**Volviendo a la base de carga para cargar**».
El led de servicio parpadea en blanco hasta que el robot aspirador llegue al cargador. Entonces suena el mensaje «**Iniciando carga**».
- ▶ Pulse la tecla On/Off (🔌) durante aprox. 3 segundos para apagar completamente el robot aspirador. Suena el mensaje «**Apagar**».
- ▶ Con el aparato desconectado, limpie periódicamente la abertura de aspiración y, después de cada uso, vacíe el depósito de polvo.

8. Funcionamiento de la fregona



¡AVISO!

¡Peligro de daños materiales!

Debido a la cantidad de agua que sale pueden producirse daños en el revestimiento de suelo.

- Utilice el robot friegasuelos solo en baldosas y superficies de suelo selladas.

8.1. Preparación del depósito de agua

Su robot aspirador puede transformarse en un robot friegasuelos con el accesorio suministrado. Para ello, proceda como se indica a continuación:

- ▶ Abra la tapa del depósito de polvo del robot aspirador.
- ▶ Extraiga el depósito de polvo/depósito de agua.
- ▶ Dele la vuelta al robot aspirador y colóquelo sobre una superficie blanda.

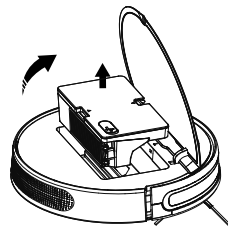

- ▶ Separe el depósito de agua del depósito de polvo.

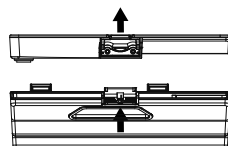

- ▶ Abra el tapón del depósito de agua.
- ▶ Llene con cuidado el depósito de agua.



¡AVISO!

¡Peligro de daños materiales!

Los aditivos (productos de limpieza, etc.) en agua o agua des-tilada/desmineralizada pueden provocar daños en el aparato.

- Utilice solo agua corriente.

- ▶ Cierre el tapón del depósito de agua.
- ▶ Vuelva a unir el depósito de agua con el depósito de polvo.

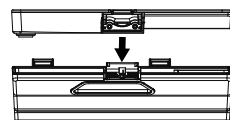
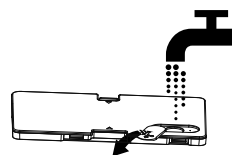

- ▶ Empape el elemento de fregona en agua y es-cúrralo hasta que no gotee.
- ▶ Inserte el elemento de fregona en la guía del acce-sorio de fregado.

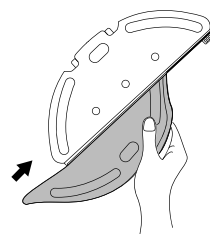

- ▶ A continuación, presione el elemento de fregona para fijarlo en las almohadillas de la parte inferior del depósito de agua.

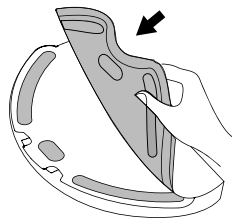

- ▶ Empuje el accesorio para fregado sobre el robot aspirador de forma que entre en las guías de la parte inferior y quede fijado de forma audible.
- ▶ Vuelva a poner el robot aspirador sobre sus ruedas.

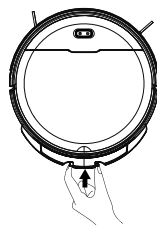

- ▶ Vuelva a acoplar el depósito de polvo/depósito de agua en el robot aspirador y cierre la tapa del depósito de polvo.
- ▶ Pulse la tecla On/Off (2) para iniciar la limpieza en húmedo.

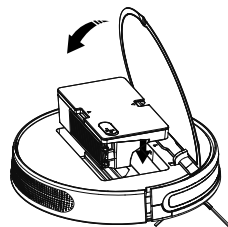

- ▶ Presione el desbloqueo del accesorio para fregado y tire de este hacia atrás para desmontarlo del aparato.

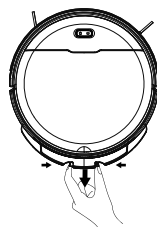

- ▶ Después de cada limpieza en húmedo vacíe el depósito de agua y retire el elemento de fregona.
- ▶ Deje secar ambos durante 24 horas.

9. Control del robot aspirador mediante la aplicación

El alcance de funciones completo de su robot aspirador está a su disposición utilizando nuestra aplicación de control.

Descárguese nuestra aplicación de la **Google Play Store**® o la **Apple**® **App Store**.

9.1. Requisitos del sistema

- Smartphone/tablet con como mínimo wifi 802.11 b/g
- Red wifi de 2,4 GHz
- Plataforma Android™ 7 o superior
- iOS 12 o superior
- Aplicación para robots MEDION gratuita instalada



El control mediante la aplicación para robots MEDION (MEDION Robots App) solo funciona en una red wifi de 2,4 GHz; el funcionamiento en la red wifi de 5 GHz no es posible.

9.2. Instalación mediante Google Play Store® o Apple® App Store

- ▶ Conecte el robot aspirador al cable de red o bien colóquelo en el cargador.
- ▶ Escanee el código QR adjunto.
Mediante el código QR puede acceder a la **Google Play Store**® o a la **Apple**® **App Store** y descargarse la aplicación de control.
- ▶ Instale la aplicación y siga las instrucciones de instalación que aparecen en la pantalla.



Para poder instalar las aplicaciones, debe disponerse de una conexión a Internet.



La instalación puede ser distinta en función del sistema operativo.

9.3. Configuración de la aplicación y conexión al robot aspirador



Siga las instrucciones de la aplicación para conectar correctamente el robot aspirador y finalizar la configuración.

Para poder controlar el robot aspirador con la aplicación, necesita una cuenta de cliente MEDION o bien tiene que configurar una cuenta de usuario la primera vez que la instala.



- ▶ Abra la aplicación.
- ▶ Configure una nueva cuenta la primera vez que la utilice.
- ▶ Introduzca para ello su nombre y una dirección de correo electrónico.
- ▶ Escriba una contraseña. Repítala para confirmarla.

En caso de que ya disponga de una cuenta de usuario MEDION, por supuesto puede utilizarla.

- ▶ A continuación, introduzca en la ventana de registro su nombre de usuario y contraseña.
- ▶ Confirme todos los datos introducidos y siga las instrucciones de la aplicación.
- ▶ Asegúrese de que la señal wifi sea suficientemente intensa en el espacio de uso del robot aspirador.



El control mediante la aplicación para robots MEDION (MEDION Robots App) solo funciona en una red wifi de 2,4 GHz; el funcionamiento en la red wifi de 5 GHz no es posible.

- ▶ Seleccione su red wifi de 2,4 Ghz preferida e introduzca la contraseña.
- ▶ Abra la tapa del depósito de polvo para poder ver el led de wifi.
- ▶ Pulse y mantenga pulsada las teclas  +  durante aprox. 3 segundos para activar el proceso de conexión. El led de wifi parpadea en azul.
- ▶ Siga las indicaciones de la aplicación.
- ▶ Cuando se realice la conexión se enciende el led de wifi en azul y suena el mensaje «**Conectado a la red correctamente**».

10. Funciones de la aplicación

A través de la aplicación puede seleccionar y configurar diversos ajustes para el robot aspirador. A continuación se enumeran los ajustes más importantes:

10.1. Inicio/parada de la limpieza

- ▶ Pulse el botón «Iniciar limpieza» para iniciar el proceso de limpieza.
- ▶ Pulse el botón «Parar limpieza» para interrumpir o pausar el proceso de limpieza. Puede elegir entre cuatro tipos de limpieza:

10.1.1. Limpieza total

En la modalidad de limpieza total, el robot aspirador se desplaza en franjas por la habitación bordeando los obstáculos.

10.1.2. Limpieza a lo largo de la pared

En la modalidad de limpieza a lo largo de la pared, lo primero que hace el robot aspirador es desplazarse hasta la pared; a continuación, empieza la limpieza a lo largo de la pared.

Después de media hora de limpieza, se interrumpe la operación y el robot aspirador vuelve al cargador.

10.1.3. Limpieza en puntos concretos

En la modalidad de limpieza en puntos concretos, el robot aspirador empieza en un punto determinado (p. ej., puede colocar el robot aspirador en el centro de la habitación que se va a limpiar) y desde ahí se mueve en franjas circulares alrededor del punto de partida.

10.1.4. Control manual

Con el control manual puede dirigir el robot aspirador mediante las teclas de dirección de la aplicación hacia los puntos de la habitación que desee limpiar.

10.2. Regreso al cargador

El robot aspirador regresa automáticamente al cargador.

Pulsando el botón «Retorno al cargador», en cualquier momento puede enviar el robot aspirador de regreso al cargador.

10.3. Ajuste de la potencia de aspiración

Mediante la aplicación puede ajustar la potencia de aspiración, para lo que dispone de cuatro niveles: bajo, estándar, intermedio y fuerte.

10.4. Ajuste de la cantidad de agua

Para la limpieza en húmedo puede ajustar la cantidad de agua que debe usarse para la limpieza: poca, normal o mucha

11. Limpieza y mantenimiento



¡ADVERTENCIA!

¡Peligro de descarga eléctrica!

Existe riesgo de descarga eléctrica/cortocircuito debido a las piezas conductoras de electricidad.

- ¡Nunca sumerja el robot aspirador, el cargador o la fuente de alimentación en agua u otros líquidos!
- Limpie el aparato y todos sus accesorios solo en seco o con un paño ligeramente húmedo.
- Apague completamente el aparato y desenchufe la clavija de la toma de corriente antes de cada tarea de limpieza y mantenimiento, así como antes de montar o desmontar un accesorio.

11.1. Intervalos de limpieza y de sustitución

Pieza del robot aspirador	Intervalo de limpieza	Intervalo de sustitución
Depósito de polvo	Después de cada limpieza	
Filtro	Una vez a la semana	Cada 6 meses
Rodillo de cepillo	Una vez a la semana	Cada 6-12 meses
Cepillos de limpieza	Una vez al mes	Cada 3-6 meses o cuando los cepillos estén desgastados
Bastidor de cepillo	Una vez al mes	Cada 3-6 meses o cuando el reborde de silicona esté desgastado
Sensores	Una vez al mes	
Contactos de carga	Una vez al mes	
Rueda	Una vez al mes	
Accesorio de fregado	Después de cada limpieza	

Pieza del robot aspirador	Intervalo de limpieza	Intervalo de sustitución
Elemento de fregona	Después de cada limpieza	Cada 3-6 meses o cuando el elemento de fregona esté desgastado
Depósito de agua	Después de cada limpieza	

11.2. Limpieza del robot aspirador

Su robot aspirador se puede limpiar y mantener de forma sencilla y rápida. Vacíe el depósito de polvo y limpie el filtro después de cada uso. Limpie la abertura de aspiración cuando sea necesario.

- ▶ Para la limpieza de la superficie del aparato, no utilice disolventes ni productos de limpieza corrosivos o gaseosos. Pase un paño húmedo por la superficie del robot aspirador y el cargador.
- ▶ Apague completamente el robot aspirador.
- ▶ Limpie los contactos de carga con un paño limpio y seco.
- ▶ Limpie las superficies de los sensores con un paño limpio y seco.

11.3. Limpieza del depósito de polvo

Recomendamos vaciar el depósito de polvo y limpiar el filtro después de cada uso. Siga estos pasos:

- ▶ Abra la tapa del depósito de polvo del robot aspirador.
- ▶ Extraiga el depósito de polvo/depósito de agua.

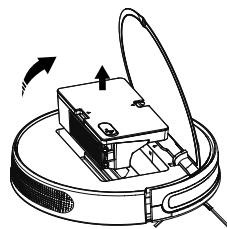

- ▶ Retire el filtro para el polvo.

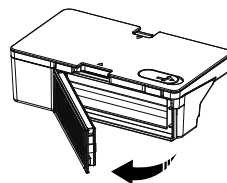

- ▶ Vacíe el depósito de polvo en un cubo de basura. Si fuera necesario, golpéelo suavemente para eliminar los restos de polvo.



- ▶ Separe el depósito de agua del depósito de polvo.

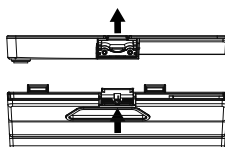

- ▶ Enjuague el depósito de polvo con agua. No es necesario limpiarlo cada vez con agua. ¡No lave el depósito de polvo en el lavavajillas!

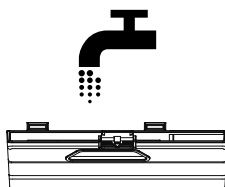

- ▶ Deje que el depósito de polvo y el depósito de agua se sequen durante 24 horas como mínimo.

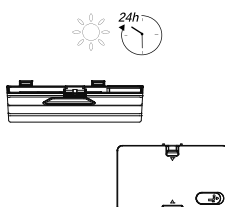

- ▶ Vuelva a unir el depósito de agua con el depósito de polvo.

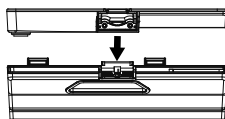

- ▶ En cuanto el depósito de polvo esté seco, coloque de nuevo el filtro. Una vez terminada la limpieza, vuelva a colocar el depósito de polvo.
- ▶ Antes de poner el aparato en marcha, asegúrese de que el filtro esté bien montado en el depósito de polvo.

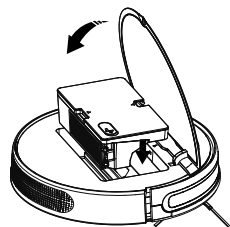

11.4. Limpieza del filtro para el polvo

- ▶ Retire el filtro para el polvo.

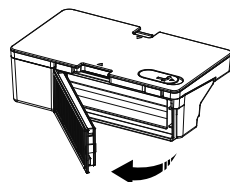

- ▶ Retire el filtro EPA y el filtro poroso.

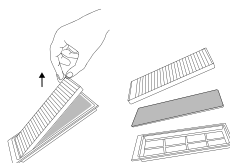

- ▶ Limpie el prefiltro y el filtro EPA periódicamente con el pincel suministrado.

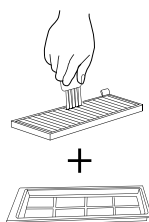

- ▶ Enjuague los componentes del filtro con agua. No es necesario limpiarlo cada vez con agua. ¡No lave el filtro en el lavavajillas!
- ▶ Deje secar los componentes del filtro como mínimo 24 horas.

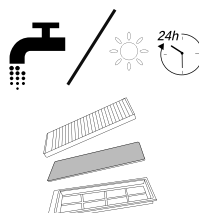

- ▶ En cuanto sus componentes estén secos, vuelva a colocar el filtro.
- ▶ Antes de poner el aparato en marcha, asegúrese de que los filtros estén bien montados.

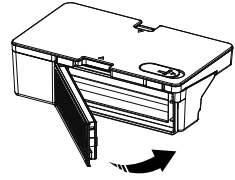

11.5. Limpieza de la abertura de aspiración y del cepillo

Después de algún tiempo puede acumularse suciedad y polvo alrededor de la abertura de aspiración, lo cual puede reducir la potencia de aspiración. Para evitar este efecto, se recomienda limpiar periódicamente la abertura de aspiración.

- ▶ Apague el aparato y colóquelo sobre una superficie lisa.
- ▶ Presione las dos pestañas del bastidor de cepillo hacia dentro y extraiga el bastidor de cepillo.

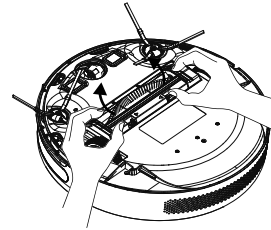

- ▶ Retire el cepillo de la abertura de aspiración.
- ▶ Elimine la suciedad y el polvo alrededor y dentro de la abertura de aspiración con una bayeta húmeda.

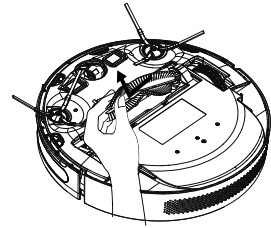

- ▶ Limpie el cepillo con el pincel de limpieza suministrado.
En caso de que se hayan enredado pelos o hilos en el cepillo, puede cortarlos con el elemento de corte del pincel de limpieza y quitarlos de un cepillado.

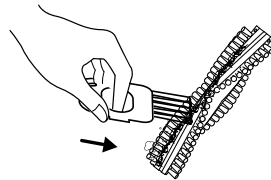

- ▶ Vuelva a colocar el cepillo en la abertura.

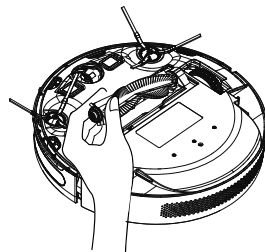

- ▶ Encaje de nuevo el bastidor de cepillo presionándolo sobre la abertura de aspiración.

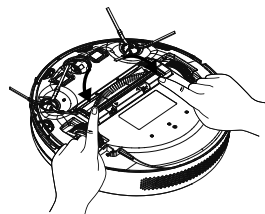

11.6. Limpieza de los cepillos laterales

Recomendamos limpiar los cepillos con regularidad. Siga los siguientes pasos:

- ▶ Desenchufe el aparato y colóquelo en una superficie lisa con la parte inferior hacia arriba.
- ▶ Limpie los cepillos de suciedad y pelos.

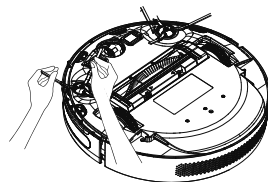

- ▶ Retire con un paño húmedo la suciedad adherida a los cepillos.

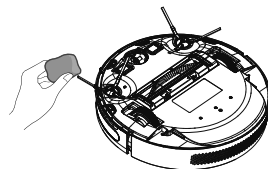

Si se han quedado pelos u otro tipo de suciedad enredados en los cepillos laterales o en los respectivos soportes, también puede desmontar los cepillos laterales para limpiarlos mejor.

- ▶ Suelte el tornillo del cepillo con un destornillador de estrella.

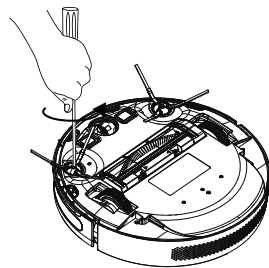

- ▶ Sujete los cepillos y tire de ellos hacia arriba para retirarlos del aparato.

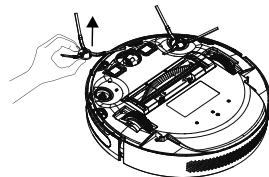

- ▶ Tras la limpieza, vuelva a colocar los cepillos en su sitio situándolos en vertical sobre el eje de accionamiento.

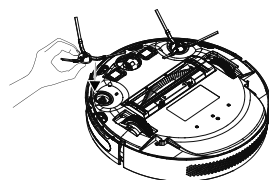

- ▶ Apriete el tornillo de los cepillos con un destornillador de estrella.

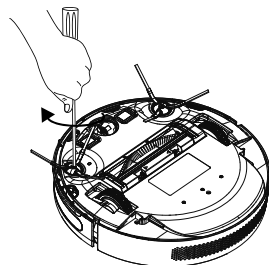

- ▶ Después de un cierto tiempo se deben cambiar los cepillos para que el trabajo sea más eficiente. Para solicitar accesorios de repuesto, diríjase a nuestro Centro de servicio.



En caso de que los cepillos se deformen, puede ayudar colocar los cepillos en agua caliente para que vuelvan a su forma original.

11.7. Limpieza de la rueda

- ▶ En caso de bloqueo de la rueda delantera o de las ruedas laterales, limpie la suciedad de las mismas con un paño humedecido.

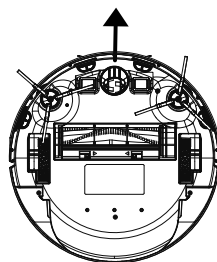

11.8. Gestión de la energía del robot aspirador

Si utiliza el robot aspirador ocasionalmente

Si el robot aspirador no debe limpiar varias veces al día, diaria ni periódicamente, recomendamos desconectar el cargador o la fuente de alimentación de la toma de corriente tras cada carga completa.

Si utiliza el robot aspirador diariamente

En caso de varios usos en un mismo día, recomendamos una carga continua en el cargador para garantizar la potencia de aspiración necesaria y completa del robot aspirador. Una vez se ha cargado completamente, el led de servicio del robot aspirador emite luz verde fija y el consumo de energía se minimiza mediante la carga de mantenimiento.

Si utiliza el robot aspirador ocasional o periódicamente para superficies más pequeñas

- ▶ El robot aspirador posee un modo de reposo. El modo de reposo se recomienda cuando se han limpiado superficies más pequeñas y todavía queda suficiente energía sin cargar de nuevo la batería. Desconecte el cargador o la fuente de alimentación de la toma de corriente.
- ▶ Después de 15 segundos, el robot aspirador cambia al modo de reposo; el led de servicio del robot aspirador se apaga.

El robot aspirador puede activarse en cualquier momento de nuevo para aspirar mediante una programación existente o la **tecla On/Off** del aparato.

	Consumo en vatios
Fuente de alimentación	0,061 W
Carga con fuente de alimentación directamente en el robot aspirador	11,2 W
Carga con cargador	11,4 W
Carga de mantenimiento en el cargador	1,3 W
Carga de mantenimiento en la fuente de alimentación	1,2 W

11.9. Puesta fuera de servicio

- ▶ Si no va a utilizar el aparato durante un tiempo prolongado, cargue la batería completamente, desenchúfelo de la corriente, límpielo y guárdelo en un lugar seco.

12. Solución de problemas

En caso de que se produzca algún fallo en el aparato, el led de servicio emitirá luz intermitente naranja, así como el correspondiente aviso de voz. Antes de nada compruebe si puede solucionar el problema con ayuda del siguiente resumen.

En ningún caso trate de reparar usted mismo los aparatos. Si fuera necesario reparar el aparato, diríjase a nuestro Centro de servicio técnico o a cualquier otro taller especializado autorizado.

Problema	Posible causa	Solución
Fallo en cepillos laterales	Los cepillos laterales están bloqueados o sucios.	▶ Elimine los posibles bloqueos o suciedad.
Fallo en el cepillo	El cepillo está bloqueado o sucio.	▶ Elimine los posibles bloqueos o suciedad.
Fallo de posicionamiento	El robot aspirador no está sobre una superficie llana o está mal posicionado.	▶ Coloque el robot aspirador sobre una superficie llana o vuelva a posicionarlo.
Fallo en la rueda derecha	La rueda está bloqueada o sucia.	▶ Elimine los posibles bloqueos o suciedad.
Fallo en la rueda izquierda	La rueda está bloqueada o sucia.	▶ Elimine los posibles bloqueos o suciedad.
Fallo del ventilador	El filtro o los orificios de ventilación están sucios.	▶ Limpie el filtro y/o los orificios de ventilación.
Error de carga	El robot aspirador no se ha cargado correctamente.	▶ Limpie los contactos de carga.
Fallo de los sensores anti-colisión	Los sensores están sucios.	▶ Limpie los sensores.

13. Eliminación



EMBALAJE

El aparato se envía embalado para protegerlo de posibles daños durante el transporte. Los embalajes están hechos con materiales que pueden desecharse de forma respetuosa con el medioambiente y llevarse a un punto de reciclaje.



APARATO

Los aparatos usados no deben desecharse con la basura doméstica normal.

De acuerdo con la Directiva 2012/19/UE, al final de su vida útil, el aparato debe llevarse a un punto de recogida de residuos adecuado.

De este modo, es posible reutilizar o reciclar los materiales y componentes reutilizables del aparato y proteger el medioambiente.

Lleve el aparato usado a un punto de reciclaje o de recogida de aparatos eléctricos y electrónicos.

Para más información, diríjase a la empresa municipal de recogida de residuos o a las autoridades locales pertinentes.

14. Datos técnicos

Aparato

Potencia de aspiración:	0,6 Kpa (modo bajo) 1,0 Kpa (modo estándar) 1,5 Kpa (modo intermedio) 2,7 Kpa (modo alto)
Volumen:	60 dB (modo bajo) 62 dB (modo estándar) 66 dB (modo intermedio) 72 dB (modo alto)
Capacidad del depósito de polvo:	0,4 l
Capacidad del depósito de agua:	0,2 l
Autonomía según el nivel de aspiración:	aprox. 140 min.
Radio de acción mediante wifi en espacios cerrados:	hasta aprox. 10 m
Peso:	aprox. 3,4 kg
Dimensiones:	aprox. 35 × 8 cm

Pila

Bloque de batería de iones de litio	
Modelo:	H18650CH-4S1P
Fabricante:	BYD, China
Tensión de la batería:	14,4 V
Capacidad de la batería:	2500 mAh
Potencia:	36 Wh
Duración de la carga:	aprox. 300 minutos
Temperatura de servicio:	0 °C-40 °C

Fuente de alimentación

	Dongguan Guanjin Electronics Technology Co., Ltd.
Fabricante	Importador: MEDION AG Am Zehnthof 77 45307 Essen Alemania N.º de registro mercantil: HRB 13274
Nombre del modelo	K12S190060G
Tensión/corriente de entrada/frecuencia de corriente alterna de entrada	100-240 V~ 0,35 A, 50/60 Hz,
Tensión/corriente de salida	19,0 V $\overline{\text{---}}$ 0,6 A
Potencia de salida	11,4 W
Eficiencia media durante el funcionamiento	84,96 %
Eficiencia con carga baja (10 %)	80,35 %
Consumo de potencia en vacío	0,061 W

15. Información de conformidad



Por la presente, MEDION AG declara que este aparato cumple los requisitos básicos y el resto de disposiciones pertinentes:

- Directiva 2014/53/UE sobre la comercialización de equipos radioeléctricos
- Directiva 2009/125/CE sobre diseño ecológico
- Directiva 2011/65/UE sobre restricciones de sustancias peligrosas

Puede consultar las declaraciones de conformidad completas en www.medion.com/conformity.

DE

FR

NL

ES

IT

16. Informaciones de asistencia técnica

En caso de que su aparato no funcione según deseado y esperado, diríjase en primer lugar a nuestro servicio de atención al cliente. Dispone de distintos medios para ponerse en contacto con nosotros:

- Si lo desea, también puede utilizar nuestro formulario de contacto que encontrará en www.medion.com/contact.
- Por supuesto, nuestro equipo de asistencia técnica también está a su disposición a través de nuestra línea directa o por correo postal.

Horario	Hotline de posventa
Lu-Vi: 08:30-17:30	☎ (+34) 91 904 28 00
Dirección de asistencia técnica	
MEDION Service Center Visonic S.A. c/ Miguel Faraday, 6 Parque Empresarial "La Carpetania", N-IV Km. 13 28906 Getafe, Madrid España	



Puede descargarse tanto este como muchos otros manuales de instrucciones a través del portal de servicio www.medionservice.com.

Allí también encontrará controladores y otro software sobre distintos aparatos.

También puede escanear el código QR adjunto y cargar el manual de instrucciones en su dispositivo móvil a través del portal de servicio.

17. Aviso legal

Copyright © 2021

Versión: 18.05.2021

Reservados todos los derechos.

Este manual de instrucciones está protegido por derechos de autor.

Queda prohibida la reproducción mecánica, electrónica o de cualquier otro tipo sin la autorización por escrito del fabricante.

El copyright pertenece a la empresa:

MEDION AG
Am Zehnthof 77
45307 Essen
Alemania

Tenga en cuenta que la dirección indicada arriba no es una dirección para devoluciones. Póngase siempre primero en contacto con nuestro servicio de atención al cliente.

18. Declaración de privacidad

Apreciado cliente:

Por el presente le comunicamos que nosotros, MEDION AG, Am Zehnthof 77, D-45307 Essen, procesamos sus datos personales en calidad de responsables.

En el caso de las cuestiones legales relacionadas con la protección de datos, estamos a su disposición a través de nuestro responsable de la protección de datos empresarial al que puede localizar en MEDION AG, Datenschutz, Am Zehnthof 77, D-45307 Essen; datenschutz@medion.com. Por nuestra parte, procesamos sus datos para fines de ejecución de la garantía y con ello procesos relacionados (p. ej. reparaciones) y, además, nos ayudan al procesar sus datos en el contrato de compra celebrado con nosotros.

Para fines de ejecución de la garantía y con ello procesos relacionados (p. ej. reparaciones) transferiremos sus datos al proveedor de servicios de reparación encargado por nosotros. Por lo general, almacenamos sus datos personales durante tres años para satisfacer sus derechos legales de prestación de garantía.

Frente a nosotros, tiene derecho a información sobre los datos personales que le afectan, así como a corrección, borrado, limitación del procesamiento, revocación contra el procesamiento, así como transferibilidad de los datos.

En el caso del derecho de información y borrado, se aplican sin embargo limitaciones según §§ 34 y 35 de la Ley Federal de Protección de Datos (BDSG) (art. 23 del RGPD). Además, existe un derecho de apelación ante una autoridad de supervisión

de la protección de datos responsable (art. 77 del RGPD en combinación con § 19 BDSG). Para MEDION AG es el responsable federal de protección de datos y libertad de información de Renania del Norte-Westfalia, ap. correos 200444, 40212 Düsseldorf. www.ldi.nrw.de.

El procesamiento de sus datos es necesario para la ejecución de la garantía; en caso de no facilitarse dichos datos, no será posible la ejecución de la garantía.

Indice dei contenuti

1.	Informazioni sulle presenti istruzioni per l'uso	177
1.1.	Spiegazione dei simboli.....	177
2.	Utilizzo conforme	180
3.	Indicazioni di sicurezza	181
3.1.	Indicazioni sulla batteria.....	184
4.	Contenuto della confezione.....	185
5.	Panoramica dell'apparecchio	186
5.1.	Parte superiore	186
5.2.	Lato superiore (aperto)	187
5.3.	Lato inferiore.....	188
5.4.	Contenitore della polvere	189
5.5.	Serbatoio dell'acqua (lato inferiore) e contenitore della polvere (lato posteriore)	190
5.6.	Filtro per la polvere.....	190
5.7.	Inserto per il lavaggio.....	191
5.8.	Base di carica.....	191
5.9.	Base di carica (lato inferiore)	192
6.	Prima messa in funzione	193
6.1.	Preparazione del robot aspirapolvere	193
6.2.	Collegamento della base di carica con l'alimentatore.....	193
6.3.	Posizionamento della base di carica	194
6.4.	Caricamento del pacco batterie.....	195
7.	Funzionamento dell'aspirapolvere	195
8.	Funzione lavapavimenti.....	196
8.1.	Preparazione del serbatoio dell'acqua	196
9.	Controllo del robot aspirapolvere tramite l'app	199
9.1.	Requisiti di sistema.....	199
9.2.	Installazione tramite Google Play Store® o Apple® App Store	199
9.3.	Configurazione dell'app e connessione del robot aspirapolvere... ..	200
10.	Funzioni nell'app	201
10.1.	Avvio/interruzione della pulizia.....	201
10.2.	Ritorno alla base di carica	201
10.3.	Impostazione della potenza di aspirazione.....	201
10.4.	Impostazione della quantità di acqua	201
11.	Pulizia e manutenzione	202
11.1.	Intervali di pulizia e sostituzione.....	202
11.2.	Pulizia del robot aspirapolvere.....	203
11.3.	Pulizia del contenitore della polvere.....	203
11.4.	Pulizia del filtro della polvere.....	205
11.5.	Pulizia dell'apertura di aspirazione e della spazzola	206

11.6.	Pulizia delle spazzole laterali.....	207
11.7.	Pulizia della ruota.....	209
11.8.	Gestione dell'energia del robot aspirapolvere	209
11.9.	Messa fuori servizio	210
12.	Risoluzione dei problemi	210
13.	Smaltimento.....	211
14.	Dati tecnici	212
15.	Informazioni sulla conformità	213
16.	Informazioni relative al servizio di assistenza	214
17.	Note legali	215
18.	Informativa sulla protezione dei dati personali.....	215

1. Informazioni sulle presenti istruzioni per l'uso



Grazie per aver scelto il nostro prodotto. Ci auguriamo che ne sia soddisfatto.

Prima di mettere in funzione l'apparecchio, leggere attentamente le indicazioni di sicurezza. Osservare le avvertenze riportate sull'apparecchio e nelle istruzioni per l'uso.

Tenere le istruzioni per l'uso sempre a portata di mano. Esse sono parte integrante del prodotto e, in caso di vendita o cessione dell'apparecchio, devono essere consegnate al nuovo proprietario.

1.1. Spiegazione dei simboli

Quando un paragrafo è contrassegnato da uno dei seguenti simboli di avvertenza, è necessario evitare il pericolo indicato per prevenire le possibili conseguenze descritte.



PERICOLO!

Pericolo di morte immediato!



AVVERTENZA!

Possibile pericolo di morte e/o pericolo di lesioni gravi irreversibili!



AVVERTENZA!

Pericolo di scosse elettriche!



AVVERTENZA!

Pericolo causato da materiali a rischio di esplosione!



ATTENZIONE!

Possibili lesioni di media e/o lieve entità!



AVVISO!

Seguire le indicazioni al fine di evitare danni materiali!



Ulteriori informazioni sull'uso dell'apparecchio!



AVVISO!

Osservare le indicazioni contenute nelle istruzioni per l'uso!

• Punto elenco/informazioni relative a eventi che si possono verificare durante l'utilizzo

▶ Istruzioni operative da seguire



Dichiarazione di conformità (vedere capitolo "Informazioni sulla conformità"): I prodotti contrassegnati con questo simbolo soddisfano i requisiti delle direttive CE.

Classe di protezione II

Gli apparecchi elettrici della classe di protezione II possiedono un isolamento permanente doppio e/o rinforzato e non hanno possibilità di connessione per un conduttore di terra. L'involucro di un apparecchio elettrico rivestito di materiale isolante della classe di protezione II può fungere parzialmente o interamente da isolamento supplementare o rinforzato.



Simbolo della corrente continua

Indicazione della polarità



Simbolo della polarità del collegamento a corrente continua (secondo IEC 60417).

Negli apparecchi contrassegnati con questo simbolo il polo negativo si trova all'interno e il polo positivo all'esterno.



Simbolo dell'alimentatore elettrico a commutazione



Trasformatore – protetto contro i cortocircuiti

Trasformatore nel quale la temperatura non supera i limiti stabiliti neppure quando il trasformatore è sovraccarico o cortocircuitato e che, dopo la rimozione del sovraccarico o del cortocircuito, continua a soddisfare tutti i requisiti della presente norma.



Utilizzo in ambienti chiusi

Gli apparecchi contrassegnati con questo simbolo possono essere utilizzati solo in ambienti chiusi.



Smaltire l'apparecchio nel rispetto dell'ambiente (vedere "13. Smaltimento" a pagina 211)



Efficienza energetica livello VI

I livelli di efficienza energetica sono una suddivisione standard del grado di efficienza degli alimentatori esterni e interni. Il grado di efficienza energetica è suddiviso in vari livelli fino al livello VI (livello più efficiente).

L'alimentatore AC/DC presenta il grado di protezione IP20 in conformità alla norma DIN EN 60529.

L'alimentatore AC/DC è quindi protetto:

IP20

- contro l'accesso a parti pericolose con un dito;
- contro la penetrazione di corpi estranei solidi di diametro pari o superiore a 12,5 mm

L'alimentatore AC/DC non è impermeabile.

Ta=45°

L'alimentatore è utilizzabile fino a una temperatura ambiente di 45°C.



Simbolo dell'alimentatore rimovibile in dotazione per la ricarica della batteria.



Utilizzare esclusivamente la base di carica in dotazione.

2. Utilizzo conforme

Il robot aspirapolvere serve per pulire in modo autonomo e a secco pavimenti lisci e piani in ambienti interni.

Non utilizzare l'apparecchio all'aperto. L'apparecchio è destinato all'utilizzo domestico o in ambienti simili, come ad esempio

- nelle cucine allestite per i collaboratori di negozi, uffici e altri ambienti professionali;
- in tenute agricole;
- da parte dei clienti di hotel, motel e altre strutture ricettive;
- in bed & breakfast.

L'apparecchio non è destinato all'uso professionale o industriale.

L'utilizzo non conforme comporta il decadimento della garanzia:

- Non modificare l'apparecchio senza la nostra approvazione e non utilizzare alcun altro dispositivo ausiliario non approvato o non fornito da noi.
- Utilizzare esclusivamente pezzi di ricambio e accessori forniti o approvati da noi.
- Attenersi a tutte le indicazioni fornite nelle presenti istruzioni per l'uso, in particolare alle indicazioni di sicurezza. Qualsiasi altro utilizzo è considerato non conforme e può provocare danni a persone o cose.

3. Indicazioni di sicurezza



AVVERTENZA!

Pericolo di lesioni!

Pericolo di lesioni per bambini e persone con ridotte capacità fisiche, sensoriali o intellettive (ad esempio persone parzialmente disabili, anziani con capacità fisiche o intellettive ridotte) o con carenza di esperienza e di conoscenze (ad esempio bambini grandi).

- Tenere l'apparecchio e gli accessori fuori dalla portata dei bambini.
- Il presente apparecchio può essere utilizzato a partire da un'età di 8 anni e da persone con capacità fisiche, sensoriali o intellettive ridotte o con carenza di esperienza e/o di conoscenze, a condizione che siano sorvegliate o istruite circa l'utilizzo sicuro dell'apparecchio e che abbiano compreso i pericoli che ne derivano.
- I bambini non devono giocare con l'apparecchio.
- La pulizia e la manutenzione spettanti all'utilizzatore non devono essere eseguite da bambini, a meno che questi non abbiano più di 8 anni e siano sorvegliati.
- Tenere l'apparecchio, l'alimentatore e il cavo di alimentazione fuori dalla portata dei bambini di età inferiore agli 8 anni.



PERICOLO!

Pericolo di soffocamento!

Pericolo di soffocamento in seguito all'ingestione o all'inalazione di pellicole o componenti di piccole dimensioni.

- Tenere gli imballaggi fuori dalla portata dei bambini.



PERICOLO!

Pericolo di scossa elettrica!

Componenti sotto tensione. Pericolo di scossa elettrica/cortocircuito.

- Per ricaricare la batteria utilizzare solo l'alimentatore rimovibile fornito in dotazione e la base di carica.
- L'alimentatore deve essere utilizzato solo in ambienti chiusi e asciutti.
- Collegare l'alimentatore a una presa di corrente facilmente accessibile installata a regola d'arte. La tensione di rete locale deve corrispondere a quella indicata nei dati tecnici dell'alimentatore.
- La presa deve essere liberamente accessibile per consentire di scollegare rapidamente l'apparecchio dalla rete elettrica in caso di emergenza.
- Estrarre il cavo di alimentazione dalla presa afferrando la spina e non il cavo di alimentazione. Non piegare o schiacciare il cavo di alimentazione.
- In caso di danni alla spina, al cavo di alimentazione, alla base di carica, all'apparecchio, oppure in caso di penetrazione di liquidi o di corpi estranei all'interno dell'apparecchio, staccare immediatamente la spina dalla presa elettrica.
- Utilizzare l'apparecchio solo in locali chiusi e non esporlo mai a gocce o spruzzi d'acqua.
- Durante la ricarica non toccare l'apparecchio con le mani umide o bagnate.
- Prima di utilizzare il robot aspirapolvere per la prima volta, e in seguito dopo ogni utilizzo, assicurarsi che l'apparecchio e il cavo di alimentazione non siano danneggiati.
- Non mettere in funzione il robot aspirapolvere se si riscontrano danni all'apparecchio stesso, alla base di carica o al cavo di alimentazione.

- Nel caso si riscontrino danni dovuti al trasporto, rivolgersi immediatamente al servizio di assistenza MEDION.
- In caso di lunghi periodi di assenza o di temporali, scollegare l'alimentatore dalla presa elettrica.
- Non immergere mai il robot aspirapolvere, la base di carica o l'alimentatore in acqua o in altri liquidi!
- Prima di ogni pulizia e manutenzione, così come prima di montare o smontare gli accessori, scollegare l'alimentatore dalla presa elettrica.



AVVERTENZA!

Pericolo di esplosione!

L'aspirazione di liquidi infiammabili o di determinati materiali solidi può comportare il rischio di incendio o esplosione.

- Non utilizzare l'apparecchio in prossimità di materiali facilmente infiammabili.
- Non aspirare oggetti con bordi taglienti oppure oggetti o liquidi facilmente infiammabili, come fiammiferi, cenere calda o benzina.
- Non aspirare in nessun caso polvere di toner (di stampanti laser, fotocopiatrici).



ATTENZIONE!

Pericolo di lesioni/pericolo di danni all'apparecchio!

L'utilizzo improprio dell'apparecchio può causare lesioni o danni all'apparecchio.

- Utilizzare l'apparecchio soltanto per aspirare piccole quantità di polvere, sporco e briciole. Svuotare il contenitore della polvere dopo ogni utilizzo.
- Non utilizzare l'apparecchio per aspirare liquidi o sporcizia umida. Dopo avere lavato i tappeti, lasciarli asciugare prima di utilizzare il robot aspirapolvere.

-
- Per non rischiare di inciampare, non utilizzare prolunghe e informare le persone presenti che si sta per utilizzare il robot aspirapolvere.
 - Prima di utilizzare l'apparecchio, rimuovere dall'area di lavoro tutti gli oggetti fragili (ad es. oggetti di vetro, lampade, vasi) e quelli che possono impigliarsi nelle spazzole o possono essere aspirati (ad es. cavi, capi d'abbigliamento, giornali, tende).
 - Non coprire i sensori e le fessure di aerazione del robot aspirapolvere.
 - Non esporre l'apparecchio a condizioni estreme. Occorre evitare:
 - elevata umidità dell'aria o pioggia,
 - temperature estremamente alte o basse,
 - raggi diretti del sole,
 - fiamme libere.

3.1. Indicazioni sulla batteria

L'apparecchio contiene un pacco batterie agli ioni di litio non rimovibile.



AVVERTENZA!

Pericolo di esplosione!

Pericolo di esplosione in caso di sostituzione scorretta della batteria.

- Non portare la batteria a temperature superiori alla temperatura ambiente massima indicata.
- Non aprire mai la batteria.
- Non gettare la batteria nel fuoco.
- Non cortocircuitare la batteria.
- Sostituire la batteria soltanto con una batteria dello stesso tipo o di un tipo equivalente a quello consigliato dal produttore.
- Smaltire le batterie usate come da indicazioni del produttore.

Per prolungare la durata e il rendimento della batteria ricaricabile e garantirne, al contempo, un funzionamento sicuro, attenersi alle indicazioni riportate di seguito:

- Per caricare la batteria utilizzare solo l'alimentatore originale in dotazione.
- La batteria non può essere sostituita direttamente dall'utente. Deve essere sostituita da un tecnico dell'assistenza.

4. Contenuto della confezione



PERICOLO!

Pericolo di soffocamento!

Pericolo di soffocamento in caso di ingestione o inalazione di componenti piccoli o pellicole dell'imballaggio.

- Tenere la pellicola dell'imballaggio fuori dalla portata dei bambini.

Verificare l'integrità della confezione e comunicare l'eventuale incompletezza della fornitura entro 14 giorni dall'acquisto.

La confezione acquistata include:

- Robot aspirapolvere con pacco batterie ricaricabile agli ioni di litio integrato
- Base di carica
- Alimentatore
- 2 spazzole laterali (già montate)
- Serbatoio dell'acqua
- 2 tamponi per mocio
- 2 spazzole laterali di ricambio
- 1 filtro di ricambio
- Spazzolino di pulizia
- Istruzioni per l'uso e documenti di garanzia

5. Panoramica dell'apparecchio

5.1. Parte superiore

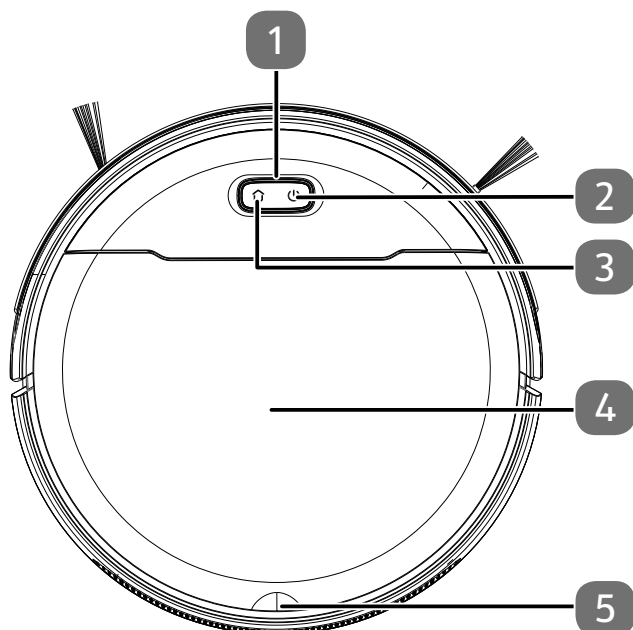

- 1) LED di funzionamento
- 2) Pulsante di accensione/spengimento
- 3) Tasto Home per ritornare alla base di carica
- 4) Coperchio del contenitore della polvere
- 5) Impugnatura del coperchio del contenitore della polvere

5.1.1. Funzioni dei tasti

Tasto	Funzione
	<ul style="list-style-type: none">▶ Tenere premuto questo tasto per 3 secondi per accendere o spegnere il robot aspirapolvere.▶ Premere questo tasto per avviare la pulizia.▶ Premere questo tasto durante la pulizia per proseguire la pulizia.
	<ul style="list-style-type: none">▶ Premere questo tasto per far tornare il robot aspirapolvere alla base di carica.
	<ul style="list-style-type: none">▶ Tenere premuto questo tasto per 3 secondi per ripristinare il collegamento Wi-Fi.

5.1.2. LED di funzionamento

Colore e stato	Spiegazione
Si accende con luce bianca	<ul style="list-style-type: none"> • Pulizia in corso/in pausa • Carica completata
Lampeggia con luce bianca	<ul style="list-style-type: none"> • Carica in corso
Pulsa con luce bianca	<ul style="list-style-type: none"> • Carica in corso con livello di carica basso
Pulsa con luce arancione	<ul style="list-style-type: none"> • Livello di carica della batteria basso • Funzionamento non corretto

5.2. Lato superiore (aperto)

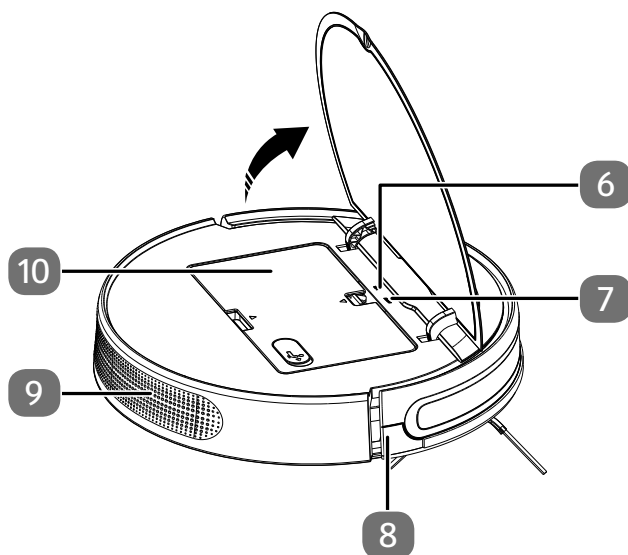

- 6) LED Wi-Fi
- 7) Tasto Reset per resettare il sistema
- 8) Paraurti
- 9) Apertura di ventilazione
- 10) Serbatoio dell'acqua/contenitore della polvere

5.3. Lato inferiore

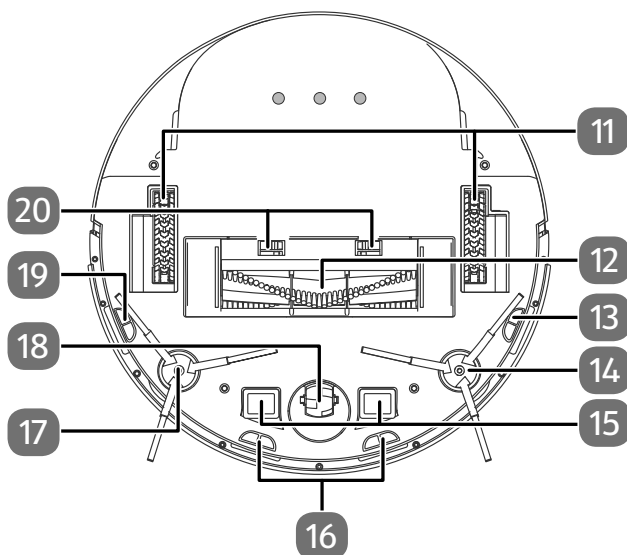

- 11) Ruote: per l'avanzamento dell'apparecchio
- 12) Apertura di aspirazione con spazzola e supporto spazzola
- 13) Sensore anticaduta sinistro
- 14) Spazzola di pulizia, sinistra
- 15) Contatti di carica
- 16) Sensore anticaduta anteriore
- 17) Spazzola di pulizia, destra
- 18) Ruota: per agevolare i cambi di direzione
- 19) Sensore anticaduta destro
- 20) Linguette di arresto per supporto spazzola

5.4. Contenitore della polvere

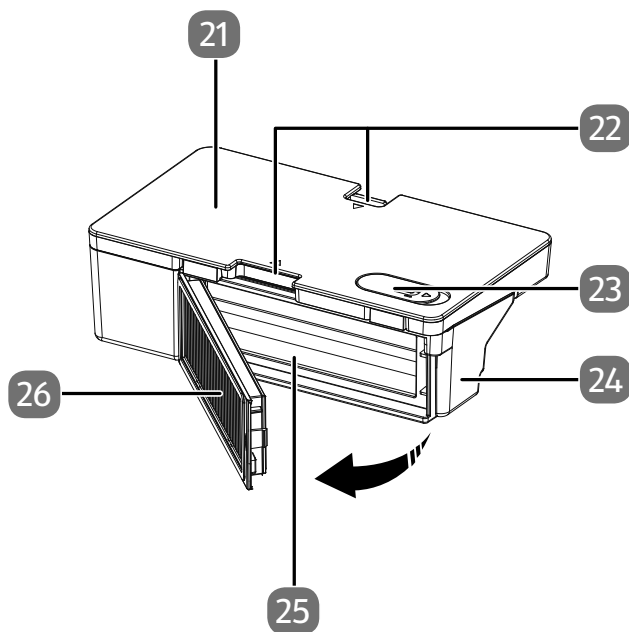

- 21) Serbatoio dell'acqua
- 22) Linguette di arresto per lo sblocco del contenitore della polvere con serbatoio dell'acqua
- 23) Apertura di riempimento con tappo del serbatoio dell'acqua
- 24) Contenitore della polvere
- 25) Apertura per svuotare il contenitore della polvere
- 26) Filtro per la polvere

5.5. Serbatoio dell'acqua (lato inferiore) e contenitore della polvere (lato posteriore)

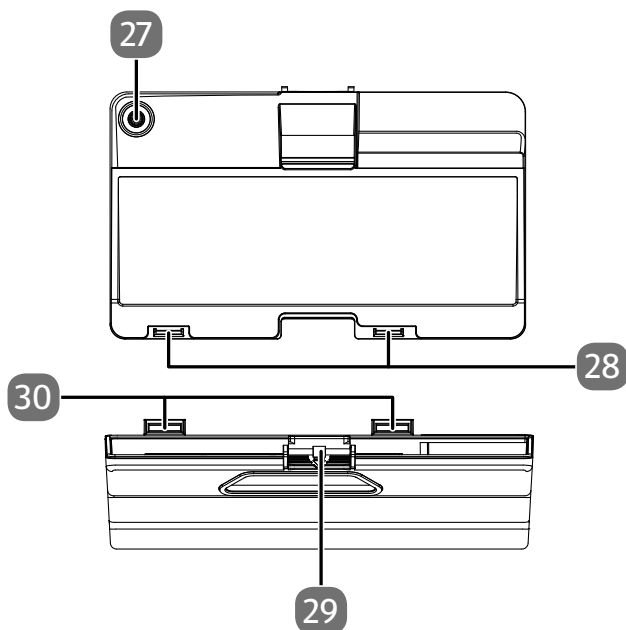

- 27) Apertura per la fuoriuscita dell'acqua
- 28) Scanalatura di fissaggio per il serbatoio dell'acqua
- 29) Linguetta di arresto per lo sblocco del serbatoio dell'acqua
- 30) Denti di fissaggio del serbatoio dell'acqua

5.6. Filtro per la polvere

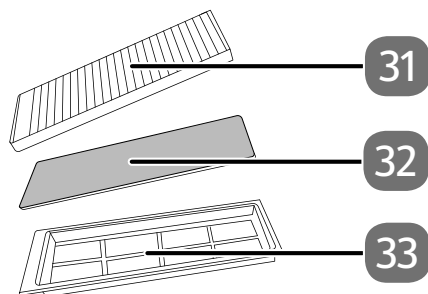

- 31) Filtro HEPA
- 32) Filtro in spugna
- 33) Cornice del filtro con prefiltra

5.7. Insetto per il lavaggio

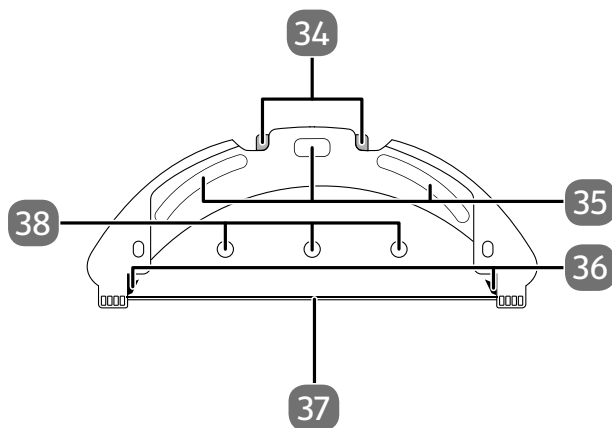

- 34) Sblocco delle linguette di arresto del serbatoio dell'acqua
- 35) Tasselli di fissaggio per panno lavapavimenti
- 36) Linguette di arresto per il serbatoio dell'acqua
- 37) Guida di supporto per panno lavapavimenti
- 38) Aperture per la fuoriuscita dell'acqua

5.8. Base di carica

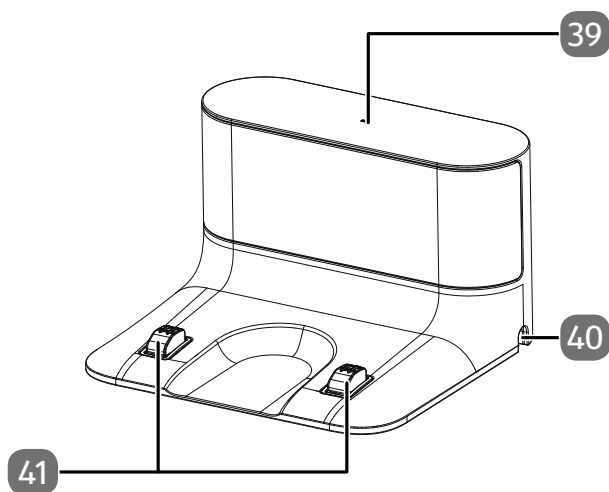

- 39) Spia
- 40) Apertura per cavo di alimentazione
- 41) Contatti di carica

5.9. Base di carica (lato inferiore)

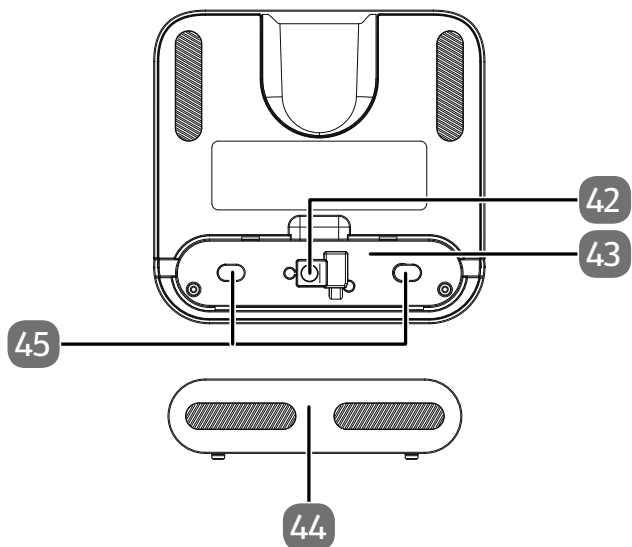

- 42) Presa per alimentatore
- 43) Alloggiamento del cavo di alimentazione
- 44) Coperchio dell'alloggiamento del cavo di alimentazione
- 45) Supporto per l'avvolgimento del cavo

6. Prima messa in funzione

6.1. Preparazione del robot aspirapolvere

- ▶ Rimuovere dall'apparecchio tutto il materiale dell'imballaggio e le pellicole.
- ▶ Rimuovere entrambe le imbottiture in espanso ai lati del paraurti (8).

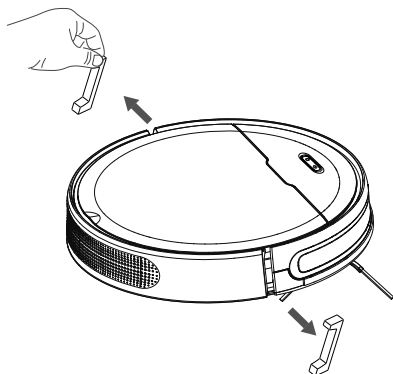

6.2. Collegamento della base di carica con l'alimentatore

- ▶ Rovesciare la base di carica e aprire il coperchio del supporto per l'avvolgimento del cavo (44) sul lato inferiore.
- ▶ Inserire la spina dell'alimentatore nella presa per alimentatore (42) e avvolgere due volte il cavo attorno al supporto per l'avvolgimento del cavo (45).

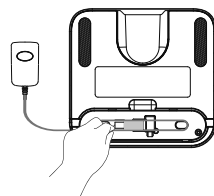
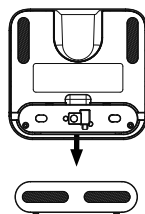

- ▶ Chiudere il coperchio del supporto per l'avvolgimento del cavo finché non scatta in posizione.

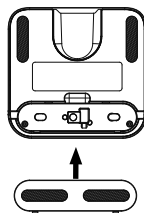

6.3. Posizionamento della base di carica

- ▶ Posizionare la base di carica in prossimità di una parete con fondo uniforme, al riparo dalla luce solare diretta.

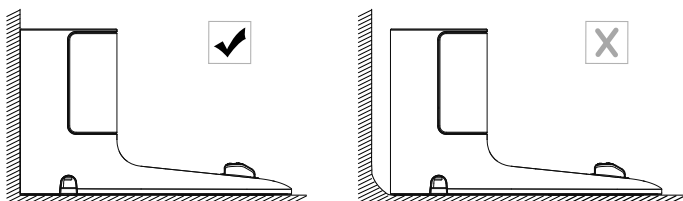

- ▶ Assicurarsi che sia sempre presente uno spazio libero di circa 0,5 m su ogni lato e di circa 1,5 m frontalmente e che i contatti di carica del robot aspirapolvere siano liberamente accessibili.

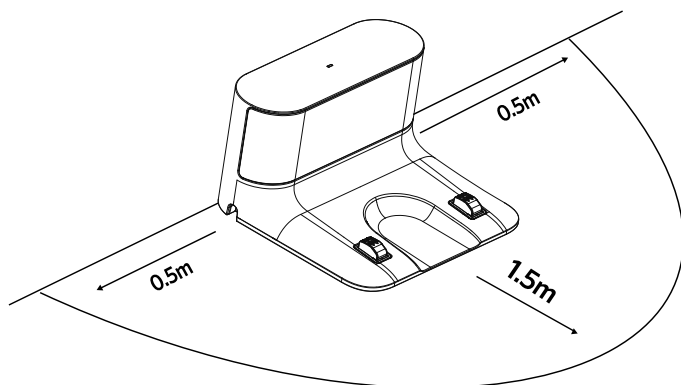

- ▶ Collegare la spina alla presa di corrente.
- ▶ Prima di utilizzare l'apparecchio, rimuovere dall'area di lavoro tutti gli oggetti fragili (ad es. oggetti di vetro, lampade, vasi) e quelli che possono impigliarsi nelle spazzole o possono essere aspirati (ad es. cavi, capi d'abbigliamento, giornali, tende).

6.4. Caricamento del pacco batterie

Il robot aspirapolvere è dotato di un pacco batterie agli ioni di litio. Una volta estratto l'apparecchio dall'imballaggio, caricare innanzitutto il pacco batterie per ca. 5 ore. Questa operazione migliora le prestazioni della batteria a lungo termine.

- ▶ Premere il pulsante di accensione/spegnimento (2) dell'apparecchio per circa 3 secondi per accendere il robot aspirapolvere. Viene emesso l'annuncio "**Accensione**".
- ▶ Posizionare il robot aspirapolvere sulla base di carica in modo che i contatti di carica siano appoggiati gli uni sopra gli altri. Viene emesso l'annuncio "**Avvio della carica**".

Il processo di carica dell'apparecchio è in corso, il LED di funzionamento (1) pulsa con luce bianca e la spia (39) sulla base di carica si spegne. Quando il pacco batterie è completamente carico, il tasto LED è acceso con luce fissa bianca.

- ▶ Caricare il pacco batterie prima del successivo ciclo di pulizia.
Il robot aspirapolvere torna automaticamente alla base di carica quando il livello di carica della batteria è basso. Quando l'apparecchio torna alla base di carica, la pulizia viene interrotta.



Se le prestazioni della batteria dovessero diminuire sensibilmente, rivolgersi al servizio di assistenza MEDION.

7. Funzionamento dell'aspirapolvere

Per ottenere un miglior risultato di pulizia, assicurarsi di avere rimosso dal pavimento tutti gli oggetti come tende, capi d'abbigliamento, carta, cavi e prolunghe.



AVVISO!

Pericolo di danni materiali!



I cavi possono restare impigliati nel robot aspirapolvere e venire trascinati, causando, ad esempio, la caduta da un tavolo degli eventuali apparecchi collegati, con conseguenti danni.

- Spostare i cavi fuori dalla portata del robot lavapavimenti.





Prima di aspirare un tappeto, rimuovere le spazzole. Il robot aspirapolvere non è idoneo a essere utilizzato su tappeti a pelo lungo.

- ▶ Assicurarsi che il contenitore della polvere sia vuoto e il filtro inserito correttamente.



-
- ▶ Collocare il robot aspirapolvere in una zona libera della stanza.
 - ▶ Se necessario, premere il pulsante di accensione/spengimento  (2) dell'apparecchio per circa 3 secondi per accendere il robot aspirapolvere. Viene emesso l'annuncio "**Accensione**".
 - ▶ Premere nuovamente il pulsante di accensione/spengimento  sull'apparecchio per avviare il processo di pulizia. Viene emesso l'annuncio "**Pulizia completa in fase di avvio**".

Il LED di funzionamento si accende con luce fissa bianca.

- ▶ Premere di nuovo il pulsante di accensione/spengimento  per interrompere la pulizia. Viene emesso l'annuncio "**Sospensione della pulizia**".
- ▶ Premere ancora una volta il pulsante di accensione/spengimento  se si desidera proseguire la pulizia. Viene emesso l'annuncio "**Ripresa della pulizia**".



Quando il livello di carica della batteria è basso, il robot aspirapolvere torna automaticamente alla base di carica. Quando l'apparecchio torna alla base di carica, la pulizia viene interrotta.

- ▶ Premere il tasto Home  (3) per far tornare il robot aspirapolvere alla base di carica. Viene emesso l'annuncio "**Ritorno alla base per ricaricare**". Il LED di funzionamento lampeggia con luce bianca fino a quando il robot aspirapolvere non raggiunge la base di carica. Quindi viene emesso l'annuncio "**Avvio della carica**".
- ▶ Premere il pulsante di accensione/spengimento  per circa 3 secondi per spegnere completamente il robot aspirapolvere. Viene emesso l'annuncio "**Spegnimento**".
- ▶ Pulire periodicamente l'apertura di aspirazione ad apparecchio spento e svuotare il contenitore della polvere dopo ogni utilizzo.

8. Funzione lavapavimenti



AVVISO!

Pericolo di danni materiali!

L'acqua che fuoriesce può causare danni al pavimento.

- Utilizzare il robot lavapavimenti solo su piastrelle e pavimenti trattati.

8.1. Preparazione del serbatoio dell'acqua

Il robot aspirapolvere può essere convertito in un robot lavapavimenti con gli accessori in dotazione. Procedere come segue:

- ▶ Aprire il coperchio del contenitore della polvere del robot aspirapolvere.
- ▶ Estrarre il contenitore della polvere/serbatoio dell'acqua.
- ▶ Capovolgere il robot aspirapolvere e posizionarlo su una superficie morbida.
- ▶ Separare il serbatoio dell'acqua dal contenitore della polvere.

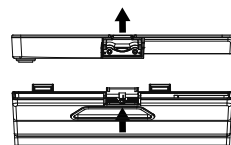
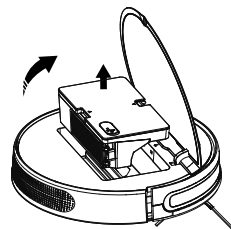

- ▶ Aprire il tappo del serbatoio dell'acqua.
- ▶ Riempire con cautela il serbatoio con acqua.



AVVISO!

Pericolo di danni materiali!

L'uso di additivi (detergenti ecc.) nell'acqua, o l'uso di acqua distillata/demineralizzata possono causare danni all'apparecchio.

- Utilizzare solo acqua di rubinetto.

- ▶ Chiudere il tappo del serbatoio dell'acqua.
- ▶ Unire il serbatoio dell'acqua e il contenitore della polvere.

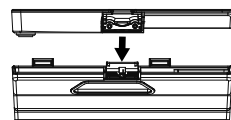
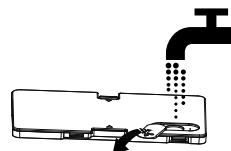

- ▶ Immergere il tampone per mocio in acqua e strizzarlo finché non smette di gocciolare.
- ▶ Inserire il tampone per mocio nella guida dell'inserito per il lavaggio.

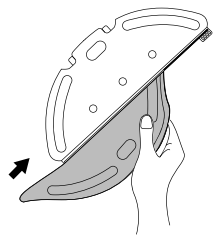

- ▶ Quindi premere saldamente il tampone per mocio sui tasselli di fissaggio sul fondo del serbatoio dell'acqua.

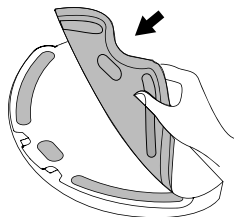

- ▶ Inserire l'inserito per il lavaggio nel robot aspirapolvere in modo tale che si inserisca nelle guide sul lato inferiore con un clic.
- ▶ Riposizionare il robot aspirapolvere sulle ruote.

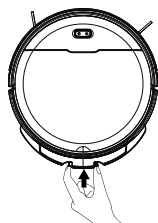

- ▶ Reinserrire il contenitore della polvere/serbatoio dell'acqua nel robot aspirapolvere e chiudere il coperchio del contenitore della polvere.
- ▶ Premere il tasto di accensione/spegnimento (2) per avviare la pulizia a umido.

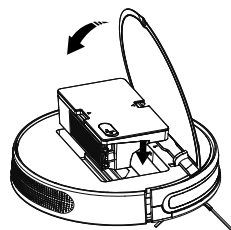

- ▶ Premere il pulsante di sblocco dell'inserito per il lavaggio e tirarlo indietro per estrarlo dall'apparecchio.

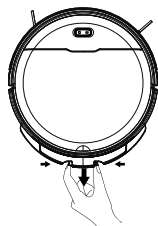

- ▶ Dopo ogni ciclo di pulizia a umido, svuotare il serbatoio dell'acqua e strizzare il tampone per mocio.
- ▶ Lasciarli asciugare per almeno 24 ore.

9. Controllo del robot aspirapolvere tramite l'app

L'intera gamma di funzioni del robot aspirapolvere è disponibile tramite la nostra app di controllo.

L'app può essere scaricata da **Google Play Store**® o **Apple**® **App Store**.

9.1. Requisiti di sistema

- Smartphone/tablet con Wi-Fi 802.11 b/g/n o superiori
- Rete Wi-Fi a 2,4 GHz
- Piattaforma Android™ 7 o superiore
- iOS 12 o superiore
- App MEDION Robots gratuita installata



Il controllo tramite l'app MEDION Robots funziona solo su reti Wi-Fi a 2,4 GHz. Non è possibile utilizzare l'app su reti Wi-Fi a 5 GHz.

9.2. Installazione tramite Google Play Store® o Apple® App Store

- ▶ Collegare il robot aspirapolvere al cavo di alimentazione oppure posizionarlo nella base di carica.
- ▶ Scansionare il codice QR riportato qui a fianco.
Tramite il codice QR è possibile accedere a **Google Play Store**® o ad **Apple**® **App Store** e scaricare l'app di controllo.
- ▶ Installare l'app seguendo le istruzioni di installazione riportate sullo schermo.



Per installare le applicazioni è necessaria una connessione a Internet.



La procedura di installazione può variare a seconda del sistema operativo in uso.

9.3. Configurazione dell'app e connessione del robot aspirapolvere



Seguire le istruzioni visualizzate nell'app per connettere correttamente il robot aspirapolvere e completare la configurazione.

Per controllare il robot aspirapolvere tramite l'app è necessario disporre di un account cliente MEDION o creare un account utente durante la configurazione iniziale.



- ▶ Aprire l'app.
- ▶ Al primo utilizzo, creare un nuovo account.
- ▶ Immettere il proprio nome e un indirizzo e-mail.
- ▶ Definire una password. Immetterla nuovamente a scopo di conferma.

Se si dispone già di un account cliente MEDION, ovviamente è possibile utilizzarlo.

- ▶ Immettere il nome utente e la password nella finestra di accesso.
- ▶ Confermare tutte le voci inserite e seguire le istruzioni dell'app.
- ▶ Assicurarsi che il segnale Wi-Fi nell'area di utilizzo del robot aspirapolvere sia sufficientemente forte.



Il controllo tramite l'app MEDION Robots funziona solo su reti Wi-Fi a 2,4 GHz. Non è possibile utilizzare l'app su reti Wi-Fi a 5 GHz.

- ▶ Selezionare la rete Wi-Fi a 2,4 GHz preferita e immettere la password.
- ▶ Aprire il coperchio del contenitore della polvere per visualizzare il LED del Wi-Fi.
- ▶ Tenere premuti i tasti  +  per 3 secondi per avviare il processo di connessione. Il LED del Wi-Fi lampeggia con luce blu.
- ▶ Seguire le indicazioni visualizzate nell'app.
- ▶ Una volta stabilita la connessione, il LED del Wi-Fi si accende con luce blu e viene emesso l'annuncio **“Correttamente collegato alla rete”**.

10. Funzioni nell'app

Tramite l'app è possibile configurare e selezionare diverse impostazioni per il robot aspirapolvere. Le impostazioni più importanti sono elencate di seguito:

10.1. Avvio/interruzione della pulizia

- ▶ Toccare il pulsante "Avvia pulizia" per avviare la pulizia.
- ▶ Toccare il pulsante "Interrompi pulizia" per mettere in pausa o interrompere la pulizia.

È possibile scegliere fra quattro modalità di pulizia:

10.1.1. Pulizia completa

In modalità di pulizia completa, il robot aspirapolvere si muove nella stanza seguendo una determinata direzione ed evita gli ostacoli presenti.

10.1.2. Pulizia lungo la parete

In modalità di pulizia lungo la parete, il robot aspirapolvere si avvia e si porta fino alla parete, quindi inizia il ciclo di pulizia lungo la parete.

Dopo mezz'ora di pulizia, il ciclo di pulizia si arresta e il robot aspirapolvere torna alla base di carica.

10.1.3. Pulizia di singoli punti

In modalità di pulizia di singoli punti, il robot aspirapolvere inizia la pulizia in un determinato punto (ad es. posizionare il robot aspirapolvere al centro della stanza da pulire) e si muove attorno al punto di partenza effettuando dei movimenti circolari.

10.1.4. Comando manuale

In modalità di comando manuale, il robot aspirapolvere può essere indirizzato verso i punti della stanza che si desidera pulire usando i tasti direzionali nell'app.

10.2. Ritorno alla base di carica

Il robot aspirapolvere torna automaticamente alla base di carica.

Tramite il pulsante "Ritorno alla base di carica" è possibile fare ritornare il robot aspirapolvere alla base di carica in qualsiasi momento.

10.3. Impostazione della potenza di aspirazione

Tramite l'app è possibile impostare la potenza di aspirazione. Sono disponibili quattro livelli: silenziosa, standard, media e alta.

10.4. Impostazione della quantità di acqua

Con la pulizia a umido è possibile impostare la quantità di acqua che verrà utilizzata per la pulizia: poca; media; tanta

11. Pulizia e manutenzione



AVVERTENZA!

Pericolo di scossa elettrica!

Pericolo di scossa elettrica/cortocircuito dovuto alla presenza di componenti sotto tensione.

- Non immergere mai il robot aspirapolvere, la base di carica o l'alimentatore in acqua o in altri liquidi!
- Pulire l'apparecchio e tutti gli accessori solo a secco o utilizzando un panno leggermente inumidito.
- Prima di ogni operazione di pulizia e manutenzione dell'apparecchio, e prima di montare o smontare gli accessori, scollegare la spina dalla presa elettrica.

11.1. Intervalli di pulizia e sostituzione

Pezzo del robot aspirapolvere	Intervallo di pulizia	Intervallo di sostituzione
Contenitore della polvere	Dopo ogni pulizia	
Filtro	Una volta a settimana	Ogni 6 mesi
Spazzola a rullo	Una volta a settimana	Ogni 6-12 mesi
Spazzole per la pulizia	Una volta al mese	Ogni 3-6 mesi oppure quando le spazzole sono consumate
Supporto spazzole	Una volta al mese	Ogni 3-6 mesi oppure quando la guarnizione in silicone è consumata
Sensori	Una volta al mese	
Contatti di carica	Una volta al mese	
Ruota	Una volta al mese	
Inserito per il lavaggio	Dopo ogni pulizia	
Tampone per mocio	Dopo ogni pulizia	Ogni 3-6 mesi oppure quando il tampone per mocio è consumato.

Pezzo del robot aspirapolvere	Intervallo di pulizia	Intervallo di sostituzione
Serbatoio dell'acqua	Dopo ogni pulizia	

11.2. Pulizia del robot aspirapolvere

La pulizia e la manutenzione del robot aspirapolvere sono semplici e rapide. Svuotare il contenitore della polvere e pulire il filtro dopo ogni utilizzo. Pulire l'apertura di aspirazione quando necessario.

- ▶ Per pulire la superficie dell'apparecchio non utilizzare solventi né detergenti corrosivi o gassosi. Passare un panno inumidito sulla superficie del robot aspirapolvere e sulla base di carica.
- ▶ Spegnerne completamente il robot aspirapolvere.
- ▶ Pulire i contatti di carica con un panno asciutto e pulito.
- ▶ Pulire le superfici dei sensori con un panno asciutto e pulito.

11.3. Pulizia del contenitore della polvere

Si raccomanda di svuotare il contenitore della polvere e di pulire il filtro dopo ogni utilizzo. Eseguire le operazioni sotto indicate:

- ▶ Aprire il coperchio del contenitore della polvere del robot aspirapolvere.
- ▶ Estrarre il contenitore della polvere/serbatoio dell'acqua.
- ▶ Estrarre il filtro per la polvere.

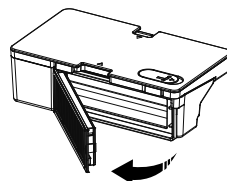
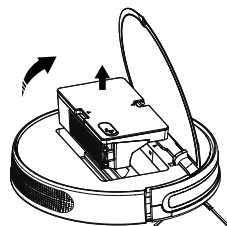

- ▶ Svuotare il contenitore della polvere in un bidone dei rifiuti. Se necessario, agevolare la caduta della polvere con leggeri colpetti.



- ▶ Separare il serbatoio dell'acqua dal contenitore della polvere.

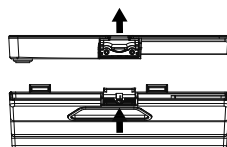

- ▶ Sciacquare il contenitore della polvere con acqua. La pulizia con acqua non è necessaria ogni volta. Non lavare il contenitore della polvere in lavastoviglie!

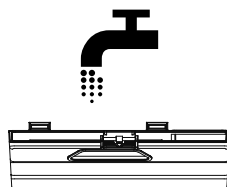

- ▶ Lasciare asciugare il contenitore della polvere e il serbatoio dell'acqua per almeno 24 ore.

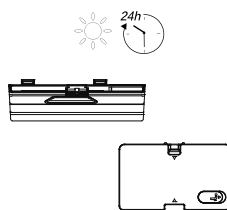

- ▶ Unire il serbatoio dell'acqua e il contenitore della polvere.

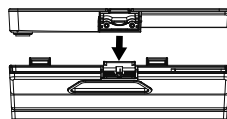

- ▶ Quando il contenitore della polvere è asciutto, reinsertire il filtro. Una volta pulito, reinsertire il contenitore della polvere.
- ▶ Prima di mettere in funzione l'apparecchio, assicurarsi che il filtro del contenitore della polvere sia inserito correttamente.

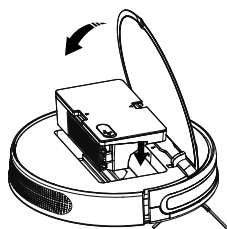

11.4. Pulizia del filtro della polvere

- ▶ Estrarre il filtro per la polvere.

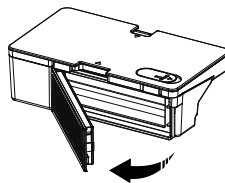

- ▶ Estrarre il filtro HEPA e il filtro in espanso.

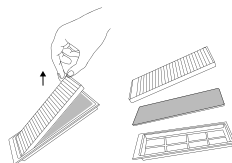

- ▶ Pulire regolarmente il prefilto e il filtro HEPA con lo spazzolino fornito in dotazione.

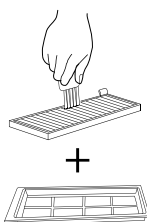

- ▶ Sciacquare i componenti del filtro con acqua. La pulizia con acqua non è necessaria ogni volta. Non lavare il filtro in lavastoviglie!
- ▶ Lasciare asciugare i componenti del filtro per almeno 24 ore.

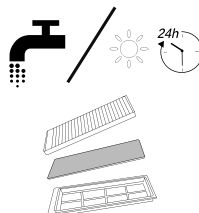

- ▶ Quando i componenti del filtro saranno asciutti, reinserire il filtro.
- ▶ Prima di mettere in funzione l'apparecchio, assicurarsi che i filtri siano inseriti correttamente.

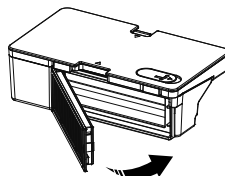

11.5. Pulizia dell'apertura di aspirazione e della spazzola

Dopo qualche tempo, sull'apertura di aspirazione possono accumularsi polvere e sporcizia che compromettono la potenza di aspirazione. Per evitare ciò, pulire l'apertura di aspirazione a intervalli di tempo regolari.

- ▶ Spegnerne l'apparecchio e posizionarlo su una superficie piana.
- ▶ Premere le due linguette di arresto del supporto della spazzola verso l'interno e sollevare il supporto della spazzola.

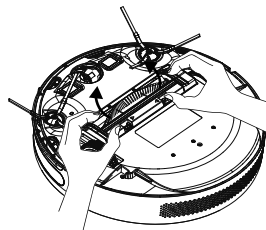

- ▶ Rimuovere la spazzola dall'apertura di aspirazione.
- ▶ Rimuovere la polvere e la sporcizia eventualmente presenti all'esterno e all'interno dell'apertura di aspirazione con un panno umido.

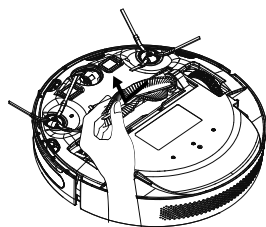

- ▶ Pulire la spazzola con lo spazzolino di pulizia in dotazione.
Se capelli lunghi o fili si sono avvolti intorno alla spazzola, è possibile tagliarli con il taglierino dello spazzolino di pulizia e quindi spazzolarli via.

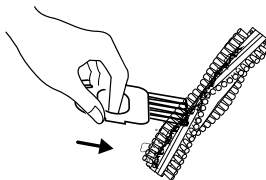

- ▶ Ora reinserire la spazzola nell'apertura.

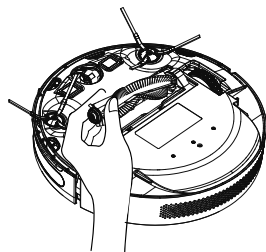

- ▶ Premere il supporto della spazzola in posizione nell'apertura di aspirazione.

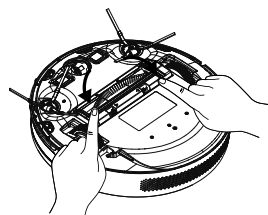

11.6. Pulizia delle spazzole laterali

Si raccomanda una pulizia periodica delle spazzole. Eseguire le operazioni sotto indicate:

- ▶ Spegner l'apparecchio e appoggiarlo su una base piana con il lato inferiore rivolto verso l'alto.
- ▶ Pulire le spazzole da sporcizia e capelli.

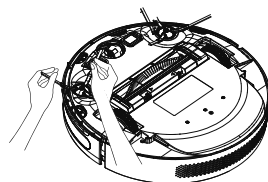

- ▶ Pulire le spazzole con un panno umido per rimuovere lo sporco ostinato.

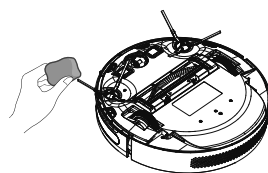

Qualora si fossero accumulati troppi capelli o troppa sporcizia attorno alle spazzole laterali oppure al rispettivo supporto, è possibile rimuovere le spazzole laterali per pulirle meglio.

- ▶ Allentare la vite di ogni spazzola con un cacciavite a croce.

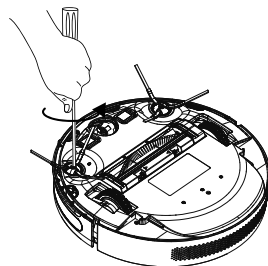

-
- ▶ Afferrare le spazzole ed estrarle dall'apparecchio tirandole dritte verso l'alto.

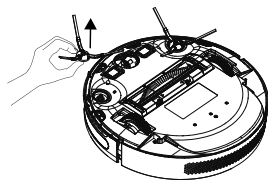

- ▶ Dopo la pulizia, reinserire verticalmente le spazzole sull'albero motore.

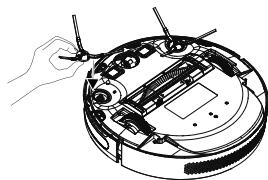

- ▶ Serrare la vite di ogni spazzola con un cacciavite a croce.

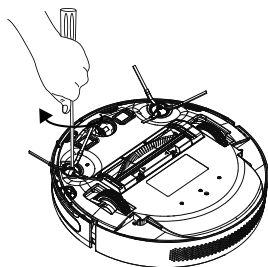

- ▶ Dopo qualche tempo, per mantenere l'efficienza dell'apparecchio, occorre sostituire le spazzole. Per gli accessori di ricambio, rivolgersi al nostro servizio di assistenza.



Se le setole dovessero piegarsi, può essere utile immergere le spazzole in acqua molto calda in modo che riprendano la loro forma originale.

11.7. Pulizia della ruota

- ▶ Se la ruota anteriore o le ruote laterali sono bloccate, pulirle con un panno inumidito.

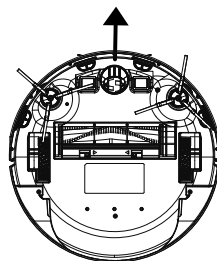

11.8. Gestione dell'energia del robot aspirapolvere

Il robot aspirapolvere è utilizzato solo di tanto in tanto

Se non c'è bisogno che il robot aspirapolvere pulisca più volte al giorno, quotidianamente o regolarmente, si consiglia di scollegare il caricabatteria o l'alimentatore dalla presa elettrica dopo ogni ricarica completa.

Il robot aspirapolvere è utilizzato quotidianamente

Se il robot aspirapolvere viene utilizzato più volte al giorno, per garantire la necessaria potenza di aspirazione si consiglia di ricaricarlo continuamente nella base di carica. Quando la batteria è completamente carica, il LED di funzionamento del robot aspirapolvere rimane acceso con luce fissa di colore verde e il consumo energetico viene ridotto al minimo grazie alla carica di mantenimento.

Il robot aspirapolvere è utilizzato solo di tanto in tanto oppure regolarmente per piccole superfici

- ▶ Il robot aspirapolvere è dotato di una modalità di riposo. Si consiglia di utilizzare la modalità di riposo se sono state pulite aree di piccole dimensioni ed è ancora disponibile energia sufficiente senza dover ricaricare la batteria. Scollegare il caricabatteria e l'alimentatore dalla presa.
- ▶ Il robot aspirapolvere passa in modalità di riposo dopo 15 secondi; il LED di funzionamento sul robot aspirapolvere si spegne.

Il robot aspirapolvere può essere attivato nuovamente in qualsiasi momento per l'aspirazione tramite una programmazione esistente o tramite il **pulsante di accensione/spengimento** dell'apparecchio.

	Consumo in Watt
Alimentatore	0,061 W
Ricarica con l'alimentatore collegato direttamente al robot aspirapolvere	11,2 W
Ricarica mediante base di carica	11,4 W
Carica di mantenimento nella base di carica	1,3 W
Carica di mantenimento con alimentatore	1,2 W

11.9. Messa fuori servizio

- ▶ Se non si utilizza l'apparecchio per lungo tempo, caricare completamente la batteria, staccare la spina, pulire l'apparecchio e conservarlo in un luogo asciutto.

12. Risoluzione dei problemi

In caso di anomalie dell'apparecchio, il LED di funzionamento lampeggia con luce arancione e viene emesso l'annuncio corrispondente. Verificare per prima cosa se sia possibile risolvere il problema con l'ausilio del prospetto seguente.

Non tentare mai di riparare autonomamente gli apparecchi. Nel caso sia necessaria una riparazione, rivolgersi al nostro servizio di assistenza o a un altro centro di riparazione specializzato.

Problema	Possibile causa	Rimedio
Errore delle spazzole laterali	Le spazzole laterali sono sporche o bloccate.	▶ Rimuovere l'eventuale sporcizia o le eventuali ostruzioni.
Errore delle spazzole	La spazzola a rullo è sporca o bloccata.	▶ Rimuovere l'eventuale sporcizia o le eventuali ostruzioni.
Errore di posizionamento	Il robot aspirapolvere non si trova su una superficie piana oppure non è stato posizionato correttamente.	▶ Posizionare il robot aspirapolvere su una superficie piana oppure riposizionarlo.
Errore della ruota destra	La ruota è sporca o bloccata.	▶ Rimuovere l'eventuale sporcizia o le eventuali ostruzioni.
Errore della ruota sinistra	La ruota è sporca o bloccata.	▶ Rimuovere l'eventuale sporcizia o le eventuali ostruzioni.
Errore del ventilatore	Il filtro o le aperture di ventilazione sono sporchi.	▶ Pulire il filtro e/o le aperture di ventilazione.
Errore di carica	Il robot aspirapolvere non si è caricato correttamente.	▶ Pulire i contatti di carica.
Errore dei sensori di collisione	I sensori sono sporchi.	▶ Pulire i sensori.

13. Smaltimento



IMBALLAGGIO

L'imballaggio protegge l'apparecchio da eventuali danni durante il trasporto. Gli imballaggi sono prodotti con materiali che possono essere smaltiti nel rispetto dell'ambiente e destinati a un corretto riciclaggio.



APPARECCHIO

Gli apparecchi usati non devono essere smaltiti insieme ai rifiuti domestici.

Come previsto dalla direttiva 2012/19/UE, al termine del suo ciclo di vita l'apparecchio deve essere smaltito correttamente.

In questo modo i materiali contenuti nell'apparecchio verranno riciclati e si ridurrà l'impatto ambientale.

Conferire il vecchio apparecchio presso un punto di raccolta per rifiuti elettronici o un centro di riciclaggio.

Per ulteriori informazioni, rivolgersi all'azienda locale di smaltimento o all'amministrazione comunale.

14. Dati tecnici

Apparecchio

Potenza di aspirazione:	0,6 Kpa (modalità silenziosa) 1,0 Kpa (modalità standard) 1,5 Kpa (modalità media) 2,7 Kpa (modalità alta)
Rumorosità:	60 dB (modalità silenziosa) 62 dB (modalità standard) 66 dB (modalità media) 72 dB (modalità alta)
Capacità contenitore della polvere:	0,4 l
Capacità serbatoio dell'acqua:	0,2 l
Autonomia secondo il livello di aspirazione:	ca. 140 min.
Raggio di azione tramite Wi-Fi negli spazi chiusi:	fino a ca. 10 m
Peso:	ca. 3,4 kg
Dimensioni:	ca. 35 x 8 cm

Batteria

Pacco batterie agli ioni di litio

Modello:	H18650CH-4S1P
Produttore:	BYD, Cina
Tensione batteria:	14,4 V
Capacità batteria:	2500 mAh
Potenza:	36 Wh
Durata di carica:	circa 300 minuti
Temperatura di funzionamento:	0-40 °C

	Dongguan Guanjin Electronics Technology Co., Ltd.
Produttore	Importatore: MEDION AG Am Zehnthof 77 45307 Essen Germania Numero di registro delle imprese: HRB 13274
Nome del modello	K12S190060G
Tensione di ingresso/corrente/frequenza della corrente alternata di ingresso	100-240 V~ 0,35 A, 50/60 Hz
Tensione/corrente di uscita	19,0 V $\overline{\text{---}}$ 0,6 A
Potenza in uscita	11,4 W
Efficienza media durante il funzionamento	84,96%
Efficienza con carico ridotto (10%)	80,35%
Potenza assorbita a vuoto	0,061 W

15. Informazioni sulla conformità

 MEDION AG dichiara che l'apparecchio è conforme ai requisiti basilari e alle altre disposizioni rilevanti vigenti in materia:

- Direttiva RED 2014/53/UE
- Direttiva sulla progettazione ecocompatibile 2009/125/CE
- Direttiva RoHS 2011/65/UE.

Le dichiarazioni di conformità complete sono disponibili all'indirizzo www.medion.com/conformity.

16. Informazioni relative al servizio di assistenza

Nel caso in cui il dispositivo non funzioni come desiderato o come previsto, per prima cosa contattare il nostro servizio clienti. Esistono diversi modi per mettersi in contatto con noi.

- In alternativa è possibile compilare il modulo di contatto disponibile alla pagina www.medion.com/contact.
- Il nostro team di assistenza è raggiungibile anche via telefonicamente.

Italia	
Orari di apertura	Assistenza Post-Vendita
Lun.-ven.: 9.00-17.00	☎ 02 - 360 003 40
Indirizzo del servizio di assistenza	
G2-DUAL S.a.S. MEDION Service Center Via Brigata Reggio, 47/AB 42124 Reggio Emilia Italia	
Svizzera	
Orari di apertura	Assistenza Post-Vendita
Lun.-ven.: 9.00-19.00	☎ 0848 - 33 33 32
Indirizzo del servizio di assistenza	
MEDION/LENOVO Service Center Ifangstrasse 6 8952 Schlieren Svizzera	



Queste e altre istruzioni per l'uso possono essere scaricate dal portale dell'assistenza www.medionservice.com.

Lì sono disponibili anche driver e altri software per diversi dispositivi.

È inoltre possibile effettuare una scansione del codice QR riportato a fianco e scaricare le istruzioni per l'uso dal portale dell'assistenza utilizzando un dispositivo portatile.

17. Note legali

Copyright © 2021

Ultimo aggiornamento: 18.05.2021

Tutti i diritti riservati.

Le presenti istruzioni per l'uso sono protette da copyright.

È vietata la riproduzione in forma meccanica, elettronica e in qualsiasi altra forma senza l'autorizzazione scritta da parte del produttore.

Il copyright appartiene all'azienda:

Il copyright appartiene al distributore:

MEDION AG

Am Zehnthof 77

45307 Essen

Germania

L'indirizzo riportato sopra non è quello a cui spedire la merce resa. Per prima cosa contattare sempre il nostro servizio clienti.

18. Informativa sulla protezione dei dati personali

Egregio cliente!

La informiamo che noi, MEDION AG, Am Zehnthof 77, D-45307 Essen, Germania, siamo responsabili del trattamento dei suoi dati personali.

In materia di protezione dei dati siamo supportati dal nostro incaricato aziendale, che può essere contattato presso MEDION AG, Datenschutz, Am Zehnthof 77, D-45307 Essen, Germania; datenschutz@medion.com. Trattiamo i suoi dati ai fini dell'elaborazione della garanzia e dei processi eventualmente connessi (ad es. riparazioni) e basiamo l'elaborazione dei suoi dati sul contratto di acquisto concluso con noi.

Trasmetteremo i suoi dati ai fornitori di servizi di riparazione da noi incaricati per la gestione della garanzia e dei relativi processi (ad es. riparazioni). Di norma, conserviamo i suoi dati personali per un periodo di tre anni al fine di rispettare i suoi diritti di garanzia previsti dalla legge.

Nei nostri confronti ha il diritto all'informazione sui dati personali interessati, nonché alla correzione, cancellazione, limitazione dell'elaborazione, opposizione all'elaborazione e alla trasferibilità dei dati.

I diritti d'informazione e di cancellazione sono tuttavia soggetti a restrizioni ai sensi dei §§ 34 e 35 secondo le speciali disposizioni legali tedesche in materia di protezione dei dati in conformità con la BDSG (art. 23 GDPR). Sussiste inoltre un diritto di ricorso presso un'autorità di controllo competente per la protezione dei dati (art. 77

GDPR in combinato disposto con l'articolo 19 secondo le speciali disposizioni legali tedesche in materia di protezione dei dati in conformità con la BDSG). Per MEDION AG, si tratta dell'incaricato regionale per la protezione dei dati e la libertà d'informazione della Renania Settentrionale-Vestfalia, casella postale 200444, 40212 Düsseldorf, www.ldi.nrw.de.

L'elaborazione dei suoi dati è necessaria per la gestione della garanzia; senza la disponibilità dei dati necessari tale gestione non è possibile.

MSN 5006 7881

