

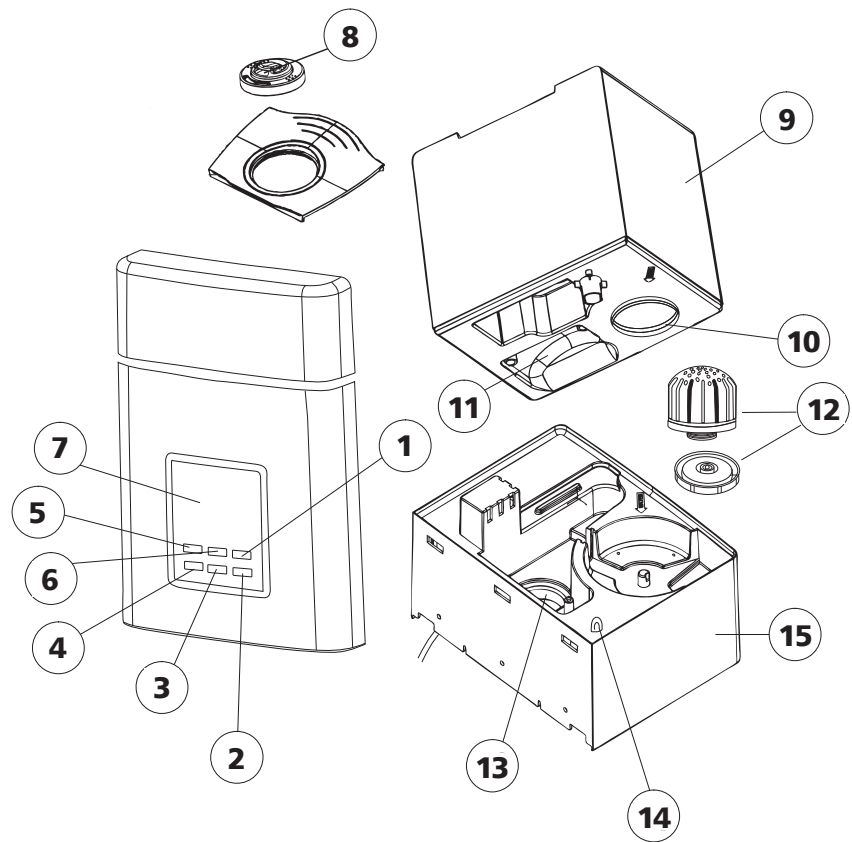

## Luftbefeuchter LB 5

|                      |    |
|----------------------|----|
| Gebrauchsanweisung   | 4  |
| Instructions for use | 10 |
| Mode d'emploi        | 15 |
| Gebruiksaanwijzing   | 20 |

### Gerät / Device



### Gerät / Device

- 1) Heizung / heating
- 2) Zeit / Time
- 3) Dampf / Steam
- 4) Luftfeuchtigkeit / Humidity
- 5) On / Off
- 6) Ionisation
- 7) Display
- 8) Dampfauslass / steam outlets
- 9) Wassertank / watertank
- 10) Wasseröffnung / opening for water
- 11) Griff zum leichten füllen / handle for convenient filling
- 12) Kalkfilter / Filter-cartridge
- 13) Ultraschall / Ultrasonic
- 14) Licht für Wassertank / Watertank backlight
- 15) Unterteil / base part

### Display

- 16) On/Off Leuchte / On/Off indication
- 17) Heizungsleuchte / heating indication
- 18) Tankfüllungsleuchte / watertank indication
- 19) Zeitvoranzeige / time before switch off indication
- 20) Ionisationsanzeige / ionisation indication
- 21) Luftfeuchtigkeitsanzeige / humidifying indication
- 22) Temperaturanzeige / room temperature indication
- 23) Gegenwärtige Raum-Luftfeuchtigkeit / actual room-humidifying indication

### Display

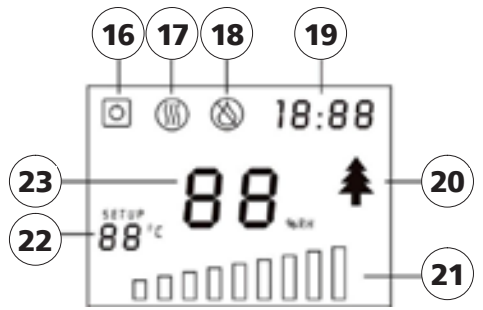

### Fernbedienung / Remote Control

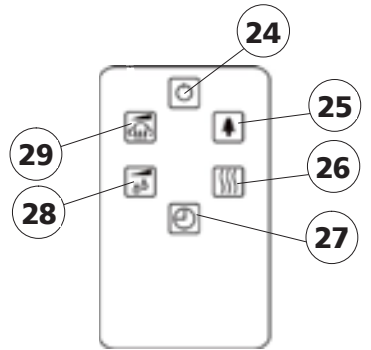

### Fernbedienung / Remote Control

- 24) On/Off
- 25) Ionisationstaste / Ionisation button
- 26) Heizungstaste / heating button
- 27) Zeittaste / Timer button
- 28) Luftfeuchtigkeitstaste / humidity button
- 29) Dampfindensitätstaste / Steam intensity button

## Allgemein

Dieses Gerät ist nur für den Gebrauch im Haushalt und nicht im Gewerbe bestimmt. Bitte lesen Sie die Gebrauchsanweisung aufmerksam durch und bewahren Sie diese sorgfältig auf. Bei Weitergabe des Gerätes an andere Personen ist die Gebrauchsanweisung mit zu übergeben. Benutzen Sie das Gerät wie angegeben und beachten Sie die Sicherheitshinweise. Für Schäden oder Unfälle, die durch Nichtbeachtung entstehen, wird keine Haftung übernommen.

## Sicherheitshinweise

- Gerät nur gemäß Angaben auf dem Typenschild anschließen und betreiben.
- Nur benutzen, wenn Zuleitung und Gerät keine Beschädigungen aufweisen. Vor jedem Gebrauch überprüfen!
- Platzieren Sie das Kabel so, dass das Gerät nicht umgeworfen werden kann.
-  Dieses Gerät ist nicht dafür bestimmt, durch Personen (einschließlich Kinder) mit eingeschränkten physischen, sensorischen, oder geistigen Fähigkeiten oder mangels Erfahrung und/oder mangels Wissen benutzt zu werden, es sei denn, sie werden durch eine für ihre Sicherheit zuständige Person beaufsichtigt oder erhielten von ihr Anweisungen, wie das Gerät zu benutzen ist.
- Kinder sollten beaufsichtigt werden, um sicherzustellen, dass sie nicht mit dem Gerät oder der Verpackung spielen.
- Das Gerät darf nicht mit einer Zeitschaltuhr oder mit einem separaten Fernwirsystem betrieben werden!
- Stecker ziehen nach jedem Gebrauch oder im Fehlerfall.
- Reißen Sie nicht an der Netzanschlussleitung. Scheuern Sie diese nicht an Kanten und klemmen Sie diese nicht ein.
- Die Anschlussleitung nicht mit nassen Händen anfassen.
- Bewahren Sie das Gerät nicht im Freien oder einem feuchten Raum auf.
- Tauchen Sie das Gerät nicht in Wasser.
- Schalten Sie das Gerät immer ab, wenn der Tank leer ist oder wenn Sie das Gerät nicht benutzen. Wenn das Gerät länger nicht benutzt wird, ziehen Sie den Netzstecker und reinigen das Gerät.
- Benutzen Sie das Gerät niemals nach einer Fehlfunktion, z.B. wenn es heruntergefallen ist oder auf eine andere Weise beschädigt wurde.
- Der Hersteller übernimmt keine Verantwortung bei falschem Gebrauch, der durch Nichtbeachtung der Gebrauchsanleitung zustande kommt.
- Um Gefährdungen zu vermeiden dürfen Reparaturen am Gerät, wie z.B. eine beschädigte Zuleitung austauschen, nur durch einen Kundendienst ausgeführt werden.
- Wenn Sie anormale Gerüche bemerken stellen Sie das Gerät ab und wenden Sie sich an den Kundendienst.
- Die Ventilationsöffnung nie auf elektrische Geräte oder Steckdosen richten.

## Vor dem ersten Gebrauch

und nach längerer Pause den Wasserfilter für 20 Minuten in salziges Wasser (1 Eßlöffel Salz pro Liter) stellen. Positive Ionen machen hartes Wasser weich.

## Wichtiger Hinweis:

**Einfüllen von Wasser:** Der Tankverschluss mit Kalkfilter (Nr. 12) wird geöffnet indem man den Tankverschluss gegen den Uhrzeigersinn dreht (dieser befindet sich unter dem Wassertank Nr. 9). Dann kann kaltes Wasser in die Einfüllöffnung eingefüllt werden. Den Tankverschluss mit Kalkfilter (Nr. 12) wieder fest verschließen. Setzen Sie den Wassertank wieder richtig auf das Gerätunterteil (Nr. 15), damit es korrekt arbeiten kann.

## Inbetriebnahme des Gerätes:

Stecken Sie den Stecker in die Steckdose es ertönt ein Piepton und im Display erscheint die aktuelle Raumtemperatur und Luftfeuchtigkeit und oben links wird in Rot Stand-by  angezeigt. Der Wassertank wird durch eine Blaue LED beleuchtet. Der Stand-by Betrieb beträgt 1 Watt.

Drücken Sie die Power-Taste . Das Stand-by Zeichen im Display geht aus und Ihr Luftbefeuchter startet sofort es werden im Display 1-6 Balken angezeigt und Wassernebel kommt oben vom Wassertank aus den Richtungsdüsen (Nr. 8) die Sie auch um 380 Grad drehen können.

Wenn kein oder zu wenig Wasser im Tank ist blinkt nur noch im Display ein Tropfen in Rot und das Gerät Piepst 10mal. Füllen Sie Wasser nach wie unter (Einfüllen von Wasser beschrieben). Das Gerät startet sofort wieder nach aufsetzen des vollen Wassertanks.

Nach ca. 1 Minute geht die Displaybeleuchtung (-50%) in einen Ruhemodus um Energie zu sparen. Sobald Sie eine Taste drücken ist die Beleuchtung vom Display wieder da.

## Humidity

Durch drücken der Taste Humidity (Setup blinkt im Display) kann man die Luftfeuchtigkeit von 45-90% einstellen. Hat das Gerät die eingestellte Luftfeuchtigkeit im Raum erreicht schaltet es sich ab. Bei Unterschreitung der Luftfeuchtigkeit stellt es sich wieder automatisch ein.

### Bitte beachten:

Im Programm Humidity regelt ihr Luftbefeuchter den Wassernebel automatisch.

Mit der Max/Min Taste verändern Sie den Wassernebel und damit die Menge an Zerstäubtem Wasser.

Maximal werden 1-9 Balken angezeigt. Verbrauch 30 Watt  
Minimal werden 1-3 Balken angezeigt. Verbrauch 20 Watt  
Ihr Luftbefeuchter startet immer im mittleren Programm 1-6 Balken werden angezeigt. Verbrauch 25 Watt

Die Prozen-te von Wassernebel in einem Raum und die Lufttemperatur sind die relative Luftfeuchtigkeit. Die Luft enthält mehr oder weniger Luftfeuchtigkeit. Das Verhältnis von Wassernebel zu Luft variiert zu den verschiedenen Temperaturen. Je höher die Temperatur umso weniger Wassernebel ist in der Luft.  
Im Winter kommt die kalte Luft von außen und wird wärmer durch die Raumtemperatur. Die relative Luftfeuchtigkeit verringert sich. Die Luftfeuchtigkeit muss mit dem Luftbefeuchter angehoben werden.

Die relative Luftfeuchtigkeit sollte sein:  
Schlaf- und Wohnzimmer 45-60%  
Patientenzimmer 40-50%  
Bibliotheken 40-50%

## Haeting (100 Watt) )))

Durch drücken der Taste Heating (im Display erscheint das Heating-Symbol ))) wird das Wasser leicht vorgewärmt damit der Wassernebel der Raumluft nicht zu viel Temperatur entzieht. Wenn Sie Heating Einschalten werden 100 Watt mehr verbraucht an Energie.

## Timer

Mit der Taste Timer können Sie die Zeit bestimmen wie lange Ihr Luftbefeuchter in Betrieb sein soll. Sie haben die Möglichkeit von 1 Std bis 12 Std zu wählen. Ist die Zeit abgelaufen geht der Luftbefeuchter in den Stand-by Betrieb zurück.  
Drücken Sie die Taste Timer im Display blinkt 1:00 jetzt haben Sie 5 Sekunden Zeit um Veränderungen vorzunehmen sonst wird 1 Stunde aktiviert. Wenn Sie 6mal hintereinander die Taste Timer drücken blinkt im Display 6:00 usw. Wenn Sie die Zeit ausschalten wollen müssen Sie die Taste Timer solange drücken bis im Display keine Zeit mehr angezeigt wird.

## Ion

Mit der Taste Ion wird der Wassernebel mit negativen Ionen angereichert. Der Effekt ist pure Natur: Nach einem Sommergewitter ist die Luft besonders reich an negativen Ionen und deshalb besonders frisch.

Drücken Sie die Taste Ion es wird im Display das Symbol Ion  angezeigt. Man kann jederzeit durch drücken der Taste Ion es wieder ausschalten.

Anzahl der Ionen pro Kubikzentimeter Luft:

|               |                  |
|---------------|------------------|
| In Höhenlagen | 8000 Ionen / ccm |
| Am Meer       | 4000 Ionen / ccm |
| Am Land       | 1200 Ionen / ccm |
| In der Stadt  | 200 Ionen / ccm  |
| Im Büro nur   | 20 Ionen / ccm   |

## Fernbedienung

Mit der Fernbedienung können Sie alle Funktionen steuern. Achten Sie darauf, dass sich keine Hindernisse zwischen dem Gerät und der Fernbedienung befinden.

**Damit Sie lange Freude am Gerät haben, sollten Sie die nachfolgenden Hinweise beachten:**

- In Ihrem Steba-Luftbefeuchter befindet sich ein Entkalkungsfilter (Nr. 12), der aber nur dann ausreichend arbeitet, wenn das verwendete Wasser nicht zu hart ist.
- Falls Sie hartes Wasser benutzen, müssen die Filter regelmäßig gewechselt werden, damit der Luftbefeuchter effektiv arbeiten kann.
- Besser ist der Betrieb des Luftbefeuchters mit Kalkarmen Wasser, dadurch erspart man sich den häufigeren Wechsel des Entkalkungsfilters.

Grundsätzlich sollte jedoch einmal im Jahr der Entkalkungsfilter (Nr. 12) gewechselt werden.

**Wichtig:** Einmal in der Woche den Innenraum des Unterteils (Nr. 15) und die Membrane (Nr. 13) mit einem weichen Tuch oder Pinsel reinigen, damit sich nichts ablagern kann. Je salzärmer das verwendete Wasser umso weniger Ablagerungen.

## Steba-Tipp:

Eine wöchentliche Reinigung verhindert weiße Ablagerungen. Bakterien und Keime haben keine Chance!

Bei regelmäßiger Anwendung ist eine Reinigung einfacher und schneller.

## Reinigung

**Wichtig:** Wenn Sie stark kalkhaltiges Wasser (Kalkgehalt 7-14 entspricht Härtegrad 2 der Waschmaschinenverordnung) einsetzen bilden sich Kalkablagerungen um das Gerät auf der Standfläche, am Boden des Wassertanks, im Wasserbassin und auf der Oberfläche des Transducers (Ultraschallmembrane). Wenn diese Membrane verkalkt ist kann das Gerät nicht einwandfrei arbeiten.

Sollten Sie das Gerät über längere Zeit z.B. Sommermonate nicht verwenden, sowie wenn das Gerät verkalkt ist verfahren Sie wie folgt:  
Stecker ziehen und das Wasser aus dem Wassertank und dem Bassin entfernen indem Sie den Tankverschluss aufschrauben und das Wasser ausschütten.  
Den Tankverschluss nur wieder zuschrauben wenn Sie das Gerät benötigen, damit der Tank belüftet ist.

Kalkrückstände am Bassin, der Ultraschallmembrane und dem Wassertank abwischen. Darauf achten dass die Ultraschallmembrane in der Mitte des Bassins nicht beschädigt wird. Bei starker Verkalkung nehmen Sie einige Tropfen Kalklöser oder füllen Sie Essig in das Bassin. Nach einiger Zeit, abhängig von der Kalkablagerung, löst sich der Kalk. Danach das Bassin mit sauberem Wasser abspülen. Den Wasserfilter für einen Tag in Salzwasser (1 Eßlöffel Salz pro Liter) stellen. Danach einige Male durchschütteln und mit sauberem Wasser abspülen und trocknen.

## Korrekte Entsorgung dieses Produkts:

Ausgediente Geräte sofort unbrauchbar machen.



Innerhalb der EU weist dieses Symbol darauf hin, dass dieses Produkt nicht über den Hausmüll entsorgt werden darf. Altgeräte enthalten wertvolle recyclingfähige Materialien, die einer Wiederverwertung zugeführt werden sollten und um der Umwelt bzw. der menschlichen Gesundheit nicht durch unkontrollierte Müllbeseitigung zu schaden. Bitte entsorgen Sie Altgeräte deshalb über geeignete Sammelssysteme oder senden Sie das Gerät zur Entsorgung an die Stelle, bei der Sie es gekauft haben. Diese wird dann das Gerät der stofflichen Verwertung zuführen.

**Verpackungs-Entsorgung:** Verpackungsmaterial nicht einfach wegwerfen, sondern der Wiederverwertung zuführen.

### Geräteverpackung:

- Papier-, Pappe- und Wellpappeverpackungen bei Altpapiersammelstellen abgeben
- Kunststoffverpackungsteile und Folien sollten ebenfalls in die dafür vorgesehenen
- Sammelbehälter gegeben werden

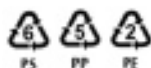

In den Beispielen für die Kunststoffkennzeichnung steht:  
PE für Polyethylen, die Kennziffer 02 für PE-HD, 04 für PE-LD, PP für Polypropylen, PS für Polystyrol.

## Kundenservice:

Sollte Ihr Gerät wider Erwarten einmal den Kundendienst benötigen, wenden Sie sich bitte an nachfolgende Anschrift. Wir werden dann im Garantiefall die Abholung veranlassen. Das Gerät muss transportfähig verpackt sein.

### Unfreie Pakete können nicht angenommen werden!

STEBA Elektrogeräte GmbH & Co KG  
Pointstr. 2, 96129 Strullendorf / Germany  
Vertrieb-Tel.: 09543 / 449-17 / -18, Service-Tel.: 09543 / 449-44, Fax: 09543 / 449-19  
e-Mail: [elektro@steba.com](mailto:elektro@steba.com) Internet: <http://www.steba.com>

Achtung! Elektrogeräte dürfen nur durch Elektro-Fachkräfte repariert werden, da durch unsachgemäße Reparaturen erhebliche Folgeschäden entstehen können.

## Fehlersuche und -beseitigung

| Fehler                                      | mögliche Ursache                              | Beseitigung   |
|---|---|---|
| Power-Lampe leuchtet nicht                  | keine Leistung                                | ist Zuleitung angeschlossen nochmal Powertaste drücken.                     |
| Die Lampe leuchtet, jedoch kein Wassernebel | kein Wasser im Tank                           | Wasser in den Tank füllen   |
|   | der Sicherheitsschalter ist nicht eingerastet | Den Wassertank richtig einrasten  |
| Geruch                                      | Neugeruch                                     | Den Wassertank und das Bassin ausspülen und offen (ca 2 Std.) liegen lassen |
|   | schmieriges oder abgestandenes Wasser         |   |
| Die Lampe ist aus, das Gerät arbeitet nicht | Zuviel Wasser im Wasserbassin                 |   |

## Generally

This appliance is for private use only and must not be used commercially. Please read the instruction manual carefully and keep it at a safe place. When the appliance is given to another person the instruction manual should be passed to that person, too. Only use the appliance as described in the instruction manual and pay attention to the safety information. No liability for damages or accidents will be accepted, which are caused by not paying attention to the instruction manual.

## Safety instructions:

- The appliance must only be plugged into a socket and used according the technical data given on the rating label
- Only use the appliance when the power cord or the appliance has no damage. Check before each use.
- Place the power cord in that way that the appliance can not fall down.
-  This appliance is not intended for use by persons (including children) with reduced physical, sensory, or mental capacities, or lack of experience and knowledge, unless they have been given supervision or instruction concerning use of the appliance by a person responsible for their safety
- Children should be supervised to ensure that they do not play with the appliance or the packaging.
- The appliance is not intended to be operated by means of an external timer or separate remote control system.
- Unplug the appliance after each use or in case of a malfunction.
- Never pull at the power cord. The power cord must not be torn over edges and it must never be squeezed.
- The power cord must not be touched with wet hands.
- Never leave the appliance unattended during the use.
- The appliance must not be stored outside or in a damp environment.
- Never immerse the appliance into water.
- The appliance should be switched off when the water tank is empty or when it should not be used. If the appliance is not used for longer time, it should be unplugged and cleaned.
- After any malfunction the appliance should not be used anymore, e.g. after it fell down or was damaged in any other way.
- The manufacturer takes no responsibility for wrong usage which is caused by ignoring the instruction manual.
- Any repairs at the appliance, e.g. exchange a damaged power cord must be done by an authorized service person, to avoid any danger.
- When any abnormal smell occurs it is important to switch off the appliance and contact the service.
- Do not place the opening for the mist against any electrical appliances or sockets.

## Before the first use:

After a longer non use of the appliance the water filter should be placed for 20 min in salty water. The bottom of the water tank and the water basin is with a nanosilver structure and reduces the growth of bacteria. Positive ions make the water softer.

## Important note - Filling in of water:

The tank cap with the water filter is opened by turning the tank cap counter-clockwise (it is located under the water tank No. 9). Then you can fill in cold water in the filler neck. Tightly close the tank cap with the water filter. Place the water tank correctly on the support No. 15 so that it can properly work.

## Start-up of the device:

Connect the plug with the mains socket. A beep sound is heard, and the display shows the current room temperature and humidity, and standby  is indicated in red in the top left corner of the display. The water tank is lit by a blue LED. The standby operation consumes 1 watt.

Press the Power button . The standby symbol disappears from the display, and your air humidifier starts immediately. 1-6 bars are shown on the display, and water vapour comes down from the water tank through the directed nozzles (No. 1) which you may turn by 360 degrees.

When no or not enough water is left in the tank, just a red drip is flashing on the display, and 10 beep sounds can be heard from the device. Refill water as described in (Filling in of water). The device re-starts immediately after the full water tank has been placed in position again.

After approx. 1 minute, the display lighting (-50%) changes over to sleep mode to save energy. As soon as you press a button, the lighting of the display returns.

## Humidity

By pressing the Humidity button (setup flashes on the display) you can adjust the humidity in a range from 45 to 90%. As soon as the device has reached the adjusted humidity in the room, it is switched off. When the humidity drops below the adjusted one, it is automatically switched on again.

### Please note:

In the program Humidity, your air humidifier controls the water vapour automatically.

By means of the Max/Min button, you change the water vapour and so the quantity of sprayed water.

1 - 9 bars are displayed at maximum. Consumption 30 watts

1 - 3 bars are displayed at minimum. Consumption 20 watts

Your air humidifier always starts with the medium program; 1 – 6 bars are displayed. Consumption 25 watts

The percentage of water mist in a room and the air temperature are together the relative humidity. The correlation between mist and air is varying at the different temperatures. The higher the temperature is, the less water mist can be in the air.

In winter time the cold air comes from the outside and gets warmer by the room temperature. The relative humidity is getting lower. The humidity must be increased by a humidifier.

The relative humidity in a room should be:  
bedroom or living room: 45-60%  
sickroom: 40-50%  
library: 40-50%

## Heating (100 watts) ☺☺☺

By pressing the button Heating (the Heating Symbol ☺☺☺ appears on the display), the water is slightly pre-heated so that the water vapour of the room air does not withdraw to much temperature. When you switch on Heating, 100 watts energy more are consumed.

## Timer ⌚

By means of the button Timer, you can determine the time how long your air humidifier shall work. You have the option to choose from 1 hour to 12 hours. When the adjusted time is over, the air humidifier returns to the standby mode. Press the button Timer; 1:00 is flashing on the display. Now you have 5 seconds left to make any changes, otherwise 1 hour is activated. When you press the button 6 times after each other, 6:00 is flashing on the display, etc. When you intend to switch off the time, you have to press the button Timer for so long until the display does not show any time.

## Ion 🌲

By means of the button Ion the water vapour is enriched with negative ions. The effect is pure nature: after a summer thunderstorm the air is especially rich of negative ions, so it is very fresh.

Press the button Ion. The display shows the symbol 🌲. You can switch it off at any time by pressing the button Ion.

By pressing the „**Ionisation**“-button there will be negative ions in the air. The effect is like in nature. After a summer thunderstorm the air is filled with negative ions and feels therefore very fresh.

Quantity of ions per cubic centimeter of air:

|                    |              |
|--------------------|--------------|
| at high mountain   | 8000 ion/ccm |
| at the sea         | 4000ion/ccm  |
| at the countryside | 1200ion/ccm  |
| in the city        | 200ion/ccm   |
| in the office only | 20 ion/ccm   |

## Remote control

You can control all functions by means of the remote control. Pay attention that there are no obstructions between the device and the remote control.

### To enjoy the benefits of the device for a long time, you should consider the following notes:

- A decalcification filter No. 12 is installed in your Steba air humidifier that functions properly if the water is not too hard.
- When you use hard water the filters have to be replaced regularly so that the air humidifier can function properly.
- It is better to operate the air humidifier with soft water; this reduces the frequency of the replacement of the decalcification filter.

However, the decalcification filter No. 12 should be generally replaced once a year.

**Important:** Clean the inner space No. 15 and the membrane No. 13 once a week with a soft cloth or brush so that no sedimentation may occur. The less salt is in the water the less sedimentation occurs.

## Steba tipp

Weekly cleaning avoids white sediments. Bacteria and germs will not have a chance! When the device is regularly used, its cleaning will be easier and quicker.

## Cleaning:

When water with a lot of scale is used it can happen that some scale covers the bottom of the water tank, in the base or on the surface of the ultrasonic transducer surrounding area. When the scale covers the transducer too much the appliance cannot work correctly.

If the appliance is not used for some time, e.g. during the summer or when too much scale is inside the appliance, then do according following instructions. The appliance must be unplugged and the water must be removed from the base and out of the water tank by opening the cover at the bottom of the water tank and pour out the water. Only close the water tank again when the appliance should be used again, else the water tank should dry up completely.

Scale remains at the base, the transducer and the water tank should be wiped away. It is essential, that the transducer is not damaged. When there is excessive scale some scale remover should be used or fill vinegar in the bassin. After some time, depending on deposit, the scale dissolved. After this the base must be cleaned completely with clean water. The filter should be put into salty water (1 spoon salt per litre) for one day for recovery. Then rinse the filter with clear water and shake it and then let it dry.

## Disposal:

Packaging disposal:

Do not throw away the package materials. Please put it in the recycling bin.



Gift box: Paper, should be put to the old paper collection point. Plastic packaging material and foils should be collected in the special collection containers.

### Correct Disposal of this product



This marking indicates that this product should not be disposed with other household wastes throughout the EU. To prevent possible harm to the environment or human health from uncontrolled waste disposal, recycle it responsibly to promote the sustainable reuse of material resources. To return your used device, please use the return and collection systems or contact the retailer where the product was purchased. They can take this product for environmental safe recycling.

## Service and Repair:

If the appliance must be repaired, please get in touch with your trader or with the manufacturer:

STEBA Elektrogeräte GmbH & Co KG  
Pointstr. 2, 96129 Strullendorf / Germany

Distribution-Tel.: 09543 / 449-17 / -18, Service-Tel.: 09543 / 449-44, Fax: 09543 / 449-19

e-Mail: [elektro@steba.com](mailto:elektro@steba.com) Internet: <http://www.steba.com>

## Généralement

Cet appareil est conçu pour un usage privé et non commercial. Veuillez lire attentivement le mode d'emploi et gardez-le soigneusement. En cas de remise de l'appareil à une tierce personne, n'oubliez pas de joindre le mode d'emploi. N'utilisez l'appareil que selon les indications et respectez les consignes de sécurité. Nous déclinons toute responsabilité en cas de dommages ou d'accidents résultant du non-respect des indications du mode d'emploi.

## Consignes de sécurité

- Raccorder et utiliser l'appareil uniquement selon les indications se trouvant sur la plaque signalétique.
- Ne l'utiliser que si la conduite d'arrivée et l'appareil ne présentent pas de dommages.
- Vérifier avant chaque utilisation!
- Placez le câble de telle sorte que l'appareil ne puisse pas être renversé.
-  Cet appareil n'a pas été conçu pour une utilisation par des personnes (enfants compris) souffrant d'une déficience physique ou psychique ou manquant d'expérience ou de connaissance. Les jeunes enfants doivent rester sous surveillance, l'appareil n'est pas un jouet.
- Les enfants doivent être réglementées, pour assurer qu'ils ne jouent pas avec l'appareil ou avec l'emballage.
- L'appareil ne doit pas fonctionner avec une minuterie ou avec un système séparé de télécommande!
- Vous débranchez le connecteur après chaque utilisation ou en cas de défaut.
- Ne tirez pas fortement sur le câble de connexion au réseau, ne le frottez pas sur des arêtes vives et ne le coincez pas.
- Ne jamais saisir le câble d'alimentation avec des mains mouillées.
- Ne laissez jamais l'appareil en marche sans surveillance.
- Ne rangez pas l'appareil dehors ni dans une pièce humide.
- Ne plongez pas l'appareil dans l'eau.
- Débranchez toujours l'appareil quand le réservoir est vide ou si vous ne l'utilisez pas. Si l'appareil n'est pas utilisé pendant plus longtemps, débranchez le connecteur au réseau et nettoyez l'appareil.
- N'utilisez jamais l'appareil après un dysfonctionnement, par ex. après une chute ou un dommage survenu de quelque façon que ce soit.
- En cas d'emploi non-conforme, le constructeur ne prendra aucune responsabilité, ainsi qu'en cas de non-respect du mode d'emploi.
- Les réparations sur l'appareil, telles que par ex. en cas de conduite d'arrivée endommagée, ne seront effectuées que par un Service Après-Vente afin d'éviter des risques.
- Il n'est pas permis d'utiliser l'appareil avec une minuterie ni un télésystème séparé! Si vous remarquez des bruits anormaux, arrêtez l'appareil et adressez-vous au SAV.
- Ne jamais diriger l'ouverture de ventilation sur des appareils électriques ni sur des prises.



## Avant la première utilisation

et après une longue pause, placer le filtre à eau 20 minutes dans l'eau salée. Le fond du réservoir d'eau et du bassin est mélangé à de l'anoargent, ce qui diminue la prolifération de bactérie. Les ions positifs adoucissent l'eau dure.

## Information importante :

### Pour verser l'eau :

La fermeture du réservoir avec filtre à eau est ouverte en tournant la fermeture en sens inverse des aiguilles d'une montre (elle se trouve sous le réservoir d'eau n° 9). De l'eau froide peut alors être versée dans le hublot de remplissage n° 3. Bien refermer la fermeture du réservoir avec filtre à eau. Remplacez correctement le réservoir d'eau sur la partie inférieure de l'appareil n° 15 afin qu'il puisse travailler correctement.

## Mise en marche de l'appareil :

Mettez la fiche dans la prise de courant. Un bip sonore retentit et dans la case d'affichage apparaît la température ambiante actuelle et l'humidité de l'air, et en haut à gauche, stand-by  est affiché en rouge. Le réservoir d'eau est éclairé par une LED bleue. Le fonctionnement stand-by s'élève à 1 watt.

Enfoncez la touche Power . Le symbole stand-by dans la case d'affichage s'éteint et votre humidificateur d'air se met immédiatement en marche. Dans la case d'affichage, 1 à 6 barres sont affichées et le brouillard d'eau sort en haut du réservoir d'eau par les buses de direction (n° 1) que vous pouvez tourner également de 380 degrés.

S'il n'y a pas d'eau ou trop peu d'eau dans le réservoir, seul une goutte rouge clignote encore dans la case d'affichage et l'appareil émet 10 bips sonores. Versez de l'eau comme il est décrit sous « Pour verser l'eau ». L'appareil se remet immédiatement en marche une fois que vous avez mis le réservoir d'eau plein en place.

Après 1 minute environ, l'éclairage de la case d'affichage (-50 %) se met en mode de repos afin d'économiser de l'énergie. Dès que vous appuyez sur une touche, l'éclairage de la case d'affichage est de nouveau là.

## Humidity

En enfonçant la touche Humidity (setup clignote dans la case d'affichage), vous pouvez régler l'humidité de l'air de 45 à 90 %. Si l'appareil a atteint l'humidité de l'air réglée dans la pièce, il se débranche. Si l'humidité de l'air n'est pas atteinte, il se remet automatiquement en marche.

### À observer :

Dans le programme Humidity, votre humidificateur d'air règle automatiquement le brouillard d'eau.

Avec la touche Max/Min, vous modifiez le brouillard d'eau et par conséquent la quantité d'eau pulvérisée.

1 à 9 barres sont affichées au maximum. Consommation 30 watts.

1 à 3 barres sont affichées au minimum. Consommation 20 watts.

Votre humidificateur se met toujours en marche dans le programme moyen. 1 à 6 barres sont affichées. Consommation 25 watts.

Le pourcentage de brouillard d'eau dans une pièce et la température de l'air sont l'humidité relative de l'air. L'air contient plus ou moins d'humidité. Le rapport de brouillard d'eau à l'air varie aux températures les plus diverses. Plus la température est élevée, moins il y a de brouillard d'eau dans l'air.

En hiver l'air froid arrive de l'extérieur et se réchauffe par la température ambiante. L'humidité de l'air relative diminue, l'humidité de l'air doit être augmentée par l'humidificateur d'air.

Il faudrait que l'humidité relative de l'air soit de :

Chambre et salle de séjour : 45-60%

Chambres de patients 40-50%

Bibliothèques 40-50%

## Heating (100 watts)

En appuyant sur la touche Heating  (dans la case d'affichage apparaît le symbole Heating ???), l'eau est légèrement préchauffée, afin que le brouillard d'eau ne fasse pas trop baisser la température de l'air ambiant. Si vous mettez Heating en marche, 100 watts d'énergie sont consommés en plus.

## Timer

Avec la touche Timer, vous pouvez déterminer combien de temps votre humidificateur doit fonctionner. Vous pouvez choisir entre 1 heure et 12 heures. Quand le temps s'est écoulé, l'humidificateur revient dans le mode stand-by.

Si vous enfoncez la touche Timer, 1:00 clignote dans la case d'affichage, vous avez alors 5 secondes de temps pour procéder à des modifications, sinon 1 heure sera activée. Si vous appuyez 6 fois les unes après les autres sur la touche Timer, 6:00 clignote dans la case d'affichage. Si vous voulez débrancher le temps, vous devez appuyer sur la touche Timer jusqu'à ce qu'une heure ne soit plus affichée dans la case.

## Ion

Avec la touche Ion, le brouillard d'eau est enrichi avec des ions négatifs. L'effet est de pure nature : après un orage d'été, l'air est particulièrement riche en ions négatifs et donc particulièrement frais.

Si vous enfoncez la touche Ion, le symbole Ion  apparaît dans la case d'affichage. On peut de nouveau le débrancher à tout moment en enfonçant la touche Ion.

La «**touche Ionisation**» permet d'enrichir l'air de soufflage d'ions négatifs. Le résultat est absolument comme dans la nature: en été, après un orage, l'air est particulièrement riche en ions, donc particulièrement frais.

Nombre d'ions par centimètre-cube d'air :

- En altitude 8000 ions / cm<sup>3</sup>
- A la mer 4000 ions / cm<sup>3</sup>
- A la campagne 1200 ions / cm<sup>3</sup>
- En ville 200 ions / cm<sup>3</sup>
- Au bureau seulement 20 ions / cm<sup>3</sup>

## Télécommande

Avec la télécommande, vous pouvez régler toutes les fonctions. Veuillez à ce que des obstacles ne se trouvent pas entre l'appareil et la télécommande.

### Pour que vous ayez longtemps plaisir à utiliser votre appareil, il est indiqué d'observer les indications suivantes:

- Dans votre humidificateur d'air Steba se trouve un filtre de détartrage n° 12, qui ne travaille cependant de manière suffisante que si l'eau utilisée n'est pas trop dure.
- Si vous utilisez de l'eau dure, il faut remplacer le filtre régulièrement, afin que l'humidificateur d'air puisse travailler efficacement.
- Il est préférable d'utiliser l'appareil avec de l'eau pauvre en calcaire, ce qui permet d'éviter le changement fréquent du filtre de détartrage.

Le filtre de détartrage n° 12 devrait être cependant échangé une fois par an

**Important:** Nettoyer une fois par semaine l'espace intérieur n° 15 et la membrane n° 13 avec un chiffon doux ou un pinceau, afin que rien ne puisse s'y déposer. Plus l'eau utilisée est pauvre en sel, moins les dépôts seront nombreux.

## Astuce Steba:

Un nettoyage hebdomadaire empêche les dépôts blancs. Les bactéries et les germes n'ont aucune chance! Le nettoyage est plus simple et plus rapide quand on utilise l'appareil régulièrement.

## Nettoyage

Si vous utilisez de l'eau très calcaire, des dépôts se forment sur le fond du réservoir d'eau, dans le bassin d'eau et sur la surface du transducteur (membrane ultrasons). Si cette membrane est calcifiée, l'appareil ne pourra pas travailler parfaitement.. Si vous n'utilisez pas l'appareil pendant une période plus longue, par ex. pendant les mois d'été et si l'appareil est calcifié, vous procéderez comme suit : Débrancher le connecteur et enlever l'eau qui se trouve dans le réservoir à eau et le bassin en dévissant le bouchon du réservoir et en vidant l'eau. Revisser le bouchon du réservoir si vous avez besoin de l'appareil afin que le réservoir soit aéré.

Enlever les restes de calcaire qui se trouvent sur le bassin, le transducteur et le réservoir à eau.

Veiller à ce que le transducteur au centre du bassin ne soit pas endommagé. En cas d'entartrage fort, prenez quelques gouttes de dissolvant de calcaire. Ensuite rincer le bassin à l'eau claire. Laisser tremper le filtre de calcaire toute une journée dans un bain d'eau salée. Ensuite, le secouer plusieurs fois, le rincer à l'eau claire et le sécher.

## Evacuation correcte de ce produit:



Rendre les appareils ayant fait leur temps immédiatement inutilisables. Au sein de l'EU, ce symbole indique que ce produit ne doit pas être évacué avec les déchets mécaniques. Les vieux appareils contiennent des matériaux qui peuvent être recyclés et qui devraient être déposés à des centres de récupération et afin de ne pas altérer l'environnement, voire la santé des personnes par une élimination des déchets non-contrôlée. Veuillez donc évacuer les appareils usés par des systèmes de collecte bien appropriés ou envoyez-les où vous l'avez acheté en vue d'évacuation. L'appareil sera alors amené à la récupération des matériaux.

## Service Après-Vente:

Si contre toute attente, votre appareil devait avoir besoin du SAV, veuillez alors vous adresser à l'adresse suivante. Nous en organiserons alors d'enlèvement.

### Des paquets non affranchis ne pourront pas être pris en charge.

STEBA Elektrogeräte GmbH & Co KG  
Pointstr. 2, 96129 Strullendorf / Germany  
Distribution-Tél.: 09543 / 449-17 / -18, Service-Tél.: 09543 / 449-44, Fax: 09543 / 449-19  
e-Mail: [elektro@steba.com](mailto:elektro@steba.com) Internet: <http://www.steba.com>

Attention! Les appareils électriques ne seront réparés que par du personnel électrique qualifié étant donné que des réparations non-conformes peuvent avoir des conséquences graves.

### Recherche des défauts et élimination

| Erreur :  | Causes possibles:                               | Elimination:  |
|---|---|---|
| lampe power ne s'allume pas                       | Pas de puissance                                | Si la conduite d'arrivée est raccordée, appuyer encore une fois sur la touche Power |
| la lampe s'allume, mais pas de brouillard d'eau   | Pas d'eau dans le réservoir                     | Remplir le réservoir d'eau  |
|   | L'interrupteur de sécurité n'est pas encliqueté | bien encliqueter le réservoir à eau   |
| Odeur   | Odeur de neuf                                   | rincer le réservoir d'eau et le bassin et laisser ouvert (env. 2 heures)            |
|   | Eau huileuse ou pas fraîche                     |   |
| La lampe est éteinte, l'appareil ne travaille pas | Trop d'eau dans le bassin d'eau                 |   |

## Algemeen

Dit toestel is alleen voor huishoudelijk gebruik bestemd en niet voor handelsgebruik. Gelieve de gebruiksaanwijzing aandachtig te lezen en deze zorgvuldig te bewaren. De gebruiksaanwijzing dient samen met het toestel aan andere personen te worden doorgegeven. Gebruik het toestel zoals in de gebruiksaanwijzing wordt beschreven en neem de veiligheidsinstructies in acht. Wij staan niet in voor schade en ongevallen, die ontstaan door het niet opvolgen van de aanwijzingen in de handleiding.

## Veiligheidsinstructies

- Apparaat uitsluitend in overeenstemming met de op het typeaanduidingplaatje vermelde gegevens aansluiten en bedienen.
- Enkel gebruiken indien toevoerleiding en apparaat geen beschadigingen vertonen. Telkens vóór gebruik controleren!
- Plaats de kabel zodanig, dat het apparaat niet omvergeworpen kan worden.
-  Dit apparaat is niet voor het gebruik van personen (met inbegrip van kinderen) met verminderde lichamelijke, zintuiglijke of psychische capaciteiten of met een gebrekkige ervaring of kennis voorzien, tenzij ze door een voor hun veiligheid verantwoordelijke persoon op het vlak van het gebruik van het apparaat geïnstrueerd of door een dergelijke persoon geobserveerd worden.
- Kinderen moeten worden gesurveilleerd om te garanderen dat zij van niet gespeel het apparaat of met verpakking zijn.
- Het apparaat mag niet met een tijdschakelklok of met een apart, op afstand bediend systeem bediend worden!
- Telkens na gebruik of in geval van een fout stekker uittrekken.
- Ruk niet aan de netaansluitleiding. Laat deze niet tegen kanten schuren en zorg ervoor dat ze niet gekneld raken.
- De aansluitleiding niet met natte handen vastnemen.
- Laat het apparaat tijdens de werking nooit zonder toezicht.
- Bewaar het apparaat niet in de open lucht of in een vochtig lokaal.
- Dompel het apparaat niet in water.
- Schakel het apparaat steeds uit als de tank leeg is of als u het apparaat niet gebruikt. Indien het apparaat langere tijd niet gebruikt wordt, trekt u de netstekker uit en reinigt u het apparaat.
- Gebruik het apparaat nooit na een verkeerde werking, bijvoorbeeld als het op de grond gevallen is of op een andere manier beschadigd werd.
- De fabrikant kan net verantwoordelijk gesteld worden bij een foutief gebruik, dat door veronachtzaming van de gebruiksaanwijzing tot stand komt.
- Reparaties aan het apparaat, zoals bijvoorbeeld een uitwisseling van een beschadigde toevoerleiding, mogen uitsluitend door de klantenserviceafdeling doorgevoerd worden om gevaren te vermijden.
- Als u een abnormale geur waarneemt, schakelt u het apparaat uit en richt u zich tot de klantenserviceafdeling.
- De ventilatieopening nooit op elektrische apparaten of stopcontacten richten.

## Vóór het eerste gebruik

en na een langere pauze de waterfilter 20 minuten lang in zout water plaatsen. De bodem van de watertank en van het bassin is met nanozilver gemengd en vermindert bacteriënvorming. Positieve ionen maken hard water zacht.

## Belangrijke opmerking:

**Water invullen:** De tanksluiting met waterfilter wordt geopend door de tanksluiting (deze zit onder de watertank nr. 9) tegen de richting van de wijzers van de klok in te draaien. Dan kan er koud water in de vulopening nr. 3 gevuld worden. Draai de tanksluiting met waterfilter weer vast. Plaats de watertank weer goed op het onderste deel van het apparaat nr. 15, zodat het correct kan werken.

## Inbedrijfstelling van het apparaat

Steek de stekker in het stopcontact. Dan klinkt een pieptoon en verschijnen de actuele ruimtetemperatuur en luchtvochtigheid op het display. Bovenaan links wordt in rood stand-by  weergegeven. De watertank wordt verlicht door een blauwe led. Het verbruik is 1 watt in de stand-bymodus.

Druk op de Power-toets . De stand-byindicator op het display gaat uit en uw luchtbevochtiger start onmiddellijk. Op het display verschijnen 1 tot 6 balken en boven uit de watertank komt waternevel uit de richtsproeiërs (nr. 1), die u ook 380 graden kunt draaien.

Als er geen of te weinig water in de tank is, knippert er op het display nog slechts een druppeltje in rood en piept het apparaat 10 keer. Vul water bij zoals beschreven onder 'Water invullen'. Het apparaat start weer onmiddellijk nadat de volle watertank erop is gezet.

Na ca. 1 minuut gaat de displayverlichting (-50%) in de ruststand staan om energie te sparen. Zodra u op een toets drukt, gaat de verlichting van het display weer aan.

## Humidity

Door op de toets Humidity te drukken (setup knippert op het display), kunt u de luchtvochtigheid van 45 tot 90% instellen. Heeft het apparaat de ingestelde luchtvochtigheid in de ruimte bereikt, schakelt het uit. Bij onderschrijding van de luchtvochtigheid schakelt het weer automatisch in.

### Let op:

In het programma Humidity regelt uw luchtbevochtiger de waternevel automatisch.

Met de Max/Min-toets verandert u de waternevel en zo de hoeveelheid verstoven water.

Er worden maximaal 1 tot 9 balken aangegeven. Verbruik 30 watt.

Er worden minimaal 1 tot 3 balken aangegeven. Verbruik 20 watt

Uw luchtbevochtiger start altijd in het middelste programma. Er worden 1 tot 6 balken aangegeven. Verbruik 25 watt.

De procenten van waternevel in een lokaal en de luchttemperatuur vormen de relatieve luchtvochtigheid. De lucht bevat min of meer luchtvochtigheid. De verhouding van waternevel tot lucht verschilt van de verschillende temperaturen. Hoe hoger de temperatuur, hoe minder waternevel er in de lucht is.

In de winter komt de koude lucht van buiten en wordt de lucht door de kamertemperatuur warmer. De relatieve luchtvochtigheid neemt af. De luchtvochtigheid moet met de luchtbevochtiger verhoogd worden.

De relatieve luchtvochtigheid dient te zijn:

Slaap- en woonkamer 45-60%

Patiëntenkamer 40-50%

Bibliotheken 40-50%

## Heating (100 watt)

Door te drukken op de toets Heating (op het display verschijnt het Heating-symbool ) wordt het water licht voorverwarmd, zodat de waternevel niet teveel temperatuur onttrekt aan de ruimtelucht. Als u Heating inschakelt, wordt 100 watt meer energie verbruikt.

## Timer

Met de toets Timer kunt u de tijd bepalen die uw luchtbevochtiger aanstaat. U hebt de mogelijkheid om van 1 uur tot 12 uur te kiezen. Als de tijd afgelopen is, gaat de luchtbevochtiger weer op stand-by staan.

Als u op de toets Timer op het display drukt, dan knippert op het display 1:00. Nu hebt u 5 seconden de tijd om veranderingen in te stellen, anders wordt 1 uur geactiveerd. Als u 6 keer achtereen op de toets Timer drukt, dan knippert op het display 6:00 enz. Als u de tijd wilt uitschakelen, moet u net zolang op de toets Timer drukken tot er op het display geen tijd meer wordt aangegeven.

## Ion

Met de toets Ion wordt de waternevel verrijkt met negatieve ionen. Het effect is puur natuur: na een zomerse onweersbui is de lucht bijzonder rijk aan negatieve ionen en daarom bijzonder fris.

Als u op de toets Ion drukt, dan verschijnt op het display het symbool  Ion. U kunt het te allen tijde weer uitschakelen door op de toets Ion te drukken.

Met de toets "Ionisatie" wordt de uitblaasluft met negatieve ionen geaccumuleerd. Het effect is puur natuur: na een zomers onweer is de lucht heel rijk aan negatieve ionen en daarom uiterst fris.

Aantal ionen per kubieke centimeter lucht:

Op hoogteliggingen 8000 ionen / cm<sup>3</sup>

Aan zee 4000 ionen / cm<sup>3</sup>

Op het land 1200 ionen / cm<sup>3</sup>

In de stad 200 ionen / cm<sup>3</sup>

Op kantoor slechts 20 ionen / cm<sup>3</sup>

## Afstandsbediening

Met de afstandsbediening kunt u alle functies besturen. Zorg ervoor dat er geen obstakels tussen het apparaat en de afstandsbediening zijn.

### Wilt u zo lang mogelijk plezier aan uw apparaat beleven? Volg dan de onderstaande adviezen op:

- In uw Steba-luchtbevochtiger bevindt zich een ontkalkingsfilter nr. 12, die echter slechts dan toereikend werkt als het gebruikte water niet te hard is.
- Als u hard water gebruikt, moeten de filters regelmatig gewisseld worden. Uw luchtbevochtiger kan dan effectiever werken.
- Het is beter als u de luchtbevochtiger met kalkarm water gebruikt. Hierdoor hoeft de ontkalkingsfilter niet zo vaak te wisselen.

In beginsel moet de ontkalkingsfilter nr. 12 echter één keer per jaar gewisseld worden.

**Belangrijk:** Maak de binnenruimte nr. 15 en de membraan nr. 13 een keer per week schoon met een zachte doek of kwastje, zodat er geen afzettingen ontstaan. Hoe zoutarmer het gebruikte water, des te minder afzettingen.

## Steba-tip:

Een keer per week schoonmaken voorkomt witte afzettingen.

Bacteriën en kiemen krijgen geen kans!

Bij regelmatig gebruik is een schoonmaakbeurt eenvoudiger en sneller.

## Reiniging

Als u van sterk kalkhoudend water gebruik maakt, vormt er zich kalkaanslag op de bodem van de watertank, in het waterbassin en op het oppervlak van de transducer (ultrasoon membraan). Als dit membraan verkalkt is, kan het apparaat niet foutloos werken.

Indien u het apparaat langere tijd, bijvoorbeeld tijdens de zomermaanden, niet gebruikt en ook als het apparaat verkalkt is, gaat u als volgt te werk:

Stekker uittrekken en het water uit de watertank en uit het bassin verwijderen, doordat u het tankdeksel vastschroeft en het water weggiet.

Het tankdeksel enkel weer vastschroeven wanneer u het apparaat nodig hebt, opdat de tank geventileerd is.

Kalkresten aan het bassin, aan de transducer en aan de watertank schoonvegen. Erop letten dat de transducer in het midden van het bassin niet beschadigd wordt. Bij aanzienlijke verkalking neemt u enkele druppels kalkoplosmiddel. Daarna het bassin met zuiver water afspoelen. De kalkfilter één dag lang in zout water zetten. Daarna enkele keren doorschudden en met zuiver water afspoelen en drogen.

## Correcte afvalverwijdering van dit product:

Versleten apparaten onmiddellijk onbruikbaar maken.



Binnen de Europese Unie duidt dit symbool erop dat dit product niet samen met huishoudelijk afval verwijderd mag worden. Oude apparaten bevatten waardevolle, recycleerbare materialen, die aan recycling onderworpen moeten worden om het milieu c.q. de menselijke gezondheid niet door een ongecontroleerde afvalverwijdering te schaden. Gelieve oude apparaten daarom via geschikte inzamelsystemen te verwijderen of het apparaat met het oog op de afvalverwijdering terug naar de afzender (waar u het product gekocht hebt) te zenden. De afzender zal dan het apparaat aan een stoffelijke recycling onderwerpen.

### Evacuatie van de verpakking

Verpakkingsmateriaal niet gewoon wegwerpen, maar aan recycling onderwerpen.

### Verpakking van het apparaat:

- Verpakkingen van papier, karton en gegolfd karton in verzamelcentra voor oud papier afgeven.
- Onderdelen van kunststofverpakkingen en folie dienen eveneens in de daarvoor bestemde verzamelbakken gedeponeerd te worden.



In de voorbeelden voor de kunststofbenaming staat: PE voor polyethyleen, het kencijfer 02 voor PE-HD, 04 voor PE-LD, PP voor polypropyleen, PS voor polystyreen.

## Klantenserviceafdeling:

Indien uw apparaat tegen de verwachting in dan toch al eens de klantenserviceafdeling nodig heeft, gelieve u dan tot onderstaand adres te richten. Wij zullen dan in geval van garantie voor de afhaling zorgen. Het apparaat moet transporteerbaar verpakt zijn.

### Ongefrankeerde pakjes kunnen niet aanvaard worden!

STEBA Elektrogeräte GmbH & Co KG  
Pointstr. 2, 96129 Strullendorf / Germany

Verkopen-Tel.: 09543 / 449-17 / -18, Service-Tel.: 09543 / 449-44, Fax: 09543 / 449-19  
e-Mail: [elektro@steba.com](mailto:elektro@steba.com) Internet: <http://www.steba.com>

Opgelet! Elektrische apparaten mogen uitsluitend door vakkundig geschoolde elektriciens gerepareerd worden, omdat er door ondeskundige reparaties aanzienlijke gevolgschade kan ontstaan.

# Garantie-Bedingungen

Dieses Gerät ist nur für den Gebrauch im Haushalt bestimmt. Schäden am Gerät, die bei bestimmungsgemäßem Gebrauch auf Werksfehler zurückzuführen sind und uns unverzüglich nach Feststellung und innerhalb der gesetzlichen Garantiezeit nach Lieferung an den Endabnehmer mitgeteilt wurden, beheben wir nach Maßgabe der folgenden Bedingungen:

Eine Garantiepflicht wird nicht ausgelöst durch geringfügige Abweichungen von der Soll-Beschaffenheit, die für Wert- und Gebrauchstauglichkeit des Gerätes unerheblich sind sowie für Schäden aus nicht normalen Umweltbedingungen. Gebrauchsschäden an Oberflächenbeschichtungen oder Lackierung sowie Glasbruch fallen nicht unter Garantie. Die Behebung von uns als garantispflichtig anerkannter Mängel erfolgt dadurch, dass die mangelhaften Teile durch einwandfreie Teile ersetzt werden.

Geräte, für die unter Bezugnahme auf diese Garantie eine Mangelbeseitigung beansprucht wird, sind an uns sachgemäß verpackt, gereinigt, mit Fehlerangabe und einschließlich Kaufbeleg einzusenden. Ersetzte Teile gehen in unser Eigentum über. Der Garantieanspruch ist nicht übertragbar und erlischt bei unsachgemäßem Gebrauch oder Zweckentfremdung, wenn Reparaturen oder Eingriffe von dritter Seite vorgenommen wurden; und zwar unabhängig davon, ob die Beanstandung hierauf beruht. Garantieleistungen bewirken weder eine Verlängerung der Garantiefrist noch setzen sie eine neue Garantiefrist in Lauf. Die Garantiefrist für eingebaute Ersatzteile endet zum gleichen Zeitpunkt wie die Garantiefrist für das ganze Gerät.

Kann der Mangel nicht beseitigt werden oder wird die Nachbesserung von uns abgelehnt oder unzumutbar verzögert, wird auf Wunsch des Endabnehmers innerhalb der gesetzlichen Garantiezeit ab Kauf- bzw. Lieferdatum entweder kostenfreier Ersatz geliefert oder der Minderwert vergütet oder das Gerät gegen Erstattung des Kaufpreises zurückgenommen.

Weitergehende Ansprüche, insbesondere solche auf Ersatz außerhalb des Gerätes entstandener Schäden sind ausgeschlossen.

## Steba Elektrogeräte GmbH & Co. KG

Pointstraße 2, D-96129 Strullendorf  
Elektro@steba.com

**www.steba.com**

Zentrale: Tel.: 09543-449-0

Fax: 09543-449-19

Vertrieb: Tel.: 09543-449-17

Tel.: 09543-449-18