



INSTRUCTION MANUAL

AIR HUMIDIFIER



MODEL 330500HIY

PLEASE READ THIS MANUAL CAREFULLY PRIOR TO OPERATING YOUR PRODUCT. RETAIN THESE INSTRUCTIONS FOR FUTURE REFERENCE.

WICHTIGE SICHERHEITSHINWEISE

1. LESEN SIE ALLE ANWEISUNGEN UND WICHTIGEN SICHERHEITSHINWEISE.
2. Die Nichtbeachtung der unten aufgeführten Warnhinweise kann zu einem Stromschlag oder schweren Verletzungen führen.
3. Dieses Produkt sollte in Übereinstimmung mit den in diesem Handbuch aufgeführten Spezifikationen verwendet werden. Jede andere Verwendung als die hier beschriebene kann zu schweren Verletzungen führen.
4. **VORSICHT:** Um das Risiko schwerer Verbrennungen zu verringern, halten Sie dieses Produkt stets außerhalb der Reichweite von Kindern und Haustieren.
5. Alle Reparaturen und Wartungsarbeiten an diesem Gerät sollten vom Hersteller oder einem autorisierten Dienstleister durchgeführt werden. Jegliche unbefugte Manipulation an diesem Gerät führt zum Erlöschen der Garantie des Herstellers.
6. Stellen Sie diesen Luftbefeuchter immer auf eine ebene Fläche. Auf einer unebenen Fläche kann er nicht effektiv arbeiten.
7. Stellen Sie das Gerät nicht auf Stoffe, Teppiche oder saugfähige Oberflächen, da dies den Lufteinlass blockieren kann.
8. Dieses Produkt setzt Nebel frei. Stellen Sie den

- Luftbefeuchter nicht direkt auf Holzmöbel, Fußböden oder andere Oberflächen, die durch Wasser beschädigt werden könnten. Der Hersteller übernimmt keine Haftung für Schäden, die durch das Aufstellen des Geräts auf einer ungeeigneten Oberfläche entstehen.
9. Verwenden Sie das Gerät nicht, wenn der Stecker beschädigt oder lose ist.
 10. Vergewissern Sie sich vor dem Befüllen oder Reinigen des Geräts, dass es vom Stromnetz getrennt ist.
 11. Sobald der Luftbefeuchter eingesteckt ist, dürfen Sie das Gerät nicht kippen oder bewegen.
 12. Nehmen Sie die Nebeldüse nicht vom Gerät ab, während es eingeschaltet ist.
 13. Leeren Sie den Wassertank, wenn das Gerät nicht benutzt wird.
 14. Fassen Sie den Stecker nicht mit nassen Händen an.
 15. Biegen, verdrehen, ziehen oder beschädigen Sie das Netzkabel nicht übermäßig.
 16. Stellen Sie das Gerät nicht so auf, dass die Feuchtigkeitsnebeldüse direkt auf einen Gegenstand oder eine Person gerichtet ist.
 17. Atmen Sie den Nebel/Dampf, der aus dem Produkt austritt, nicht ein und trinken Sie kein Wasser aus dem Tank.

18. Füllen Sie den Wassertank nicht mit heißem oder kochendem Wasser.
19. Verwenden Sie sauberes oder destilliertes Wasser für den Tank. In Gebieten mit hartem Wasser ist eine häufigere Reinigung erforderlich.
20. Achten Sie darauf, dass die Nebeldüse immer abgedeckt ist und betreiben Sie das Gerät nicht ohne Nebeldüse.
21. Dieses Gerät kann von Kindern ab 8 Jahren und Personen mit eingeschränkten körperlichen, sensorischen oder geistigen Fähigkeiten oder mangelnder Erfahrung und Kenntnis benutzt werden, wenn sie beaufsichtigt werden oder über den sicheren Gebrauch des Geräts und die damit verbundenen Gefahren unterrichtet wurden. Kindern sollte es nicht gestattet werden, mit dem Gerät zu spielen. Reinigung und Wartung durch den Benutzer sollten nicht von Kindern ohne Aufsicht durchgeführt werden.
22. Wenn das Netzkabel beschädigt ist, muss es durch ein spezielles Kabel oder eine spezielle Baugruppe ersetzt werden, die beim Hersteller oder seinem Kundendienst erhältlich sind.
23. Entleeren und reinigen Sie den Luftbefeuchter vor der Lagerung. Reinigen Sie den Luftbefeuchter vor dem nächsten Gebrauch.

24. Entleeren Sie den Tank und füllen Sie ihn alle 3 Tage nach. Reinigen Sie ihn vor dem Nachfüllen mit frischem Leitungswasser oder mit Reinigungsmitteln, falls vom Hersteller vorgeschrieben. Entfernen Sie Kesselstein, Ablagerungen oder Filme, die sich an den Seiten des Tanks oder auf den Innenflächen gebildet haben, und wischen Sie die Oberflächen trocken.
25. **Warnung:** Mikroorganismen, die im Wasser oder in der Umgebung, in der das Gerät benutzt oder gelagert wird, vorhanden sein können, können im Wasserbehälter wachsen und in die Luft abgegeben werden. Dies kann ein ernsthaftes Gesundheitsrisiko darstellen. Um dieses Risiko zu vermeiden, stellen Sie sicher, dass der Wassertank alle drei Tage gründlich gereinigt und das Wasser ausgetauscht wird.

TECHNISCHE DATEN

Modell Nr.	330500HIY (10012K)
Stromversorgung	AC100-240 V 50/60Hz
Stromverbrauch	28 W
Tankinhalt	2.5L
Größe	L180*B180*H258 mm

Die Produktspezifikationen und das Design können ohne vorherige Ankündigung geändert werden.

PRODUKTÜBERSICHT

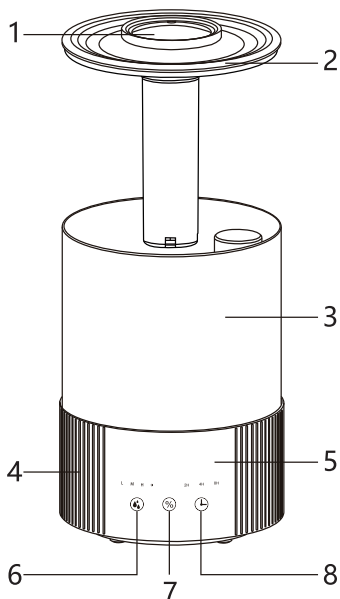

- 1.Nebeldüse
- 2.Abdeckung des
Wassertanks
- 3.Wassertank
- 4.Socket
- 5.Anzeige
- 6.Nebeltaste
- 7.Luftfeuchtigkeitstaste
- 8.Timertaste

TASTENBESCHRIFTUNG

I. ☁ Nebeltaste

Zum Beschlagen kurz drücken:

- 1.Drücken Sie einmal kurz, um mit geringer Nebelstärke zu arbeiten, die Anzeige für geringen Nebel leuchtet.
- 2.Zweimal kurz drücken, um mit mittlerer Nebelstärke zu arbeiten, die Anzeige für mittleren Nebel leuchtet.
- 3.Drücken Sie ein drittes Mal kurz, um mit hoher Nebelstärke zu arbeiten, die Anzeige für starken Nebel leuchtet.
- 4.Drücken Sie ein viertes Mal kurz, um die Nebel-, Timer- und Feuchtigkeitsfunktionen auszuschalten. (Die Nebel-, Timer- und Displayanzeigen sind aus). Das Gebläse schaltet sich nach einer Verzögerung von 10 Sekunden aus.
- 5.Drücken Sie 3 Sekunden lang, um die LED-Farblichtfunktion zu aktivieren. Drücken Sie erneut 3 Sekunden lang, um das LED-Licht auszuschalten und die Anzeige erlischt gleichzeitig.

II. % Luftfeuchtigkeitstaste

- 1.(Im Nicht-Befeuchtermodus) Drücken Sie die Luftfeuchtigkeitstaste 3 s lang→(es ertönt ein Piepton), um in den Luftfeuchtigkeitseinstellungsmodus zu gelangen, in dem das Luftfeuchtigkeitsmenü angezeigt wird.→Klicken Sie, um die Luftfeuchtigkeit in 5 Schritten von 40-90 einzustellen.→keine Bedienung in 3 s

- (es ertönt ein Piepton), um den Luftfeuchtigkeitseinstellungsmodus zu verlassen→Die Luftfeuchtigkeitseinstellung ist abgeschlossen.
- 2.(Im Befeuchtermodus) Drücken Sie die Feuchte-Taste 3 Sekunden lang→ (ein Piepton ertönt), um den Befeuchtermodus zu beenden.
- 3.Im Befeuchtermodus (mit Anzeige der Echtzeit-Luftfeuchtigkeit)→Kurzes Drücken der Feuchte-Taste→Anzeige der aktuell eingestellten Luftfeuchtigkeit →(nach 3s)zurück zur Echtzeit-Luftfeuchtigkeit.

III. ⌚ Timertaste

Wenn die Nebelfunktion aktiviert ist:

- 1.Drücken Sie die Timer-Taste einmal, und das Gerät wird 2 Stunden lang ununterbrochen betrieben, bevor es sich ausschaltet.
- 2.Drücken Sie die Timer-Taste ein zweites Mal, und das Gerät schaltet sich nach 4 Stunden Dauerbetrieb ab.
- 3.Drücken Sie die Timer-Taste ein drittes Mal, und das Gerät schaltet sich nach 8 Stunden Dauerbetrieb ab.
- 4.Drücken Sie den Timer ein viertes Mal, um ihn zu deaktivieren.

Anmerkungen:

- 1.Das Gerät schaltet sich automatisch aus, wenn innerhalb von 30 Sekunden keine Bedienung erfolgt, alle Anzeigen und das Display werden ausgeschaltet. Berühren Sie eine beliebige Taste, um die Anzeigen und das Display zu aktivieren. Alle Anzeigen und das Display werden ausgeschaltet, wenn innerhalb von 30 Sekunden nach Abschluss der Einstellung keine Bedienung erfolgt.
- 2.Drücken Sie lange auf die Nebeltaste, um das LED-Licht ein-/auszuschalten.

REINIGUNG UND WARTUNG

- A.Bitte reinigen Sie den Wassertank, den Sockel und den Nebelgenerator regelmäßig. Schalten Sie das Gerät vor der Reinigung aus.
- B.Äußere Reinigung des Luftbefeuchters: Wischen Sie die Außenfläche mit einem sauberen, feuchten Tuch ab.
- C.Entleeren Sie den Tank und wechseln Sie das Wasser alle drei Tage. Entfernen Sie alle Kalkablagerungen, Ablagerungen oder Filme, die sich an den Seiten des Tanks oder auf den Innenflächen gebildet haben. Wischen Sie alle Oberflächen trocken.
- D.Wenn Sie den Nebelgenerator reinigen, wischen Sie ihn bitte vorsichtig ab, um Beschädigungen zu vermeiden.
- E.Achten Sie bei der Reinigung darauf, dass kein Wasser in den Luftauslass gelangt, da dies zu Fehlfunktionen des Geräts führen kann.
- F.Entleeren und reinigen Sie den Luftbefeuchter vor der Lagerung. Reinigen Sie den Luftbefeuchter vor dem nächsten Gebrauch.

ENTSORGUNG



Sie können dazu beitragen, die Umwelt zu schützen.

Bitte beachten Sie die örtlichen Vorschriften: Bringen Sie nicht mehr funktionierende elektrische Geräte zu einer geeigneten Entsorgungsstelle.

GEWÄHRLEISTUNG: ZWEI JAHRE



ITALIA MARKET SRL
VIA DELLE INDUSTRIE, 9/1 20883 MEZZAGO(MB), ITALIA
P.IVA: IT10502730962



[HTTP://WWW.AIGOSTAR.COM](http://www.aigostar.com)
MADE IN CHINA