

Gewürz- und Kaffeemühle

Spice and coffee grinder | Molinillo de especias y café |
Moulin à café et à épices | Macina caffè e spezie |
Młynek do przypraw i kawy | Кофемолка



Deutsch

English

Español

Français

Italiano

Polski

Русский

Bedienungsanleitung

KA 1805

Operating instructions | Instrucciones de operación | Mode d'emploi
Istruzioni per l'uso | Instrukcja obsługi | Инструкция



Liebe Kundin, lieber Kunde !

Sie haben sich für den Kauf eines qualitativ hochwertigen Produkts der Marke ADE entschieden, das intelligente Funktionen mit einem außergewöhnlichen Design vereint. Die langjährige Erfahrung der Marke ADE stellt einen technisch hohen Standard und bewährte Qualität sicher - für mehr Frische in Ihrer Küche.

Wir wünschen Ihnen damit viel Freude und Genuss!

Ihr ADE Team

Allgemeines

Über diese Anleitung



Diese Bedienungsanleitung beschreibt den sicheren Umgang und die Pflege des Artikels. Bewahren Sie diese Bedienungsanleitung auf, falls Sie später etwas nachlesen möchten. Wenn Sie den Artikel an jemand anderen weitergeben, geben Sie auch diese Anleitung mit.

Die Nichtbeachtung dieser Bedienungsanleitung kann zu Verletzungen oder Schäden am Artikel führen.

Zeichenerklärung



Dieses Symbol in Verbindung mit dem Wort **GEFAHR** warnt vor schweren Verletzungen.



Dieses Symbol in Verbindung mit dem Wort **WARNUNG** warnt vor Verletzungen mittleren und leichten Grades.



Dieses Symbol in Verbindung mit dem Wort **HINWEIS** warnt vor Sachschäden.



Dieses Symbol kennzeichnet zusätzliche Informationen und allgemeine Hinweise.

Inhaltsverzeichnis

Allgemeines.....	2
Bestimmungsgemäßer Gebrauch	4
Sicherheit.....	4
Lieferumfang.....	6
Auf einen Blick.....	7
Vor dem ersten Gebrauch	7
Mahlen, hacken oder pürieren.....	8
Reinigen.....	9
Aufbewahren und Transportieren.....	10
Störung / Abhilfe	10
Technische Daten	10
Garantie.....	11
Konformitätserklärung	11
Entsorgen	11

Bestimmungsgemäßer Gebrauch

Diese elektrische Gewürz- und Kaffeemühle („Mühle“) dient zum Mahlen, Hacken, Pürieren und Mixen für eine Vielzahl von Lebensmitteln.

- Mahlen und Hacken von trockenen Lebensmitteln wie z. B. Nüsse, Kaffee und Gewürze: Hierfür verwenden Sie den Mahlbehälter mit dem 2-flügeligen Messer (Mahlbehälter „Duo“).
- Mixen und Zerkleinern von feuchten Lebensmitteln wie z. B. Kräutern: Hierfür verwenden Sie den Mahlbehälter mit dem 4-flügeligen Messer (Mahlbehälter „Quattro“).

Die Mühle ist ausschließlich für den Privatgebrauch in geschlossenen Räumen bestimmt und nicht für den gewerblichen Bereich geeignet.

Verwenden Sie die Mühle nur wie in dieser Bedienungsanleitung beschrieben. Jede andere Verwendung gilt als nicht bestimmungsgemäß und kann zu Sachschäden oder sogar zu Personenschäden führen.

Der Hersteller oder Händler übernimmt keine Haftung für Schäden, die durch nicht bestimmungsgemäßen oder falschen Gebrauch entstanden sind.

Sicherheit

- Dieses Gerät darf nicht von Kindern benutzt werden. Das Gerät und seine Anschlussleitung sind von Kindern fernzuhalten.
- Dieses Gerät kann von Personen mit reduzierten physischen, sensorischen oder mentalen Fähigkeiten oder Mangel an Erfahrung und/ oder Wissen benutzt werden, wenn sie beaufsichtigt oder bezüglich des sicheren Gebrauchs des Gerätes unterwiesen wurden und die daraus resultierenden Gefahren verstanden haben.
- Kinder dürfen nicht mit dem Gerät spielen.

- Halten Sie Folien und Verpackungsmaterial von Kindern fern. Es besteht Erstickungsgefahr. Achten Sie auch darauf, dass der Verpackungsbeutel nicht über den Kopf gestülpt wird.
- Wenn das Netzkabel dieses Gerätes beschädigt wird, muss es durch den Hersteller oder seinen Kundendienst oder Kundenservice ersetzt werden, um Gefährdungen zu vermeiden.

Gefahr durch Elektrizität

- Tauchen Sie weder die Mühle noch Netzkabel oder Netzstecker in Wasser oder andere Flüssigkeiten.
- Platzieren Sie die Mühle so, dass keine Flüssigkeiten auf die Gerätesteckverbindung überlaufen können.
- Bedienen Sie das Gerät nicht mit nassen Händen.
- Betreiben Sie das Gerät nicht im Freien.
- Schließen Sie das Gerät an eine ordnungsgemäß installierte Steckdose an, deren Spannung den „Technischen Daten“ entspricht.
- Achten Sie darauf, dass die Steckdose gut zugänglich ist, damit Sie im Bedarfsfall schnell den Netzstecker ziehen können.
- Benutzen Sie das Gerät nicht:
 - wenn das Gerät selbst oder Teile beschädigt sind,
 - wenn das Netzkabel oder der Stecker beschädigt sind,
 - wenn das Gerät heruntergefallen ist.
- Ziehen Sie das Netzkabel vor jedem Gebrauch soweit wie erforderlich aus dem Kabelfach heraus. Achten Sie dabei darauf, dass das Netzkabel nicht durch scharfe Kanten oder heiße Gegenstände beschädigt wird.
- Ziehen Sie den Stecker aus der Steckdose:
 - wenn Sie die Mühle nicht benutzen,
 - nach jedem Gebrauch,
 - bevor Sie das Gerät reinigen oder wegstellen,
 - wenn während des Betriebs offensichtlich eine Störung auftritt,
 - bei Gewitter.
 - Ziehen Sie dabei immer am Stecker, nicht am Kabel.
- Nehmen Sie keine Veränderungen an dem Gerät oder am Netzkabel vor. Lassen Sie Reparaturen nur von einer Fachwerkstatt durchführen, da nicht fachgerecht reparierte Geräte den Benutzer gefährden.
- Verwenden Sie kein Verlängerungskabel.

WARNUNG vor Verletzungsgefahr

- Stecken Sie lange Haare während der Arbeit auf, binden Sie sie nach hinten oder verdecken Sie sie unter einer Kappe.
- Berühren Sie nicht sich bewegende Geräteteile und versuchen Sie nie, sich bewegende Geräteteile mit der Hand oder durch andere Gegenstände zu stoppen.
- Benutzen Sie die Mühle nicht, wenn die Messer in den Mahlbehältern beschädigt sind.
- Die Messer sind scharf. Seien Sie daher vorsichtig beim Einsetzen, Reinigen und Wechsel. Berühren Sie die Messer nicht mit bloßen Händen.

VORSICHT vor Sachschäden

- Betreiben Sie die Mühle maximal 1 Minute am Stück. Lassen Sie danach die Mühle ca. 2 Minuten abkühlen.
- Betreiben Sie die Mühle keinesfalls ohne Zutaten, der Motor könnte überhitzen.
- Stellen Sie die Mühle nie auf oder in der Nähe von heißen Oberflächen ab (z. B. Herdplatten etc.).
- Bringen Sie das Netzkabel nicht mit heißen Teilen in Berührung.
- Setzen Sie die Mühle niemals einer hoher Temperatur (Heizung etc.) oder widrigen Witterungseinflüssen (Regen etc.) aus.
- Stellen Sie die Mühle auf eine unempfindliche glatte Arbeitsoberfläche, die gut zu reinigen ist. Beim Verarbeiten von Lebensmitteln sind gelegentliche Spritzer unvermeidbar.
- An der Unterseite der Mühle befinden sich Gerätefüße. Da Oberflächen aus den verschiedensten Materialien bestehen und mit den unterschiedlichsten Pflegemitteln behandelt werden, kann es nicht völlig ausgeschlossen werden, dass manche dieser Stoffe Bestandteile enthalten, die die Gerätefüße angreifen und aufweichen. Legen Sie ggf. eine rutschfeste Unterlage unter die Mühle.
- Verwenden Sie nur Original-Zubehör.

Lieferumfang

- Gewürz- und Kaffeemühle
- 2 Mahlbehälter
- Verschlusskappe
- Bedienungsanleitung

Auf einen Blick

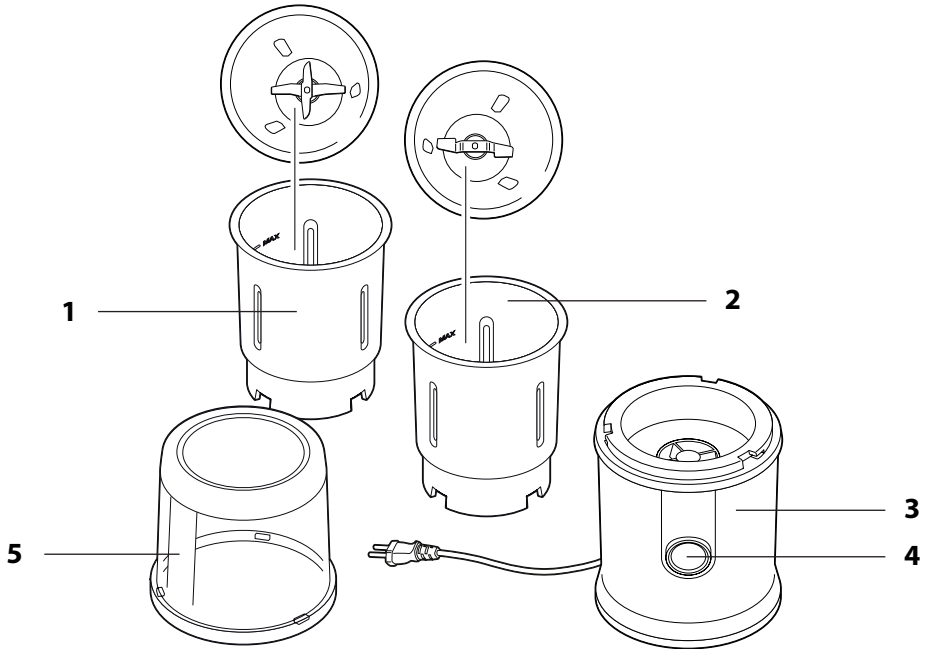

- 1 Mahlbehälter „Quattro“: Mahlen und Zerkleinern von feuchten Lebensmitteln wie z. B. Kräutern
- 2 Mahlbehälter „Duo“: Mahlen und Zerkleinern von trocknen Lebensmitteln wie z. B. Nüssen, Kaffee, Gewürzen
- 3 Basisstation mit Netzkabel und Stecker sowie Kabelaufwicklung im Boden
- 4 Ein- /Ausshalter
- 5 Verschlusskappe

Vor dem ersten Gebrauch

Auspacken und prüfen

1. Nehmen Sie die Mühle aus der Verpackung und entfernen Sie sorgfältig sämtliches Verpackungsmaterial.
2. Prüfen Sie, ob die Lieferung vollständig ist.
3. Kontrollieren Sie, ob die Mühle oder die Einzelteile Schäden aufweisen. Ist dies der Fall, benutzen Sie die Mühle nicht. Wenden Sie sich in diesem Fall an den Händler, bei dem Sie das Gerät gekauft haben.
4. Reinigen Sie alle Teile vor dem ersten Gebrauch, siehe Kapitel „Reinigen“.

Mahlen, hacken oder pürieren



HINWEIS vor Sachschaden

- Das Gerät ist für einen Kurzzeitbetrieb von 1 Minute ausgelegt. Lassen Sie das Gerät danach 2 Minuten abkühlen, bevor Sie es erneut in Betrieb nehmen.

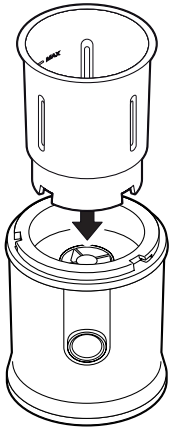

1. Stellen Sie die Mühle auf eine saubere und ebene Fläche.
2. Setzen Sie den gewünschten Mahlbehälter auf die Basisstation.
 - Mahlen und Hacken von trockenen Lebensmitteln wie z. B. Nüsse, Kaffee und Gewürze: Nehmen Sie den Mahlbehälter mit dem 2-flügeligen Messer (Mahlbehälter „Duo“).
 - Mixen und Zerkleinern von feuchten Lebensmitteln wie z. B. Kräutern: Nehmen Sie den Mahlbehälter mit dem 4-flügeligen Messer (Mahlbehälter „Quattro“).

3. Füllen Sie das zu verarbeitende Lebensmittel in den Mahlgutbehälter. Beachten Sie die Markierungen im Behälter: Behälter nicht überfüllen!

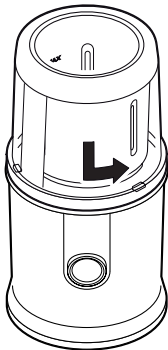

4. Setzen Sie die Verschlusskappe auf die Basisstation. Beachten Sie dabei die Position von Führungsnasen (Verschlusskappe) und Aussparungen (Basisstation).
5. Drehen Sie die Verschlusskappe bis zum Anschlag gegen den Uhrzeigersinn. Nur wenn die Verschlusskappe sich in dieser Position befindet, kann das Gerät arbeiten.
6. Stecken Sie den Netzstecker in eine Steckdose.

7. Halten Sie den Ein-/Ausschalter so lange gedrückt, bis das Lebensmittel im Mahlgutbehälter den gewünschten Mahlgrad erreicht hat bzw. püriert ist. Sobald Sie den Schalter loslassen, stoppt der Motor.
 - Der Mahlgrad ist abhängig von der Dauer des Mahlvorgangs.
 - Beachten Sie den Kurzzeitbetrieb von 1 Minute.
 - Je nach Beschaffenheit der Zutaten kann auch ein mehrfaches Ein- und Ausschalten zum gewünschten Ergebnis führen.

Wenn das Lebensmittel fertig verarbeitet ist:

1. Lassen Sie den Ein-/Ausshalter los.
2. Drehen Sie die Verschlusskappe bis zum Anschlag im Uhrzeigersinn und nehmen Sie sie ab.
3. Nehmen Sie den Mahlgutbehälter von der Basisstation.

Nach dem Gebrauch

1. Ziehen Sie den Netzstecker aus der Steckdose.
2. Reinigen Sie die Mühle und die verwendeten Teile nach jedem Gebrauch.

Reinigen



GEFAHR vor Stromschlag

- Tauchen Sie die Basisstation nicht in Wasser oder andere Flüssigkeiten.
- Ziehen Sie den Netzstecker aus der Steckdose, bevor Sie das Gerät reinigen.



WARNUNG vor Verletzung

- Die Messer sind sehr scharf. Seien Sie vorsichtig beim Einsetzen, Reinigen und Wechseln.



HINWEIS vor Sachschaden

- Reinigen Sie Basisstation und Zubehör nicht in der Geschirrspülmaschine.



Stark färbende Lebensmittel, z. B. Möhren, verfärben bei längerem Gebrauch die Getränkeflasche aus Kunststoff. Dieses hat jedoch keinen Einfluss auf die Funktion.

Gehäuse

- Wischen Sie die Basisstation bei Bedarf mit einem leicht angefeuchteten Tuch ab. Reiben Sie sie danach gründlich trocken.

Zubehör

1. Reinigen Sie das Zubehör gründlich in heißem Geschirrspülwasser.
2. Trocknen Sie alle Teile gründlich ab.
3. Kontrollieren Sie abschließend, ob alle Teile wirklich gründlich gereinigt und frei von eventuell anhaftenden Lebensmittelresten sind.

Aufbewahren und Transportieren

1. Schieben Sie das Netzkabel in die integrierte Kabelaufwicklung.
2. Bewahren Sie die gereinigte und trockenen Mühle und das Zubehör an einem trockenen, frostfreien Ort außerhalb der Reichweite von Kindern auf.
3. Um die Mühle sicher zu transportieren, wickeln Sie sie in Luftpolsterfolie und legen sie in die Originalverpackung.

Störung/Abhilfe

Störung	Mögliche Ursache
Keine Funktion.	<ul style="list-style-type: none">▪ Prüfen Sie, ob der Stecker eingesteckt ist.▪ Nur wenn die Verschlusskappe korrekt aufgesetzt und bis zum Anschlag gegen den Uhrzeigersinn gedreht wurde, kann das Gerät arbeiten.
Schlechtes Mix-Ergebnis.	<ul style="list-style-type: none">▪ Prüfen Sie... ... ob das Lebensmittel geeignet ist, ... ob Sie den richtigen Mahlbehälter verwendet haben.

Technische Daten

Modell:	Gewürz- und Kaffeemühle KA 1805
Stromversorgung:	220-240 V~, 50/60 Hz
Leistung:	Nominal: 300 W
Schutzklasse:	II 
Gewicht:	ca. 1,3 kg
Kurzzeitbetrieb:	max. 1 Minute, danach muss das Gerät 2 Minuten abkühlen
Inverkehrbringer (keine Service-Adresse):	Waagen-Schmitt GmbH Neuer Höltigbaum 15 22143 Hamburg, Germany

Unsere Produkte werden ständig weiterentwickelt und verbessert.
Aus diesem Grund sind Design- und technische Änderungen jederzeit möglich.

Garantie

Die Firma Waagen-Schmitt GmbH garantiert für 2 Jahre ab Kaufdatum die kostenfreie Behebung von Mängeln aufgrund von Material- oder Fabrikationsfehlern durch Reparatur oder Austausch.

Bitte geben Sie den Artikel im Garantiefall mit dem Kaufbeleg (unter Angabe des Reklamationsgrundes) an Ihren Händler zurück.

Konformitätserklärung

Hiermit erklärt die Waagen-Schmitt GmbH, dass die elektrische Gewürz- und Kaffeemühle KA 1805 den Richtlinien 2014/30/EU, 2014/35/EU und 2011/65/EU entspricht.

Die Erklärung verliert ihre Gültigkeit, falls an dem Gerät eine nicht mit uns abgestimmte Änderung vorgenommen wurde.

Hamburg, März 2021
Waagen-Schmitt GmbH



Entsorgen

Verpackung entsorgen



Entsorgen Sie die Verpackung sortenrein. Geben Sie Pappe und Karton zum Altpapier, Folien in die Wertstoff-Sammlung.

Artikel entsorgen

Entsorgen Sie den Artikel entsprechend der Vorschriften, die in Ihrem Land gelten.



Geräte dürfen nicht im normalen Hausmüll entsorgt werden

Am Ende seiner Lebensdauer ist der Artikel einer geordneten Entsorgung zuzuführen. Dabei werden im Gerät enthaltene Wertstoffe der Wiederverwertung zugeführt und die Belastung der Umwelt vermieden. Geben Sie das Altgerät an einer Sammelstelle für Elektroschrott oder einem Wertstoffhof ab.

Wenden Sie sich für nähere Auskünfte an Ihr örtliches Entsorgungsunternehmen oder Ihre kommunale Verwaltung.

Dear Customer!

You have chosen to purchase a high-quality ADE brand product, which combines intelligent functions with an exceptional design. The wealth of experience of the ADE brand ensures a high technical standard and proven quality for more freshness in your kitchen.

We wish you much pleasure and enjoyment!

Your ADE Team

General information

About this operating manual



This operating manual describes how to operate and maintain your product safely. Keep this operating manual in a safe place for future reference. If you pass this product on to someone else, pass on this operating manual as well.

Failure to observe this operating manual may result in injuries or damage to your product.

Explanation of symbols



This symbol combined with the word DANGER warns of serious injuries.



This symbol combined with the word WARNING warns of moderate and mild injuries.



This symbol combined with the word NOTE warns of material damage.



This symbol indicates additional information and general notes.

Table of Contents

General information	12
Intended use	14
Safety	14
Scope of delivery	16
Overview	17
Before first use.....	17
Grinding, chopping or pureeing	18
Cleaning	19
Storage and transport.....	20
Fault/Remedy.....	20
Technical data.....	20
Warranty	21
Declaration of Conformity.....	21
Disposal.....	21

Intended use

This electric spice and coffee grinder (hereinafter - "grinder") is intended for grinding, chopping, pureeing and mixing of a wide variety of foods.

- The "Duo" grinding container with a two-bladed knife is intended for grinding and chopping of dry foods such as nuts, coffee and spices.
- The "Quattro" grinding container with a four-bladed knife is intended for mixing and shredding of moist foods such as herbs.

The grinder is designed exclusively for private use indoors and is not suitable for commercial use.

Use the grinder only as described in this operating manual. Any other use is considered improper and may result in damage to property or even personal injury.

The manufacturer or dealer assumes no liability for damage caused by improper or incorrect use.

Safety

- Do not allow children to use this device. Keep the device and its power cord away from children.
- This device is not intended for use by persons with reduced physical, sensory or mental capabilities, or lack of experience and/or knowledge unless they have been given supervision or instruction concerning use of the device in a safe way and understand the hazards involved.
- Children must not play with the device.

- Keep wrapping and packaging material away from children. There is a choking hazard! Also pay attention that children do not pull the packaging material over their heads.
- If the power cord of this device is damaged, it must be replaced by the manufacturer or its after-sales or customer service to avoid hazards.

Danger from electricity

- Do not immerse the grinder, power cord or power plug in water or other liquids.
- Place the grinder in such a way that no liquids can spill over the device plug connection.
- Do not operate the device with wet hands.
- Do not operate the device outdoors.
- Connect the device to a correctly installed socket that has a voltage corresponding to that described under “Technical Data”.
- Make sure that the mains outlet is readily accessible so that you can quickly unplug the power cord, if necessary.
- Do not use the device:
 - if the device itself or its parts are damaged,
 - if the power cord or plug is damaged,
 - if the device has fallen down.
- Before each use, pull the power cord out of the cable compartment as far as necessary. Make sure that the power cord is not damaged by sharp edges or hot objects.
- Unplug the power cord from the mains outlet:
 - if you do not use the grinder,
 - after each use,
 - before cleaning or putting away the device,
 - if, during operation, there appears to be interference,
 - during a storm.
 - To unplug, always grasp the power plug; do not pull on the cable.
- Do not modify the device or power cord. Have repairs carried out only by a specialist workshop as improperly repaired devices endanger the user.
- Do not use an extension cable.

WARNING of risk of injury

- While working, put up long hair, tie it up backwards or cover it under a cap.
- Do not touch moving parts of the device and do not attempt to stop them by hand or using other objects.
- Do not use the grinder if the knives in the grinding containers are damaged.
- The knives are sharp. Therefore, be careful when inserting, cleaning, and changing. Do not touch the knives with bare hands.

BEWARE of material damage

- Do not operate the grinder for more than 1 minute at a time. After that, allow the grinder to cool down for approx. 2 minutes.
- Never operate the grinder without ingredients, as this could cause the motor to overheat.
- Never place the grinder on or near hot surfaces (for example, hot plates, etc.).
- Avoid contact of the power cord with hot parts.
- Never expose the grinder to a high temperature (heating, etc.) or adverse weather conditions (rain, etc.).
- Place the grinder on a robust, smooth, and easy-to-clean worktop. When processing foods, occasional splashes are unavoidable.
- The grinder has feet on the underside. Since surfaces are made from various materials and are treated with diverse care products, it cannot be completely excluded that some of these substances contain ingredients that attack and soften the feet of the device. Place a non-slip pad under the grinder, if necessary.
- Use only original accessories.

Scope of delivery

- Spice and coffee grinder
- 2 grinding containers
- Seal cover
- Operating Manual

Overview

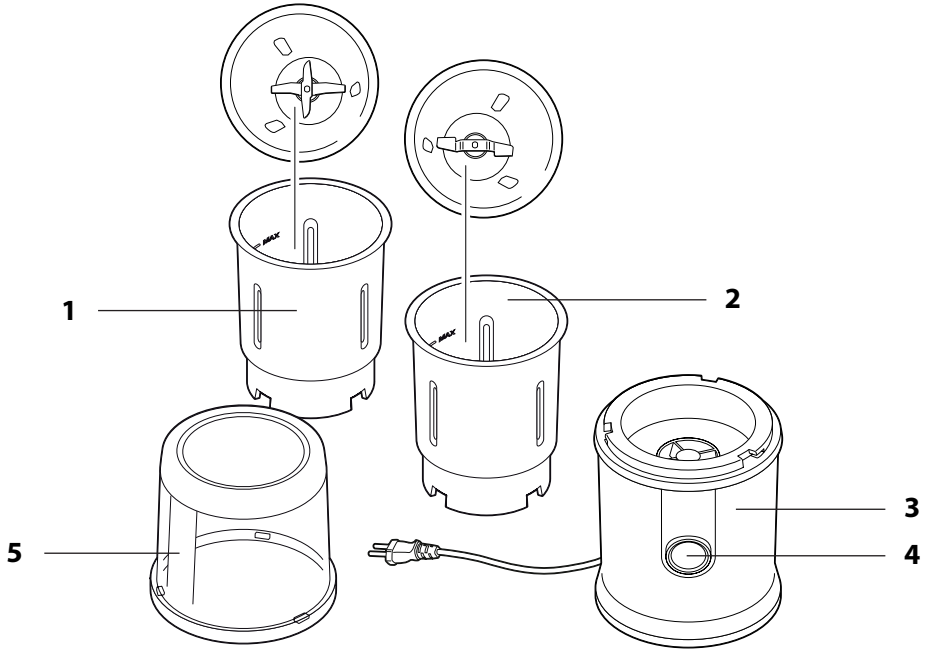

- 1 "Quattro" grinding container: grinding and shredding of moist foods such as herbs
- 2 "Duo" grinding container: grinding and shredding of dry foods such as nuts, coffee, spices
- 3 Base station with power cord and plug as well as cord rewind on the bottom
- 4 Power button
- 5 Seal cover

Before first use

Unpacking and checking

1. Carefully unpack the grinder and remove all packaging material.
2. Check that the delivery is complete.
3. Check whether the grinder or its individual parts have any damage. If this is the case, do not use the grinder. In this case, contact the dealer where you bought the device.
4. Before first use, clean all parts as described in chapter "Cleaning".

Grinding, chopping or pureeing



NOTE on material damage

- The device is designed for a short-time operation of 1 minute. After that, allow the device to cool down for 2 minutes before resuming operation.

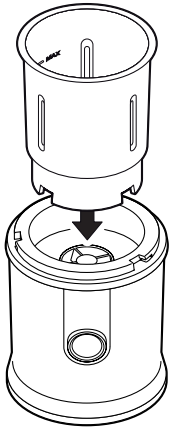

1. Place the grinder on a clean and flat surface.
2. Place the desired grinding container on the base station.
 - Grinding and chopping of dry foods such as nuts, coffee and spices: Take the "Duo" grinding container with the two-bladed knife.
 - Mixing and shredding of moist foods such as herbs: Take the "Quattro" grinding container with the four-bladed knife.

3. Fill the grinding container with the food to be processed.
Note the markings in the container: do not overfill it!

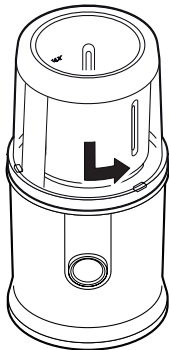

4. Replace the seal cover on the base station. Note the position of guide pins on the seal cover and recesses on the base station.
5. Turn the seal cover counter-clockwise until it stops. The device is ready to work only if the seal cover is in this position.
6. Plug the power cord into the mains outlet.

7. Press and hold down the power button until the food in the grinding container has reached the desired degree of grinding or is pureed. As soon as you release the button, the motor will stop.
 - The degree of grinding depends on the duration of the grinding process.
 - Observe the short-time operation of 1 minute.
 - The desired result can also be achieved by multiple power on and off cycles depending on the nature of the ingredients.

When food processing is finished:

1. Release the power button.
2. Turn the seal cover clockwise until it stops and remove it.
3. Remove the grinding container from the base station.

After use

1. Unplug the power cord from the mains outlet.
2. Clean the grinder and the parts used after each use.

Cleaning



Electrical shock HAZARD

- Do not immerse the base station in water or other liquids.
- Unplug the power cord from the mains outlet before cleaning the device.



WARNING against injury

- The knives are very sharp. Be careful when inserting, cleaning, and changing.



NOTE on material damage

- Do not clean the base station and accessories in the dishwasher.



Strongly colouring foods such as carrots discolour the plastic drinking bottle during prolonged use. However, this does not affect the function.

Housing

- Wipe the base station with a slightly damp cloth, if necessary. Then, wipe it dry thoroughly.

Accessories

1. Thoroughly clean the accessories in hot dishwashing water.
2. Wipe all parts dry thoroughly.
3. Finally, check that all parts are really thoroughly cleaned and free of any stuck leftovers.

Storage and transport

1. Slide the power cord into the integrated cord rewind.
2. Store the clean and dry grinder and accessories in a dry, frost-free place out of the reach of children.
3. To transport the grinder safely, wrap it in bubble wrap and place it in its original packaging.

Fault/Remedy

Fault	Possible cause
No function.	<ul style="list-style-type: none">▪ Check if the power cord is plugged.▪ The device is ready to work only if the seal cover has been properly replaced and turned counter-clockwise up to the stop.
Poor mixing result.	<ul style="list-style-type: none">▪ Check... ... if the food is suitable, ... if you have used the right grinding container.

Technical data

Model:	KA 1805 spice and coffee grinder
Power supply:	220-240 V~, 50/60 Hz
Power:	Nominal: 300 W
Protection class:	II 
Weight:	approx. 1.3 kg
Short-time operation:	max. 1 minute, then the device must be allowed to cool down for 2 minutes
Distributor (no service address):	Waagen-Schmitt GmbH Neuer Höltigbaum 15 22143 Hamburg, Germany

Our products are constantly being developed and improved.
For this reason, design and technical modifications are possible at any time.

Warranty

Waagen-Schmitt GmbH warrants for 2 years from the purchase date the cost-free rectification of defects in material and workmanship through repair or exchange.

In the event of a warranty claim, please return the product with the proof of purchase (specifying the reason for claim) to your dealer.

Declaration of Conformity

Waagen-Schmitt GmbH hereby declares that the KA 1805 spice and coffee grinder complies with EU directives 2014/30/EU, 2014/35/EU and 2011/65/EU.

The declaration will lose its validity if any modification is made to the device without our consent.

Hamburg, march 2021
Waagen-Schmitt GmbH



Disposal

Disposing of the packaging



Dispose of the packaging with similar materials. Dispose of cardboard with waste paper and of films with recyclable materials.

Disposing of the product

Dispose of the product in accordance with the regulations that apply in your country.



Devices must not be disposed of in normal household waste

At the end of its life, the product must be disposed of in an appropriate way. In this way, valuable materials contained in the device will be recycled and the burden on the environment avoided. Bring the old device to a collection point for electronic waste or to a recycling depot.

For more information, contact your local waste disposal firm or your local administrative body.

¡Estimada/o cliente!

Se ha decidido por la compra de un producto de gran calidad de la marca ADE, que aúna unas funciones inteligentes con un diseño extraordinario. La larga experiencia de la marca ADE le asegura unos elevados estándares técnicos y es garantía de calidad. Para una cocina más fresca.

¡Deseamos que lo disfrute!

El equipo de ADE

Información general

Acerca de estas instrucciones



Este manual de instrucciones describe el manejo seguro y el cuidado del artículo. Conserve este manual de instrucciones por si necesita volver a consultarlo. Si le entrega el artículo a otra persona, acompañelo también de estas instrucciones.

Si no se tienen en cuenta las recomendaciones de este manual de instrucciones, pueden producirse lesiones o daños en el artículo.

Explicación de símbolos



Este símbolo unido a la palabra PELIGRO advierte de heridas graves.



Este símbolo unido a la palabra ADVERTENCIA advierte de heridas de grado medio o leve.



Este símbolo unido a la palabra INDICACIÓN advierte de daños materiales.



Este símbolo significa información adicional e indicaciones generales.

Índice

Información general	22
Uso adecuado	24
Seguridad	24
Material suministrado	26
De un vistazo.....	27
Antes de utilizarlo por primera vez	27
Moler, picar o triturar.....	28
Limpieza	29
Almacenaje y transporte	30
Problema/Solución	30
Datos técnicos.....	30
Garantía.....	31
Declaración de conformidad.....	31
Eliminación	31

Uso adecuado

Este molinillo eléctrico de especias y café ("molinillo") se utiliza para moler, picar, triturar y mezclar diversos alimentos.

- Moler y picar alimentos secos como frutos secos, café y especias: Para ello, use el recipiente de molienda con la cuchilla de 2 hojas (recipiente de molienda "Duo").
- Mezclar y picar alimentos húmedos como hierbas: Para ello, use el recipiente de molienda con la cuchilla de 4 hojas (recipiente de molienda "Quattro").

El molinillo está destinado exclusivamente para uso privado en interiores y no es adecuado para uso comercial.

Use el molinillo solo como se describe en este manual. Cualquier otro uso se entenderá como no adecuado y puede provocar daños materiales e incluso personales.

El fabricante o el vendedor no asumirá ninguna responsabilidad por los daños ocasionados por un uso no adecuado o incorrecto.

Seguridad

- Los niños no deben usar este dispositivo. El dispositivo y su cable de conexión deben mantenerse fuera del alcance de los niños.
- Este dispositivo lo pueden utilizar personas con capacidades físicas, sensoriales o mentales reducidas o falta de experiencia y/o conocimiento si son supervisadas o instruidas sobre el uso seguro del dispositivo y han entendido los peligros resultantes.
- Los niños no deben jugar con el aparato.

- Mantenga los plásticos y el material de embalaje fuera del alcance de los niños. Peligro de asfixia. Tenga cuidado de que no introduzcan la cabeza en la bolsa del embalaje.
- Para evitar riesgos, cuando el cable de red de este aparato esté dañado, debe ser reemplazado por el fabricante o su servicio de atención al cliente o por personal cualificado.

Riesgos debidos a la electricidad

- No sumerja el molinillo, el cable de alimentación ni el enchufe en agua ni otros líquidos.
- Coloque el molinillo de tal manera que no se puedan derramar líquidos en la conexión del enchufe del aparato.
- No maneje el aparato con las manos mojadas.
- No utilice el aparato al aire libre.
- Conecte el dispositivo a un enchufe correctamente instalado con la tensión especificada en los "Datos técnicos".
- Preste atención a que el enchufe sea accesible para que, en caso necesario, pueda tirarse rápidamente del enchufe de red.
- No utilice el aparato:
 - si está dañado tanto el aparato como alguna pieza,
 - si está dañado el cable de red o el enchufe,
 - si se ha caído el aparato.
- Antes de utilizarlo, saque del compartimento para el mismo, la longitud necesaria de cable de red. Al hacerlo, preste atención a que el cable no resulte dañado por bordes afilados u objetos calientes.
- Saque la clavija del enchufe:
 - si no usa el molinillo,
 - después de usarlo,
 - antes de limpiar o guardar el aparato,
 - si claramente se produce un fallo durante su funcionamiento,
 - en caso de tormenta.
 - Tire siempre del enchufe, no del cable.
- No realice ninguna modificación en el aparato o en el cable de red. Realice las reparaciones únicamente en un taller especializado, ya que los aparatos no reparados por personal especializado representan un peligro para el usuario.
- No utilice ningún cable alargador.

ADVERTENCIA por riesgo de lesiones

- Si tiene el pelo largo, recójasele detrás o bajo un gorro mientras esté utilizando el aparato.
- No toque las piezas móviles del dispositivo ni intente detener las piezas con la mano ni con otros objetos.
- No utilice el molinillo si las cuchillas de los recipientes de molienda están dañadas.
- Las cuchillas están afiladas. Tenga cuidado cuando las emplee, las limpie o las cambie. No toque las cuchillas sin guantes.

PRECAUCIÓN por daños materiales

- No utilice el molinillo durante más de 1 minuto seguido. Luego deje enfriar el molinillo durante unos 2 minutos.
- Nunca utilice el molinillo sin ingredientes, el motor podría sobrecalentarse.
- Nunca coloque el molinillo sobre o cerca de superficies calientes (como quemadores, etc.).
- No ponga en contacto el cable de red con piezas calientes.
- Nunca exponga el molinillo a altas temperaturas (calefacción, etc.) ni a condiciones climáticas adversas (lluvia, etc.).
- Coloque el molinillo en una superficie de trabajo resistente y lisa que sea fácil de limpiar. Durante el procesado de alimentos son inevitables las salpicaduras ocasionales.
- El molinillo tiene pies en la base. Dado que las superficies están hechas de materiales diferentes y se tratan con diferentes productos de limpieza, no puede excluirse totalmente que alguna de estas sustancias contenga componentes que afecten o ablanden las patas del aparato. Si es necesario, coloque una base antideslizante debajo del molinillo.
- Utilice únicamente accesorios originales.

Material suministrado

- Molinillo de especias y café
- 2 recipientes de molienda
- Tapa de cierre
- Manual de instrucciones

De un vistazo

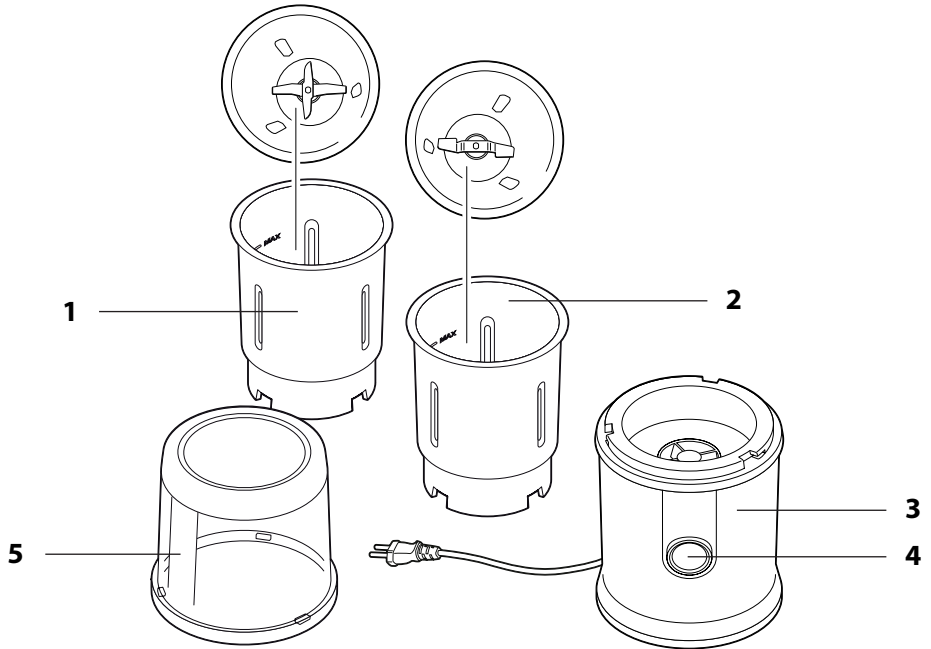

- 1 Recipiente de molienda "Quattro": Moler y picar alimentos húmedos como hierbas
- 2 Recipiente de molienda "Duo": Moler y picar alimentos secos como nueces, café, especias
- 3 Estación base con cable de alimentación y enchufe, así como con enrollables en la base
- 4 Interruptor de encendido/apagado
- 5 Tapa de cierre

Antes de utilizarlo por primera vez

Desempaquetar y comprobar

1. Saque el molinillo del embalaje y retire con cuidado todo el material de embalaje.
2. Compruebe si el envío está completo.
3. Compruebe si el molinillo o las piezas están dañados. En ese caso, no utilice el molinillo. En este caso, diríjase al comercio en el que ha adquirido el aparato.
4. Limpie todas las piezas antes del primer uso, consulte el capítulo "Limpieza".

Moler, picar o triturar



ADVERTENCIA de daños materiales

- El dispositivo está diseñado para usos cortos de 1 minuto de duración. Deje enfriar el dispositivo durante 2 minutos antes de volver a usarlo.

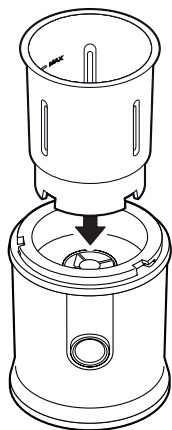

1. Coloque el molinillo sobre una superficie limpia y nivelada.
2. Coloque el recipiente de molienda deseado en la estación base.
 - Moler y picar alimentos secos como frutos secos, café y especias: Use el recipiente de molienda con la cuchilla de 2 hojas (recipiente de molienda "Duo").
 - Mezclar y picar alimentos húmedos como hierbas: Use el recipiente de molienda con la cuchilla de 4 hojas (recipiente de molienda "Quattro").

3. Introduzca los alimentos que desea procesar en el recipiente de molienda. Tenga en cuenta las marcas del recipiente: ¡No llene en exceso el recipiente!

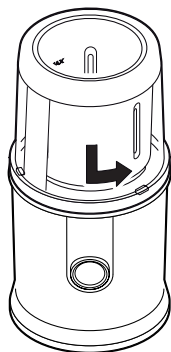

4. Coloque la tapa en la estación base. Preste atención a la posición de las orejetas de guía (tapa) y las ranuras (unidad base).
5. Gire la tapa hacia la izquierda hasta que haga tope. Solo cuando la tapa está en esta posición, el dispositivo puede funcionar.
6. Enchufe el cable de alimentación a una toma de corriente.

7. Mantenga presionado el interruptor de encendido/apagado hasta que la comida en el recipiente de molienda haya alcanzado el grado deseado de molienda o se haya triturado. Al soltar el interruptor, el motor se detendrá.
 - El grado de molienda depende de la duración del proceso de molienda.
 - Tenga en cuenta el periodo de funcionamiento de 1 minuto.
 - Dependiendo de la naturaleza de los ingredientes, encendiéndolo y apagándolo varias veces se puede lograr el resultado deseado.

Cuando la comida se termine de procesar:

1. Suelte el interruptor de encendido/apagado.
2. Gire la tapa hacia la derecha hasta que haga tope y retírela.
3. Retire el recipiente de molienda de la estación base.

Después de usarlo

1. Saque el enchufe de la toma.
2. Limpie el molinillo y las piezas utilizadas después de cada uso.

Limpieza



RIESGO de descarga eléctrica

- No sumerja la estación base en agua ni otros líquidos.
- Saque el enchufe de la toma antes de limpiarlo.



ADVERTENCIA por riesgo de heridas

- Las cuchillas están muy afiladas. Tenga cuidado cuando las emplee, las limpie o las cambie.



ADVERTENCIA de daños materiales

- No lave la estación base ni los accesorios en el lavavajillas.



Los alimentos con gran efecto colorante como las zanahorias tiñen las botellas de bebida de plástico tras un uso prolongado. No obstante, esto no influye en su funcionamiento.

Carcasa

- Si es necesario, limpie la estación base con un paño ligeramente húmedo. Luego pase un paño totalmente seco.

Accesorios

1. Limpie en profundidad el accesorio con agua caliente y lavavajillas.
2. Seque bien todas las piezas.
3. Finalmente compruebe si todas las piezas se han limpiado en profundidad y no tienen ningún resto de alimentos adherido.

Almacenaje y transporte

1. Introduzca el cable de alimentación en el enrollacables integrado.
2. Guarde el molinillo y los accesorios limpios y secos en un lugar seco, protegido de las heladas y fuera del alcance de los niños.
3. Para transportar el molinillo de manera segura, envuélvalo en plástico de burbujas y colóquelo en su embalaje original.

Problema/Solución

Problema	Causa posible
Sin función.	<ul style="list-style-type: none">▪ Compruebe si está enchufado.▪ Solo si la tapa se ha colocado correctamente y se ha girado en sentido contrario a las agujas del reloj hasta hacer tope, el dispositivo puede funcionar.
Mal resultado de la mezcla.	<ul style="list-style-type: none">▪ Compruebe... ...si el alimento es apto. ...si ha utilizado el recipiente de molienda adecuado.

Datos técnicos

Modelo:	Molinillo de especias y café KA 1805
Alimentación de corriente:	220-240 V~, 50/60 Hz
Potencia:	Nominal: 300 W
Nivel de seguridad:	II 
Peso:	1,3 kg
Uso de corta duración:	máx. 1 minuto, luego el dispositivo tiene que dejarse enfriar durante 2 minutos
Distribuidor (sin dirección de servicio):	Waagen-Schmitt GmbH Neuer Höltigbaum 15 22143 Hamburgo, Alemania

Nuestros productos se están desarrollando y mejorando continuamente. Por este motivo, cabe la posibilidad de que en cualquier momento pudiera haber cambios en el diseño o modificaciones técnicas.

Garantía

La empresa Waagen-Schmitt GmbH garantiza durante 2 años a partir de la fecha de compra, la eliminación de los defectos debidos a fallos de material o fabricación, mediante reparación o cambio del equipo.

En caso de solicitar la aplicación de la garantía, lleve el artículo a su distribuidor con el justificante de compra (explicando el motivo de la reclamación).

Declaración de conformidad

Por la presente, Waagen-Schmitt GmbH declara que el molinillo eléctrico de especias y café KA 1805 cumple con la normativa 2014/30/UE, 2014/35/UE y 2011/65/UE.

La declaración perderá su validez en caso de se haya realizado una modificación en el aparato sin haber sido previamente aprobada por nuestra parte.

Hamburgo, marzo de 2021
Waagen-Schmitt GmbH



Eliminación

Eliminación del embalaje



Elimine el embalaje separando los materiales. Lleve el papel y cartón al contenedor de cartón y las láminas al de plásticos.

Eliminación del artículo

Elimine el artículo conforme a la normativa correspondiente aplicable en su país.



Los aparatos no deben eliminarse con la basura doméstica normal

El artículo debe ser eliminado de forma adecuada al final de su vida útil. Para ello, se deben reciclar las piezas del aparato y así evitar un daño al medio ambiente. Deposite el aparato antiguo en un punto de recogida de restos electrónicos o desechos reciclables.

Para más información, diríjase a su empresa de recogida de residuos o administración local.

Chère cliente, cher client !

Nous sommes ravis que vous ayez choisi un appareil de haute qualité de la marque ADE, qui allie des fonctions intelligentes à un design exceptionnel. Les années d'expérience de la marque ADE garantissent une haute technicité et une qualité éprouvée, pour des préparations culinaires fraîches et appétissantes.

Nous vous souhaitons beaucoup de plaisir à l'élaboration de vos recettes préférées !

L'équipe ADE

Généralités

À propos de ce mode d'emploi



Ce mode d'emploi décrit l'utilisation conforme ainsi que les procédures d'entretien de l'article. Conservez ce manuel pour toute référence ultérieure. Si vous cédez l'article à une tierce personne, transmettez-lui également ce mode d'emploi.

Le non-respect de ce mode d'emploi peut entraîner des blessures ou endommager l'article.

Légende



Ce symbole, associé au mot DANGER, prévient de blessures graves.



Ce symbole, associé au mot ATTENTION, prévient de blessures moyennes et légères.



Ce symbole, associé au mot AVERTISSEMENT, prévient de dommages matériels.



Ce symbole désigne des informations supplémentaires ainsi que des indications d'ordre général.

Table des matières

Généralités	32
Utilisation conforme	34
Sécurité	34
Contenu de l'emballage	36
Vue d'ensemble.....	37
Avant la première utilisation.....	37
Broyer, hacher ou réduire en purée	38
Nettoyage	39
Rangement et transport	40
Problèmes/solutions.....	40
Caractéristiques techniques	40
Garantie.....	41
Déclaration de conformité	41
Mise au rebut	41

Utilisation conforme

Ce moulin électrique à café et à épices (« moulin ») est utilisé pour moudre, hacher, réduire en purée et mélanger une variété d'aliments.

- Broyage et hachage d'aliments secs tels que les noix, le café et les épices : Pour ce faire, utilisez le réservoir de broyage équipé de la lame à 2 feuilles (réservoir de broyage « duo »).
- Mélange et broyage d'aliments humides comme les fines herbes : Pour ce faire, utilisez le réservoir de broyage équipé de la lame à 4 feuilles (réservoir de broyage « quatre »).

Le moulin est destiné exclusivement à un usage privé dans des locaux fermés et ne convient pas à un usage commercial.

N'utilisez le moulin que de la manière décrite dans ce manuel.

Toute autre utilisation serait jugée non conforme et pourrait conduire à des dommages matériels ou physiques.

Le fabricant ou détaillant n'acceptera aucune responsabilité en cas de dommages survenus en cas d'utilisation non conforme ou de mauvaise utilisation de l'appareil.

Sécurité

- Cet appareil ne doit pas être utilisé par des enfants. Tenez l'appareil et son câble de raccordement hors de portée des enfants.
- Cet appareil peut être utilisé par des personnes ayant des capacités physiques, sensorielles ou mentales réduites ou un manque d'expérience et/ou de connaissances si elles ont été supervisées ou formées à son utilisation en toute sécurité et ont compris les dangers qui en résultent.
- Il est interdit aux enfants de jouer avec cet appareil.

- Tenez les matériaux d'emballage à l'écart des enfants. Risque d'asphyxie. Veillez également à ce que le sac d'emballage ne soit pas glissé sur la tête.
- Si le câble d'alimentation de l'appareil est endommagé, il devra être remplacé par le fabricant ou son service après-vente afin d'éviter tout risque.

Risque d'électrocution

- N'immergez pas le moulin, le câble d'alimentation ou la fiche secteur dans de l'eau ou d'autres liquides.
- Placez le moulin de façon à ce qu'aucun liquide ne puisse déborder sur le connecteur de l'appareil.
- N'utilisez pas l'appareil les mains mouillées.
- N'utilisez pas l'appareil à l'extérieur.
- Branchez l'appareil sur une prise électrique installée de manière conforme et dont la tension correspond aux « Caractéristiques techniques ».
- Veillez à ce que la prise demeure facilement accessible pour pouvoir rapidement débrancher l'appareil en cas de besoin.
- N'utilisez pas l'appareil dans les cas suivants :
 - l'appareil lui-même ou des pièces sont endommagés,
 - le câble d'alimentation ou sa prise sont endommagés,
 - l'appareil a reçu un choc (chute).
- Avant l'utilisation, sortez le câble d'alimentation de son compartiment autant que nécessaire. Faites attention à ce que des rebords tranchants ou des objets chauds n'endommagent pas le câble.
- Débranchez l'appareil dans les cas suivants :
 - si vous n'utilisez pas le moulin,
 - dès que vous avez fini d'utiliser le hachoir,
 - avant de nettoyer ou de ranger le hachoir,
 - si un dysfonctionnement évident survient pendant le branchement,
 - en cas d'orage.
 - Débranchez-le en tenant sa prise, et non pas en tirant sur le câble.
- N'essayez pas de modifier l'appareil ou son câble d'alimentation. Toute réparation doit être entreprise par un atelier spécialisé afin de garantir la sécurité de l'utilisateur.
- N'utilisez pas de rallonge électrique.

ATTENTION Risque de blessure

- Si vous avez les cheveux longs, tenez-les à l'écart de la machine, attachez-les sur l'arrière ou couvrez-les.
- Ne touchez pas les pièces mobiles de l'appareil et n'essayez jamais d'arrêter ces pièces avec la main ou avec d'autres objets.
- N'utilisez pas le moulin si les lames du réservoir de broyage sont endommagées.
- Les lames sont tranchantes. Faites preuve de prudence lors de leur installation, de leur nettoyage et de leur changement. Ne touchez pas les lames à mains nues.

ATTENTION Risque de dommages matériels

- Faites fonctionner le moulin pendant 1 minute d'affilée maximum. Laissez refroidir le moulin pendant environ 2 minutes.
- Ne faites jamais fonctionner le moulin sans produit à transformer, le moteur pourrait surchauffer.
- Ne placez jamais le moulin sur ou près de surfaces chaudes (p.ex. les plaques chauffantes, etc.).
- Ne mettez pas le câble d'alimentation en contact avec des éléments chauds.
- N'exposez jamais le moulin à des températures élevées (chauffage, etc.) ou à des conditions climatiques défavorables (pluie, etc.).
- Placez le moulin sur une surface de travail lisse, résistante et facile à nettoyer. La transformation des aliments entraîne inévitablement des éclaboussures occasionnelles.
- Les pieds de l'appareil sont placés sur la face inférieure du moulin. Les surfaces étant composées des matériaux les plus divers et étant nettoyées avec les produits les plus variés, il n'est pas entièrement exclu que certains de ces matériaux contiennent des éléments qui peuvent attaquer et ramollir les pieds de l'appareil. Si nécessaire, placez une base antidérapante sous le moulin.
- N'utilisez que des accessoires d'origine.

Contenu de l'emballage

- Moulin à café et à épices
- 2 réservoirs de broyage
- Capuchon
- Mode d'emploi

Vue d'ensemble

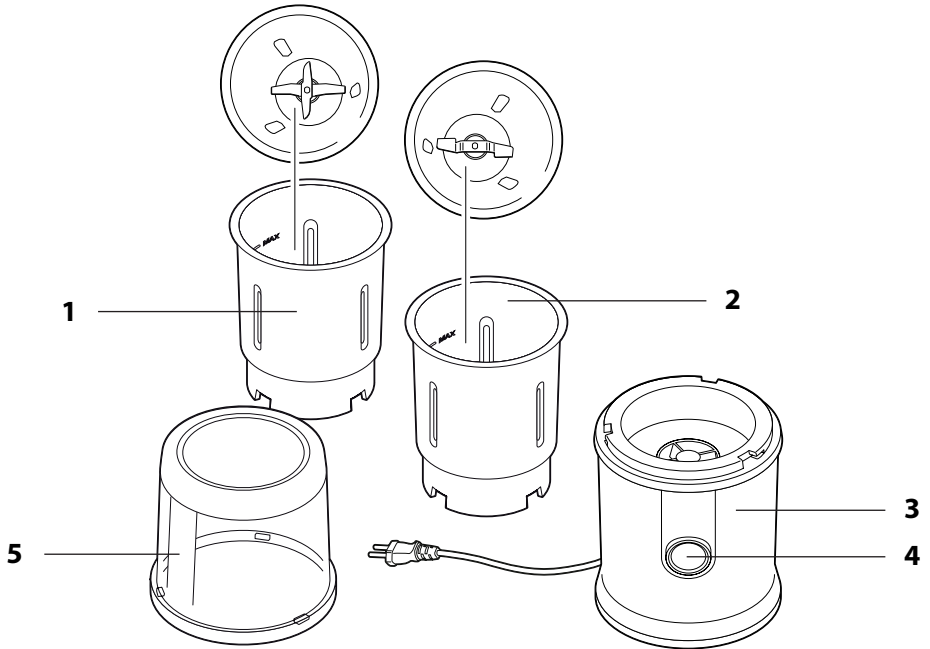

- 1 Réservoir de broyage « quatre » : Broyage d'aliments humides comme les fines herbes :
- 2 Réservoir de broyage « deux » : Broyage d'aliments secs tels que les noix, le café, les épices, etc.
- 3 Base comportant un câble d'alimentation et une prise ainsi qu'un enrouleur de câble au sol
- 4 Commutateur marche/arrêt
- 5 Capuchon

Avant la première utilisation

Déballage et vérification du produit

1. Retirez le moulin de son emballage et enlevez soigneusement tout le matériel d'emballage.
2. Vérifiez que l'appareil dispose de tous ses éléments.
3. Vérifiez si le moulin ou les pièces détachées sont endommagés. Si tel est le cas, n'utilisez pas le moulin. Adressez-vous à votre revendeur.
4. Nettoyez toutes les pièces avant la première utilisation, voir chapitre sur le « Nettoyage ».

Broyer, hacher ou réduire en purée



AVERTISSEMENT Risque de dommages matériels

- L'appareil est conçu pour un fonctionnement discontinu de 1 minute. Laissez refroidir l'appareil pendant 2 minutes avant de le remettre en service.

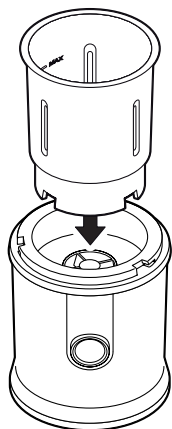

1. Placez le moulin sur une surface propre et plane.
2. Posez le réservoir de broyage souhaité sur sa base.
 - Broyage et hachage d'aliments secs tels que les noix, le café et les épices : Prenez le réservoir de broyage équipé de la lame à 2 feuilles (réservoir de broyage « duo »).
 - Mélange et broyage d'aliments humides comme les fines herbes : Prenez le réservoir de broyage équipé de la lame à 4 feuilles (réservoir de broyage « quatre »).

3. Remplissez le réservoir de broyage avec l'aliment à transformer. Respectez les marquages sur le réservoir : Ne remplissez pas trop le réservoir !

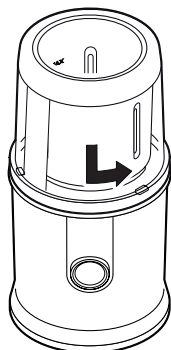

4. Placez le capuchon sur la base. Respectez la position des oreilles de guidage (capuchon) et des évidements (unité de base).
5. Tournez le capuchon dans le sens inverse des aiguilles d'une montre jusqu'en butée. Ce n'est que lorsque le capuchon est dans cette position que l'appareil peut fonctionner.
6. Branchez la fiche secteur sur une prise de courant.

7. Maintenez le commutateur marche/arrêt enfoncé jusqu'à ce que les aliments se trouvant dans le réservoir de broyage aient atteint le degré de broyage désiré ou aient été réduits en purée. Dès que vous relâchez le commutateur, le moteur s'arrête.
 - Le degré de broyage dépend de la durée du processus de broyage.
 - Respectez le fonctionnement discontinu de 1 minute.
 - En fonction des caractéristiques des composants, de multiples mises en marche et arrêts peuvent également conduire au résultat souhaité.

Lorsque l'aliment a été transformé :

1. Relâchez le commutateur marche/arrêt.
2. Tournez le capuchon dans le sens des aiguilles d'une montre jusqu'en butée et retirez-le.
3. Retirez le réservoir de broyage de la base.

Après utilisation

1. Débranchez-le.
2. Nettoyez le moulin et les pièces utilisées après chaque utilisation.

Nettoyage



DANGER de choc électrique

- N'immergez pas la base dans l'eau ou d'autres liquides.
- Débranchez toujours l'appareil avant de le nettoyer.



RISQUE de blessure

- Les lames sont très tranchantes. Faites preuve de prudence lors de leur installation, de leur nettoyage et de leur changement.



AVERTISSEMENT Risque de dommages matériels

- Ne nettoyez pas la base et les accessoires dans le lave-vaisselle.



Les aliments fortement colorants tels que les carottes, décolorent les bouteilles de boissons en plastique après une utilisation prolongée. Cela n'entrave nullement les fonctions de l'appareil.

Bâti

- Si nécessaire, essuyez la base avec un chiffon légèrement humidifié. Frottez-les bien après les avoir essuyées.

Accessoires

1. Lavez les accessoires minutieusement dans de l'eau de vaisselle bien chaude.
2. Séchez bien tous les accessoires par la suite.
3. Vérifiez bien ensuite que tous les éléments de l'appareil ont été parfaitement nettoyés et qu'aucun reste d'aliment ne demeure attaché.

Rangement et transport

1. Glissez le câble d'alimentation dans l'enrouleur de câble intégré.
2. Conservez le moulin et ses accessoires propres et secs dans un endroit sec, à l'abri du gel et hors de portée des enfants.
3. Pour transporter le moulin en toute sécurité, emballez-le dans du papier à bulles et placez-le dans son emballage d'origine.

Problèmes/solutions

Dysfonctionnement	Cause possible
L'appareil ne fonctionne pas.	<ul style="list-style-type: none">▪ Vérifiez que l'appareil est bien branché.▪ L'appareil ne peut fonctionner que si le capuchon a été correctement monté et tourné dans le sens contraire des aiguilles d'une montre jusqu'en butée.
Mauvais résultat de mélange.	<ul style="list-style-type: none">▪ Vérifiez... ... si l'aliment est approprié, ... si vous avez utilisé le réservoir de broyage approprié.

Caractéristiques techniques

Modèle :	Moulin à café et à épices KA 1805
Alimentation :	220-240 V~, 50/60 Hz
Puissance :	Nominale : 300 W
Classe de protection :	II 
Poids :	env. 1,3 kg
Fonctionnement discontinu :	max. 1 minute, puis l'appareil doit refroidir pendant 2 minutes
Distributeur (aucune adresse de service) :	Waagen-Schmitt GmbH Neuer Höltigbaum 15 22143 Hambourg, Allemagne

Nos produits font l'objet de développements et d'améliorations continuels. Pour cette raison, des modifications de design et des modifications techniques peuvent survenir à tout moment.

Garantie

Waagen-Schmitt GmbH garantit la prise en charge gratuite, par des réparations ou par un échange, de tout dysfonctionnement résultant d'un défaut matériel ou de fabrication pendant 2 ans à compter de la date d'achat.

Dans le cas où vous souhaitez faire usage de cette garantie, veuillez remettre l'article ainsi que la preuve d'achat (en indiquant les raisons de votre réclamation) à votre revendeur.

Déclaration de conformité

La société Waagen-Schmitt GmbH déclare que le moulin à café et à épices KA 1805 est conforme aux directives 2014/30/EU, 2014/35/EU et 2011/65/EU.

La déclaration perd sa validité si l'appareil subit une modification sans notre accord.

Hambourg, mars 2021
Waagen-Schmitt GmbH



Mise au rebut

Élimination de l'emballage



Éliminez les emballages de façon conforme. Jetez le papier et le carton avec les papiers de récupération, les plastiques dans les collecteurs de matières recyclables.

Mise au rebut de l'article

Veuillez éliminer l'article selon les prescriptions en vigueur dans votre pays en matière de traitement des déchets.



Les appareils électriques ne doivent pas être éliminés avec les déchets ménagers classiques

À la fin de sa durée de vie, l'article doit être soumis à une élimination contrôlée. Ainsi, les matières utiles contenues dans l'appareil pourront être recyclées, avec un moindre impact sur l'environnement. Déposez l'appareil usagé dans un point de collecte pour les déchets électroniques ou dans un centre de recyclage.

Pour plus d'informations, adressez-vous à votre service de collecte local ou à votre municipalité.

Gentile cliente,

La ringraziamo per aver scelto un prodotto di alta qualità della ADE che unisce funzioni intelligenti e un design fuori dal comune. La pluriennale esperienza del marchio ADE garantisce un elevato standard tecnico e una qualità comprovata - per dare maggiore freschezza alla vostra cucina.

Vi auguriamo tanto piacere e divertimento!

Il Suo team ADE

Informazioni generali

Informazioni sulle presenti istruzioni per l'uso



Queste istruzioni per l'uso descrivono l'utilizzo sicuro e la cura del prodotto. Conservarle per eventuali consultazioni future. In caso di cessione del prodotto a terzi, consegnare anche le presenti istruzioni per l'uso. La mancata osservanza delle istruzioni per l'uso può causare lesioni alle persone o danni al prodotto.

Descrizione dei simboli



Questo simbolo accompagnato dalla parola **PERICOLO** mette in guardia contro il rischio di gravi lesioni.



Questo simbolo accompagnato dalla parola **AVVERTENZA** indica il rischio di lesioni di lieve o media entità.



Questo simbolo accompagnato dalla parola **ATTENZIONE** indica il rischio di danni alle cose.



Questo simbolo indica ulteriori informazioni o indicazioni generali.

Indice dei contenuti

Informazioni generali.....	42
Destinazione d'uso.....	44
Sicurezza.....	44
Ambito della fornitura	46
Descrizione	47
Prima del primo utilizzo	47
Macinare, tritare o frullare	48
Pulizia.....	49
Conservazione e trasporto.....	50
Risoluzione dei problemi.....	50
Dati tecnici	50
Garanzia	51
Dichiarazione di conformità	51
Smaltimento	51

Destinazione d'uso

Questa macina elettrica per caffè e spezie ("macina") viene usata per macinare, tritare, frullare e mescolare diversi alimenti.

- Macinazione e triturazione di alimenti secchi come noci, caffè e spezie: A tale scopo, utilizzare il contenitore di macinazione con lo sbattitore a due lame (contenitore di macinazione "Duo").
- Miscelazione e frantumazione di alimenti umidi come ad es. erbe: A tale scopo, utilizzare il contenitore di macinazione con lo sbattitore a 4 lame (contenitore di macinazione "Quattro").

La macina è destinata esclusivamente all'uso privato in locali chiusi e non è adatta all'uso commerciale.

Utilizzare la macina solo come descritto in questo manuale.

Qualsiasi altro uso è da considerarsi improprio e può causare danni alle cose o persino lesioni alle persone.

Il produttore o il rivenditore non si assume alcuna responsabilità per danni causati da un uso improprio o non corretto.

Sicurezza

- Questo apparecchio non deve essere utilizzato dai bambini. Tenere l'apparecchio e il suo cavo di collegamento lontano dalla portata dei bambini.
- Questo apparecchio può essere utilizzato da persone con ridotte capacità fisiche, sensoriali o mentali o con scarsa esperienza e/o conoscenza se sono state supervisionate o istruite sull'uso sicuro dell'apparecchio e hanno compreso i pericoli che ne derivano.
- I bambini non devono giocare con il dispositivo.

- Tenere le pellicole e il materiale d'imballaggio lontano dalla portata dei bambini. Vi è pericolo di soffocamento. Prestare attenzione affinché i bambini non infilino la testa nel sacchetto di plastica.
- Se il cavo di alimentazione di questa apparecchiatura viene danneggiato, deve essere sostituito dal produttore o dal suo servizio di assistenza clienti per evitare pericoli.

Pericolo da elettricità

- Non immergere la macina, il cavo di alimentazione o la spina in acqua o altri liquidi.
- Posizionare la macina in modo che nessun liquido possa riversarsi sul connettore dell'apparecchio.
- Non utilizzare il dispositivo con le mani bagnate.
- Non utilizzare il dispositivo all'aperto.
- Collegare il dispositivo ad una presa correttamente installata, la cui tensione corrisponda a quella indicata nei "Dati tecnici".
- Assicurarsi che la presa di corrente sia facilmente accessibile, in modo da poter scollegare rapidamente la spina di alimentazione in caso di necessità.
- Non utilizzare il dispositivo:
 - se il dispositivo stesso o parti di esso sono danneggiate,
 - se il cavo di alimentazione o la spina sono danneggiati,
 - se il dispositivo è caduto.
- Prima di ogni utilizzo, tirare fuori il cavo di alimentazione dal vano porta cavo nella misura necessaria. Assicurarsi che il cavo di alimentazione non venga danneggiato da spigoli vivi o da oggetti caldi.
- Scollegare la spina dalla presa di corrente:
 - quando la macina non viene utilizzata,
 - dopo ogni utilizzo,
 - prima di eseguire la pulizia o riporre il dispositivo,
 - se, durante il funzionamento, il dispositivo mostra di subire interferenze,
 - durante un temporale.
 - Tirare sempre afferrando la spina, non il cavo.
- Non apportare modifiche al dispositivo o al cavo di alimentazione. Le riparazioni devono essere eseguite esclusivamente da un'officina specializzata, poiché un'apparecchiatura riparata in modo improprio può rappresentare un pericolo per l'utente.
- Non utilizzare prolunghe.

AVVERTENZE di pericolo di lesioni

- Durante il lavoro, tenere lontano i capelli lunghi, legarli all'indietro o coprirli sotto un cappuccio.
- Non toccare le parti mobili dell'unità e non cercare mai di fermare tali parti con le mani o altri oggetti.
- Non utilizzare la macina se le lame nei contenitori di macinazione sono danneggiate.
- Le lame sono affilate. Pertanto, prestare attenzione durante l'inserimento, la pulizia e la sostituzione. Non toccare le lame a mani nude.

ATTENZIONE a danni materiali

- Azionare la macina per un massimo di 1 minuto alla volta. In seguito lasciare raffreddare la macina per circa 2 minuti.
- Non azionare mai la macina senza ingredienti, il motore potrebbe surriscaldarsi.
- Non posizionare mai la macina sopra o vicino a superfici calde (ad es. piani di cottura, ecc.).
- Non far entrare mai in contatto il cavo di alimentazione con parti calde.
- Non esporre mai la macina a temperature elevate (impianti di riscaldamento, ecc.) o ad agenti atmosferici avversi (pioggia, ecc.).
- Posizionare la macina su una superficie di lavoro liscia e insensibile, facile da pulire. Durante la lavorazione degli alimenti sono inevitabili schizzi occasionali.
- Sul lato inferiore della macina vi sono dei piedini. Dal momento che le superfici di appoggio possono essere di materiali differenti e trattate con i più diversi prodotti per la pulizia, non è possibile escludere completamente la possibilità che tali materiali o prodotti contengano componenti in grado di danneggiare o ammorbidire i piedini della bilancia. Se necessario, collocare una base antiscivolo sotto la macina.
- Utilizzare solamente accessori originali.

Ambito della fornitura

- Macina caffè e spezie
- 2 contenitori di macinazione
- Coperchio
- Istruzioni per l'uso

Descrizione

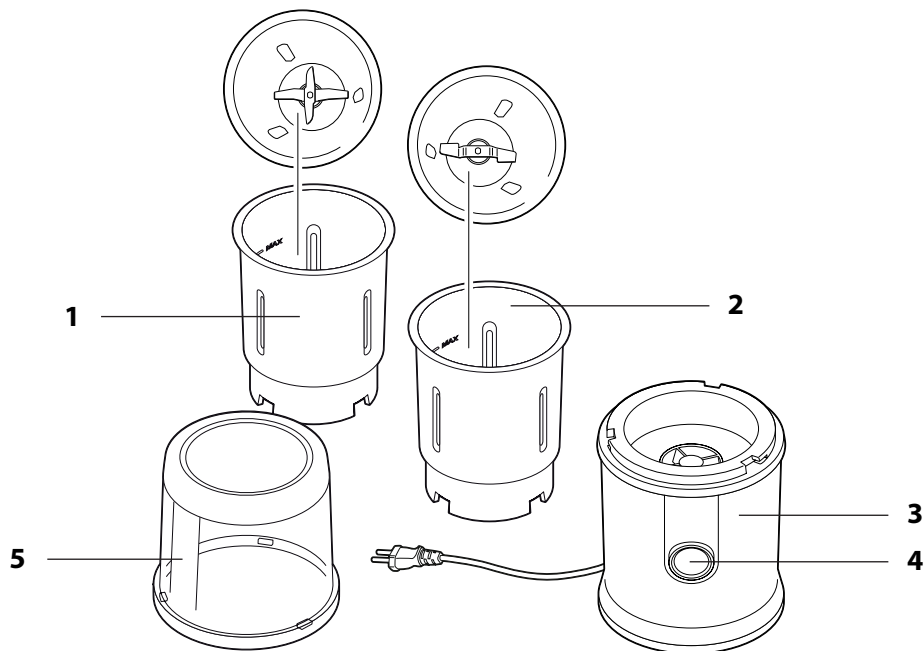

- 1 Contenitore di macinazione "Quattro": Macinazione e frantumazione di alimenti umidi come ad es. erbe:
- 2 Contenitore di macinazione "Duo": Macinazione e triturazione di alimenti secchi come noci, caffè, spezie, ecc.
- 3 Stazione base con cavo di alimentazione, spina e avvolgicavo nel lato inferiore
- 4 Interruttore di accensione/spengimento
- 5 Coperchio

Prima del primo utilizzo

Disimballaggio e controllo

1. Rimuovere la macina dalla confezione e rimuovere con cautela tutto il materiale di imballaggio.
2. Controllare che la fornitura sia completa.
3. Controllare se la macina o le singole parti sono danneggiate. In tal caso, non utilizzare la macina. In questo caso, rivolgersi al rivenditore presso il quale è stato acquistato il dispositivo.
4. Pulire tutte le parti prima del primo utilizzo, vedere capitolo "Pulizia".

Macinare, tritare o frullare



ATTENZIONE a eventuali danni al prodotto

- L'apparecchio è progettato per un funzionamento a breve termine di 1 minuto. Lasciare raffreddare l'unità per 2 minuti prima di rimetterla in funzione.

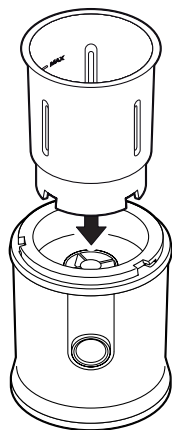

1. Collocare la macina su una superficie pulita e piana.
2. Collocare il contenitore di macinazione desiderato sulla stazione base.
 - Macinazione e triturazione di alimenti secchi come noci, caffè e spezie: Utilizzare il contenitore di macinazione con lo sbattitore a due lame (contenitore di macinazione "Duo").
 - Miscelazione e frantumazione di alimenti umidi come ad es. erbe: Utilizzare il contenitore di macinazione con lo sbattitore a quattro lame (contenitore di macinazione "Quattro").

3. Riempire il contenitore di macinazione con gli alimenti da lavorare.
Osservare i segni nel contenitore: Non riempire in modo eccessivo il contenitore!

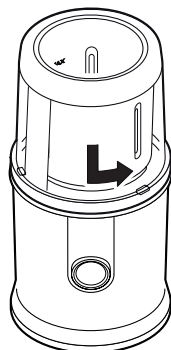

4. Posizionare il coperchio sulla stazione base.
Osservare la posizione delle alette di guida (coperchio) e degli incavi (unità base).
5. Ruotare il coperchio in senso antiorario fino all'arresto.
Solamente quando il coperchio si trova in questa posizione l'unità può essere messa in funzione.
6. Collegare la spina di alimentazione a una presa di corrente.

7. Tenere premuto l'interruttore di accensione/spegnimento finché gli alimenti nel contenitore di macinazione non hanno raggiunto il grado di macinazione desiderato o finché non vengono frullati. Non appena si rilascia l'interruttore, il motore viene arrestato.
 - Il grado di macinazione dipende dalla durata del processo di macinazione.
 - Rispettare il funzionamento a breve termine di 1 minuto.

- A seconda della composizione degli ingredienti, anche l'accensione e lo spegnimento ripetuti più volte possono portare al risultato desiderato.

Al termine della lavorazione degli alimenti:

1. Rilasciare l'interruttore di accensione/spengimento.
2. Ruotare il coperchio in senso orario fino all'arresto e rimuoverlo.
3. Rimuovere il contenitore di macinazione dalla stazione base.

Dopo l'uso

1. Scollegare la spina di alimentazione dalla presa di corrente.
2. Pulire la macina e le parti utilizzate dopo ogni utilizzo.

Pulizia



PERICOLO di scossa elettrica

- Non immergere la stazione base in acqua o altri liquidi.
- Scollegare la spina di alimentazione dalla presa di corrente prima di pulire il dispositivo.



PERICOLO di lesioni

- Le lame sono molto affilate. Prestare attenzione durante l'inserimento, la pulizia e la sostituzione.



ATTENZIONE a eventuali danni al prodotto

- Non pulire la stazione base e gli accessori nella lavastoviglie.



Gli alimenti fortemente colorati, come le carote, scoloriscono il contenitore di plastica per le bevande dopo un uso prolungato. Tuttavia, ciò non ha alcuna influenza sulla funzione.

Alloggiamento

- Se necessario, pulire la stazione base con un panno leggermente inumidito. In seguito, strofinare accuratamente e asciugare bene.

Accessori

1. Pulire accuratamente gli accessori con detersivo liquido caldo per stoviglie.
2. Asciugare accuratamente tutte le parti.
3. Infine, controllare che tutte le parti siano pulite accuratamente e prive di residui di cibo aderenti.

Conservazione e trasporto

1. Far scorrere il cavo di alimentazione nell'avvolgicavo integrato.
2. Conservare la macina e gli accessori puliti e asciutti in un luogo asciutto e al riparo dal gelo, fuori dalla portata dei bambini.
3. Per trasportare la macina in sicurezza, avvolgerla in un involucri a bolle e riporla nella sua confezione originale.

Risoluzione dei problemi

Problema	Possibile causa
La sveglia non funziona.	<ul style="list-style-type: none">▪ Controllare che la spina sia inserita.▪ Solo quando il coperchio è stato montato correttamente e ruotato in senso antiorario fino all'arresto, l'unità può essere messa in funzione.
Scarso risultato di miscelazione.	<ul style="list-style-type: none">▪ Verificare... ... se gli alimenti sono adatti, ... se è stato utilizzato il contenitore di macinazione corretto.

Dati tecnici

Modello:	Macinacaffè e spezie KA 1805
Alimentazione:	220-240 V~, 50/60 Hz
Potenza:	Nominale: 300 W
Classe di protezione:	II 
Peso:	circa 1,3 kg
Funzionamento a breve termine:	massimo 1 minuto, dopodiché l'apparecchio deve essere lasciato raffreddare per 2 minuti
Distributore (indirizzo per l'assistenza assente):	Waagen-Schmitt GmbH Neuer Höltigbaum 15 22143 Amburgo, Germania

I nostri prodotti sono costantemente sviluppati e perfezionati. Pertanto, modifiche tecniche e nel design sono possibili in qualsiasi momento.

Garanzia

La ditta Waagen-Schmitt GmbH garantisce la riparazione o la sostituzione gratuita dell'unità per un periodo di 2 anni a partire dalla data di acquisto, nel caso di difetti di materiale o fabbricazione del prodotto.

A tale scopo, consegnare al rivenditore il prodotto e la prova di acquisto (citando i motivi del reclamo).

Dichiarazione di conformità

Con la presente Waagen-Schmitt GmbH dichiara che la macinacaffè e spezie KA 1805 è conforme alle direttive 2014/30/UE, 2014/35/UE e 2011/65/UE.

La presente dichiarazione perde ogni sua validità qualora al dispositivo vengano apportate modifiche senza la nostra autorizzazione.

Amburgo, marzo 2021
Waagen-Schmitt GmbH



Smaltimento

Smaltimento dell'imballaggio



Smaltire l'imballaggio nella raccolta differenziata. Conferire il cartone nella raccolta della carta e la pellicola in quella del materiale riciclabile.

Smaltimento del prodotto

Smaltire il prodotto secondo le norme vigenti nel proprio paese.



Il dispositivo non deve essere smaltito con i normali rifiuti domestici

Al termine della sua vita utile, l'apparecchio deve essere smaltito in modo appropriato. In tal modo si rende possibile il riutilizzo del materiale riciclabile contenuto nell'apparecchio limitando l'impatto sull'ambiente. Smaltire l'apparecchio usato presso un centro di raccolta per rifiuti elettrici o un centro di riciclaggio.

Per ulteriori informazioni rivolgersi alla ditta di smaltimento locale o alla propria amministrazione comunale.

Szanowny Kliencie!

Zakupiony wysokiej jakości produkt marki ADE łączy w sobie inteligentne funkcje z wyjątkową stylistyką. Długoletnie doświadczenie marki ADE gwarantuje wysoki techniczny standard i sprawdzoną jakość – dla łatwej obróbki świeżych produktów w Państwa kuchni.

Życzymy Państwu wiele radości i przyjemności z użytkowania!
Zespół ADE

Informacje ogólne

O instrukcji



Niniejsza instrukcja obsługi zawiera opis bezpiecznej obsługi i pielęgnacji artykułu. Instrukcję obsługi należy przechowywać w celu jej późniejszego wykorzystania. Jeżeli produkt będzie przekazywany innej osobie, należy przekazać również tę instrukcję. Nieprzestrzeganie instrukcji obsługi może spowodować obrażenia ciała lub uszkodzenie produktu.

Objaśnienie znaków



Ten symbol w połączeniu ze słowem **NIEBEZPIECZEŃSTWO** ostrzega przed poważnymi obrażeniami ciała.



Ten symbol w połączeniu ze słowem **OSTRZEŻENIE** ostrzega przed obrażeniami ciała średniego i lekkiego stopnia.



Ten symbol w połączeniu ze słowem **WSKAZÓWKA** ostrzega przed stratami materialnymi.



Ten symbol oznacza dodatkowe informacje i ogólne wskazówki.

Spis treści

Informacje ogólne	52
Użycie zgodne z przeznaczeniem	54
Bezpieczeństwo	54
Zakres dostawy	56
W skrócie	57
Przed pierwszym użyciem	57
Mielenie, siekanie i robienie purée.....	58
Czyszczenie	59
Przechowywanie i transportowanie	60
Usterka/środek zaradczy.....	60
Dane techniczne	60
Gwarancja.....	61
Deklaracja zgodności	61
Utylizacja	61

Użycie zgodne z przeznaczeniem

Ten elektryczny młynek do przypraw i kawy („młynek”) służy do mielenia, siekania, robienia purée i miksowania różnych produktów spożywczych.

- Mielenie i siekanie suchych produktów spożywczych, takich jak np. orzechy, kawa i przyprawy: W tym celu należy użyć pojemnika do mielenia z 2-ostrzowym nożykiem (pojemnik do mielenia „Duo”).
- Miksowanie i rozdrabnianie mokrych produktów spożywczych, takich jak np. zioła: W tym celu należy użyć pojemnika do mielenia z 4-ostrzowym nożykiem (pojemnik do mielenia „Quattro”).

Młynek przeznaczony jest wyłącznie do użytku prywatnego w pomieszczeniach i nie nadaje się do użytku komercyjnego.

Używać młynka tylko zgodnie z opisem w niniejszej instrukcji.

Niewłaściwe użytkowanie urządzenia może spowodować szkody materialne, a nawet uszkodzenia ciała.

Producent i dystrybutor nie ponosi odpowiedzialności za szkody spowodowane niewłaściwym lub błędnym użytkowaniem.

Bezpieczeństwo

- Dzieciom nie wolno korzystać z urządzenia. Dzieci należy trzymać z dala od urządzenia oraz jego przewodu zasilającego.
- Urządzenie może być używane przez osoby o ograniczonej sprawności fizycznej, sensorycznej lub umysłowej bądź przez osoby nieposiadające wystarczającego doświadczenia lub wiedzy, jeżeli są nadzorowane przez inne osoby lub zostaną poinstruowane w zakresie bezpiecznego używania urządzenia i zrozumieją wynikające z tego zagrożenia.
- Dzieciom nie wolno bawić się urządzeniem.

- Przechowywać folie i opakowanie z daleka od dzieci. Istnieje ryzyko uduszenia. Zwracać uwagę na to, aby torby opakowaniowej nie nakładano na głowę.
- Jeśli kabel zasilający urządzenia jest uszkodzony, musi zostać wymieniony przez producenta, obsługę klienta lub serwis, aby uniknąć zagrożeń.

Niebezpieczeństwo spowodowane elektrycznością

- Nie zanurzać młynka, przewodu zasilającego ani wtyczki w wodzie lub innych płynach.
- Umieszczać młynek w taki sposób, aby żadne płyny nie mogły wylewać się na złącze wtykowe urządzenia.
- Nie obsługiwać urządzenia mokrymi rękami.
- Nie obsługiwać urządzenia na wolnym powietrzu.
- Urządzenie należy podłączyć do zainstalowanego zgodnie z przepisami gniazda, które odpowiada napięciu podanemu w części „Dane techniczne”.
- Zwrócić uwagę, aby gniazdko znajdowało się w dostępnym miejscu umożliwiającym w razie potrzeby szybkie wyciągnięcie wtyczki.
- Nie używać urządzenia gdy:
 - urządzenie lub jego części są uszkodzone,
 - kabel zasilający lub gniazdko są uszkodzone,
 - po upadku urządzenia.
- Przed każdym użyciem wyciągnąć potrzebną długość kabla zasilającego ze schowka na kabel. Uważać, by kabel zasilający nie został uszkodzony przez ostre kanty lub gorące przedmioty.
- Wyciągnąć wtyczkę z gniazodka:
 - kiedy młynek nie jest używany,
 - po każdym użyciu,
 - przed czyszczeniem lub odstawieniem urządzenia,
 - jeżeli podczas eksploatacji wystąpi widoczna usterka,
 - w razie burzy.
 - Chwytać zawsze za wtyczkę, nie ciągnąć za kabel.
- Nie modyfikować urządzenia ani kabla zasilającego. Przeprowadzać naprawy u specjalisty, niewłaściwa naprawa urządzenia może stanowić zagrożenie dla użytkownika.
- Nie używać przedłużacza.

OSTRZEŻENIE przed niebezpieczeństwem obrażeń ciała

- Na czas pracy spiąć długie włosy, związać je z tyłu lub zakryć czapką.
- Nie dotykać ruchomych części urządzenia ani nie próbować przestawiać części ruchomych ręką lub innymi przedmiotami.
- Nie używać młynka, jeśli nożyki w pojemnikach do mielenia są uszkodzone.
- Nożyki są ostre. Zachować ostrożność przy ich wkładaniu, czyszczeniu lub wymianie. Nożyków nie wolno dotykać gołymi rękami.

OSTROŻNIE — straty materialne

- Jednorazowo młynek można używać maksymalnie przez 1 minutę. Następnie należy pozostawić młynek do ostygnięcia przez ok. 2 minuty.
- Nigdy nie używać młynka bez składników, silnik może się przegrzać.
- Nigdy nie umieszczać młynka na lub w pobliżu gorących powierzchni (np. płyta do gotowania itp.).
- Chronić kabel zasilający przed zetknięciem z gorącymi częściami.
- Nigdy nie należy wystawiać młynka na działanie wysokich temperatur (ogrzewanie itp.), ani niekorzystnych warunków pogodowych (deszcz itp.).
- Ustawiać młynek na wytrzymałej, gładkiej powierzchni roboczej, która jest łatwa do czyszczenia. Przy przetwarzaniu produktów spożywczych nie da się uniknąć odprysków.
- Na spodzie młynka znajdują się nóżki. Ponieważ powierzchnie składają się z najróżniejszych materiałów i są czyszczone różnymi środkami do pielęgnacji, nie można całkowicie wykluczyć, że w niektórych tych materiałach znajdują się składniki, które niszczą i rozmiękczają nóżki. W razie potrzeby pod młynek należy położyć podkładkę antypoślizgową.
- Używać tylko oryginalnych akcesoriów.

Zakres dostawy

- Młynek do przypraw i kawy
- Dwa pojemniki do mielenia
- Pokrywka
- Instrukcja obsługi

W skrócie

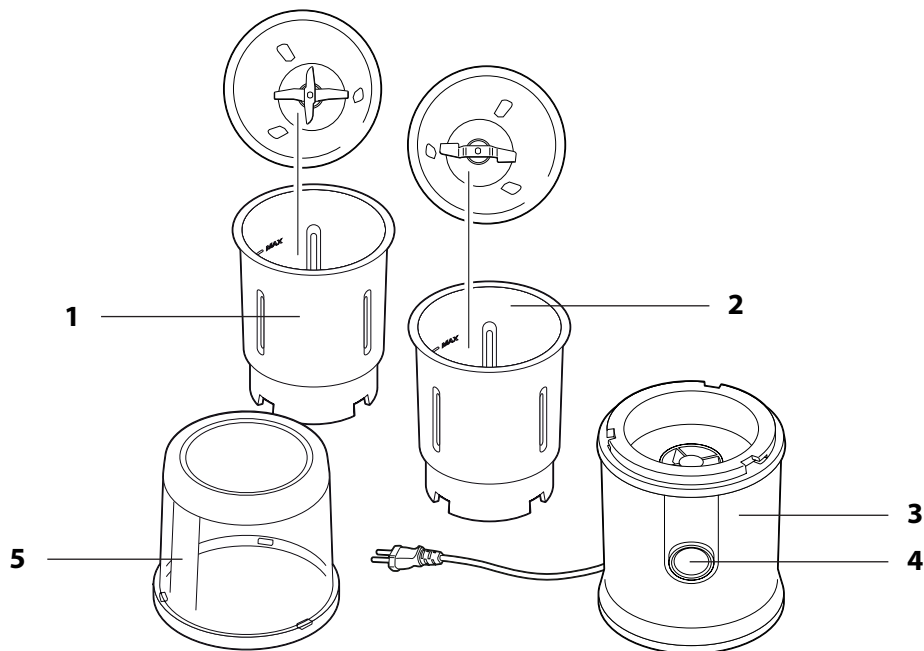

- 1 Pojemnik do mielenia „Quattro”: Mielenie i rozdrabnianie mokrych produktów spożywczych, takich jak np. zioła:
- 2 Pojemnik do mielenia „Duo”: Mielenie i rozdrabnianie suchych produktów spożywczych, takich jak np. orzechy, kawa i przyprawy
- 3 Stacja bazowa z kablem zasilającym i wtyczką oraz zwijaczem kabla w podstawie
- 4 Włącznik/wyłącznik
- 5 Pokrywka

Przed pierwszym użyciem

Wypakować i sprawdzić

1. Młynek należy ostrożnie wypakować i usunąć cały materiał opakowaniowy.
2. Sprawdzić, czy dostawa jest kompletna.
3. Sprawdzić, czy młynek lub jego elementy nie są uszkodzone. Jeśli zostaną stwierdzone uszkodzenia, nie wolno używać młynka. Zwrócić się w takim przypadku do dystrybutora, u którego zakupiono urządzenie.
4. Przed pierwszym użyciem wyczyścić wszystkie części, patrz rozdział „Czyszczenie”.

Mielenie, siekanie i robienie purée



WSKAZÓWKA dotycząca strat materialnych

- Urządzenie zostało zaprojektowane do krótkotrwałej pracy przez 1 minutę. Przed ponownym użyciem należy odczekać 2 minuty, aż urządzenie ostygnie.

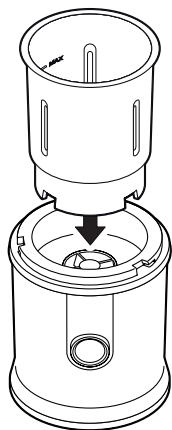

1. Umieszczać młynek na czystej i równej powierzchni.
2. Umieszczać żądany pojemnik do mielenia na stacji bazowej.
 - Mielenie i siekanie suchych produktów spożywczych, takich jak np. orzechy, kawa i przyprawy: Należy użyć pojemnika do mielenia z 2-ostrzowym nożykiem (pojemnik do mielenia „Duo”).
 - Miksowanie i rozdrabnianie mokrych produktów spożywczych, takich jak np. zioła: Należy użyć pojemnika do mielenia z 4-ostrzowym nożykiem (pojemnik do mielenia „Quattro”).

3. Napełnij pojemnik do mielenia produktami spożywczymi przeznaczonymi do przetworzenia.
Zwracać uwagę na oznaczenia na pojemniku: Nie przepelniać pojemnika!

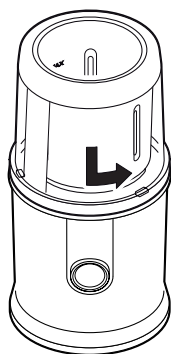

4. Założyć pokrywkę na stację bazową. Zwracać uwagę na położenie nosków ustalających (pokrywka) i wgłębien (stacja bazowa).
5. Obrócić pokrywkę aż do oporu w kierunku przeciwnym do ruchu wskazówek zegara. Urządzenie można eksploatować wyłącznie wtedy, gdy pokrywka jest w takiej pozycji.
6. Włożyć wtyczkę sieciową do gniazdka.

7. Przytrzymać przycisk włączania/wyłączania, aż produkt w pojemniku do mielenia osiągnie pożądany stopień zmielenia lub zostanie zrobione purée. Po zwolnieniu przycisku silnik zatrzymuje się.
 - Stopień zmielenia zależy od czasu trwania procesu mielenia.
 - Należy zwracać uwagę na krótkotrwałą pracę urządzenia do 1 minuty.

- W zależności od rodzaju produktów wielokrotne włączanie i wyłączenie może prowadzić do uzyskania pożądanego rezultatu.

Po zakończeniu przetwarzania produktów spożywczych:

1. zwolnić włącznik/wyłącznik;
2. obrócić przykrywkę aż do oporu zgodnie z ruchem wskazówek zegara i zdjąć ją;
3. wyjąć pojemnik do mielenia ze stacji bazowej.

Po zakończeniu pracy

1. Wyciągnąć wtyczkę z gniazdka.
2. Po każdym użyciu należy wyczyścić młynek wraz z używanymi akcesoriami.

Czyszczenie



ZAGROŻENIE porażenia prądem

- Nie zanurzać stacji bazowej w wodzie ani w innych płynach.
- Wyciągnąć wtyczkę z gniazdka przed czyszczeniem urządzenia.



OSTRZEŻENIE przed obrażeniami ciała

- Noże są bardzo ostre. Zachować ostrożność przy wkładaniu, czyszczeniu lub wymianie tarek.



WSKAZÓWKA dotycząca strat materialnych

- Nie myć stacji bazowej i akcesoriów w zmywarce.



Silnie barwiące produkty spożywcze, np. marchew, przy dłuższym użytkowaniu mogą odbarwiać plastikowe butelki na napoje. Nie ma to jednak wpływu na ich funkcję.

Obudowa

- W razie potrzeby przecierać stację bazową lekko zwilżoną ściereczką. Następnie dokładnie wysuszyć tarki.

Akcesoria

1. Dokładnie wyczyścić akcesoria gorącą wodą.
2. Dokładnie wysuszyć wszystkie części.
3. Na koniec sprawdzić, czy wszystkie części zostały dokładnie wyczyszczone i nie ma na nich resztek jedzenia.

Przechowywanie i transportowanie

1. Wsunąć przewód zasilający do zintegrowanego zwijacza kabla.
2. Przechowywać wyczyszczony i suchy młynek z akcesoriami w suchym, zabezpieczonym przed mrozem miejscu, niedostępnym dla dzieci.
3. Aby bezpiecznie przetransportować młynek, należy owinać go folią bąbelkową i umieścić w oryginalnym opakowaniu.

Usterka/środek zaradczy

Usterka	Możliwa przyczyna
Urządzenie nie działa.	<ul style="list-style-type: none">▪ Sprawdzić, czy wtyczka jest podłączona.▪ Urządzenie może być eksploatowane, tylko jeśli pokrywka została prawidłowo umieszczona i obrócona w kierunku przeciwnym do ruchu wskazówek zegara aż do oporu.
Niezadowalający rezultat miksowania.	<ul style="list-style-type: none">▪ Sprawdzić... ... czy użyto odpowiednich produktów spożywczych, ... czy użyto właściwego pojemnika do mielenia.

Dane techniczne

Model:	Młynek do przypraw i kawy KA 1805
Zasilanie:	220-240 V~, 50/60 Hz
Moc:	Nominalna: 300 W
Klasa ochronna:	II 
Waga:	ok. 1,3 kg
Krótkotrwała praca:	maks. 1 minutę, następnie pozwolić urządzeniu ostygnąć przez 2 minuty
Dystrybutor (nie adres serwisu):	Waagen-Schmitt GmbH Neuer Höltigbaum 15 22143 Hamburg, Niemcy

Nasze produkty są stale rozwijane i usprawniane.
Z tego powodu zawsze możliwe są zmiany w wyglądzie i zmiany techniczne.

Gwarancja

Firma Waagen-Schmitt GmbH udziela 2-letniej gwarancji od daty zakupu na bezpłatne usuwanie usterek spowodowanych błędami materiałowymi lub produkcyjnymi poprzez naprawę lub wymianę.

W przypadku korzystania z gwarancji prosimy o zwrócenie sprzedawcy artykułu wraz z dowodem zakupu (podając również powód reklamacji).

Deklaracja zgodności

Firma Waagen-Schmitt GmbH oświadcza niniejszym, iż elektryczny młynek do przypraw i kawy KA 1805 jest zgodny z obowiązującymi przepisami dyrektyw 2014/30/UE, 2014/35/UE oraz 2011/65/UE.

Niniejsza deklaracja traci swoją ważność przy samowolnej zmianie wprowadzonej w urządzeniu bez uzgodnienia z producentem.

Hamburg, marzec 2021
Waagen-Schmitt GmbH



Utylizacja

Utylizacja opakowania



Opakowanie należy utylizować zgodnie z jego rodzajem. Tektura i karton powinny trafić do pojemnika na papier, folia do pojemnika na surowce wtórne.

Utylizacja produktu

Produkt należy utylizować zgodnie z przepisami obowiązującymi w danym kraju.



Urządzeń nie wolno wyrzucać razem ze zwykłymi odpadami domowymi

Po zakończeniu okresu użytkowania produkt należy przekazać do odpowiedniej utylizacji. Surowce wtórne znajdujące się w urządzeniu zostaną przekazane do recyklingu, co zmniejszy zanieczyszczenie środowiska. Zużyte urządzenie należy oddać do punktu zbiórki odpadów elektrycznych lub do punktu zbiórki surowców wtórnych.

Więcej informacji można uzyskać od lokalnego zakładu utylizacji lub administracji gminy.

Уважаемый клиент !

Вы выбрали для покупки высококачественный продукт бренда ADE, который сочетает в себе интеллектуальные функции с исключительным дизайном. Богатый опыт бренда ADE гарантирует высокий технический стандарт и проверенное качество.

Ваша команда ADE

Общая информация

Об этом руководстве



В данном руководстве по эксплуатации описано, как безопасно эксплуатировать и обслуживать изделие. Храните данное руководство по эксплуатации в надежном месте для дальнейшего использования. Если вы передаете этот прибор кому-то другому, передайте также это руководство по эксплуатации. Несоблюдение данного руководства по эксплуатации может привести к травмам или повреждению изделия.

Объяснение символов



Этот символ в сочетании со словом опасность предупреждает о серьезных травмах.



Этот символ в сочетании со словом предупреждение предупреждает о травмах средней и легкой степени тяжести.



Этот символ в сочетании со словом Примечание предупреждает о материальном ущербе.



Этот символ обозначает дополнительную информацию и общие Примечания.

Содержание

Общая информация	62
Использование по назначению	64
Безопасность	64
Комплектация	66
Внешний вид.....	67
Перед первым использованием.....	67
Измельчение	68
Очистка	69
Хранение и транспортировка.....	70
Ошибки/Возможная причина	70
Технические данные	70
Гарантия.....	71
Декларация о соответствии	71
Утилизация	71

Использование по назначению

Эта электрическая кофемолка для кофе и специй(далее- “кофемолка”) предназначена для измельчения твердых ингредиентов(кофе, орехов, сухофруктов), специй и смешивания разнообразных продуктов.

- Контейнер для измельчения „Duo“ с двухлопастным ножом предназначен для измельчения сухих пищевых продуктов, таких как орехи, кофе и специи.
- Измельчительный контейнер „Quattro“ с четырехлопастным ножом предназначен для смешивания и измельчения мягких продуктов, таких как травы.

Кофемолка предназначена исключительно для частного использования и не подходит для коммерческого использования.

Используйте кофемолку только так, как описано в данном руководстве по эксплуатации. Любое другое использование считается неправильным и может привести к повреждению имущества или даже травме.

Производитель или дилер не несет ответственности за ущерб, причиненный неправильным использованием.

Безопасность

- Не разрешайте детям пользоваться этим устройством. Держите устройство и его шнур питания подальше от детей.
- Это устройство не предназначено для использования лицами с ограниченными физическими, сенсорными или умственными способностями, или отсутствием опыта и/или знаний, если они не получили контроль или инструкции относительно безопасного использования устройства и не понимают связанные с этим опасности.
- Дети не должны играть с устройством.

- Храните упаковку и упаковочный материал вдали от детей. Существует опасность удушья!
- Если шнур питания этого устройства поврежден, он должен быть заменен производителем или его послепродажным обслуживанием, чтобы избежать опасностей.

Опасность от электричества

- Не погружайте кофемолку, шнур питания или вилку питания в воду или другие жидкости.
- Поместите измельчитель таким образом, чтобы никакие жидкости не могли пролиться на вилку устройства .
- Не используйте устройство мокрыми руками.
- Не эксплуатируйте устройство на открытом воздухе
- Подключите устройство к правильно установленной розетке, напряжение которой соответствует напряжению, описанному в разделе „Технические данные“.
- Убедитесь, что сетевая розетка легко доступна, так что вы можете быстро отсоединить шнур питания, если это необходимо.
- Не используйте устройство:
 - если само устройство или его части повреждены,
 - шнур питания или вилка повреждены,
 - устройство упало вниз.
- Перед каждым использованием, вытяните шнур питания из кабельного отсека, насколько это необходимо. Убедитесь, что шнур питания не поврежден острыми краями или горячими предметами.
- Отсоедините шнур питания от сетевой розетки:
 - если вы не используете кофемолку,
 - после каждого использования,
 - перед чисткой или убираением устройства,
 - если во время работы возникают помехи,
 - во время шторма.
 - Чтобы отсоединить шнур, всегда беритесь за вилку питания; не тяните за кабель.
- Не вносите изменений в устройство или шнур питания. Ремонт должен проводиться только в специализированной мастерской, так как неправильно отремонтированные устройства представляют опасность для пользователя.
- Не используйте удлинительный кабель.

Предупреждение о риске получения травмы

- Во время работы уложите длинные волосы, завяжите их назад или накройте шапочкой.
- Не прикасайтесь к подвижным частям устройства и не пытайтесь остановить их вручную или с помощью других предметов.
- Не используйте кофемолку, если ножи в контейнерах для измельчения повреждены.
- Ножи очень острые. Поэтому будьте осторожны при установке, очистке и замене. Не прикасайтесь к ножам голыми руками.

Примечания о материальном ущербе

- Не используйте кофемолку более 1 минуты за один раз. После этого дайте ей остыть в течение около 2 минут.
- Никогда не используйте кофемолку без ингредиентов, так как это может привести к перегреву двигателя.
- Никогда не ставьте кофемолку на или возле горячих поверхностей.
- Избегайте контакта шнура питания с горячими деталями.
- Не подвергайте кофемолку воздействию высокой температуры (нагрев и т. д.) или неблагоприятным погодным условиям (дождь и др.).
- Поместите кофемолку на прочную, гладкую и легкую в очистке рабочую поверхность. При обработке пищевых продуктов случайные брызги неизбежны.
- Используйте только оригинальные аксессуары.

Комплектация

- Кофемолка
- 2 измельчителя
- Крышка уплотнения
- Инструкция

Внешний вид

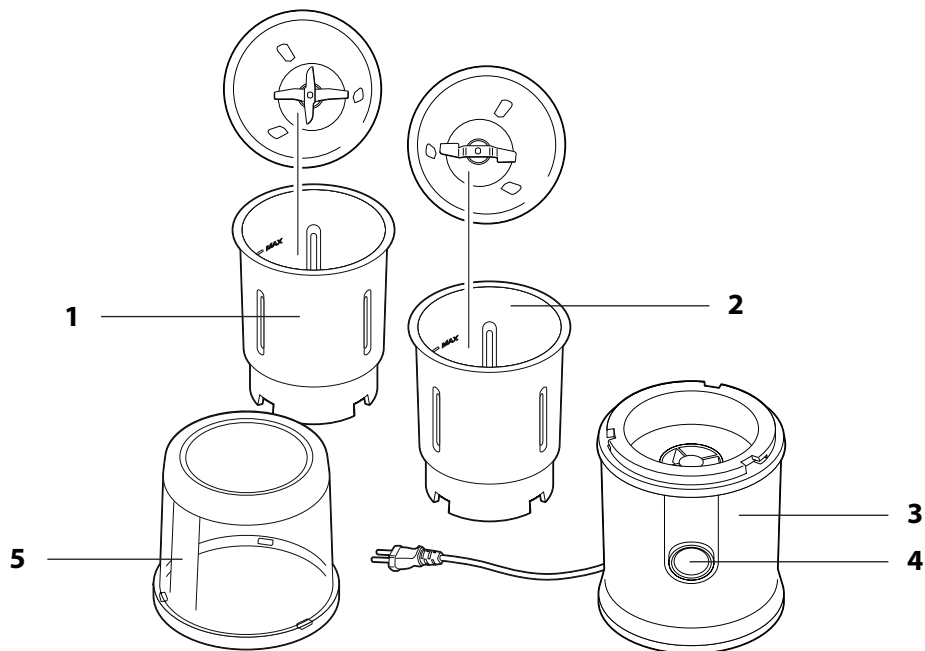

- 1 Контейнер для измельчения "Quattro": измельчение мягких продуктов, таких как травы
- 2 Контейнер для измельчения "Duo": измельчение сухих пищевых продуктов, таких как орехи, кофе, специи
- 3 Базовая станция с шнуром питания и штекером, а также шнур перемотки на дне
- 4 Кнопка питания
- 5 Крышка уплотнения

Перед первым использованием

Распаковка и проверка

1. Аккуратно распакуйте кофемолку и удалите весь упаковочный материал.
2. Убедитесь что комплектация полная
3. Проверьте, не повреждена ли кофемолка или ее отдельные части. Если это так, не используйте кофемолку. В этом случае обратитесь к дилеру, у которого вы купили устройство..
4. Перед первым использованием очистите все детали, как описано в главе "очистка".

Измельчение



Примечание о материальном ущербе

- Устройство рассчитано на кратковременную работу в течение 1 минуты. После этого дайте устройству остыть в течение 2 минут перед возобновлением работы.

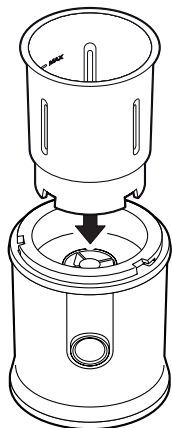

1. Поместите измельчитель на чистую и ровную поверхность.
2. Поместите нужный контейнер для измельчения на базовую станцию.
 - для измельчения сухих продуктов, таких как орехи, кофе и специи: возьмите контейнер для измельчения "Duo" с двухлопастным ножом.
 - Смешивание и измельчение мягких продуктов, таких как травы: возьмите контейнер для измельчения "Quattro" с четырехлопастным ножом.

3. Наполните контейнер продуктами которые нужно обработать. Обратите внимание на маркировку в контейнере: не переполняйте его!

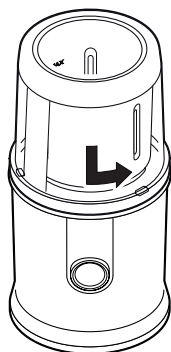

4. Закройте крышку уплотнения базовой станции. Обратите внимание на положение направляющих штифтов на крышке уплотнения и углублений на базовой станции.
5. Поверните крышку уплотнения против часовой стрелки до упора. Устройство готово к работе только в том случае, если крышка уплотнения находится в этом положении.
6. Подключите шнур питания к сетевой розетке.

7. Нажмите и удерживайте кнопку питания до тех пор, пока пища в контейнере для измельчения не достигнет желаемой степени измельчения или не будет протерта. Как только вы отпустите кнопку, двигатель остановится.
 - Степень измельчения зависит от продолжительности процесса измельчения.
 - Соблюдайте кратковременную работу в течение 1 минуты.
 - Желаемый результат также может быть достигнут с помощью нескольких циклов

- включения и выключения питания в зависимости от природы ингредиентов.

Когда процесс измельчения закончен:

1. Отпустите кнопку питания.
2. Поверните крышку уплотнения по часовой стрелке до упора и снимите ее.
3. Снимите контейнер для измельчения с базовой станции.

После использования

1. Отсоедините шнур питания от сетевой розетки.
2. Очистите кофемолку и используемые детали, после каждого использования.

Очистка



Опасность поражения электрическим током

- Не погружайте кофемолку в воду или другие жидкости.
- Перед очисткой устройства отсоедините шнур питания от сетевой розетки.



Предупреждение о травмах

- Ножи очень острые. Будьте осторожны при их установке, очистке и замене.



Примечание о материальном ущербе

- Не чистите кофемолку и аксессуары в посудомоечной машине.



Сильно окрашивающие продукты, такие как морковь, обесцвечивают пластик во время длительного использования. Однако, это не влияет на функцию.

Базовая станция

- При необходимости протрите базовую станцию слегка влажной тканью. Затем протрите ее насухо.

Аксессуары

1. Тщательно очистите аксессуары в горячей воде для мытья посуды.
2. Протрите все детали насухо.
3. Наконец, убедитесь, что все части действительно тщательно очищены и свободны от любых застрявших остатков.

Хранение и транспортировка

1. Смотайте шнур питания во внутрь.
2. Храните чистую и сухую кофемолку и принадлежности в сухом, незамерзающем месте, недоступном для детей.
3. Чтобы безопасно транспортировать кофемолку, заверните его в пузырчатую пленку и поместите в оригинальную упаковку.

Ошибки/Возможная причина

Ошибка	Возможная причина
Не включается.	<ul style="list-style-type: none">▪ Проверьте, подключен ли кабель питания.▪ Устройство готово к работе, если крышка уплотнения была правильно закрыта и повернута против часовой стрелки до упора.
Плохой результат смешивания.	<ul style="list-style-type: none">▪ Проверьте... ... подходящие ли продукты, ... использован правильный контейнер для измельчения

Технические данные

Модель:	KA 1805
Питание:	220-240 V~, 50/60 Hz
Мощность:	НОМ: 300 W
Класс защиты:	II 
Вес:	1,3 кг
Кратковременная работа:	максимально 1 минуту, затем устройству необходимо дать остыть в течение 2 минут
Дистрибьютор:	Waagen-Schmitt GmbH Neuer Höltigbaum 15 22143 Hamburg, Germany

Наша продукция постоянно развивается и совершенствуется. По этой причине, конструкция и технические изменения возможны в любое время.

Гарантия

Компания Waagen-Schmitt GmbH гарантирует в течение 2 лет с момента покупки бесплатное исправление дефектов путем ремонта или обмена.

В случае возникновения претензии по гарантии, пожалуйста, верните продукт с доказательством покупки (чек) вашему дилеру (с указанием причины претензии).

Эксклюзивный дистрибьютор в РФ ООО «Премиум Кофе Солюшнз»

+7(499)341-19-95. Официальный сервисный центр ООО «ДС-Сервис»

+7 (495) 971-75-32 <https://dsservice.ru/>

Декларация о соответствии

Waagen-Schmitt GmbH настоящим заявляет, что кофемолка ка 1805 соответствует директивам ЕС 2014/30/EU, 2014/35/EU и 2011/65/EU.

Декларация утратит свою силу, если в устройство будут внесены какие-либо изменения без нашего согласия.

Hamburg, март 2021
Waagen-Schmitt GmbH



Утилизация

Утилизация упаковки



Утилизируйте упаковку с аналогичными материалами (картон с макулатурой, пленку с вторсырьем).

Утилизация продукта

Утилизируйте изделие в соответствии с правилами, действующими в вашей стране.



Устройство не должно утилизироваться с обычными бытовыми отходами

По истечении срока службы изделие должно быть утилизировано соответствующим образом. Сдайте старое устройство в пункт сбора электронных отходов или на склад по переработке.

Для получения дополнительной информации обратитесь в местную фирму по утилизации отходов или в местный административный орган.

