

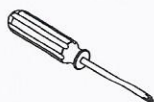



**Achtung!**  
 Bevor Sie die Schrauben, Dübel, Muttern in die dafür vorgesehenen Löcher stecken, prüfen Sie, ob sich gegebenenfalls noch Holzspäne in den Löchern befinden.



Sie benötigen zum Aufbau:



Teile-Nr	Bezeichnung	Anzahl
1	linke Seite	1
2	rechte Seite	1
3	Hinterteil	1
4	Vorderteil	1
5	Bodenplatte	1
6	Griffstangen	2
7	Rundstab	1
8	Räder	4
9	Metallstangen 37cm	2

<b>CS</b> Ø4,0x25mm  4 Stück	<b>CW</b> Ø4x35mm  2 Stück	<b>ET</b> 4x42mm  10 Stück	<b>EU</b> Ø24mm  4 Stück
---	---	---	---

1

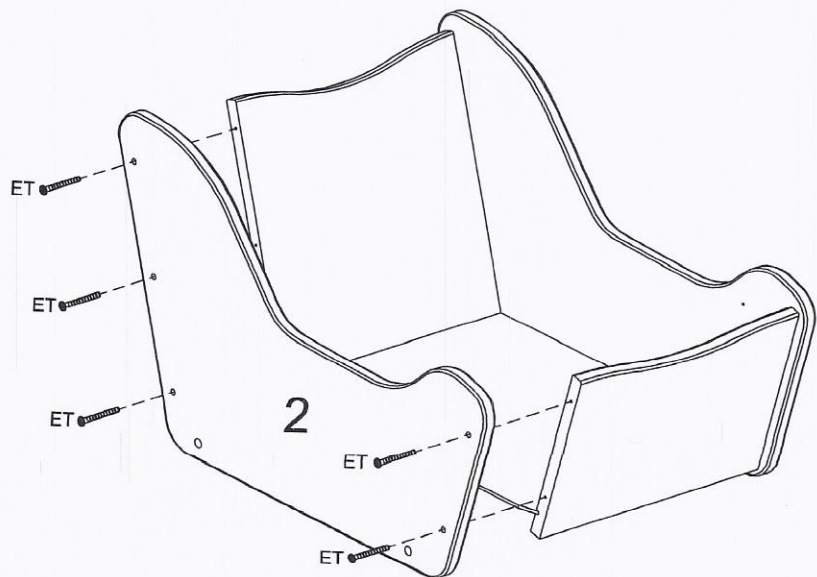
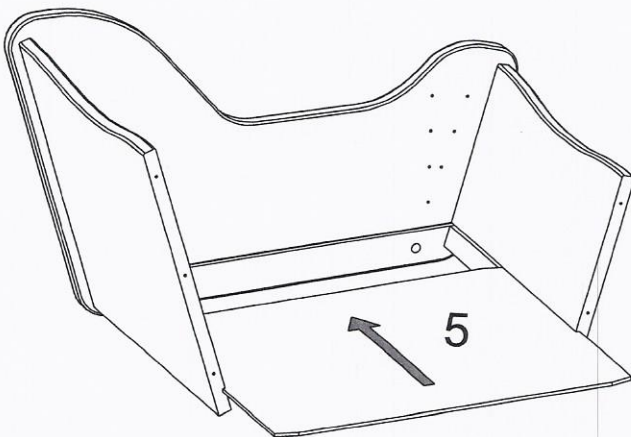
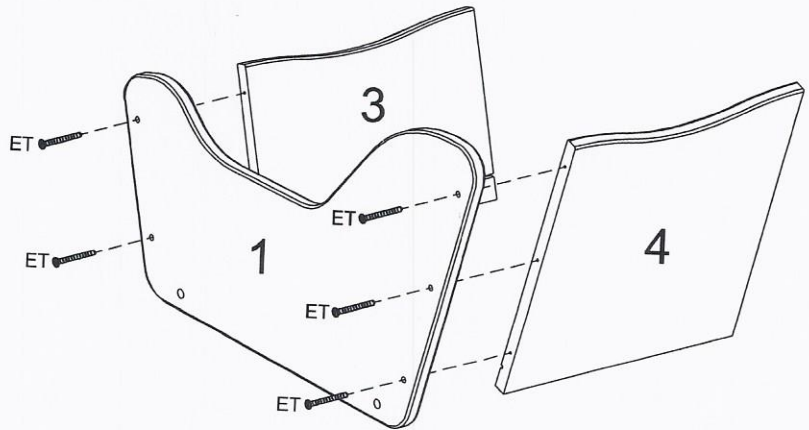

2

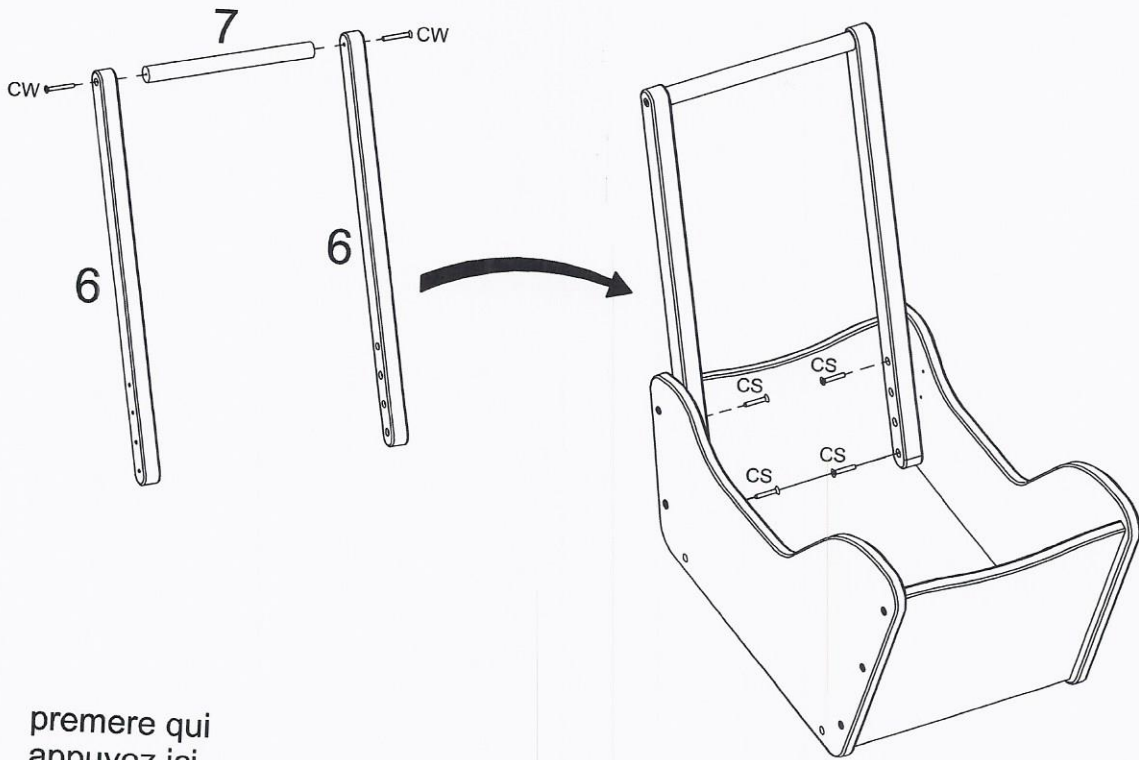

3

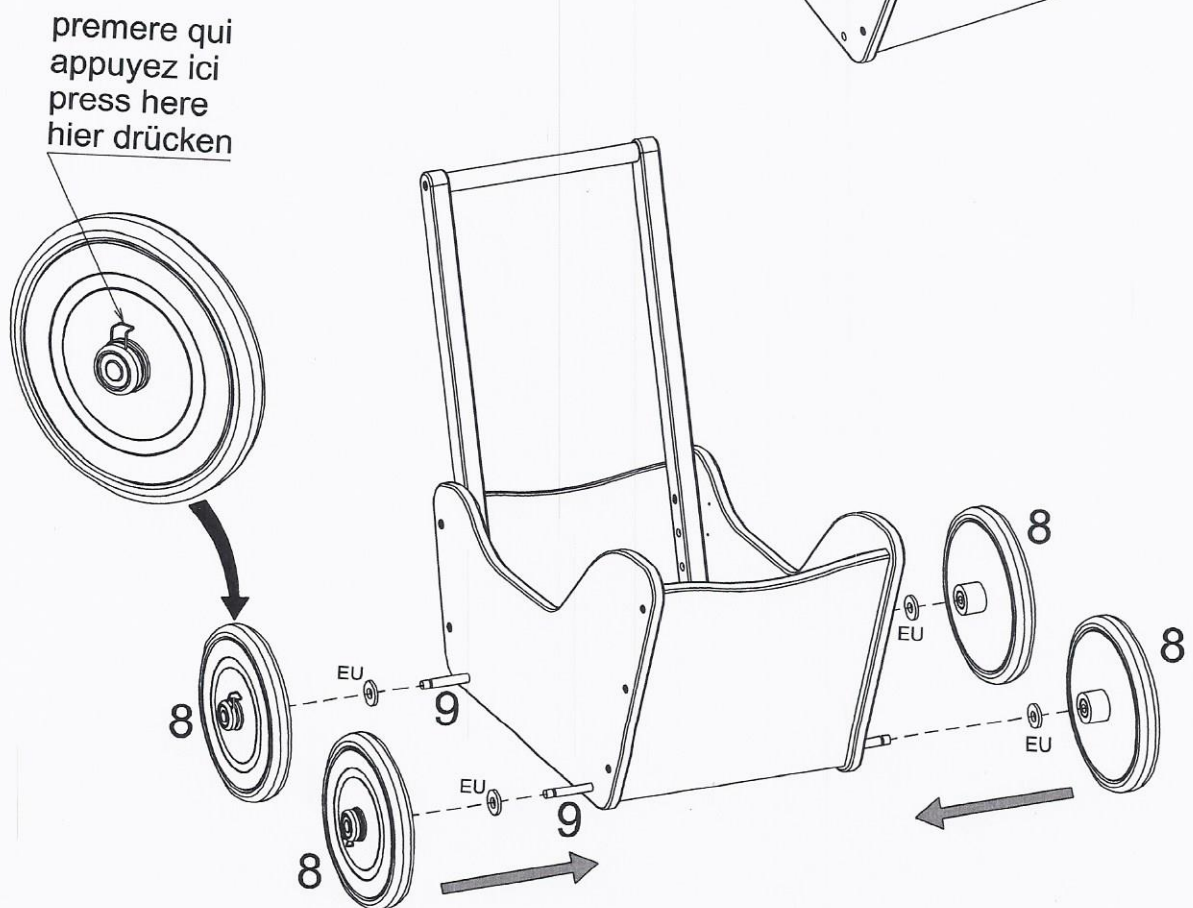





ERST-HOLZ®

www.ERST-HOLZ.DE

Artikel-Nr.: 95.002

Datum: 08.11.2021

Seite 01 von 04

## Montageanleitung



### Achtung!

Die Montage sollte ausschließlich durch erwachsene Personen vorgenommen werden. Dieses Spielzeug ist nicht für Kinder unter 18 Monaten geeignet. Erstickungsgefahr durch verschluckbare Kleinteile!

Nutzung des Spielzeugs nur unter Aufsicht eines Erwachsenen.

Nicht in den Puppenwagen stellen. Es besteht Verletzungsgefahr durch Zusammenbruch oder eines Sturzes.

Spielzeuge aus Holz dürfen nicht in der Nähe eines offenen Feuers oder anderen Hitzequellen mit hoher Temperatur wie z.B. eines elektrischen Heizkörpers oder Gasheizkörpers stehen. Es besteht Brandgefahr durch Überhitzung!

Holz kann bei Bruch splintern und zu Verletzungen führen.

Die Verbindungen und Schrauben müssen regelmäßig auf festen Sitz kontrolliert werden.

Nur für den Hausgebrauch.

Die verwendeten Lacke und Kleber sind ökologisch und erfüllen die strengen europäischen Normen. Die Montageanleitung bitte sorgfältig für den Fall des Abbaus bzw. Wiederaufbaus aufbewahren. Übereinstimmungserklärung entspricht der europäischen Spielzeugrichtlinien.

### Pflegehinweis:

Nur mit feuchtem Tuch abwischen. Bettwäsche: bei 30°C Handwäsche.

### Attention!

Le montage ne doit être effectué que par des adultes.

Ce jouet ne convient pas aux enfants de moins de 18 mois. Risque d'étouffement dû aux petites pièces pouvant être avalées !

Utilisation du jouet uniquement sous la surveillance d'un adulte.

Ne pas mettre dans le landau de la poupée. Il existe un risque de blessure en cas d'effondrement ou de chute.

Les jouets en bois ne doivent pas être placés près d'un feu ouvert ou d'autres sources de chaleur à haute température telles qu'un radiateur électrique ou un radiateur à gaz. Il y a un risque d'incendie en cas de surchauffe ! Le bois peut se briser et causer des blessures.

Les connexions des vis doivent être vérifiées régulièrement.

Pour une utilisation en intérieur uniquement.

Les peintures et colles utilisées sont écologiques et répondent aux normes européennes.

Veillez conserver soigneusement les instructions de montage en cas de démontage ou de remontage.

La déclaration de conformité correspond aux directives européennes sur les jouets.

### Conseils d'entretien:

Essuyez uniquement avec un chiffon humide. Linge de lit : lavage à la main à 30°C.

### Caution!

The assembly should only be carried out by adults.

This toy is not suitable for children under 18 months of age. Danger of suffocation from small parts that can be swallowed!

Use of the toy only under adult supervision.

Do not go into the doll's pram. There is a risk of injury from collapse or falling.

Wooden toys should not be placed near an open fire or other high-temperature sources of heat such as an electric heater or gas heater. There is a risk of fire from overheating! Wood can splinter if broken and cause injuries.

The screws must be checked regularly.

For indoor use only.

The paints and adhesives used are ecological and meet the strict European standards.

Please keep the assembly instructions carefully in the event of dismantling or reassembly.

Declaration of conformity corresponds to the European toy directives.

### Care instructions:

Wipe only with a damp cloth. Bed linen: hand wash at 30 ° C.

### Attenzione!

Il montaggio deve essere effettuato solo da adulti.

Questo giocattolo non è adatto a bambini sotto i 18 mesi. Pericolo di soffocamento a causa di piccole parti che possono essere inghiottite!

Utilizzare il giocattolo solo sotto la supervisione di un adulto.

Non fate entrare i vostri bambini nella carrozzina della bambola. C'è il rischio di lesioni da collasso o caduta.

I giocattoli in legno non devono essere collocati vicino a un fuoco aperto o ad altre fonti di calore ad alta temperatura, ad esempio un radiatore elettrico o una stufa a gas. C'è il rischio di incendio a causa del surriscaldamento! Il legno può scheggiarsi se rotto e causare ferite.

I collegamenti e le viti devono essere controllati regolarmente per verificarne la tenuta.

Solo per uso domestico, giocattolo.

Le lacche e gli adesivi utilizzati sono ecologici e soddisfano le severe norme europee.

Conservare attentamente le istruzioni di montaggio in caso di smontaggio o rimontaggio.

La dichiarazione di conformità è conforme alle direttive europee sui giocattoli.

### Istruzioni per la cura:

Pulire solo con un panno umido. Biancheria da letto: lavare a mano a 30°C.

ERST-HOLZ® - die Marke für gute Holzprodukte

Steinhaus Handelsgesellschaft mbH & Co KG - Schauerödstr. 21 - 94152 Neuhaus - Tel.: 0 8503 924540

E-Mail: [auftrag@erst-holz.de](mailto:auftrag@erst-holz.de)





Cieszymy się, że zdecydowali się Państwo na zakup artykułu naszej produkcji. Produkt ten wykonany jest częściowo z mochnego drewna liściastego. Ponieważ drewno jest produktem naturalnym, cechy takie jak nieregularna budowa i kolor są dla niego typowe. Dopilnowaliśmy, aby drewno to pochodziło wyłącznie z kontrolowanych, europejskich zasobów leśnych. Używane przez nas lakiery i kleje są ekologiczne i nieszkodliwe dla zdrowia. Spełniają one rygorystyczne europejskie normy.

**Pielęgnacja:**

W razie potrzeby, prosimy czyścić pojazdy wilgotną ściereką z delikatnymi mydlinami, a na koniec wytrzeć drewno suchą miękką ściereczką. Pościel należy prać ręcznie, w temperaturze 30°C.

**Wskazówka bezpieczeństwa:**

**Uwaga! Zabawka przeznaczona jest do montażu wyłącznie przez osoby dorosłe!**

Prosimy o regularną kontrolę dokręcenia śrub, ponieważ z czasem mogą się one poluzować. Prosimy upewnić się, że zabawka nie znajduje się w pobliżu otwartego źródła ognia lub wysokiej temperatury, jak na przykład grzejników promiennikowych, pieców gazowych.

Prosimy o przechowywanie tej instrukcji do późniejszego wykorzystania jej w celu zdemontowania lub montażu produktu.

**Deklaracja zgodności:**

Niniejszym zaświadcza się, że wyżej wymieniony wyrób, jest zgodny z wymogami Dyrektywy Dotyczącej Bezpieczeństwa Zabawek 2009/48/WE i spełnia następujące normy: EN71-1-1:2014+A1:2018, EN72-2:2011-A1:2014, EN-3:2013-A3:2018



We are pleased that you have decided to purchase our product. This article is partly made from a hard deciduous tree wood. Because wood and colour are typical. We have taken care to ensure that this wood comes solely from controlled and certified European forestry stocks. The used lack and paint are ecological, do not have an adverse effect on human health and they meet strict European Standards. Immediately after unpacking you can notice a specific smell, which is characteristic for new furniture. It is due to technological processes and safe for human health. However, this smell disappears after a short period of time.

**Cleaning:**

If necessary, please clean the pram with a slightly wet cloth moistened with a mild soap solution and dry the wood with a soft, clean cloth. Bedclothes should be hand-washed at 30°C.

**Safety instructions:**

**Attention! The assembly should be carried out only by adults!**

Please check the screw connections regular, because they can come loose over time.

We ask you to ensure that the toy does not come near to a fire or high temperature sources, like for example electric heater or gas radiators. Please keep this assembly instruction so that you can refer to this for a disassembly or an assembly of this product.

**Declaration of conformity:**

This product is herewith confirmed to meet the requirements of the Toy Safety Directive 2009/48/WE and is complying with the standards: : EN71-1-1:2014+A1:2018, EN72-2:2011-A1:2014, EN-3:2013-A3:2018

We hope you enjoy our product!



Wir freuen uns, dass Sie sich zum Kauf eines Artikels aus unserer Produktion entschieden haben. Dieser Artikel ist teilweise aus hartem Laubbaum-Holz hergestellt. Da Holz ein natürliches Produkt ist, sind seine Eigenschaften wie z.B. die unregelmäßige Oberflächen-Struktur sowie der Farbton typisch. Wir haben darauf geachtet, dass dieses Holz ausschließlich aus kontrollierten europäischen Waldbeständen stammt. Die von uns verwendeten Lacke und Kleber sind ökologisch, nicht schädlich für die Gesundheit und erfüllen die strengen europäischen Normen.

**Pflege:**

Im Bedarfsfall bitten wir, den Puppenwagen mit einem feuchten Tuch und ein wenig Seifenlauge zu reinigen und anschließend mit einem trockenen weichen Tuch trockenwischen. Die Puppenbettwäsche sollte bei 30°C handgewaschen werden.

**Sicherheitshinweise:**

**Achtung! Die Montage sollte ausschließlich durch erwachsene Personen vorgenommen werden!**

Wir bitten um regelmäßige Kontrolle der Schraubverbindungen, da diese sich mit der Zeit lösen können. Wir bitten dafür Sorge zu tragen, dass das Spielzeug nicht in die Nähe einer offenen Feuerquelle oder einer Stelle mit höherer Temperatur wie z.B. eines Strahl-Heizkörpers oder Gas-Heizkörpers kommt. Bitte bewahren Sie diese Montageanleitung sorgfältig für den Fall des Abbaus bzw. Wiederaufbaus auf.

**Übereinstimmungserklärung:**

Hiermit wird bestätigt, dass das o.g. Produkt den erforderlichen Richtlinien für die Sicherheit von Spielzeugen 2009/48/WE entspricht und folgende Normen erfüllt: : EN71-1-1:2014+A1:2018, EN72-2:2011-A1:2014, EN-3:2013-A3:2018

Wir wünschen Ihnen viel Freude mit unserem Produkt!

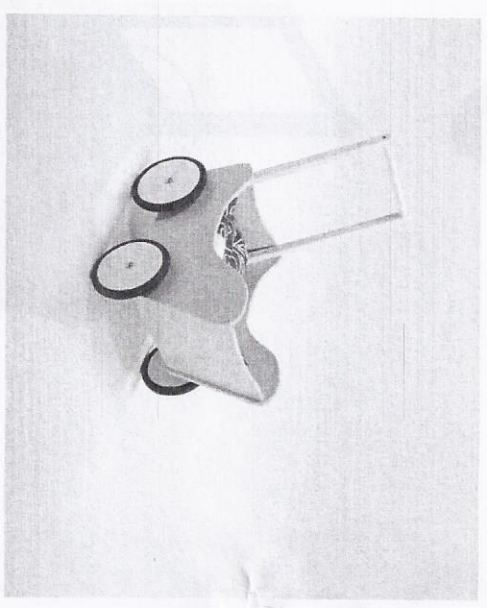

**Wózek dla lalek „Basia“  
Puppenwagen „Basia“  
Doll's pram "Basia"**

Nr art. SD-13

N°

PG 437071