

- DE** Anleitung
- EN** Instructions for use
- FR** Mode d'emploi
- IT** Istruzioni per l'uso
- ES** Manual de instrucciones
- NL** Handleiding
- SE** Bruksanvisning
- PL** Instrukcja obsługi

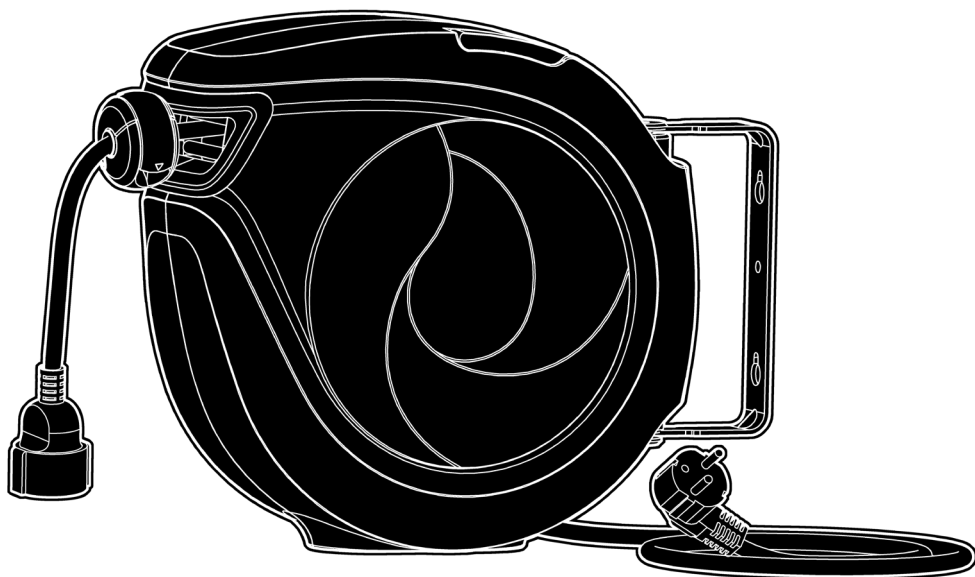

POPPSTAR®



info@popstar.de



+49 6283 21570 27 (Mo-Fr 2 pm-5 pm)



www.popstar.de (Mo-Fr 8 am-5 pm)

DE	1 - 4
EN	5 - 8
FR	9 - 12
IT	13 - 16
ES	17 - 20
NL	21 - 24
SE	25 - 28
PL	29 - 32

Poppstar GmbH

Heidelbergerstrasse 49, D-74746 Höpfigen

POPPSTAR®

Kabeltrommel

Betriebsanleitung

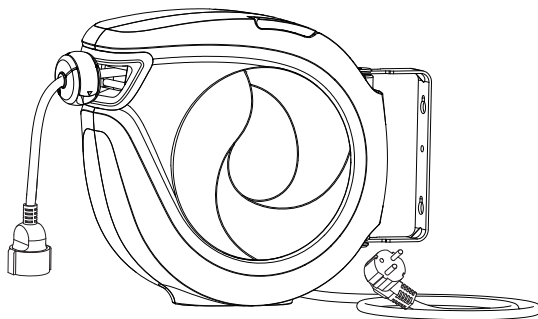

TECHNISCHE DATEN

Betriebsspannung: 250 V~ AC (max.) 50 Hz

Maximale Anschlusslast abgerollt: 2500 W

Maximale Anschlusslast abgerollt: 1000 W

Kabellänge: Verbraucherkabel 15 m / Zuleitungskabel 1,5 m







Kabeltyp: H05VV-F3G1.5mm²

Schutzart: IP 20

SICHERHEITSHINWEISE

Lesen Sie die gesamte Anleitung vor Inbetriebnahme oder Nutzung des Gerätes! Das Nichtbeachten der Sicherheitshinweise kann zu schweren und lebensbedrohlichen Verletzungen führen.

- ⚠ Prüfen Sie vor Inbetriebnahme den Lieferumfang auf Vollständigkeit sowie den einwandfreien Zustand des Gerätes.
- ⚠ Sämtliche Installations- und Reparaturarbeiten sind durch eine qualifizierte Fachkraft durchzuführen.
- ⚠ Verletzungsgefahr durch Stolpern: Verlegen Sie das Netzkabel sicher.
- ⚠ Produkt hat keinen Netzschalter: Zur schnellen Entfernung im Notfall deshalb nur an gut zugänglichen Steckdosen verwenden.
- ⚠ Nur an ordnungsgemäß geerdete Steckdose anschließen, um die Gefahr eines Stromschlages bei elektrischen Fehlfunktionen zu verringern.
- ⚠ Netzleitung nie mit feuchten Händen ein- oder ausstecken.
- ⚠ Stecker müssen zur Stromquelle passen – niemals einen Adapterstecker oder weitere Verlängerungskabel verwenden.
- ⚠ Netzstecker immer direkt am Stecker aus der Steckdose ziehen, niemals am Kabel.
- ⚠ Produkt für Kinder unzugänglich aufbewahren.
- ⚠ Niemals das Gehäuse öffnen.
- ⚠ Produkt niemals abdecken.

-  Produkt niemals extremen Belastungen wie Hitze/Kälte, Nässe sowie Mikrowellen und mechanischem Druck aussetzen.
-  Das Kabel niemals quetschen, über scharfe Kanten oder heiße Oberflächen ziehen oder zum Tragen des Produkts verwenden.
-  Trommel niemals in explosionsgefährdeten Bereichen einsetzen.
-  Produkt und Zubehör nicht verändern oder demontieren.
-  Defekte Produkte niemals selbst reparieren – bitte wenden Sie sich an unseren technischen Support.
-  Produkt nur in trockenen Innenräumen verwenden.

HAFTUNG

Die Poppar GmbH haftet nicht für Personen- oder Sachschäden, die durch unsachgemäße Installation, Bedienung oder Wartung entstanden sind.

LIEFERUMFANG

- A. Betriebsanleitung
- B. Kleinteile für Aufbau
- C. Kabeltrommel

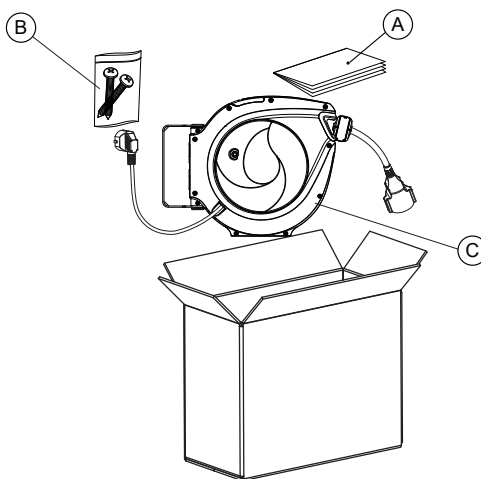
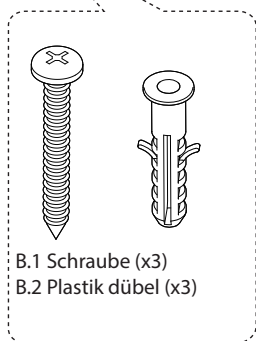

MONTAGE

1. Einen Installationsort in der Nähe einer Stromquelle mit Netzschalter wählen.
Die Trommel muss an einem Pfosten, Balken oder einer ähnlichen stabilen Stelle montiert werden, die in der Lage ist, der Belastung durch den Gebrauch standzuhalten.
2. Markieren Sie die Position der Bohrlöcher für die Befestigung mit Hilfe der Montagelöcher der Halterung.
3. Bohren Sie entsprechende Löcher.
4. Nutzen Sie für den Untergrund geeignetes Montagematerial (ausreichend große Schrauben und Dübel).
5. Hängen Sie die Trommel so auf, dass die Schraubenköpfe fest in den schmalen Enden der Befestigungslöcher des Haltebügels liegen.
6. Versuchen Sie die befestigte Trommel zu bewegen, um sicherzustellen, dass sie fest montiert ist.

VERWENDUNGSHINWEISE

 Um eine Überhitzung des Kabels zu vermeiden, sollte dieses nach Möglichkeit komplett vom Trommelkörper abgerollt werden.

 Niemals zu fest oder ruckartig am Kabel ziehen, da dies die inwendige Verbindung zur Trommel beschädigen kann.

1. Die Trommel verfügt über einen Einrast-Mechanismus. Kabel auf die gewünschte Länge herausziehen und leicht nachgeben, bis das Kabel einrastet.
2. Netzstecker mit einer Netzsteckdose verbinden.
3. Kupplungsdose der Kabeltrommel an einen Verbraucher anschließen.
4. Nach Ende jeder Nutzung die Steckerverbindungen trennen.
5. Zum automatischen Aufrollen des Kabels einfach am Kabel ziehen, bis die Rastposition gelöst (nicht mehr hörbar) ist. Kabelende festhalten und Kabel langsam aufrollen lassen.

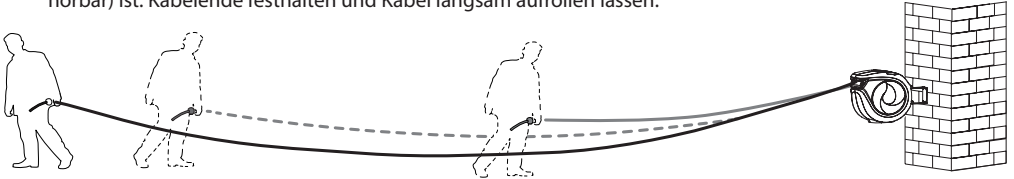

RÜCKLAUFSPERRE EINSTELLEN

Sie können die Lage der Rücklaufsperrung so einstellen, damit sich das Kabel immer in Ihrer Reichweite befindet.

Vorgehensweise:

1. Kabel auf die gewünschte Länge aus der Kabeltrommel ziehen und einrasten lassen (Kabel rollt sich nicht mehr auf).
2. Verriegelung an der Rücklaufsperrung öffnen und an die gewünschte Stelle bewegen.
3. Verriegelung schließen.

VORSICHT: Stellen Sie sicher, dass das Kabel immer eingerastet ist, bevor Sie die Rücklaufsperrung lösen, und dass die Rücklaufsperrung fest geschlossen ist, bevor Sie das eingerastete Kabel lösen.

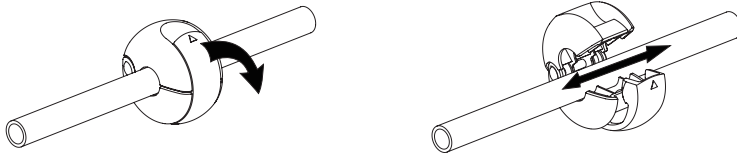

ÜBERHITZUNGSSCHUTZ

In der Kabeltrommel ist ein Thermoschutzschalter eingebaut. Wenn der Überhitzungsschutz (bei ca. 63 °C) auslöst, wird die Stromversorgung automatisch unterbrochen. Dies kann insbesondere bei starker Belastung und nicht vollständig abgewickeltem Kabel auftreten.

In diesem Fall muss der Netzstecker ausgesteckt werden, sodass die Kabeltrommel herunterkühlen kann. Die Kabeltrommel kann dann nach einer gewissen Abkühlzeit durch Drücken der roten Taste (Reset) wieder in Betrieb genommen werden.

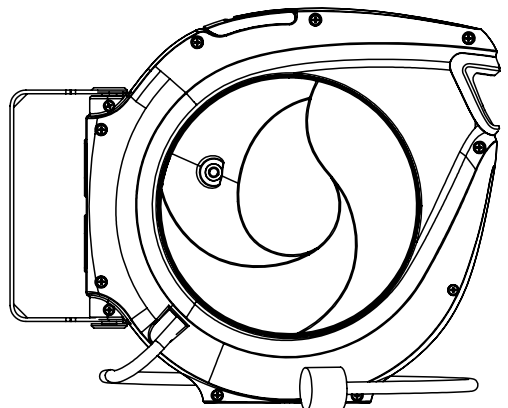

WARTUNG & REINIGUNG

Das Produkt ist wartungsfrei.

Wichtig: Achten Sie darauf, dass das Produkt während der Reinigung spannungsfrei ist. Ziehen Sie dazu den Schutzkontaktstecker aus der Netzsteckdose.

Reinigen Sie das Kabel mit einem feuchten Tuch, um stärkeren Schmutz oder Staub zu entfernen.

Zur Reinigung des Gehäuses genügt ein sauberes, trockenes Tuch.

Achten Sie darauf, dass die Kabeltrommel nicht mit scharfen Reinigungs- und Lösungsmitteln in Verbindung kommt.

ENTSORGUNGSHINWEISE

Produkt

Elektrische und elektronische Geräte dürfen nach der europäischen WEEE Richtlinie nicht mit dem Hausmüll entsorgt werden. Deren Bestandteile müssen getrennt der Wiederverwertung oder Entsorgung zugeführt werden, weil giftige und gefährliche Bestandteile bei unsachgemäßer Entsorgung die Gesundheit und Umwelt nachhaltig schädigen können.

Sie sind als Verbraucher nach dem Elektrogesetz (ElektroG) verpflichtet, elektrische und elektronische Geräte am Ende ihrer Lebensdauer an den Hersteller, die Verkaufsstelle oder an dafür eingerichtete, öffentliche Sammelstellen kostenlos zurückzugeben. Das Symbol auf dem Produkt, der Betriebsanleitung und/oder der Verpackung weist auf diese Bestimmungen hin. Mit dieser Art der Stofftrennung, Verwertung und Entsorgung von Altgeräten leisten Sie einen wichtigen Beitrag zum Schutz unserer Umwelt.



Verpackung

Verpackungen können kostenlos in den entsprechenden Sammelstellen entsorgt werden - Papier in der Papiertonne, Kunststoffe im gelben Sack und Glas im Altglas-Container.

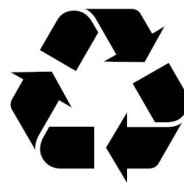

EG-Konformitätserklärung

Mit dem CE Zeichen erklärt die Poppstar GmbH, dass das Produkt die grundlegenden Anforderungen und Richtlinien der europäischen Bestimmungen erfüllt.



Druckfehler und Änderungen an Gerät, Verpackung und Produktdokumentation vorbehalten.

POPPSTAR®

Cable Reel Manual

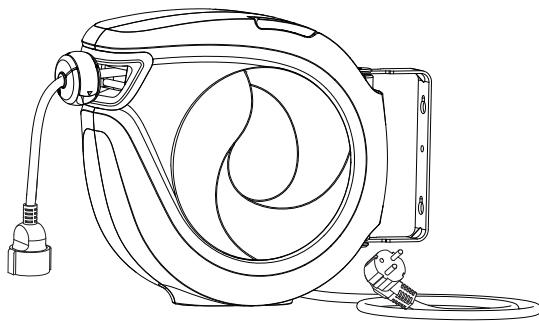

SPECIFICATIONS

Operating voltage: 250 V~ AC (max.) 50 Hz

Maximum power when unrolled: 2500 W

Maximum power when rolled up: 1000 W











Cable length: consumer cable 15 m / supply cable 1.5 m







Cable type: H05VV-F3G1.5mm²

IP code: IP 20

SAFETY INSTRUCTIONS

Read the entire manual before setting up or using the product! Ignoring the safety instructions can lead to serious and life-threatening injuries.

-  Prior to using the cable reel, check that there are no items missing and that the product is in perfect condition.
-  Any installations and repairs must be carried out by a certified professional or specialist.
-  Tripping risk: make sure to route the mains cable safely.
-  The product has no mains switch: Only use easily accessible sockets should you need to disconnect it quickly in an emergency.
-  Only connect to a properly earthed socket to reduce the risk of electric shock in case of electrical malfunction.
-  Never plug the power cable in or out with wet hands.
-  Plugs must match the power source, never use an adapter plug or additional extension cables.
-  Always pull the mains plug out of the socket directly, never pull the cable.
-  Keep the product out of reach of children.
-  Never open the housing.
-  Never cover the product.

-  Never expose the product to extreme circumstances such as heat, cold, moisture, microwaves or mechanical pressure.
-  Never crush or squeeze the cable, never pull it over sharp edges or hot surfaces and never use it to carry the product.
-  Never use the cable reel in areas subject to explosion danger.
-  Do not modify or disassemble the product and accessories.
-  Never repair defective products yourself, please contact our technical support.
-  Use the product only in dry indoors areas.

LIABILITY

Popstar GmbH is not liable for personal injury or property damage caused by incorrect installation, use or maintenance.

PACKAGE CONTENTS

- A. Instruction Manual
- B. Hardware Pack
- C. Cable reel

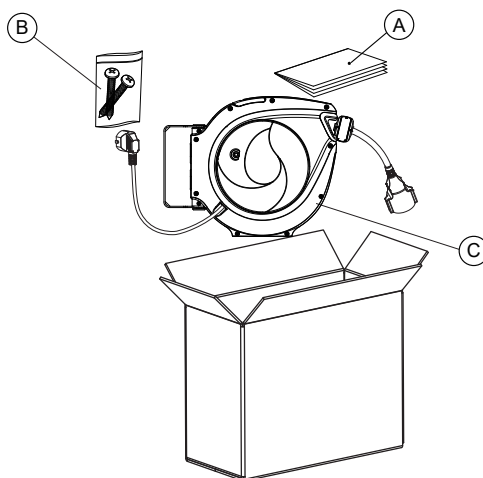
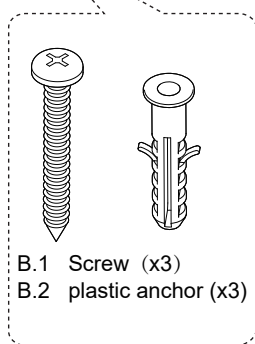

INSTALLATION

1. Choose an appropriate location near a power source with a mains switch. The cable reel must be mounted on a post, a bar or a similar stable location capable of withstanding the operating voltage.
2. Mark the position of the drill holes for mounting while using the mounting holes of the bracket.
3. Drill the holes.
4. Use mounting materials suitable for the surface (sufficiently large screws and dowels).
5. Hang the cable reel in such a way that the screw heads are placed firmly in the narrow ends of the mounting holes of the bracket.
6. Try to move the cable reel to make sure it is mounted properly.

INSTRUCTIONS FOR USE

 To avoid overheating the cable, completely unroll it from the cable reel if possible.

 Never pull the cable too hard or jerky as this may damage the internal connection to the cable reel.

1. The cable reel has a locking mechanism. Pull out the cable as far as you want and release gently until the cable clicks into place.
2. Connect the mains plug to a mains socket.
3. Connect the coupling socket of the cable reel to a power device.
4. Disconnect all your cables at the end of each use.
5. To automatically rewind the cable, simply pull the cable until the locking position is activated (no longer audible). Hold the end of the cable and let it rewind slowly.

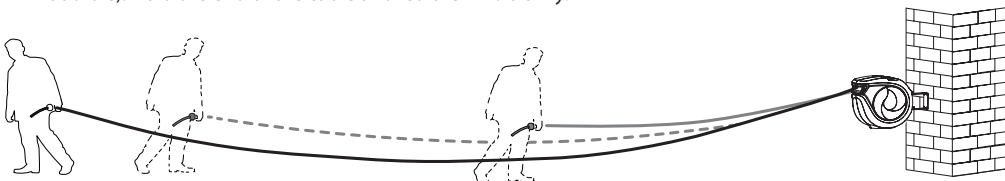

ADJUSTING THE STOP-BALL

You can adjust the position of the stop-ball to keep the cable within your reach.

Steps:

1. Pull the cable out of the cable reel to the required length and lock it in place (the cable no longer rolls up).
2. Open the latch on the stop-ball and move it to the desired position.
3. Close the latch.

CAUTION: Make sure that the cable is always firmly locked before releasing the stop-ball and ensure that the stop-ball is securely locked in position before releasing the cable.

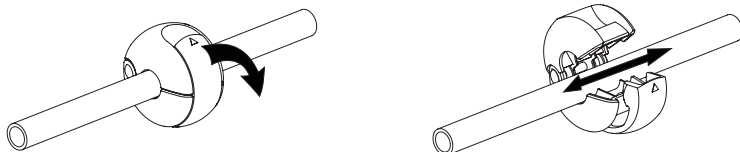

PROTECTION AGAINST OVERHEATING

A thermal protection switch is built into the cable reel. If the overheating protection is triggered (at around 63 °C), the power supply is automatically interrupted. This can occur especially under a heavy load and when the cable is not completely unrolled.

In this case, the mains plug must be disconnected so that the cable reel can cool down. After it is cooled down, press the red button (reset) and the cable reel will function properly again.

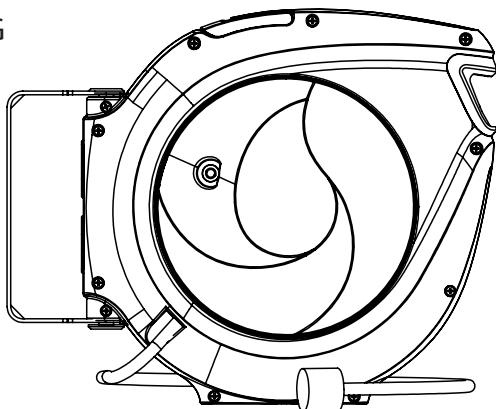

MAINTENANCE & CLEANING

The product is maintenance-free.

Important: Do not clean the product while it is connected to a power source. Make sure to always pull the plug out of the socket.

Clean the cable with a damp cloth to remove dirt or dust.

A clean, dry cloth is sufficient for cleaning the housing.

Ensure that the cable reel is not exposed to aggressive cleaning agents or solvents.

INSTRUCTIONS FOR DISPOSAL

Product

According to the European WEEE Directive, electrical and electronic equipment must not be disposed of with regular household waste. Their components must be recycled or disposed of separately because toxic and hazardous components can cause permanent damage to health and to the environment if disposed incorrectly.

As a consumer, you are obliged under the Electrical and Electronic Equipment Act (ElektroG) to return electrical and electronic equipment free of charge at the end of its service life to the manufacturer, the outlet or the public collection points set up for this purpose. Details are regulated by the applicable national law. The symbol on the product, the instructions for use and/or the packaging indicates these regulations. By separating, recycling and disposing of old appliances in this way, you are making an important contribution to protecting our environment.



Packaging

Packaging can be disposed of free of charge at the appropriate collection points: paper in the paper bin, plastics in the plastic bin and glass in the correct glass container.



EC Declaration of Conformity

By means of the CE symbol, Popstar GmbH declares that the product complies with the basic requirements and directives of the European regulations.



Misprints and changes to the product, packaging and product documentation reserved.

POPPSTAR®

Enrouleur de câble

Instructions d'utilisation

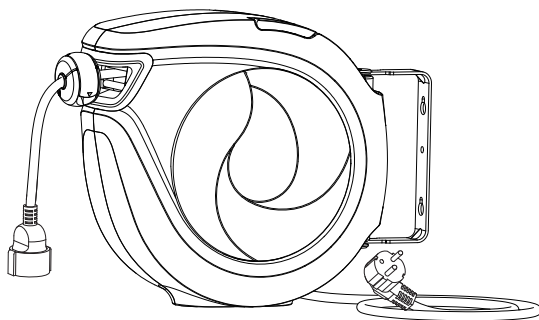

DONNÉES TECHNIQUES

Tension de fonctionnement: 250 V~ AC (max.) 50 Hz

Charge maximale non enroulée: 2500 W

Charge maximale enroulée: 1000 W

Longueur du câble : câble d'utilisation 15 m / câble de raccordement 1,5 m







Type de câble : H05VV-F3G1.5mm²

Classe de protection : IP 20

INSTRUCTIONS DE SÉCURITÉ

Lisez l'intégralité du manuel avant de mettre en service ou d'utiliser l'appareil ! Le non-respect des consignes de sécurité peut entraîner des accidents graves et mortels.

- ⚠ Lisez l'intégralité du manuel avant de mettre en service ou d'utiliser l'appareil ! Le non-respect des consignes de sécurité peut entraîner des accidents graves et mortels.
- ⚠ Avant la mise en service, vérifiez que le contenu de la livraison est complet et que l'appareil est en parfait état.
- ⚠ Tous les travaux d'installation et de réparation doivent être effectués par un spécialiste qualifié.
- ⚠ Risques d'accidents par trébuchement : posez le câble de raccordement au secteur en toute sécurité. Le produit n'a pas d'interrupteur secteur : pour un retrait rapide en cas d'urgence, il faut donc l'utiliser uniquement sur des prises facilement accessibles.
- ⚠ Ne branchez l'appareil qu'à une prise correctement reliée à la terre afin de réduire le risque d'électrocution en cas de dysfonctionnement électrique.
- ⚠ Ne branchez ou ne débranchez jamais le câble de raccordement avec des mains mouillées.
- ⚠ Les fiches doivent correspondre à la source d'alimentation - n'utilisez jamais de fiche adaptatrice ou de rallonge supplémentaire.
- ⚠ Tirez toujours la fiche secteur de la prise directement par la fiche, jamais par le câble.
- ⚠ Gardez le produit hors de portée des enfants.
- ⚠ N'ouvrez jamais le boîtier.
- ⚠ Ne jamais couvrir le produit.

-  N'exposez jamais le produit à des contraintes extrêmes telles que la chaleur/le froid, l'humidité, les micro-ondes ou la pression mécanique.
-  N'écrasez jamais le câble, ne le tirez pas sur des bords tranchants ou des surfaces chaudes et ne l'utilisez pas pour transporter le produit.
-  N'utilisez jamais l'enrouleur dans des atmosphères potentiellement explosives.
-  Ne pas modifier ou démonter le produit et les accessoires.
-  Ne réparez jamais vous-même les produits défectueux - veuillez contacter notre support technique.
-  N'utilisez le produit que dans des endroits intérieurs secs.

RESPONSABILITÉ

Popstar GmbH n'est pas responsable des accidents corporels ou des dommages matériels causés par une installation, une utilisation ou un entretien inapproprié.

CONTENU DE LA LIVRAISON

- A. Mode d'emploi
- B. Petites composantes pour le montage
- C. Enrouleur de câble automatique

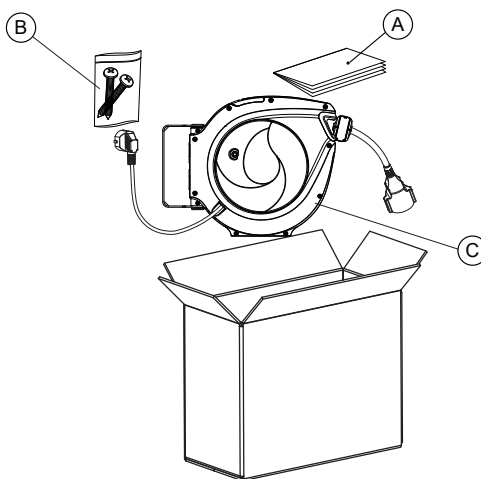
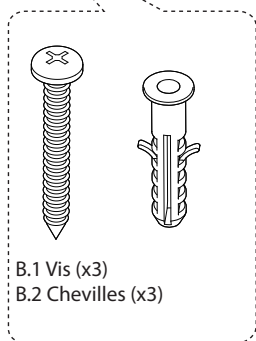

INSTALLATION

1. Choisissez un emplacement d'installation à proximité d'une source d'alimentation avec un interrupteur secteur.
L'enrouleur doit être monté sur un poteau, une poutre ou un emplacement stable similaire capable de résister aux contraintes de l'utilisation.
2. Marquez la position des trous de fixation à l'aide des trous de fixation du support.
3. Percez les trous appropriés.
4. Utilisez du matériel de montage adapté à la surface (vis et chevilles de taille correspondantes).
5. Accrochez l'enrouleur à l'aide des trous de montage du support.
Accrochez l'enrouleur de manière que les têtes de vis soient bien enfoncées dans les extrémités étroites des trous de montage du support.
6. Essayez de déplacer l'enrouleur fixé pour vous assurer qu'il est bien monté.

MODE D'EMPLOI

 Pour éviter la surchauffe du câble, il faut si possible le dérouler complètement du corps du tambour.

 Ne tirez jamais trop fort ou ne secouez pas le câble, car cela pourrait endommager la connexion interne du tambour.

1. L'enrouleur est doté d'un mécanisme de verrouillage. Tirez le câble à la longueur désirée et tirez légèrement jusqu'à ce que le câble s'enclenche en place.
2. Branchez la fiche secteur sur une prise de courant.
3. Connectez la prise de couplage du tambour de câble à un consommateur.
4. Débranchez les fiches de connexion à la fin de chaque utilisation.
5. Pour rembobiner le câble automatiquement, il suffit de tirer sur le câble jusqu'à ce que le cran d'arrêt soit libéré (il n'est plus audible). Tenez l'extrémité du câble et laissez-le se rembobiner lentement.

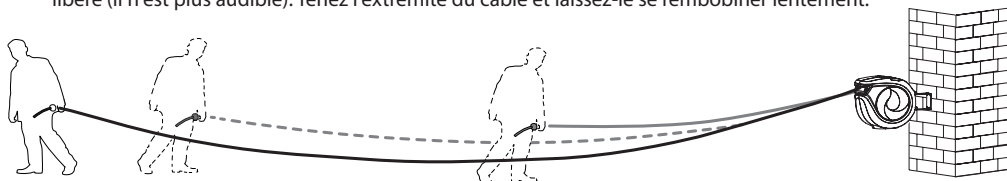

ACTIVATION DE LA BUTÉE

Vous pouvez régler la position de la butée de sorte que le câble soit toujours à votre portée.

Démarche à suivre:

1. Tirez le câble hors de l'enrouleur à la longueur souhaitée et laissez-le s'enclencher (le câble ne s'enroule pas).
2. Ouvrez le cliquet de la butée et déplacez-la dans la position souhaitée.
3. Fermez le cliquet.

ATTENTION: Assurez-vous que le câble est toujours bien fixé, avant de relâcher l'arrêt de l'enrouleur et assurez-vous que l'arrêt de l'enrouleur est bien fermé avant de relâcher le câble.

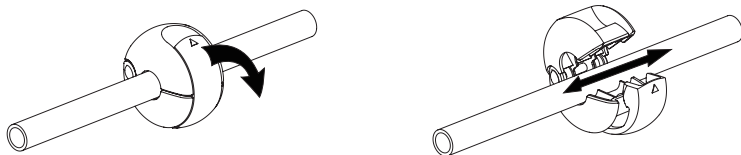

PROTECTION CONTRE LA SURCHAUFFE

Un interrupteur de protection thermique est intégré au tambour de câble. Si la protection contre la surchauffe (à environ 63 °C) se déclenche, l'alimentation électrique est automatiquement interrompue. Cela peut se produire notamment en cas de forte charge et lorsque le câble n'est pas complètement déroulé.

Dans ce cas, il faut débrancher la fiche secteur pour que le tambour de câble puisse refroidir. Le tambour à câble peut ensuite être remis en service après un certain temps de refroidissement en appuyant sur le bouton rouge (reset).

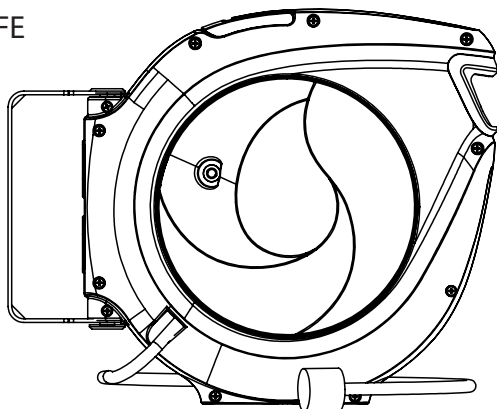

ENTRETIEN ET NETTOYAGE

Le produit ne nécessite aucun entretien.

Important: assurez-vous que le produit est hors tension pendant le nettoyage. Pour ce faire, retirez la fiche de sécurité de la prise de courant.

Nettoyez le câble à l'aide d'un chiffon humide pour éliminer les saletés ou les poussières importantes.

Un chiffon propre et sec suffit pour nettoyer le boîtier.

Veillez à ce que le tambour de câble n'entre pas en contact avec des produits de nettoyage ou des solvants agressifs.

INSTRUCTIONS D'ÉLIMINATION

Produit

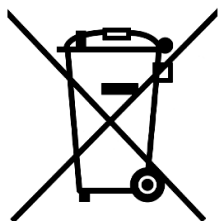

**Points de collecte sur www.quefairedemesdechets.fr
Privilégiez la réparation ou le don de votre appareil !**

Selon la directive européenne DEEE, les équipements électriques et électroniques ne doivent pas être jetés avec les déchets ménagers. Leurs composants doivent être recyclés ou éliminés séparément car les composants toxiques et dangereux peuvent causer des dommages durables à la santé et à l'environnement s'ils sont éliminés de manière inappropriée.

En tant que consommateur, vous êtes tenu, en vertu de la loi sur les équipements électriques et électroniques (ElektroG), de retourner gratuitement les équipements électriques et électroniques à la fin de leur durée de vie au fabricant, au point de vente ou aux points de collecte publics prévus à cet effet. Le symbole figurant sur le produit, le mode d'emploi et/ou l'emballage indique ces réglementations. En séparant les matériaux, en recyclant et en éliminant les vieux appareils de cette manière, vous contribuez de manière importante à la protection de notre environnement.

Emballage

Les emballages peuvent être éliminés gratuitement aux points de collecte appropriés - le papier dans la poubelle à papier, les plastiques dans le sac jaune et le verre dans le conteneur à verre usagé.

Déclaration de conformité CE

Avec le sigle CE, la société Poppstar GmbH déclare que le produit est conforme aux exigences et directives fondamentales des dispositions européennes.



Sous réserve de fautes d'impression et de modifications du dispositif, de l'emballage et de la documentation du produit.

POPPSTAR®

Avvolgicavo elettrico automatico

Guida per installazione, uso e manutenzione

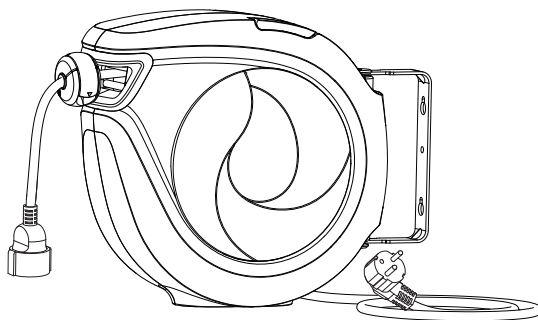

DATI TECNICI

Tensione di esercizio: 250 V~ AC (max.) 50 Hz

Carico di collegamento massimo (srotolato): 2500 W

Carico di collegamento massimo (arrotolato): 1000 W

Lunghezza del cavo: 15 m (+ cavo di collegamento 1,5 m)







Tipo di cavo: H05VV-F3G1.5mm²

Grado di protezione IP: IP 20

AVVERTENZE DI SICUREZZA

Leggere l'intero manuale prima della messa in funzione o dell'utilizzo del prodotto. Non osservare le istruzioni di sicurezza può portare a lesioni gravi e pericolose per la vita.

- ⚠ Leggere l'intero manuale prima della messa in funzione o dell'utilizzo del prodotto. Non osservare le istruzioni di sicurezza può portare a lesioni gravi e pericolose per la vita.
- ⚠ Prima di mettere in servizio il prodotto, assicurarsi che la fornitura sia completa e che il prodotto sia in buon ordine e condizioni.
- ⚠ Tutti i lavori di installazione e riparazione devono essere eseguiti da uno specialista qualificato.
- ⚠ Rischio di lesioni e di inciampare: Posare il cavo di alimentazione in modo sicuro.
- ⚠ Il prodotto non ha un interruttore di alimentazione: utilizzarlo solo in punti facilmente accessibili in modo da rimuoverlo rapidamente in caso di emergenza.
- ⚠ Collegare solo ad una presa correttamente collegata a terra per ridurre il rischio di scosse elettriche in caso di malfunzionamento elettrico.
- ⚠ Non inserire o disinserire mai il cavo di alimentazione con le mani bagnate.
- ⚠ Le spine devono essere adatte alla fonte di alimentazione – non usare mai una spina adattatrice o cavi di prolunga aggiuntivi.
- ⚠ Estrarre sempre la spina elettrica dalla presa direttamente sul corpo della spina, mai sul cavo.
- ⚠ Tenere il prodotto fuori dalla portata dei bambini.
- ⚠ Non aprire l'alloggiamento del prodotto.

-  Non coprire il prodotto.
-  Tenere il prodotto fuori da condizioni estreme, calore estremo e freddezza, umidità, così come forni a microonde, vibrazioni e pressione meccanica.
-  Non stringere mai il cavo di alimentazione, non tirarlo su bordi taglienti o superfici calde, né usarlo per trasportare il prodotto.
-  Non utilizzare mai il prodotto in aree a rischio di esplosione.
-  Non modificare il prodotto, parti o accessori del prodotto.
-  Non riparare personalmente i prodotti difettosi, ma contattare il nostro supporto tecnico.
-  Usare il prodotto solo nell'interno.

DISCLAIMER

Popstar GmbH non si assume alcuna responsabilità per reclami in garanzia, reclami di responsabilità o lesioni personali o danni alla proprietà derivanti dall'installazione, l'utilizzo o la manutenzione impropri del prodotto.

COMPONENTI INCLUSI

- A. Manuale
- B. Ferramenta
- C. Avvolgicavo elettrico automatico

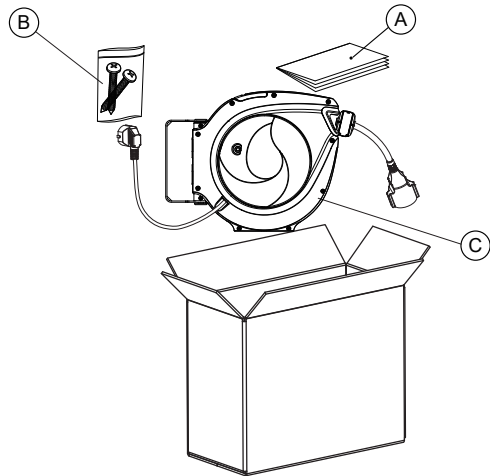
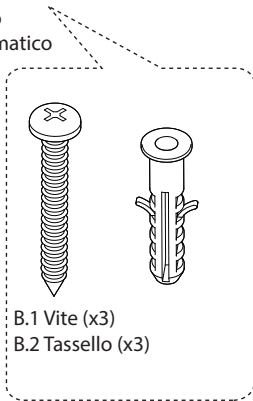

MONTAGGIO

1. Scegliere un luogo di installazione vicino a una fonte di energia elettrica con un interruttore di rete. Montare l'avvolgicavo su un palo, una trave o una posizione stabile simile in grado di sopportare lo stress dell'uso.
2. Segnare la posizione dei fori per il montaggio utilizzando i fori di montaggio della staffa.
3. Praticare i fori appropriati.
4. Utilizzare materiale di montaggio adatto alla superficie (viti e tasselli sufficientemente grandi).
5. Appendere l'avvolgicavo in modo che le teste delle viti siano saldamente nelle estremità strette dei fori di montaggio della staffa.
6. Provare a muovere l'avvolgicavo attaccato per assicurarsi che sia montato saldamente.

ISTRUZIONI PER L'USO

 Per evitare il surriscaldamento del cavo, si raccomanda di srotolarlo completamente durante l'utilizzo.

 Non tirare mai troppo fortemente o bruscamente il cavo perché questo potrebbe danneggiare la connessione interna nell'avvolgicavo.

1. L'avvolgicavo ha un meccanismo di bloccaggio. Tirare il cavo alla lunghezza desiderata e dare leggermente finché il cavo non si aggancia.
2. Collegare la spina elettrica con una presa elettrica.
3. Collegare la presa di accoppiamento dell'avvolgicavo a un apparecchio elettrico.
4. Scollegare tutte le connessioni a spina alla fine di ogni utilizzo.
5. Per riavvolgere automaticamente il cavo, è sufficiente tirare il cavo fino a quando la posizione di bloccaggio viene rilasciata. Tenere l'estremità del cavo e lasciare che il cavo si riavvolga lentamente.

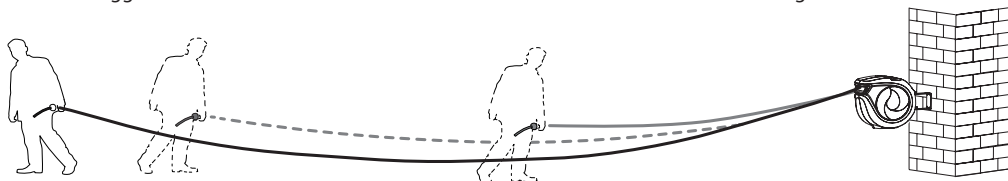

REGOLARE LA SFERA DI FERMO

È possibile cambiare la posizione della sfera di fermo così il cavo è sempre a portata di mano.

Passaggi da seguire:

1. Tirare il cavo fino alla lunghezza desiderata e assicurarsi che sia bloccato (non si avvolge).
2. Sbloccare la sfera di fermo e spostarla alla posizione preferita.
3. Chiudere la sfera di fermo.

ATTENZIONE: Assicurarsi che l'avvolgicavo sia bloccato prima di rimuovere la sfera di fermo. Assicurarsi che la sfera di fermo sia ben chiusa prima di sbloccare il cavo.



PROTEZIONE CONTRO IL SURRISCALDAMENTO

L'avvolgicavo elettrico è dotato di un interruttore di protezione termica.

Se la protezione contro il surriscaldamento (a c. 63 °C) scatta, l'alimentazione viene automaticamente interrotta. Questo può accadere soprattutto quando c'è un carico pesante o quando il cavo non è completamente srotolato.

In questo caso, scollegare la spina elettrica in modo che il tamburo del cavo possa raffreddarsi. Rimettere in funzione l'avvolgicavo elettrico dopo un certo tempo di raffreddamento premendo il pulsante rosso (reset).

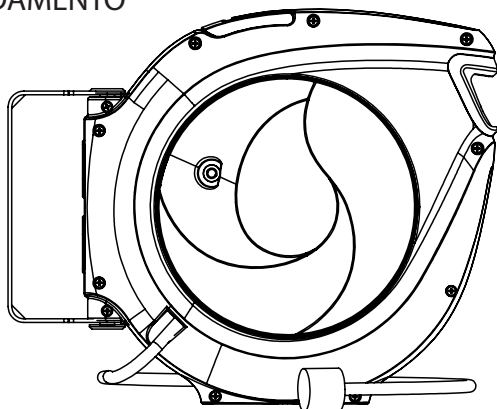

MANUTENZIONE E PULIZIA

Il prodotto non richiede manutenzione.

Importante: Assicurarsi che il prodotto sia scollegato dall'alimentazione durante la pulizia. Per farlo, estrarre la spina elettrica dalla presa di corrente.

Utilizzare un panno umido per pulire il cavo e per rimuovere la polvere o lo sporco pesante.

Utilizzare un panno asciutto per pulire l'alloggiamento.

L'avvolgitubo non deve entrare in contatto con detersivi o prodotti chimici!

AVVERTENZA IN MATERIA DI SMALTIMENTO DEGLI APPARECCHI WEEE

Prodotto

Conformemente a quanto previsto dalle prescrizioni europee, le apparecchiature elettriche ed elettroniche dismessi non possono essere smaltiti unitamente agli altri rifiuti. I componenti delle apparecchiature devono essere riciclati o smaltiti separatamente, perché i componenti tossici e pericolosi possono causare danni duraturi alla salute e all'ambiente se smaltiti in modo improprio.

Come consumatore, è obbligato, in base alla direttiva 2012/19/UE sui rifiuti di apparecchiature elettriche ed elettroniche (RAEE), a restituire gratuitamente le apparecchiature elettriche ed elettroniche alla fine della loro vita utile al produttore, al punto di vendita o ai punti di raccolta pubblici allestiti per questo scopo. I dettagli sono regolati dalla rispettiva legge statale. Il simbolo sul prodotto, sulle istruzioni per l'uso e/o sull'imballaggio si riferisce a queste norme. Separando, riciclando e smaltendo le vecchie apparecchiature in questo modo, sta dando un importante contributo alla protezione del nostro ambiente.



Imballaggio

Gli imballaggi possono essere smaltiti gratuitamente nei punti di raccolta appropriati (raccolta differenziata): la carta nei bidoni della carta, la plastica nella raccolta differenziata della plastica e il vetro nei cassonetti da raccolta vetro.

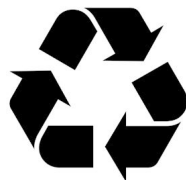

Dichiarazione CE

Usando il marchio CE, Poppstar GmbH dichiara che il dispositivo è conforme ai requisiti di base ed alle linee guida delle normative Europee.



Salvo errori di stampa. Il dispositivo, l'imballaggio e la documentazione del prodotto sono soggetti a modifiche senza preavviso.

POPPSTAR®

Enrollables automático

Manual de instrucciones

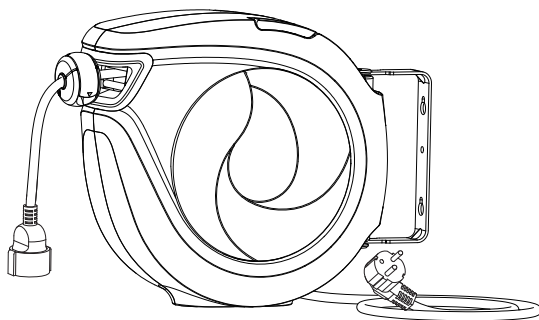







DATOS TÉCNICOS

	Tensión de trabajo: 250 V~ AC (max.) 50 Hz
Máxima potencia de entrada (cable desenrollado):	2500 W
Máxima potencia de entrada (cable enrollado):	1000 W
Longitud del cable:	Cable de salida 15 m
	Cable de entrada 1,5 m
	Tipo de cable: H05VV-F3G1.5mm ²
	Grado de protección: IP 20

INSTRUCCIONES DE SEGURIDAD

¡Por favor, lea todo el manual de instrucciones con precaución antes de utilizar el dispositivo!
La inobservancia de las siguientes instrucciones de seguridad puede provocar lesiones y accidentes graves.

- ⚠ Antes de la utilización, comprueba que el volumen de suministro esté completo y que el dispositivo esté en condiciones perfectas.
- ⚠ Todos los trabajos de instalación y reparación deben ser realizados por un profesional cualificado.
- ⚠ Riesgo de lesiones por tropiezos: Coloque el cable de alimentación de forma segura.
- ⚠ El producto no tiene un interruptor de encendido: Para una desconexión rápida en caso de emergencia, utilícelo sólo en tomas de corriente bien accesibles.
- ⚠ Solamente enchufe el dispositivo a una toma de corriente con conexión a tierra para reducir el riesgo de descarga eléctrica debido a un fallo de funcionamiento eléctrico.
- ⚠ Nunca enchufe o desenchufe el cable de alimentación con manos mojadas.
- ⚠ Clavijas tienen que ser compatibles con la toma de corriente - nunca utilice un adaptador u otros cables de extensión.
- ⚠ Desconecte el dispositivo de la toma de corriente directamente por la clavija, nunca por el cable.
- ⚠ Mantenga el producto fuera del alcance de los niños.
- ⚠ Nunca abra la carcasa.
- ⚠ Nunca cubra el producto.

-  Nunca exponga el producto a condiciones extremas como calor/frío, humedad, luz solar directa, microondas o presión mecánica.
-  Nunca apriete el cable de alimentación, ni lo arrastre por bordes afilados o superficies calientes, ni lo utilice para llevar el producto.
-  Nunca utilice el enrollables en lugares con peligro de explosión.
-  No modifique o desmonte el producto y los accesorios.
-  No repare productos defectuosos por su cuenta, póngase en contacto con nuestro servicio técnico.
-  Utilizar el producto sólo en entornos interiores secos.

RESPONSABILIDAD

La empresa Popstar GmbH no es responsable para lesiones o daños materiales causados por una instalación, utilización o un mantenimiento inadecuado.

CONTENIDO DEL PAQUETE

- A. Manual de instrucciones
- B. Herraje
- C. Enrollador de cable eléctrico automático

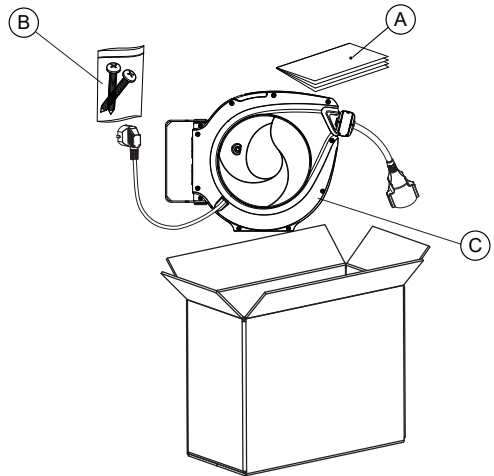
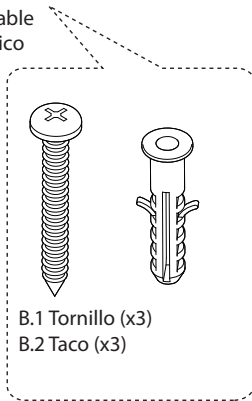

MONTAJE

1. Elija una ubicación de montaje próxima a una fuente de alimentación con interruptor de encendido. El enrollables tiene que estar montado en un poste, una viga o un lugar estable similar con capacidad para soportar la fuerza de la utilización.
2. Marque la posición de la perforación para el montaje utilizando los agujeros de montaje del soporte.
3. Perfore los agujeros correspondientes.
4. Utilice material de montaje adecuado para el sustrato (tornillos y tacos suficientemente grandes).
5. Cuelgue el enrollables de manera que las cabezas de los tornillos queden firmemente en los extremos estrechos de los agujeros de montaje del soporte.
6. Intente mover el enrollables sujetado para asegurarse de que esté bien montado.

INSTRUCCIONES DE UTILIZACIÓN

⚠ ¡Advertencia! Para evitar un sobrecalentamiento del cable, se debe desenrollar el cable completamente del enrollador siempre que sea posible.

⚠ ¡Advertencia! No desenrolle nunca con demasiada fuerza ni bruscamente el cable, ya que podría dañar la conexión interna con el enrollables.

1. El enrollables dispone de un mecanismo de bloqueo automático. Simplemente desenrollar el cable hasta la longitud deseada y suéltelo ligeramente hasta que el cable encaje.
2. Enchufe la clavija en la toma de la fuente de alimentación.
3. Conecte la hembra del enrollables a un dispositivo.
4. Al final de cada utilización, desenchufe las conexiones.
5. Para rebobinar automáticamente el cable tire el cable hasta que se libre la posición de encaje (ya no se oye). Sujetar el extremo del cable y deje que el cable se rebobine lentamente.

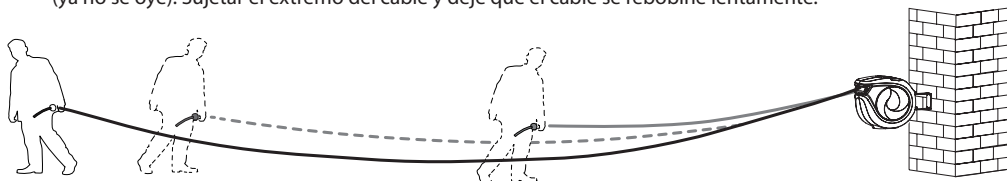

AJUSTAR EL BLOQUEO DE REBOBINADO

Puede ajustar la posición del bloqueo de rebobinado para que el cable esté siempre a su alcance.

Procedimiento:

1. Saque el cable del enrollables a la longitud deseada y déjelo sujetar (el cable ya no se recoge).
2. Abra el bloqueo de rebobinado y colóquelo en la posición deseada.
3. Cierre el bloqueo de rebobinado.

⚠ **Atención!** Asegúrese de que el cable esté siempre sujeto, antes de abrir el bloqueo de rebobinado y que el mecanismo de bloqueo automático esté bien cerrado antes de soltar el cable sujeto.

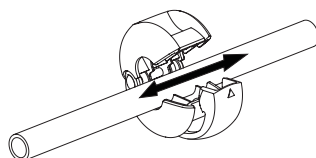
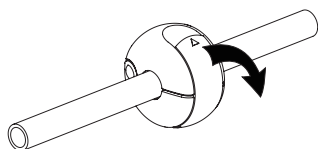

PROTECCIÓN CONTRA SOBRECALENTAMIENTO

El enrollables lleva incorporado un interruptor térmico de protección. Si la protección contra sobrecalentamiento (a unos 63 °C) dispara, la alimentación se interrumpe automáticamente. Esto puede ocurrir especialmente bajo una carga pesada y cuando el cable no está completamente desenrollado.

En este caso tiene que desenchufar la clavija para que el enrollables se pueda enfriar. Después de un determinado tiempo de refrigeración, se puede volver a utilizar el enrollables después de presionar el botón rojo (resetear).

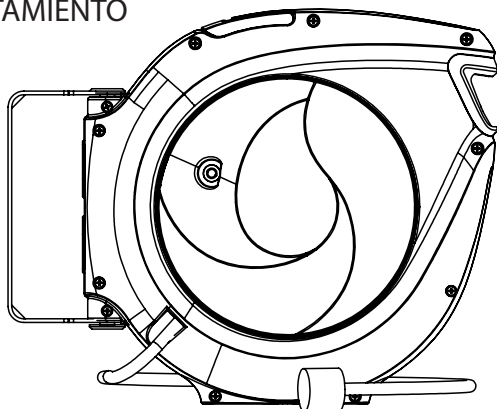

MANTENIMIENTO Y LIMPIEZA

El producto no necesita mantenimiento.

Importante: Asegúrese de que el producto esté desconectado de la red eléctrica durante la limpieza. Simplemente tiene que desenchufar la clavija de la toma de corriente.

Limpie el cable con un paño húmedo para eliminar la suciedad más intensa o el polvo.

Un paño limpio y seco es suficiente para limpiar la carcasa.

Asegúrese de que el enrollables no entre en contacto con productos de limpieza y disolventes agresivos.

NOTA DE LA ELIMINACIÓN DE RESIDUOS

Producto

De acuerdo con la directiva europea RAEE/WEEE los residuos de aparatos eléctricos y electrónicos ya no pueden tirarse a la bolsa de basura del hogar ni a los contenedores de los residuos domésticos generales. Sus componentes deben reciclarse o eliminarse de forma separada, ya que la eliminación de los componentes tóxicos y peligrosos de forma inadecuada puede causar daños duraderos a la salud y al medio ambiente.

Como consumidor, el Real Decreto 208/2005 exige que elimine correctamente los aparatos eléctricos y electrónicos al final de su vida útil – así que tiene el derecho de devolver los aparatos de forma gratuita al fabricante, al punto de venta o a los puntos de recogida públicos. El símbolo en el producto, el manual de instrucciones y/o el embalaje señalan estas normas. Al separar, reciclar y desechar los aparatos viejos de esta manera está contribuyendo de forma importante a la protección de nuestro medio ambiente.



Embalaje

Embalajes pueden ser eliminados de forma gratuita en los contenedores de residuos domésticos correspondientes – papel y cartón en el azul, envases en el amarillo, vidrio en el verde.



Certificado de conformidad CEE

Con el mercado CE, la empresa Popstar GmbH declara que el producto cumple con los requisitos básicos y las directivas de la normativa europea.



Se reservan erratas y modificaciones en el aparato, el embalaje y la documentación del producto.

POPPSTAR®

Kabelhaspel

Handleiding

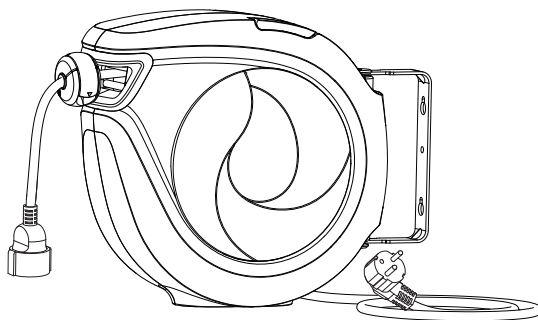

TECHNISCHE GEGEVENS

Bedrijfsspanning: 250 V~ AC (max.) 50 Hz

Maximaal vermogen (afgerold): 2500 W

Maximaal vermogen (opgerold): 1000 W











Kabellengte: stroomkabel 15 m / voedingskabel 1,5 m







Kabeltype: H05VV-F3G1.5mm²

IP-code: IP 20

VEILIGHEIDSINSTRUCTIES

Lees de volledige handleiding voordat u het apparaat gebruikt! Als u geen rekening houdt met de veiligheidsinstructies, dan kan dit leiden tot ernstige en levensgevaarlijke verwondingen.

-  Controleer voor het gebruik of er geen onderdelen ontbreken en of het apparaat in perfecte staat is.
-  Alle installatie- en herstellingswerken moeten worden uitgevoerd door een erkende vakman.
-  Struikelgevaar: leg de kabels veilig, zodat niemand erover kan vallen.
-  Het product heeft geen hoofdschakelaar: gelieve alleen te gebruiken bij gemakkelijk bereikbare stopcontacten om snel te kunnen ontkoppelen in noodgevallen.
-  Alleen aansluiten op een geaard stopcontact om het risico van elektrische schokken in geval van een elektrische storing te verminderen.
-  Nooit met natte handen de stekker in het stopcontact steken of uit het stopcontact halen.
-  De stekkers moeten overeenkomen met de stroombron, gebruik nooit een verloopstekker of extra verlengkabels.
-  Trek de stekker altijd direct uit aan het stopcontact, nooit aan de kabel zelf.
-  Houd het product buiten bereik van kinderen.
-  Open nooit de behuizing.
-  Dek het product nooit af.

-  Stel het product nooit bloot aan extreme omstandigheden zoals hitte, koude, vocht, microgolven of mechanische druk.
-  Druk de kabel nooit plat, trek hem niet over scherpe randen of hete oppervlakken en gebruik hem niet op het apparaat te dragen.
-  Gebruik de haspel nooit in omgevingen met ontploffingsgevaar.
-  Verander niets aan het product en de accessoires en haal ze niet uit elkaar.
-  Herstel defecte producten nooit zelf, neem contact op met onze technische ondersteuning.
-  Gebruik het product alleen in droge binnenruimtes.

AANSPRAKELIJKHEID

Popstar GmbH is niet aansprakelijk voor persoonlijk letsel of materiële schade veroorzaakt door onjuiste installatie, gebruik of onderhoud.

PAKKETINHOUD

- A. Handleiding
- B. Hardwarepakket
- C. Automatische kabelhaspel

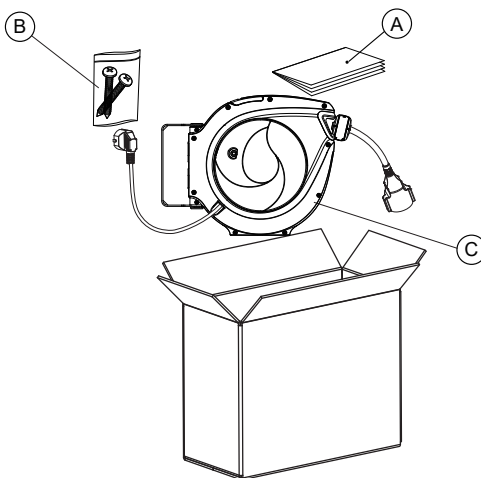
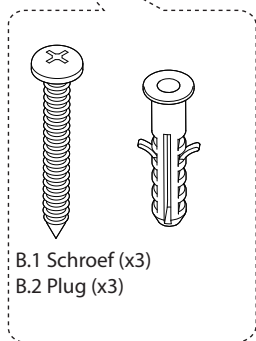

MONTAGE

1. Kies een installatieplaats in de buurt van een stroombron met een hoofdschakelaar. De haspel moet gemonteerd worden aan een paal, een balk of een soortgelijke stabiele plaats die de gebruiksspanning aankan.
2. Markeer de positie van de boorgaten a.d.h.v. de montagegaten van de bevestigingssteun.
3. Boor de gemarkeerde gaten.
4. Gebruik montage materiaal dat geschikt is voor de ondergrond (voldoende grote schroeven en pluggen).
5. Hang de haspel zo dat de schroefkoppen stevig in de smalle uiteinden van de montagegaten van de bevestigingssteun zitten.
6. Probeer de bevestigde haspel te bewegen om er zeker van te zijn dat hij goed vastzit.

GEBRUIKSAANWIJZINGEN

 Om oververhitting van de kabel te voorkomen, moet hij bij voorkeur volledig van de haspel worden afgerold.

 Trek nooit te hard aan de kabel, want dit kan de interne verbinding met de haspel beschadigen.

1. De haspel heeft een vergrendelingsmechanisme. Rol de kabel af tot de gewenste lengte en lichtjes meegeven tot de kabel vastklikt.
2. Steek de voedingskabel in een stopcontact.
3. Verbind de koppelingsbus van de kabelhaspel met een stroomverbruiker.
4. Trek de stekkers uit na elk gebruik.
5. Om de kabel automatisch op te rollen, trekt u gewoon aan de kabel totdat de stopstand is geactiveerd (niet meer hoorbaar). Houd het uiteinde van de kabel vast en laat hem langzaam oprollen.

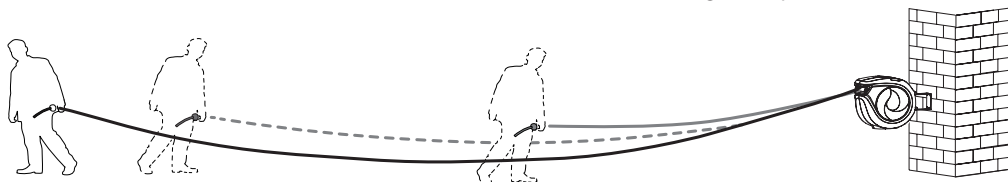

DE OPROLSTOP AANPASSEN

U kunt de stand van de oprolstop aanpassen, zodat de kabel altijd binnen handbereik is.

Stappen:

1. Trek de kabel uit de kabeltrommel tot op de gewenste lengte en laat hem vastklikken (kabel rolt niet meer op).
2. Open het slotje op de oprolstop en zet hem in de gewenste stand.
3. Sluit het slotje.

LET OP: Zorg ervoor dat de kabel altijd vastzit, voordat u de oprolstop loslaat en zorg ervoor dat de oprolstop stevig dicht is voordat u de kabel loslaat.

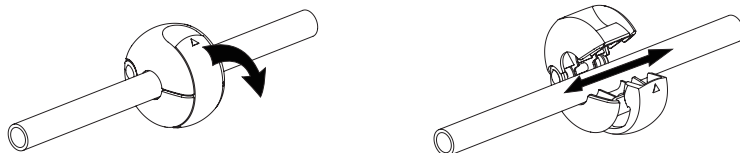

OVERVERHITTINGSBESCHERMING

In de kabelhaspel is een thermische beveiligingsschakelaar ingebouwd. Als de oververhittingsbescherming geactiveerd wordt (bij ca. 63 °C), wordt de stroomtoevoer automatisch onderbroken. Dit kan vooral voorkomen bij zware belasting en als de kabel niet volledig is afgerold.

In dat geval moet de stekker uit het stopcontact worden gehaald, zodat de kabelhaspel kan afkoelen. De kabelhaspel kan na een bepaalde afkoeltijd weer worden ingeschakeld door op de rode knop (reset) te drukken.

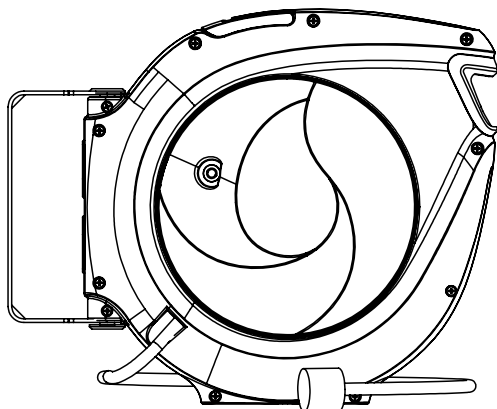

ONDERHOUD & REINIGING

Het product heeft geen regelmatige onderhoudsbeurt nodig.

Belangrijk: zorg ervoor dat het product niet onder spanning staat tijdens onderhoud. Trek daarom altijd de stekker uit het stopcontact.

Maak de kabel schoon met een vochtige doek om grof vuil of stof te verwijderen.

Een schone, droge doek is voldoende om de behuizing te reinigen.

Zorg ervoor dat de kabelhaspel niet in contact komt met agressieve schoonmaakmiddelen of oplosmiddelen.

AFVALVERWERKING

Product

Volgens de Europese WEEE-richtlijn mogen elektrische en elektronische apparaten niet bij het huisvuil worden weggegooid. De onderdelen ervan moeten worden gerecycleerd of afzonderlijk worden verwijderd, omdat giftige en gevaarlijke onderdelen bij een foute verwijdering kunnen zorgen voor schade aan de gezondheid en aan het milieu.

Als consument bent u op grond van de wet elektrische en elektronische apparatuur (ElektroG) verplicht om elektrische en elektronische apparatuur aan het einde van de levensduur gratis in te leveren bij de fabrikant, het verkooppunt of bij openbare inzamelpunten die hiervoor zijn bedoeld. De details worden geregeld door de respectieve nationale wetgeving. Het symbool op het product, de gebruiksaanwijzing en/of de verpakking verwijst naar deze voorschriften. Door oude apparatuur op deze manier te sorteren, te recyclen en weg te gooien, levert u een belangrijke bijdrage aan de bescherming van ons milieu.



Verpakking

Verpakkingen kunnen gratis worden ingeleverd bij de juiste inzamelpunten: papier en karton in de papierbak, plastic in de pmd-zak en glas in de juiste glascontainer.



EG-verklaring van overeenstemming

Met het CE-symbool verklaart Popstar GmbH dat het product voldoet aan de basiseisen en richtlijnen van de Europese regelgeving.



Drukfouten en wijzigingen aan het apparaat, de verpakking en de productdocumentatie voorbehouden.

POPPSTAR®

Kabeltrumma

Bruksanvisning

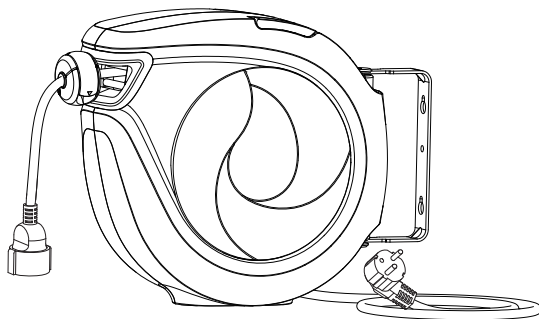

TEKNISK DATA

Nominell driftspänning: 250 V~ AC (max.) 50 Hz

Effekt utrullad max: 2500 W

Effekt upprullad max: 1000 W

Kabellängd: 15 m/matningskabel 1,5 m





Kabel: H05VV-F3G1.5mm²

Kapslingsklass: IP 20

SÄKERHETSANVISNINGAR

Läs bruksanvisningen noggrant innan montering och användning! Underlåtenhet att följa säkerhetsanvisningarna kan leda till allvarliga och livshotande skador.

- ⚠ Innan produkten tas i bruk vänligen kontrollera att leveransen är fullständig och att produkten är i oklanderligt skick.
- ⚠ Alla installationer och reparationer av produkten måste utföras av en specialist/fackman.
- ⚠ OBS! Fallrisk. Dra sladden säkert så att ingen riskerar att falla över denna.
- ⚠ Produkten har ingen strömbrytare. För snabb frånkoppling av ström använd endast lättåtkomliga eluttag.
- ⚠ Anslut produkten endast till korrekt jordade eluttag för att minska risken för elektriska stötar i händelse av elektriska fel.
- ⚠ Sätt aldrig i/dra aldrig ur elkabeln med våta händer.
- ⚠ Kontakten måste vara anpassad till strömkällan – använd aldrig en adapterkontakt eller förlängningskablar.
- ⚠ Dra alltid ut kontakten genom att hålla i kontakten, aldrig i sladden.
- ⚠ Förvara produkten oåtkomlig för barn.
- ⚠ Öppna aldrig kabeltrumman.
- ⚠ Täck aldrig över produkten.
- ⚠ Utsätt aldrig produkten för extrema belastningar så som värme, kyla, fukt, mikrovågor och mekaniskt tryck.

-  Kläm aldrig kabeln och dra den inte över vassa kanter eller heta ytor. Bär aldrig produkten i kabeln.
-  Använd aldrig kabeltrumman i potentiellt explosiva områden.
-  Modifiera/demontera inte produkten och tillbehören.
-  Reparera aldrig defekta produkter på egen hand – kontakta vår tekniska support.
-  Använd produkten endast i torra inomhusmiljöer.

FRISKRIVNINGSKLAUSUL

Poppstar GmbH ansvarar inte för person- och saksador som uppkommer vid felaktig montering, installation och underhåll av produkten. Denna friskrivning omfattar även de skador som kan komma att uppstå om produkten används felaktigt eller om säkerhetsanvisningarna inte efterlevs.

MEDFÖLJANDE DELAR

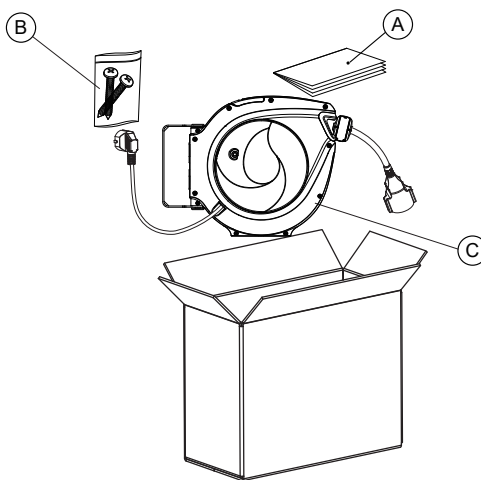
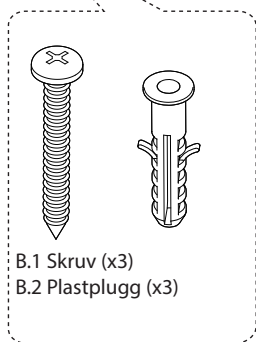

- A. Bruksanvisning
- B. Monteringstillbehör
- C. Automatisk kabeltrumma



MONTERING

1. Välj en passande plats för idrifttagning av produkten nära en strömkälla med en strömbrytare. Kabeltrumman måste monteras på en stolpe, balk eller liknande stabilt underlag som kan motstå påfrestningar vid användning.
2. Använd monteringshålen på fästet för att markera placeringen av borrhålen för fastsättning.
3. Borra hålen.
4. Använd monteringsmaterial som är anpassat till underlaget (tillräckligt stora skruvar och pluggar.).
5. Häng upp trumman så att skruvhuvudena sitter stadigt i de smala ändarna i hålen på fästet.
6. Försök att rubba trumman för att kontrollera att den är stabilt monterad.

SÄKERHETSFÖRESKRIFTER VID ANVÄNDNING

-  För att undvika överhettning av kabeln bör den om möjligt rullas ut helt från trumman.
 -  Dra aldrig för hårt eller ryckigt i kabeln. Du kan skada kabeltrummans inre mekanismer.
1. Trumman har en låsmekanism. Dra ut kabeln till önskad längd och ge efter något tills kabeln klickar på plats.
 2. Anslut kontakten till ett eluttag.
 3. Anslut kabeltrummans uttag till den enhet som skall användas.
 4. Dra ut kontakterna efter varje användning.
 5. För att automatiskt rulla upp kabeln, dra i kabeln tills den går ur det låsta läget. Håll fast kabels ände och låt kabeln rulla in långsamt.

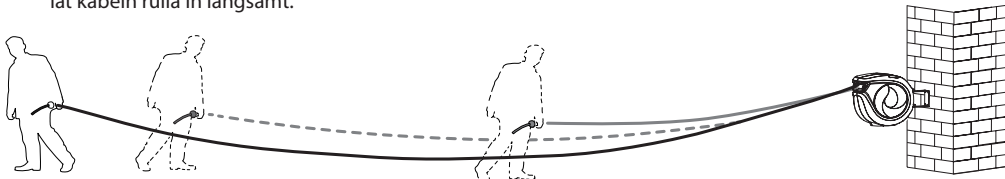

KABELSTOPP

Kabelstoppet kan justeras så att kabeln alltid har önskad längd.

Instruktion:

1. Dra försiktigt ut kabeln till önskad längd. Vänta tills ett klickande ljud hörs och kabelvindan går i lås.
2. Öppna kabelstoppet och flytta det i önskat läge.
3. Stäng kabelstoppet.

OBS: Kontrollera att kabelvindan är i låst läge innan kabelstoppet öppnas samt att kabelstoppet är ordentligt stängt innan kabeln frigörs.



ÖVERHETTNINGSSKYDD

En termisk brytare är inbyggd i kabeltrumman. Om överhettningsskyddet utlöses (vid ca 63 °C) bryts strömförsörjningen automatiskt. Detta kan framför allt inträffa vid hög belastning och en kabel som inte är helt utrullad. I detta fall måste nätkontakten dras ur så att kabeltrumman kan svalna.

Kabeltrumman kan sedan tas i drift igen efter en viss nedkylningstid genom att man trycket på den röda knappen (reset/återställning).

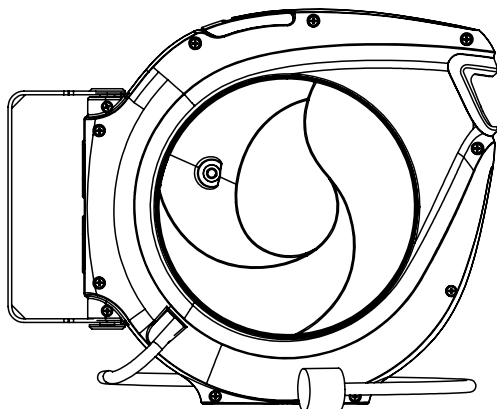

UNDERHÅLL & RENGÖRING

Produkten är underhållsfri.

OBS: Kontrollera att produkten är frånkopplad från ström under rengöring genom att dra ut kontakten ur eluttaget. Rengör kabeln med en lätt fuktat trasa för att avlägsna smuts och damm.

Använd en ren torr trasa för att rengöra höljet. Säkerställ att kabeltrumman inte komma i kontakt med frätande/starka rengöringsmedel eller lösningsmedel.

HANTERING AV AVFALL/ELEKTRONISKT AVFALL

Produkt

I enlighet med Europaparlamentets och rådets direktiv 2012/19/EU av den 4 juli 2012 om avfall som utgörs av eller innehåller elektrisk och elektronisk utrustning (WEEE) är det inte tillåtet att kasta elektronisk utrustning i hushållssoporna. Symbolen med soptunnan betyder att avfallet skall källsorteras på en återvinningscentral eftersom giftiga och miljöfarliga komponenter kan komma att förorsaka bestående skador på hälsa och miljö.

Du är som konsument enligt gällande lag skyldig att lämna in elektroniska/elektriska apparater till tillverkaren, återförsäljaren eller en återvinningscentral när de inte längre är i drift/kasseras. Ingen ersättning utgår. Hjälptill att värna om vår miljö genom att göra din del i detta arbete och källsortera denna produkt.



Förpackning

Förpackningsmaterialet skall också källsorteras. Papper lämnas i pappersåtervinningen, plast i containern för plast och glas i glascontainern.



EG- konformitetsförklaring

Med CE tecknet intygar Popstar GmbH att produkten har tillverkats och förts ut på marknaden i enlighet med tillämpliga och grundläggande säkerhetskrav och att den uppfyller gällande EU-direktiv.



Vi förbehåller oss rätten att i efterhand göra ändringar av produkten. Vi reserverar oss för eventuella tryckfel i produktinformation och kataloger.

POPPSTAR®

Bęben kablowy

Instrukcja obsługi

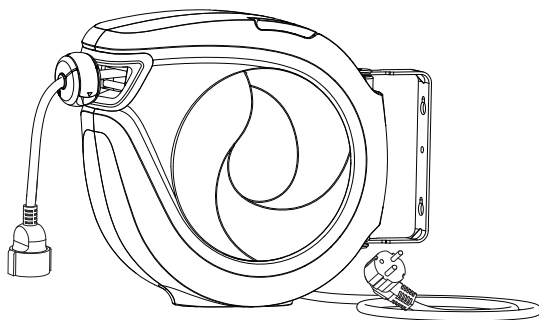

DANE TECHNICZNE

Napięcie robocze: 250 V~ AC (max.) 50 Hz

Maksymalna obciążalność w stanie rozwiniętym: 2500 W

Maksymalna obciążalność w stanie zwiniętym: 1000 W

Długość przewodu: 15 m / długość przewodu zasilającego: 1,5 m







Typ kabla: H05VV-F3G1.5mm²

Stopień ochrony: IP 20

INFORMACJE DOTYCZĄCE BEZPIECZEŃSTWA

Przed pierwszym użyciem należy przeczytać całą instrukcję! Nieprzestrzeganie wskazówek bezpieczeństwa może prowadzić do poważnych i zagrażających życiu okaleczeń.

- ⚠ Przed uruchomieniem lub rozpoczęciem użytkowania należy sprawdzić czy dostarczone zostały wszystkie części zestawu oraz, czy produkt nie został uszkodzony.
- ⚠ Instalacja, jak i wszystkie prace naprawcze powinny być wykonywane przez wykwalifikowanego specjalistę.
- ⚠ Niebezpieczeństwo potknięcia: kabel sieciowy powinien być ułożony w taki sposób, by nie stwarzał ryzyka potknięcia.
- ⚠ Bęben nie posiada wyłącznika sieciowego do szybkiego odłączenia w nagłych wypadkach, dlatego też powinien być on podłączany wyłącznie do łatwo dostępnych gniazd.
- ⚠ Produkt powinien być podłączany wyłącznie do prawidłowo uziemionych gniazd elektrycznych, by zmniejszyć ryzyko porażenia prądem w przypadku awarii.
- ⚠ Nigdy nie należy podłączać ani odłączać przewodu zasilającego mokrymi rękami.
- ⚠ Wtyczki muszą być podłączane bezpośrednio i dopasowane do źródła zasilania, nie należy używać adapterów, przejściówek ani dodatkowych przedłużaczy.
- ⚠ Wtyczkę sieciową należy zawsze wyciągać z gniazdka bezpośrednio za wtyczkę, nigdy za kabel.
- ⚠ Produkt należy przechowywać w miejscu niedostępnym dla dzieci.
- ⚠ Pod żadnym pozorem nie wolno otwierać obudowy.
- ⚠ Nigdy nie należy przykrywać produktu.

-  Nie wolno narażać produktu na ekstremalne obciążenia, takie jak wysokie/niskie temperatury, wilgoć, mikrofałę lub nacisk mechaniczny.
-  Nie wolno gnieść kabla, przeciągać po ostrych kantach, nie wolno używać go do przenoszenia produktu.
-  Bębna nie wolno używać w obszarach zagrożonych wybuchem.
-  Pod żadnym pozorem nie wolno modyfikować ani rozmontowywać produktu, ani jego pojedynczych części.
-  Nie wolno naprawiać uszkodzonego produktu samodzielnie- w razie usterki prosimy skontaktować się z naszym działem technicznym.
-  Produkt przeznaczony jest do użytku wewnętrznego, w suchych miejscach.

ODPOWIEDZIALNOŚĆ

Firma Poppstar Sp. z o.o. (Poppstar GmbH) nie ponosi odpowiedzialności za osoby ani przedmioty, które doznały szkody w wyniku nieprawidłowego użytkowania, instalacji czy konserwacji produktu.

ZAWARTOŚĆ PRZESYŁKI

- A. Instrukcja użycia
- B. Mniejsze części do montażu
- C. Automatyczny bęben kablowy

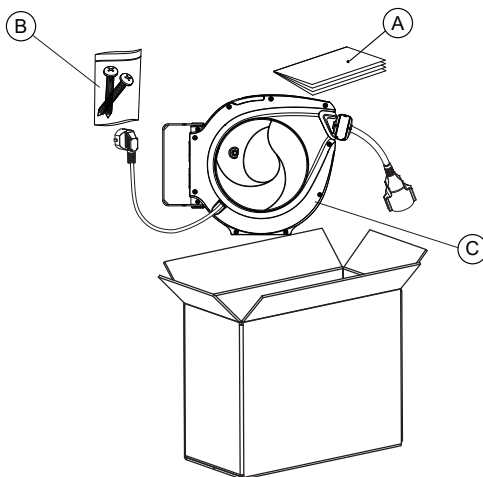
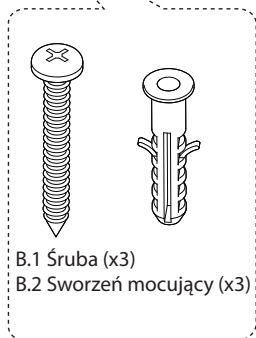

MONTAŻ

1. Miejsce instalacji powinno znajdować się w pobliżu źródła zasilania z wyłącznikiem sieciowym. Bęben należy zamontować na śłupie, belce lub w innym stabilnym miejscu zdolnym wytrzymać obciążenie wynikające z użytkowania bębna.
2. Położenie otworów do montażu należy zaznaczyć przy pomocy otworów montażowych uchwytu.
3. Następnie należy wywiercić odpowiednie otwory.
4. Do instalacji należy użyć materiałów montażowych przystosowanych do danej powierzchni (odpowiednio duże śruby i kołki).
5. Bęben należy zawiesić w taki sposób, aby łby śrub były mocno osadzone w wąskich końcach otworów montażowych uchwytu.
6. Dla upewnienia należy poruszyć bębniem by sprawdzić, czy jest on odpowiednio mocno przymocowany.

WSKAZÓWKI DOTYCZĄCE OBSŁUGI PRODUKTU

 Chcąc zapobiec przegrzaniu przewodu, kabel należy w miarę możliwości, odwijać całkowicie z korpusu bębna.

 Pod żadnym pozorem nie wolno mocno ciągnąć ani szarpać za kabel, gdyż może to uszkodzić wewnętrzny mechanizm bębna.

1. Bęben wyposażony został w mechanizm blokujący pozwalający na ustawienie wybranej długości kabla, wystarczy jedynie wyciągnąć kabel na odpowiednią długość i lekko puścić by zatrzasnął, zablokować przewód w tym miejscu.
2. Następnie należy podłączyć wtyk do gniazda sieciowego.
3. Teraz należy podłączyć gniazdo sprzęgające bębna do wybranego urządzenia (odbiornika).
4. Po zakończeniu pracy należy zawsze rozłączać połączenia wtykowe.
5. Aby rozpocząć automatyczne nawijanie przewodu na bęben, należy pociągnąć za kabel by zwolnic pozycję zatrzymania (blokade), do momentu, gdy ta przestanie być słyszalna. Podczas procesu zwijania przez cały czas należy przytrzymywać koniec kabla tak, by ułatwić powolne i odpowiednie nawinięcie.

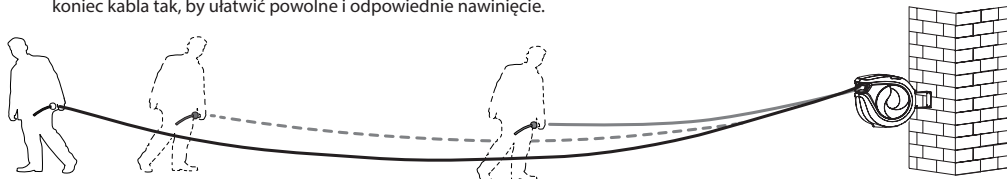

USTAWIENIE MECHANIZMU ZATRZASKOWEGO W WYBRANYM MIEJSCU

Mechanizm zatraskowy może zostać ustawiony tak, by kabel zawsze znajdował się w pobliżu.

Sposób postępowania:

1. Kabel należy wysunąć na odpowiednią długość i zablokować (kabel nie zwija się z powrotem automatycznie).
2. Otworzyć mechanizm zatraskowy i pociągnąć za kabel, tak by miejsce blokady znajdowało się w zatrasku.
3. Następnie zatrask zamknąć.

UWAGA: Należy zwrócić szczególną uwagę by przed zwolnieniem zatrasku mechanicznego najpierw zablokować zwijanie kabla. Przed zwolnieniem blokady należy upewnić się, że mechanizm zatraskowy jest odpowiednio zamknięty.

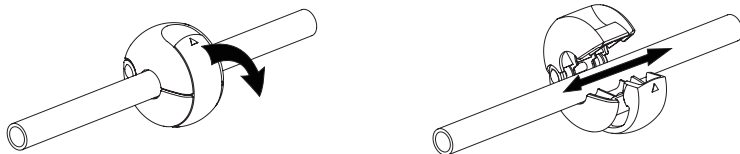

OCHRONA PRZED PRZEGRZANIEM

Bęben wyposażony został w termiczny wyłącznik ochronny, który znajduje się wewnątrz bębna. W przypadku włączenia się zabezpieczenia przed przegrzaniem (po przekroczeniu temperatury ok. 63 °C), zasilanie bębna prądem zostanie automatycznie przerwane. Może się to zdarzyć, zwłaszcza gdy przewód nie jest całkowicie rozwinięty lub przy dużym obciążeniu.

W wyżej wymienionym przypadku należy odłączyć wtyczkę sieciową, aby bęben kablowy mógł ostygnąć. Po upływie określonego czasu chłodzenia można ponownie uruchomić bęben kablowy, naciskając czerwony przycisk i w ten sposób wykonać reset.

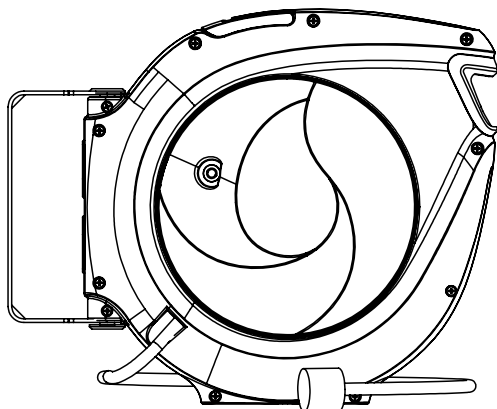

KONSERWACJA I PIELEGNACJA

Produkt jest bezobsługowy.

Uwaga: podczas czyszczenia należy zwrócić szczególną uwagę, by bęben nie znajdował się pod napięciem. W tym celu należy wyjąć wtyczkę z kontaktem uziemiającym bębna z gniazda sieciowego.

By usunąć silne zabrudzenia lub kurz, kabel należy czyścić wilgotną szmatką.

Do czyszczenia obudowy wystarczy użyć czystej, suchej szmatki.

Bębna nie wolno poddawać działaniu ostrych środków czyszczących lub rozpuszczalników.

INFORMACJE DOTACZĄCE UTYLIZACJI

Produkt

Zużyte urządzenia elektryczne i elektroniczne nie podlegają, zgodnie z dyrektywą WEEE, wspólnej utylizacji z odpadami domowymi. Części wyżej wymienionych urządzeń powinny być odpowiednio przyporządkowane kategoriom odpadów do ponownego użytku/odzysku, recyklingu, itp., gdyż trujące i niebezpieczne ich części składowe mogą być szkodliwe dla zdrowia, i środowiska.

Zgodnie z ustawą dot. sprzętu elektrycznego i elektronicznego każdy konsument zobowiązany jest do oddania wyżej wymienionych zużytych urządzeń do utylizacji ich producentowi, sprzedawcy, lub nieodpłatnie w punkcie przeznaczonym do tego celu. Symbol umieszczony na produkcie, informacje zawarte w instrukcji obsługi lub/i na opakowaniu zawierają szczegóły dot. utylizacji danego produktu. Stosując się do wyżej wymienionych zasad przyczyniasz się do zmniejszenia negatywnego wpływu odpadków elektronicznych na środowisko.



Opakowanie

Opakowania mogą zostać oddane do przeznaczonych do tego celu kontenerów -papier do kontenera niebieskiego, tworzywa sztuczne- do kontenera żółtego, szkło do kontenera zielonego.

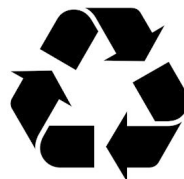

Deklaracja zgodności UE

Firma Poppstar Sp.z o.o. (Poppstar GmbH) potwierdza zgodność z odpowiednimi przepisami i deklaruje, że ten produkt spełnia wymagania dyrektyw UE.



Błędy w druku oraz zmiany produktu, zmiany na opakowaniu i w dokumentacji produktu zastrzeżone.