

EXQUISIT

Einbau-Geschirrspüler GSP 206



Gebrauchs-
und Installationsanweisung

Inhaltsverzeichnis

1	Zu Ihrer Sicherheit.....	6
1.1	Sicherheit und Verantwortung	7
1.2	Sicherheit und Warnungen	7
2	Einbau- und Installationsanweisung	8
2.1	Gerät vorbereiten.....	8
2.2	Aufstellen.....	8
2.3	Kaltwasseranschluss.....	8
2.4	Elektrischer Anschluss	9
3	Inbetriebnahme	10
3.1	Vor der ersten Inbetriebnahme	10
3.2	Wasserenthärter	10
3.2.1	Salzverbrauch einstellen	11
3.2.2	Salz einfüllen.....	12
3.2.3	Klarspüler einfüllen	13
3.3	Geschirrspülmittel	16
3.4	Geschirrkorb beladen.....	19
3.5	Programmtabelle	21
3.6	Täglicher Gebrauch	22
4	Reinigung und Pflege	24
4.1	Filtersystem reinigen	24
4.2	Geschirrspüler reinigen	25
4.3	Frostschutzmaßnahmen	26
5	Demontage für Transport.....	27
6	Fehlerbehebung und Kundendienst.....	28
6.1	Fehlermeldungen	30
6.2	Kundendienst	31
7	Garantiebedingungen.....	32
8	Technische Daten.....	34
9	Altgeräte entsorgen	35

Einleitung

Bevor Sie das Gerät in Betrieb nehmen, lesen Sie bitte diese Gebrauchsanweisung aufmerksam durch. Sie enthält wichtige Sicherheitshinweise für die Installation, den Betrieb und den Unterhalt des Gerätes. Eine korrekte Bedienung trägt wesentlich zur effizienten Energienutzung bei und minimiert den Energieverbrauch im Betrieb.

Eine unsachgemäße Verwendung des Gerätes kann gefährlich sein, insbesondere für Kinder.

Bewahren Sie die Gebrauchsanweisung zum späteren Nachschlagen auf. Geben Sie sie an eventuelle Nachbesitzer weiter. Bei Fragen zu Themen, die in dieser Gebrauchsanweisung für Sie nicht ausführlich beschrieben sind, kontaktieren Sie den Kundendienst Deutschland¹ oder gehen Sie auf unsere Homepage².

Der Hersteller arbeitet ständig an der Weiterentwicklung aller Typen und Modelle. Bitte haben Sie deshalb Verständnis dafür, dass wir uns Änderungen in Form, Ausstattung und Technik vorbehalten müssen.

Bestimmungsgemäße Verwendung

Der Geschirrspüler ist für die Verwendung im Haushalt bestimmt. Er eignet sich zum Reinigen von Geschirr. Jede darüber hinaus gehende Verwendung gilt als nicht bestimmungsgemäß. Wird das Gerät zweckentfremdet oder anders als in dieser Gebrauchsanweisung beschrieben bedient, kann vom Hersteller keine Haftung für eventuelle Schäden übernommen werden.

Zur bestimmungsgemäßen Verwendung gehört auch die Einhaltung der vom Hersteller vorgeschriebenen Betriebs- und Wartungsbedingungen. Umbauten oder Veränderungen an dem Geschirrspüler sind aus Sicherheitsgründen nicht zulässig.

¹ Tel. +49 2944 97-166

² www.exquisit.de

Bevor Sie das Gerät in Betrieb nehmen

Lieferumfang

Zum Lieferumfang des Gerätes gehören:

- 1 Geschirrkorb
- 1 Besteckkorb
- 1 Zulaufschlauch



- 1 Salzeinfülltrichter



Bedienungsanleitung

Gerät kennenlernen

- 1 Salzbehälter
- 2 Spülmittelbehälter
- 3 Besteckkorb
- 4 Filter
- 5 Klarspülbehälter
- 6 Sprüharme
- 7 Tassenablage
- 8 Geschirrkorb
- 9 Anschluss Einlaufschlauch
- 10 Anschluss Ablaufschlauch

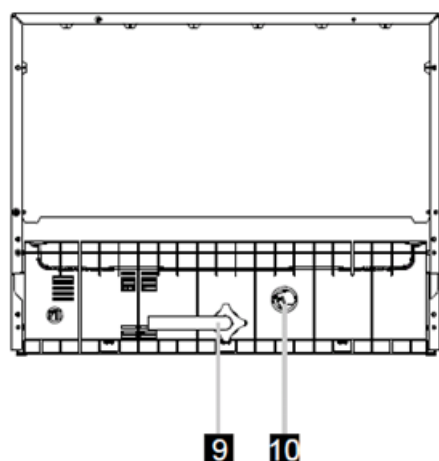
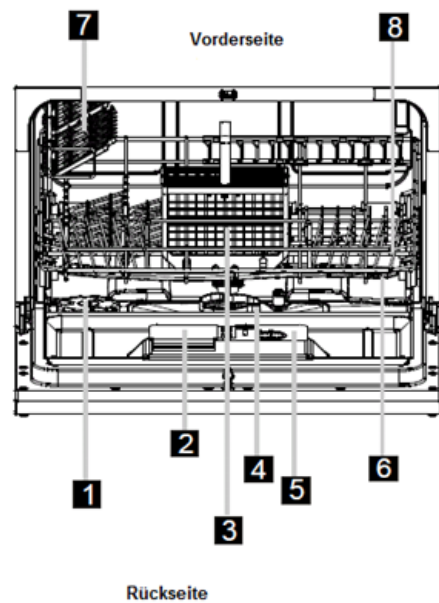

Bedienblende

- 1 Ein / Ausschalttaste
- 2 Startzeitverzögerungstaste
- 3 Anzeigefeld (Betriebsmodus, Restlaufzeit usw.).
- 4 Anzeige Klarspülmittel nachfüllen
- 5 Anzeige Salz nachfüllen
- 6 Programmwahltaste
- 7 Start / Pause Taste zum Starten und Rücksetzen des Programms
- 8 Programmanzeige

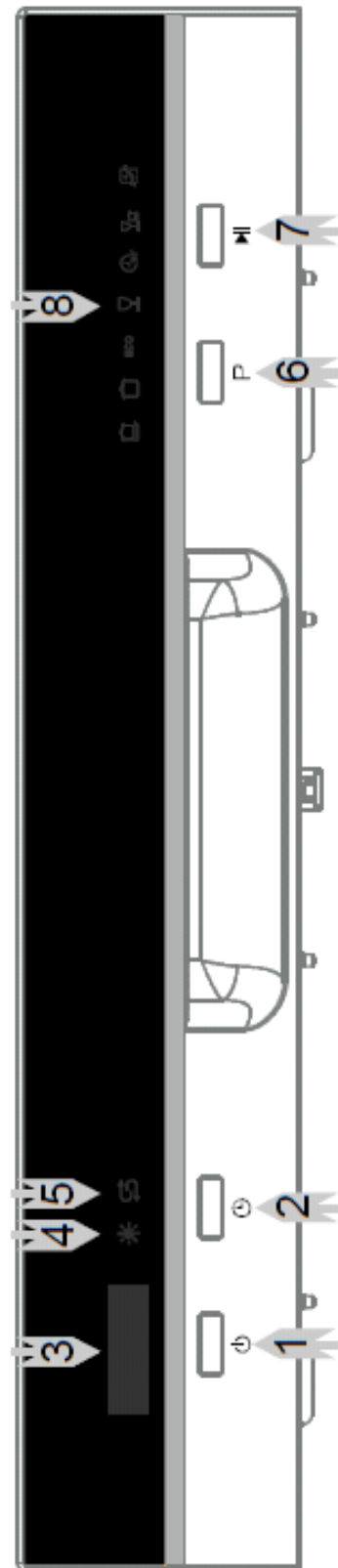

1 Zu Ihrer Sicherheit

Für eine sichere und sachgerechte Anwendung, Gebrauchsanleitung und weitere produktbegleitende Unterlagen sorgfältig lesen und für spätere Verwendung aufbewahren.

Alle Sicherheitshinweise in dieser Gebrauchsanweisung sind mit einem Warnsymbol versehen. Sie weisen frühzeitig auf mögliche Gefahren hin. Diese Informationen unbedingt lesen und befolgen.

Erklärung der Sicherheitshinweise



bezeichnet eine gefährliche Situation, welche bei Nichtbeachtung zum Tod oder zu schwerwiegenden Verletzungen führt!



bezeichnet eine gefährliche Situation, welche bei Nichtbeachtung zum Tod oder zu schwerwiegenden Verletzungen führen kann!



bezeichnet eine gefährliche Situation, welche bei Nichtbeachtung zu leichten oder mäßigen Verletzungen führen kann!



bezeichnet eine Situation, welche bei nicht Beachtung zu Sachschäden führt.

1.1 Sicherheit und Verantwortung

Alle Sicherheitshinweise in dieser Gebrauchsanweisung sind mit einem Warnsymbol versehen. Sie weisen frühzeitig auf mögliche Gefahren hin. Diese Informationen sind unbedingt zu lesen und zu befolgen.



GEFAHR

ERSTICKUNGSGEFAHR!

Verpackungsteile (z. B. Folien, Styropor) können für Kinder gefährlich sein. Verpackungsmaterial von Kindern fernhalten.



GEFAHR

Dieses Gerät kann von Kindern ab 8 Jahren und darüber sowie von Personen mit verringerten physischen, sensorischen oder mentalen Fähigkeiten oder Mangel an Erfahrung und Wissen benutzt werden, wenn sie beaufsichtigt oder bezüglich des sicheren Gebrauchs des Gerätes unterwiesen wurden und die daraus resultierenden Gefahren verstehen. Kinder dürfen nicht mit dem Gerät spielen. Reinigung und Wartung dürfen nicht von Kindern ohne Beaufsichtigung durchgeführt werden. Wartungs- und Reinigungsarbeiten an diesem Gerät dürfen von Kindern nur unter Aufsicht durchgeführt werden.

1.2 Sicherheit und Warnungen



GEFAHR

STROMSCHLAGEGEFAHR!

Fassen Sie den Stecker am Elektrokabel beim Einstecken und Herausziehen nie mit feuchten oder nassen Händen an. Es besteht Lebensgefahr.

- Im Notfall sofort den Stecker aus der Steckdose ziehen.
- Den Stecker nicht am Kabel aus der Steckdose ziehen.
- Vor jedem Reinigungs- oder Wartungseingriff den Stecker aus der Steckdose ziehen.
- Ein beschädigtes Stromversorgungskabel muss unverzüglich durch den Lieferanten, Fachhändler oder Kundendienst ersetzt werden. Wenn Kabel oder Stecker beschädigt sind, dürfen Sie das Gerät nicht mehr benutzen.
- Außer den in dieser Gebrauchsanweisung beschriebenen Reinigungs- und Wartungsarbeiten dürfen keine Eingriffe am Gerät vorgenommen werden.

2 Einbau- und Installationsanweisung

2.1 Gerät vorbereiten

Die Verpackung muss unbeschädigt sein. Überprüfen Sie den Geschirrspüler auf Transportschäden. Ein beschädigtes Gerät darf auf keinen Fall in Betrieb genommen werden. Wenden Sie sich im Schadensfall an den Lieferanten.

Transportschutz entfernen

Das Gerät sowie Teile der Innenausstattung sind für den Transport geschützt. Entfernen Sie alle Klebebänder auf der rechten und linken Seite der Gerätetür sowie Klebebänder und Verpackungsteile aus dem Inneren des Gerätes. Kleberückstände können Sie mit Reinigungsbenzin entfernen.

2.2 Aufstellen



STROMSCHLAGGEFAHR!

Das Gerät darf während der Installation nicht angeschlossen sein.

2.3 Kaltwasseranschluss

Wasserzufuhrschlauch mit einem $\frac{3}{4}$ " Gewindeanschluss verbinden und gut festziehen.

Falls die Wasserleitungen neu sind oder für längere Zeit nicht benutzt worden sind, Wasser herauslaufen lassen. Sicherstellen, dass das Wasser klar und frei von Unreinheiten ist. Wird dieser Vorgang nicht durchgeführt, besteht die Gefahr, dass der Wassereinlass verstopft und das Gerät beschädigt wird.



WICHTIG

Das Gerät ist nur für Kaltwasser geeignet.

Anbringen des Abflussschlauches

Schlauch in den Abfluss (A) oder (B) einführen, mind. Durchmesser 4 cm.

Schlauch einwandfrei befestigen, damit kein Wasser herausläuft. Weder knicken noch einklemmen.

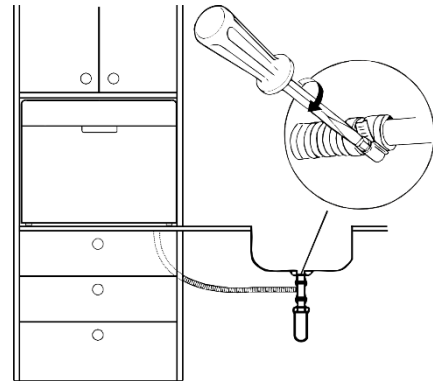
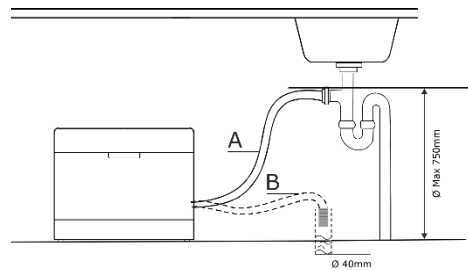

Restwasser aus dem Schlauch ablaufen lassen

Wenn sich das Spülbecken 1000 mm oder noch höher vom Boden befindet, kann das Restwasser nicht direkt in das Becken laufen. In diesem Fall das Restwasser aus dem Schlauch in einer Schüssel oder in einem geeigneten Behälter außerhalb des Beckens auffangen.

Schlauchverlängerung

Wenn eine Schlauchverlängerung benötigt wird, einen ähnlichen Ablaufschlauch verwenden. Nicht länger als 4 m, da sonst die Reinigungskraft des Geschirrspülers beeinflusst wird.

2.4 Elektrischer Anschluss

Netzstecker mit einer einwandfrei geerdeten Steckdose verbinden, nachdem geprüft wurde

- ob Spannung und Frequenzwerte Ihrer Stromversorgung mit der auf dem Geräteschild übereinstimmen und
- ob die Stromversorgung für die auf dem Geräteschild angegebene maximale Spannung ausgelegt ist.

Installation durchführen

1. Ablassschlauch anschließen.
2. Stromkabel anschließen.
3. Geschirrspüler in die richtige Position bringen.



STROMSCHLAGGEFAHR!

Das Gerät unbedingt vorschriftsmäßig erden. Zu diesem Zweck den Stecker des Anschlusskabels mit dem dafür vorgesehenen Kontakt versehen.

WICHTIG

- Elektrofachmann rufen, wenn der Stecker nicht in die Steckdose passt.
- Kein Verlängerungskabel mit Adapterstecker für dieses Gerät benutzen.
- Auf gar keinen Fall den Erdleiter aus dem Netzkabel herausschneiden.

3 Inbetriebnahme

3.1 Vor der ersten Inbetriebnahme

HINWEIS

Wenn Ihr Modell keinen Wasserenthärter enthält, können Sie den Abschnitt 3.2 (Wasserenthärter) überspringen.

Benutzung des Geschirrspülers

Folgende Punkte beachten, bevor der Geschirrspüler eingeschaltet wird.

1. Steht das Gerät eben?
2. Ist die Wasserzufuhr geöffnet?
3. Leckt einer der Anschlüsse?
4. Ist das Gerät richtig angeschlossen?
5. Ist das Gerät am Strom angeschlossen?
6. Sind die Schläuche nicht geknickt?
7. Befinden sich keine Broschüren oder Verpackungsmaterial mehr im Gerät?

3.2 Wasserenthärter

Den Wasserenthärter mithilfe der Wahlscheibe manuell einstellen. Der Wasserenthärter entfernt Mineralien und Salzen aus dem Wasser, die das Gerät beschädigen oder eine unerwünschte Wirkung auf das Geschirr haben können. Je mehr Mineralien und Salze im Wasser enthalten sind, umso härter ist es.

Den Wasserenthärter auf die Wasserhärte in Ihrer Region anpassen. Fragen Sie Ihre örtlichen Wasserversorgungsbetriebe nach dieser Wasserhärte.

3.2.1 Salzverbrauch einstellen

Der Geschirrspüler bietet die Möglichkeit, die verbrauchte Salzmenge anhand der Wasserhärte und der verwendeten Wassermenge zu regulieren. Dies dient der Optimierung und persönlichen Einstellung des Salzverbrauchs. Gehen Sie bitte wie folgt vor:

1. Gerät einschalten
2. „Start/Pause“ Taste etwas länger als 5 Sekunden gedrückt halten, auf dem Display erscheint die bereits gespeicherte Wasserhärte.
3. Mit „Start/Pause“ Taste die erforderliche Wasserhärte auswählen
H1>H2>H3>H4>H5>H6
4. Ohne Bedienung geht das Gerät nach fünf Sekunden in den Standby Modus.

Einstellungen mit Hilfe folgender Tabelle vornehmen

WASSERHÄRTE				Displayanzeige	Wasserhärte-einstellung
°dH	°fH	°Clark	°mmol/l		
0~5	0~9	0~6	0~0.9	H1	1
6~11	10~20	7~14	1.0~2.0	H2	2
12~17	21~30	15~21	2.1~3.0	H3	3
18-22	31-40	22-28	3.1~4.0	H4	4*
23~34	41~60	29~42	4.1~6.1	H5	5
35~55	61~98	43~69	6.1~8.0	H6	6

*) Werkseinstellung

$1^{\circ} \text{dH} = 1.25^{\circ} \text{Clark} = 1.78^{\circ} \text{fH} = 0.178 \text{ mmol/l}$

° dH: deutscher Härtegrad ° Clark: Britischer Härtegrad ° fH: franz. Härtegrad

Die Wasserhärte ist je nach Wohngebiet unterschiedlich. Hartes Wasser, verursacht Flecken und Ablagerungen auf Geschirr und Besteck.

Das Gerät verfügt über einen Wasserenthärter, der ein spezielles Regeneriersalz zum Entfernen von Kalk und Mineralien aus dem Wasser enthält.

3.2.2 Salz einfüllen

Nur spezielles Salz für Geschirrspüler verwenden.

Der Salzbehälter befindet sich in der Nähe des unteren Geschirrkorb und wird folgendermaßen gefüllt:

1. Korb entfernen
2. Kappe des Salzbehälters abschrauben und abnehmen. **1**
3. Wird der Behälter zum ersten Mal gefüllt, zunächst 1 Liter Wasser einfüllen.
4. Trichter (mitgeliefert) aufsetzen und ca. 1,5 kg Regeneriersalz einfüllen **2**. Es ist normal, dass dabei etwas Wasser aus dem Behälter fließt.
5. Kappe wieder auf den Salzbehälter schrauben.
Normalerweise schaltet sich die Salzkontrollleuchte ca. 2-6 Tage nach Auflösen des Salzes aus.
6. Nach dem Befüllen ein Spülprogramm starten (Empfohlen: Kurzspülprogramm).

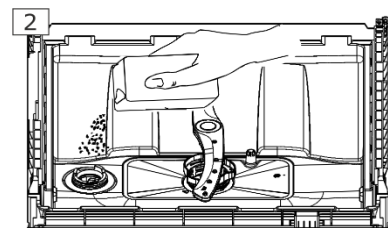
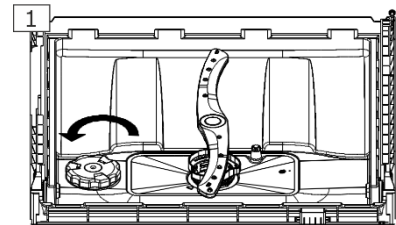

HINWEIS

- Salzbehälter nachfüllen, sobald die Kontrolllampe in der Bedienblende leuchtet. Die Kontrolllampe bleibt solange an, bis genügend Salz in den Behälter gefüllt wird. Ist Salz übergelaufen, das Kurzprogramm starten, um das überflüssige Salz aufzulösen.
- Niemals Reiniger in den Spezielsalzbehälter füllen. Das zerstört die Enthärtungsanlage.

WICHTIG

- Nur speziell für Geschirrspüler hergestellte Regeneriersalze verwenden. Alle anderen Salzarten sind nicht speziell für Geschirrspüler geeignet, vor allem Tafelsalz, das eine gegensätzliche Wirkung auf den Wasserenthärter haben würde. Bei Schäden aufgrund der Verwendung von ungeeignetem Salz, lehnt der Hersteller jegliche Haftung ab und die Garantie erlischt.
- Salz erst kurz vor dem Starten eines kompletten Spülprogramms einfüllen. Dadurch wird verhindert, dass sich Salzkörnchen oder salziges Wasser auf dem Maschinenboden absetzen und dadurch Korrosion hervorrufen könnten.

3.2.3 Klarspüler einfüllen

Der Klarspüler wird automatisch während des letzten Nachspülgangs eingelassen und verhindert, dass sich Wassertropfen auf dem Geschirr bilden, die Flecken und Streifen hinterlassen können. Klarspüler beschleunigt den Trockenvorgang, indem er das Wasser vom Geschirr "abgleiten" lässt. Dieses Gerät ist für flüssigen Klarspüler vorgesehen. Der Klarspülbehälter befindet sich in der Tür neben dem Spülmittelbehälter.

ACHTUNG

SACHSCHADEN!

Niemals den Klarspüler mit anderen Substanzen zusammen einfüllen (z. B. Geschirrspülmittel, flüssiges Spülmittel). Dadurch wird das Gerät beschädigt.

Klarspüler nachfüllen

Klarspüler auffüllen, wenn die Klarspülmittelanzeige in der Bedienblende leuchtet.

WICHTIG

Verschüttetes Klarspülmittel sofort mit einem absorbierenden Tuch abwischen, um beim nächsten Spülprogramm überschüssigen Schaum zu vermeiden.

1. Deckel in Pfeilrichtung aufdrehen und herausnehmen.
2. Klarspüler einfüllen, aber nicht überfüllen.
3. Deckel einsetzen und in Pfeilrichtung zudrehen.



Sobald keine Kontrollleuchte mehr im Bedienfeld aufleuchtet, die Klarspülermenge wie folgt beurteilen:

Der dunkle Punkt auf dem Klarspülbehälter (C) zeigt die vorhandene Menge im Behälter an. Je weniger Klarspüler vorhanden ist, umso heller ist dieser Punkt (siehe Abbildung). Füllmenge des Behälters niemals unter $\frac{1}{4}$ des Fassungsvermögens fallen lassen.

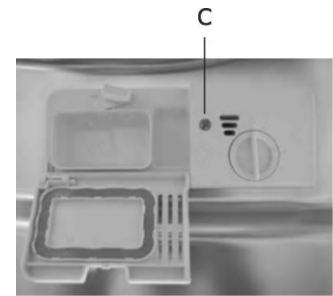

- Voll
- ◐ 3/4 voll
- ◑ 1/2 voll
- ◒ 1/4 voll *) Zum Verhindern der Fleckenbildung, den Behälter nun auffüllen.
- Leer

Klarspülverbrauch einstellen

Der Klarspülbehälter hat sechs Einstellpositionen. Die empfohlene Einstellung ist "4" und entspricht der Werkseinstellung.

Bei Fleckenbildung oder nicht richtig trockenem Geschirr, die Klarspülmenge erhöhen.

→ Deckel des Behälters abnehmen und das Rädchen auf "5" stellen.

Besteht das Problem weiterhin, Rädchen auf die nächst höhere Zahl drehen.

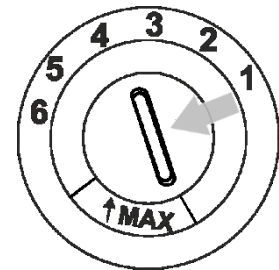

(Siehe auch Hinweise zu Test EN50242)

HINWEIS

Klarspülerdosis erhöhen, sobald nach einem Spülprogramm Wassertropfen oder Kalkflecken auf dem Geschirr auftreten.

Dosis reduzieren, wenn sich weißliche Streifen auf dem Geschirr oder eine milchige Schicht auf Gläsern und Messern bilden.

Geschirrkorb beladen (gemäß EN 50242)

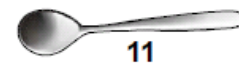
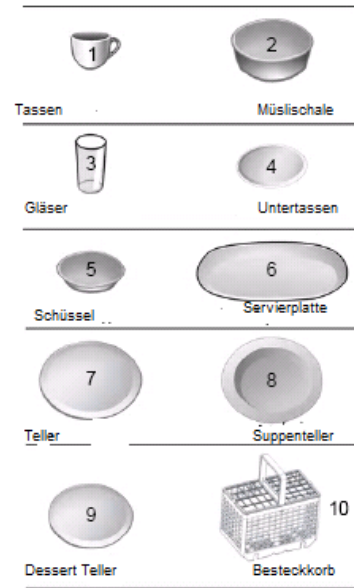
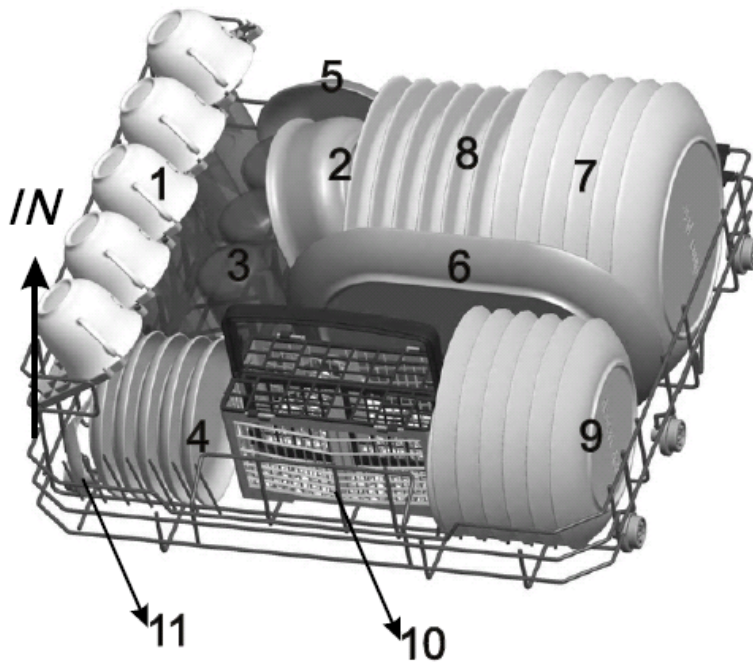

Serviergabel

Besteckkorb

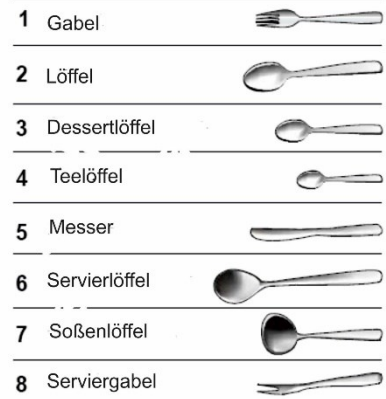
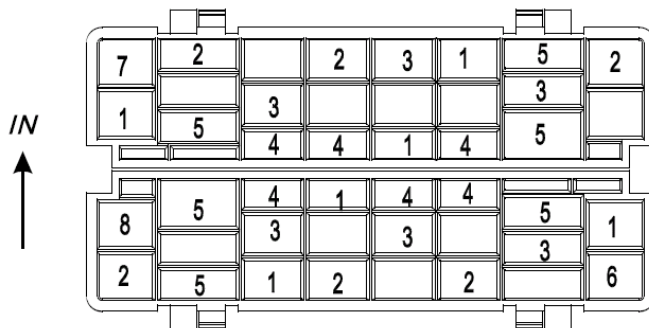

3.3 Geschirrspülmittel

Funktion des Geschirrspülmittels

Die Geschirrspülmittel mit ihren chemischen Bestandteilen sind notwendig, um Schmutz und angetrocknete Essensreste zu entfernen und sie aus dem Geschirrspüler heraus zu spülen. Die meisten handelsüblichen Qualitätsgeschirrspülmittel eignen sich für diesen Zweck.

Konzentriertes Geschirrspülmittel

Je nach ihrer chemischen Zusammensetzung kann man Geschirrspülmittel in zwei Grundarten aufteilen:

- Herkömmliche alkalihaltige Geschirrspülmittel mit ätzenden Bestandteilen
- Schwach alkalihaltige Geschirrspülmittel mit natürlichen Enzymen

Die Verwendung von "normalen" Spülprogrammen in Verbindung mit konzentrierten Geschirrspülmitteln reduziert die Umweltverschmutzung und ist gut für Ihr Geschirr, da diese Spülprogramme speziell auf die schmutzlösenden Eigenschaften der Enzyme solcher konzentrierten Geschirrspülmittel abgestimmt sind. Aus diesen Gründen erzielen "normale" Spülprogramme, in denen konzentrierte Geschirrspülmittel benutzt werden, dieselben Ergebnisse wie die bei "Intensivprogrammen".

Reinigungstabletten

Reinigungstabletten verschiedener Marken lösen sich verschieden schnell oder langsam auf. Aus diesem Grunde können sich manche Tabletten nicht auflösen und entwickeln nicht ihre volle Reinigungskraft während der Kurzprogramme. Daher sollten Sie lange Programme benutzen, wenn Sie Reinigungstabletten verwenden, damit die Reste der Geschirrspülmittel vollständig entfernt werden.

Es gibt 3 Reinigungsmittelarten:

- Mit Phosphat und Chlor
- Mit Phosphat aber ohne Chlor
- Ohne Phosphat und ohne Chlor

Normales, neues Geschirrspülmittel in Pulverform ist nicht phosphathaltig. Die Wasserenthärterfunktion des Phosphates ist damit nicht erfüllt. In diesem Falle empfehlen wir, Regeneriersalz in den Salzbehälter zu geben, auch wenn die Wasserhärte nur 6 dH beträgt. Wenn nicht phosphathaltige Geschirrspülmittel bei hartem Wasser verwendet werden, kommt es oftmals zu weißen Flecken auf Geschirr und Gläsern.

In diesem Falle sollten Sie mehr Geschirrspülmittel einfüllen, um bessere Spülergebnisse zu erhalten. Chlorhaltige Geschirrspülmittel bleichen ein wenig. Stark sichtbare und farbige Flecken lassen sich nicht vollständig entfernen. In diesem Falle sollten Sie ein Programm mit höherer Temperatur einstellen.

**GIFTIG!**

Alle Geschirrspülmittel an einem sicheren Ort, außer Reichweite von Kindern halten. Das Geschirrspülmittel immer erst kurz vor dem Starten des Geschirrspülers in den Behälter geben.

- Pulverförmigen Reiniger nicht einatmen.
- Reiniger nicht verschlucken.
- Reiniger können Verätzungen in Nase, Mund und Rachen verursachen. Sofort zum Arzt gehen, wenn Sie Reiniger eingeatmet oder verschluckt haben.
- Verhindern Sie, dass Kinder mit Reiniger in Berührung kommen.
- Halten Sie Kinder vom geöffneten Geschirrspüler fern. Es könnten noch Reinigerreste im Geschirrspüler sein. Tabs lösen sich nicht vollständig auf.
- Füllen Sie Reiniger erst vor dem Programmstart ein, und verriegeln Sie die Tür mit der Kindersicherung (modellabhängig).

Geschirrspülmittel einfüllen

Spülmittelbehälter vor Beginn eines jeden Spülprogramms auffüllen. (Siehe "Programmtabelle 3.5".) Geschirrspülmittel immer erst kurz vor Programmbeginn hinzuzufügen, ansonsten kann es feucht werden und löst sich nicht mehr richtig auf. Dosierungs- und Lagerungshinweise des Geschirrspülmittelherstellers beachten.

1. Taste drücken und Deckel springt auf.

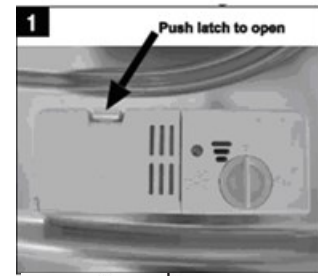

- b Spülmittelfach für das Vorspülprogramm
- a Spülmittelfach für das Hauptprogramm



2. Geschirrspülmittel einfüllen. Markierung zeigt die Dosierungsstufen an.
3. Deckel zudrücken

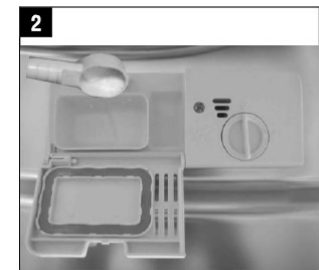

HINWEIS

Die benötigten Geschirrspülmittelmenge ist je nach Verschmutzungsgrad und Wasserhärte unterschiedlich.

ACHTUNG

Spülmittel für Geschirrspüler ist korrosiv! Halten Sie Kinder fern.

- Sie können handelsübliche Tabs, pulverförmige oder flüssige Reiniger verwenden.
- Beachten Sie bei der Reinigerdosierung die Hinweise auf der Reinigerpackung.
- Füllen Sie den Reiniger in die Kammern des Reinigerbehälters.
- Verwenden Sie beim Programm „Kurzspülprogramm“ keine Reiniger-Tabs.

Richtige Verwendung des Spülmittels

Verwenden Sie nur Reiniger für Haushaltsgeschirrspüler.

3.4 Geschirrkorb beladen

Für optimale Spülergebnisse folgende Tipps zum Beladen beachten.

- Große Speisereste entfernen
- Eingebrenntes Fett in Pfannen einweichen

Das Geschirr wie folgt in den Geschirrspüler legen:

- Geschirrtteile wie Tassen, Gläser, Töpfe/Pfannen usw. werden umgestülpt in den Geschirrkorb gelegt.
- Ausgehöhlte Gegenstände wie Tassen, Gläser, Pfannen, usw. mit der Öffnung nach unten einlegen, damit sich kein Wasser im Behältnis sammeln kann.
- Geschirr und Besteckteile nicht ineinander stecken, sondern übereinander schichten.
- Um Glasschäden zu vermeiden, dürfen sich die Gläser nicht berühren.
- Runde Geschirrtteile oder solche mit Aussparungen schräg einlegen, damit das Wasser ablaufen kann.
- Geschirrtteile sicher stapeln, damit sie nicht umkippen.
- Geschirr und Besteck darf nicht die Drehung der Sprüharme behindern.
- Sehr kleine Teile nicht in den Geschirrspüler geben, da sie leicht aus dem Korb fallen können.
- Legen Sie die Geschirrtteile so ein, dass sie sich durch den Wasserstrahl nicht bewegen können.

Ungeeignet

- Besteck mit Holz-, Horn- oder Perlmuttergriffen
- Nicht hitzebeständige Plastikteile, ältere Bestecke mit geklebten, nicht temperaturbeständigen Teilen.
- Geklebte Besteckteile oder Geschirr
- Zinn- oder Kupferteile
- Bleikristallgläser, nicht rostfreie Stahlteile
- Holzbrettchen
- Teile aus Kunstfaser

Begrenzte Eignung

- Manche Glasarten können nach mehreren Spülvorgängen milchig werden.
- Silber und Aluminiumteile neigen zur Verfärbung während des Spülvorgangs.
- Kacheln oder glasierte Teile können nach häufigem Spülen glanzlos werden.

HINWEIS

Keine Gegenstände in den Geschirrspüler geben, die mit Zigarettenasche, Kerzenwachs, Lack oder Farbe beschmutzt sind. Beim Kauf neuen Geschirrs darauf achten, dass es Geschirrspüler geeignet ist.

HINWEIS

Kein Geschirr einlegen, das nicht Geschirrspüler geeignet ist. Dies ist wichtig für einwandfreie Ergebnisse und für einen angemessenen Energieverbrauch.



VORSICHT

Aufrecht eingesteckte Messer mit langen, spitzen Schneiden stellen eine potenzielle Gefahr dar!

Lange und/oder scharfe Besteckteile, wie z.B. Tranchiermesser waagrecht im Oberkorb einlegen.







Schäden an Glas und anderen Geschirrtteilen

- Mögliche Ursache:
- Glastyp oder Herstellungsprozess.
- Chemische Zusammensetzung des Spülmittels.
- Wassertemperatur und Dauer des Spülprogramms.
- Vorgeschlagene Lösung:
- Nur Glas oder Porzellan mit der Kennzeichnung "spülmaschinenfest" verwenden.
- Für empfindliches Geschirr ein mildes Geschirrspülmittel verwenden. Falls erforderlich, beim Hersteller des Geschirrspülmittels nach weiteren Informationen fragen.
- Ein Programm mit niedriger Temperatur wählen.
- Zum Vorbeugen von Schäden, Glas und Besteck sofort nach Beendigung des Programms aus dem Geschirrspüler nehmen.

Geschirr herausnehmen

Um zu verhindern, dass Wasser aus dem Oberkorb auf die unteren Geschirrtteile tropft, sollten Sie zunächst den unteren und dann erst den oberen Geschirrkorb entleeren.

3.5 Programmtabelle

Programm	Intensiv	Normal	ECO	Glas	90 min	Kurz	Self-Cleaning	
Symbol			(EN50242)					
Beschreibung	Für stark verschmutztes Geschirr, z.B. Töpfe, Teller, Gläser, Pfannen.	Für normal verschmutztes Geschirr, z.B. Töpfe, Teller, Gläser, Pfannen. <i>Tägliches Standardprogramm.</i>	Für normal verschmutztes Geschirr, z.B. Teller, Schüsseln, Gläser und leicht angeschmutzte Pfannen.	Für leicht verschmutztes Geschirr, z.B. Gläser, Kristall und Porzellan	Für leicht verschmutztes Geschirr, z.B. Teller, Schüsseln, Gläser und leicht angeschmutzte Pfannen.	Für leicht verschmutztes Geschirr, z.B. Gläser, Kristall und Porzellan.	Selbstreinigung des Geschirrspülers	
Dauer [min]	140	120	180	75	90	30	80	
Energieverbr. [kWh]	0.9	0.7	0.61	0.5	0.65	0.25	0.58	
Wasser [L]	10	8	6.5	7	7	6	6.6	
Arbeitsgänge + Temp. °C	Vorspülen	50°C	kalt	kalt			kalt	
	Spülen	70°C	60°C	50°C	45°C	65°C	70°C	
	Nachspülen	2xkalt 1x 70°C	1xkalt 1x70°C	1xkalt 1x 70°C	1xkalt 1x60°C	1x 70°C	1xkalt 1x40°C	1xkalt 1x65°C
	Trocknen	ja	ja	ja	ja	ja	nein	ja
Spülmittel	Pulver / Tab	15g oder 1 Tab	15g oder 1 Tab	15g oder 1 Tab	18g oder 1 Tab	18g oder 1 Tab	3 - 15g	15g oder 1 Tab
	Kammer I	3	3	3				
	Klarspülmittel	ja	ja	ja	ja	ja		ja

EN50242:

Gemäß der Norm EN50242 wurde das Programm ECO getestet wie folgt:

- Maßgedecke: 6
- Klarspüler-Einstellung: 6
- Härtegrad: H4

Der Energieverbrauch im Auszustand ist 0,49 W und im ausgeschalteten Zustand 0,49 W.

3.6 Täglicher Gebrauch

Spülprogramm starten

1. Geschirrkorb herausziehen, mit Geschirr beladen und zurückschieben
2. Spülmittel einfüllen (siehe Kapitel „Inbetriebnahme“)
3. Wasserzufuhr voll aufdrehen
4. Tür schließen
5. EIN/AUS-Taste drücken - Kontrolllämpchen EIN/AUS leuchtet
6. Taste „Programmwahl“ (8) drücken und „Spülprogramm“ auswählen
ECO->Intensive->Normal->Glass->90min.->Rapid->Self-cleaning

HINWEIS

Beim einwandfreien Schließen der Tür ist ein Klickgeräusch zu vernehmen.

Spülprogramm ändern

1. Start/Pause-Taste drücken um das Spülprogramm anzuhalten
2. Tür öffnen, die Taste Programmwahl drei Sekunden lang gedrückt halten, um das Programm zu löschen
3. Gewünschtes Programm über die Taste „Programmwahl“ auswählen
4. Tür schließen und Spülvorgang starten

Ist das Wasser bereits vollständig eingelaufen oder das Waschmittel bereits eingeflossen

- Spülvorgang neu starten
- erneut Spülmittel einfüllen.

Hinweis

Der Spülvorgang wird unterbrochen, wenn die Tür während des Programmablaufs geöffnet wird. Nach Schließen der Tür, wird das Programm nach 10 Sekunden fortgesetzt.

Spülprogramm unterbrechen

Ein vergessenes Geschirrtteil kann eingelegt werden, solange sich der Spülmittelbehälter noch nicht geöffnet hat.

- Tür ein wenig öffnen, um den Spülvorgang zu stoppen.
- Wenn sich die Sprüharme nicht mehr bewegen, kann die Tür vollständig geöffnet werden.
- Vergessene Geschirrtteile einlegen.
- Tür schließen und nach 10 Sekunden wird das Programm fortgesetzt.

Spülprogramm beenden

Am Ende eines Spülprogramms ertönt 8 Sekunden lang ein akustisches Signal.

Geschirrspüler ausschalten

- Geschirrspüler mit der Taste EIN/AUS ausschalten.
- Wasserhahn zudrehen und Tür des Geschirrspülers öffnen.
- ca. 15 Minuten mit dem Entladen des Geschirrspülers warten, da die Teile noch sehr heiß sind. Sie trocknen nach.



VORSICHT

VERBRÜHUNGSGEFAHR!

Nach einem Spülprogramm 20 Minuten mit der Reinigung des Innenraums warten, damit die Heizelemente abkühlen.

ACHTUNG

SACHSCHADEN!

Um einen unkontrollierten Wasseraustritt zu vermeiden, nach Benutzung des Geschirrspülers den Wasserhahn zudrehen.

Die Tür zum Ausräumen des Geschirrs einige Minuten **nach** dem akustischen Signal (Programmende) öffnen oder wenn die LED nicht mehr blinkt (rot leuchtet) ganz öffnen und nicht angelehnt stehen lassen. Eventuell noch entweichender Wasserdampf könnte empfindliche Arbeitsplatten beschädigen.

4 Reinigung und Pflege

Das Gerät regelmäßig kontrollieren und warten.

Um Ablagerungen und Kalkrückstände zu vermeiden, das Gerät ohne Geschirr mit Geschirrspülmittel auf höchster Stufe laufen lassen.

4.1 Filtersystem reinigen

Für optimale Leistung und Spülresultate muss das Filtersystem gereinigt werden. Der Filter entfernt Speisereste aus dem Spülwasser und ermöglicht ein Umwälzen des Wassers während des Spülprogramms. Daher große Speisereste vor jedem erneuten Spülvorgang aus den Filtern entfernen.

Das Filtersystem verhindert, dass Verunreinigungen in die Pumpe gelangen können. Rückstände können leicht aus dem Filtersystem entnommen werden.

Das Filtersystem besteht aus einem Grob-, Haupt- und Feinfilter.

A Hauptfilter

Speisereste und Verunreinigungen, die dieser Filter abfängt, werden mit dem Wasserstrahl des unteren Sprüharms aufgeweicht bzw. zerkleinert und durch das Abflussrohr ausgespült.

B Feinfilter

Der Feinfilter hält kleine Speisereste zurück, damit diese nicht während des Spülvorgangs wieder auf das Geschirr gespült werden können.

C Grobfilter

Dieser Filter fängt größere Speisereste auf (Knochen, Glassplitter, Kerne), damit die Abflussöffnung nicht verstopfen kann.

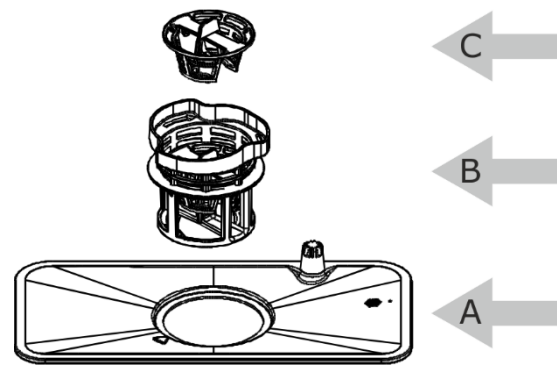

- Filter nach jedem Gebrauch des Geschirrspülers überprüfen.
- Nach dem Herausnehmen des Grobfilters können die anderen Filterteile entnommen werden.
- Alle Lebensmittelreste entfernen.
- Filter unter fließendem Wasser reinigen.
- Filter in umgekehrter Reihenfolge zusammensetzen und in den Geschirrspüler einsetzen.

1. Filtersystem (A, B; C) gegen den Uhrzeigersinn drehen und nach oben anheben.

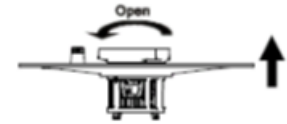

2. Fein- und Grobfilter (B, C) aus dem Hauptfilter (A) abheben.

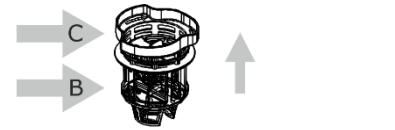

3. Filter unter laufendem Wasser abspülen. Zum Reinigen des Grob- und Feinfilters eine Reinigungsbürste verwenden.

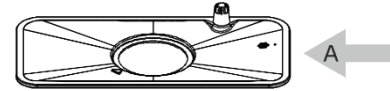

4. Filterteile in umgekehrter Reihenfolge wieder einbauen.

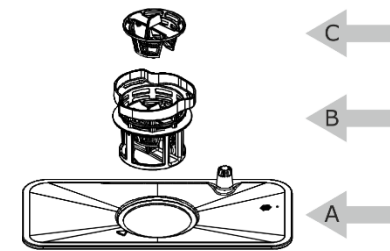

HINWEIS

Filteraufbau einmal wöchentlich reinigen.

HINWEIS

Der Geschirrspüler darf niemals ohne Filter benutzt werden. Beim Reinigen der Filter darauf achten, dass sie nicht angestoßen werden, ansonsten könnten die Filter verformt werden und die Leistung des Geschirrspülers beeinträchtigt werden. Unsachgemäßer Austausch der Filter kann zur verminderten Leistung des Gerätes und zur Beschädigung von Geschirr und anderen Teilen führen.

4.2 Geschirrspüler reinigen

- Das Bedienfeld mit einem angefeuchteten Tuch reinigen. Zum Säubern des Gehäuses ein geeignetes Reinigungsmittel verwenden.
- Niemals scharfe Gegenstände, Scheuerschwämme oder aggressive Reiniger benutzen.
- Keine Lösungsmittel oder reibenden Reinigungsmittel zum Reinigen des Gehäuses oder der Gummiteile des Geschirrspülers benutzen. Ein leicht mit Seifenwasser angefeuchtetes Tuch verwenden. Zum Entfernen von Flecken oder Schmutz im Inneren des Gerätes, ein mit Wasser und etwas weißem Essig angefeuchtetes Tuch oder ein speziell für Geschirrspüler geeignetes Geschirrspülmittel verwenden.
- Bei längerer Nichtbenutzung, beispielsweise während der Ferien, einen Spülvorgang mit leerem Geschirrspüler laufen lassen, dann den Stecker aus der Steckdose ziehen und die Tür des Gerätes leicht geöffnet lassen. Dadurch halten die Dichtungen länger und es bilden sich keine unangenehmen Gerüche.

Tür reinigen

Zum Reinigen der Türumrandung ein weiches Tuch verwenden. Niemals Sprühreiniger oder ähnliches verwenden, um zu verhindern, dass Wasser in die Türverriegelung und die elektrischen Elemente eindringt.

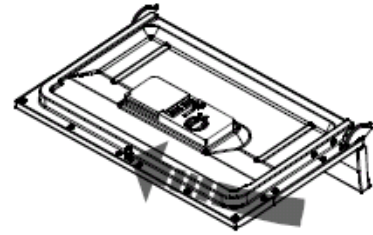

Sprüharme reinigen

Sprüharme regelmäßig von Kalkablagerungen reinigen, da sonst die Düsen und Lager der Sprüharme verstopfen können.

1. Zum Entfernen die Mitte des Sprüharms greifen und nach oben abheben.
2. Sprüharm in warmem Seifenwasser reinigen und mit einer weichen Bürste die Düsen säubern. Gut unter laufendem Wasser abspülen.
3. Sprüharm wieder einsetzen.

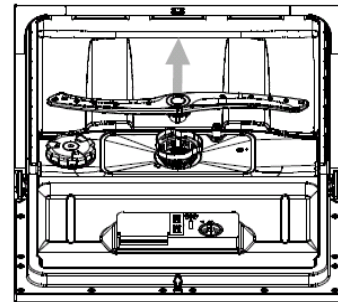

4.3 Frostschutzmaßnahmen

Steht der Geschirrspüler im Winter an einem unbeheizten Ort, folgende Schritte einhalten:

- Geschirrspüler vom Stromnetz trennen.
- Zudrehen der Wasserversorgung und Abklemmen des Zufuhrschlauchs des Eckventils / Wasserhahn.
- Wasser aus dem Zufuhrschlauch und dem Eckventil auslaufen lassen. (Ein Gefäß zum Auffangen des Wassers unterstellen.)
- Zufuhrschlauch wieder am Eckventil anschließen (*nur bei Wiederverwendung*).
- Filter in der Bodenwanne entfernen und mit einem Schwamm das Wasser aufsaugen.

5 Demontage für Transport

Halten Sie auch hier die Reihenfolge der Arbeitsschritte ein:

1. Gerät vom Stromnetz trennen
2. Wasserzulauf abdrehen
3. Abwasser- und Frischwasseranschluss lösen
4. Befestigungsschrauben aus der Arbeitsplatte lösen
5. Wenn vorhanden, Sockelbrett demontieren
6. Gerät herausziehen, dabei Schlauch vorsichtig nachziehen

Ablaufen lassen von Restwasser aus dem Schlauch

Wenn sich das Spülbecken 1000 mm oder noch höher vom Boden befindet, kann das Restwasser nicht direkt in das Becken laufen. In diesem Fall muss das Restwasser aus dem Schlauch in einem geeigneten Behälter außerhalb des Beckens aufgefangen werden.

Transport

Geschirrspüler entleeren und lose Teile sichern.

Gerät nur aufrecht transportieren (damit kein Restwasser in die Maschinensteuerung gelangt und zu fehlerhaftem Programmablauf führt).

6 Fehlerbehebung und Kundendienst

Bevor Sie den Kundendienst anrufen

Fehler	Mögliche Ursache	Fehlerbeseitigung
Geschirrspüler funktioniert nicht	Sicherung durchgebrannt oder Sicherungstrennschalter aktiviert	Sicherung auswechseln oder Sicherungstrennschalter wieder zurückstellen. Evtl. ein anderes elektrisches Gerät entfernen, das mit demselben Kreislauf verbunden ist.
	Strom ist nicht eingeschaltet	Darauf achten, dass der Geschirrspüler eingeschaltet und die Tür richtig geschlossen ist. Prüfen, ob das Netzkabel richtig mit der Steckdose verbunden ist.
	Niedriger Wasserdruck	Prüfen, ob die Wasserzufuhr richtig angeschlossen und der Wasserhahn aufgedreht ist.
Geräusche	Geräusche während des Spülgangs sind normal	Diese Geräusche entstehen durch das sanfte Entfernen von Speiseresten und dem Öffnen des Spülmittelbehälters.
	Motorgeräusche	Geschirrspüler wurde nicht regelmäßig benutzt. Gerät einmal pro Woche einschalten, damit die Pumpe Wasser ein- und auspumpt und die Dichtungen feucht gehalten werden.
	Geschirr oder Besteck nicht richtig angeordnet oder ein Teil ist durch den Besteckkorb gefallen	Alle Teile richtig im Geschirr- oder Besteckkorb anordnen.
Fleckiger Innenraum	Wahrscheinlich wurde ein Spülmittel mit Farbstoff verwendet	Spülmittel ohne Farbstoff verwenden.
Geschirr wird nicht richtig trocken	Klarspülbehälter ist leer	Darauf achten, dass der Klarspülbehälter immer gefüllt ist.
Spülgut nicht richtig sauber	Falsches Spülprogramm	Stärkeres Spülprogramm wählen.
	Geschirr nicht richtig angeordnet	Darauf achten, dass der Spülmittelbehälter und die Sprüharms nicht durch große Geschirrtteile behindert werden.

Fehler	Mögliche Ursache	Fehlerbeseitigung
Flecken und Streifen auf Glas und Besteck	<ol style="list-style-type: none"> 1. Extrem hartes Wasser 2. Niedrige Einlass-temperatur 3. Geschirrspüler überladen 4. Geschirrspüler falsch beladen 5. Altes oder feuchtes Spülmittelpulver 6. Leerer Klarspülbehälter 7. Falsche Dosierung des Geschirrspülmittels 	<ol style="list-style-type: none"> 1. Alle Metallteile aus dem Geschirrspüler nehmen. 2. Kein Spülmittel zufügen. 3. Das längste Spülprogramm einstellen. 4. Den Geschirrspüler starten und ca. 18 bis 22 Minuten laufen lassen, dann befindet er sich im Hauptprogramm. 5. Tür öffnen, 2 Tassen weißen Essig auf den Boden des Geschirrspülers geben. 6. Tür schließen und Geschirrspüler das Programm beenden lassen. Falls die Lösung nicht erfolgreich war: wie o.a. wiederholen, aber anstelle des Essigs ¼ Tasse (60 ml) Zitronensäurekristalle verwenden.
Gelber oder brauner Film auf den Innenflächen	Tee- oder Kaffeeflecken	<p>Mit einer Lösung aus ½ Tasse Bleiche und 3 Tassen warmen Wasser versuchen, die Flecken mit der Hand zu entfernen.</p> <p>Vorsicht: Nach einem Spülprogramm 2' Minuten mit der Reinigung des Innenraums warten, damit die Heizelemente abkühlen. Verbrennungsgefahr. Einen Hersteller von Wasserenthärtern kontaktieren und nach einem Spezialfilter fragen.</p>
	Eisenablagerungen im Wasser können zu einer Schmierschicht führen	
Weißer Film auf den Innenflächen	Kalk- und Mineralablagerungen	Zum Säubern, den Geschirrspüler innen mit einem mit Wasser und Spülmittel für Geschirrspüler angefeuchteten Schwamm reinigen. Hierzu Gummihandschuhe tragen. Niemals ein anderes Spülmittel als speziell für Geschirrspüler hergestellte benutzen, sonst besteht die Gefahr von Schaumbildung.
Spülmittelreste im Behälter.	Geschirr hat den Spülmittelbehälter behindert	Geschirr neu anordnen.
Dampf	Normale Erscheinung	Während des Trockenvorgangs und dem Abpumpen des Wassers kommt immer etwas

Fehler	Mögliche Ursache	Fehlerbeseitigung
		Dampf aus dem Spalt unter der Tür.
Schwarze oder graue Flecken auf dem Geschirr	Aluminiumteile wurden am Geschirr gerieben.	Mit einem sanft reibenden Reinigungsmittel versuchen, diese Flecken zu entfernen.
Wasserreste auf dem Boden des Geschirrspülers.	Dies ist völlig normal.	Rund um den Auslass am Geschirrspülerboden bleibt immer etwas sauberes Wasser übrig und sorgt für die Schmierung der Dichtung.
Geschirrspüler tropft	Zu viel Spülmittel oder Klarspüler. Geschirrspüler nicht nivelliert.	Niemals den Spülmittel- oder Klarspülbehälter überfüllen. Übergelaufener Klarspüler kann zum Schäumen und Überfluten führen. Überschüsse mit einem feuchten Tuch abwischen. Darauf achten, dass der Geschirrspüler gerade steht.

6.1 Fehlermeldungen

Codes	Bedeutung	Mögliche Ursache
E1	Längere Einlassdauer	Wasserhahn ist nicht aufgedreht oder Wasserdruck ist zu gering. Wasseranschlusshahn ist verkalkt. Einen Installateur mit der Prüfung beauftragen. (Kundendienstesatz ist in diesem Fall kostenpflichtig.)
E4	Überflutung	Zu viel Wasser eingelassen

6.2 Kundendienst

WICHTIG

Reparaturen an elektrischen Geräten dürfen ausschließlich nur von einem hierfür qualifizierten Fachmann ausgeführt werden. Eine falsch bzw. nicht fachgerecht durchgeführte Reparatur kann Gefahren für den Benutzer herbeiführen und führt zu einem Verlust des Garantieanspruchs.

Kann die Störung anhand der zuvor aufgeführten Hinweise nicht beseitigt werden, rufen Sie bitte den Kundendienst. Führen Sie in diesen Fall keine weiteren Arbeiten, vor allen an den elektrischen Teilen des Gerätes, selbst aus.

WICHTIG

Beachten Sie, dass der Besuch des Kundendiensttechnikers im Falle einer Fehlbedienung auch während der Garantiezeit nicht kostenlos ist

Zuständige Kundendienstadresse:

EGS GmbH

Dieselstrasse 1

33397 Rietberg / DEUTSCHLAND

Kundentelefon für Deutschland: +49 2944 97-166

Kundentelefon für Österreich: +43 820 200 170

Kundentelefon für Niederlande, Belgien und Luxemburg
+49 2944 9716-791

E-Mail: exquisit-service@egs-gmbh.de

(Reparaturaufträge können auch online eingegeben werden)

Internet: www.egs-gmbh.de

Bitte geben Sie unbedingt an:

- Vollständige Anschrift und Telefon- Nr.
- Gerätetyp und Seriennummer. *(Ist auf dem Typenschild zu sehen. Das Typenschild ist seitlich an der Gerätetür angebracht)*
- Fehlerbeschreibung



7 Garantiebedingungen

Garantiebedingungen

Als Käufer eines Exquisit-Gerätes stehen Ihnen die gesetzlichen Gewährleistungen aus dem Kaufvertrag mit Ihrem Händler zu. Zusätzlich räumen wir Ihnen eine Garantie zu den folgenden Bedingungen ein:

Leistungsdauer

Die Garantie läuft 24 Monate ab Kaufdatum (Kaufbeleg ist vorzulegen). Während den ersten 6 Monaten werden Mängel am Gerät unentgeltlich beseitigt, Voraussetzung ist, dass das Gerät ohne besonderen Aufwand für Reparaturen zugänglich ist. In den weiteren 18 Monaten ist der Käufer verpflichtet nachzuweisen, dass der Mangel bereits bei Lieferung bestand.

Bei gewerblicher Nutzung (z.B. in Hotels, Kantinen), oder bei Gemeinschaftsnutzung durch mehrere Haushalte, beträgt die Garantie 12 Monate ab Kaufdatum (Kaufbeleg ist vorzulegen). Während den ersten 6 Monaten werden Mängel am Gerät unentgeltlich beseitigt, Voraussetzung ist, dass das Gerät ohne besonderen Aufwand für Reparaturen zugänglich ist. In den weiteren 6 Monaten ist der Käufer verpflichtet nachzuweisen, dass der Mangel bereits bei Lieferung bestand.

Durch die Inanspruchnahme der Garantie verlängert sich die Garantie weder für das Gerät, noch für die neu eingebauten Teile.

Umfang der Mängelbeseitigung

Innerhalb der genannten Fristen beseitigen wir alle Mängel am Gerät, die nachweisbar auf mangelhafte Ausführung oder Materialfehler zurückzuführen sind. Ausgewechselte Teile gehen in unser Eigentum über.

Ausgeschlossen sind:

Normale Abnutzung, vorsätzliche oder fahrlässige Beschädigung, Schäden, die durch Nichtbeachtung der Gebrauchsanweisung, unsachgemäße Aufstellung, bzw. Installation oder durch Anschluss an falsche Netzspannung entstehen, Schäden, aufgrund von chemischer, bzw. elektrothermischer Einwirkung oder durch sonstige anormale Umweltbedingungen, Glas-, Lack- oder Emailleschäden und evtl. Farbunterschiede sowie defekte Glühlampen. Ebenso sind Mängel am Gerät ausgeschlossen, wenn die aufgrund von Transportschäden zurückzuführen sind.

Wir erbringen auch dann keine Leistungen, wenn – ohne unsere besondere, schriftliche Genehmigung – von nicht ermächtigten Personen am Von Reiter - Gerät Arbeiten vorgenommen oder Teile fremder Herkunft verwendet wurden. Diese Einschränkung gilt nicht für mangelfreie, durch einen qualifizierten Fachmann mit unseren Originalteilen, durchgeführte Arbeiten zur Anpassung des Gerätes an die technischen Schutzvorschriften eines anderen EU-Landes.

Geltungsbereich

Unsere Garantie gilt für Geräte, die in einem EU-Land oder CH erworben wurden und die in der Bundesrepublik Deutschland, der Schweiz oder Österreich in Betrieb sind.

Für Geräte, die in einem EU-Land oder in der Schweiz erworben und in ein anderes EU-Land gebracht wurden, werden Leistungen im Rahmen der jeweils landesüblichen Garantiebedingungen erbracht. Eine Verpflichtung zur Leistung der Garantie besteht nur dann, wenn das Gerät den technischen Vorschriften des Landes, in dem der Garantieanspruch geltend gemacht wird, entspricht.

Für Reparaturaufträge außerhalb der Garantiezeit gilt:

Wird ein Gerät repariert, sind die Reparaturrechnungen sofort fällig und ohne Abzug zu bezahlen.

Wird ein Gerät überprüft, bzw. eine angefangene Reparatur nicht zu Ende geführt, werden Anfahrt- und Arbeitspauschalen berechnet. Die Beratung durch unser Kundenberatungszentrum ist unentgeltlich.

Im Servicefall oder bei Ersatzteilbestellungen wenden Sie sich bitte an unseren Kundendienst

EGS GmbH Kundentelefon für Deutschland: +49 2944 97-166

8 Technische Daten

Modell	GSP 206
Höhe [mm]	438
Breite [mm]	550
Tiefe (mit Anschlüssen) [mm]	500
Gewicht (netto) [kg]	20
Leistungsaufnahme [W]	1280
Netzspannung/Frequenz [V/Hz]	220-240/50
Absicherung [A]	10
Zulauftemperatur max. [C°]	60
Ablaufhöhe max. [mm]	1000
Wasserdruck (Flie遝druck)	0.04-1 MPa
Aquastopp	nein
EAN Nr. [Farbe] silber	4016572017564
EAN Nr. [Farbe] weiss	4016572017434
EAN Nr. [Farbe] schwarz	4016572402841

*Technische Änderungen vorbehalten

CE-Konformität

Dieses Gerat entspricht zum Zeitpunkt seiner Markteinfuhrung den Anforderungen die in den Richtlinien des Rates zur Angleichung der Rechtsvorschriften der Mitgliedsstaaten ber die elektromagnetische Vertraglichkeit RL 2014/30/EU und ber die Verwendung elektrischer Betriebsmittel innerhalb bestimmter Spannungsgrenzen RL 2014/35/EU festgelegt sind.

Dieses Gerat ist mit dem CE Zeichen gekennzeichnet und verfugt ber eine Konformitatserklarung zur Einsichtnahme durch die zustandigen Marktberwachungsbehörden.

9 Altgeräte entsorgen



Dieses Gerät ist ausgezeichnet lt. Vorgabe der Europäischen Entsorgungsvorschrift

2012 / 19 / EU

 Sie stellt sicher, dass das Produkt ordentlich entsorgt wird. Durch die umweltfreundliche Entsorgung stellen Sie sicher, dass eventuelle gesundheitliche Schäden durch Falschentsorgung vermieden werden.

Das Symbol der Tonne auf dem Produkt oder den Begleitpapieren zeigt an, dass dieses Gerät nicht wie Haushaltsmüll zu behandeln ist. Stattdessen soll es dem Sammelpunkt zugeführt werden für die Wiederverwertung von elektrischen und elektronischen Gerätschaften.

Die Entsorgung muss nach den jeweils örtlich gültigen Bestimmungen vorgenommen werden. Für weitere Informationen wenden Sie sich an Ihre örtliche Behörde oder Entsorgungsfirma.

Machen Sie ausgediente Altgeräte vor der Entsorgung unbrauchbar:

Kinder können Gefahren, die im Umgang mit Haushaltsgeräten liegen, oft nicht erkennen. Sorgen Sie deshalb für die notwendige Aufsicht und lassen Sie Kinder nicht mit dem Gerät spielen.

exquisit

GGV HANDELGES. MBH & CO. KG
AUGUST-THYSSEN-STR.8
D-41564 KAARST
GERMANY

GSP206_0610156_0610154__E1.2_2018_12.Docx

www.exquisit.de