

- Ⓓ Gebrauchsanweisung
- ⒼB Instructions for use
- Ⓔ Instrucciones para el uso
- Ⓕ Mode d'emploi
- Ⓘ Istruzioni per l'uso
- Ⓝ Gebruiksaanwijzing

- Ⓟ Instruções de utilização
- ⒽK Brugsanvisning
- Ⓢ Bruksanvisning
- ⓁL Instrukcja obsługi
- ⒼR Οδηγίες χρήσης
- ⒸZ Návod k použití

- ⒸD Navodilo za uporabo
- ⒽK Návod na použitie
- Ⓗ Használati utasítás
- ⒼS Способ применения
- ⒽR Kullanna kılavuzu

Maximex

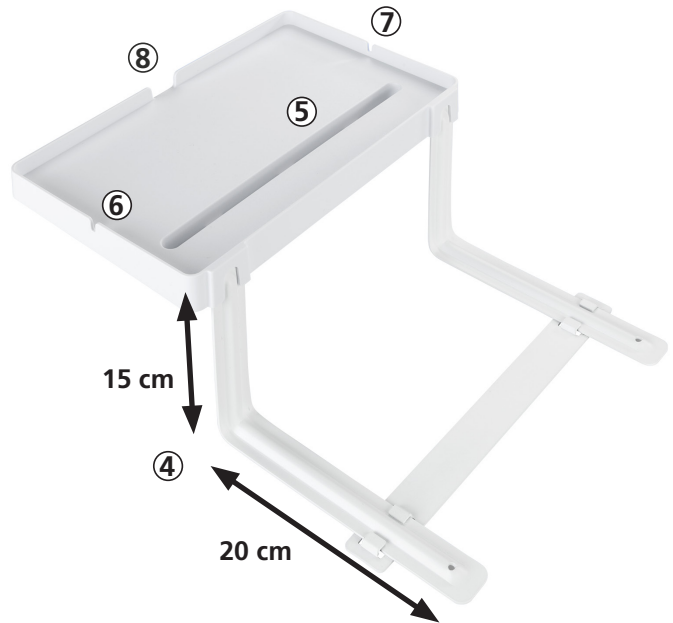
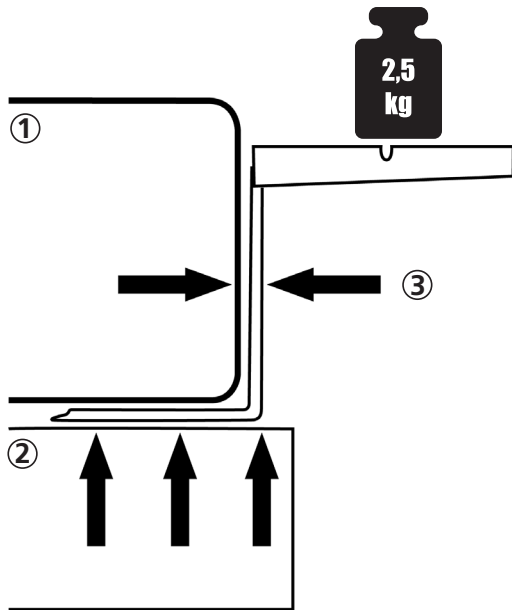

Ⓓ

1. Matratze
2. Bettrahmen
3. Achten Sie darauf, dass keine Lücke zwischen dem Rahmen des Bett-Butlers und der Matratze entsteht.
4. 2 Höheneinstellungen (15/20 cm) wählbar durch Umstecken des Rahmens.
5. Kabeldurchführung und Smartphone-/Tablethalterung
6. + 7. Kabeldurchführung
8. Griffmulde

ⒼB

1. Mattress
2. Bed frame
3. Please ensure that no gap is formed between the frame of the bed butler and the mattress.
4. 2 height settings (15/20 cm) selectable due to 2 frame position options.
5. Cable opening and smartphone/tablet PC holder
6. + 7. Cable opening
8. Recessed grip

Ⓔ

1. Colchón
2. Marco de la cama
3. Asegúrese de que no haya ningún hueco entre el marco de la mesita colgada en la cama y el colchón.
4. 2 ajustes de altura (15/20 cm) seleccionables mediante la reubicación del marco.
5. Pasacables y soporte para smartphone/tableta
6. + 7. Pasacables
8. Agarre empotrado

Ⓕ

1. Matelas
2. Cadre de lit
3. Veuillez à ce qu'il ne forme pas d'espace vide entre le cadre du majordome de lit et le matelas.
4. 2 réglages en hauteur (15/20 cm) sélectionnables par ré-embrochage du cadre.
5. Passe-câble et support pour smartphone/tablette
6. + 7. Passe-câble
8. Poignée encastrée

Ⓘ

1. Materasso
2. Telaio letto

3. Prestare attenzione che non ci sia uno spazio vuoto fra la struttura del tavolino da letto ed il materasso.
4. 2 livelli di regolazione dell'altezza (15/20 cm) determinabili riposizionando il telaio.
5. Passacavo e supporto per smartphone/tablet
6. + 7. Passacavo
8. Impugnatura incassata

ⓃL

1. Matras
2. Bedbodem
3. Zorg dat er geen speling tussen het frame van de bedbutler en de matras ontstaat.
4. 2 Hoogte instelbaar (15/20 cm) door het frame om te draaien.
5. Uitsparing voor kabels en smartphone/tablethouder
6. + 7. Uitsparing voor kabels
8. Greep

Ⓟ

1. Colchão
2. Estrutura da cama
3. Certificar-se de que não existe folga entre a estrutura da mesa de apoio e o colchão.
4. 2 alturas possíveis (15/20 cm) consoante a posição da estrutura da mesa de apoio.
5. Passagem para cabos de modo a possibilitar ligar o smartphone ou o portátil.
6. + 7. Passagem para cabos
8. Puxador

ⒽK

1. Madras
2. Sengeramme
3. Sorg for, at der ikke er luft mellem madrassen og rammen på sengebutleren.
4. 2 højdeindstillinger (15/20 cm), der kan vælges ved at vende rammen om.
5. Med kabelgennemføring og holder til smartphone/tablet
6. + 7. Kabelgennemføring
8. Håndteringsåbning

Ⓢ

1. Madras
2. Sängram
3. Se till att det inte uppstår något glapp mellan sängbrickans ram och

4. 2 höjdlägen (15/20 cm) kan väljas genom omplacering av ramen.
5. Kabelgenomföring och hållare för smartphone/surfplatta
6. + 7. Kabelgenomföring
8. Grepp

ⓁL

1. Materac
2. Rama łóżka
3. Zwracać uwagę, aby pomiędzy ramą a materacem nie powstała żadna szczelina.
4. 2 regulowane wysokości (15/20 cm) do wyboru poprzez przelożenie ramy.
5. Otwór na kabel i uchwyt na smartfona/tablet
6. + 7. Otwór na kabel
8. Uchwyt

ⒼR

1. Στρώμα
2. Πλαίσιο κρεβατιού
3. Προσέξτε να μην υπάρχει κανένα κενό μεταξύ του πλαισίου του μπάτλερ-κρεβατιού και του στρώματος.
4. 2 κατακόρυφα ύψη (15/20 εκ.) τα οποία επιλέγονται με μετακίνηση του πλαισίου.
5. Διέλευση καλωδίων και στήριγμα για smartphone και τάμπλετ
- 6 + 7 Διέλευση καλωδίου
- 8 Κούλωμα λαβής

ⒸZ

1. Matrace
2. Rám postele
3. Dejte pozor, aby mezi rámem poličky k posteli a matrací nevznikla mezera.
4. 2 nastavení výšky (15/20 cm), která lze volit přestavením rámu.
5. Průchodka na kabely a držák na smartphone/tablet
6. + 7. Průchodka na kabely
8. Úchop

ⒸD

1. Vzmetnica
2. Posteljni okvir
3. Poskrbite, da med okvirjem posteljne poličke in vzmetnico ni razmika.
4. S pretikanjem okvirja lahko izberete med 2 nastavitvama višine (15/20 cm).
5. Utor za kabel in nosilec za pametni telefon/tablični računalnik

6. + 7. utor za kabel
8. Vbočen ročaj

ⒽK

1. Matrac
2. Rám postele
3. Dbajte na to, aby medzi rámom stolika a matracom nevznikla mezera.
4. 2 nastavenie výšky (15/20 cm) voliteľné prostredníctvom prestavenia rámu.
5. Káblová priechodka a držiak na smartfón/tablet
6. + 7. Káblová priechodka
8. Výrez na uchopenie

Ⓗ

1. Matrac
2. Ágykeret
3. Ügyeljen arra, hogy az ágyszolga kerete és a matrac között ne alakuljon ki rés.
4. 2 magasságbeállítás (15/20 cm) választható a keret áttállításával.
5. Kábelátvezetés és okostelefon/tablettartó
6. + 7. Kábelátvezetés
8. Fogómélyedés

ⒼS

1. Матрас
2. Кроватная рама
3. Следите за тем, чтобы между рамой прикроватного органайзера и матрасом не было просвета.
4. Переставляя раму, можно выбрать одну из 2 установок по высоте (15/20 см).
5. Кабельный ввод и держатель для смартфона/планшета
6. + 7. Кабельный ввод
8. Утопленная ручка

ⒽR

1. Yatak / şilte
2. Karyola
3. Yatak uşağı çerçevesi ile şilte arasında boşluk olmadıgından emin olun.
4. Çerçevesi yeniden konumlandırılmak suretiyle 2 yükseklik ayarı (15/20 cm) arasında seçim yapılabilir.
5. Kablo girişi ve akıllı telefon / tablet tutucu
6. + 7. Kablo girişi
8. Tutuş boşluğu