

monzana®

DE EN FR IT ES NL PL

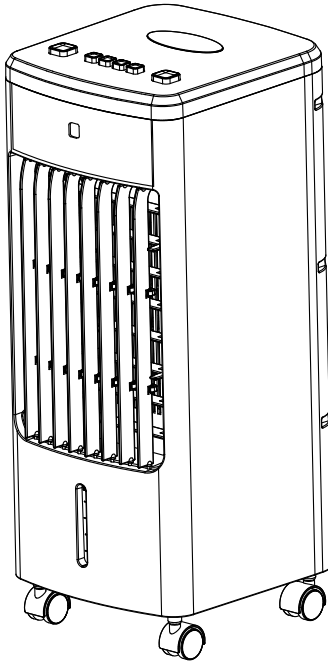

BDA-109195-001

## Luftkühler 3,5L

Artikel-Nr: 109195

Modell-Nr: DBKA005



monzana®



[www.DEUBAXXL.de](http://www.DEUBAXXL.de)

1

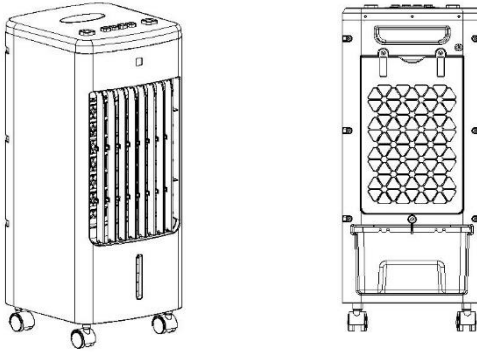

2



3

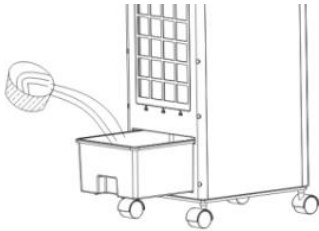

4

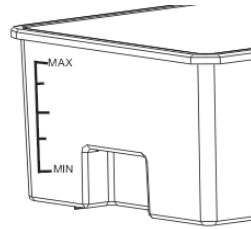

5

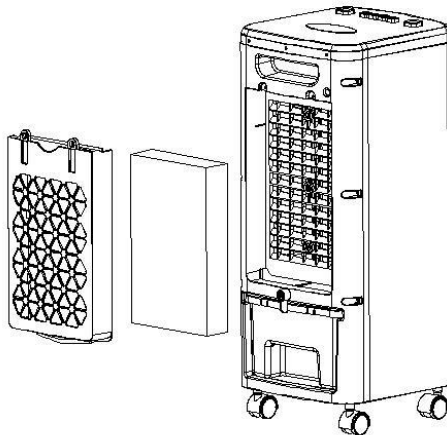

# ANLEITUNG

## Sehr geehrte Kundin, sehr geehrter Kunde,

mit dem Kauf eines unserer Markenprodukte haben Sie eine gute Wahl getroffen. Um möglichst lange Freude mit dem Produkt zu haben und um einen sicheren Umgang damit zu gewährleisten, beachten Sie bitte unbedingt die umseitig folgende Aufbau- bzw. Bedienungsanleitung. Um den gewünschten hohen Qualitätsstandard zu erfüllen, unterliegen unsere Artikel regelmäßigen Kontrollen und entsprechen selbstverständlich stets den hohen Anforderungen der Europäischen Union. Auch bei den besten Produkten können z.B. durch äußere Umstände Mängel auftreten. Wir stehen zu unserem Qualitätsversprechen und bieten Ihnen den bestmöglichen Service. Sollte ein Problem auftreten, wenden Sie sich an unsere geschulten Mitarbeiter für jede Art Service, Reklamationen und technischen Support.



### WICHTIG!

Lesen Sie vor der ersten Verwendung die Anleitung vollständig und gründlich durch. Bewahren Sie diese Anleitung zum späteren Nachschlagen auf. Sollten Sie eines Tages das Produkt weitergeben, achten Sie darauf, auch diese Anleitung weiterzugeben.

### INHALTSVERZEICHNIS

1.0 SYMBOLE.....	3
2.0 SICHERHEITSHINWEISE.....	4
2.1 ALLGEMEINE SICHERHEITSHINWEISE ZUR VERWENDUNG.....	4
2.2 ALLGEMEINE SICHERHEITSHINWEISE ELEKTRO.....	4
2.3 ELEKTRISCHE SICHERHEIT.....	5
2.4 GEBRAUCH UND WARTUNG VON ELEKTROARTIKELN.....	5
3.0 BESTIMMUNGSGEMÄßE VERWENDUNG.....	5
4.0 AUSPACKHINWEISE.....	5
5.0 INBETRIEBNAHME.....	5
6.0 BEDIENUNG.....	6
7.0 WARTUNGS- UND PFLEGEHINWEISE.....	6
8.0 FEHLERBESEITIGUNG.....	7
9.0 TECHNISCHE DATEN.....	7
10.0 ENTSORGUNG.....	8

### 1.0 SYMBOLE



#### ACHTUNG! POTENTIELLE GEFAHR!

Beachten Sie die Sicherheitshinweise und Aufbauanweisungen, um das Risiko von Verletzungen oder Beschädigungen am Produkt zu vermeiden.



#### ERSTICKUNGSGEFAHR!

Halten Sie kleine Teile und Verpackungsmaterial von Kindern fern!



## **PRODUKTVERÄNDERUNG**

Nehmen Sie niemals Änderungen am Produkt vor! Durch Änderungen erlischt die Gewährleistung und das Produkt kann unsicher bzw. schlimmstenfalls sogar gefährlich werden.



## **WARNUNG VOR ELEKTRISCHER SPANNUNG!**

Aufgrund von elektrischer Spannung besteht Gefahr für Leben und Gesundheit von Personen.

## **2.0 SICHERHEITSHINWEISE**

### **2.1 ALLGEMEINE SICHERHEITSHINWEISE ZUR VERWENDUNG**

- **ACHTUNG!** Lesen Sie alle Sicherheitshinweise und Anweisungen. Versäumnisse bei der Einhaltung der Sicherheitshinweise und Anweisungen können elektrischen Schlag, Brand und/oder schwere Verletzungen verursachen.
- Achten Sie darauf, dass niemand über das Netzkabel stolpern kann.
- Halten Sie einen Wandabstand von mindestens 20 cm ein.
- Das Gerät darf nicht direkt unter oder neben Vorhängen o.ä. aufgestellt werden.
- Stecken Sie keine Gegenstände oder Finger durch die Schutzgitter.
- Blockieren Sie weder die Öffnungen zur Luftzufuhr noch zur Luftabfuhr in irgendeiner Weise.
- Füllen Sie nur sauberes Wasser maximal bis zur gekennzeichneten Füllhöhe in den dafür vorgesehenen Wassertank. Füllen Sie **NIEMALS** Wasser in den Tank, wenn das Gerät eingeschaltet ist.
- Falls Sie das Gerät bewegen möchten und sich Wasser im Tank befindet, ziehen Sie zunächst den Netzstecker und schieben Sie das Gerät dann vorsichtig und langsam von der Seite, um ein Verschütten von Wasser zu vermeiden. Am besten lassen Sie vorher das Wasser ab.
- Bitte bewahren Sie die Kühlakkus stets außer Reichweite von Kindern auf. Die darin enthaltene chemische Substanz ist gesundheitsschädlich, wenn sie verschluckt wird. Schützen Sie vor direktem Sonnenlicht. Die Kühlakkus können 5 Jahre verwendet werden. Wenn Sie das Gerät entsorgen wollen, beachten Sie bitte die Regelungen zur Entsorgung von Kühlakkus.
- Falls das Gerät mit befülltem Wassertank umkippt, benutzen Sie es nicht mehr. Lassen Sie das Gerät vor erneutem Einschalten von einer Fachkraft auf eventuelle Schäden untersuchen.
- Entfernen Sie den Wabenfilter und den Wassertank niemals während sich das Produkt in Betrieb befindet.
- Das Wasser im Tank kann im Sommer kippen und einen üblen Geruch verursachen. Erneuern Sie das Wasser regelmäßig.
- Stellen Sie keine Gegenstände auf das Gerät.

### **2.2 ALLGEMEINE SICHERHEITSHINWEISE ELEKTRO**

- Das Produkt benötigt eine Stromversorgung von 230V~50Hz. Bitte überprüfen Sie vor der Verwendung, dass die passende Stromversorgung gegeben ist.
- Achten Sie darauf, dass kein Wasser in das Gerät eindringen kann. Tauchen Sie das Gerät niemals in Wasser oder andere Flüssigkeiten. Setzen Sie es niemals dem Regen aus.
- Benutzen Sie das Gerät nicht, wenn der Netzstecker, das Netzkabel oder ein anderes Teil des Geräts defekt oder beschädigt ist.
- Entfernen Sie den Netzstecker nicht durch Herausziehen am Netzkabel aus der Steckdose.
- Netzstecker dürfen nie mit nassen Händen ein- oder ausgesteckt werden.
- Dieses Gerät ist nicht dafür bestimmt, durch Personen (einschließlich Kinder) mit eingeschränkten physischen, sensorischen oder geistigen Fähigkeiten oder mangels Erfahrung und

/ oder mangels Wissen benutzt zu werden, es sei denn, sie werden durch eine für ihre Sicherheit zuständige Person beaufsichtigt oder erhalten von ihr Anweisungen, wie das Gerät zu benutzen ist. Kinder sollten beaufsichtigt werden, um sicherzustellen, dass sie nicht mit dem Gerät spielen.

- Verwenden Sie keine Elektrogeräte in explosionsgefährdeten Bereichen, z.B. in Gegenwart von brennbaren Flüssigkeiten, Gasen oder Staub. Elektrogeräte erzeugen Funken, die den Staub oder die Abgase entzünden können.

## **2.3 ELEKTRISCHE SICHERHEIT**

- Die Stecker von Elektrogeräten müssen mit der Steckdose kompatibel sein. Ändern Sie keinesfalls den Stecker. Verwenden Sie keine Adapterstecker mit geerdeten Elektrogeräten. Originale Stecker und dazu passende Steckdosen reduzieren das Risiko eines Stromschlags.
- Verwenden Sie das Kabel nur für den dafür vorgesehenen Zweck. Benutzen Sie das Kabel niemals zum Tragen, Ziehen oder Ausstecken des Elektrogeräts. Halten Sie das Kabel von Hitze, Öl, scharfen Kanten oder beweglichen Teilen fern. Beschädigte oder verschlungene Kabel erhöhen das Risiko eines Stromschlags.

## **2.4 GEBRAUCH UND WARTUNG VON ELEKTROARTIKELN**

- Überprüfen Sie das Gerät auf Fehler oder Schäden. Falls beschädigt, lassen Sie das Elektrogerät vor dem Gebrauch durch einen Fachmann reparieren.



## **3.0 BESTIMMUNGSGEMÄßE VERWENDUNG**

Das Produkt dient als Luftkühler im Innenbereich. Die Ventilatorgeschwindigkeit kann in drei Stufen eingestellt werden. Das Produkt verfügt über eine Oszillationsfunktion und ist zur einfachen Bewegung mit Rollen ausgestattet. Die kühlbare Raumgröße ist abhängig von den örtlichen Gegebenheiten. Durch große Fensterflächen, zusätzliche Wärmequellen, mangelnde Isolierung der Wände usw. verringert sich diese Raumgröße. Der Kontakt mit Feuchtigkeit, z. B. im Badezimmer ist unbedingt zu vermeiden. Verwenden Sie das Produkt nur für seinen vorgeschriebenen Zweck. Für entstandene Schäden aufgrund einer nicht bestimmungsgemäßen Verwendung übernimmt der Hersteller keine Haftung. Jegliche Modifikation am Produkt kann die Sicherheit negativ beeinflussen, Gefahren verursachen und führt zum Erlöschen der Gewährleistung.

**Nur für den Hausgebrauch und nicht für gewerbliche Nutzung geeignet.**

## **4.0 AUSPACKHINWEISE**

Öffnen Sie den Karton und nehmen Sie das Produkt heraus.

Prüfen Sie das Produkt nach dem Auspacken auf Vollständigkeit oder Beschädigungen. Spätere Reklamationen können nicht akzeptiert werden.

## **5.0 INBETRIEBNAHME**

### **Montage der Rollen**

Legen Sie den Luftkühler auf eine erhöhte Oberfläche (z. B. ein Tisch), so dass das Unterteil zum Befestigen der Rollen etwas übersteht. Legen Sie bei Bedarf eine Folie oder Decke zum Schutz der Oberfläche unter den Luftkühler. Stecken Sie die Rollen mit leichtem Druck ein, bis sie einrasten, es ist kein Werkzeug erforderlich.

Verwenden Sie das Gerät ausschließlich auf ebenem, stabilen Untergrund.

## Inbetriebnahme

- Schließen Sie das Gerät an das Stromnetz an. Wählen Sie die gewünschte Geschwindigkeit und Betriebsart.
- Um die COOL-Funktion zu verwenden, gehen Sie wie folgt vor:
  1. Öffnen Sie die Verriegelung des Tanks, ziehen Sie den Wassertank nur zur Hälfte heraus (der Tank enthält eine Sicherheitsvorrichtung, wenn er gewaltsam geöffnet wird, wird dieser beschädigt).
  2. Legen Sie zuerst die Kühlakkus in den Behälter, und füllen Sie danach das kalte Wasser ein um ein Überlaufen zu verhindern. (Abbildung ③).  
Die Kühlakkus müssen zuvor mindestens 4 Stunden lang im Gefrierfach liegen.
  3. Achten Sie auf das Fenster mit dem Wasserstand auf der Rückseite des Geräts. Niemals den maximalen Füllstand (MAX) überschreiten oder Wasser unter den minimalen Füllstand (MIN) einfüllen. (Abbildung ④).
  4. Schieben Sie den Behälter vorsichtig nach innen und verriegeln Sie diesen wieder. Das Gerät ist nun bereit für den Einsatz der COOL-Funktion.
- Um das Gerät komplett auszuschalten, schalten Sie auf OFF und ziehen Sie den Netzstecker.

## 6.0 BEDIENUNG

### Bedienfeld (Abbildung ②)

#### OFF-Taste

Drücken Sie die Taste OFF, um das Gerät ein-/auszuschalten.

#### SPEED-Taste

Drücken Sie die Taste LOW-MID-HIGH zur Auswahl der Geschwindigkeit.

#### COOL-Taste

Drücken Sie diese Taste, nachdem Sie kaltes Wasser und Kühlakkus in den Tank gegeben haben. Mit dieser Option kann die Luftfeuchtigkeit im Raum erhöht werden, was zur Senkung der Temperatur beiträgt. **Aktivieren Sie diese Funktion NIEMALS ohne Wasser im Tank.**

#### SWING-Taste

Drücken Sie die Taste "SWING", um die Lamellen von einer Seite zur anderen schwingen zu lassen und dadurch den Luftstrom besser zu verteilen. Drücken Sie die "SWING"-Taste erneut, um den Vorgang zu stoppen. Sie können die Lamellen auch von Hand einstellen, um die Luftrichtung zu ändern.



## 7.0 WARTUNGS- UND PFLEGEHINWEISE

**Vor Arbeitsarbeiten oder Kontrollmaßnahmen immer das Gerät abschalten und den Netzstecker ziehen.**

Prüfen Sie alle Teile auf Abnutzungserscheinungen. Bei Feststellungen von Mängeln, das Produkt nicht weiterverwenden. Lassen Sie Teile nur gegen Original- Ersatzteile von einem Fachmann austauschen, gemäß den Vorgaben des Herstellers. Durch mangelnde Pflege und Wartung kann das Gerät Schaden nehmen. Gefährliche Situationen können entstehen. Das Gerät darf aus Gründen der elektrischen Sicherheit nicht mit Flüssigkeiten behandelt oder gar darin eingetaucht werden. Eine regelmäßige Wartung trägt zur Sicherheit des Produkts bei und erhöht die Lebensdauer.

### Reinigung des Luftfilters (Abbildung ⑤)

Entfernen Sie die Schrauben an der hinteren Abdeckung und nehmen Sie den Außenluftfilter heraus. Nehmen Sie auch den Innenfilter heraus. Reinigen Sie ihn mit einer Bürste und einem neutralen Reinigungsmittel. Sobald er sauber und trocken ist, setzen Sie ihn wieder ein.

### Reinigung des internen Lüfters.

Nachdem die Filter entfernt wurden, entfernen Sie den angesammelten Staub mit einem feuchten Tuch vom Ventilator.

### Reinigung des Tanks.

Öffnen Sie den Tank zur Hälfte (der Tank enthält eine Sicherheitsvorrichtung, wenn dieser gewaltsam geöffnet wird, wird er beschädigt). Drehen Sie das Gerät, um das Wasser zu entfernen und reinigen Sie ihn mit einem feuchten Tuch und einem Reinigungsmittel.

### Reinigung des Gehäuses

Reinigen Sie das Gerät mit einem neutralen Reinigungsmittel oder mit sauberem Wasser und einem weichen Tuch.

### Aufbewahrung

Lagern Sie das Gerät an einem kühlen, trockenen, sauberen und vor Sonneneinstrahlung geschützten Ort, möglichst in der Originalpackung.

## 8.0 FEHLERBESEITIGUNG

Problem	mögliche Ursache	Lösung
Gerät schaltet sich nicht ein.	Einschalttaste wurde nicht gedrückt	Drücken Sie die Einschalttaste, um das Gerät einzuschalten
	Netzstecker wurde nicht mit einer funktionsfähigen Steckdose verbunden	Prüfen Sie, ob der Netzstecker mit einer funktionsfähigen Steckdose verbunden ist.
	Filterelement wurde nicht korrekt eingesetzt.	Prüfen Sie den Wabenfilter auf korrekten Sitz.
Luftdurchsatz lässt nach.	Wabenfilter blockiert.	Reinigen Sie den Wabenfilter
	Luftzufuhr anderweitig blockiert	Beseitigen Sie die Verschmutzung
Wasserleck	Beim bewegen der Anlage kann es zu einem Überlauf kommen.	Den Wassertank vor dem Transport entleeren

## 9.0 TECHNISCHE DATEN

Artikel	109195
Modell	DBKA005
Leistungsaufnahme	60 W
Nennspannung	220-230V~50/60Hz
Kapazität	3,5 L
Abmessungen	22,5x24,5x56 cm
Gewicht	3,9 kg



## 10.0 ENTSORGUNG

Am Ende der langen Lebensdauer Ihres Artikels führen Sie bitte die wertvollen Rohstoffe einer fachgerechten Entsorgung zu, so dass ein ordnungsgemäßes Recycling stattfinden kann. Sollten Sie sich nicht sicher sein, wie Sie am besten vorgehen, helfen die örtlichen Entsorgungsbetriebe oder Wertstoffhöfe gerne weiter.



### KORREKTE ENTSORGUNG DIESES PRODUKTS

Entsorgen Sie elektronische Geräte nie über den Hausmüll! Bringen Sie defekte oder aussortierte Geräte zu Wertstoffhöfen.

Innerhalb der EU weist dieses Symbol darauf hin, dass dieses Produkt nicht über den Hausmüll entsorgt werden darf. Altgeräte enthalten wertvolle recyclingfähige Materialien, die einer Wiederverwertung zugeführt werden sollten und um die Umwelt bzw. der menschlichen Gesundheit nicht durch unkontrollierte Müllbeseitigung zu schaden. Bitte entsorgen Sie Altgeräte deshalb über geeignete Sammelsysteme oder senden Sie das Gerät zur Entsorgung an die Stelle, bei der Sie es gekauft haben. Diese wird dann das Gerät der stofflichen Verwertung zuführen.



# INSTRUCTIONS

## Dear Customer,

You have made the right choice by purchasing one of our brand products. In order to enjoy the product for as long as possible and to ensure safe handling, it is essential that you observe the instructions for assembly and use on the following pages. Our products are subject to regular inspections to ensure that they meet high quality standards and, of course, always comply with the stringent requirements of the European Union. Even the best products can be subject to defects, e.g. due to external factors. We stand by our promise of quality and offer you the best possible service. If a problem does arise, please contact our trained staff regarding all service matters, complaints and technical support.



## IMPORTANT!

Please read the instructions for use thoroughly and in their entirety before using the product for the first time. Keep these instructions for use for future reference. Should you pass the product on in future, ensure that you also include these instructions for use.

## TABLE OF CONTENTS

1.0 SYMBOLS .....	9
2.0 SAFETY INSTRUCTIONS .....	10
2.1 GENERAL SAFETY INSTRUCTIONS FOR USE.....	10
2.2 GENERAL SAFETY INSTRUCTIONS – ELECTRICAL SYSTEM .....	10
2.3 ELECTRICAL SAFETY .....	11
2.4 USE AND MAINTENANCE OF ELECTRICAL ITEMS .....	11
3.0 PROPER USE.....	11
4.0 UNPACKING INSTRUCTIONS .....	11
5.0 USING THE APPLIANCE FOR THE FIRST TIME.....	11
6.0 OPERATION.....	12
7.0 MAINTENANCE AND CARE INSTRUCTIONS .....	12
8.0 TROUBLESHOOTING.....	13
9.0 TECHNICAL DATA.....	13
10.0 DISPOSAL .....	13

## 1.0 SYMBOLS



### CAUTION! POTENTIAL DANGER!

Observe the safety and assembly instructions to avoid the risk of injury or damage to the product.



### RISK OF SUFFOCATION!

Keep small parts and packaging material away from children!



## **PRODUCT MODIFICATION**

Never make modifications to the product! Modifications will invalidate the warranty and the product may become unsafe or, in the worst case scenario, dangerous.



## **WARNING – ELECTRICAL VOLTAGE!**

Danger to life and health of persons due to electrical voltage.

## **2.0 SAFETY INSTRUCTIONS**

### **2.1 GENERAL SAFETY INSTRUCTIONS FOR USE**

- CAUTION! Read all safety information and instructions. Failure to follow the safety information and instructions may cause electric shock, fire and/or serious injury.
- Do not allow anyone to trip over the mains cable.
- Maintain a distance of at least 20 cm from the wall.
- The appliance must not be placed directly underneath or next to curtains or similar.
- Do not insert objects or fingers through the protective grilles.
- Do not block the air supply or air outlet openings in any way.
- Only fill the water tank with clean water up to the indicated level. NEVER fill the tank with water when the appliance is switched on.
- If you want to move the appliance and there is water in the tank, first unplug the appliance and then gently and slowly push it from the side to avoid spilling water. It is best to empty the water first.
- Please keep the cold packs out of the reach of children at all times. The chemical substance contained in them is harmful to health if swallowed. Protect them from direct sunlight. The cold packs can be used for 5 years. If you want to dispose of the appliance, please observe the regulations for the disposal of cold packs.
- If the appliance tips over with the water tank filled, stop using it. Before switching on the appliance again, have a specialist examine the appliance for possible damage.
- Never remove the honeycomb filter or the water tank while the product is in operation.
- The water in the tank can tip over in the summer and cause a bad smell. Renew the water regularly.
- Do not place any objects on top of the appliance.

### **2.2 GENERAL SAFETY INSTRUCTIONS – ELECTRICAL SYSTEM**

- The product requires a power supply of 230V~50Hz. Please check that the appropriate power supply is available before use.
- Ensure that water cannot get inside the appliance. Never immerse the appliance in water or other liquids. Never expose it to rain.
- Do not use the appliance if the mains plug, mains cable or any other part of the appliance is defective or damaged.
- Do not remove the mains plug from the socket by pulling on the mains cable.
- Never insert or remove the mains plug with wet hands.
- This appliance is not intended for use by people (including children) with reduced physical, sensory or mental abilities or a lack of experience and/or knowledge, unless they are supervised by a person responsible for their safety or who has received instructions from them on how to use the appliance. Children should be supervised to ensure that they do not play with the appliance.

- Do not use any electrical appliances in potentially explosive environments, e.g. in the presence of flammable liquids, gases or dust. Electrical appliances produce sparks that can ignite dust or exhaust fumes.

### 2.3 ELECTRICAL SAFETY

- The plugs of electrical appliances must be compatible with the socket. Never change the plug. Do not use any adaptor plugs with earthed electrical appliances. Original plugs and matching sockets reduce the risk of electric shock.
- Use the cable only for its intended purpose. Never use the cable to carry, pull or unplug the electrical appliance. Keep the cable away from heat, oil, sharp edges and moving parts. Damaged or entangled cables increase the risk of electric shock.

### 2.4 USE AND MAINTENANCE OF ELECTRICAL ITEMS

- Check the appliance for faults or damage. If damaged, have the electrical appliance repaired by a qualified person before use.



### 3.0 PROPER USE

The product serves as an indoor air cooler. The fan speed can be set to three levels. The product has an oscillation function and is equipped with rollers for easy movement. The size of the room that can be cooled depends on the local conditions. Large window areas, additional heat sources, a lack of wall insulation etc. reduce this room size. It is essential to avoid contact with moisture, e.g. in the bathroom. The fan speed cannot be adjusted. Use the product only for the purpose it is intended for. The manufacturer accepts no liability for damage caused by improper use. Any modification to the product may negatively impact safety, cause hazards and invalidate the warranty.

**Only suitable for domestic use; not for commercial use.**

### 4.0 UNPACKING INSTRUCTIONS

Open the box and remove the product.

After unpacking, please check the product for damage and to ensure it is complete. Subsequent claims cannot be accepted.

### 5.0 USING THE APPLIANCE FOR THE FIRST TIME

#### Assembly of rollers

Place the air cooler on a raised surface (e.g. a table) so that the bottom part protrudes slightly for securing the rollers. If necessary, place a foil or blanket under the air cooler to protect the surface. Insert the rollers with light pressure until they snap into place; no tools are required.

Only use the appliance on a level, stable surface.

#### Using the appliance for the first time

- Connect the appliance to the mains. Select the desired speed and operating mode.
- To use the COOL function, proceed as follows:
  1. Open the tank lock, pull the water tank only half way out (the tank contains a safety device; if it is opened with force, it will be damaged).
  2. First put the cold packs in the container and then pour in the cold water to prevent overflowing. (Figure ③).

The cold packs must be kept in the freezer for at least 4 hours.

3. Ensure that you check the window with the water level on the back of the appliance. Never exceed the maximum level (MAX) or fill with water below the minimum level (MIN). (Figure ④).
  4. Gently push the container inwards and lock it back in place. The appliance is now ready for you to use the COOL function.
- To switch off the appliance completely, switch it to OFF and unplug the appliance.

## 6.0 OPERATION

### Control panel (Figure ②)

#### OFF button

Press the OFF button to switch the appliance on/off.

#### SPEED button

Press the LOW-MID-HIGH button to select the speed.

#### COOL button

Press this button after you have poured cold water and put the cold packs into the tank.

This option increases the humidity in the room, which helps to lower the temperature. **NEVER activate this function without water in the tank.**

#### SWING button

Press the "SWING" button to make the slats swing from side to side, thus better distributing the air flow. Press the "SWING" button again to stop the operation. You can also manually adjust the slats to change the air direction.



## 7.0 MAINTENANCE AND CARE INSTRUCTIONS

**Always switch off the appliance and disconnect the mains plug before carrying out maintenance or inspection work.**

Check all the parts for signs of wear. Do not continue to use the product if you find any defects. Only have parts replaced with original spare parts by a specialist in accordance with the manufacturer's specifications. A lack of care and maintenance can damage the appliance. Dangerous situations can arise. To ensure electrical safety, the appliance must not be treated with or even immersed in liquids. Regular maintenance helps to ensure the safety of the product and increases its service life.

### Cleaning the air filter (Figure⑤)

Remove the screws on the rear cover and remove the outer air filter. Also remove the inner filter. Clean it with a brush and a neutral detergent. Once it is clean and dry, put it back in the appliance.

### Cleaning the internal fan.

After the filters have been removed, you can remove the accumulated dust from the fan with a damp cloth.

### Cleaning the tank.

Open the tank half way (the tank contains a safety device; if it is opened with force, it will be damaged). Turn the appliance to remove the water and clean it with a damp cloth and a detergent.

### Cleaning the housing

Clean the appliance with a neutral detergent or with clean water and a soft cloth.

## Storage

Store the appliance in a cool, dry, clean place protected from sunlight, preferably in the original package.

## 8.0 TROUBLESHOOTING

Problem	Possible cause	Solution
Appliance does not turn on.	Power button has not been pressed.	Press the power button to turn on the appliance.
	Mains plug has not been connected to a working socket.	Check if the mains plug is connected to a working socket.
	Filter element has not been inserted correctly.	Check the honeycomb filter for correct seating.
Air flow is decreasing.	Honeycomb filter blocked.	Clean the honeycomb filter.
	Air supply is otherwise blocked.	Remove the contamination.
Water leakage	A spillage may occur when the appliance is moved.	Empty the water tank before transporting.

## 9.0 TECHNICAL DATA

Item	109195
Model	DBKA005
Power consumption	60 W
Rated voltage	220-230V~50/60Hz
Capacity	3.5 L
Dimensions	22.5 x 24.5 x 56 cm
Weight	3.9 kg



## 10.0 DISPOSAL

At the end of your item's long service life, please dispose of the valuable raw materials properly so that proper recycling can take place. If you are not sure how best to proceed, the local waste disposal companies or recycling centres will be happy to help.



## CORRECT DISPOSAL OF THIS PRODUCT

Never dispose of electronic appliances as household waste! Take defective or discarded appliances to recycling centres.

Within the EU, this symbol indicates that this product must not be disposed of as household waste. Old appliances contain valuable recyclable materials that should be recycled so that there is no harm to the environment or human health as a result of uncontrolled waste disposal. Please therefore dispose of old appliances via suitable collection systems or return the appliance for disposal at the place where you bought it. They will then send the appliance for recycling.

# NOTICE

## Chère cliente, cher client,

Vous avez fait le bon choix en achetant un des produits de notre marque. Afin de profiter le plus longtemps possible de ce produit et de pouvoir l'utiliser en toute sécurité, nous vous prions de respecter scrupuleusement la notice de montage et d'utilisation imprimée au verso. Pour fournir le haut niveau de qualité que nous souhaitons garantir, nos produits sont soumis à des contrôles réguliers et répondent naturellement toujours aux exigences strictes de l'Union Européenne. Toutefois, des défauts peuvent apparaître, même sur les meilleurs produits ; par exemple pour des raisons extérieures à ceux-ci. Nous restons fidèles à notre engagement en matière de qualité en vous proposant le meilleur service après-vente possible. En cas de problème, contactez l'un de nos employé·e·s qualifié·e·s pour tout type de service après-vente, pour toute réclamation, ou pour toute assistance technique.



## IMPORTANT !

Veillez lire la notice attentivement et dans son intégralité avant la première utilisation. Conservez cette notice afin de pouvoir vous y reporter par la suite. Si vous deviez un jour transmettre le produit à une autre personne, veillez à lui fournir également la notice.

## TABLE DES MATIÈRES

1.0 SYMBOLES .....	14
2.0 CONSIGNES DE SÉCURITÉ .....	15
2.1 CONSIGNES DE SÉCURITÉ GÉNÉRALES CONCERNANT L'UTILISATION DE L'APPAREIL .....	15
2.2 CONSIGNES GÉNÉRALES DE SÉCURITÉ CONCERNANT LES COMPOSANTS ÉLECTRIQUES.....	16
2.3 SÉCURITÉ ÉLECTRIQUE.....	16
2.4 UTILISATION ET ENTRETIEN DES ÉLÉMENTS ÉLECTRIQUES.....	16
3.0 UTILISATION CONFORME .....	16
4.0 CONSIGNES DE DÉBALLAGE.....	17
5.0 MISE EN SERVICE.....	17
6.0 FONCTIONNEMENT .....	17
7.0 CONSIGNES DE MAINTENANCE ET D'ENTRETIEN.....	18
8.0 RÉOLUTION DES PANNES.....	18
9.0 CARACTÉRISTIQUES TECHNIQUES .....	19
10.0 MISE AU REBUT .....	19

## 1.0 SYMBOLES



### ATTENTION ! DANGER POTENTIEL !

Respectez les consignes de sécurité et la notice de montage afin d'éviter tout risque de blessures ou toute détérioration du produit.



### **RISQUE DE SUFFOCATION !**

Garder les petites pièces et l'emballage hors de portée des enfants !



### **MODIFICATION DU PRODUIT**

N'apportez en aucun cas une modification au produit ! Toute modification entraîne l'annulation de la garantie et peut rendre le produit risqué à utiliser ou même dangereux dans le pire des cas.



### **MISE EN GARDE CONTRE LA TENSION ÉLECTRIQUE !**

La présence d'une tension électrique entraîne des risques pour la vie et la santé des personnes.

## **2.0 CONSIGNES DE SÉCURITÉ**

### **2.1 CONSIGNES DE SÉCURITÉ GÉNÉRALES CONCERNANT L'UTILISATION DE L'APPAREIL**

- ATTENTION ! Lisez l'intégralité des consignes de sécurité et instructions. Le non-respect des consignes de sécurité et instructions peut provoquer une électrocution, un incendie et/ou des blessures graves.
- Veillez à ce que personne ne puisse trébucher sur le câble d'alimentation.
- Respectez une distance d'au moins 20 cm par rapport au mur.
- L'appareil ne doit pas être placé directement sous ou à côté, entre autres, de rideaux.
- N'insérez pas d'objets dans les grilles de protection ; n'y mettez pas non plus les doigts.
- N'obstruez pas les ouvertures d'alimentation en air ou d'évacuation d'air de quelque manière que ce soit.
- Ne versez que de l'eau propre dans le réservoir d'eau prévu à cet effet, au maximum jusqu'au niveau de remplissage indiqué. Ne remplissez JAMAIS le réservoir d'eau lorsque l'appareil est en fonction.
- Si vous souhaitez déplacer l'appareil et qu'il y a de l'eau dans le réservoir, commencez par débrancher la fiche d'alimentation et poussez ensuite l'appareil doucement et lentement par le côté pour éviter tout débordement d'eau. Il est cependant préférable de vider l'eau au préalable.
- Veuillez toujours garder les accumulateurs de froid hors de portée des enfants. La substance chimique qu'ils contiennent est dangereuse pour la santé en cas d'ingestion. Protégez-les de la lumière directe du soleil. Les accumulateurs de froid restent utilisables pendant 5 ans. Si vous souhaitez vous débarrasser de l'appareil, veuillez respecter les réglementations relatives à l'élimination des accumulateurs de froid.
- Si l'appareil devait se renverser réservoir d'eau plein, ne l'utilisez plus. Avant de remettre l'appareil en marche, faites-le examiner par un spécialiste pour détecter d'éventuels dommages.
- Ne retirez jamais le filtre en nid d'abeille ni le réservoir d'eau lorsque le produit est en cours d'utilisation.
- L'eau du réservoir peut se renverser en été et dégager une odeur nauséabonde. Renouvelez l'eau régulièrement.
- Ne posez pas d'objets sur l'appareil.

## 2.2 CONSIGNES GÉNÉRALES DE SÉCURITÉ CONCERNANT LES COMPOSANTS ÉLECTRIQUES

- L'alimentation de l'appareil doit se faire par une tension électrique de 230 V~50 Hz. Veuillez vérifier que l'alimentation électrique est adaptée avant toute utilisation.
- Veillez à ce que l'eau ne pénètre pas dans l'appareil. Ne plongez jamais l'appareil dans l'eau ou tout autre liquide. Ne l'exposez jamais à la pluie.
- N'utilisez pas l'appareil si la fiche secteur, le câble d'alimentation ou une autre partie de l'appareil est défectueux ou endommagé.
- Ne pas ôter la fiche en tirant sur le câble d'alimentation pour l'extraire de la prise.
- La fiche ne doit pas être insérée ou retirée avec des mains mouillées.
- Cet appareil n'est pas destiné à être utilisé par des personnes (y compris des enfants) qui auraient des facultés physiques, sensorielles ou mentales diminuées ou qui ne possèderaient pas l'expérience et la connaissance nécessaire, à moins qu'elles ne soient supervisées par une personne responsable de leur sécurité ou reçoivent de cette dernière des instructions sur l'utilisation de l'appareil. Les enfants doivent être surveillés afin qu'ils ne jouent pas avec l'appareil.
- N'utilisez pas d'appareils électriques en atmosphère explosive, par exemple en présence de fluides, gaz et poussières inflammables. Les appareils électriques produisent des étincelles susceptibles d'enflammer la poussière ou les gaz de combustion.

## 2.3 SÉCURITÉ ÉLECTRIQUE

- Les fiches des appareils électriques doivent être compatibles avec la prise. Ne modifiez sous aucun prétexte la fiche de l'appareil. N'utilisez pas d'adaptateur de prise avec les appareils électriques reliés à la terre. Les fiches d'origine et les prises adaptées réduisent le risque de choc électrique.
- Utilisez le câble uniquement pour l'usage prévu. N'utilisez jamais le câble pour porter, tirer ou débrancher l'appareil électrique. Tenez le câble éloigné de la chaleur, de l'huile, de bords tranchants ou de pièces en mouvement. Les câbles endommagés ou enchevêtrés augmentent le risque de choc électrique.

## 2.4 UTILISATION ET ENTRETIEN DES ÉLÉMENTS ÉLECTRIQUES

- Vérifiez que l'appareil ne présente pas de défauts ou de dommages. S'il devait être endommagé, faites réparer l'appareil électrique par un spécialiste avant de l'utiliser.



## 3.0 UTILISATION CONFORME

La fonction du produit est de servir de rafraîchisseur d'air en intérieur. Il est possible de régler la vitesse du ventilateur à trois niveaux. Le produit dispose d'une fonction d'oscillation et est équipé de roulettes pour faciliter son déplacement. La taille de la pièce pouvant être rafraîchie dépend des conditions locales. Les grandes surfaces vitrées, les sources de chaleur supplémentaires, le manque d'isolation des murs, etc. réduisent la taille de la pièce concernée. Le contact avec toute humidité, dans une salle de bain par exemple, doit impérativement être évité. Utilisez le produit exclusivement pour l'usage auquel il est destiné. Le fabricant décline toute responsabilité pour tout dégât causé en raison d'une utilisation non conforme. Toute modification apportée au produit peut avoir des conséquences négatives en matière de sécurité, engendrer des risques, et entraîner l'annulation de la garantie.



**Uniquement conçu pour un usage domestique et non pour un usage commercial.**

#### **4.0 CONSIGNES DE DÉBALLAGE**

Ouvrez le carton et sortez l'appareil.

Une fois le produit déballé, vérifiez qu'il ne présente pas de dégâts et qu'il est complet. Aucune réclamation formulée tardivement ne sera acceptée.

#### **5.0 MISE EN SERVICE**

##### **Montage des roues**

Posez le rafraîchisseur d'air sur une surface surélevée (une table par exemple) de manière à ce que la partie inférieure dépasse légèrement pour pouvoir mettre les roues en place. Si nécessaire, placez un film de protection ou une couverture sous le rafraîchisseur d'air pour protéger la surface sur laquelle il repose. Enfichez les roues en exerçant une légère pression jusqu'à ce qu'elles s'enclenchent ; pas besoin d'outil pour ce faire.

Utilisez l'appareil uniquement sur une surface plane et stable.

##### **Mise en service**

- Raccordez l'appareil au réseau électrique. Sélectionnez la vitesse et le mode de fonctionnement souhaités.
- Pour utiliser la fonction COOL, procédez comme suit :
  1. Ouvrez le verrouillage du réservoir ; ne retirez le réservoir d'eau qu'à moitié de sa course (le réservoir contient un dispositif de sécurité, s'il est ouvert de force, il sera endommagé).
  2. Commencez par placer les accumulateurs de froid dans le réservoir, remplissez ensuite d'eau froide afin d'éviter tout débordement. (Illustration ③).  
Les accumulateurs de froid doivent préalablement être placés dans le congélateur pendant 4 heures minimum.
  3. Surveillez la fenêtre indiquant le niveau d'eau à l'arrière de l'appareil.  
Ne dépassez jamais le niveau maximal (MAX) et veillez à ce que le niveau de remplissage ne soit jamais en dessous du niveau minimum (MIN). (Illustration ④).
  4. Repoussez avec précaution le réservoir vers l'intérieur et reverrouillez-le. L'appareil est maintenant prêt à utiliser la fonction COOL.
- Pour éteindre complètement l'appareil, placez-le sur OFF et débranchez la fiche secteur.

#### **6.0 FONCTIONNEMENT**

##### **Panneau de commande (Illustration ②)**

##### **Bouton OFF**

Appuyez sur le bouton OFF pour allumer ou éteindre l'appareil.

##### **Bouton SPEED (VITESSE)**

Appuyez sur le bouton LOW-MID-HIGH (FAIBLE-MOYENNE-ÉLEVÉE) pour sélectionner la vitesse.

##### **Bouton COOL**

Appuyez sur ce bouton après avoir placé les accumulateurs de froid dans le réservoir et y avoir ajouté de l'eau froide.

Cette option permet d'augmenter l'humidité de l'air dans la pièce, ce qui contribue à faire baisser la température. **N'activez JAMAIS cette fonction sans eau dans le réservoir.**

### **Bouton SWING (OSCILLATION)**

Appuyez sur la touche « SWING » pour faire osciller les lamelles d'un côté à l'autre et, de cette façon, mieux répartir le flux d'air. Appuyez à nouveau sur le bouton « SWING » pour arrêter le processus. Vous pouvez également régler les lamelles manuellement pour modifier la direction de l'air.



## **7.0 CONSIGNES DE MAINTENANCE ET D'ENTRETIEN**

**Éteignez l'appareil et débranchez la fiche du cordon d'alimentation de la prise de courant avant toute inspection ou toute opération d'entretien.**

Vérifiez toutes les pièces afin de vous assurer qu'elles ne présentent pas de traces d'usure. Si vous constatez des défauts, arrêtez d'utiliser l'appareil. Les pièces doivent uniquement être remplacées par des pièces de rechange d'origine et l'opération doit uniquement être réalisée par un professionnel conformément aux consignes du fabricant. L'appareil peut se détériorer s'il n'est pas suffisamment entretenu. Cela peut entraîner des risques. Il ne faut pas utiliser de liquides avec l'appareil et l'appareil ne doit pas être plongé dans des liquides pour des raisons de sécurité électrique. Un entretien régulier contribue à la sûreté de l'appareil et augmente sa durée de vie.

### **Nettoyage du filtre à air (Illustration 5)**

Retirez les vis du capot arrière et retirez le filtre d'air extérieur. Retirez également le filtre intérieur. Nettoyez-le avec une brosse et un détergent neutre. Une fois qu'il est propre et sec, remettez-le en place.

### **Nettoyage du ventilateur interne.**

Après avoir retiré les filtres, enlevez la poussière accumulée sur le ventilateur à l'aide d'un chiffon humide.

### **Nettoyage du réservoir.**

Ouvrez le réservoir à moitié (le réservoir contient un dispositif de sécurité, s'il est ouvert de force, il sera endommagé). Retournez-le pour en retirer l'eau et nettoyez-le avec un chiffon humide et un produit de nettoyage.

### **Nettoyage du boîtier**

Nettoyez l'appareil avec un détergent neutre ou avec de l'eau propre et un chiffon doux.

### **Stockage**

Stockez l'appareil dans un endroit frais, sec et propre, à l'abri des rayons du soleil, si possible dans son emballage d'origine.

## **8.0 RÉOLUTION DES PANNES**

<b>Problème</b>	<b>Causes possibles</b>	<b>Solution</b>
L'appareil ne se met pas en route.	Le bouton de mise en marche n'a pas été actionné	Appuyez sur le bouton de mise en marche pour mettre l'appareil en marche
	La fiche d'alimentation n'est pas branchée sur une prise électrique fonctionnelle	Vérifiez que la fiche d'alimentation est bien branchée sur une prise électrique fonctionnelle.

	L'élément filtrant n'a pas été inséré correctement.	Vérifiez la mise en place correcte du filtre en nid d'abeilles.
Le débit d'air devient trop faible.	Le filtre en nid d'abeilles est obstrué.	Nettoyez le filtre en nid d'abeilles
	L'arrivée d'air est obstruée d'une autre façon	Éliminez les salissures
Fuite d'eau	Le déplacement de l'appareil peut entraîner un débordement.	Vidanger le réservoir d'eau avant le transport

## 9.0 CARACTÉRISTIQUES TECHNIQUES

Article	109195
Modèle	DBKA005
Puissance absorbée	60 W
Tension nominale	220-230 V~50/60 Hz
Capacité	3,5 l
Dimensions	22,5x24,5x56 cm
Poids	3,9 kg



## 10.0 MISE AU REBUT

À l'issue de longues années de loyaux services, lorsque votre produit sera hors d'usage, veuillez en éliminer les matières premières recyclables de manière à ce qu'elles soient recyclées conformément à la réglementation applicable. Si vous avez un doute sur la meilleure façon de procéder, renseignez-vous auprès des entreprises qui gèrent les déchets dans votre localité ou des déchetteries de la région.



Le produit et l'emballage sont soumis aux directives de recyclage. Pour plus d'informations, rendez-vous sur: [quefairedemesdechets.fr](http://quefairedemesdechets.fr)



## MISE AU REBUT APPROPRIÉE DU PRODUIT

Ne jetez jamais les appareils électroniques avec les ordures ménagères ! Apportez vos appareils défectueux et déclassés en déchetterie.

Au sein de l'UE, ce symbole indique que le produit ne doit pas être jeté avec les ordures ménagères. Les appareils usagés contiennent des matériaux précieux recyclables qu'il convient d'envoyer au recyclage afin de ne pas porter préjudice à l'environnement ou à la santé humaine par une élimination incontrôlée des déchets. Merci donc d'éliminer vos anciens appareils dans des centres de collecte adaptés ou de les rapporter à l'endroit où vous les avez achetés. Ainsi, l'appareil pourra bénéficier d'une revalorisation de ses matériaux.

# ISTRUZIONI

## Gentile cliente,

con l'acquisto di un nostro prodotto di marca ha compiuto un'ottima scelta. Per assicurare un impiego duraturo e sicuro del prodotto, la preghiamo di leggere attentamente le seguenti istruzioni per il montaggio e l'uso riportate sul retro. Al fine di soddisfare gli elevati standard qualitativi richiesti, i nostri articoli sono sottoposti a controlli periodici e sono naturalmente sempre in linea con i rigorosi requisiti previsti dall'Unione Europea. Anche i prodotti migliori possono manifestare difetti dovuti, ad esempio, a circostanze esterne. Da parte nostra, teniamo fede alla nostra promessa di qualità e mettiamo a sua disposizione il nostro miglior servizio. In caso di problemi o malfunzionamenti, non esiti a contattare il nostro personale qualificato per qualsiasi tipo di richiesta, reclamo o assistenza tecnica.



## IMPORTANTE!

Prima del primo utilizzo, legga attentamente tutte le istruzioni d'uso di seguito riportate. Conservi il presente manuale per consultazioni future. In caso di cessione del prodotto a terzi, si assicuri di consegnare anche il presente manuale d'istruzioni.

## INDICE

1.0 SIMBOLI .....	20
2.0 INDICAZIONI DI SICUREZZA .....	21
2.1 INDICAZIONI DI SICUREZZA GENERALI PER L'UTILIZZO .....	21
2.2 ISTRUZIONI DI SICUREZZA GENERALI APPARECCHIATURE ELETTRICHE .....	21
2.3 SICUREZZA ELETTRICA .....	22
2.4 UTILIZZO E MANUTENZIONE DI ARTICOLI ELETTRICI .....	22
3.0 UTILIZZO A NORMA .....	22
4.0 INDICAZIONI PER L'APERTURA DELL'IMBALLAGGIO .....	22
5.0 MESSA IN ESERCIZIO .....	22
6.0 UTILIZZO .....	23
7.0 ISTRUZIONI DI CURA E MANUTENZIONE .....	23
8.0 RISOLUZIONE DEI PROBLEMI .....	24
9.0 DATI TECNICI .....	24
10.0 SMALTIMENTO .....	25

## 1.0 SIMBOLI



### ATTENZIONE! POTENZIALE PERICOLO!

Osservare le avvertenze di sicurezza e le istruzioni di montaggio per evitare il rischio di lesioni o danni al prodotto.



### **PERICOLO DI SOFFOCAMENTO!**

Tenere le parti più piccole e il materiale d'imballaggio fuori dalla portata dei bambini!



### **MODIFICHE AL PRODOTTO**

Non apportare in nessun caso modifiche al prodotto! Eventuali modifiche possono invalidare la garanzia e rendere il prodotto non sicuro o addirittura pericoloso.



### **TENSIONE ELETTRICA PERICOLOSA!**

Questo simbolo indica pericolo per la vita e la salute delle persone dovuto alla presenza di tensione elettrica.

## **2.0 INDICAZIONI DI SICUREZZA**

### **2.1 INDICAZIONI DI SICUREZZA GENERALI PER L'UTILIZZO**

- **ATTENZIONE!** Leggere attentamente le istruzioni e le avvertenze di sicurezza. Il mancato rispetto delle istruzioni e delle avvertenze di sicurezza possono causare folgorazione, incendio e/o lesioni gravi.
- Assicurarsi che nessuno possa inciampare nel cavo di alimentazione.
- Tenere una distanza dal muro di almeno 20 cm.
- L'apparecchio non può essere installato immediatamente al disotto o vicino a tende o simili.
- Non inserire oggetti o le dita nella griglia di protezione.
- Non bloccare in alcun modo le aperture per l'alimentazione dell'aria o per lo sfianto.
- Introdurre nel serbatoio previsto allo scopo solo acqua pulita al massimo fino all'altezza di riempimento indicata. Non versare MAI acqua nel serbatoio se l'apparecchio è in funzione.
- Se si desidera spostare l'apparecchio e nel serbatoio è presente dell'acqua, prima estrarre la spina di alimentazione e poi spingere l'apparecchio con cautela e lentamente dal lato per evitare di lo spargimento di acqua. La soluzione migliore sarebbe scaricare l'acqua in precedenza.
- Conservare le batterie refrigeranti sempre fuori dalla portata dei bambini. La sostanza chimica in esse contenuta è nociva per la salute se ingerita. Proteggerle dai raggi solari diretti. Le batterie refrigeranti possono essere utilizzate per 5 anni. Se si desidera smaltire l'apparecchio, rispettare le disposizioni per lo smaltimento delle batterie refrigeranti.
- Se l'apparecchio si ribalta con il serbatoio pieno di acqua, non utilizzarlo più. Prima di una nuova attivazione far controllare l'apparecchio per la presenza di eventuali danni da personale specializzato.
- Non rimuovere mai il filtro a nido d'ape e il serbatoio d'acqua mentre il prodotto è in funzione.
- L'acqua nel serbatoio in estate potrebbe rovesciarsi ed emanare un odore sgradevole. Cambiare l'acqua con regolarità.
- Non posizionare oggetti sull'apparecchio.

### **2.2 ISTRUZIONI DI SICUREZZA GENERALI APPARECCHIATURE ELETTRICHE**

- Il prodotto richiede una tensione di ingresso di 230V~50Hz. Si prega di verificare la disponibilità della tensione elettrica prima dell'uso.
- Accertarsi che non penetri acqua all'interno dell'apparecchio. Non immergere mai l'apparecchio in acqua o in altri liquidi. Non esporre mai alla pioggia.
- Non utilizzare l'apparecchio se la spina, il cavo di alimentazione o una qualsiasi altra componente dell'apparecchio sono difettosi o danneggiati.

- Non staccare la spina dalla presa di corrente tirando il cavo di alimentazione.
- Non maneggiare la spina con le mani bagnate o umide.
- Questo apparecchio non deve essere utilizzato da persone (bambini compresi) con capacità fisiche, sensoriali o mentali limitate o mancanza di esperienza e/o di conoscenza, a meno che non vengano supervisionate da una persona responsabile della loro sicurezza o ricevano dalla stessa indicazioni su come utilizzare l'apparecchio. I bambini dovrebbero essere sorvegliati affinché non giochino con l'apparecchio.
- Non utilizzare le apparecchiature elettriche in atmosfera potenzialmente esplosiva, ad esempio in presenza di liquidi, gas o polveri infiammabili. Le apparecchiature elettriche generano scintille che potrebbero dare fuoco a polveri o fumi.

### **2.3 SICUREZZA ELETTRICA**

- Le spine delle apparecchiature elettriche devono essere idonee alla presa di corrente. Non modificare in alcun caso la spina. Non utilizzare adattatori con apparecchiature elettriche con collegamento a terra. Utilizzando le spine originali e le prese di corrente idonee si riduce il rischio di folgorazione.
- Utilizzare il cavo solo per gli scopi previsti. Non utilizzare mai il cavo per trasportare, tirare o scollegare l'apparecchio elettrico. Tenere il cavo lontano da calore, lubrificanti, spigoli o parti in movimento. I cavi danneggiati o ingarbugliati aumentano il rischio di folgorazione.

### **2.4 UTILIZZO E MANUTENZIONE DI ARTICOLI ELETTRICI**

- Controllare l'apparecchio per individuare eventuali difetti od danni. Se danneggiato, far riparare l'elettrodomestico da un tecnico prima dell'utilizzo.

### **3.0 UTILIZZO A NORMA**



Il prodotto ha la funzione di condizionatore in ambienti interni. La velocità del ventilatore può essere regolata su tre livelli. Il prodotto dispone di una funzione di oscillazione ed è equipaggiato con ruote per un movimento semplice. Le dimensioni dello spazio da refrigerare dipendono dalle condizioni locali. Con grandi finestre, fonti di calore supplementari, scarso isolamento delle pareti ecc. la dimensione dello spazio si riduce. Evitare assolutamente il contatto con l'umidità ad es. nella stanza da bagno. Utilizzare il prodotto solo per lo scopo previsto. Il produttore declina qualsiasi responsabilità per danni derivanti da un uso improprio del prodotto. Qualsiasi modifica al prodotto può influire negativamente sulla sicurezza, causare pericolo e invalidare la garanzia.

**Solo per uso domestico. Non adatto ad un utilizzo commerciale.**

### **4.0 INDICAZIONI PER L'APERTURA DELL'IMBALLAGGIO**

Aprire il cartone di imballaggio ed estrarre il prodotto.

Dopo aver disimballato il prodotto verificare che sia integro e non presenti danneggiamenti. Reclami tardivi non potranno essere accettati.

### **5.0 MESSA IN ESERCIZIO**

#### **Montaggio delle ruote**

Posizionare il condizionatore su una superficie rialzata (ad es. un tavolo), in modo che la parte inferiore per il fissaggio delle ruote sporga leggermente. Se necessario posizionare una pellicola o una copertura sotto al condizionatore per proteggere la superficie. Inserire le ruote esercitando una leggera pressione fino all'incastro, non è necessario alcun attrezzo.

Utilizzare l'apparecchio esclusivamente su una base stabile e in piano.

### Messa in funzione

- Collegare l'apparecchio alla rete elettrica. Scegliere la velocità e il modo operativo desiderati.
- Per utilizzare la funzione COOL procedere nel modo seguente:
  1. Sbloccare il serbatoio, estrarre solo a metà il serbatoio dell'acqua (il serbatoio contiene un dispositivo di sicurezza, se aperto con forza viene danneggiato).
  2. Inserire prima le piastre di raffreddamento nel contenitore, e poi versare l'acqua fredda per impedire la fuoriuscita. (Figura ③).  
Le piastre di raffreddamento devono prima essere lasciate per 4 ore nel freezer.
  3. Prestare attenzione all'apertura con l'indicazione del livello dell'acqua sul retro dell'apparecchio.  
Non superare mai il livello di pieno massimo (MAX) o aggiungere acqua al di sotto del livello minimo (MIN). (Figura ④).
  4. Spingere con cautela il contenitore all'interno e bloccarlo nuovamente. L'apparecchio adesso è pronto per l'utilizzo della funzione COOL.
- Per disattivare completamente l'apparecchio, passare a OFF ed estrarre la spina di alimentazione.

## 6.0 UTILIZZO

### Pulsante (Figura ②)

#### Tasto OFF

Premere il tasto OFF per attivare/disattivare l'apparecchio.

#### Tasto SPEED

Premere il tasto LOW-MID-HIGH per scegliere la velocità.

#### Tasto COOL

Premere questo tasto dopo avere introdotto acqua fresca e piastre di raffreddamento nel serbatoio.

Con questa opzione è possibile aumentare l'umidità dell'aria nell'ambiente e contribuire a ridurre la temperatura. **Non attivare MAI questa funzione senza acqua nel serbatoio.**

#### Tasto SWING

Premere il tasto "SWING" per spostare le lamelle da un lato all'altro e in questo modo distribuire meglio il flusso di aria. Premere di nuovo il tasto "SWING" per interrompere la procedura. Le lamelle si possono regolare anche manualmente per modificare la direzione dell'aria.



## 7.0 ISTRUZIONI DI CURA E MANUTENZIONE

**Prima di eseguire qualsiasi operazione di manutenzione o controllo, spegnere e scollegare l'apparecchio dalla presa di corrente.**

Esaminare tutte le componenti per verificare l'eventuale presenza di tracce di usura. Se si riscontrano difetti o danneggiamenti, non utilizzare il prodotto. Far sostituire le componenti difettose da personale qualificato e utilizzare solo pezzi di ricambio originali, in conformità con le disposizioni del produttore. La mancata cura o la scarsa manutenzione dell'apparecchio possono causare malfunzionamenti. Possono generarsi situazioni di pericolo. L'apparecchio per motivi di sicurezza elettrica non può essere trattato con liquidi oppure immerso in essi. Una manutenzione effettuata regolarmente contribuisce alla sicurezza del prodotto e ne aumenta la durata di vita.

### **Pulitura del filtro dell'aria (Figura ⑤)**

Rimuovere le viti sulla copertura posteriore ed estrarre il filtro esterno. Estrarre anche il filtro interno. Pulirlo con una spazzola e un detergente neutro. Non appena è pulito e asciutto reinsertirlo.

### **Pulizia della ventola interna.**

Dopo la rimozione dei filtri, eliminare dal ventilatore la polvere presente con un panno umido.

### **Pulitura del serbatoio.**

Aprire il serbatoio a metà (il serbatoio contiene un dispositivo di sicurezza che se aperto con forza viene danneggiato). Ruotare l'apparecchio per rimuovere l'acqua e pulirlo con un panno umido e un detergente.

### **Pulitura dell'alloggiamento**

Pulire l'apparecchio con un detergente neutro o con acqua pulita e un panno morbido.

### **Conservazione**

Conservare l'apparecchio in un luogo fresco, asciutto, pulito e protetto dai raggi solari, preferibilmente nell'imballaggio originale.

## **8.0 RISOLUZIONE DEI PROBLEMI**

<b>Problema</b>	<b>possibile causa</b>	<b>Soluzione</b>
L'apparecchio non si attiva.	Il tasto di attivazione non è stato premuto	Premere il tasto di attivazione per accendere l'apparecchio
	La spina di alimentazione non è stata collegata a una presa funzionante	Controllare se la spina di alimentazione è stata collegata a una presa funzionante.
	L'elemento filtrante non è stato inserito correttamente.	Verificare la sede corretta del filtro a nido d'ape.
La portata dell'aria si riduce.	Filtro a nido d'ape intasato.	Pulire il filtro a nido d'ape
	Alimentazione dell'aria bloccata in altro modo	Eliminare lo sporco
Perdita d'acqua	Muovendo l'impianto può verificarsi una fuoriuscita di acqua.	Svuotare il serbatoio dell'acqua prima del trasporto

## **9.0 DATI TECNICI**

Articolo	109195
Modello	DBKA005
Potenza assorbita	60 W
Tensione di rete	220-230V ~ 50/60Hz
Capacità	3,5 L
Dimensioni	22,5x24,5x56 cm
Peso	3,9 kg





## 10.0 SMALTIMENTO

Al termine del lungo ciclo di vita dell'articolo provvedere allo smaltimento responsabile delle materie prime per permetterne un corretto recupero. In caso di dubbi rivolgersi ai centri di raccolta e riciclaggio presenti nella propria zona.



### **CORRETTO SMALTIMENTO DEL PRODOTTO**

Non smaltire in alcun caso le apparecchiature elettroniche insieme ai rifiuti domestici! Smaltire le apparecchiature difettose o non idonee presso gli appositi centri di riciclaggio.

All'interno dell'UE, questo simbolo indica il divieto di smaltire il prodotto insieme ai rifiuti domestici. Gli apparecchi dismessi contengono materiali riciclabili preziosi e dovrebbero essere recuperati correttamente per prevenire possibili danni all'ambiente o alla salute umana derivanti dallo smaltimento incontrollato dei rifiuti. Si prega di smaltire le apparecchiature dismesse presso gli appositi sistemi di raccolta o di riconsegnarle al rivenditore presso cui sono state acquistate. Il rivenditore provvederà al corretto riciclo dei materiali.

# INTRODUCCIÓN

## Apreciada clienta, apreciado cliente:

Con la compra de uno de nuestros productos ha realizado una buena elección. Para poder disfrutar del producto el mayor tiempo posible y garantizar su uso seguro, le solicitamos que, por favor, tenga en cuenta las instrucciones de montaje y uso que siguen al dorso. Con el objetivo de alcanzar un excelente estándar de calidad, nuestros artículos se someten a controles periódicos y, lógicamente, siempre cumplen con las altas exigencias de la Unión Europea. Sin embargo, incluso los mejores productos pueden presentar defectos, por ejemplo, debido a circunstancias externas. Estamos sumamente comprometidos con nuestra misión de ofrecerle la más alta calidad y el mejor servicio posible. Si surge algún inconveniente, rogamos que se ponga en contacto con nuestro personal especializado que le atenderá encantado para cualquier tipo de servicio, reclamación y soporte técnico.



## ¡IMPORTANTE!

Antes de usar el producto por primera vez, lea atentamente el manual de instrucciones. Conserve estas instrucciones para poder consultarlas más adelante. En caso de que en algún momento entregara este producto a un tercero, no olvide de adjuntarle las presentes instrucciones.

## ÍNDICE

1.0 SÍMBOLOS .....	26
2.0 INDICACIONES DE SEGURIDAD .....	27
2.1 INDICACIONES GENERALES DE SEGURIDAD PARA EL USO DEL EQUIPO .....	27
2.2 INDICACIONES GENERALES DE SEGURIDAD ELÉCTRICA .....	27
2.3 SEGURIDAD ELÉCTRICA .....	28
2.4 UTILIZACIÓN Y MANTENIMIENTO DE ARTÍCULOS ELÉCTRICOS .....	28
3.0 USO PREVISTO .....	28
4.0 INSTRUCCIONES DE DESEMBALAJE .....	28
5.0 PUESTA EN FUNCIONAMIENTO .....	28
6.0 MANEJO DEL EQUIPO .....	29
7.0 INDICACIONES DE MANTENIMIENTO Y CUIDADO .....	29
8.0 SOLUCIÓN DE AVERÍAS .....	30
9.0 DATOS TÉCNICOS .....	30
10.0 ELIMINACIÓN .....	31

## 1.0 SÍMBOLOS



### ¡ATENCIÓN! ¡RIESGO POTENCIAL!

Siga las indicaciones de seguridad y las instrucciones de montaje para reducir el riesgo de lesiones o daños en el producto.



## **¡RIESGO DE ASFIXIA!**

¡Mantenga las piezas pequeñas y los materiales de embalaje fuera del alcance de los niños!



## **MODIFICACIONES DEL PRODUCTO**

¡No modifique este producto bajo ningún pretexto! Cualquier modificación anularía la garantía sobre el buen funcionamiento del producto, pudiendo volverse éste además inseguro o, en los peores casos, peligroso.



## **¡ADVERTENCIA RESPECTO A LA CORRIENTE ELÉCTRICA!**

Debido a la presencia de corriente eléctrica, el producto puede representar un riesgo para la vida y la salud de las personas.

## **2.0 INDICACIONES DE SEGURIDAD**

### **2.1 INDICACIONES GENERALES DE SEGURIDAD PARA EL USO DEL EQUIPO**

- ¡ATENCIÓN! Lea todas las indicaciones de seguridad e instrucciones de uso. El incumplimiento de las siguientes indicaciones de seguridad e instrucciones de uso puede ocasionar descargas eléctricas, incendios y/o lesiones graves.
- Asegúrese de que nadie pueda tropezar por encima del cable de alimentación.
- Mantenga como mínimo una distancia con la pared de 20 cm.
- El aparato no debe colocarse directamente debajo o junto a cortinas o similares.
- No introduzca objetos ni los dedos a través de las rejillas de protección.
- No bloquee bajo ningún concepto las aberturas de entrada o salida de aire.
- Llene el tanque de agua únicamente con agua limpia hasta la marca de llenado máximo. NUNCA llene el tanque de agua con el aparato enchufado.
- Si quiere desplazar el aparato y el tanque tiene agua, desenchúfelo primero y desplácelo después cuidadosamente desde el lateral para evitar que se derrame el agua. Sería conveniente que primero vacíe el tanque.
- Mantenga los acumuladores de frío fuera del alcance de los niños. La sustancia química que contienen es perjudicial para la salud en caso de ser ingerida. Proteja los acumuladores de la luz solar directa. Los acumuladores de frío tienen una vida útil de 5 años. Observe las normas para la eliminación de los acumuladores de frío cuando quiera desechar el aparato.
- Si el aparato se volcara con el tanque lleno, no lo vuelva a utilizar. Antes de encenderlo de nuevo, hágalo revisar por un especialista para detectar posibles daños.
- No retire el filtro de panal ni el tanque de agua bajo ningún concepto cuando el aparato esté funcionando.
- En verano el agua del tanque puede volcarse y generar un olor desagradable. Cambie el agua con regularidad.
- No coloque ningún objeto encima del aparato.

### **2.2 INDICACIONES GENERALES DE SEGURIDAD ELÉCTRICA**

- El producto requiere un suministro de corriente eléctrica de 230 V ~50 Hz. Antes del uso, compruebe que el suministro eléctrico sea el adecuado, por favor.
- Asegúrese de que no pueda ingresar agua en el equipo. Nunca sumerja el equipo en agua u otros líquidos. No lo exponga a la lluvia bajo ningún concepto.
- No utilice el equipo si el enchufe, el cable de alimentación u otra de sus piezas presentan algún defecto o están dañados.

- No desenchufe el aparato tirando del cable de alimentación.
- No conecte ni desconecte nunca el enchufe con las manos mojadas.
- Este filtro no ha sido fabricado para ser utilizado por personas (incluso niños) que presenten una disminución en sus facultades físicas, sensoriales o mentales o no posean la experiencia o los conocimientos suficientes, excepto que sean supervisados por una persona responsable de su seguridad o reciban de esta las instrucciones necesarias sobre la utilización del equipo. Se debe supervisar a los niños a fin de garantizar que no jueguen con el equipo.
- No utilice equipos electrónicos en zonas con riesgo de explosión, por ejemplo, en presencia de líquidos, gases o polvos inflamables. Los equipos electrónicos provocan chispas que pueden encender el polvo o los gases con estas características.

### 2.3 SEGURIDAD ELÉCTRICA

- Los enchufes de los equipos electrónicos deben ser compatibles con la toma a la que se conectan. En ningún caso cambie el enchufe. No utilice adaptadores con equipos electrónicos conectados a tierra. Los enchufes originales y las tomas adecuadas reducen el riesgo de una descarga eléctrica.
- Utilice el cable solo para su fin previsto. Nunca use el cable para transportar, arrastrar o desconectar el equipo electrónico. Mantenga el cable alejado de objetos a altas temperaturas, aceites, bordes afilados o piezas móviles. Los cables dañados o enredados aumentan el riesgo de una descarga eléctrica.

### 2.4 UTILIZACIÓN Y MANTENIMIENTO DE ARTÍCULOS ELÉCTRICOS

- Compruebe si el aparato presenta fallos o daños. Si estuviera dañado, lleve a arreglar el aparato eléctrico a un especialista.



### 3.0 USO PREVISTO

El producto sirve para refrescar el aire en espacios interiores. La velocidad del ventilador puede programarse en tres niveles. El producto dispone de una función oscilatoria y está equipado con ruedas que facilita su movimiento. El tamaño de la pieza a refrigerar depende de las condiciones locales. Las ventanas grandes, fuentes de calor adicionales, un aislamiento insuficiente de las paredes, etc., reducen el volumen de refrigeración. Evite siempre el contacto con la humedad, p. ej. en el cuarto de baño. El producto debe emplearse únicamente para su fin previsto. El fabricante no asume ningún tipo de responsabilidad en caso de daños ocasionados por el uso inadecuado del producto. Cualquier modificación realizada en el producto puede ser perjudicial para la seguridad u ocasionar riesgos, y anulará la garantía.

**Apto únicamente para uso doméstico, no utilizar para fines comerciales.**

### 4.0 INSTRUCCIONES DE DESEMBALAJE

Abra la caja y saque el producto.

A continuación, asegúrese de que el equipo no tenga daños y esté completo. No se aceptarán reclamaciones posteriores.

### 5.0 PUESTA EN FUNCIONAMIENTO

#### Montaje de las ruedas

Coloque el enfriador de aire sobre una superficie elevada (p.ej. una mesa), de manera que la parte inferior sobresalga un poco para que pueda fijar las ruedas. Proteja la superficie en caso de

necesidad, colocando una lámina o manta debajo del enfriador. Introduzca las ruedas presionando ligeramente hasta que encajen en su sitio, no se requieren herramientas. Utilice el aparato exclusivamente cuando esté sobre una base nivelada y estable.

### Puesta en funcionamiento

- Enchufe el equipo a la red eléctrica. Seleccione la velocidad deseada y el tipo de funcionamiento.
- Para utilizar la función COOL proceda de la siguiente manera:
  1. Abra la cerradura del tanque, extraiga el tanque de agua únicamente hasta la mitad (el tanque tiene un dispositivo de seguridad. Si se fuerza su apertura, se dañará).
  2. Coloque primero los acumuladores de frío en el tanque y llénelo después con agua fría para evitar que se desborde. (Imagen ③).  
Los acumuladores de frío tienen que haber permanecido un mínimo 4 horas en el congelador.
  3. Busque la ventana con el nivel de agua en la parte trasera del aparato.  
No supere nunca el nivel de llenado máximo (MAX) ni llene el agua por debajo del nivel de llenado mínimo (MIN). (Imagen ④).
  4. Empuje el contenedor cuidadosamente hacia dentro y ciérrelo de nuevo. Ahora podrá utilizar el aparato con la función COOL.
- Sitúe el interruptor en la posición OFF y extraiga el enchufe de la red para desconectar el aparato completamente.

## 6.0 MANEJO DEL EQUIPO

Panel de control (Imagen ②)

### Botón OFF

Pulse este botón para encender y apagar el aparato.

### Botón SPEED

Pulse el botón LOW-MID-HIGH para seleccionar la velocidad.

### Botón COOL

Pulse este botón después de llenar el tanque con agua fría y los acumuladores de frío.

Con esta opción puede incrementar la humedad ambiental, lo que contribuye a bajar la temperatura. **No active NUNCA esta función si no hay agua en el tanque.**

### Botón SWING

Pulse el botón "SWING" para que las lamas se balanceen de un lado a otro y distribuyan mejor el flujo de aire. Vuelva a pulsar el botón "SWING" para detener el proceso. También puede cambiar la dirección del arie programando las lamas a mano.

## 7.0 INDICACIONES DE MANTENIMIENTO Y CUIDADO

Apague siempre el equipo y desconecte el enchufe de alimentación antes de realizar trabajos de mantenimiento o tareas de control.

Revise todos los componentes para verificar que no estén deteriorados. Si constata algún daño, no vuelva a utilizar el equipo. Utilice únicamente piezas de repuesto originales y solicite a un técnico especializado que sustituya las piezas dañadas de conformidad con las indicaciones del fabricante. En caso de mantenimiento o cuidado incorrecto, el equipo puede dañarse. Se pueden generar situaciones peligrosas. Por razones de seguridad eléctrica, el equipo no se debe utilizar



con líquidos ni ser sumergido en ellos. Un mantenimiento regular garantiza la seguridad del producto y prolonga su vida útil.

### Limpieza del filtro de aire (Imagen ⑤)

Retire los tornillos de la tapa posterior y extraiga el filtro exterior de aire. Retire también el filtro interior. Límpiolo con un cepillo y un detergente neutro. En cuanto esté limpio y seco, vuelva a colocarlo.

### Limpieza del ventilador interno.

Después de extraer los filtros, retire el polvo acumulado en el ventilador con un paño húmedo.

### Limpieza del tanque.

Abra el tanque hasta la mitad (el tanque tiene un dispositivo de seguridad. Si se fuerza su apertura, se dañará). Gire el aparato para sacar el agua y límpiolo con detergente y un paño húmedo.

### Limpieza de la carcasa

Limpie el aparato con un detergente neutro o con agua limpia y un paño suave.

### Conservación

Guarde el aparato en un lugar fresco, seco y limpio, protegido de la luz solar, en la medida de lo posible, en el embalaje original.

## 8.0 SOLUCIÓN DE AVERÍAS

Problema	Posible causa	Solución
El aparato no se enciende.	No se ha pulsado el botón de encendido	Pulse este botón para encender el aparato
	El enchufe no se ha conectado a una toma de corriente que funciona	Compruebe si el enchufe está conectado a una toma de corriente que funcione.
	La unidad de filtrado no se ha colocado correctamente.	Compruebe si el filtro de panel está colocado correctamente.
El flujo de aire disminuye.	El filtro de panel está bloqueado.	Limpie el filtro de panel
	El suministro de aire está bloqueado por otros motivos	Elimine la suciedad
Fugas de agua	Al mover la unidad, es posible que se produzcan derrames.	Por ello, es necesario vaciar el tanque de agua antes del transporte

## 9.0 DATOS TÉCNICOS

Artículo	109195
Modelo	DBKA005
Consumo de energía	60 W
Tensión nominal	220-230V ~ 50/60Hz
Capacidad	3,5 L
Medidas	22,5x24,5x56 cm
Peso	3,9 kg



## 10.0 ELIMINACIÓN

Al final de la larga vida útil de su artículo, elimine las materias primas valiosas de forma adecuada para que se puedan reciclar según corresponda. Consulte a las empresas de gestión de residuos o a los centros de reciclaje locales si tiene alguna duda.



### ELIMINACIÓN ADECUADA DE ESTE PRODUCTO

¡Nunca deseche equipos electrónicos junto con los residuos domésticos! Lleve los equipos defectuosos o separados a centros de reciclaje.

Dentro de la UE, este símbolo indica que el producto no puede eliminarse junto con los residuos domésticos. Los equipos obsoletos contienen valiosos materiales reciclables que deben desecharse en instalaciones apropiadas, con el objetivo de evitar daños al medio ambiente y a la salud de las personas derivados de una eliminación sin control de residuos. Por eso, deseche sus equipos obsoletos a través de sistemas de recolección adecuados o envíe el equipo al sitio en el que lo ha adquirido, para que se encarguen allí del reciclaje de los materiales.

# GEBRUIKSAANWIJZING

## Beste klant,

U heeft met de aankoop van een van onze merkproducten een goede keuze gemaakt. Om zo lang mogelijk van het product te kunnen genieten en een veilig gebruik ervan te garanderen, dient u de montage- en gebruiksaanwijzing op de ommezijde in acht te nemen. Om aan de gewenste hoge kwaliteitsstandaard te voldoen, worden onze artikelen regelmatig gecontroleerd en voldoen ze uiteraard altijd aan de hoge eisen van de Europese Unie. Ook bij de beste producten kunnen er gebreken ontstaan door bijvoorbeeld externe omstandigheden. Wij houden ons aan onze kwaliteitsbelofte en bieden u de best mogelijke service. Mocht zich een probleem voordoen, neem dan contact op met ons getrainde personeel voor alle soorten service, klachten en technische ondersteuning.



## BELANGRIJK!

Lees voor het eerste gebruik de gebruiksaanwijzing volledig en zorgvuldig door. Bewaar deze gebruiksaanwijzing voor toekomstig gebruik. Mocht u het product op een dag doorgeven, zorg er dan voor dat u deze gebruiksaanwijzing ook doorgeeft.

## INHOUDSOPGAVE

1.0 SYMBOLEN .....	32
2.0 VEILIGHEIDSVOORSCHRIFTEN .....	33
2.1 ALGEMENE VEILIGHEIDSINSTRUCTIES VOOR HET GEBRUIK .....	33
2.2 ALGEMENE VEILIGHEIDSINSTRUCTIES ELEKTRICITEIT .....	33
2.3 ELEKTRISCHE VEILIGHEID .....	34
2.4 GEBRUIK EN ONDERHOUD VAN ELEKTRISCHE ARTIKELEN .....	34
3.0 VOORSCHRIFTMATIG GEBRUIK .....	34
4.0 UITPAKINSTRUCTIES .....	34
5.0 INBEDRIJFSTELLING .....	34
6.0 BEDIENING .....	35
7.0 ONDERHOUDS- EN VERZORGINGSINSTRUCTIES .....	35
8.0 PROBLEEMOPLOSSING .....	36
9.0 TECHNISCHE GEGEVENS .....	36
10.0 VERWIJDERING .....	37

## 1.0 SYMBOLEN



### LET OP! POTENTIEEL GEVAAR!

Volg de veiligheids- en montage-instructies om het risico op verwondingen of schade aan het product te voorkomen.



### VERSTIKKINGSGEVAAR!

Houd kleine onderdelen en verpakkingsmateriaal uit de buurt van kinderen!





## **WIJZIGINGEN AAN HET PRODUCT**

Breng nooit wijzigingen aan het product aan! Door wijzigingen vervalt de garantie en kan het product onveilig of in het ergste geval zelfs gevaarlijk worden.



## **WAARSCHUWING VOOR ELEKTRISCHE SPANNING!**

Elektrische spanning vormt een risico voor het leven en de gezondheid van personen.

## **2.0 VEILIGHEIDSVORSCHRIFTEN**

### **2.1 ALGEMENE VEILIGHEIDSINSTRUCTIES VOOR HET GEBRUIK**

- LET OP! Lees alle waarschuwingen en veiligheidsinstructies. Het niet opvolgen van de waarschuwingen en veiligheidsinstructies kan leiden tot elektrische schokken, brand en/of ernstig letsel.
- Zorg ervoor dat niemand over de voedingskabel kan struikelen.
- Zorg ervoor dat de afstand tot de muur minimaal 20 cm bedraagt.
- Het apparaat mag niet direct onder of naast gordijnen etc. worden opgesteld.
- Steek geen voorwerpen of vingers door het beschermroosters.
- Blokkeer de luchtinvoer- en -afvoeropeningen op geen enkele wijze.
- Vul het waterreservoir slechts tot het gemarkeerde vulpeil met alleen schoon water. Vul de tank NOOIT met water wanneer het apparaat is ingeschakeld.
- Wilt u het apparaat verplaatsen terwijl er zich water in de tank bevindt, trek dan eerst de stekker uit het stopcontact en duw het apparaat vervolgens voorzichtig en langzaam van de zijkant, om morsen van water te voorkomen. Het beveelt de voorkeur om het water eerst af te tappen.
- Bewaar de koelelementen altijd buiten bereik van kinderen. Zij bevatten een chemische stof die bij inslikken schadelijk voor de gezondheid is. Bescherm de koelelementen tegen direct zonlicht. De koelelementen hebben een levensduur van 5 jaar. Als u het apparaat wilt afvoeren, neem dan de voorschriften voor het afvoeren van koelelementen in acht.
- Als het apparaat omvalt terwijl het waterreservoir gevuld is, stop dan het gebruik. Laat het apparaat door een vakman op mogelijke beschadigingen onderzoeken voordat u het opnieuw inschakelt.
- Verwijder het honingraatfilter en de watertank nooit terwijl het product ingeschakeld is.
- Het water in de tank kan in de zomer bederven en een onaangename geur veroorzaken. Ververs het water regelmatig.
- Plaats geen voorwerpen op het apparaat.

### **2.2 ALGEMENE VEILIGHEIDSINSTRUCTIES ELEKTRICITEIT**

- Het product vereist een voeding van 230V ~ 50Hz. Controleer voor gebruik of de juiste voeding beschikbaar is.
- Zorg ervoor dat er geen water in het apparaat kan komen. Dompel het apparaat nooit onder in water of andere vloeistoffen. Stel het apparaat nooit bloot aan de regen.
- Gebruik het apparaat niet als de stekker, het netsnoer of enig ander onderdeel van het apparaat defect of beschadigd is.
- Haal de stekker niet uit het stopcontact door aan het netsnoer te trekken.
- Stekkers mogen nooit met natte handen in het stopcontact worden gestoken of eruit worden gehaald.
- Dit apparaat is niet bedoeld om te worden gebruikt door personen (inclusief kinderen) met beperkte fysieke, zintuiglijke of mentale vermogens of een gebrek aan ervaring en/of kennis,

tenzij zij onder toezicht staan of instructies hebben gekregen over het gebruik het apparaat van een persoon die verantwoordelijk is voor hun veiligheid. Kinderen moeten onder toezicht staan om te voorkomen dat ze met het apparaat gaan spelen.

- Gebruik geen elektrische apparaten in een explosiegevaarlijke omgeving, bijvoorbeeld in de buurt van brandbare vloeistoffen, gassen of stof. Elektrische apparaten genereren vonken die het stof of de uitlaatgassen kunnen doen ontbranden.

### **2.3 ELEKTRISCHE VEILIGHEID**

- De stekkers van elektrische apparaten moeten compatibel zijn met het stopcontact. Verander in geen geval de stekker. Gebruik geen adapterstekkers met geaarde elektrische apparaten. Originele stekkers en bijpassende stopcontacten verminderen het risico op een elektrische schok.
- Gebruik de kabel alleen voor het doel waarvoor deze is ontworpen. Gebruik de kabel nooit om het elektrische apparaat te dragen, eraan te trekken of los te koppelen. Houd het snoer uit de buurt van hitte, olie, scherpe randen of bewegende onderdelen. Beschadigde of verwarde kabels verhogen het risico op elektrische schokken.

### **2.4 GEBRUIK EN ONDERHOUD VAN ELEKTRISCHE ARTIKELEN**

- Controleer het apparaat op storingen en schade. Is het elektrische apparaat beschadigd, laat dit dan voor het gebruik door een vakman repareren.



### **3.0 VOORSCHRIFTMATIG GEBRUIK**

Het product dient als koeler van binnenlucht. De snelheid van de ventilator kan op drie standen worden ingesteld. Het product beschikt over een oscillatiefunctie en is voorzien van rollen voor eenvoudige verplaatsing. De grootte van de ruimte die kan worden gekoeld, hangt af van de lokale omstandigheden. Deze grootte wordt verkleind door grote raampoppervlakken, extra warmtebronnen, onvoldoende isolatie van de muren, etc. Contact met vocht, bv. in de badkamer, moet beslist worden vermeden. Gebruik het product alleen voor het beoogde doel. De fabrikant aanvaardt geen aansprakelijkheid voor schade als gevolg van oneigenlijk gebruik. Elke wijziging aan het product kan een negatieve invloed hebben op de veiligheid, gevaren veroorzaken en de garantie ongeldig maken.

**Aleen voor huishoudelijk gebruik en niet geschikt voor commercieel gebruik.**

### **4.0 UITPAKINSTRUCTIES**

Open de doos en neem het product eruit.

Controleer het product na het uitpakken op volledigheid of schade. Latere klachten kunnen niet in behandeling worden genomen.

### **5.0 INBEDRIJFSTELLING**

#### **Monteren van de rollen**

Plaats de luchtkoeler op een verhoogd oppervlak (bijvoorbeeld een tafel), zodat de basis voor het bevestigen van de rollen iets over de rand steekt. Leg zo nodig een folie of deken onder de luchtkoeler om het oppervlak te beschermen. Plaats de rollen met lichte druk totdat ze vastklikken; hiervoor is geen gereedschap nodig.

Gebruik het apparaat alleen op een vlakke, stabiele ondergrond.

## Inbedrijfstelling

- Sluit het apparaat op het stroomnet aan. Selecteer de gewenste snelheid en bedrijfsmodus.
- Om de COOL-functie te gebruiken, gaat u als volgt te werk:
  1. Open de beveiliging van de tank en trek de watertank er slechts voor de helft uit (de tank bevat een veiligheidsvoorziening; als deze met geweld wordt geopend, wordt deze beschadigd).
  2. Leg eerst de koelelementen in de container en vul deze vervolgens met koud water, om overlopen te voorkomen. (Figuur ③).  
De koelelementen moeten vooraf minimaal 4 uur in de vriezer hebben gelegen.
  3. U kunt het waterpeil in de gaten houden door het venster aan de achterkant van het apparaat.  
Let er bij het vullen op, dat het water niet boven het maximale vulniveau (MAX) of onder het minimale vulniveau (MIN) staat. (Figuur ④).
  4. Schuif de container voorzichtig terug in het apparaat en vergrendel hem. Het apparaat is nu klaar om in de COOL-functie te worden gebruikt.
- Om het apparaat volledig uit te schakelen, schakelt u naar OFF en trekt u de stekker uit het stopcontact.

## 6.0 BEDIENING

### Bedieningspaneel (figuur ②)

#### OFF-knop

Druk op de OFF-knop om het apparaat aan/uit te zetten.

#### SPEED-knop

Druk op de knop LOW-MID-HIGH om de gewenste snelheid te kiezen.

#### COOL-knop

Druk op deze knop nadat u koud water en koelelementen in de tank hebt toegevoegd.

Deze optie kan worden gebruikt om de luchtvochtigheid in de kamer te verhogen, hetgeen bijdraagt tot de verlaging van de temperatuur. **Activeer deze functie NOOIT zonder water in de tank.**

#### SWING-knop

Druk op de knop "SWING" om de lamellen heen en weer te laten draaien en zo de luchtstroom beter te verdelen. Druk nogmaals op de "SWING"-knop om deze functie te stoppen. U kunt de lamellen ook met de hand verstellen om de luchtrichting te veranderen.



## 7.0 ONDERHOUDS- EN VERZORGINGSINSTRUCTIES

Schakel het apparaat altijd uit en trek de stekker uit het stopcontact voordat u onderhoudswerkzaamheden of controlemaatregelen uitvoert.

Controleer alle onderdelen op tekenen van slijtage. Als er gebreken worden gevonden, gebruik het product dan niet meer. Laat onderdelen alleen door originele reserveonderdelen vervangen door een specialist, volgens de specificaties van de fabrikant. Onvoldoende onderhoud kan het apparaat beschadigen. Er kunnen gevaarlijke situaties ontstaan. Om redenen van elektrische veiligheid mag het apparaat niet met vloeistoffen worden behandeld of in vloeistoffen worden ondergedompeld. Regelmatig onderhoud draagt bij aan de veiligheid van het product en verlengt de levensduur.

### Reiniging van het luchtfilter (figuur 5)

Verwijder de schroeven van de achterbedekking en neem het buitenluchtfilter uit. Verwijder eveneens het binnenfilter. Reinig het filter met een borstel en een neutraal schoonmaakmiddel. Plaats het filter weer terug zodra het schoon en droog is.

### Reiniging van de interne ventilator.

Nadat de filters zijn verwijderd, kunt u het opgehoopte stof van de ventilator vegen met een vochtige doek.

### Reiniging van de tank.

Open de tank tot halverwege (de tank bevat een veiligheidsvoorziening; als deze met geweld wordt geopend, wordt deze beschadigd). Draai het apparaat om het water te verwijderen en maak het schoon met een vochtige doek en afwasmiddel.

### Reiniging van de behuizing

Reinig het apparaat met een neutraal schoonmaakmiddel of schoon water en een zachte doek.

### Bewaren

Bewaar het apparaat op een koele, droge, schone plaats beschermd tegen zonlicht, indien mogelijk in de originele verpakking.

## 8.0 PROBLEEMOPLOSSING

Probleem	Mogelijke oorzaak	Oplissing
Het apparaat gaat niet aan.	De ON/OFF-knop is niet ingedrukt	Druk op de ON/OFF-knop om het apparaat in te schakelen
	De stekker is aangesloten op een defect stopcontact	Controleer of de stekker is aangesloten op een werkend stopcontact.
	Filterelement is niet correct geplaatst.	Controleer of het honingraatfilter correct is geplaatst.
Luchtstroom neemt af.	Geblokkeerd honingraatfilter.	Reinig het honingraatfilter
	Anderszins geblokkeerde luchttoevoer	Verwijder de verontreiniging
Waterlekkage	Bij bewegen van het systeem kan water overlopen.	Maak de tank leeg voordat u het apparaat verplaatst

## 9.0 TECHNISCHE GEGEVENS

Artikel	109195
Model	DBKA005
Stroomverbruik	60 W
Nominale spanning	220-230V~50/60Hz
Capaciteit	3,5 L
Afmetingen	22,5x24,5x56 cm
Gewicht	3,9 kg



## 10.0 VERWIJDERING

Voer aan het einde van de lange levensduur van het product de waardevolle grondstoffen op de juiste manier af, zodat een goede recycling kan plaatsvinden. Als u niet zeker weet wat u moet doen, helpen de plaatselijke afvalverwerkingsbedrijven of recyclingcentra u graag verder.



### CORRECTE VERWIJDERING VAN DIT PRODUCT

Gooi elektronische apparaten nooit bij het huisvuil! Breng defecte apparaten of apparaten die niet meer worden gebruikt naar recyclingcentra.

Binnen de EU geeft dit symbool aan dat dit product niet met het huisvuil mag worden weggegooid. Oude apparaten bevatten waardevolle recyclebare materialen die moeten worden gerecycled om het milieu of de gezondheid niet te schaden door ongecontroleerde afvalverwerking. Gooi daarom oude apparaten weg via geschikte inzamelsystemen of stuur het apparaat naar de plaats waar u het hebt gekocht voor verwijdering. Hier wordt het apparaat naar materiaalrecycling afgevoerd.

# INSTRUKCJA

## Szanowni Klienci,

zakup naszego wysokiej jakości produktu to dobry wybór. Aby móc jak najdłużej korzystać z produktu i zapewnić jego bezpieczne użytkowanie, należy przestrzegać podanej na odwrocie instrukcji montażu i obsługi. W celu spełnienia wysokich standardów jakościowych nasze artykuły poddawane są regularnym kontrolom i zawsze spełniają wysokie wymagania Unii Europejskiej. Nawet w najlepszych produktach mogą jednak zdarzyć się wady, np. ze względu na czynniki zewnętrzne. Składamy deklarację jakości i oferujemy profesjonalny serwis odpowiednio do potrzeb. W przypadku wystąpienia problemów prosimy zwrócić się do naszych przeszkolonych pracowników w zakresie serwisu, reklamacji i wsparcia technicznego.



## WAŻNE!

Przed pierwszym użyciem dokładnie przeczytać całą instrukcję. Przechowywać tę instrukcję do późniejszego użycia. W razie przekazania produktu innemu użytkownikowi prosimy przekazać także tę instrukcję.

## SPIS TREŚCI

1.0 SYMBOLE.....	38
2.0 WSKAZÓWKI BEZPIECZEŃSTWA.....	39
2.1 OGÓLNE WSKAZÓWKI BEZPIECZEŃSTWA UŻYTKOWANIA.....	39
2.2 OGÓLNE WSKAZÓWKI BEZPIECZEŃSTWA ELEKTRYCZNEGO.....	39
2.3 BEZPIECZEŃSTWO ELEKTRYCZNE.....	40
2.4 UŻYWANIE I KONSERWACJA ARTYKUŁÓW ELEKTRYCZNYCH.....	40
3.0 UŻYTKOWANIE ZGODNIE Z PRZEZNACZENIEM.....	40
4.0 WSKAZÓWKI ROZPAKOWANIA.....	40
5.0 URUCHOMIENIE.....	40
6.0 OBSŁUGA.....	41
7.0 KONSERWACJA I UTRZYMANIE.....	41
8.0 USUWANIE BŁĘDÓW.....	42
9.0 DANE TECHNICZNE.....	42
10.0 UTYLIZACJA.....	43

## 1.0 SYMBOLE



### UWAGA! POTENCJALNE NIEBEZPIECZEŃSTWO!

Przestrzegać wskazówek bezpieczeństwa i instrukcji montażu, aby uniknąć ryzyka urazów lub uszkodzenia produktu.



### NIEBEZPIECZEŃSTWO UDUSZENIA!

Trzymać drobne części i materiał opakowaniowy z dala od dzieci!



## **MODYFIKACJE PRODUKTU**

Nigdy nie dokonywać modyfikacji produktu! Wskutek modyfikacji wygasa gwarancja, a produkt może stać się niepewny lub, w najgorszym razie, nawet niebezpieczny.



## **OSTRZEŻENIE PRZED NAPIĘCIEM ELEKTRYCZNYM!**

Napięcie elektryczne stanowi zagrożenie dla życia i zdrowia.

## **2.0 WSKAZÓWKI BEZPIECZEŃSTWA**

### **2.1 OGÓLNE WSKAZÓWKI BEZPIECZEŃSTWA UŻYTKOWANIA**

- UWAGA! Należy zapoznać się ze wszystkimi wskazówkami bezpieczeństwa i instrukcjami. Zaniedbania przy przestrzeganiu wskazówek bezpieczeństwa i instrukcji mogą skutkować porażeniem prądem, pożarem i/lub ciężkimi obrażeniami.
- Należy zwrócić uwagę, aby nikt nie potknął się o kabel sieciowy.
- Zachować odstęp od ściany co najmniej 20 cm.
- Urządzenia nie wolno ustawiać bezpośrednio pod lub obok zaston itp.
- Nie wkładać przedmiotów ani palców przez kratkę ochronną.
- W żaden sposób nie blokować otworów doprowadzania powietrza ani odprowadzania powietrza.
- Wlewać tylko czystą wodą maksymalnie do oznaczonej wysokości napełnienia w przeznaczonym do tego zbiorniku wody. NIGDY nie wlewać wody do zbiornika przy włączonym urządzeniu.
- Jeśli urządzenie ma być poruszane i w zbiorniku znajduje się woda, należy wyciągnąć najpierw wtyczkę, a następnie przesunąć urządzenie ostrożnie i powoli z boku, aby nie rozlać wody. Najlepiej najpierw spuścić wodę.
- Akumulatory chłodzące należy zawsze przechowywać poza zasięgiem dzieci. Znajdująca się w nich substancja chemiczna jest szkodliwa dla zdrowia po połknięciu. Chronić przed bezpośrednim nasłonecznieniem. Akumulatory chłodzące mogą być stosowane przez 5 lat. Aby zutilizować urządzenie, należy uwzględnić zasady utylizacji akumulatorów chłodzących.
- Jeśli urządzenie z wlaną wodą się przewróci, nie należy go już dłużej używać. Przed ponownym włączeniem należy zlecić specjalistom sprawdzenie urządzenia pod kątem ewentualnych uszkodzeń.
- Nigdy nie wyjmować filtra w kształcie plastra miodu ani zbiornika wody, kiedy produkt działa.
- Woda w zbiorniku może latem zmętnieć i spowodować nieprzyjemny zapach. Regularnie należy wymieniać wodę.
- Nie stawiać żadnych przedmiotów na urządzeniu.

### **2.2 OGÓLNE WSKAZÓWKI BEZPIECZEŃSTWA ELEKTRYCZNEGO**

- Produkt wymaga zasilania prądem 230 V~50 Hz. Przed użyciem należy sprawdzić, czy w gniazdku jest odpowiednie napięcie.
- Chronić urządzenie przed wniknięciem wody. Nigdy nie zanurzać urządzenia w wodzie ani innych płynach. Nigdy nie narażać na działanie deszczu.
- Nie używać urządzenia, jeśli wtyczka, kabel sieciowy lub inna część urządzenia jest uszkodzona lub wadliwa.
- Nie wyjmować wtyczki z gniazdka ciągnąc za kabel.
- Nie wkładać wtyczki do gniazdka ani nie wyjmować jej z gniazdka mokrymi rękami.

- To urządzenie nie jest przeznaczone do używania przez osoby (w tym dzieci) z ograniczonymi możliwościami fizycznymi, sensorycznymi lub mentalnymi bądź którym brakuje doświadczenia i/lub wiedzy, chyba że są nadzorowane przez osobę odpowiedzialną za ich bezpieczeństwo i otrzymały instrukcje na temat sposobu korzystania z urządzenia. Dzieci powinny być nadzorowane, aby zapewnić, że nie bawią się urządzeniem.
- Nie używać urządzeń elektrycznych w obszarach zagrożonych wybuchem, np. w pobliżu palnych cieczy, gazów lub pyłów. Urządzenia elektryczne wytwarzają iskry, które mogą zapalić pyły lub spaliny.

## 2.3 BEZPIECZEŃSTWO ELEKTRYCZNE

- Wtyczki urządzeń elektrycznych muszą być kompatybilne z gniazdkiem. W żadnym wypadku nie wolno dokonywać modyfikacji wtyczki. Nie używać rozgałęźnika z uziemionymi urządzeniami elektrycznymi. Oryginalne wtyczki i odpowiednie gniazdka elektryczne redukują ryzyko porażenia prądem.
- Używać kabla tylko zgodnie z jego przeznaczeniem. Nigdy nie używać kabla do noszenia, ciągnięcia lub wyłączania urządzenia z prądu. Kabel przechowywać z dala od wysokich temperatur, oleju, ostrych krawędzi i ruchomych części. Uszkodzone lub splątane kable zwiększają ryzyko porażenia prądem.

## 2.4 UŻYWANIE I KONSERWACJA ARTYKUŁÓW ELEKTRYCZNYCH

- Sprawdzić urządzenie pod kątem usterek lub uszkodzeń. W razie uszkodzenia należy zlecić specjalście naprawę urządzenia elektrycznego przed użyciem.



## 3.0 UŻYTKOWANIE ZGODNIE Z PRZEZNACZENIEM

Produkt funkcjonuje jako chłodnica powietrza we wnętrzach. Prędkość wentylatora można ustawiać w trzech stopniach. Produkt ma funkcję oscylacji i jest wyposażony w kółka, ułatwiające przemieszczanie. Wielkość przestrzeni do chłodzenia zależy od warunków lokalnych. Duże powierzchnie okien, dodatkowe źródła ciepła, brak izolacji ścian itd. powoduje zmniejszenie tej wielkości przestrzeni. Bezwzględnie unikać kontaktu z wilgocią, np. w łazience. Stosować produkt tylko zgodnie z jego przeznaczeniem. Producent nie odpowiada za szkody powstałe wskutek niewłaściwego użytkowania. Wszelkie modyfikacje produktu mogą negatywnie oddziaływać na jego bezpieczeństwo, powodować zagrożenia i prowadzą do wygaśnięcia gwarancji.

**Produkt jest przeznaczony tylko do użytku domowego i niekomercyjnego.**

## 4.0 WSKAZÓWKI ROZPAKOWANIA

Otworzyć karton i wyjąć produkt.

Po rozpakowaniu skontrolować produkt pod względem kompletności lub uszkodzeń. Późniejsze reklamacje nie będą akceptowane.

## 5.0 URUCHOMIENIE

### Montaż kółek

Położyć chłodnicę powietrza na podwyższonej powierzchni (np. na stole), aby dolna część nieznacznie wystawała w celu zamocowania kółek. W razie potrzeby podłożyć folię lub koc w celu ochrony powierzchni pod chłodnicą powietrza. Włożyć kółka z lekkim dociskiem, aż się zatrzasną, narzędzia nie są wymagane.

Używać urządzenia wyłącznie na równym, stabilnym podłożu.



## Uruchomienie

- Podłączyć urządzenie do sieci elektrycznej. Wybrać żądaną prędkość i tryb pracy.
- Z funkcji chłodzenia należy korzystać w poniższy sposób:
  1. Otworzyć blokadę zbiornika, wyciągnąć zbiornik wody tylko do połowy (zbiornik ma urządzenie zabezpieczające, w przypadku gwałtownego otwarcia ulega ono uszkodzeniu).
  2. Włożyć najpierw akumulatory chłodzące do pojemnika, a następnie wlać zimnej wody, aby nie dopuścić do przełania. (Ilustracja ③).  
Akumulatory chłodzące muszą leżeć przez co najmniej 4 godziny w zamrażalniku.
  3. Zwracać uwagę na wziernik z poziomem wody z tyłu urządzenia. Nigdy nie przekraczać poziomu napełnienia (MAX) ani nie wlewać wody poniżej minimalnego poziomu napełnienia (MIN). (Ilustracja ④).
  4. Wsunąć pojemnik ostrożnie do wewnątrz i ponownie do zablokować. Urządzenie jest teraz gotowe do zastosowania funkcji chłodzenia.
- Aby całkowicie wyłączyć urządzenie, należy przełączyć je do pozycji WYŁ i wyciągnąć wtyczkę.

## 6.0 OBSŁUGA

### Panel obsługi (ilustracja ②)

#### Przycisk WYŁ

Nacisnąć przycisk WYŁ, aby włączyć/wyłączyć urządzenie.

#### Przycisk prędkości

Nacisnąć przycisk NISKA-ŚREDNIA-WYSOKA, aby wybrać prędkość.

#### Przycisk chłodzenia

Nacisnąć ten przycisk po wlewniu zimnej wody i włożeniu akumulatorów chłodzących do zbiornika. Ta opcja umożliwia zwiększenie wilgotności powietrza w pomieszczeniu, co przyczynia się do obniżenia temperatury. **NIGDY nie aktywować tej funkcji bez wody w zbiorniku.**

#### Przycisk drgań

Nacisnąć przycisk „DRGANIA”, aby powodować drgania płytek z jednej strony do drugiej, co przyczynia się do lepszego rozdzielania strumienia powietrza. Nacisnąć przycisk „DRGANIA” ponownie, aby zatrzymać proces. Płytki można również ustawiać ręcznie, aby zmienić kierunek powietrza.

## 7.0 KONSERWACJA I UTRZYMANIE



**Przed rozpoczęciem prac konserwacyjnych lub czynności kontrolnych zawsze wyłączyć urządzenie i wyjąć wtyczkę z gniazdka.**

Kontrolować wszystkie części pod kątem oznak zużycia. W razie stwierdzenia wad nie używać dalej produktu. Wymiana części może być dokonywana tylko przez fachowca i przy użyciu oryginalnych części zamiennych, zgodnie z wytycznymi producenta. Niewłaściwe utrzymanie i brak konserwacji mogą prowadzić do uszkodzenia urządzenia. Mogą występować sytuacje niebezpieczne. Ze względu na bezpieczeństwo elektryczne nie wolno myć urządzenia płynami ani umieszczać go w płynach. Regularna konserwacja przyczynia się do bezpieczeństwa produktu i zwiększa jego żywotność.

### Czyszczenie filtra powietrza (ilustracja ⑤)

Wykręcić śruby tylnej osłony i wyjąć zewnętrzny filtr powietrza. Wyjąć również filtr wewnętrzny. Wyczyścić go szczotką i neutralnym środkiem czyszczącym. Kiedy będzie czysty i suchy, należy go ponownie włożyć.

### Czyszczenie wentylatora wewnętrznego.

Po wyjęciu filtra należy usunąć nagromadzony pył wilgotną ścierką z wentylatora.

### Czyszczenie zbiornika.

Otworzyć zbiornik do połowy (zbiornik zawiera urządzenie zabezpieczające, w przypadku gwałtownego otwarcia ulega ono uszkodzeniu). Obrócić urządzenie, aby usunąć wodę i wyczyścić wilgotną ścierką oraz środkiem czyszczącym.

### Czyszczenie obudowy

Wyczyścić urządzenie neutralnym środkiem czyszczącym lub czystą wodą i miękką ścierką.

### Przechowywanie

Przechowywać urządzenie w miejscu chłodnym, suchym, czystym i zabezpieczonym przed nasłonecznieniem, w miarę możliwości w oryginalnym opakowaniu.

## 8.0 USUWANIE BŁĘDÓW

Problem	Możliwa przyczyna	Rozwiązanie
Urządzenie nie włącza się.	Przycisk włączania nie został wciśnięty	Nacisnąć przycisk włączania, aby włączyć urządzenie
	Wtyczka nie została podłączona do sprawnego gniazdka	Sprawdzić, czy wtyczka jest połączona ze sprawnym gniazdkiem.
	Element filtracyjny nie został prawidłowo włożony.	Sprawdzić prawidłowe zamocowanie filtra w kształcie plastra miodu.
Przepustowość powietrza pogarsza się.	Filtr w kształcie plastra miodu zablokowany.	Wyczyścić filtr w kształcie plastra miodu
	Dopływ powietrza zablokowany w inny sposób	Usunąć zabrudzenie
Wyciek wody	Podczas przemieszczania instalacji może dojść do przelania.	Przed transportem opróżnić zbiornik wody

## 9.0 DANE TECHNICZNE

Artykuł	109195
Model	DBKA005
Pobór mocy	60 W
Napięcie znamionowe	220-230V~50/60Hz
Pojemność	3,5 l
Wymiary	22,5x24,5x56 cm
Waga	3,9 kg



## 10.0 UTYLIZACJA

Na końcu długiego okresu żywotności artykułu należy odpowiednio zutylizować cenne surowce, tak by możliwy był ich recykling. W razie braku wiedzy, jak to zrobić, można konsultować się z lokalnymi podmiotami zajmującymi się usuwaniem odpadów lub przetwarzaniem surowców wtórnych.



### PRAWIDŁOWA UTYLIZACJA PRODUKTU

Urządzeń elektronicznych nie wolno wyrzucać razem z odpadami domowymi! Uszkodzone lub wybrakowane urządzenia należy przekazywać do miejsc zbiórki.

Na obszarze UE symbol ten informuje, że nie wolno wyrzucać tego produktu razem z odpadami domowymi. Zużyte urządzenia zawierają cenne materiały nadające się do recyklingu, które powinny zostać przekazane do powtórnego użycia, aby nie stanowiły zagrożenia dla środowiska i zdrowia ludzi w wyniku niekontrolowanego usuwania odpadów. Dlatego zużyte urządzenia należy utylizować w ramach odpowiednich systemów zbiórki lub odesłać je w celu utylizacji do miejsca, w którym zostały zakupione. Urządzenie zostanie następnie przekazane do recyklingu.



[www.deubaservice.de](http://www.deubaservice.de)

# SERVICEPORTAL

## **DE**

Für jede Art Service, Reklamationen und technischen Support können Sie sich vertrauensvoll an unsere geschulten Mitarbeiter wenden.

## **EN**

For any kind of service, complaints and technical support, you can confidently turn to our trained staff.

## **FR**

Pour tout type de service, réclamations et assistance technique, vous pouvez vous adresser en toute confiance à notre personnel qualifié.

## **IT**

Per qualsiasi tipo di servizio, reclami e supporto tecnico, puoi rivolgerti con fiducia al nostro personale qualificato.

## **ES**

Para cualquier tipo de servicio, quejas y soporte técnico, puede contactar con confianza a nuestro personal capacitado.

## **NL**

U kunt bij ons geschoolde personeel terecht voor elke vorm van service, klachten en technische ondersteuning.

## **PL**

Przy serwisowaniu, reklamacjach i wsparciu technicznym mogą Państwo liczyć na naszych przeszkolonych pracowników.

Hergestellt für:

Deuba GmbH & Co. KG  
Zum Wiesenhof 84  
66663 Merzig, Germany

Made for:

Deuba LTD  
Wyatt Way, Thetford  
Norfolk, IP24 1HB

**DEUBA** **XXL**

Copyright by



Alle Rechte vorbehalten. Ohne schriftliche Zustimmung der Deuba GmbH & Co. KG darf dieses Handbuch, auch nicht auszugsweise, in irgendeiner Form reproduziert werden oder unter Verwendung elektronischer, mechanischer oder chemischer Verfahren vervielfältigt oder verarbeitet werden. Änderungen im Sinne des technischen Fortschritts können jederzeit ohne Ankündigungen vorgenommen werden. Das Handbuch wird regelmäßig korrigiert. Für technische und drucktechnische Fehler und ihre Folgen übernehmen wir keine Haftung.

Stand 2021/10 Rev4