

512263

FR

## Interphone vidéo couleur Smart Bracket II



2 wires



Easy  
Install



Smart  
RFID



100°



100  
photos



7"



Polarity  
protect



**3** years  
guarantee

Figure 1

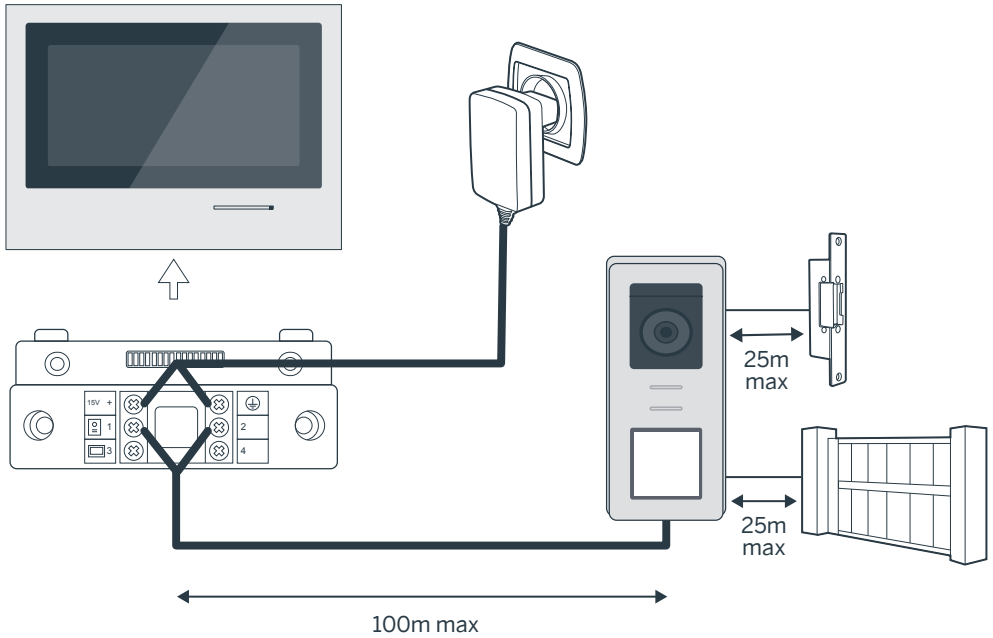

### Connexion de la platine de rue au moniteur

| Longueur du câble | Section à utiliser  |
|-------------------|---------------------|
| De 5 à 50m        | 0.75mm <sup>2</sup> |
| De 50 à 100m      | 1.5mm <sup>2</sup>  |

### Connexion du contact sec (motorisation de portail) ou gâche électrique à la platine de rue

| Longueur du câble | Section à utiliser  |
|-------------------|---------------------|
| De 0 à 25m        | 0.75mm <sup>2</sup> |

Figure 2

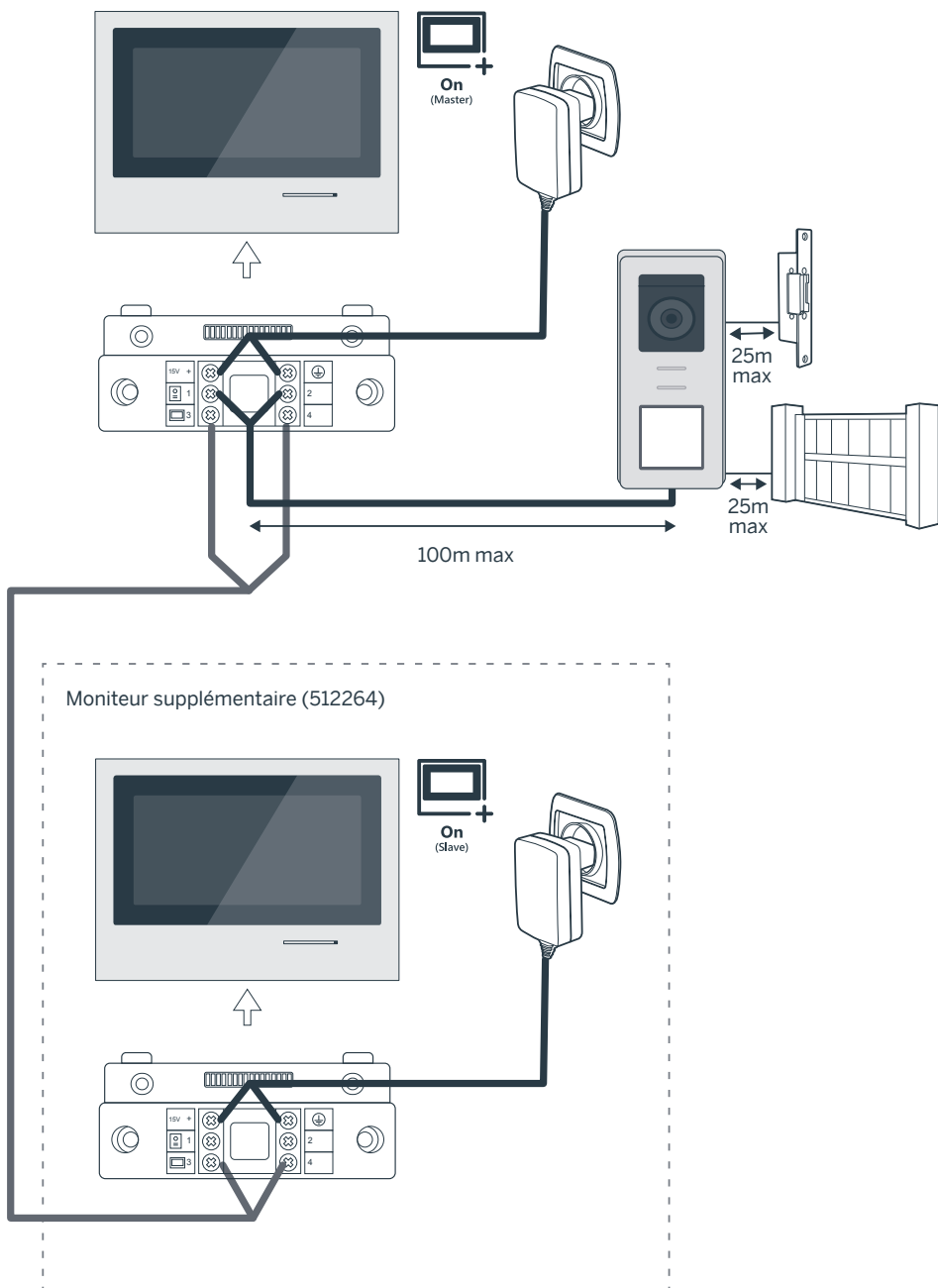

# SOMMAIRE

|   |                  |
|---|------------------|
| <b><i>A - CONSIGNES DE SÉCURITÉ</i></b>                               | <b><i>07</i></b> |
| 1 - PRÉCAUTIONS D'UTILISATION   | 07               |
| 2 - ENTRETIEN ET NETTOYAGE  | 07               |
| 3 - RECYCLAGE   | 07               |
| <b><i>B - DESCRIPTION DU PRODUIT</i></b>                              | <b><i>08</i></b> |
| 1 - CONTENU DU KIT  | 08               |
| 2 - GÉNÉRALITÉ  | 08               |
| 3 - MONITEUR  | 08               |
| 4 - PLATINE DE RUE  | 09               |
| 5 - SUPPORT MURAL   | 09               |
| 6 - ADAPTATEUR SECTEUR  | 09               |
| <b><i>C - INSTALLATION</i></b>  | <b><i>10</i></b> |
| 1 - CÂBLAGE   | 10               |
| 1.1 - Raccordement du visiophone (moniteur, platine de rue et caméra) | 10               |
| 1.2 - Raccordement d'une motorisation de portail                      | 10               |
| 1.3 - Raccordement d'une gâche ou serrure électrique                  | 10               |
| 2 - PARAMÉTRAGE DE LA PLATINE   | 10               |
| 2.1 - Réglage du volume de la platine                                 | 10               |
| 2.2 - Paramétrage de la fonction RFID                                 | 10               |
| 3 - INSTALLATION DU SUPPORT INTELLIGENT                               | 11               |
| 4 - DIAGNOSTIC ET MONTAGE   | 12               |
| 5 - INSTALLATION DE LA PLATINE DE RUE PRINCIPALE OU SUPPLÉMENTAIRE    | 13               |



## ***D - UTILISATION*** **14**

---

1 - UTILISATION DU PORTIER VIDÉO ET RÉGLAGES 14

## ***E - FAQ*** **16**

---

## ***F - INFORMATIONS TECHNIQUES ET LÉGALES*** **18**

---

1 - CARACTÉRISTIQUES GÉNÉRALES 18

2 - GARANTIE 19

3 - ASSISTANCE ET CONSEILS 19

4 - RETOUR PRODUIT/ SAV 19

5 - DÉCLARATION DE CONFORMITÉ CE 19



**1 - INTRODUCTION**

Cet interphone vidéo associe deux modules : un moniteur récepteur et une platine de rue facile à installer et à utiliser.

Caractéristiques principales :

- Réception vidéo couleur : lorsqu'un visiteur appuie sur la touche d'appel de la platine de rue, ceci transmet immédiatement l'image à l'écran et un carillon signale sa présence.
- Protection en cas de court-circuit
- Protection en cas d'inversion de polarité
- Réglage automatique de l'exposition : la caméra vidéo s'ajuste automatiquement aux conditions d'éclairage ambiant.
- Les LEDs intégrées dans la platine de rue permettent d'identifier les visiteurs sans besoin d'éclairage supplémentaire.
- Ouverture de la porte et d'une commande : en appuyant sur les touches du moniteur, vous pouvez contrôler une serrure électrique et un contact sec pour la commande automatique (non fournie).
- Ouverture du portail ou de la gâche électrique se fait selon la durée de lecture du badge RFID.

**IMPORTANT** : Cette notice doit être lue attentivement avant l'installation. En cas de problème, les techniciens de notre Hotline sont à votre disposition pour tout renseignement.

**ATTENTION** : toute erreur de branchement peut causer des dommages à l'appareil et annuler la garantie.

**2 - ENTRETIEN ET NETTOYAGE**

Avant d'installer votre interphone, il est important de vérifier les points suivants :

- Ne pas l'installer en cas d'humidité, de température, de risque de corrosion ou de poussière extrêmes.
- Ne pas exposer directement à la lumière du soleil, à la pluie ou à une forte humidité.
- Ne pas brancher l'appareil à une multiprise ou à une rallonge.
- Attention à ne pas égarer le badge administrateur (couleur rouge), votre produit serait bloqué et la garantie annulée.

Conservez-le dans un endroit sûr.

- Ne pas installer à proximité d'autres appareils électroniques, comme un ordinateur, une télévision ou un enregistreur vidéo.
- Ne pas installer à proximité de produits chimiques acides, d'ammoniaque ou d'une source d'émission de gaz toxiques.
- Ne pas nettoyer avec un produit abrasif ou corrosif. Utiliser un chiffon légèrement humide avec de l'eau savonneuse.
- Débrancher l'appareil s'il n'est pas utilisé pendant une longue durée.
- Ne pas brancher l'appareil aux installations nationales de télécommunication.
- Le câble moniteur - platine de rue doit être d'un seul tenant. Eviter les jonctions (dominos, soudures, etc...).

**3 - RECYCLAGE**

Ce logo signifie qu'il ne faut pas jeter les appareils hors d'usage avec les ordures ménagères. Les substances dangereuses qu'ils sont susceptibles de contenir peuvent nuire à la santé et à l'environnement. Faites reprendre ces appareils par votre distributeur ou utilisez les moyens de collecte sélective mis à votre disposition par votre commune.



Pour en savoir plus :  
[www.quefairedemesdechets.fr](http://www.quefairedemesdechets.fr)

## B - DESCRIPTION DU PRODUIT

### 1 - CONTENU DU KIT

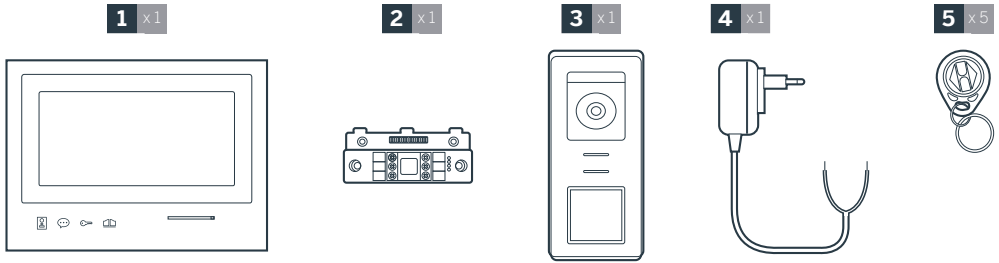

|          |                              |          |  |
|----------|------------------------------|----------|--|
| <b>1</b> | Moniteur 7"                  | <b>4</b> | Alimentation enfilable   |
| <b>2</b> | Support mural «smart»        | <b>5</b> | 5 badges RFID : 2 utilisateurs (gris), 1 admin (jaune), 1 badge- (rouge), 1 badge+(bleu) |
| <b>3</b> | Platine de rue et sa visière |          |  |

### 2 - GÉNÉRALITÉ

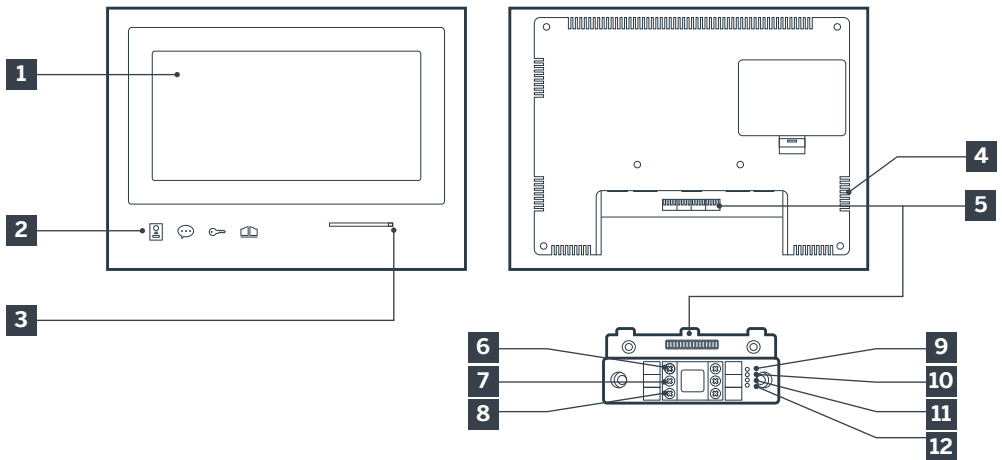

Ce visiophone est composé d'un poste de réponse intérieur avec touches sensibles et d'une platine extérieure avec interphone et caméra permettant de voir et communiquer avec le visiteur qui a sonné. Il est facile d'installation puisque 2 fils sont nécessaires pour toutes les fonctions (sonnerie, vidéo, interphone, commandes gâche et automatisme). Pour un usage efficace, veuillez lire attentivement ce manuel d'instructions.

### 3 - MONITEUR



|          |                    |          |   |
|----------|--------------------|----------|---|
| <b>1</b> | Écran LCD 7 pouces | <b>5</b> | Connecteur                                  |
| <b>2</b> | Boutons sensitifs  | <b>6</b> | Rouge : Connexion à l'alimentation          |
| <b>3</b> | Microphone         | <b>7</b> | Vert : Connexion avec la platine de rue     |
| <b>4</b> | Haut-parleur       | <b>8</b> | Bleu : Connexion au moniteur supplémentaire |

## B - DESCRIPTION DU PRODUIT

|    |  |
|----|--|
| 9  | Témoin de connexion moniteur supplémentaire <input checked="" type="checkbox"/> :<br>Rouge = Erreur de connexion<br>Bleu = Connexion OK ou moniteur absent                                       |
| 10 | Témoin de connexion alimentation  :<br>Rouge = Erreur de connexion<br>Bleu = Alimentation correctement branchée |
| 11 | Témoin de connexion platine de rue  :<br>Rouge = Inversion de polarité<br>Bleu = Câblage OK                     |

|    |   |
|----|---|
| 12 | Témoin de connexion platine de rue <input checked="" type="checkbox"/> :<br>Rouge = platine de rue non connectée (fils débranchés ou coupés)*<br>Bleu = connexion OK<br>* si le moniteur est utilisé comme moniteur supplémentaire sur une installation existante et qu'aucune platine de rue ne lui est directement connectée c'est entièrement normal |
|----|---|

### 4 - PLATINE DE RUE

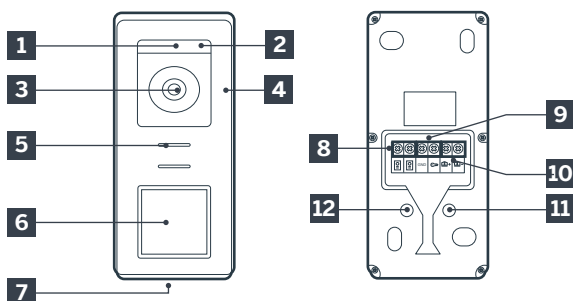

#### Notes :

- Lorsque l'on appuie sur le bouton d'appel, le moniteur sonne à l'intérieur et la vidéo s'affiche.
- Pour changer l'étiquette du porte nom, retirer la protection plastique en façade en glissant dans l'encoche prévue à cet effet un petit tournevis plat..

|   |   |
|---|---|
| 1 | Capteur crépusculaire   |
| 2 | LEDs blanche (vision de nuit)                                   |
| 3 | Objectif de la caméra   |
| 4 | Microphone  |
| 5 | Haut-parleur  |
| 6 | Bouton d'appel rétro éclairé et zone de lecture des badges RFID |
| 7 | Vis antivol de fixation   |

|    |   |
|----|---|
| 8  | Branchement du moniteur                                     |
| 9  | Branchement de la gâche électrique                          |
| 10 | Branchement du contact sec (motorisation de portail)        |
| 11 | Réglage volume haut parleur (sous le bouchon en caoutchouc) |
| 12 | Bouton reset RFID (sous le bouchon en caoutchouc)           |

### 5 - SUPPORT MURAL

Le moniteur est prévu pour être fixé au mur. Un support mural et la visserie nécessaire sont fournis.

### 6 - ADAPTATEUR SECTEUR

Un adaptateur secteur 230Vac 50 Hz/ 15Vdc 1A est fourni dans le kit pour l'alimentation du moniteur. Ne pas utiliser d'autres modèles d'alimentation sous risque de détériorer irrémédiablement l'appareil et annuler la garantie. Ne pas sectionner ou rallonger le fil de l'adaptateur secteur sous peine d'annulation de la garantie. Le fil 15V de l'adaptateur est signalé par la présence d'une étiquette rouge +15V. Le fil de masse de l'adaptateur est signalé par la présence d'une étiquette noire GND.

## C - INSTALLATION

### Conseils et notes importantes :

- Afin de profiter pleinement de votre platine de rue, nous vous conseillons de la paramétrer (volume du haut-parleur), avant installation définitive. Pour cela, un branchement sur table peut être nécessaire afin de vérifier que les réglages ont été effectués correctement.
- Si vous essayez votre produit avant de l'installer, veillez à ne pas le faire avec la platine de rue et le moniteur dans la même pièce, sinon le visiophone émettra un son strident (effet Larsen).
- Ne pas exposer la caméra directement face au soleil ou face à une surface réfléchissante.
- Il est conseillé de faire passer les câbles dans une gaine de protection afin de les protéger des chocs et intempéries.

### 1. CÂBLAGE

Pour éviter les risques de parasites et de dysfonctionnement, ne pas passer le câble de votre visiophone dans la même gaine que les câbles électriques d'alimentation (230V - 50Hz). Chaque câble connectant la platine de rue au moniteur doit être d'un seul tenant. Éviter les jonctions (dominos, soudures, etc...). Attention : Il ne faut jamais doubler les fils pour en augmenter la section.

#### 1.1. Raccordement du visiophone (moniteur, platine de rue et caméra, voir fig. 1, fig. 2)

- Bien raccorder les fils en respectant un des schémas de câblage en fonction de la configuration souhaitée.
- Bien se référer à l'étiquette collée en façade du support intelligent et au dos de la platine de rue.
- En fonction de la configuration choisie, configurez votre moniteur en tant que maître "Master" ou esclave "Slave". Vous pourrez effectuer ce réglage depuis le menu de gestion des paramètres de votre moniteur.

#### 1.2. Raccordement d'une motorisation de portail

- La platine de rue délivre un contact sec (sans courant) à raccorder sur la commande bouton poussoir de la motorisation de portail.

- La raccorder directement sur les bornes identifiées sur la description de la platine de rue (chapitre 4 - Platine de rue) au dos de la platine (aucune polarité à respecter).
- La fonction ouverture n'est possible que si la vidéo de la platine de rue respective est affichée.

### 1.3. Raccordement d'une gâche ou serrure électrique

Important : La gâche ou serrure électrique que vous commandez devra impérativement être équipée d'une mémoire mécanique. Le courant de la gâche ne doit pas excéder 12V/1.1A.

- La raccorder directement sur les bornes identifiées sur la description de la platine de rue (chapitre 4 - Platine de rue) au dos de la platine (aucune polarité à respecter).
- La fonction ouverture depuis le moniteur n'est possible que si la vidéo de la platine de rue respective est affichée.

## 2. PARAMÉTRAGE DE LA PLATINE (VOIR FIG. 1, FIG. 2)

### 2.1. Réglage du volume de la platine :

Le réglage du volume de la sonnerie et de la conversation sont accessible depuis l'interface de réglage sur l'écran du portier vidéo. Plus de détails sont disponibles dans le chapitre D - Utilisation.

### 2.2. Paramétrage de la fonction RFID :

La fonction RFID est une fonction qui permet de gérer les ouvrants avec des badges depuis la platine de rue même lorsque l'écran est éteint.

#### 2.2.1 Programmation (ou réinitialisation) des badges administrateurs :

Lors de la première mise sous tension, il est impératif de paramétrer les badges dans l'ordre suivant :

1. Appuyer sur le bouton reset au dos de la platine de rue pendant 5 secondes, la platine de rue émet 6 bips courts.
2. Passer le badge administrateur (jaune), un bip court confirme la programmation.
3. Passer le badge + (bleu), un bip court confirme la programmation.
4. Passer le badge - (rouge), un bip long confirme

la fin de la programmation des badges d'administration.

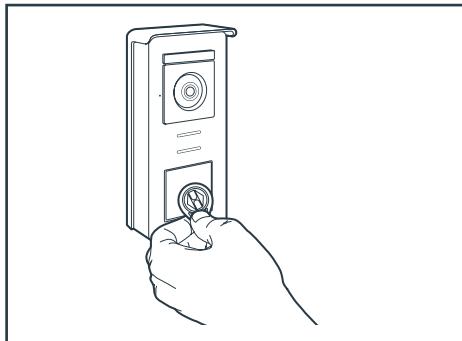

### 2.2.2 Ajouter un ou plusieurs badges utilisateurs :

1. Passer le badge+ (bleu), 4 bips longs confirment l'entrée dans le mode de programmation.
2. Passer l'ensemble des badges utilisateur (gris) à activer, un bip court confirme la programmation pour chaque badge présenté.
3. Lorsque tous les badges sont programmés, attendre 10 secondes. Un bip long indique la fin du processus de programmation.

### 2.2.3 Supprimer un ou plusieurs badges utilisateurs :

1. Passer le badge- (rouge), 4 bips longs confirment l'entrée dans le mode de programmation.
2. Passer l'ensemble des badges utilisateur (gris) à désactiver, un bip court confirme la déprogrammation pour chaque badge présenté.
3. Lorsque tous les badges sont déprogrammés, attendre 10 secondes. Un bip long indique la fin du processus de programmation.

### 2.2.4 Supprimer tous les badges utilisateurs :

1. Passer le badge administrateur (jaune), 4 bips courts indiquent l'entrée dans le mode administration.
2. Passer 1 badge utilisateur (gris) déjà ajouté, un bip court indiquent que tous les badges utilisateurs sont déprogrammés.

### 2.2.5 Utilisation des badges :

Pour ouvrir votre gâche électrique, passer rapidement

votre badge utilisateur (gris) préalablement programmé sur la zone de lecture RFID. Un bip court indique l'ouverture de la gâche électrique.

Pour ouvrir la motorisation de portail, présenter le badge 3 secondes devant la zone de lecture RFID. Deux bips court indique l'ouverture du portail.

### 2.2.6 Remplacement d'un badge

Les badges RFID n'ont pas de fonction prédéfinis. C'est l'étape de programmation qui fixe la fonction du badge la couleur des badges est juste un moyen de reconnaître leur fonction. Si un badge est perdu, il peut donc être remplacé par n'importe quel autre badge en refaisant l'étape de programmation.

## 3 - INSTALLATION DU SUPPORT INTELLIGENT

- Le support intelligent est aimanté au moniteur et fixé au dos de celui-ci. Pour y avoir accès, veuillez faire glisser le support vers le bas.
- Positionnez le support à l'emplacement prévu et repérez sa position optimale pour la connexion des câbles.
- Si la sortie des câbles n'est pas murale, cassez la partie plastique inférieure.

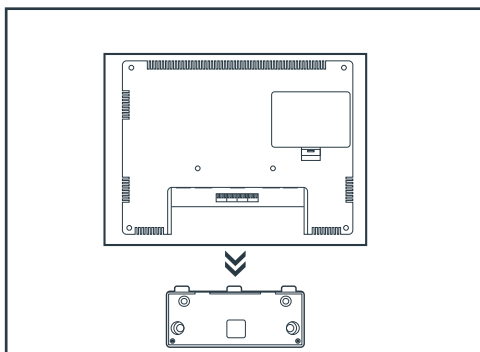

## C - INSTALLATION

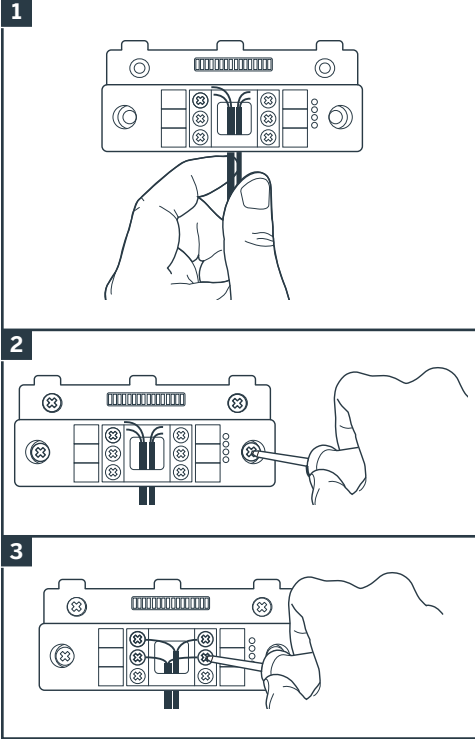

Témoin de connexion moniteur supplémentaire :  
Rouge = Erreur de connexion  
Bleu = Connexion OK ou moniteur absent

Témoin de connexion alimentation :  
Rouge = Erreur de connexion  
Bleu = Alimentation correctement branchée

Témoin de connexion platine de rue :  
Rouge = Inversion de polarité  
Bleu = Câblage OK

Témoin de connexion platine de rue :  
Rouge = platine de rue non connectée (fils débranchés ou coupés)\*  
Bleu = connexion OK

\* si le moniteur est utilisé comme moniteur supplémentaire sur une installation existante et qu'aucune platine de rue ne lui est directement connectée c'est entièrement normal

- Si tous les témoins du support intelligent sont de couleur bleue (hormis éventuellement celui de la platine de rue, voir ci-dessus), placer le moniteur dans son logement. Contrôler l'installation dans le cas contraire.

1. Passez les fils dans l'espace prévu à cet effet.
2. Fixez le support intelligent à l'aide de vis et chevilles appropriées à la nature du support (les vis et chevilles fournies conviennent pour des murs en matériau plein).
3. Branchez les borniers de connexion en respectant bien les couleurs.

### 4 - DIAGNOSTIC ET MONTAGE

- Une fois les connexions effectuées, avant de mettre en place le moniteur, vérifier l'état des témoins du support intelligent :

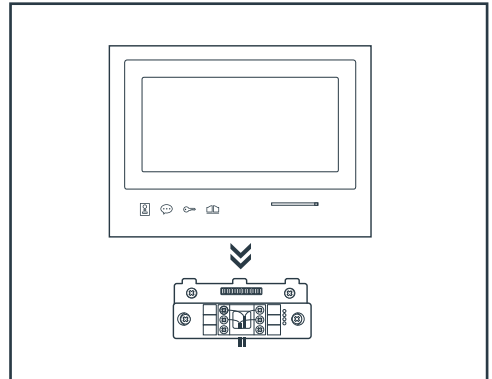

**Attention :** à cette étape, ne pas relier l'alimentation au 230V AC.



### 5. INSTALLATION DE LA PLATINE DE RUE PRINCIPALE OU SUPPLÉMENTAIRE

**Attention :** Le produit ne doit pas être relié à l'alimentation avant la fin du câblage.

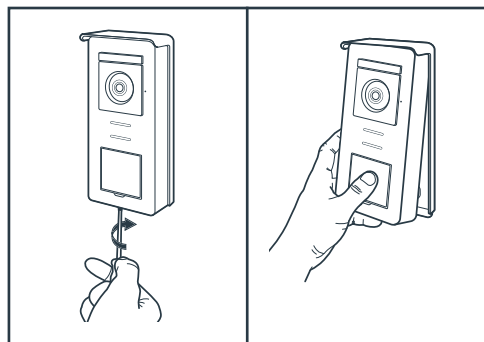

- Dévisser la vis antivol sous la platine de rue.
- Basculer la façade de la platine de rue vers l'avant.

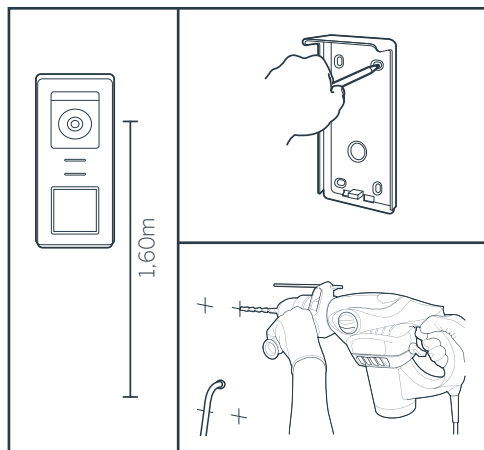

- L'objectif de la platine doit être placé à une hauteur d'environ 1m60 du sol.
- Faire des repères.
- Percer. Utiliser des chevilles adaptées à la nature du support (les vis fournies conviennent pour des murs en matériaux pleins).

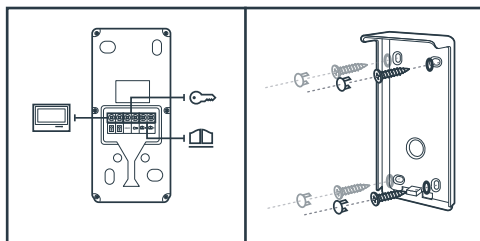

- Raccorder les deux fils provenant du moniteur et si besoin raccorder la gâche électrique et le portail (voir section 1. Câblage).
- Vérifier le bon fonctionnement (appel vidéo...).

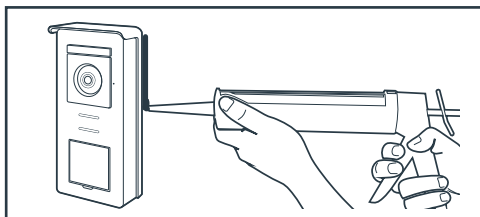

- Mettre un joint silicone\* entre la visière et le mur afin d'éviter le ruissellement de l'eau. \*Ne pas utiliser de silicone à base d'acide acétique (odeur de vinaigre). Il n'est pas conseillé de mettre un joint de silicone en dessous de la platine de rue

## D - UTILISATION

### 1. UTILISATION DU PORTIER VIDÉO ET RÉGLAGES

- Le Thomson Smart Bracket II est contrôlé par touche sensible.

- La fonction des boutons varie en fonction du menu dans lequel vous vous trouvez. Les icônes en bas à gauche de l'écran vous permettent de comprendre leur utilisation.

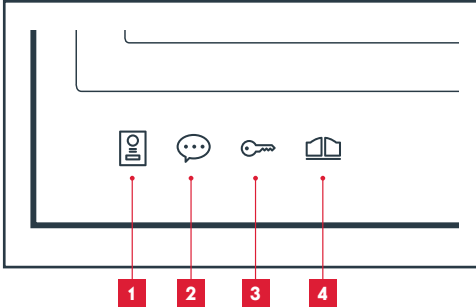

|   |   |
|---|---|
| 1 | Écran éteint: mode espion: visualisation de la caméra de la platine de rue<br>Dans les menus : flèche de navigation                           |
| 2 | Écran éteint : accéder au menu principal<br>Lors d'un appel: répondre à l'appel/<br>terminer l'appel<br>Dans les menus : flèche de navigation |
| 3 | Écran éteint: accéder au menu principal<br>Lors d'un appel : Ouvrir gâche électrique<br>Dans les menus : OK/Sélection                         |
| 4 | Écran éteint: accéder au menu principal<br>Lors d'un appel: Ouvrir contact sec<br>(motorisation de portail)<br>Dans les menus : Retour        |

ATTENTION : en mode espion, le son n'est pas activé. Vous devez appuyer sur la touche pour entamer une discussion.

#### • Menu principal

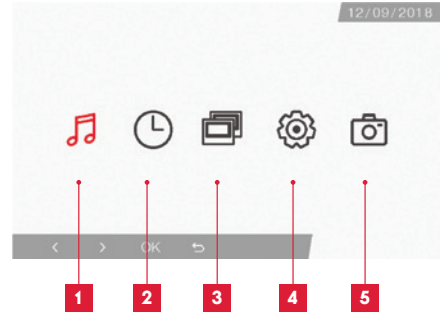

|   |  |
|---|--|
| 1 | Sélection de la sonnerie et réglage des volumes  |
| 2 | Réglages de la date et de l'heure  |
| 3 | Lorsqu'un 2 <sup>nd</sup> moniteur est connecté, sélectionnez cette icône et appuyez sur OK pour l'appeler |
| 4 | Réglage des paramètres de votre visiophone Smart Bracket II  |
| 5 | Gestion et visualisation des photos prises   |

#### • Écran de sélection de la sonnerie et du volume

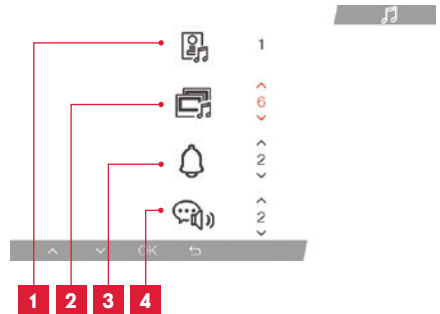

|   |                                       |
|---|---------------------------------------|
| 1 | Choix de la sonnerie (platine de rue) |
| 2 | Réglage du volume d'appel (intercom)  |
| 3 | Réglage du volume de la sonnerie      |
| 4 | Volume de la voix (intercom)          |

- Écran de gestion des date et heure

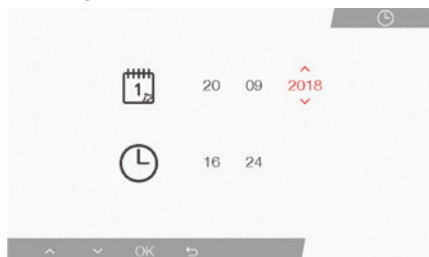

- Écran de gestion des paramètres

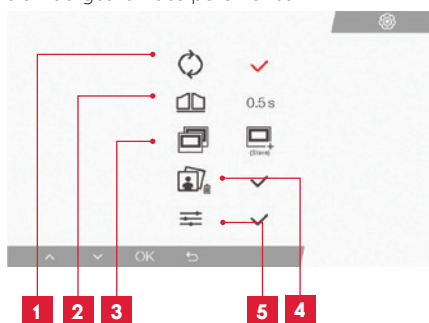

|   |  |
|---|--|
| 1 | Réglages d'usine   |
| 2 | Durée d'activation du contact sec pour la motorisation   |
| 3 | Statut du moniteur (« Master » par défaut), seul le moniteur supplémentaire doit être réglé en « Slave » |
| 4 | Effacer toutes vos photos  |
| 5 | Réglages supplémentaires de contraste, luminosité...   |

## 2. UTILISATION DES BADGES RFID

Les badges RFID permettent d'ouvrir à la fois les gâches électriques et les automatismes de portail. La sélection se fait en fonction de la durée de lecture du badge RFID.

Dans le cas d'une lecture courte, la gâche électrique s'ouvre. Dans le cas d'une lecture longue (3sec), l'automatisme de portail s'ouvre.

## F - FAQ

Si votre problème n'est pas répertorié ci-dessous, vous devez contacter notre service technique.

| Symptômes   | Causes possibles   | Solutions  |
|---|--|--|
| Le support intelligent affiche un défaut (témoin rouge) lorsque l'écran est allumé. | C'est tout à fait normal   | Le diagnostic fourni par le support intelligent est valide uniquement quand l'écran est déconnecté.      |
| Le moniteur ne s'allume jamais  | L'adaptateur n'est pas connecté au réseau électrique/ le moniteur n'est pas correctement inséré dans le support intelligent. | Vérifiez que tous les câbles d'alimentation sont correctement branchés.                                  |
| Absence d'image sur le moniteur (écran bleu ou blanc).                              | La platine de rue et le support intelligent ne sont pas connectés correctement.  | Retirez l'écran du support intelligent et consultez son diagnostic.<br>Contrôlez les branchements.       |
|   | La section des conducteurs utilisés n'est pas adaptée à la distance séparant moniteur et platine de rue                      | Contrôlez la section des câbles en fonction de la distance à l'aide de la présente notice d'utilisation. |
| L'image est brouillée.  | La section des conducteurs utilisés n'est pas adaptée à la distance séparant moniteur et platine de rue.                     | Contrôlez la section des câbles en fonction de la distance à l'aide de la présente notice d'utilisation. |
|   | Les câbles reliant platine de rue et moniteur passent à proximité de câbles d'alimentation secteur en 230V                   | Utilisez si possible une gaine spécifique pour les câbles reliant le moniteur et la platine de rue.      |
|   | L'objectif de la platine de rue est sale ou rayé   | Nettoyez la lentille de la platine de rue avec un chiffon doux.  |
| Bruit de fond lorsque la communication audio est activée.                           | La section des conducteurs utilisés n'est pas adaptée à la distance séparant moniteur et platine de rue.                     | Contrôlez la section des câbles en fonction de la distance à l'aide de la présente notice d'utilisation. |
|   | Les câbles reliant platine de rue et moniteur passent à proximité de câbles d'alimentation secteur en 230V                   | Utilisez si possible une gaine spécifique pour les câbles reliant le moniteur et la platine de rue.      |

|   |  |   |
|---|--|---|
| La commande de portail ne déclenche jamais la motorisation.                         | La section des conducteurs utilisés n'est pas adaptée.                               | Contrôlez la section des câbles à l'aide de la présente notice d'utilisation.   |
|   | La platine de rue et la motorisation de portail ne sont pas connectées correctement. | Contrôlez les connexions et l'entrée à utiliser sur la motorisation de portail à l'aide de la notice d'utilisation de la motorisation de portail. |
| La commande de gâche n'ouvre jamais la porte.                                       | La section des conducteurs utilisés n'est pas adaptée.                               | Contrôlez la section des câbles à l'aide de la présente notice d'utilisation.   |
|   | La platine de rue et la gâche ne sont pas connectées correctement.                   | Contrôlez les connexions entre platine de rue et gâche électrique.  |
|   | Le modèle de gâche électrique utilisé n'est pas adapté.                              | Contrôlez la compatibilité de la gâche avec les spécifications de la présente notice d'utilisation.   |
| Lors de la communication avec un visiteur le son du moniteur est faible ou déformé. | Le microphone de la platine de rue est obstrué.                                      | Vérifiez que le microphone de la platine de rue est propre (saleté, insecte...)   |
| Lors d'un appel il n'y a pas de son ou le fonctionnement du produit est aléatoire   | Le ou les moniteurs ne sont pas dans le bon mode "Maître" ou "Esclave"               | Vérifiez que le moniteur est dans la bonne configuration en accédant au menu de gestion des paramètres  |

## G - INFORMATIONS TECHNIQUES ET LÉGALES

### 1 - CARACTÉRISTIQUES GÉNÉRALES

| Moniteur et support intelligent              |                             |                                    |
|--|-----------------------------|------------------------------------|
| Carillons                                    | Nombre                      | 6 sonneries au choix (85dB)        |
| Ecran  | Taille                      | Diagonale 7 pouces (17.78cm), 16/9 |
|  | Résolution                  | 800 x 480                          |
| Capacité mémoire d'images                    | 100 photos                  |                                    |
| Tension d'alimentation                       | 15V/1A                      |                                    |
| Consommation                                 | 400mA                       |                                    |
| Température et taux d'humidité d'utilisation | -10°C à 50°C, 85%RH maximum |                                    |
| Dimension                                    | 205(l)x157(h)x18(p) (mm)    |                                    |

| Platine de rue                               |                             |  |
|--|-----------------------------|--|
| Type de capteur                              | ¼" CMOS                     |  |
| Angle de vision                              | 105°                        |  |
| Température et taux d'humidité d'utilisation | -10°C à 50°C, 85%RH maximum |  |
| Dimension                                    | 164(h)x78(l)x39(p) (mm)     |  |
| Indice de protection                         | IP44                        |  |

## G - INFORMATIONS TECHNIQUES ET LÉGALES

### 2 - GARANTIE

- Ce produit est garanti 3 ans, pièces et main d'œuvre, à compter de la date d'achat. Il est impératif de garder une preuve d'achat durant toute cette période de garantie.
- La garantie ne couvre pas les dommages causés par négligence, par chocs et accidents.
- Aucun des éléments de ce produit ne doit être ouvert ou réparé par des personnes étrangères à la société SmartHome France.
- Toute intervention sur l'appareil annulera la garantie.

### 3 - ASSISTANCE ET CONSEILS

- Malgré tout le soin que nous avons porté à la conception de nos produits et à la réalisation de cette notice, si vous rencontrez des difficultés lors de l'installation de votre produit ou des questions, il est fortement conseillé de contacter nos spécialistes qui sont à votre disposition pour vous conseiller.
- En cas de problème de fonctionnement pendant l'installation ou après quelques jours d'utilisation, il est impératif de nous contacter avant votre installation afin que l'un de nos techniciens diagnostique l'origine du problème car celui-ci provient certainement d'un réglage non adapté ou d'une installation non conforme. Si le problème vient du produit, le technicien vous donnera un numéro de dossier pour un retour en magasin. Sans ce numéro de dossier le magasin sera en droit de refuser l'échange de votre produit.

Contactez les techniciens de notre service après vente au :

**0 892 701 369**

Service 0,35 € / min  
+ prix appel

**Du lundi au vendredi de 9H à 12H et de 14H à 18H.**

### 4 - RETOUR PRODUIT - SAV

Malgré le soin apporté à la conception et fabrication de votre produit, si ce dernier nécessite un retour en service après-vente dans nos locaux, il est possible de consulter l'avancement des interventions sur notre site Internet à l'adresse suivante : <http://sav.smart-home-france.com>

Avidsen s'engage à disposer d'un stock de pièces détachées sur ce produit pendant la période de garantie contractuelle.

### 5 - DÉCLARATION DE CONFORMITÉ CE

A la directive RED (2014/53/EU)

SmartHome France déclare que l'équipement désigné ci-dessous :

Interphone vidéo couleur SmartBracket II 512263  
Est conforme à la directive RED et que sa conformité a été évaluée selon les normes applicables en vigueur:

EN 301 489-1 V2.2.0

EN 301 489-3 V2.1.1

EN 300 330-1 V2.1.1

EN 300 328 V2.1.1

EN 62479 : 2010

EN 62368 -1 : 2014 +A11 : 2017

À Tours  
08/11/18

Alexandre Chaverot,  
président



**THOMSON** est une marque de **TECHNICOLOR S.A.** utilisée sous licence par :

SmartHome France  
19 avenue Marcel Dassault - 37200 Tours - France



512263

EN

## Colour video intercom Smart Bracket II



2 wires



Easy  
Install



Smart  
RFID



100°



100  
photos



7"



Polarity  
protect



**3** years  
guarantee

Figure 1

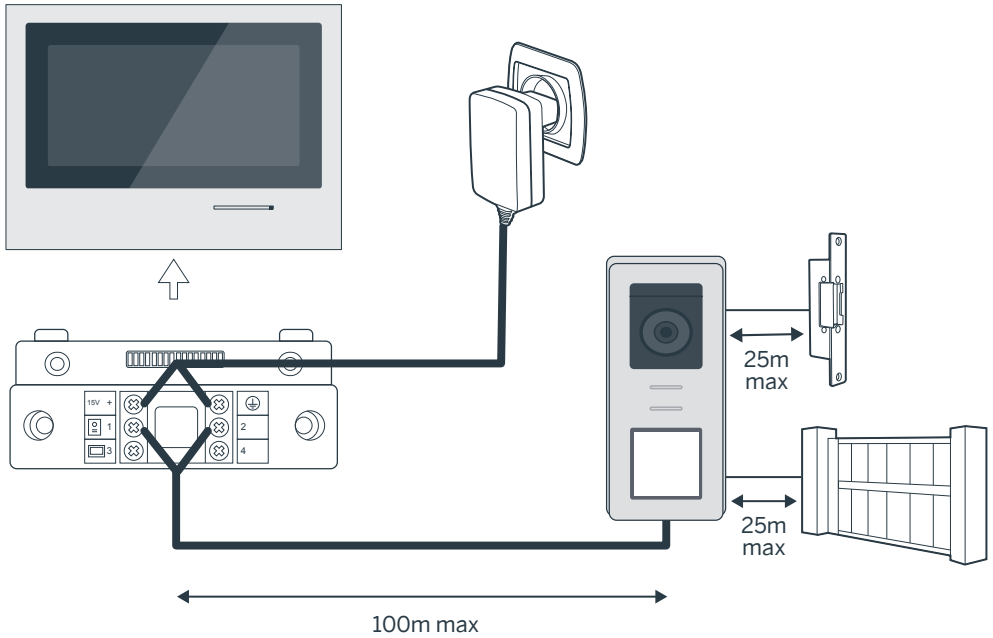

**Connection from the intercom panel to the monitor**

| Cable length | Section to use      |
|--------------|---------------------|
| 5 to 50 m    | 0.75mm <sup>2</sup> |
| 50 to 100m   | 1.5mm <sup>2</sup>  |

**Connecting of the dry contact (gate automation) or electric strike plate to the intercom panel**

| Cable length | Section to use      |
|--------------|---------------------|
| 0 to 25m     | 0.75mm <sup>2</sup> |

Figure 2

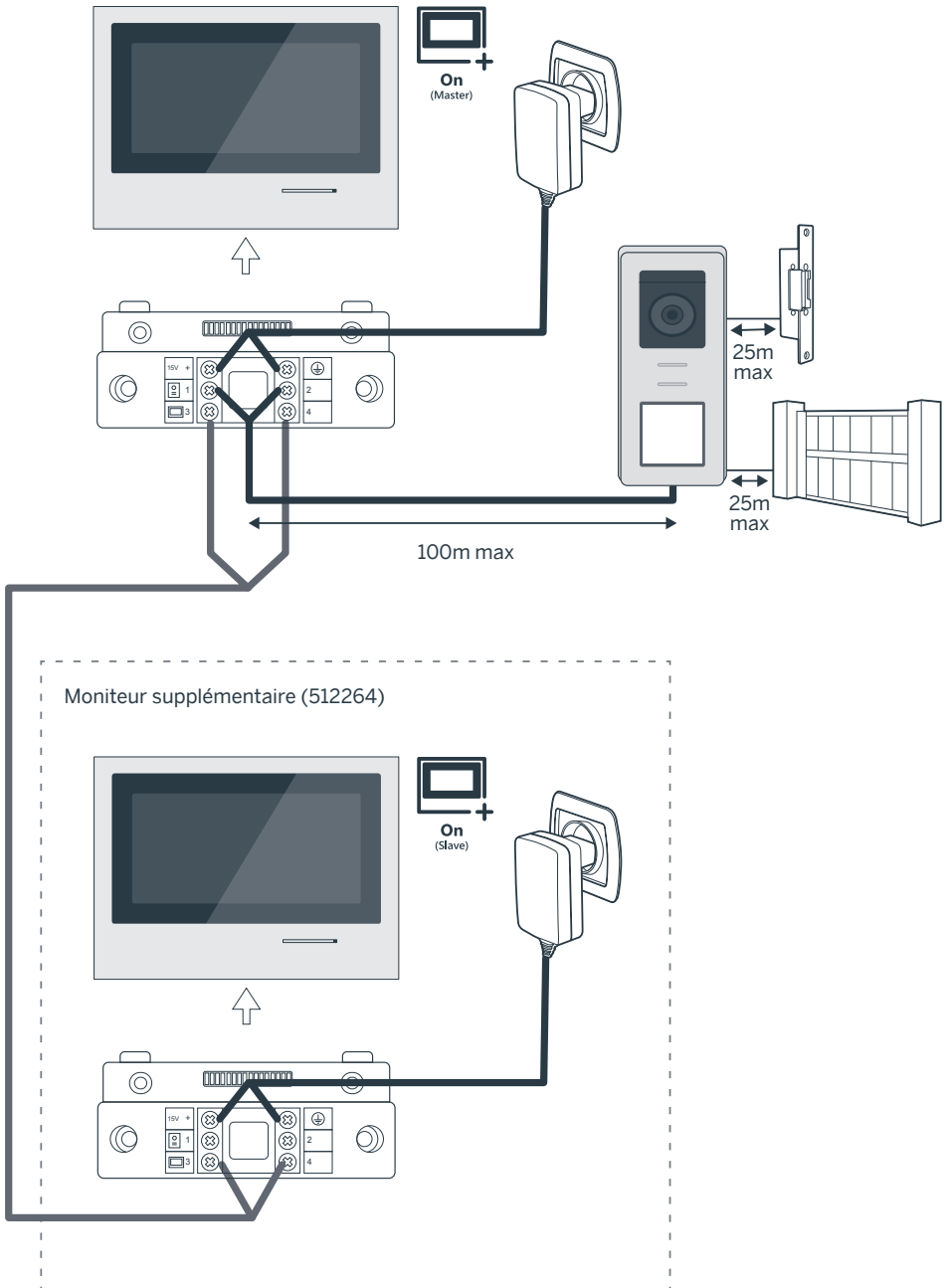

# CONTENTS

## ***A - SAFETY INSTRUCTIONS*** ***07***

---

|                              |    |
|------------------------------|----|
| 1 - OPERATING PRECAUTIONS    | 07 |
| 2 - MAINTENANCE AND CLEANING | 07 |
| 3 - RECYCLING 07             |    |

## ***B- PRODUCT DESCRIPTION*** ***08***

---

|                    |    |
|--------------------|----|
| 1 - KIT CONTENTS   | 08 |
| 2 - GENERAL INFO   | 08 |
| 3 - MONITOR 08     |    |
| 4 - INTERCOM PANEL | 09 |
| 5 - WALL BRACKET   | 09 |
| 6 - MAINS ADAPTOR  | 09 |

## ***C - INSTALLATION*** ***10***

---

|  |    |
|--|----|
| 1 - WIRING   | 10 |
| 1.1 - Connecting the videophone (monitor, intercom panel and camera) | 10 |
| 1.2 - Connecting a gate motor  | 10 |
| 1.3 - Connecting an electric strike plate or lock                    | 10 |
| 2 - CONFIGURATION OF THE INTERCOM PANEL                              | 10 |
| 2.1 - Setting the volume of the intercom panel                       | 10 |
| 2.2 - Configuration of the RFID function                             | 10 |
| 3 - INSTALLING THE SMART BRACKET                                     | 11 |
| 4 - DIAGNOSTICS AND INSTALLATION                                     | 12 |
| 5 - INSTALLATION OF THE MAIN OR ADDITIONAL INTERCOM PANEL            | 13 |

***D - USING THE PRODUCT*** **14**

---

1 - USE OF THE VIDEO INTERCOM AND SETTINGS 14

***E - FAQ*** **16**

---

***F - TECHNICAL AND LEGAL INFORMATION*** **18**

---

1 - GENERAL CHARACTERISTICS 18

2 - WARRANTY 19

3 - HELP AND ADVICE 19

4 - PRODUCT RETURNS/AFTER-SALES SERVICE 19

5 - DECLARATION OF EC COMPLIANCE 19



## A - SAFETY INSTRUCTIONS

### 1 - INTRODUCTION

This video intercom system pairs two modules: a receiver-monitor and an easy-to-install and use intercom panel.

Key features:

- Colour video reception: when a visitor touches the intercom panel call button, the panel immediately transmits the image to the screen and a chime indicates the visitor's presence.
- Short-circuit protection
- Reverse polarity protection
- Automatic exposure correction: the video camera automatically adjusts its exposure to match the ambient light conditions.
- The LEDs integrated in the intercom panel allow visitors to be identified without the need for additional lighting.
- Opening the door and a control system: by pressing buttons on the monitor, you can control an electric lock and a dry contact for an automatic control system (not included).
- Opening of the gate or the electric strike plate depends on the time it takes to read the RFID badge.

**IMPORTANT:** This notice should be read carefully prior to installation. In the case of any problems, our Hotline technicians are at your service to provide you with any information you may need.

**WARNING:** any connection error may cause damage to the device and void the warranty.

### 2 - MAINTENANCE AND CLEANING

Before installing your intercom, it is important to check the following points:

- Do not install in cases of extreme humidity, temperatures, corrosion risk or dust.
- Do not expose to direct sunlight, rain, or high humidity.
- Do not plug the device into a multi-socket plug adaptor or extension cord.
- Be careful not to lose the administrator badge (red colour) or your product will be locked and the warranty voided. Keep it in a safe place.

- Do not install near other electronic devices such as computers, televisions or video recorders.
- Do not install near acidic chemicals, ammonia or sources of toxic gases.
- Do not clean with abrasive or corrosive products. Use a damp cloth with soapy water.
- Unplug the device if it is not being used for an extended period of time.
- Do not plug the device into national telecommunications installations.
- The cable between the monitor and intercom panel must not be extended. Avoid junctions (insulating screw joints, soldered joints, etc.)

### 3 - RECYCLING



This logo indicates that devices which are no longer in use must not be disposed of as household waste.

They are likely to contain hazardous substances that are dangerous to both health and the environment.





Return the equipment to your local distributor or use the recycling collection service provided by your local council.

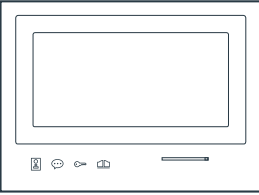

Pour en savoir plus :  
[www.quefairedemesdechets.fr](http://www.quefairedemesdechets.fr)

## B - PRODUCT DESCRIPTION

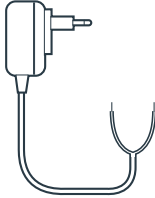
### 1 - CONTENTS OF THE KIT

|  |   |   |   |   |
|--|---|---|---|---|
| <b>1</b> x1  | <b>2</b> x1   | <b>3</b> x1   | <b>4</b> x1   | <b>5</b> x5   |
|  |  |  |  |           |
| <b>1</b> 7" monitor  | <b>2</b> "Smart" wall bracket   | <b>3</b> Intercom panel and protective shield                                     | <b>4</b> Plug-in power supply   | <b>5</b> 5 RFID badges: 2 users (grey), 1 admin (yellow), 1 badge - (red), 1 badge + (blue) |

### 2 - GENERAL INFORMATION

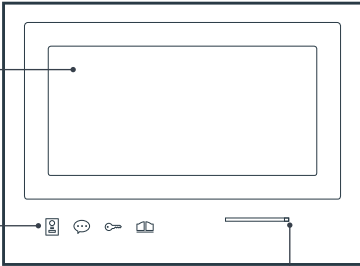
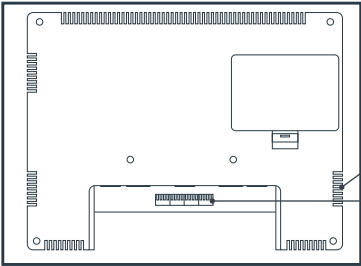
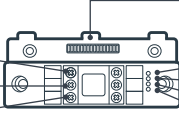

This videophone is composed of an interior response station with touch-sensitive buttons and an exterior panel with an intercom and camera, allowing the person inside to see and communicate with the visitor outside who rings the doorbell. The system is easy to install, with only two wires needed for all functions: the doorbell, the video feed, the intercom, and the strike plate and automated opening controls. For effective usage, please carefully read this instruction manual.

### 3 - MONITOR

|                                  |  |   |   |
|----------------------------------|--|---|---|
| <b>1</b>                         |  | <b>4</b>  |   |
| <b>2</b>                         |  | <b>5</b>  |   |
| <b>3</b>                         |  | <b>6</b>  |  |
| <b>4</b>                         |  | <b>7</b>  |   |
| <b>5</b>                         |  | <b>8</b>  |   |
| <b>6</b>                         |  | <b>9</b>  |   |
| <b>7</b>                         |  | <b>10</b>                                       |   |
| <b>8</b>                         |  | <b>11</b>                                       |   |
| <b>9</b>                         |  | <b>12</b>                                       |   |
| <b>1</b> 7" LCD screen           |  | <b>5</b> Connector                              |   |
| <b>2</b> Touch-sensitive buttons |  | <b>6</b> Red: Connecting to power supply        |   |
| <b>3</b> Microphone              |  | <b>7</b> Green: Connecting to intercom panel    |   |
| <b>4</b> Loudspeaker             |  | <b>8</b> Blue: Connecting to additional monitor |   |



## B - PRODUCT DESCRIPTION

|           |   |
|-----------|---|
| <b>9</b>  | Indicator light for connecting an additional monitor <input checked="" type="checkbox"/> :<br>Red = Connection error<br>Blue = Connection OK or monitor not present                   |
| <b>10</b> | Power supply indicator light  :<br>Red = Connection error<br>Blue = Power supply connected correctly |
| <b>11</b> | Intercom panel connection indicator light  :<br>Red = Reverse polarity<br>Blue = Wiring OK           |

|           |  |
|-----------|--|
| <b>12</b> | Intercom panel connection indicator light <input type="checkbox"/> :<br>Red = intercom panel not connected (wire unplugged or cut)*<br>Blue = connection OK<br>* This is completely normal if the monitor is used as an additional monitor on an existing installation and no intercom panel is directly connected to it |
|-----------|--|

### 4 - INTERCOM PANEL

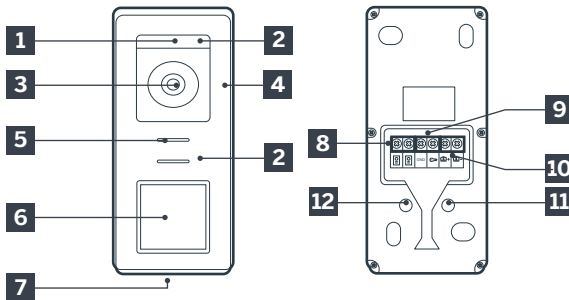

#### Notes:

- When the call button is pressed, the monitor rings inside and the video switches on.
- To change the name plate label, remove the plastic protective cover on the front by sliding a small flat screwdriver into the notch provided for this purpose.

|          |  |           |  |
|----------|--|-----------|--|
| <b>1</b> | Twilight sensor                              | <b>8</b>  | Connecting of the monitor                                    |
| <b>2</b> | White LEDs (night vision)                    | <b>9</b>  | Connecting of the electric strike plate                      |
| <b>3</b> | Camera lens                                  | <b>10</b> | Connecting of the dry contact (gate automation)              |
| <b>4</b> | Microphone                                   | <b>11</b> | Loudspeaker volume setting (located under the rubber button) |
| <b>5</b> | Loudspeaker                                  | <b>12</b> | RFID reset button (under the rubber plug)                    |
| <b>6</b> | Backlit call button and RFID badge scan area |           |  |
| <b>7</b> | Tamper-resistant retaining screw             |           |  |

### 5 - WALL BRACKET

The monitor is designed to be fixed to the wall. A wall bracket and the necessary fasteners are included.

### 6 - MAINS ADAPTER

A 230 Vac 50 Hz/15 Vdc 1A mains adapter for powering the monitor is included in the kit. Do not use other power supplies as they could cause irreparable damage to the device and invalidate the warranty. Do not cut or extend the wire of the mains adapter or the warranty will be void. The 15V wire of the adapter is indicated by the presence of a red + 15V label. The ground wire of the adapter is indicated by the presence of a black ENL label.

## C - INSTALLATION

### Tips and important notes:

- In order to make the most of your intercom panel, we advise you to configure it (loudspeaker volume) before it is installed in its final location. To do this, you will need to connect it on a table, to ensure that the settings have been configured correctly.
- If you test your product before installing it, please do not do this with the intercom panel and the monitor in the same room, to avoid the emission of a high-pitched sound (Larsen effect).
- Do not expose the camera directly to the sun or facing a reflective surface.
- Tip: it is recommended for the wires to be covered by a sheath to protect them from bumps and the weather.

### 1. WIRING

To avoid the risks of interference and malfunction, do not pass the wire for your videophone through the same sheath as that housing the electrical wires (230V - 50Hz). Each cable connecting the monitor and the intercom panel must be a single part. Avoid joints (insulating screw joints, soldered joints, etc.)

Note: Do not under any circumstances double wires to increase the wire size.

#### 1.1. Connecting the videophone (screen, intercom panel and camera, see fig. 1, fig. 2)

- Ensure proper connection of the wires, following one of the wiring diagrams depending on the desired configuration.
- Take careful note of the label affixed to the front of the smart device and at the back of the intercom panel.
- Depending on the selected configuration, configure your monitor as a "Master" or "Slave". You can adjust this setting through the settings management menu of your monitor.

#### 1.2. Wiring gate automation

- The intercom panel provides a dry-contact connection, without an electric current, to be connected to the control button for your automated gate.
- Connect it directly to the terminals identified on

the description of the intercom panel (Section 4 - Intercom panel) at the back of the board (no polarity to follow).

- The opening function can only be used if the respective intercom panel video is displayed.

### 1.3. Connecting an electric strike plate or lock

Important: The electric strike plate or lock that you install must be equipped with a mechanical memory. The power supply to the lock must not exceed 12V/1.1A.

- Connect it directly to the terminals identified on the description of the intercom panel (Section 4 - Intercom panel) at the back of the board (no polarity to follow).
- The opening function from the monitor can only be used if the respective intercom panel video is displayed.

## 2. CONFIGURATION OF THE INTERCOM PANEL (SEE FIG. 1, FIG. 2)

### 2.1. Intercom volume setting:

Setting the volume of the intercom and conversation volume can be done from the settings interface on the video intercom screen. More details are available in Section D - Use.

### 2.2. Configuration of the RFID function:

The RFID function enables opening to be managed using badges from the intercom panel, even when the screen is switched off.

#### 2.2.1 Programming (or resetting) of administrator badges:

The first time these are activated, it is imperative for the badges to be configured in the following order:

1. Press the reset button at the back of the intercom panel for 5 seconds, the intercom panel emits 6 short beeps.
2. Swipe the administrator badge (yellow), a short beep confirms that it has been programmed.
3. Swipe the + badge (blue), a short beep confirms that it has been programmed.

4. Swipe the - badge (red), a long beep confirms the end of the programming of administration badges.

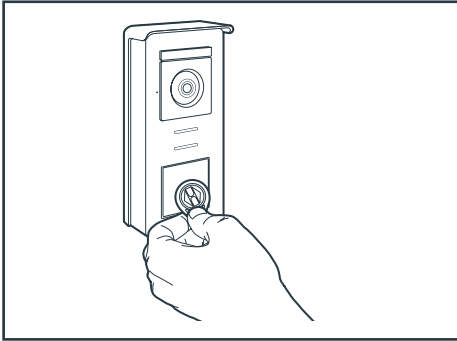

### 2.2.2 Adding one or more user badges:

1. Swipe the badge - (blue), 4 long beeps confirm activation of programming mode.
2. Swipe all user badges (grey) to be activated, a short beep confirms, for each badge presented, that it has been programmed.
3. Once all the badges have been programmed, wait for 10 seconds. A long beep indicates the end of the programming process.

### 2.2.3 Deleting one or more user badges:

1. Swipe the - badge (red), 4 long beeps confirm activation of programming mode.
2. Swipe all user badges (grey) to be deactivated, a short beep confirms, for each badge presented, that it has been cleared of any programming.
3. Once all the badges have been cleared of any programming, wait for 10 seconds. A long beep indicates the end of the programming process.

### 2.2.4 Deleting all user badges:

1. Swipe the administrator badge (yellow), 4 short beeps indicate activation of administration mode.
2. Swipe 1 user badge (grey) that has been pre-added to the system, a short beep indicates that all the user badges have been cleared of any programming.

### 2.2.5 Use of badges:

To open the electric strike plate, quickly swipe your pre-programmed user badge (grey) over the RFID scan area. A short beep indicates the opening of the electric strike plate.

To initiate the gate motor, hold the badge in front of the RFID scanning area for 3 seconds. Two short beeps indicate that the gate is opening.

### 2.2.6 Replacing a badge

RFID badges do not have predefined functions. It is the programming step that sets the badge's function. Badge colours simply enable users to recognise their function. If a badge is lost, it can be replaced by any other badge by repeating the programming step.

## 3 - INSTALLING THE INTELLIGENT BRACKET

- The smart stand is magnetically attached to the back of the monitor. To gain access, please slide the support down.
- Position the bracket in the chosen location and check that it is in the optimum position for connecting the cables.
- If the cables do not emerge directly from the wall, break off the bottom plastic part.

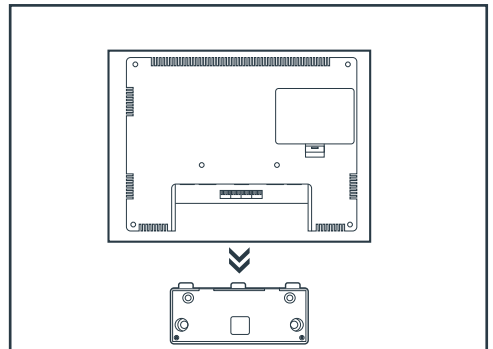

## C - INSTALLATION

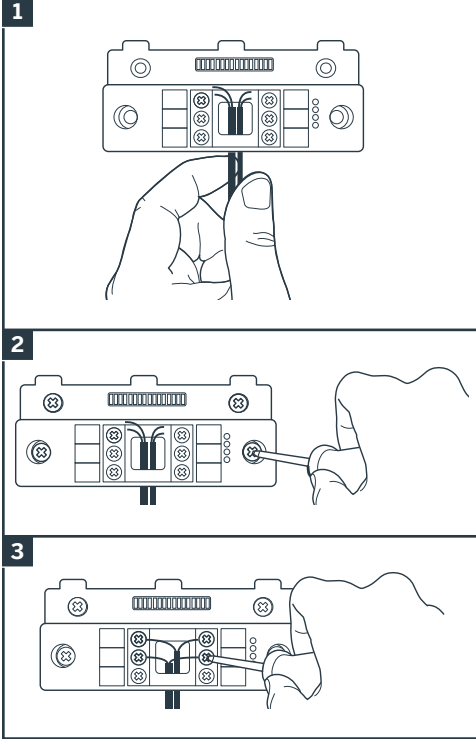

|  |
|--|
| Indicator light for connecting an additional monitor <input checked="" type="checkbox"/>   |
| Red = Connection error<br>Blue = Connection OK or monitor not present  |
| Power supply indicator light :<br>Red = Connection error<br>Blue = Power supply correctly connected  |
| Intercom panel connection indicator light :<br>Red = Reverse polarity<br>Blue = Wiring OK  |
| Intercom panel connection indicator light <input checked="" type="checkbox"/> :<br>Red = intercom panel not connected (wire unplugged or cut)*<br>Blue = connection OK |
| * This is completely normal if the monitor is used as an additional monitor on an existing installation and no intercom panel is directly connected to it              |

1. Feed the wires into the space provided for this purpose.
2. Mount the smart bracket using suitable screws and wall plugs for the type of bracket (the screws and wall plugs provided are suitable for solid walls).
3. Connect the connection terminals, ensuring you follow the colour coding accurately.

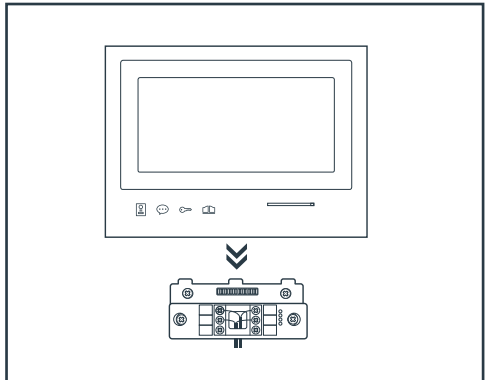

### 4 -DIAGNOSTICS AND INSTALLATION

- Once the wiring has been completed and before installing the monitor, check the smart bracket status:

**Warning:** for this step, do not connect the 230V AC power supply.

**5. INSTALLATION OF THE MAIN OR ADDITIONAL INTERCOM PANEL**

**Note:** The product must not be connected to the power supply before the wiring has been completed.

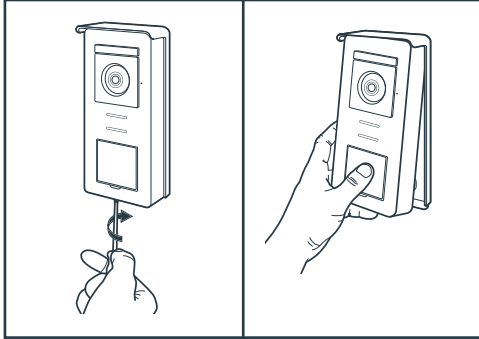

- Remove the tamper-resistant screw under the intercom panel.
- Tilt the intercom panel forwards.

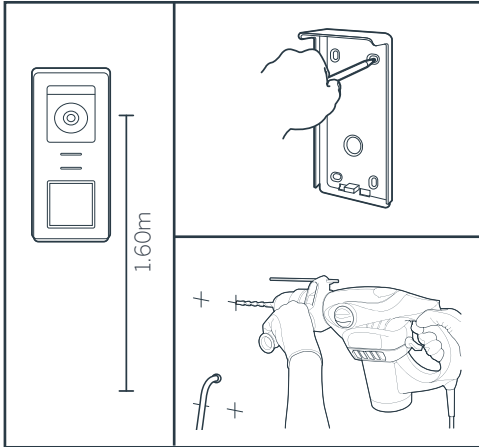

- The lens of the intercom panel must be placed at a height around 1.60m.
- Make guiding marks.
- Drill. Use wall plugs suitable for the nature of the material (the wall plugs provided are suitable for solid walls).

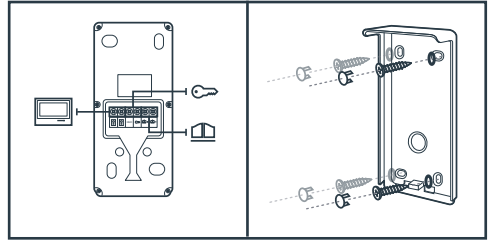

- Connect the two wires from the monitor and if necessary, connect the electric strike plate and the gate (see Section 1. Wiring).
- Check proper functioning (video call, etc.).

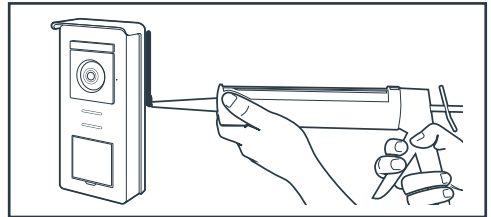

- Place a silicone\* seal between the shield and the wall to avoid the infiltration of water. \* Do not use an acetic acid-based silicone (smells like vinegar). It is not recommended to run a silicone seal under the intercom panel

## D - USING THE PRODUCT

### 1. USE OF THE GATE VIDEO AND SETTINGS

- The Thomson Smart Bracket II is controlled through touch-sensitive keys.
- The button functions vary depending on the menu accessed. The icons at the bottom left hand side of the screen help to guide you as to their use.

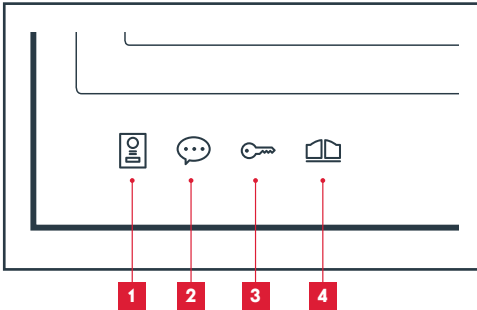

|          |   |
|----------|---|
| <b>1</b> | Monitor switched off: Spy mode: view intercom panel camera<br>In the menus: navigation arrow                                |
| <b>2</b> | Monitor switched off: access the main menu<br>During a call: answer the call/end the call<br>In the menus: navigation arrow |
| <b>3</b> | Monitor switched off: access the main menu<br>During a call: Open electric strike plate<br>In the menus: OK/Selection       |
| <b>4</b> | Monitor switched off: access the main menu<br>During a call: Open dry contact (gate motor)<br>In the menus: Back            |

**WARNING:** in Spy mode, the sound is not activated. You need to press on the  key to start a discussion.

### • Main menu

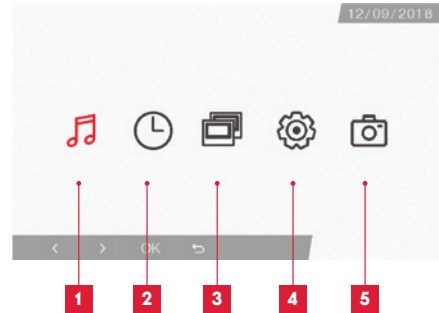

|          |   |
|----------|---|
| <b>1</b> | Doorbell melody selection and volume settings                                   |
| <b>2</b> | Setting the date and time   |
| <b>3</b> | When a second monitor is connected, select this icon and press on OK to call it |
| <b>4</b> | Adjusting the settings of your Smart Bracket II videophone                      |
| <b>5</b> | Management and viewing of photos captured                                       |

### • Screen for doorbell melody and volume selection

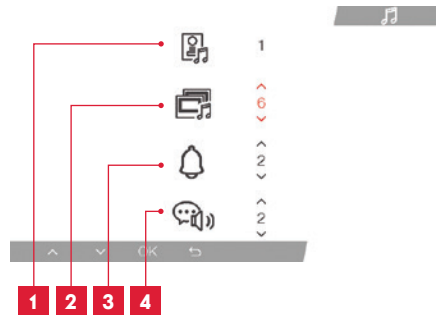

|          |  |
|----------|--|
| <b>1</b> | Doorbell melody selection (intercom panel) |
| <b>2</b> | Call volume setting (intercom)             |
| <b>3</b> | Doorbell volume setting                    |
| <b>4</b> | Voice volume (intercom)                    |

- Screen for managing date and time

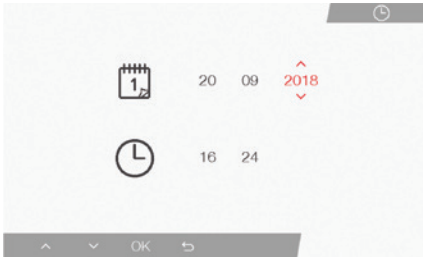

- Screen for managing settings

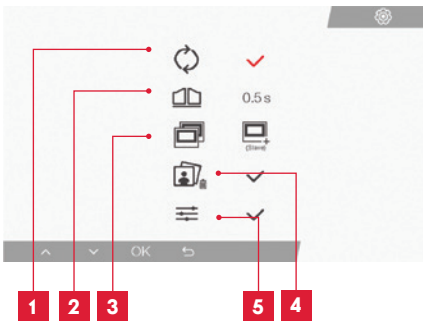

|          |  |
|----------|--|
| <b>1</b> | Factory settings   |
| <b>2</b> | Duration of dry contact activation for the motor   |
| <b>3</b> | Monitor status ("Master" by default), only the additional monitor must be set to "Slave" |
| <b>4</b> | Erase all photos   |
| <b>5</b> | Additional settings for contrast, light settings, etc.                                   |

## 2. USE OF RFID BADGES

The RFID badges enable both the electric strike plates and the door controls to open. The function is selected according to how long the RFID badge is held under the scanner.

If scanned briefly, the electric strike plate opens. If held for a longer period (3 secs), the door control opens

**F - FAQ**

If your problem is not covered below, please contact our technical support department.

| Symptoms  | Possible causes   | Solutions  |
|---|---|--|
| The intelligent bracket is showing an error (red light) when the screen is lit. | This is completely normal.  | The diagnostics run by the intelligent bracket should be relied on only when the screen is disconnected. |
| The monitor will not switch on.   | The adapter is not connected to the mains/the monitor is not inserted correctly into the intelligent bracket. | Check that all power supply cables are correctly connected.  |
| No image on screen (black or blue screen).                                      | The intercom panel and the intelligent bracket are not connected correctly.                                   | Remove the screen of the intelligent bracket and run diagnostics.<br>Check the connections.              |
|   | The cable section used is not suitable for the distance between the monitor and the intercom panel.           | Check the distance covered by the cable section with the help of this operating manual.                  |
| The image is blurred.   | The cable section used is not suitable for the distance between the monitor and the intercom panel.           | Check the distance covered by the cable section with the help of this operating manual.                  |
|   | The cables that connect the intercom panel to the monitor are too close to 230V mains power cables.           | If possible, use a separate duct for the cables that connect the monitor to the intercom panel.          |
|   | The intercom panel lens is dirty or scratched   | Clean the lens of the intercom panel with a soft cloth.  |
| Background noise when talking.  | The cable section used is not suitable for the distance between the monitor and the intercom panel.           | Check the distance covered by the cable section with the help of this operating manual.                  |
|   | The cables that connect the intercom panel to the monitor are too close to 230V mains power cables.           | If possible, use a separate duct for the cables that connect the monitor to the intercom panel.          |



|  |  |   |
|--|--|---|
| <i>The gate control does not release the automated door.</i>         | The cable section used is not suitable.                                | Check the cable section with the help of this operating manual.   |
|  | The intercom panel and the automated gate are not connected correctly. | Check the connections and input used for the automated gate with the help of the operating manual for the automated gate. |
| The electric strike plate does not open the door.                    | The cable section used is not suitable.                                | Check the cable section with the help of this operating manual.   |
|  | The intercom panel and the strike plate are not connected correctly.   | Check the connections between the intercom panel and the electric strike plate.   |
|  | The style of electric strike plate used is not suitable.               | Check that the strike plate is compatible with the specifications included in this manual.                                |
| When speaking with a visitor, the monitor sound is low or distorted. | The intercom panel microphone is obstructed.                           | Check that the intercom panel microphone is clean (dirtiness, insects, etc.)  |
| During a call, there is no sound or the product functions randomly   | The monitor(s) is/are not in the correct "Master" or "Slave" mode      | Check that the monitor is correctly configured by accessing the settings management menu                                  |

## G - TECHNICAL AND LEGAL INFORMATION

### 1 - GENERAL CHARACTERISTICS

| Monitor and smart bracket               |                               |   |
|---|-------------------------------|---|
| Doorbells                               | Number                        | 6 doorbell melodies to choose from (85dB) |
| Screen                                  | Size                          | 7 inches diagonally (17.78cm), 16/9       |
|   | Resolution                    | 800 x 480                                 |
| Picture memory capacity                 | 100 photos                    |   |
| Supply voltage                          | 15V/1A                        |   |
| Consumption                             | 400mA                         |   |
| Temperature and humidity levels for use | -10°C to 50°C, 85% RH maximum |   |
| Dimensions                              | 205(l)x157(h)x18(p) (mm)      |   |

| Intercom panel                          |                               |  |
|---|-------------------------------|--|
| Sensor type                             | ¼" CMOS                       |  |
| Viewing angle                           | 105°                          |  |
| Temperature and humidity levels for use | -10°C to 50°C, 85% RH maximum |  |
| Dimensions                              | 164(h)x78(l)x39(p) (mm)       |  |
| Protection rating                       | IP44                          |  |

## G - TECHNICAL AND LEGAL INFORMATION

### 2 - WARRANTY

- This product is guaranteed for parts and labour for 3 years from the date of purchase. Proof of purchase must be retained for the duration of the warranty period.
- The warranty does not cover damage caused by negligence, knocks or accidents.
- None of the parts of this product may be opened or repaired by any persons not employed by Smarhome France.
- The warranty will be void if the device is tampered with.

### 3 - HELP AND SUGGESTIONS

- If, in spite of the care we have taken in designing our products and drafting these instructions, you do encounter difficulties when installing your product or you have any questions, we recommend you contact one of our specialists who will be glad to help.
- If you encounter operating problems during the installation or a few days afterwards, it is essential that you are in front of your installation when contacting us, so that one of our technicians can diagnose the source of the problem, as it will probably be the result of a setting that is incorrect or an installation that is not to specification. If the problem is caused by the product itself, the technician will give you an RMA number so that you can return the unit to the shop. Without this RMA number, the shop may refuse to exchange your product.

Contact our customer service technicians on:

**0 892 701 369** Service 0,35 € / min  
+ prix appel

**Monday to Friday, 9AM to 12PM and 2PM to 6PM CET.**

### 4 - PRODUCT RETURNS - AFTER SALES SERVICE

If, despite the care we have taken in designing

and manufacturing your product, it needs to be returned to our customer service centre, you can check the progress of the work on our website at the following address: <http://sav.smart-home-france.com>

Avidsen undertakes to keep a stock of spare parts for this product throughout the contractual warranty period.

### 5 - EC DECLARATION OF CONFORMITY

With the RED 2014/53/UE directive

Smarhome France hereby declares that the equipment designated below:

Smart Bracket II colour video intercom 512263  
Complies with the RED directive and its conformity has been assessed pursuant to the applicable standards in force:  
EN 301 489-1 V2.2.0  
EN 301 489-3 V2.1.1  
EN 300 330-1 V2.1.1  
EN 300 328 V2.1.1  
EN 62479: 2010  
EN 62368 -1: 2014 +A11: 2017

IN Tours

Alexandre Chaverot,

08/11/18

CEO



**THOMSON** is a **TECHNICOLOR S.A.** brand used under licence by:

SmartHome France  
19 avenue Marcel Dassault - 37200 Tours - France

512263

NL

## Intercom met kleuren video Smart Bracket II



2 wires



Easy  
Install



Smart  
RFID



100°



100  
photos



7"



Polarity  
protect



**3** years  
guarantee

Figuur 1

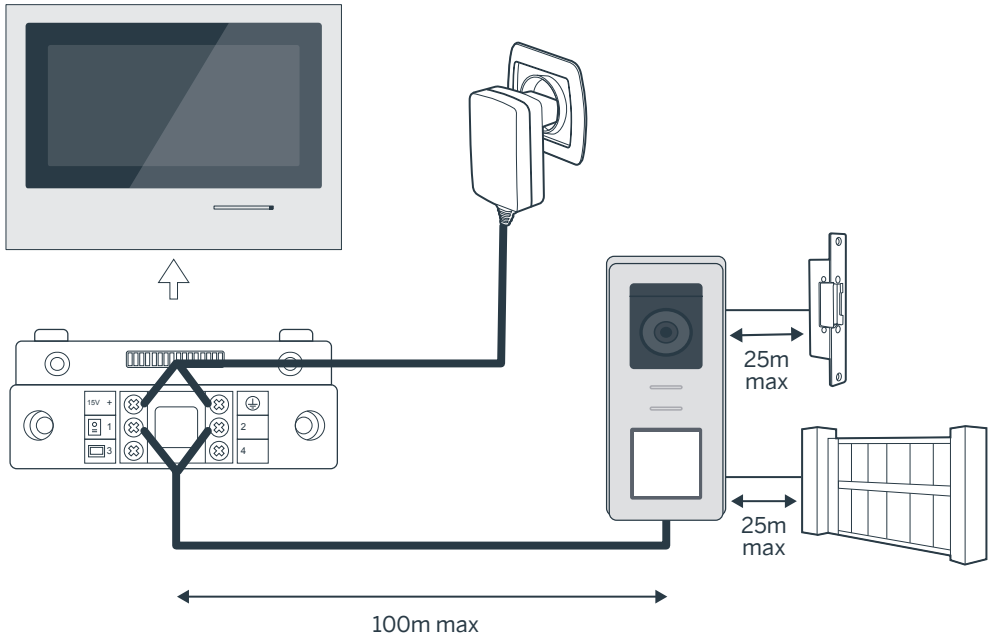

### Aansluiting van de straatunit

| Lengte van de kabel | Te gebruiken doorsnede |
|---------------------|------------------------|
| Van 5 tot 50m       | 0.75mm <sup>2</sup>    |
| Van 50 tot 100m     | 1.5mm <sup>2</sup>     |

### Aansluiting van het voltvrij contact (automatische poort) of elektrische slotplaat) op de straatunit

| Lengte van de kabel | Te gebruiken doorsnede |
|---------------------|------------------------|
| Van 0 tot 25m       | 0.75mm <sup>2</sup>    |

Figuur 2

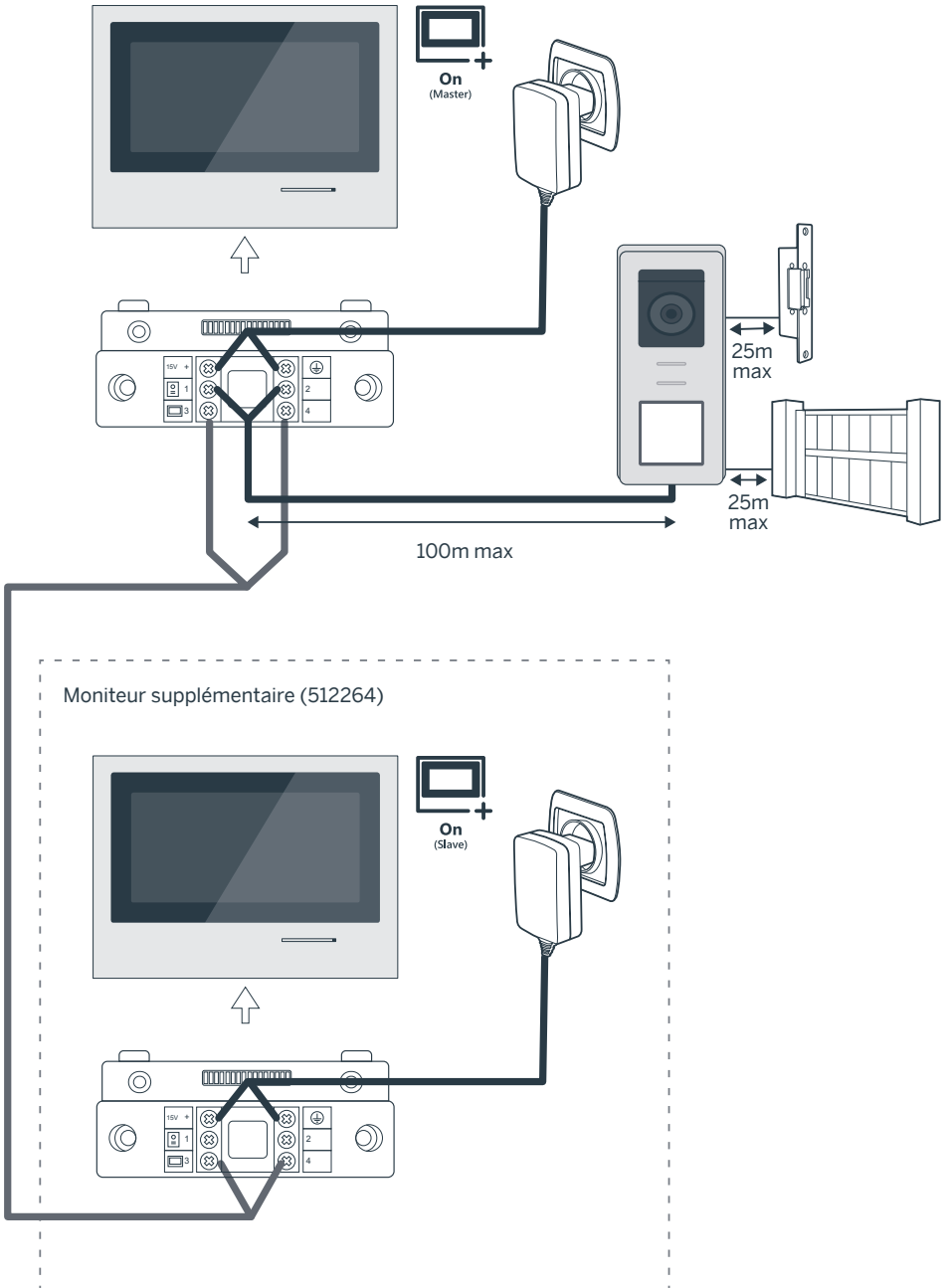

# INHOUDSOPGAVE

## ***A - VEILIGHEIDSVOORSCHRIFTEN*** ***07***

---

|                            |    |
|----------------------------|----|
| 1 - GEBRUIKSVOORSCHRIFTEN  | 07 |
| 2 - ONDERHOUD EN REINIGING | 07 |
| 3 - RECYCLAGE              | 07 |

## ***B - BESCHRIJVING VAN HET PRODUCT*** ***08***

---

|                       |    |
|-----------------------|----|
| 1 - INHOUD VAN DE KIT | 08 |
| 2 - ALGEMEENHEID      | 08 |
| 3 - MONITOR 08        |    |
| 4 - STRAATUNIT        | 09 |
| 5 - MUURSTEUN         | 09 |
| 6 - LICHTNETADAPTER   | 09 |

## ***C - INSTALLATIE*** ***10***

---

|  |    |
|--|----|
| 1 - BEDRADING  | 10 |
| 1.1 - Aansluiting van de videofoon (monitor, straatunit en camera) | 10 |
| 1.2 - Aansluiting van een automatische poort                       | 10 |
| 1.3 - Aansluiting van een slotplaat of een elektrisch slot         | 10 |
| 2 - INSTELLEN VAN DE STRAATUNIT                                    | 10 |
| 2.1 - Instellen van het volume van de straatunit                   | 10 |
| 2.2 - Instellen van de RFID-functie                                | 10 |
| 3 - INSTALLATIE VAN DE "SMART" STEUN                               | 11 |
| 4 - DIAGNOSE EN MONTAGE  | 12 |
| 5 - INSTALLATIE VAN DE HOOFDSTRAATUNIT OF VAN DE EXTRA STRAATUNIT  | 13 |



***D - GEBRUIK*** **14**

---

1 - GEBRUIK VAN DE DEUROPENER MET INTERCOM EN INSTELLINGEN 14

***E - FAQ*** **16**

---

***F - TECHNISCHE EN WETTELIJKE INFORMATIE*** **18**

---

1 - ALGEMENE KENMERKEN 18

2 - GARANTIE 19

3 - HULP EN ADVIES 19

4 - RETOUR PRODUCT/ SERVICE NA VERKOOP 19

5 - CE CONFORMITEITSVERKLARING 19



## 1 - INLEIDING

Deze video-intercom combineert twee modules: een ontvangmonitor en een straatunit die gemakkelijk te installeren en te gebruiken zijn.

Belangrijkste kenmerken:

- Kleurenvideoscherm receptie: wanneer een bezoeker op de belknop op de straatunit drukt, wordt het beeld onmiddellijk overgedragen naar het scherm en geeft een beltoon zijn/haar aanwezigheid aan.
- Bescherming in geval van kortsluiting
- Bescherming in geval van omgekeerde polariteit
- Automatische regeling van de blootstelling: de videocamera past zich automatisch aan de omgevingsverlichting.
- De geïntegreerde LED-verlichting in de straatunit zorgt ervoor dat de bezoekers zonder extra verlichting geïdentificeerd kunnen worden.
- Opening van de deur en een bediening: door op de monitorknoppen te drukken, kunt u een elektrisch slot en een voltvrij contact voor de automatische bediening (niet meegeleverd) bedienen.
- Het openen van de poort of van de elektrische slotplaat is afhankelijk van de leesduur van de RFID-badge.

**BELANGRIJK:** Voor het uitvoeren van de installatie dient u deze handleiding aandachtig te lezen. In geval van problemen staan de technici van onze Hotline voor nadere informatie voor u klaar.

**OPGELET:** fouten in de aansluiting kunnen schade aan het apparaat veroorzaken en de garantie nietig verklaren.

## 2 - ONDERHOUD EN REINIGING

Alvorens uw intercom te installeren, is het belangrijk de volgende punten te controleren:

- Niet installeren bij extreme vochtigheid, temperatuur, corrosiegevaar of stof.
- Niet direct blootstellen aan zonlicht, regen of een hoge vochtigheid.
- Het apparaat niet aansluiten op een

## A - VEILIGHEIDSVOORSCHRIFTEN

stekkerblok of verlengkabel.

- Zorg dat u de beheerdersbadge (rood) niet kwijtraakt. Uw product zal geblokkeerd worden en de garantie wordt ongeldig. Bewaar deze op een veilige plek.
- Niet installeren in de buurt van andere elektronische apparaten, zoals een computer, televisietoestel of videorecorder.
- Het apparaat niet installeren vlak bij chemisch zure producten, ammoniak of een bron van giftige gasuitstoot.
- Niet reinigen met een schurend of bijtend product. Gebruik een met een zeepoplossing bevochtigde doek.
- Koppel het apparaat los als u het gedurende lange tijd niet gaat gebruiken.
- Het apparaat niet aansluiten op nationale telecommunicatie-installaties.
- De kabel tussen de monitor en de straatunit moet uit één stuk bestaan. Vermijd verbindingstukken (dominostekkers, lasnaden enz.).

## 3 - RECYCLAGE



Dit logo betekent dat u geen apparaten die buiten gebruik zijn mag weggooien bij het huishoudelijk afval. De gevaarlijke stoffen die ze mogelijk kunnen bevatten, kunnen de gezondheid en het milieu schaden.

Vraag uw distributeur om deze apparaten terug te nemen of maak gebruik van de middelen voor de selectieve inzameling die door uw gemeente ter beschikking worden gesteld.



Pour en savoir plus :  
[www.quefairedemesdechets.fr](http://www.quefairedemesdechets.fr)

## B - BESCHRIJVING VAN HET PRODUCT

### 1 - INHOUD VAN DE KIT

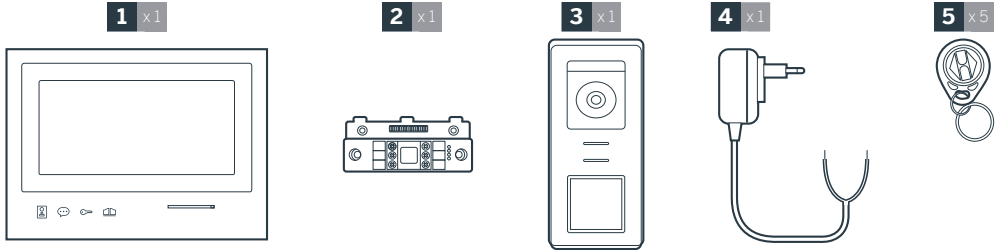

|   |  |
|---|--|
| 1 | Monitor 7"   |
| 2 | "Smart" muursteun                                  |
| 3 | Straatunit en bijbehorende beschermingsoverkapping |

|   |  |
|---|--|
| 4 | Aansluitbare voeding   |
| 5 | 5 RFID-badges: 2 gebruikers (grijs), 1 beheerder (geel), 1 badge- (rood), 1 badge+ (blauw) |

### 2 - ALGEMEENHEID

Deze videofoon is samengesteld uit een reactiepost voor binnen met touch-control en een straatunit met intercom en camera voor buiten, waarmee men de aanbellende bezoeker kan zien en waarmee men met de bezoeker kan communiceren. Het apparaat is eenvoudig te installeren, omdat er voor alle functies slechts 2 draden nodig zijn (beltonen, videobeelden, intercom en bediening van de slotplaat en het automatisme). Lees deze handleiding aandachtig door voor effectief gebruik.

### 3 - MONITOR

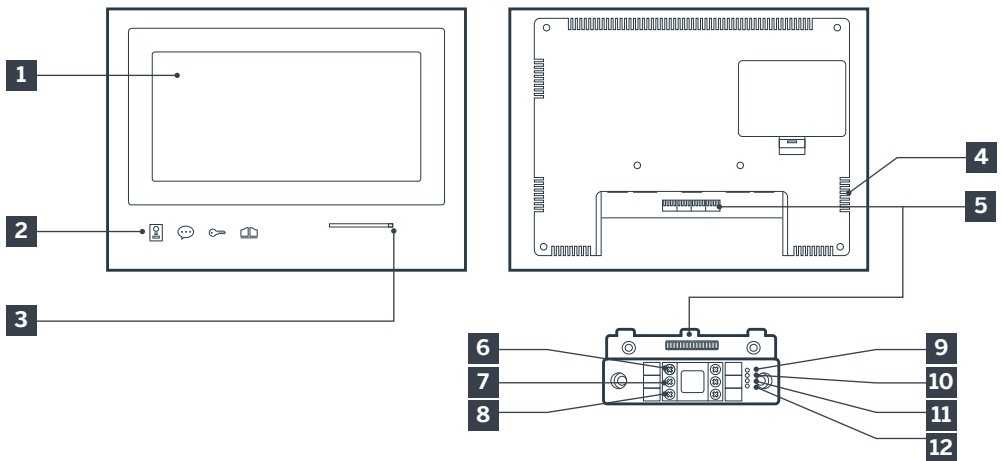

|   |                   |
|---|-------------------|
| 1 | LCD-scherm 7 inch |
| 2 | Touch-control     |
| 3 | Microfoon         |
| 4 | Luidspreker       |

|   |   |
|---|---|
| 5 | Connector                               |
| 6 | Rood: Aansluiting van de voeding        |
| 7 | Groen: Aansluiting van de straatunit    |
| 8 | Blauw: Aansluiting van de extra monitor |

**B - BESCHRIJVING VAN HET PRODUCT**

|           |  |           |  |
|-----------|--|-----------|--|
| <b>9</b>  | Aansluitingslampje extra monitor <input checked="" type="checkbox"/> :<br>Rood = Aansluitingsfout<br>Blauw = Verbinding OK of geen scherm aanwezig | <b>12</b> | Verbindingslampje straatunit <input checked="" type="checkbox"/> :<br>Rood = straatunit niet aangesloten (draden zitten los of zijn kapot)*<br>Blauw = verbinding OK<br>* als het scherm gebruikt wordt als extra scherm op een bestaande installatie en er geen straatunit direct op dit extra scherm is aangesloten, is dit volledig normaal |
| <b>10</b> | Aansluitingslampje voeding <input type="checkbox"/> :<br>Rood = Aansluitingsfout<br>Blauw = Voeding correct aangesloten                            |           |  |
| <b>11</b> | Verbindingslampje straatunit <input type="checkbox"/> :<br>Rood = Omkering polariteit<br>Blauw = Bekabeling OK                                     |           |  |

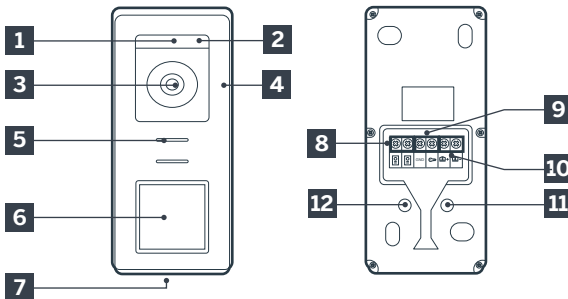
**4 - STRAATUNIT****Opmerkingen:**

- Als men op de belknop drukt, geeft de monitor binnen een geluid af en verschijnt het videobeeld.
- Om het naamkaartje te wijzigen, moet de plastic bescherming aan de voorzijde verwijderd worden door een kleine platte schroevendraaier te plaatsen in de daarvoor bestemde kleine inkeping.

|          |  |           |   |
|----------|--|-----------|---|
| <b>1</b> | Schemersensor  | <b>8</b>  | Aansluiting van de monitor                            |
| <b>2</b> | Witte leds (nachtzicht)  | <b>9</b>  | Aansluiting van de elektrische slotplaat              |
| <b>3</b> | Cameralens   | <b>10</b> | Aansluiting van voltvrij contact (poortmotorisering)  |
| <b>4</b> | Microfoon  | <b>11</b> | Instelling volume luidspreker (onder de rubberen dop) |
| <b>5</b> | Luidspreker  | <b>12</b> | RFID-resetknop (onder de rubberen dop)                |
| <b>6</b> | Belknop met achtergrondverlichting en leeszone van RFID-badges |           |   |
| <b>7</b> | Anti-inbraakbevestigingsschroef                                |           |   |

**5 - MUURSTEUN**

De monitor is voorzien voor bevestiging aan de muur. Een muursteun en schroefwerk zijn meegeleverd.

**6 - NETWERKADAPTER**

De kit wordt geleverd met een 230Vac 50 Hz/ 15Vdc 1A netwerkadapter voor de voeding van de monitor. Gebruik geen andere modellen voeding, deze kunnen het apparaat onherstelbaar beschadigen en de garantie annuleren. De kabel van de netwerkadapter niet doorsnijden of verlengen, omdat de garantie hierdoor geannuleerd kan worden. Het 15V-draad van de adapter wordt aangegeven door de aanwezigheid van een rode sticker +15V. De aardendraad van de adapter wordt aangegeven door de aanwezigheid van een zwarte GND-sticker.

## C - INSTALLATIE

### Belangrijke adviezen en opmerkingen:

• Om volledig van uw straatunit gebruik te maken, raden wij u aan om deze vóór definitieve installatie, in te stellen (volume luidspreker).

Om te controleren of de instellingen correct zijn uitgevoerd, kan het nodig zijn om uw apparaat eerst te proberen.

• Als u uw apparaat probeert vóór definitieve installatie, zorg er dan voor dat u dit niet doet met de straatunit

en de monitor in dezelfde ruimte. In dat geval zendt de videofoon een schril geluid uit (Larsen effect).

• Stel de camera niet rechtstreeks in op de zon of op een reflecterend oppervlak.

• Het wordt aanbevolen om de kabels in een beschermende koker te laten lopen om ze te beschermen tegen schokken en weersinvloeden.

### 1. BEDRADING

Om het risico op interferentie en storing te voorkomen, moet u de kabel van uw video-intercom niet in dezelfde kabelkoker leggen als de stroomkabels (230V - 50Hz). Elke kabel die de straatunit met de monitor verbindt moet uit één stuk bestaan. Vermijd verbindingstukken (dominostekkers, lasnaden enz.).

Let op: De draden mogen in geen geval worden verdubbeld om de doorsnede te vergroten.

#### **1.1. Aansluiting van de videofoon (monitor, straatunit en camera, zie fig. 1 fig. 2)**

• De draden goed aansluiten waarbij één van de bekabelingsschema's in acht wordt genomen afhankelijk van de configuratie.

• Zich goed baseren op de sticker die zich op de voorzijde van de "smart" steun en op de achterkant van de straatunit bevindt.

• Configureer, afhankelijk van de gekozen configuratie, uw monitor als opdrachtgever "Master" of als uitvoerder "Slave". U kunt deze instelling uitvoeren vanuit het menu beheer van instellingen van uw monitor.

#### **1.2. Aansluiting van een poortautomatisme**

• De straatunit levert een "droog" contact (zonder stroom) om te worden aangesloten op de drukknoop-besturing van het poortautomatisme.

• Deze direct aansluiten op de schootplaten die aangeduid staan op de beschrijving van de straatunit (hoofdstuk 4 - Straatunit) op de achterkant van de unit (geen enkele polariteit hoeft in acht te worden genomen).

• De openingsfunctie is alleen mogelijk als de desbetreffende video van de straatunit wordt weergegeven.

### **1.3. Aansluiting van een slotplaat of een elektrisch slot**

Belangrijk: De slotplaat of het elektrische slot dat u bedient, dient uitgerust te zijn met een mechanisch geheugen. De stroom van de slotplaat mag niet meer zijn dan 12V/1.1A.

• Deze direct aansluiten op de schootplaten die aangeduid staan op de beschrijving van de straatunit (hoofdstuk 4 - Straatunit) op de achterkant van de unit (geen enkele polariteit hoeft in acht te worden genomen).

• De openingsfunctie vanaf de monitor is alleen mogelijk als de desbetreffende video van de straatunit wordt weergegeven.

## 2. INSTELLEN VAN DE STRAATUNIT (ZIE FIG. 1, FIG. 2)

### **2.1. Instellen van het volume van de straatunit:**

Het instellen van het volume van de beltoon en van het gesprek is toegankelijk vanaf de instellingsinterface op het scherm van de deuropener met intercom. Meer details zijn beschikbaar in hoofdstuk D - Gebruik.

### **2.2. Instellen van de RFID-functie:**

De RFID-functie is een functie die het mogelijk maakt de openingen met badges te bedienen vanaf de straatunit, zelfs als het scherm uit staat.

#### **2.2.1 Programmering (of resetten) van beheerdersbadges:**

Tijdens de eerste aansluiting, is het absoluut noodzakelijk om de badges in de volgende volgorde in te stellen:

1. Druk op de resetknop op de achterkant van de straatunit gedurende 5 seconden, de straatunit laat 6 korte pieptonen horen.

2. Plaats de beheerdersbadge (geel) er voor, een korte pieptoon bevestigt de programmering.
3. Plaats de badge + (blauw) er voor, een korte pieptoon bevestigt de programmering.
4. Plaats de badge - (rood) er voor, een lange pieptoon bevestigt de beëindiging van de programmering van de beheerdersbadges.

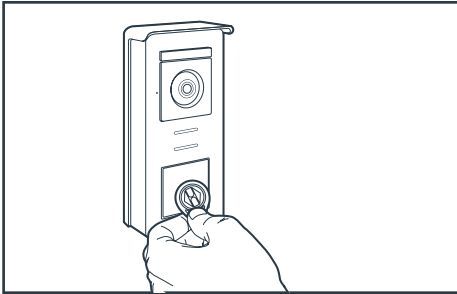

### 2.2.2 Een of meerdere gebruikersbadges toevoegen:

1. Plaats de badge + (blauw) er voor, 4 lange pieptonen bevestigen het starten van de programmeringsmodus.
2. Plaats alle gebruikersbadges (grijs) die geactiveerd moeten worden er voor, een korte pieptoon bevestigt de programmering van iedere getoonde badge.
3. Als alle badges geprogrammeerd zijn, 10 seconden wachten. Een lange pieptoon geeft aan dat het programmeringsproces beëindigd is.

### 2.2.3 Een of meerdere gebruikersbadges verwijderen:

1. Plaats de badge - (rood) er voor, 4 lange pieptonen bevestigen het starten van de programmeringsmodus.
2. Plaats alle gebruikersbadges (grijs) die gedeactiveerd moeten worden er voor, een korte pieptoon bevestigt de deprogrammering van iedere getoonde badge.
3. Als alle badges gedeprogrammeerd zijn, 10 seconden wachten. Een lange pieptoon geeft aan dat het programmeringsproces beëindigd is.

### 2.2.4 Alle gebruikersbadges verwijderen:

1. Plaats de beheerdersbadge (geel) er voor, 4

korte pieptonen bevestigen het starten van de programmeringsmodus.

2. Plaats 1 reeds toegevoegde gebruikersbadge (grijs) er voor, een korte pieptoon geeft aan dat alle gebruikersbadges gedeprogrammeerd zijn.

### 2.2.5 Gebruik van badges:

Plaats, om uw elektrische slotplaat te openen, snel uw vooraf geprogrammeerde gebruikersbadge (grijs) voor de RFID-leeszone. Een korte pieptoon geeft aan dat de elektrische slotplaat opengaat.

Plaats, om de geautomatiseerde poort te openen, de badge 3 seconden voor de RFID-leeszone. Twee korte pieptonen geven aan dat de poort opengaat.

### 2.2.6 Vervanging van een badge

De RFID-badges hebben geen voorgeprogrammeerde functie. Deze programmeringsstap is bepalend voor de badgefunctie. De kleur van de badge is enkel een middel om de functie ervan te herkennen. Als er een badge kwijt is, kan deze vervangen worden door elke willekeurige badge door de stap van de programmering opnieuw uit te voeren.

## 3 - INSTALLATIE VAN INTELLIGENTE STEUN

- De "smart" steun is magnetisch verbonden met de monitor en op de achterkant ervan bevestigd. Om er toegang tot te krijgen moet u de steun naar beneden laten glijden.
- Plaats de steun op de daarvoor bedoelde plaats en bepaal de optimale positie voor het aansluiten van de kabels.
- Als de kabels niet uit de muur komen, breekt u de plastic onderkant open.

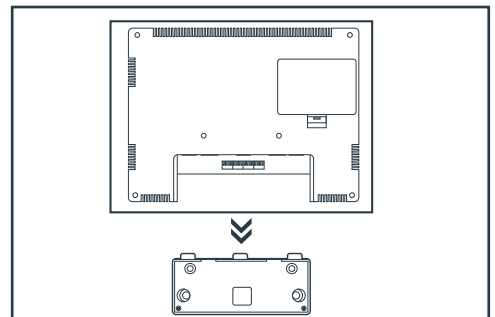

## C - INSTALLATIE

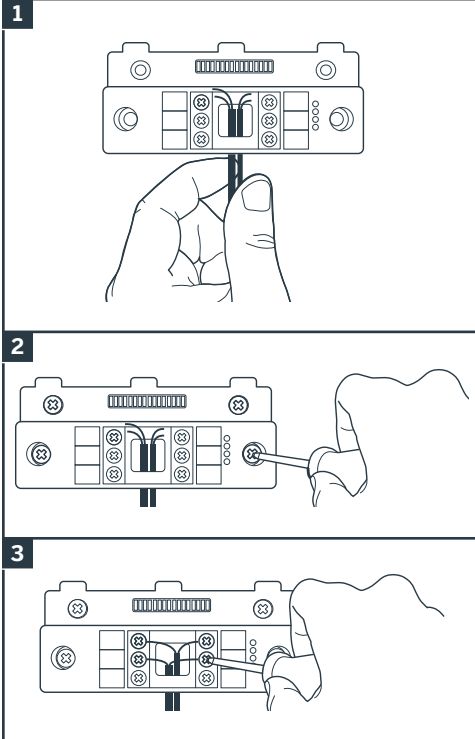

Aansluitingslampje extra monitor :  
 Rood = Aansluitingsfout  
 Blauw = Verbinding OK of geen scherm aanwezig

Aansluitingslampje voeding :  
 Rood = Aansluitingsfout  
 Blauw = Voeding correct aangesloten

Verbindingslampje straatunit :  
 Rood = Omkering polariteit  
 Blauw = Bekabeling OK

Verbindingslampje straatunit :  
 Rood = straatunit niet aangesloten (draden zitten los of zijn kapot)\*  
 Blauw = verbinding OK

\* als het scherm gebruikt wordt als extra scherm op een bestaande installatie en er geen straatunit direct op dit extra scherm is aangesloten, is dit volledig normaal

- Als alle lampjes van de "smart" steun blauw zijn (behalve eventueel het lampje van de straatunit, zie hierboven), plaatst u de monitor in de houder. Controleer de installatie indien dit niet het geval is.

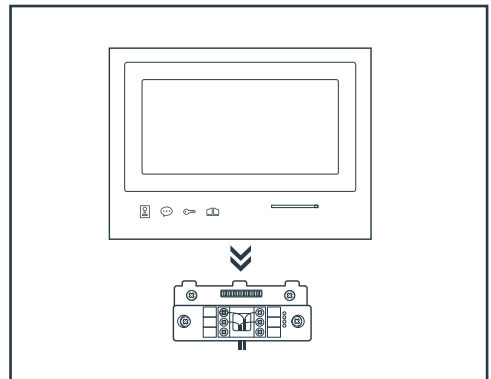

**Let op:** tijdens deze stap de voeding niet aansluiten op 230V AC.

1. Schuif de draden door de daarvoor bedoelde openingen.
2. Maak de steun vast met behulp van geschikte schroeven en bouten, aangepast aan het materiaal (de bijgeleverde schroeven en bouten zijn geschikt voor muren, in vol materiaal).
3. Sluit de verbindingszulen aan waarbij de verschillende kleuren correct in acht worden genomen.

### 4 - DIAGNOSE EN MONTAGE

- Als de aansluitingen zijn uitgevoerd, controleert u vóór het plaatsen van de monitor de status van de verklikkerlampjes op de "smart" steun:



## 5. INSTALLATIE VAN DE HOOFD- OF EXTRA STRAATUNIT

**Let op:** Het apparaat mag niet aangesloten worden op de voeding voordat de bekabeling beëindigd is.

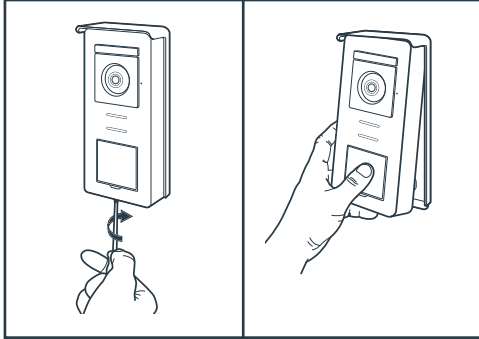

- Schroef de anti-inbraakbevestigingsschroef onder de straatunit los.
- Kantel de voorzijde van de straatunit naar voren.

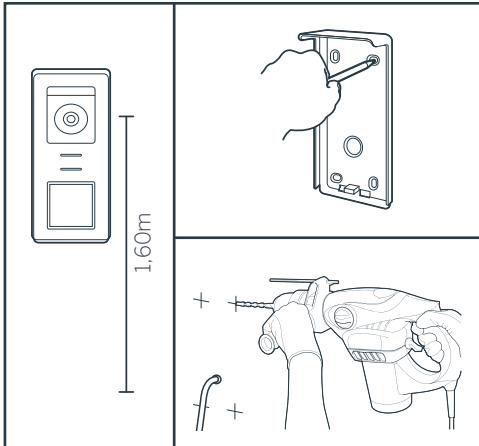

- De lens van de straatunit moet op een hoogte van ongeveer 1m60 van de grond geplaatst worden.
- Herkenningpunten plaatsen.
- Boren. Gebruik bouten die geschikt zijn voor het materiaal van de steun (de bijgeleverde schroeven zijn geschikt voor muren, in vol materiaal).

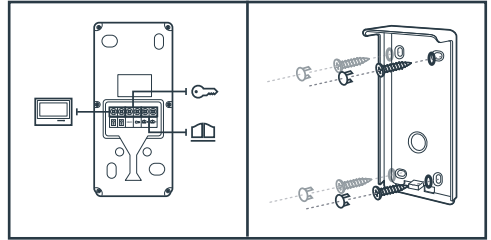

- De beide draden afkomstig van de monitor verbinden en, indien nodig, de elektrische slotplaat en de poort verbinden (zie sectie 1. Bekabeling).
- Controleren of de werking juist is (video-oproep...).

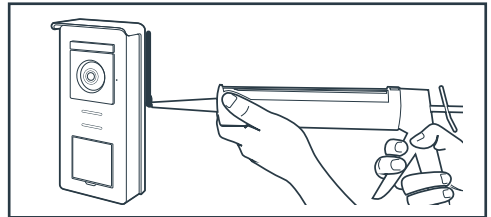

- Een siliconen\* afdichting plaatsen tussen de beschermingsoverkapping en de muur om het stromen van regenwater te voorkomen. \* Gebruik geen siliconen op basis van azijnzuur (azijngeur). Het wordt afgeraden om een siliconen afdichting te plaatsen onder de straatunit.

## D - GEBRUIK

### 1. GEBRUIK VAN DE DEUOPENER MET INTERCOM EN INSTELLINGEN

- De Thomson Smart Bracket II wordt bediend met touch-control.
- De functie van de knoppen varieert afhankelijk van het menu waarin u zich bevindt. De icoontjes linksonder in het scherm helpen u om het gebruik ervan te begrijpen.

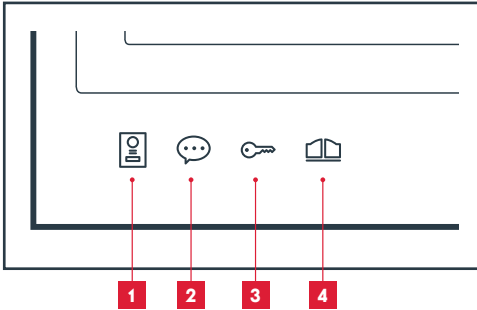

- |          |   |
|----------|---|
| <b>1</b> | Scherf uit: spy-modus: visualisering van de camera van de straatunit<br>In de menu's: navigatiepijl   |
| <b>2</b> | Scherf uit: toegang krijgen tot het hoofdmenu<br>Tijdens een oproep: de oproep beantwoorden/de oproep beëindigen<br>In de menu's: navigatiepijl |
| <b>3</b> | Scherf uit: toegang krijgen tot het hoofdmenu<br>Tijdens een oproep: Elektrische slotplaat openen<br>In de menu's: OK/Selectie                  |
| <b>4</b> | Scherf uit: toegang krijgen tot het hoofdmenu<br>Tijdens een oproep: Voltvrij contact openen (automatische poort)<br>In de menu's: Terug        |

LET OP: in spy-modus is het geluid niet geactiveerd. U moet op de knop  drukken om een gesprek te kunnen starten.

### • Hoofdmenu

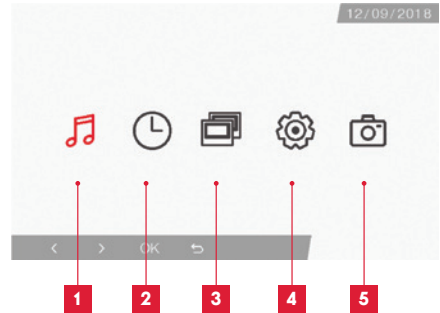

- |          |  |
|----------|--|
| <b>1</b> | Selecteren van de beltoon en instellen van volumes   |
| <b>2</b> | Instellen van de datum en tijd   |
| <b>3</b> | Als een tweede monitor aangesloten is, selecteer dan dit icoontje en druk op OK om deze op te roepen |
| <b>4</b> | Instellen van uw videofoon Smart Bracket II  |
| <b>5</b> | Beheer en visualisatie van genomen foto's  |

### • Selectiescherm van de beltoon en het volume

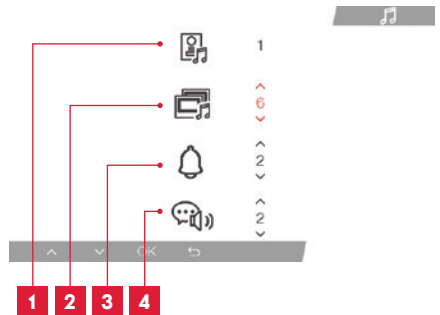

- |          |   |
|----------|---|
| <b>1</b> | Keuze van de beltoon (straatunit)                 |
| <b>2</b> | Instellen van het volume van de oproep (intercom) |
| <b>3</b> | Instellen van het volume van de beltoon           |
| <b>4</b> | Volume van het stemgeluid (intercom)              |

- Scherm voor het beheren van de datum en tijd

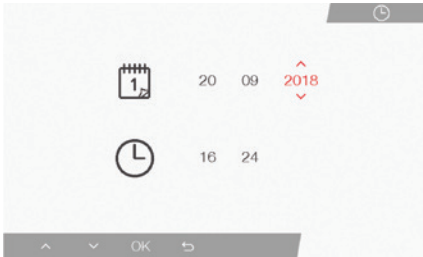

- Scherm voor het beheren van de instellingen

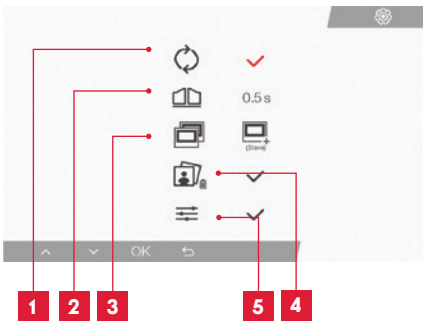

|   |  |
|---|--|
| 1 | Fabrieksinstellingen   |
| 2 | Activeringstijd van het voltvrije contact voor de motorisering                               |
| 3 | Monitorstatus (standaard "Master"), alleen de extra monitor kan ingesteld worden als "Slave" |
| 4 | Al uw foto's verwijderen   |
| 5 | Bijkomende instellingen zoals contrast, helderheid...  |

## 2. GEBRUIK VAN DE RFID-BADGES

De RFID-badges bieden de mogelijkheid om tegelijkertijd de elektrische slotplaat en de automatische poort te openen. De selectie hangt af van de afleesduur van de RFID-badge.

Bij een korte leesduur wordt de elektrische slotplaat geopend. Bij een lange leesduur (3sec) wordt de automatische poort geopend.

## F - FAQ

Als uw probleem hieronder niet vermeld staat, moet u contact opnemen met onze technische dienst.

| Problemen   | Mogelijke oorzaken  | Oplossingen  |
|---|---|--|
| De intelligente steun geeft een fout aan (rood lampje) als het scherm aanstaat. | Dit is normaal.   | De diagnose van de intelligente steun is alleen geldig als het scherm niet is aangesloten.               |
| Het scherm gaat nooit aan.  | De adapter is niet aangesloten op het elektriciteitsnetwerk/ het scherm is niet correct in de intelligente steun geplaatst. | Controleer of alle kabels correct zijn aangesloten.  |
| Geen beeld op het scherm (blauw of wit scherm).                                 | De straatunit en de intelligente steun zijn niet correct aangesloten.   | Verwijder het scherm van de intelligente steun en raadpleeg de diagnose.<br>Controleer de aansluitingen. |
|   | De conductorensectie die gebruikt wordt, is niet geschikt voor de afstand tussen het scherm en de straatunit                | Controleer de kabelsectie afhankelijk van de afstand met deze gebruikshandleiding.                       |
| Het beeld is onduidelijk.   | De conductorensectie die gebruikt wordt, is niet geschikt voor de afstand tussen het scherm en de straatunit.               | Controleer de kabelsectie afhankelijk van de afstand met deze gebruikshandleiding.                       |
|   | De kabels die de straatunit met het scherm verbinden lopen vlak langs de netwerkvoedingskabels van 230V.                    | Gebruik indien mogelijk een speciale kabelleiding tussen het scherm en de straatunit.                    |
|   | De lens van de straatunit is vies of heeft krassen  | Maak de lens van de straatunit schoon met een zachte doek.   |
| Achtergrondlawaai als de audiocommunicatie geactiveerd is.                      | De conductorensectie die gebruikt wordt, is niet geschikt voor de afstand tussen het scherm en de straatunit.               | Controleer de kabelsectie afhankelijk van de afstand met deze gebruikshandleiding.                       |
|   | De kabels die de straatunit met het scherm verbinden lopen vlak langs de netwerkvoedingskabels van 230V.                    | Gebruik indien mogelijk een speciale kabelleiding tussen het scherm en de straatunit.                    |

|   |   |  |
|---|---|--|
| <i>De poortopdracht schakelt nooit de motorisering in.</i>                          | De gekozen conductorensectie is niet geschikt.                      | Controleer de kabelsectie met deze gebruikshandleiding.  |
|   | De straatunit en de motorisering zijn niet correct aangesloten.     | Controleer de aansluitingen en de ingang die gebruikt moeten worden voor de motorisering van de poort met de gebruikshandleiding van de poort. |
| De slotplaatopdracht opent nooit de deur.   | De gekozen conductorensectie is niet geschikt.                      | Controleer de kabelsectie met deze gebruikshandleiding.  |
|   | De straatunit en de slotplaat zijn niet correct aangesloten.        | Controleer de aansluitingen tussen de straatunit en de elektrische slotplaat.  |
|   | De elektrische slotplaat modus is niet geschikt.                    | Controleer de compatibiliteit van de slotplaat met de specificaties van deze gebruikshandleiding.  |
| Bij communicatie met een bezoeker is het geluid van het scherm zwak of vervormd.    | De microfoon van de straatunit is verstopt.                         | Controleer of de microfoon van de straatunit schoon is (vuil, insecten, ...)   |
| Tijdens een oproep is er geen geluid hoorbaar of het apparaat werkt met tussenpozen | De monitor(s) werkt(en) niet in de juiste modus "Master" of "Slave" | Controleer of de monitor juist ingesteld is door naar het menu voor het beheren van de instellingen te gaan                                    |

**G - TECHNISCHE EN WETTELIJKE INFORMATIE****1 - ALGEMENE EIGENSCHAPPEN**

| <b>Monitor en "smart" steun</b>               |                               |                              |
|---|-------------------------------|------------------------------|
| Deurbellen                                    | Aantal                        | 6 beltonen naar keuze (85dB) |
| Scherm  | Afmeting                      | Diagonaal 7" (17,78cm), 16/9 |
|   | Resolutie                     | 800 x 480                    |
| Beeldgeheugencapaciteit                       | 100 foto's                    |                              |
| Spanning stroomvoorziening                    | 15V/1A                        |                              |
| Verbruik                                      | 400mA                         |                              |
| Temperatuur en vochtigheidsgraad voor gebruik | -10°C tot 50°C, 85%RH maximum |                              |
| Afmetingen                                    | 205(l)x157(h)x18(d) (mm)      |                              |

| <b>Straatunit</b>                             |                               |
|---|-------------------------------|
| Sensortype                                    | ¼" CMOS                       |
| Kijkhoek                                      | 105°                          |
| Temperatuur en vochtigheidsgraad voor gebruik | -10°C tot 50°C, 85%RH maximum |
| Afmetingen                                    | 164(h)x78(l)x39(d) (mm)       |
| Beschermingsgraad                             | IP44                          |

## G - TECHNISCHE EN WETTELIJKE INFORMATIE

### 2 - GARANTIE

- Dit product valt 3 jaar onder garantie, onderdelen en werkuren, vanaf de aankoopdatum. U moet het aankoopbewijs gedurende de hele garantieperiode bewaren.
- De garantie is niet van toepassing op schade veroorzaakt door nalatigheid, schokken en ongevallen.
- De productonderdelen mogen niet worden geopend of gerepareerd door personen die geen deel uitmaken van het bedrijf SmartHome France.
- Elke interventie aan het apparaat annuleert de garantie.

### 3 - HULP EN TIPS

- Als u ondanks de zorg die wij besteed hebben aan het ontwerp van onze producten en het schrijven van deze handleiding, toch nog problemen ervaart tijdens de installatie van uw product of u vragen heeft, dan raden wij u aan contact op te nemen met onze specialisten die altijd met raad en daad klaarstaan.
- Bij werkingsproblemen tijdens de installatie of na enkele dagen gebruik, moet u voor installatie contact met ons opnemen zodat een van onze technici de oorzaak van het probleem kan zoeken aangezien dit waarschijnlijk uit een foute instelling of een niet conforme installatie voortkomt. Als het probleem voortkomt van het product, krijgt u van de technicus een dossiernummer voor een retour naar de winkel. Zonder dit dossiernummer heeft de winkel het recht de omwisseling van uw product te weigeren.

Neem contact op met de technici van de dienst na verkoop op:

**Helpline: +352 26302353**

**Van maandag tot vrijdag van 9 tot 12 uur en van 14 tot 18 uur.**

### 4 - RETOUR PRODUCT - SERVICE NA VERKOOP

Ondanks de zorg die wij besteed hebben aan het ontwerp en de productie van uw product, kan het gebeuren dat u het product na aankoop moet terugsturen naar onze servicedienst. U kunt de vooruitgang van de interventies volgen op onze website: <http://sav.smart-home-france.com>

Avidsen verplicht zich tot het op voorraad houden van vervangingsonderdelen voor dit product gedurende de contractuele garantieperiode.

### 5 - CE CONFORMITEITSVERKLARING

De RED-richtlijn 2014/53/EU

SmartHome France verklaart dat de hieronder vermelde uitrusting:

Kleurenvideo-intercom SmartBracket II 512263 Conform de RED-richtlijn is en dat deze conformiteit volgens de normen die van kracht zijn, geëvalueerd werd:

EN 301 489-1 V2.2.0

EN 301 489-3 V2.1.1

EN 300 330-1 V2.1.1

EN 300 328 V2.1.1

EN 62479: 2010

EN 62368 -1: 2014 +A11: 2017

TE Tours

08/11/18



Alexandre Chaverot,  
voorzitter



**THOMSON** is een merk van **TECHNICOLOR S.A.** onder licentie gebruikt door:

SmartHome France  
19 avenue Marcel Dassault - 37200 Tours - Frankrijk



512263

## DE Farbvideo-Gegensprechanlage Smart Bracket II



2 wires



Easy  
Install



Smart  
RFID



100°



100  
photos



7"



Polarity  
protect



**3** years  
guarantee

Abbildung 1

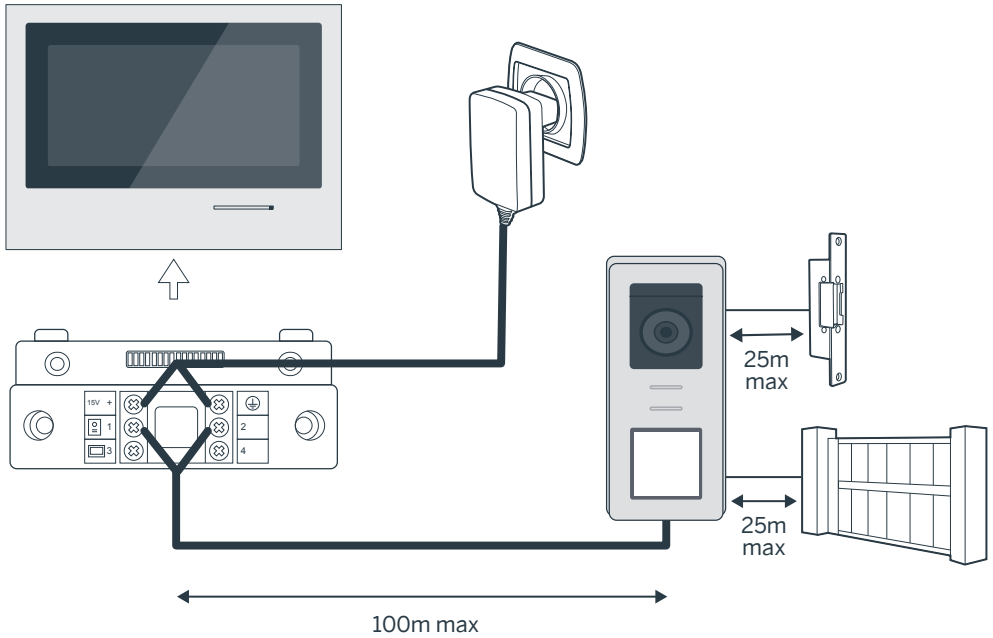

**Verbindung der Türsprechanlage und des Monitors**

| Länge des Kabels | Zu verwendender Kabeldurchmesser |
|------------------|----------------------------------|
| 5 bis 50m        | 0,75mm <sup>2</sup>              |
| 50 bis 100m      | 1.5mm <sup>2</sup>               |

**Verbindung des Trockenkontakts (Torantrieb oder elektrischer Türöffner) mit der Türsprechanlage**

| Länge des Kabels | Zu verwendender Kabeldurchmesser |
|------------------|----------------------------------|
| 0 bis 25m        | 0,75mm <sup>2</sup>              |

Abbildung 2

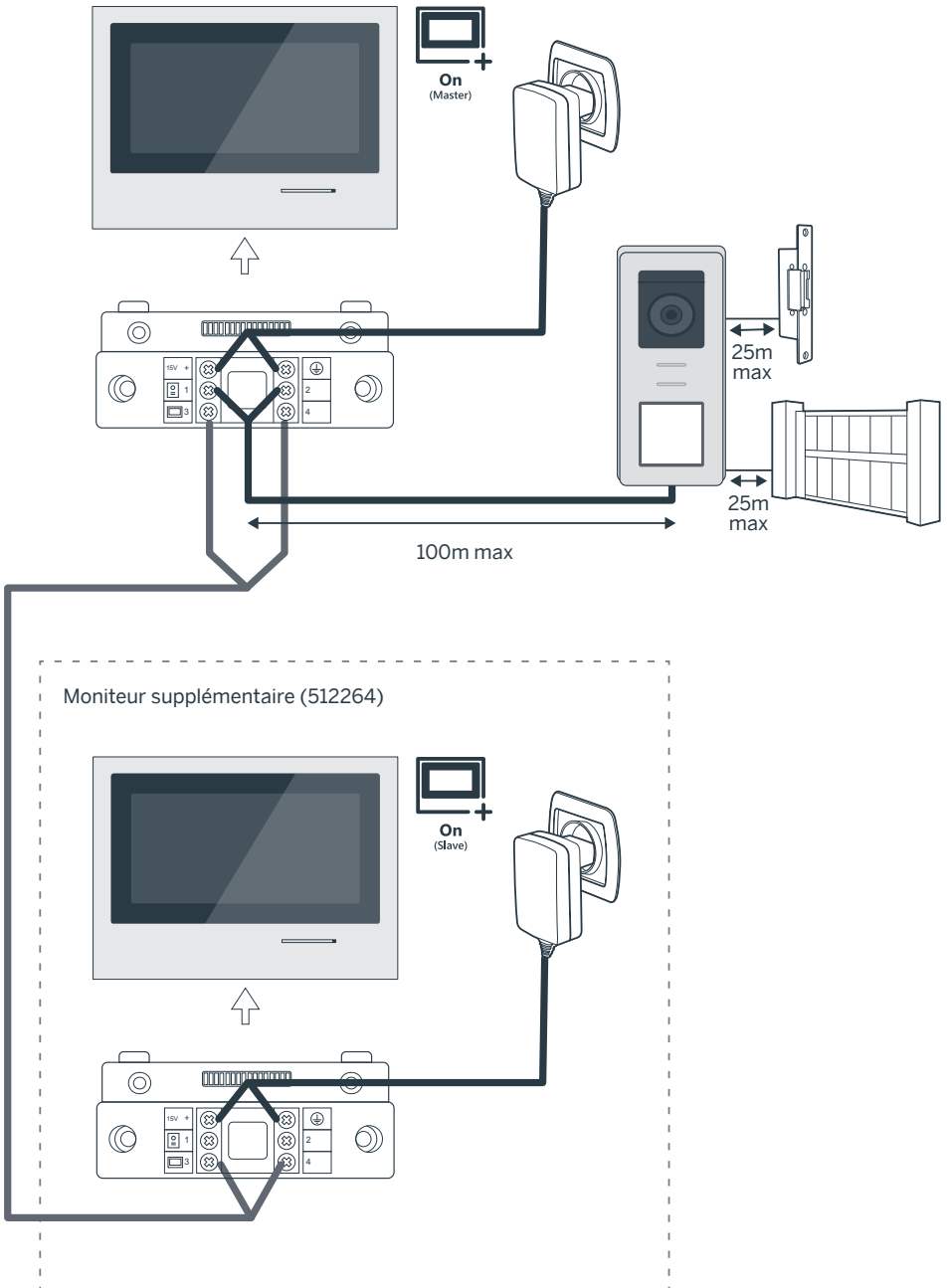

# INHALT

## **A - SICHERHEITSANWEISUNGEN** **07**

---

- 1 - VORSICHTSMASSNAHMEN 07
- 2 - INSTANDHALTUNG UND REINIGUNG 07
- 3 - RECYCLING 07

## **B - PRODUKTBESCHREIBUNG** **08**

---

- 1 - INHALT DES SETS 08
- 2 - ALLGEMEINES 08
- 3 - MONITOR 08
- 4 - TÜRSPRECHANLAGE 09
- 5 - WANDHALTERUNG 09
- 6 - NETZADAPTER 09

## **C - MONTAGE** **10**

---

- 1 - VERKABELUNG 10
  - 1.1 - Anschluss der Videosprechanlage (Monitor, Türsprechanlage und Kamera)10
  - 1.2 - Anschluss eines Torantriebs 10
  - 1.3 - Anschluss eines elektrischen Türöffners oder Türschlosses 10
- 2 - PARAMETRIERUNG DER SPRECHANLAGE 10
  - 2.1 - Einstellung der Lautstärke der Sprechanlage 10
  - 2.2 - Parametrierung der Funktion RFID 10
- 3 - INSTALLATION DER INTELLIGENTEN HALTERUNG 11
- 4 - DIAGNOSE UND MONTAGE 12
- 5 - INSTALLATION DER HAUPT- ODER ZUSATZTÜRSPRECHANLAGE 13

## ***D - VERWENDUNG*** **14**

---

1 - VERWENDUNG DES VIDEO-PFÖRTNERS UND EINSTELLUNGEN 14

## ***E - FAQ*** **16**

---

## ***F - TECHNISCHE UND GESETZLICHE INFORMATIONEN*** **18**

---

1 - ALLGEMEINE EIGENSCHAFTEN 18

2 - GARANTIE 19

3 - HILFE UND SUPPORT 19

4 - GERÄTEUMTAUSCH/ KUNDENDIENST 19

5 - EG-KONFORMITÄTSERKLÄRUNG 19



## A - SICHERHEITSANWEISUNGEN

### 1 - EINLEITUNG

Diese Video-Gegensprechanlage kombiniert zwei Module: einen Empfänger-Monitor und eine Türsprechanlage, die leicht zu installieren und zu bedienen ist.

Hauptmerkmale:

- Farbvideo-Empfang: Wenn ein Besucher die Ruftaste der Türsprechanlage drückt, erscheint sofort sein Bild auf dem Display und es ertönt ein Klingelton.
- Schutz bei Kurzschluss
- Schutz bei Polungsumkehrung
- Automatische Belichtungseinstellung: Die Videokamera passt sich automatisch den Lichtverhältnissen in der Umgebung an.
- Die in der Türsprechanlage integrierten LEDs ermöglichen die Identifizierung der Besucher ohne zusätzliche Lichtquelle.
- Öffnen der Tür und eines Torantriebs: Mit den Tasten des Monitors können Sie einen elektrischen Türöffner und einen potenzialfreien Kontakt für den automatischen Torantrieb (nicht im Lieferumfang) bedienen.
- Öffnen des Tors oder des Türöffners gemäß der Lesegeschwindigkeit der RFID-Nutzerkarte.

WICHTIG: Diese Anleitung muss vor der Installation aufmerksam gelesen werden. Bei Problemen stehen Ihnen die Techniker unserer Hotline jederzeit zur Verfügung.

ACHTUNG: Anschlussfehler können zu Geräteschäden und zum Erlöschen der Garantie führen.

### 2 - INSTANDHALTUNG UND REINIGUNG

Bevor Sie Ihre Gegensprechanlage installieren, ist es wichtig, folgende Punkte zu prüfen:

- Nicht installieren bei Gefahr von sehr starker Feuchtigkeit, sehr hohen Temperaturen oder sehr starker Staubbildung.
- Setzen Sie die Türsprechanlage nicht direkt der Sonne, Regen oder starker Feuchtigkeit aus.
- Das Gerät nicht an eine Mehrfachsteckdose oder ein Verlängerungskabel anschließen.

- Verlieren Sie die Administrator-Karte (rot) nicht! Dies würde eine Sperrung Ihres Geräts und ein Erlöschen der Garantie bewirken. Bewahren Sie diese Karte an einem sicheren Ort auf.
- Nicht in der Nähe anderer elektronischer Geräte wie z. B. Computer, Fernseher oder Videorekorder, installieren.
- Installieren Sie das Gerät nicht in der Nähe von chemischen Produkten wie Säuren und Ammoniak oder einer Emissionsquelle für giftige Gase.
- Nicht mit scheuernden oder ätzenden Produkten reinigen. Ein mit Seifenwasser leicht angefeuchtetes Tuch verwenden.
- Das Gerät vom Stromnetz trennen, wenn es längere Zeit nicht in Gebrauch sein wird.
- Das Gerät nicht an die öffentlichen Telekom-Leitungen anschließen.
- Das Kabel zwischen dem Monitor und der Türsprechanlage muss unterbrechungsfrei aus einem Stück bestehen. Verbindungselemente (Lüsterklemmen, Schweißen, etc...) sind unbedingt zu vermeiden.

### 3 - RECYCLING



Dieses Logo bedeutet, dass Altgeräte nicht mit dem Hausmüll entsorgt werden dürfen. Die Gefahrenstoffe, die sie potenziell enthalten, können der Gesundheit und der Umwelt schaden. Geben Sie Altgeräte bei der Verkaufsstelle oder über die getrennte Abfuhr Ihrer Gemeinde zurück.



Pour en savoir plus :  
[www.quefairedemesdechets.fr](http://www.quefairedemesdechets.fr)

## B - PRODUKTBESCHREIBUNG

### 1 - INHALT DES SETS

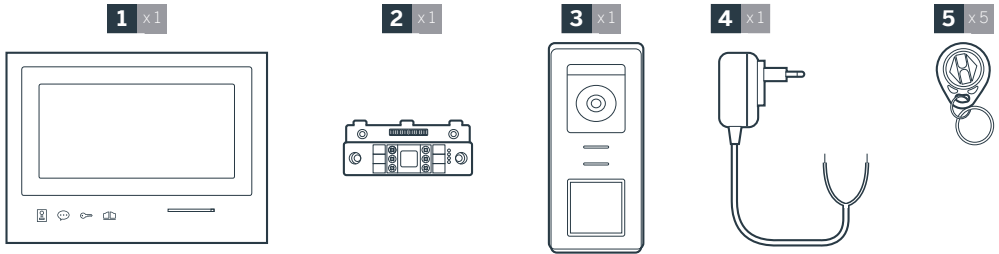

|          |                                 |          |   |
|----------|---------------------------------|----------|---|
| <b>1</b> | Monitor 7"                      | <b>4</b> | Steckernetzteil   |
| <b>2</b> | "Smart" Wandhalterung           | <b>5</b> | 5 RFID-Badges: 2 Benutzer (grau), 1 Admin. (gelb), 1 Badge- (rot), 1 Badge+(blau) |
| <b>3</b> | Türsprechanlage und Regenschutz |          |   |

### 2 - ALLGEMEINES

Diese Video-Gegensprechanlage besteht aus einer Innensprechstelle mit Touchscreen-Tasten und einer Außenstation mit Gegensprechanlage und Kamera, die es erlaubt, den Besucher, der geklingelt hat, zu sehen und mit ihm zu sprechen. Die Anlage ist einfach zu installieren, da nur 2 Drähte für sämtliche Funktionen (Klingelton, Video, Gegensprechanlage, Steuerungen des Türöffners und der automatischen Toröffnung) erforderlich sind. Für einen optimalen Gebrauch lesen Sie bitte diese Bedienungsanleitung aufmerksam durch.

### 3 - MONITOR

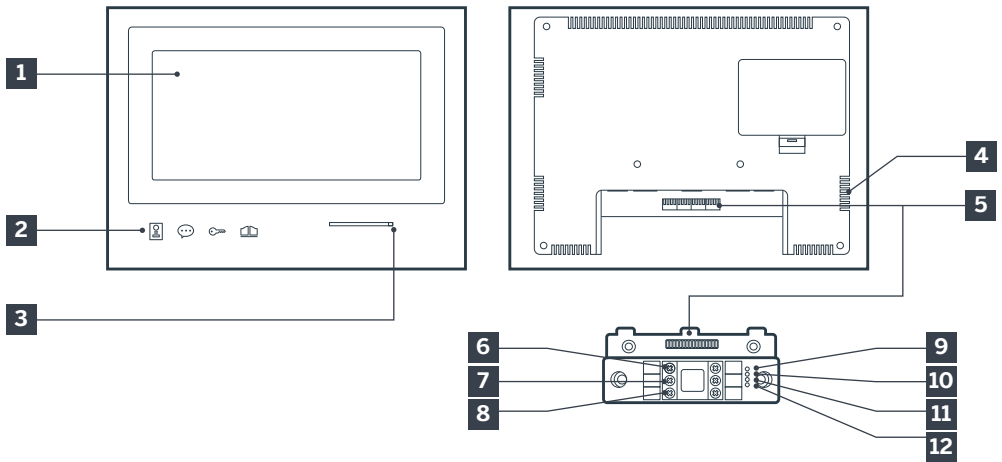

|          |                   |          |   |
|----------|-------------------|----------|---|
| <b>1</b> | 7" LCD-Bildschirm | <b>5</b> | Anschluss                                   |
| <b>2</b> | Touch-Tasten      | <b>6</b> | Rot: Anschluss an die Stromversorgung       |
| <b>3</b> | Mikrofon          | <b>7</b> | Grün: Verbindung mit der Türsprechanlage    |
| <b>4</b> | Lautsprecher      | <b>8</b> | Blau: Anschluss an den zusätzlicher Monitor |



|           |  |
|-----------|--|
| <b>9</b>  | Kontrollleuchte für Verbindung des zusätzlichen Monitors <input checked="" type="checkbox"/> :<br>Rot = Verbindungsfehler<br>Blau = Verbindung OK oder fehlender Monitor |
| <b>10</b> | Kontrollleuchte für Verbindung mit Stromversorgung <input type="checkbox"/> :<br>Rot = Verbindungsfehler<br>Blau = Stromversorgung korrekt angeschlossen                 |
| <b>11</b> | Kontrollleuchte für Verbindung der Türsprechanlage <input type="checkbox"/> :<br>Rot = vertauschte Polarität<br>Blau = Verkabelung OK                                    |

|           |  |
|-----------|--|
| <b>12</b> | Kontrollleuchte für Verbindung der Türsprechanlage <input checked="" type="checkbox"/> :<br>Rot = Türsprechanlage nicht angeschlossen (nicht angeschlossene oder abgetrennte Drähte)*<br>Blau = Verbindung OK<br>* Das ist völlig normal, wenn der Monitor als zusätzlicher Monitor einer bestehenden Installation verwendet wird und er nicht direkt mit einer Türsprechanlage verbunden ist. |
|-----------|--|

**4 - TÜRSPRECHANLAGE**

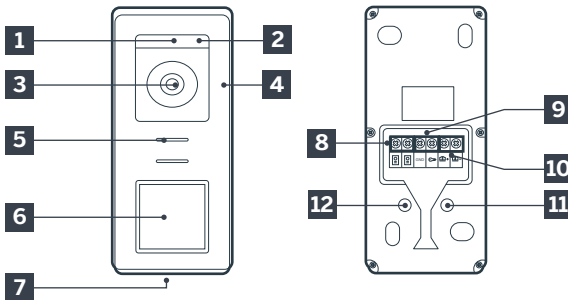

**Hinweise:**

- Beim Drücken der Ruftaste klingelt der Monitor im Hausinnern und das Videowird angezeigt.
- Um das Etikett des Namensschildes auszuwechseln, entfernen Sie die Plastikabdeckung an der Fassade mit einem kleinen Schraubenzieher, den Sie in die dafür vorgesehene Vertiefung stecken.

|          |   |
|----------|---|
| <b>1</b> | Dämmerungssensor                                      |
| <b>2</b> | WEISSLICHT-LEDs (Nachtsicht)                          |
| <b>3</b> | Kameraobjektiv  |
| <b>4</b> | Mikrofon  |
| <b>5</b> | Lautsprecher  |
| <b>6</b> | Ruftaste mit Hintergrundbeleuchtung und RFID-Lesefeld |
| <b>7</b> | Diebstahlsichere Befestigungsschrauben                |

|           |  |
|-----------|--|
| <b>8</b>  | Anschluss des Monitors                                     |
| <b>9</b>  | Anschluss des elektrischen Türöffners                      |
| <b>10</b> | Anschluss des Trockenkontakteingang (motorisiertes Tor)    |
| <b>11</b> | Lautstärkeregelung Lautsprecher (unter der Gummiabdeckung) |
| <b>12</b> | Reset-Taste RFID (unter der Gummiabdeckung)                |

**5 - WANDHALTERUNG**

Der Monitor ist für eine Montage an der Wand ausgelegt. Die Wandhalterung und dazugehörigen Schrauben sind im Lieferumfang enthalten.

**6 - NETZADAPTER**

Ein Netzadapter 230VAC 50 Hz/15VDC1A für die Stromversorgung des Monitors ist im Lieferumfang des Sets enthalten. Die Verwendung anderer Stromversorgungsmodelle kann das Gerät unwiderruflich beschädigen und ein Erlöschen der Garantie bewirken. Das Netzadapterkabel darf nicht abgeschnitten oder verlängert werden. Anderenfalls erlischt die Garantie. Das 15V-Kabel des Adapters wird durch ein rotes Etikett +15V gekennzeichnet. Das Erdungskabel des Adapters wird durch ein schwarzes Etikett GND gekennzeichnet.

## C - MONTAGE

### Wichtige Empfehlungen und Hinweise:

• Um das Beste aus Ihrer Türsprechanlage herauszuholen, empfehlen wir Ihnen, sie vor der endgültigen Installation zu parametrieren (Lautstärke des Lautsprechers).

Hierzu kann eine Verkabelung am Tisch notwendig sein, um zu prüfen, dass die Einstellungen korrekt durchgeführt wurden.

• Wenn Sie Ihr Gerät vor der Installation testen möchten, tun Sie dies nicht, wenn sich Sprechanlage und Monitor im gleichen Raum befinden, da die Video-Gegensprechanlage ansonsten schrille Rückkoppelungsgeräusche von sich gibt.

• Die Kamera sollte nicht direkt der Sonne oder einer reflektierenden Fläche ausgesetzt sein.

• Zum Schutz der Drähte vor Beschädigung und Witterungseinflüssen wird der Einsatz eines Kabelrohrs empfohlen.

### 1. VERKABELUNG

Um Störgeräusche und Funktionsstörungen zu vermeiden, darf das Kabel Ihrer Video-Gegensprechanlage nicht im gleichen Kabelrohr wie die Stromversorgungskabel verlegt werden (230V - 50Hz). Jedes Kabel zwischen dem Monitor und der Türsprechanlage muss unterbrechungsfrei aus einem Stück bestehen. Verbindungselemente (Lüsterklemmen, Schweißen usw.) sind unbedingt zu vermeiden. Achtung: In keinem Fall zur Erhöhung des Leiterquerschnitts Drähte doppelt verlegen.

#### 1.1. Anschluss der Videosprechanlage (Monitor, Türsprechanlage und Kamera, siehe Abb. 1, Abb. 2)

- Die Drähte unter Beachtung des Verkabelungsschemas je nach gewünschter Konfiguration anschließen.
- Beziehen sie sich bitte auf das Etikett auf der Vorderseite der intelligenten Halterung und der Rückseite der Türsprechanlage.
- Je nach gewählter Konfiguration konfigurieren Sie Ihren Monitor als "Master" oder "Slave". Sie können diese Einstellung über das Menü Gestion der Parameter Ihres Monitors vornehmen.

#### 1.2. Anschluss eines Torantriebs

- Die Türsprechanlage löst einen potentialfreien

Kontakt (stromlos) aus, der an den Öffnungsknopf des Torantriebs anzuschließen ist.

• Diese direkt an den auf der Beschreibung der Türsprechanlage gekennzeichneten Klemmen (Kapitel 4 - Türsprechanlage) auf der Rückseite der Türsprechanlage (ohne Beachtung der Polung) anschließen.

• Die Funktion Öffnung ist nur möglich, wenn das Video der entsprechenden Türsprechanlage angezeigt wird.

### 1.3. Anschluss eines elektrischen Türöffners oder Türschlosses

Wichtig: Der Türöffner bzw. das elektrische Schloss, das Sie bestellen, muss unbedingt einen mechanischen Speicher besitzen. Der Strom des Türöffners darf nicht über 12V/1,1A liegen.

• Diese direkt an den auf der Beschreibung der Türsprechanlage gekennzeichneten Klemmen (Kapitel 4 - Türsprechanlage) auf der Rückseite der Türsprechanlage (ohne Beachtung der Polung) anschließen.

• Die Funktion Öffnung über den Monitor ist nur möglich, wenn das Video der entsprechenden Türsprechanlage angezeigt wird.

## 2. PARAMETRIERUNG DER SPRECHANLAGE (SIEHE ABB. 1, ABB. 2)

### 2.1. Einstellen der Lautstärke der Türsprechanlage:

Die Einstellung der Lautstärke des Klingeltons und des Gesprächs ist über das Bedienteil am Bildschirm des Video-Pfortners verfügbar. Weitere Details entnehmen Sie Kapitel D - Verwendung.

### 2.2. Parametrierung der RFID-Funktion:

Die RFID-Funktion ermöglicht das Steuern der Öffnungen mit Hilfe von Badges über die Türsprechanlage, auch wenn der Bildschirm ausgeschaltet ist.

#### 2.2.1 Programmierung (oder Reinitialisierung) der Administrator-Karten:

Beim ersten Einschalten ist es erforderlich, die Karten bzw. Badges in folgender Reihenfolge zu

parametrieren:

1. Drücken Sie 5 Sek. auf den Reset-Knopf auf der Rückseite der Türsprechanlage, die Türsprechanlage wird 6 kurze Tonsignale ausgeben.
2. Die Administrator-Karte (gelb) vorhalten, ein kurzes Tonsignal bestätigt die Programmierung.
3. Die Karte + (blau) vorhalten, ein kurzes Tonsignal bestätigt die Programmierung.
4. Die Karte - (rot) vorhalten, ein langes Tonsignal bestätigt das Ende der Programmierung der Administratorkarten.

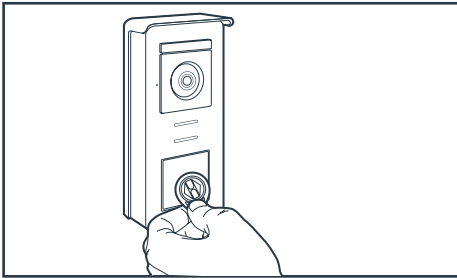

**2.2.2 Eine oder mehrere Administrator-Karten hinzufügen:**

1. Karte + (blau) vorhalten, 4 lange Tonsignale bestätigen den Eingang in den Programmierungsmodus.
2. Alle zu aktivierenden Nutzerkarten (grau) vorhalten, ein kurzes Tonsignal bestätigt die Programmierung für jede vorhandene Karte.
3. Wenn alle Karten programmiert wurden, 10 Sekunden warten. Ein langes Tonsignal zeigt das Ende der Programmierung an.

**2.2.3 Eine oder mehrere Nutzer-Karten löschen:**

1. Karte - (rot) vorhalten, 4 lange Tonsignale bestätigen den Eingang in den Programmierungsmodus.
2. Alle zu deaktivierenden Nutzerkarten (grau) vorhalten, ein kurzes Tonsignal bestätigt das Löschen der Programmierung für jede vorhandene Karte.
3. Wenn die Programmierung für alle Karten gelöscht wurde, 10 Sekunden warten. Ein langes Tonsignal zeigt das Ende der Programmierung an.

**2.2.4 Alle Nutzer-Karten löschen:**

1. Administrator-Karte (gelb) vorhalten, 4 kurze Tonsignale bestätigen den Eingang in den Administratormodus.
- 2.1 bereits hinzugefügte Nutzer-Karte (grau) vorhalten, ein kurzes Tonsignal zeigt an, dass die Programmierung aller Nutzer-Karten gelöscht wurde.

**2.2.5 Verwendung der Karten:**

Um Ihren elektrischen Türöffner zu öffnen, kurz Ihre zuvor programmierte Nutzerkarte (grau) vor das RFID-Lesefeld halten. Ein kurzes Tonsignal zeigt die Öffnung des elektrischen Türöffners an. Um den Torantrieb zu öffnen, halten Sie die Karte 3 Sekunden vor das RFID-Lesefeld. Zwei kurze Tonsignale zeigen die Öffnung des Tors an.

**2.2.6 Austausch eines Badges**

Die RFID-Badges haben keine vordefinierten Funktionen. Die Funktion des Badges wird durch die Programmierung festgelegt. Die Farbe der Badges ist nur ein Mittel, um sich ihre Funktion zu merken. Wenn Sie einen Badge verlieren, kann er daher durch einen beliebigen anderen Badge ersetzt werden, indem dieser neu programmiert wird.

**3 - MONTAGE DER INTELLIGENTEN HALTERUNG**

- Die intelligente Halterung wird per Magnet am Monitor angebracht und dort an der Rückseite befestigt. Um darauf zuzugreifen, schieben Sie die Halterung nach unten.
- Positionieren Sie die Halterung an der vorgesehenen Stelle und ermitteln Sie die optimale Position für den Anschluss der Kabel.
- Wenn die Kabel nicht aus der Wand kommen, brechen Sie das Kunststoffteil am unteren Rand.

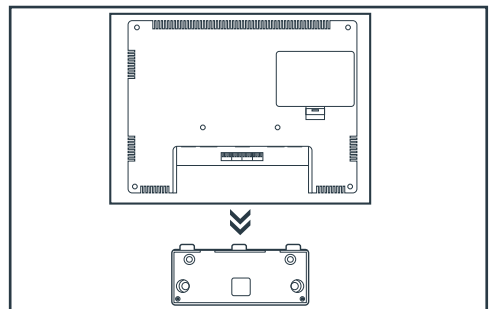

## C - MONTAGE

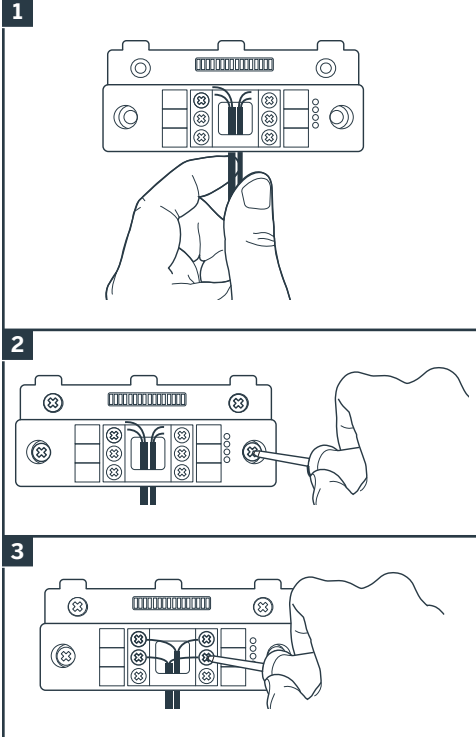

|  |
|--|
| <p>Kontrollleuchte für Verbindung des zusätzlichen Monitors <input checked="" type="checkbox"/>:<br/>                 Rot = Verbindungsfehler<br/>                 Blau = Verbindung OK oder fehlender Monitor</p>   |
| <p>Kontrollleuchte für Verbindung mit Stromversorgung :<br/>                 Rot = Verbindungsfehler<br/>                 Blau = Stromversorgung korrekt angeschlossen</p>   |
| <p>Kontrollleuchte für Verbindung der Türsprechanlage :<br/>                 Rot = vertauschte Polarität<br/>                 Blau = Verkabelung OK</p>  |
| <p>Kontrollleuchte für Verbindung der Türsprechanlage <input checked="" type="checkbox"/>:<br/>                 Rot = Türsprechanlage nicht angeschlossen (nicht angeschlossene oder abgetrennte Drähte)*<br/>                 Blau = Verbindung OK</p> <p>* Das ist völlig normal, wenn der Monitor als zusätzlicher Monitor einer bestehenden Installation verwendet wird und er nicht direkt mit einer Türsprechanlage verbunden ist.</p> |

1. Führen Sie die Drähte in den hierfür vorgesehenen Bereich ein.
2. Verwenden Sie für die Befestigung der intelligenten Halterung nur Schrauben und Dübel, die für den Untergrund geeignet sind (die mitgelieferten Schrauben und Dübel eignen sich für massive Wände).
3. Schließen Sie die Klemmleisten an und achten Sie dabei auf die Farben.

- Leuchten sämtliche Kontrollleuchten der intelligenten Halterung blau (eventuell mit Ausnahme der Kontrollleuchte der Türsprechanlage, vgl. oben), bringen Sie den Monitor an seinem Platz an. Ist dies nicht der Fall, die Anlage prüfen.

### 4 - DIAGNOSE UND MONTAGE

- Sobald die Verbindungen hergestellt wurden und bevor der Monitor angebracht wird, prüfen Sie den Zustand der Kontrollleuchten der intelligenten Halterung:

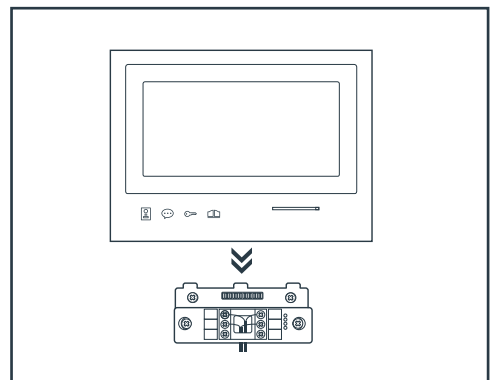

**Achtung:** In diesem Schritt die Stromversorgung nicht an die 230V AC Stromquelle anschließen.

## 5. INSTALLATION DER HAUPT- ODER ZUSATZTÜRSPRECHANLAGE

**Achtung:** Das Gerät darf vor Ende der Verkabelung nicht an die Stromversorgung angeschlossen werden.

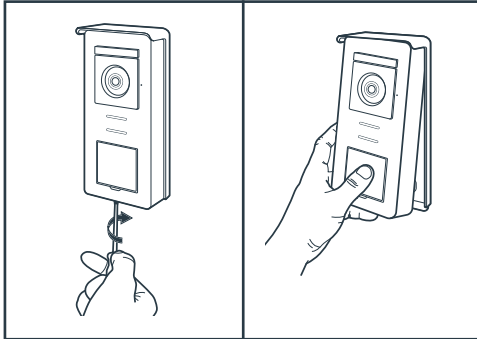

- Die Schraube der Diebstahlsicherung unter der Türsprechanlage lösen.
- Die Frontplatte der Türsprechanlage nach vorne kippen.

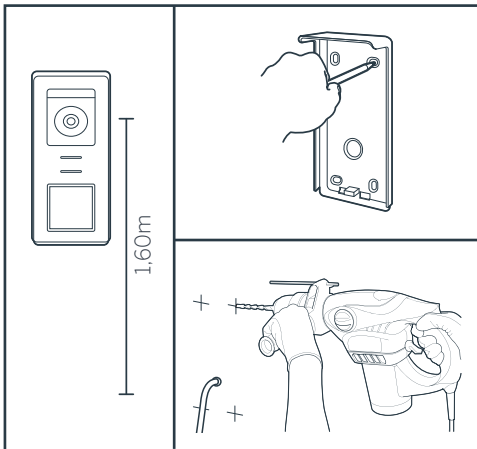

- Das Objektiv der Türsprechanlage muss auf einer Höhe von etwa 1,60 m angebracht werden.
- Markierungen anbringen.
- Bohren. Dübel verwenden, die für den Untergrund geeignet sind (die mitgelieferten Schrauben eignen sich nicht für massive Wände).

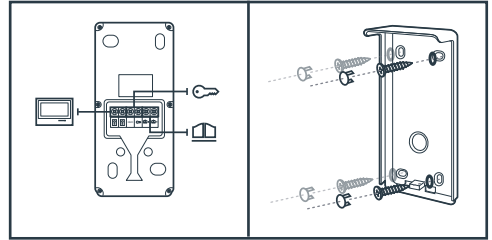

- Die beiden Moniteurkabel verbinden und ggf. den elektrischen Türöffner und den Torantrieb anschließen (siehe Abschnitt 1. Verkabelung).
- Den guten Betrieb prüfen (Videoanruf...)

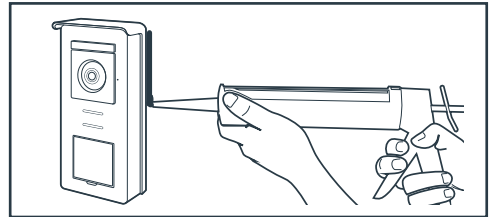

- Eine Silikondichtung\* zwischen dem Regenschutz und der Wand anbringen, um das Eindringen von Wasser zu verhindern. \* Kein Silikon auf Basis von Essigsäure (Essiggeruch) verwenden. Es wird nicht empfohlen, eine Silikondichtung unterhalb der Türsprechanlage anzubringen

## D - VERWENDUNG

### 1. VERWENDUNG DES VIDEO-PFÖRTNERS UND EINSTELLUNGEN

- Der Thomson Smart Bracket II wird über Touchscreen-Tasten gesteuert.  
 - Die Funktion der Tasten ist je nach Menü, in dem Sie sich befinden, unterschiedlich. Die Symbole unten links am Bildschirm helfen ihnen, ihre Verwendung zu verstehen.

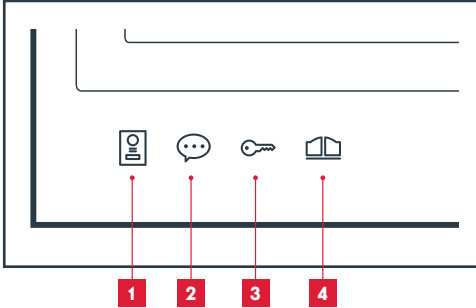

|   |   |
|---|---|
| 1 | Bildschirm aus: Türspion-Modus: Bild der Kamera der Türsprechanlage<br>In den Menüs: Navigationspfeile                          |
| 2 | Bildschirm aus: Zugriff auf das Hauptmenü<br>Bei einem Anruf: Anruf annehmen/Anruf beenden<br>In den Menüs: Navigationspfeile   |
| 3 | Bildschirm aus: Zugriff auf das Hauptmenü<br>Bei einem Anruf: Elektrischen Türöffner öffnen<br>In den Menüs: OK/Auswahl         |
| 4 | Bildschirm aus: Zugriff auf das Hauptmenü<br>Bei einem Anruf: Trockenkontakteingang öffnen (Torantrieb)<br>In den Menüs: Zurück |

**ACHTUNG:** Im Türspion-Modus ist der Ton nicht aktiviert. Sie müssen auf die Taste  drücken, um eine Unterhaltung zu beginnen.

• Hauptmenü

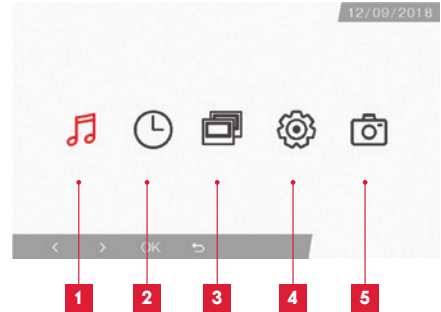

|   |  |
|---|--|
| 1 | Auswahl des Klingeltons und Einstellung der Lautstärke   |
| 2 | Einstellungen von Datum und Uhrzeit  |
| 3 | Wenn ein 2. Monitor angeschlossen ist, wählen Sie dieses Symbol und drücken Sie auf OK, um anzurufen |
| 4 | Einstellung der Parameter Ihrer Videosprechanlage Smart Bracket II                                   |
| 5 | Verwaltung und Anzeige der gemachten Fotos   |

• Bildschirm für die Auswahl von Klingelton und Lautstärke

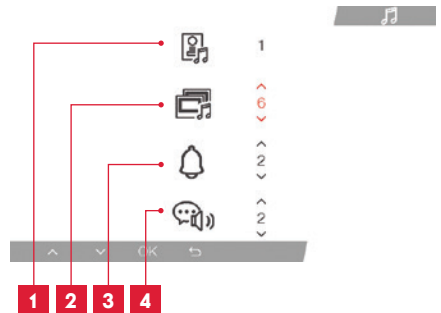

|   |   |
|---|---|
| 1 | Wahl des Klingeltons (Türsprechanlage)        |
| 2 | Einstellen der Anruflautstärke (Sprechanlage) |
| 3 | Einstellen der Lautstärke des Klingeltons     |
| 4 | Lautstärke der Stimme (Sprechanlage)          |

- Bildschirm für die Einstellung von Datum und Uhrzeit

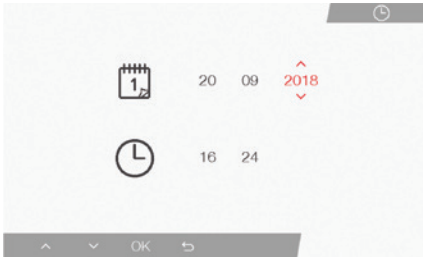

- Bildschirm für die Verwaltung der Parameter

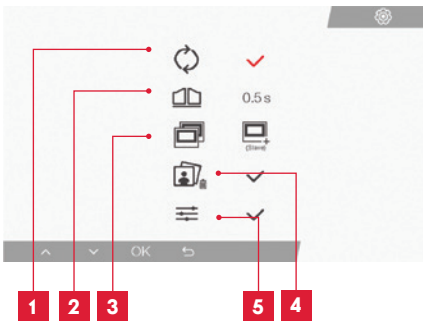

|          |  |
|----------|--|
| <b>1</b> | Werkseinstellungen   |
| <b>2</b> | Aktivierungsdauer des Trockenkontakts für die Motorisierung  |
| <b>3</b> | Status des Monitors (Grundeinstellung "Master"), nur der zusätzliche Monitor muss als "Slave" eingestellt werden |
| <b>4</b> | Alle Fotos löschen   |
| <b>5</b> | Zusätzliche Einstellung von Kontrast, Helligkeit...  |

## **2. VERWENDUNG DER RFID-BADGES**

Die RFID-Nutzerkarten ermöglichen die gleichzeitige Betätigung der elektrischen Türöffner und der Torautomatiken. Die Auswahl erfolgt je nach Lesegeschwindigkeit der RFID-Nutzerkarte. Bei schneller Ablesung wird der elektrische Türöffner betätigt. Bei langsamer Ablesung (3 s) wird die Torautomatik betätigt.

**F - FAQ**

Wenn Ihr Problem nicht unten aufgeführt ist, kontaktieren Sie bitte unseren technischen Kundendienst.

| <b>Problem</b>  | <b>Mögliche Ursache</b>   | <b>Lösungen</b>  |
|---|---|--|
| Die intelligente Halterung zeigt einen Fehler an (rote Kontrollleuchte), wenn der Bildschirm eingeschaltet ist. | Das ist völlig normal.  | Die von der intelligenten Halterung gelieferte Diagnose ist nur gültig, wenn der Bildschirm nicht angeschlossen ist.         |
| Der Monitor schaltet sich nie ein.  | Der Adapter ist nicht ans Stromnetz angeschlossen / der Monitor ist nicht korrekt in die intelligente Halterung eingeführt. | Überprüfen Sie, ob alle Stromkabel richtig angeschlossen sind.   |
| Kein Bild auf dem Monitor (Bildschirm blau oder weiß)   | Die Türsprechanlage und die intelligente Halterung sind nicht korrekt verbunden.  | Nehmen Sie den Bildschirm aus der intelligenten Halterung und prüfen Sie seine Diagnose. Kontrollieren Sie die Anschlüsse.   |
|   | Der Querschnitt der verwendeten Leiter ist für den Abstand zwischen Monitor und Türsprechanlage nicht geeignet.             | Kontrollieren Sie mit Hilfe der vorliegenden Bedienungsanleitung, ob der Querschnitt der Kabel für den Abstand geeignet ist. |
| Das Bild ist gestört.   | Der Querschnitt der verwendeten Leiter ist für den Abstand zwischen Monitor und Türsprechanlage nicht geeignet.             | Kontrollieren Sie mit Hilfe der vorliegenden Bedienungsanleitung, ob der Querschnitt der Kabel für den Abstand geeignet ist. |
|   | Die Kabel zwischen Türsprechanlage und Monitor führen in der Nähe von 230V-Stromkabeln vorbei.                              | Verwenden Sie für die Kabel zwischen Monitor und Türsprechanlage nach Möglichkeit eine spezifische Kabelhülle.               |
|   | Das Objektiv der Türsprechanlage ist verschmutzt oder zerkratzt   | Reinigen Sie die Linse der Türsprechanlage mit einem weichen Tuch.   |
| Hintergrundgeräusch, wenn die Audio-Kommunikation aktiviert ist.  | Der Querschnitt der verwendeten Leiter ist für den Abstand zwischen Monitor und Türsprechanlage nicht geeignet.             | Kontrollieren Sie mit Hilfe der vorliegenden Bedienungsanleitung, ob der Querschnitt der Kabel für den Abstand geeignet ist. |
|   | Die Kabel zwischen Türsprechanlage und Monitor führen in der Nähe von 230V-Stromkabeln vorbei.                              | Verwenden Sie für die Kabel zwischen Monitor und Türsprechanlage nach Möglichkeit eine spezifische Kabelhülle.               |



|  |   |   |
|--|---|---|
| Die Torantrieb-Funktionstaste betätigt nie den Torantrieb.                       | Der Querschnitt der verwendeten Leiter ist nicht geeignet.                | Kontrollieren Sie den Kabelquerschnitt mit Hilfe der vorliegenden Bedienungsanleitung.  |
|  | Die Türsprechanlage und der Torantrieb sind nicht korrekt verbunden.      | Kontrollieren Sie die Anschlüsse und den zu verwendenden Eingang am Torantrieb mit Hilfe der Bedienungsanleitung des Torantriebs. |
| Die Funktionstaste des elektrischen Türöffners öffnet nie die Türe.              | Der Querschnitt der verwendeten Leiter ist nicht geeignet.                | Kontrollieren Sie den Kabelquerschnitt mit Hilfe der vorliegenden Bedienungsanleitung.  |
|  | Die Türsprechanlage und der Türöffner sind nicht korrekt verbunden.       | Kontrollieren Sie die Anschlüsse zwischen Türsprechanlage und Türöffner.  |
|  | Das verwendete Türöffner-Modell ist nicht geeignet.                       | Kontrollieren Sie die Kompatibilität des Türöffners mit den Spezifikationen der vorliegenden Bedienungsanleitung.                 |
| Beim Gespräch mit einem Besucher ist der Ton des Monitors schwach oder verformt. | Das Mikrofon der Türsprechanlage ist verunreinigt.                        | Prüfen Sie, dass das Mikrofon der Türsprechanlage sauber ist (Schmutz, Insekten usw.).  |
| Bei einem Anruf fehlt der Ton oder der Betrieb des Geräts ist zufällig           | Der oder die Monitore sind nicht im richtigen Modus "Master" oder "Slave" | Prüfen Sie im Menü der Parameterverwaltung, dass der Monitor korrekt konfiguriert wurde   |

**G - TECHNISCHE UND GESETZLICHE INFORMATIONEN****1 - ALLGEMEINE MERKMALE**

| <b>Monitor und intelligente Halterung</b> |  |                                   |
|---|--|-----------------------------------|
| Klingeltöne                               | Anzahl                                     | 6 verschiedene Klingeltöne (85dB) |
| Bildschirm                                | Größe                                      | Diagonale 7 Zoll (17,78 cm), 16/9 |
|   | Auflösung                                  | 800 x 480                         |
| Bildspeicherkapazität                     | 100 Fotos                                  |                                   |
| Netzspannung                              | 15V/1A                                     |                                   |
| Stromverbrauch                            | 400mA                                      |                                   |
| Betriebstemperatur und -feuchtigkeit      | -10°C bis 50°C, max. 85 % relative Feuchte |                                   |
| Abmessungen                               | 205(B)x157(H)x18(T) (mm)                   |                                   |

| <b>Türsprechanlage</b>               |  |
|--------------------------------------|--|
| Sensortyp                            | ¼" CMOS                                    |
| Blickwinkel                          | 105°                                       |
| Betriebstemperatur und -feuchtigkeit | -10°C bis 50°C, max. 85 % relative Feuchte |
| Abmessungen                          | 164(H)x78(B)x39(T) (mm)                    |
| Schutzart                            | IP44                                       |

## G - TECHNISCHE UND GESETZLICHE INFORMATIONEN

### 2 - GARANTIE

- Für dieses Gerät gilt ab Kaufdatum eine 3-jährige Garantie auf Teile und Reparatur. Der Kaufnachweis muss während der gesamten Garantiedauer unbedingt aufbewahrt werden.
- Die Garantie gilt nicht für Schäden, die durch Nachlässigkeit, Stöße oder Unfälle verursacht wurden.
- Die Elemente dieses Geräts dürfen nicht von Personen geöffnet oder repariert werden, die nicht der Firma SmartHome France angehören.
- Jeglicher Eingriff am Gerät führt zum Erlöschen der Garantie.

### 3 - HILFE UND SUPPORT

- Trotz aller Sorgfalt, die wir bei der Konzeption unserer Produkte und der Verfassung dieser Bedienungsanleitung angewendet haben, kann es sein, dass Sie während der Installation Ihres Geräts auf Schwierigkeiten oder Fragen stoßen. In diesem Fall raten wir Ihnen dringend, unsere Spezialisten zu kontaktieren, die Sie gerne beraten.
- Sollten bei der Installation oder der Verwendung in den Tagen danach Funktionsstörungen auftreten, ist es zwingend erforderlich, dass Sie uns kontaktieren, während Sie das Gerät vor sich haben. So können unsere Techniker die Ursache des Problems diagnostizieren, denn dieses ist wahrscheinlich auf eine falsche Einstellung oder eine nicht ordnungsgemäße Installation zurückzuführen. Sollte das Problem vom Gerät verursacht werden, erhalten Sie vom Techniker eine Bearbeitungsnummer für eine Rückgabe im Geschäft. Ohne diese Nummer ist das Geschäft dazu berechtigt, den Umtausch Ihres Geräts abzulehnen.

Sie erreichen unsere Kundendienst-Techniker unter:

**Helpline: +352 26302353**

**Von Montag bis Freitag von 9:00 bis 12:00 und von 14:00 bis 18:00.**

### 4 - GERÄTEUMTAUSCH - KUNDENDIENST

Trotz aller Sorgfalt, die wir bei der Konzeption und Herstellung Ihres Geräts angewendet haben, kann es erforderlich sein, dass Sie Ihr Gerät für eine Reparatur in unserer Werkstatt an den Kundendienst zurückschicken. Sie können den Bearbeitungsstand auf unserer Website unter der folgenden Adresse abfragen: <http://sav.smarthome-france.com>

Avidsen verpflichtet sich, für die Dauer der Gewährleistungsfrist Ersatzteile für dieses Produkt auf Lager zu halten.

### 5 - EG-KONFORMITÄTSERKLÄRUNG

Mit der Richtlinie RED (2014/53/EU)

SmartHome France erklärt, dass das nachfolgende Gerät:  
Farbvideo-Gegensprechanlage SmartBracket II 512263  
der RED-Richtlinie entspricht und die Konformität in Anwendung der geltenden Normen bewertet wurde:

EN 301 489-1 V2.2.0  
EN 301 489-3 V2.1.1  
EN 300 330-1 V2.1.1  
EN 300 328 V2.1.1  
EN 62479: 2010  
EN 62368 -1: 2014 +A11: 2017

Tours, den

Alexandre Chaverot,

08.11.18

Präsident



**THOMSON** ist eine Marke von **TECHNICOLOR S.A.**, verwendet in Lizenz von:

SmartHome France  
19 avenue Marcel Dassault - 37200 Tours - Frankreich

512263

## ES Videoportero en color Smart Bracket II



2 wires



Easy  
Install



Smart  
RFID



100°



100  
photos



7"



Polarity  
protect



**3** years  
guarantee

Figura 1

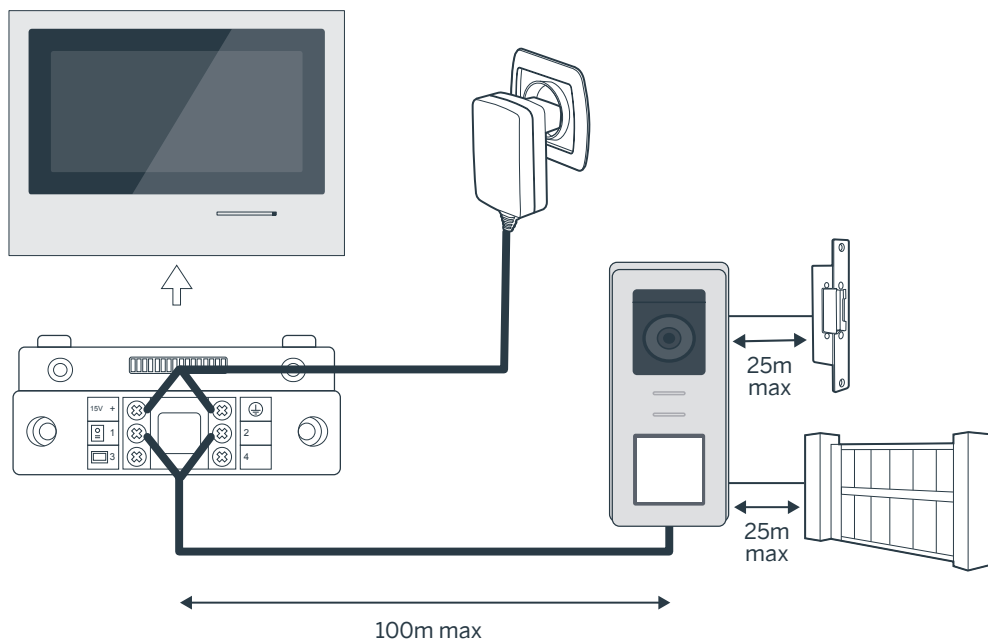

**Conexión de la placa externa al monitor**

| Longitud del cable | Sección que debe usar |
|--------------------|-----------------------|
| De 5 a 50m         | 0,75mm <sup>2</sup>   |
| De 50 a 100m       | 1.5mm <sup>2</sup>    |

**Conexión del contacto seco (motorización de la cancela o cerradero eléctrico) a la placa externa**

| Longitud del cable | Sección que debe usar |
|--------------------|-----------------------|
| De 0 a 25m         | 0,75mm <sup>2</sup>   |

Figura 2

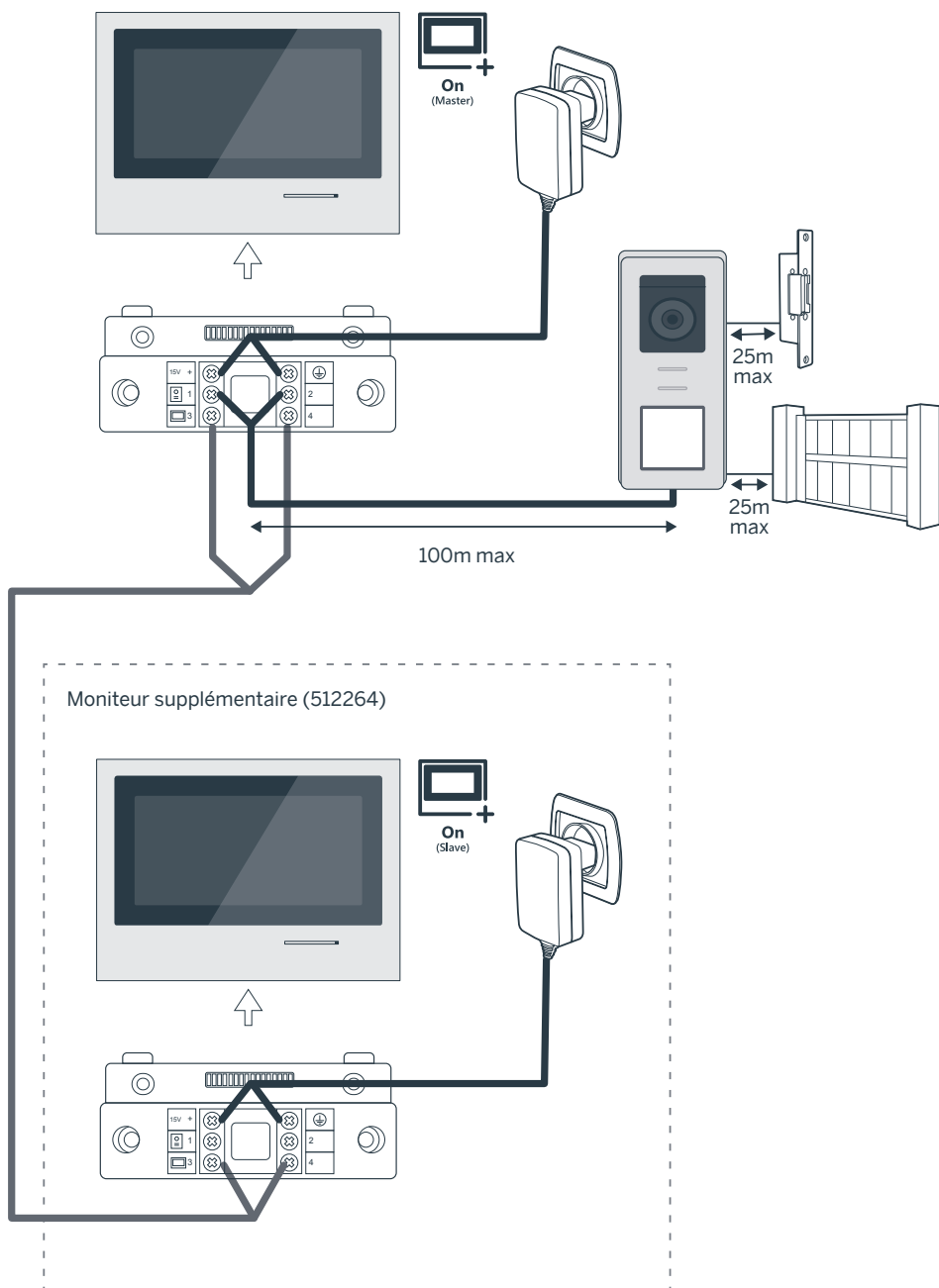

# ÍNDICE

## **A - NORMAS DE SEGURIDAD** **07**

---

|                              |    |
|------------------------------|----|
| 1 - PRECAUCIONES DE USO      | 07 |
| 2 - MANTENIMIENTO Y LIMPIEZA | 07 |
| 3 - LSP2018-11-933-1/1       | 07 |

## **B - DESCRIPCIÓN DEL PRODUCTO** **08**

---

|                       |    |
|-----------------------|----|
| 1 - CONTENIDO DEL KIT | 08 |
| 2 - GENERALIDADES     | 08 |
| 3 - MONITOR 08        |    |
| 4 - PLACA EXTERNA     | 09 |
| 5 - SOPORTE DE PARED  | 09 |
| 6 - ADAPTADOR DE RED  | 09 |

## **C - INSTALACIÓN** **10**

---

|   |    |
|---|----|
| 1 - CABLEADO  | 10 |
| 1.1 - Conexión del videoportero (monitor, placa externa y cámara) | 10 |
| 1.2 - Conexión de una motorización de cancela                     | 10 |
| 1.3 - Conexión de un cerradero o una cerradura eléctrica          | 10 |
| 2 - INSTALACIÓN DE LA PLACA EXTERNA                               | 10 |
| 2.1 - Selección del volumen del timbre                            | 10 |
| 2.2 - Configuración de la función RFID                            | 10 |
| 3 - INSTALACIÓN DEL SOPORTE INTELIGENTE                           | 11 |
| 4 - DIAGNÓSTICO Y MONTAJE   | 12 |
| 5 - INSTALACIÓN DE LA PLACA EXTERNA PRINCIPAL O ADICIONAL         | 13 |



***D - USO*** ***14***

---

1 - USO DEL VIDEOPORTERO Y AJUSTES 14

***E - PREGUNTAS FRECUENTES*** ***16***

---

***F - INFORMACIÓN TÉCNICA Y LEGAL*** ***18***

---

1 - CARACTERÍSTICAS GENERALES 18

2 - GARANTÍA 19

3 - ASISTENCIA Y ASESORAMIENTO 19

4 - DEVOLUCIÓN DEL PRODUCTO / SPV 19

5 - DECLARACIÓN DE CONFORMIDAD CE 19



## A - NORMAS DE SEGURIDAD

### 1 - INTRODUCCIÓN

Este videoportero asocia dos módulos: un monitor receptor y una placa externa sencilla de instalar y usar.

Características principales:

- Recepción de vídeo en color: cuando un visitante pulsa la tecla de llamada de la placa externa, se transmite inmediatamente la imagen a la pantalla y un timbre avisa de su presencia.
- Protección en caso de cortocircuito
- Protección en caso de inversión de polaridad
- Ajuste automático de la exposición: la cámara de vídeo se ajusta automáticamente a las condiciones de iluminación ambiente.
- Los ledes integrados en la placa externa permiten identificar a los visitantes sin necesidad de iluminación adicional.
- Apertura de la puerta y de un accionamiento: pulsando las teclas del monitor, puede controlar una cerradura eléctrica y un contacto seco para el accionamiento automático (no suministrado).
- Apertura de la cancela o del cerradero eléctrico según la duración de lectura de la llave de proximidad RFID.

**IMPORTANTE:** Debe leer estas instrucciones con atención antes de la instalación. En caso de problema, los técnicos de nuestra línea de atención técnica se encuentran a su disposición para cualquier información.

**ATENCIÓN:** cualquier error de conexión puede causar daños al aparato y anular la garantía.

### 2 - MANTENIMIENTO Y LIMPIEZA

Antes de instalar el videoportero, es importante comprobar los puntos siguientes:

- No instalar en caso de condiciones extremas de humedad, de temperatura, de riesgo de corrosión o de polvo.
- No exponer directamente a la luz del sol, a la lluvia o a una fuerte humedad.
- No conectar el aparato a un ladrón o a un alargador.
- Tener cuidado de no perder la llave de proximidad del administrador (color rojo), el

producto quedaría bloqueado y perdería la garantía.

Consérvelo en un lugar seguro.

- No instalar cerca de otros aparatos eléctricos, como un ordenador, una televisión o una grabadora de vídeo.
- No instalar cerca de productos químicos ácidos, amoníaco o una fuente que emita gases tóxicos.
- No limpiar con un producto abrasivo o corrosivo. Usar un trapo ligeramente húmedo con agua jabonosa.
- Desconectar el aparato si no se usa durante un largo periodo de tiempo.
- No conectar el aparato a las instalaciones de telecomunicación.
- El cable monitor - placa externa debe ser de una sola pieza. Evitar los empalmes (regletas de bornes, soldaduras, etc.).

### 3 - RECICLAJE



Este logotipo significa que no se deben tirar aparatos inservibles con los residuos domésticos. Las posibles sustancias peligrosas contenidas en el aparato pueden perjudicar la salud o el medio ambiente. Entregue estos aparatos a su distribuidor o utilice los servicios municipales de recogida selectiva.



Pour en savoir plus :  
[www.quefairedemesdechets.fr](http://www.quefairedemesdechets.fr)

## B - DESCRIPCIÓN DEL PRODUCTO

### 1 - CONTENIDO DEL KIT

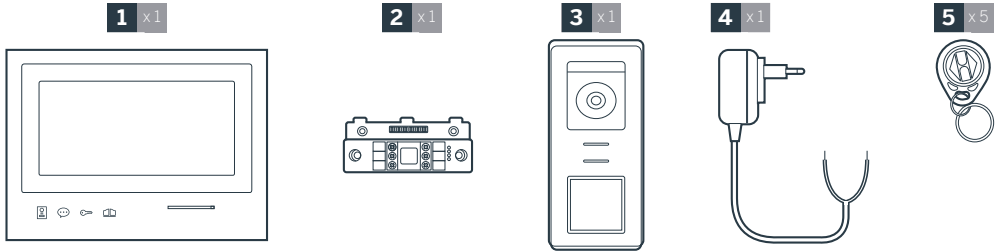

- |          |                          |
|----------|--------------------------|
| <b>1</b> | Monitor 7"               |
| <b>2</b> | Soporte de pared «smart» |
| <b>3</b> | Placa externa y visera   |

- |          |  |
|----------|--|
| <b>4</b> | Alimentación enchufable  |
| <b>5</b> | 5 llaves de proximidad RFID: 2 usuarios (gris), 1 administrador (amarillo), 1 llave de proximidad - (roja), 1 llave de proximidad + (azul) |

### 2 - GENERALIDADES

Este videoportero se compone de un módulo para contestar en el interior, con teclas táctiles y una placa externa con interfono y cámara que permite ver y comunicar con el visitante que ha llamado. Es sencillo de instalar ya que son necesarios 2 cables para todas las funciones (timbre, vídeo, interfono y controles del cerradero y del automatismo). Para un uso eficaz, lea detenidamente este manual de instrucciones.

### 3 - MONITOR

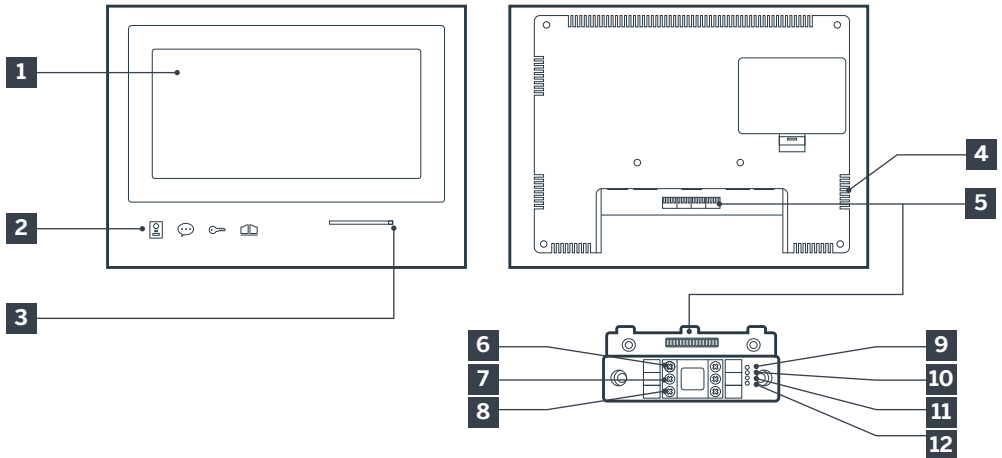

- |          |                         |
|----------|-------------------------|
| <b>1</b> | Pantalla LCD 7 pulgadas |
| <b>2</b> | Botones táctiles        |
| <b>3</b> | Micrófono               |
| <b>4</b> | Altavoz                 |

- |          |                                      |
|----------|--------------------------------------|
| <b>5</b> | Conector                             |
| <b>6</b> | Rojo: Conexión a la alimentación     |
| <b>7</b> | Verde: Conexión con la placa externa |
| <b>8</b> | Azul: Conexión al monitor adicional  |

## B - DESCRIPCIÓN DEL PRODUCTO

|           |   |           |   |
|-----------|---|-----------|---|
| <b>9</b>  | Testigo de conexión del monitor adicional <input checked="" type="checkbox"/> :<br>Rojo = error de conexión<br>Azul = conexión OK o monitor ausente | <b>12</b> | Testigo de conexión placa externa <input checked="" type="checkbox"/> :<br>Rojo = placa externa no conectada (cables desconectados o cortados)*<br>Azul = conexión OK<br>* si el monitor se usa como monitor adicional en una instalación existente y no se le conecta directamente ninguna placa externa, es totalmente normal |
| <b>10</b> | Testigo de conexión de la alimentación <input type="checkbox"/> :<br>Rojo = error de conexión<br>Azul = alimentación correctamente conectada        |           |   |
| <b>11</b> | Testigo de conexión de la placa externa <input type="checkbox"/> :<br>Rojo = inversión de polaridad<br>Azul = cableado OK                           |           |   |

### 4 - PLACA EXTERNA

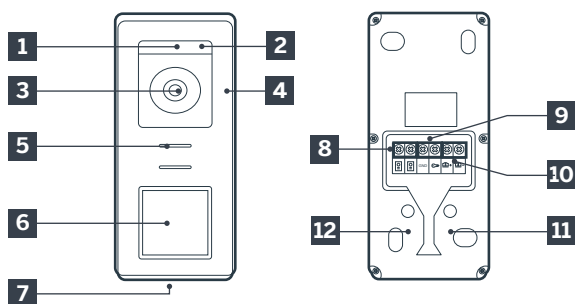

#### Notas:

- Al pulsar el botón de llamada, el monitor suena en el interior y aparece el vídeo.
- Para cambiar la etiqueta del portanombres, retire la protección de plástico de la parte delantera introduciendo, en la muesca prevista para ello, un destornillador plano.

|          |  |           |   |
|----------|--|-----------|---|
| <b>1</b> | Sensor crepuscular   | <b>8</b>  | Conexión del monitor                                      |
| <b>2</b> | Ledes blancos (visión nocturna)  | <b>9</b>  | Conexión del cerradero eléctrico                          |
| <b>3</b> | Objetivo de la cámara  | <b>10</b> | Conexión del contacto seco (motorización de cancela)      |
| <b>4</b> | Micrófono  | <b>11</b> | Ajuste del volumen del altavoz (debajo del tapón de goma) |
| <b>5</b> | Altavoz  | <b>12</b> | Botón de reset RFID (debajo del botón de goma)            |
| <b>6</b> | Botón de llamada retroiluminado y zona de lectura de las llaves de proximidad RFID |           |   |
| <b>7</b> | Tornillo antirrobo de fijación   |           |   |

### 5 - SOPORTE DE PARED

Está previsto que el monitor se fije en la pared. Se incluye el soporte de pared y la tornillería necesaria.

### 6 - ADAPTADOR DE RED

El kit incluye un adaptador de red 230 VCA 50 Hz / 15 VCC 1 A para la alimentación del monitor. No se deben usar otros modelos de alimentación, ya que podrían dañar de forma irreversible el aparato y anular la garantía. No secciono o alargue el cable del adaptador de red o se anulará la garantía. El cable de 15 V del adaptador está identificado con una etiqueta roja +15 V. El cable de masa del adaptador está identificado con una etiqueta negra GND.

## C - INSTALACIÓN

### Consejos y notas importantes:

- Para disfrutar plenamente de la placa externa, le recomendamos que la configure (volumen del altavoz) antes de la instalación definitiva. Para ello, puede ser necesario conectarla sobre la mesa para comprobar que los ajustes se han realizado correctamente.
- Si prueba el producto antes de instalarlo, no lo haga con la placa externa y el monitor en la misma habitación, sino el videoportero emitirá un sonido estridente (efecto Larsen).
- No exponga la cámara directamente al sol ni la dirija a una superficie reflectante.
- Se recomienda pasar los cables por una vaina de protección para protegerlos de los golpes y de la intemperie.

### 1. CABLEADO

Para evitar los riesgos de interferencias y de funcionamiento incorrecto, no pase el cable del videoportero por la misma vaina que los cables eléctricos de alimentación (230 V - 50 Hz). Cada cable que conecta la placa externa al monitor debe ser de una sola pieza. Evite hacer empalmes (regletas de bornes, soldaduras, etc.).

Atención: No doble nunca los cables para aumentar la sección.

#### 1.1. Conexión del videoportero (monitor, placa externa y cámara, véanse fig. 1 y fig. 2)

- Conecte correctamente los cables respetando uno de los esquemas de cableado en función de la configuración deseada.
- Compruebe la etiqueta que está pegada en la parte delantera del soporte inteligente y al dorso de la placa externa.
- En función de la configuración elegida, configure el monitor en modo maestro «Master» o esclavo «Slave». Podrá realizar este ajuste desde el menú de gestión de los parámetros del monitor.

#### 1.2. Conexión de una motorización de cancela

- La placa externa suministra un contacto seco (sin corriente) que se debe conectar al control del botón pulsador de la motorización de la cancela.

- Conéctela directamente a los bornes identificados en la descripción de la placa externa (capítulo 4 - Placa externa) al dorso de la placa (no hay que respetar ninguna polaridad).
- La función de apertura solo es posible si se ve el vídeo de la placa externa correspondiente.

### 1.3. Conexión de un cerradero o una cerradura eléctrica

Importante: El cerradero o la cerradura eléctrica que controle usted deberá contar obligatoriamente con una memoria mecánica. La corriente del cerradero no debe superar 12 V/1,1 A.

- Conéctela directamente a los bornes identificados en la descripción de la placa externa (capítulo 4 - Placa externa) al dorso de la placa (no hay que respetar ninguna polaridad).
- La función de apertura desde el monitor solo es posible si se ve el vídeo de la placa externa correspondiente.

## 2. CONFIGURACIÓN DE LA PLACA EXTERNA (VÉANSE FIG. 1, FIG. 2)

### 2.1. Ajuste del volumen de la placa externa:

Se puede acceder al ajuste del volumen del timbre y de la conversación desde la interfaz de ajuste en la pantalla del videoportero. Hay más detalles disponibles en el capítulo D - Uso.

### 2.2. Configuración de la función RFID:

La función RFID es una función que permite gestionar los elementos que se abren con llaves de proximidad desde la placa externa, incluso si la pantalla está apagada.

#### 2.2.1 Programación (o reinicialización) de las llaves de proximidad de administradores:

En la primera puesta en marcha, es imperativo configurar las llaves de proximidad en el orden siguiente:

1. Pulse el botón reset al dorso de la placa externa durante 5 segundos, la placa externa emitirá 6 bips cortos.
2. Pase la llave de proximidad de administrador (amarillo), un bip corto confirmará la

programación.

3. Pase la llave de proximidad + (azul), un bip corto confirmará la programación.
4. Pase la llave de proximidad - (roja), un bip largo confirmará el final de la programación de las llaves de proximidad de administración

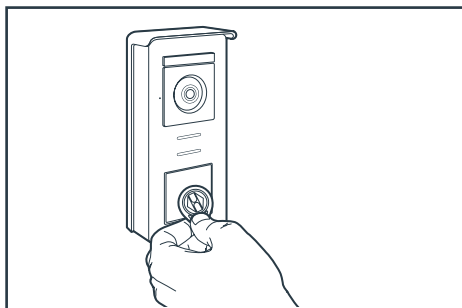

### 2.2.2 Añadir una o varias llaves de proximidad de usuarios:

1. Pase la llave de proximidad + (azul), 4 bips largos confirmarán que ha entrado en el modo de programación.
2. Pase todas las llaves de proximidad de usuarios (gris) que desee activar, un bip corto confirmará la programación para cada llave de proximidad presentada.
3. Cuando todas las llaves de proximidad estén programadas, espere 10 segundos. Un bip largo indicará el final del proceso de programación.

### 2.2.3 Eliminar una o varias llaves de proximidad de usuarios:

1. Pase la llave de proximidad - (roja), 4 bips largos confirmarán que ha entrado en el modo de programación.
2. Pase todas las llaves de proximidad de usuarios (gris) que desee desactivar, un bip corto confirmará la desprogramación para cada llave de proximidad presentada.
3. Cuando todas las llaves de proximidad estén desprogramadas, espere 10 segundos. Un bip largo indicará el final del proceso de programación.

### 2.2.4 Eliminar todas las llaves de proximidad de usuarios:

1. Pase la llave de proximidad de administrador (roja), 4 bips cortos confirmarán que ha

entrado en el modo de administración.

2. Pase 1 llave de proximidad de usuario (gris) ya añadida, un bip corto indicará que todas las llaves de proximidad están desprogramadas.

### 2.2.5 Uso de las llaves de proximidad:

Para abrir el cerradero eléctrico, pase rápidamente su llave de proximidad de usuario (gris) previamente programada por la zona de lectura RFID. Un bip corto indicará la apertura del cerradero eléctrico.

Para abrir la motorización de cancela, presente la llave de proximidad durante 3 segundos delante de la zona de lectura RFID. Dos bips cortos indicarán la apertura de la cancela.

### 2.2.6 Sustitución de una llave de proximidad

Las llaves de proximidad RFID no tienen función predefinida. La etapa de programación es la que determina la función de la llave de proximidad, el color de las llaves de proximidad solo es un medio para reconocer su función. Por lo tanto, si se pierde una llave de proximidad, puede ser sustituida por cualquiera otra llave repitiendo la etapa de programación.

## 3 - INSTALACIÓN DEL SOPORTE INTELIGENTE

- El soporte inteligente está imantado al monitor y va fijado al dorso de este. Para tener acceso a él, deslice el soporte hacia abajo.
- Coloque el soporte en el emplazamiento previsto e identifique su posición óptima para la conexión de los cables.
- Si la salida de los cables no es mural, rompa la parte de plástico inferior.

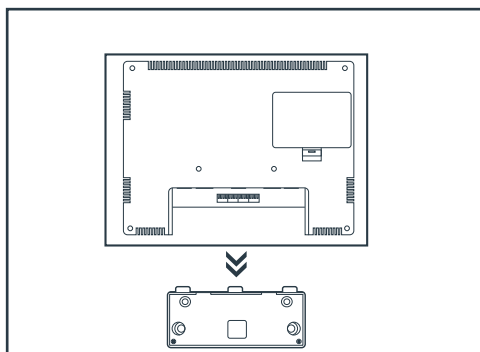

## C - INSTALACIÓN

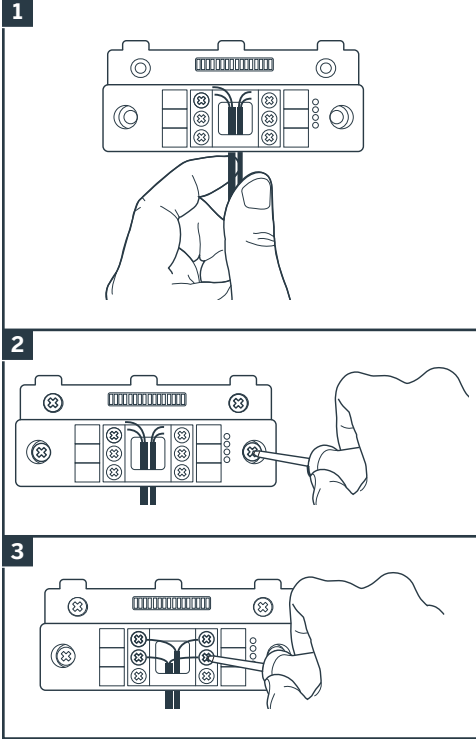

1. Pase los cables por el espacio previsto para ello.
2. Fije el soporte inteligente con tornillos y tacos adecuados para la naturaleza del soporte (los tornillos y tacos suministrados son adecuados para paredes macizas).
3. Conecte las regletas de bornes de conexión respetando bien los colores.

### 4 - DIAGNÓSTICO Y MONTAJE

- Una vez realizadas las conexiones y antes de colocar el monitor, compruebe el estado de los testigos del soporte inteligente:

|   |
|---|
| <p>Testigo de conexión del monitor adicional <input checked="" type="checkbox"/></p> <p>Rojo = error de conexión<br/>Azul = conexión OK o monitor ausente</p>   |
| <p>Testigo de conexión de la alimentación <input type="checkbox"/></p> <p>Rojo = error de conexión<br/>Azul = alimentación correctamente conectada</p>  |
| <p>Testigo de conexión de la placa externa <input type="checkbox"/></p> <p>Rojo = inversión de polaridad<br/>Azul = cableado OK</p>   |
| <p>Testigo de conexión de la placa externa <input checked="" type="checkbox"/></p> <p>Rojo = placa externa no conectada (cables desconectados o cortados)*<br/>Azul = conexión OK</p> <p>* si el monitor se usa como monitor adicional en una instalación existente y no se le conecta directamente ninguna placa externa, es totalmente normal</p> |

- Si todos los testigos del soporte inteligente son de color azul (salvo eventualmente el de la placa externa, véase más arriba), coloque el monitor en su alojamiento. De lo contrario, controle la instalación.

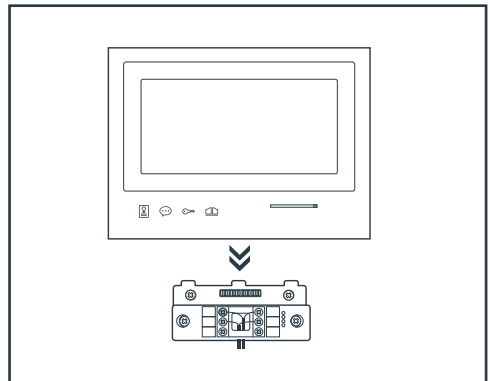

**Atención:** en esta etapa, no conecte la alimentación al 230 VCA.



### 5. INSTALACIÓN DE LA PLACA EXTERNA PRINCIPAL O ADICIONAL

**Atención:** El producto no debe conectarse a la alimentación antes de terminar el cableado.

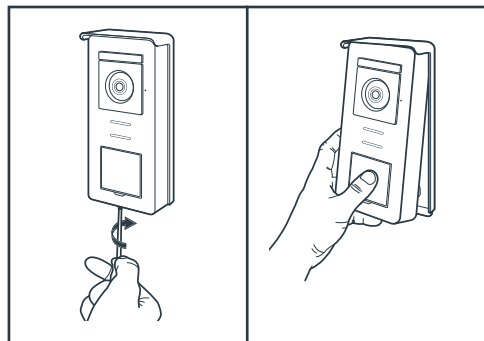

- Quite el tornillo antirrobo de la parte inferior de la placa externa.
- Bascule la cara delantera de la placa externa hacia delante.

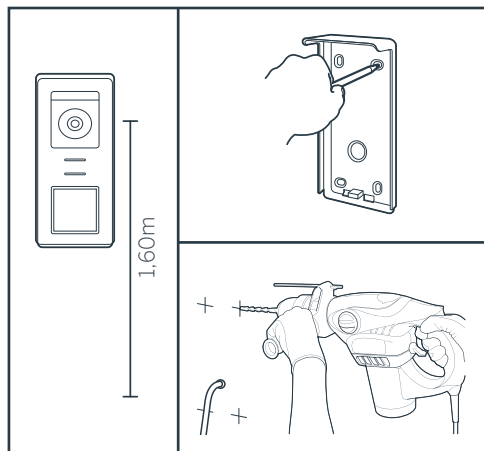

- El objetivo de la placa externa debe estar colocado a una altura de aproximadamente 1,60m del suelo.
- Haga las marcas.
- Perfore. Use tacos adaptados a la naturaleza del soporte (los tornillos suministrados son adecuados para paredes macizas).

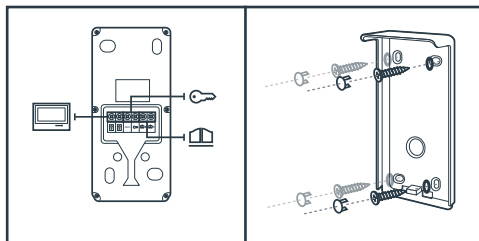

- Conecte los dos cables procedentes del monitor y en caso necesario, conecte el cerradero eléctrico y la cancela (véase sección 1. Cableado).
- Compruebe que funciona correctamente (llamada de vídeo...).

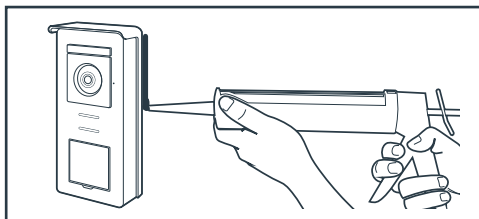

- Coloque una junta de silicona\* entre la visera y la pared para evitar la circulación de agua. \*No usar silicona con ácido acético (olor a vinagre). No se recomienda poner una junta de silicona debajo de la placa externa

## D - USO

### 1. USO DEL VIDEOPORTERO Y AJUSTES

- El Thomson Smart Bracket II se controla mediante teclas táctiles.
- La función de los botones varía en función del menú en el que se encuentre. Los iconos en la parte inferior izquierda de la pantalla le permiten entender su uso.

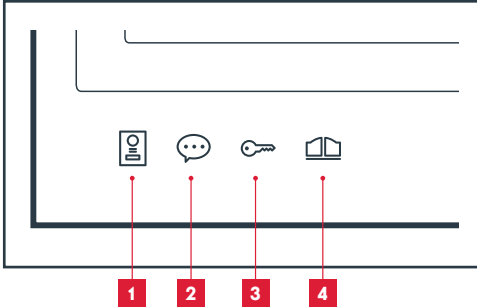

- |          |   |
|----------|---|
| <b>1</b> | Pantalla apagada: modo espía: visualización de la cámara de la placa externa<br>En los menús: flecha de navegación  |
| <b>2</b> | Pantalla apagada: permite acceder al menú principal<br>Durante una llamada: permite responder a la llamada/finalizar la llamada<br>En los menús: flecha de navegación |
| <b>3</b> | Pantalla apagada: permite acceder al menú principal.<br>Durante una llamada: permite abrir el cerradero eléctrico<br>En los menús: OK/Selección                       |
| <b>4</b> | Pantalla apagada: permite acceder al menú principal.<br>Durante una llamada: permite abrir un contacto seco (motorización de cancela)<br>En los menús: Volver         |

**ATENCIÓN:** en modo espía, el sonido no está activado. Debe pulsar la tecla para iniciar una conversación.

### • Menú principal

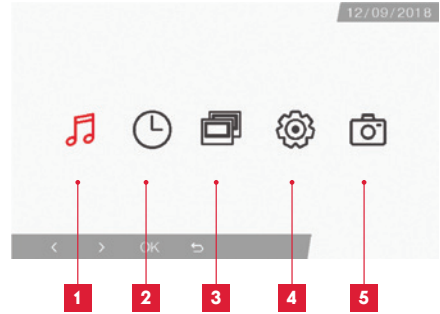

- |          |  |
|----------|--|
| <b>1</b> | Selección del timbre y ajuste de los volúmenes   |
| <b>2</b> | Ajustes de la fecha y de la hora   |
| <b>3</b> | Cuando un segundo monitor está conectado, seleccione este icono y pulse OK para llamarlo |
| <b>4</b> | Ajuste de los parámetros del videoportero Smart Bracket II                               |
| <b>5</b> | Gestión y visualización de las fotos tomadas   |

### • Pantalla de selección del timbre y del volumen

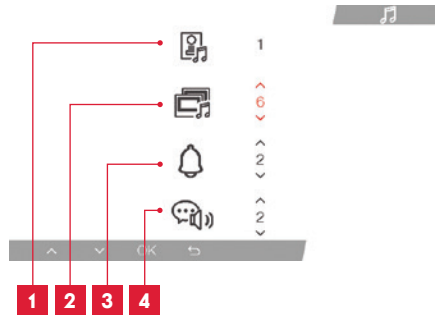

- |          |  |
|----------|--|
| <b>1</b> | Elección del timbre (placa externa)      |
| <b>2</b> | Ajuste del volumen de llamada (intercom) |
| <b>3</b> | Ajuste del volumen del timbre            |
| <b>4</b> | Volumen de la voz (intercom)             |

- Pantalla de gestión de la fecha y la hora

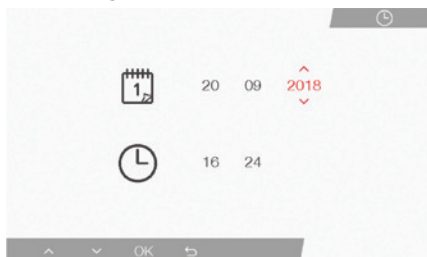

- Pantalla de gestión de los parámetros

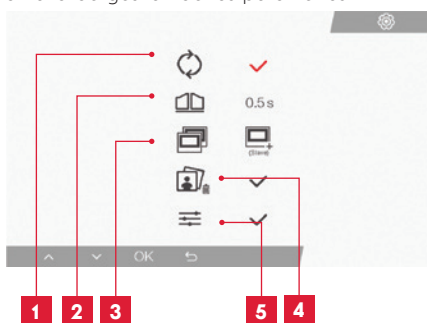

|   |   |
|---|---|
| 1 | Ajustes de fábrica  |
| 2 | Duración de activación del contacto seco para la motorización                                     |
| 3 | Estado del monitor («Master» por defecto), solo el monitor adicional debe ser ajustado en «Slave» |
| 4 | Borrar todas las fotos  |
| 5 | Ajustes adicionales de contraste, luminosidad...  |

## 2. USO DE LAS LLAVES DE PROXIMIDAD RFID

Las llaves de proximidad RFID permiten abrir al mismo tiempo los cerraderos eléctricos y los automatismos de cancela. La selección se realiza en función del tiempo de lectura de la llave de proximidad RFID.

Si la lectura es breve, se abre el cerradero eléctrico. Si la lectura es prolongada (3 s), se abre el automatismo de cancela

## F - PREGUNTAS FRECUENTES

Si su problema no figura a continuación, debe ponerse en contacto con nuestro servicio técnico.

| Síntomas  | Causas posibles   | Soluciones  |
|---|---|---|
| El soporte inteligente muestra un fallo (testigo rojo) cuando la pantalla está encendida. | Es totalmente normal  | El diagnóstico indicado por el soporte inteligente solo es válido cuando la pantalla está desconectada.       |
| El monitor no se enciende nunca   | El adaptador no está conectado a la red eléctrica / el monitor no está correctamente introducido en el soporte inteligente. | Compruebe que todos los cables de alimentación estén correctamente conectados.                                |
| Ausencia de imagen en el monitor (pantalla azul o blanca).                                | La placa externa y el soporte inteligente no están conectados correctamente.  | Retire la pantalla del soporte inteligente y consulte su diagnóstico.<br>Controle las conexiones.             |
|   | La sección de los conductores usados no está adaptada a la distancia que separa el monitor de la placa externa              | Controle la sección de los cables en función de la distancia con ayuda del presente manual de instrucciones.  |
| La imagen tiene interferencias.   | La sección de los conductores usados no está adaptada a la distancia que separa el monitor de la placa externa.             | Controle la sección de los cables en función de la distancia con ayuda del presente manual de instrucciones.  |
|   | Los cables que conectan la placa externa y el monitor pasan cerca de los cables de alimentación de red de 230 V             | Siempre que sea posible, use una vaina específica para los cables que conectan el monitor a la placa externa. |
|   | El objetivo de la placa externa está sucio o rayado   | Limpie la lente de la placa externa con un trapo suave.   |
| Ruido de fondo cuando la comunicación de audio está activada.                             | La sección de los conductores usados no está adaptada a la distancia que separa el monitor de la placa externa.             | Controle la sección de los cables en función de la distancia con ayuda del presente manual de instrucciones.  |
|   | Los cables que conectan la placa externa y el monitor pasan cerca de los cables de alimentación de red de 230 V             | Siempre que sea posible, use una vaina específica para los cables que conectan el monitor a la placa externa. |

## F - PREGUNTAS FRECUENTES

|  |  |   |
|--|--|---|
| <p><i>La orden de cancela no activa nunca la motorización.</i></p>                                   | <p>La sección de los conductores usados no está adaptada.</p>                | <p>Controle la sección de los cables con ayuda del presente manual de instrucciones.</p>  |
|  | <p>La placa externa y la motorización no están conectadas correctamente.</p> | <p>Controle las conexiones y la entrada que se debe usar en la motorización de cancela con ayuda del manual de instrucciones de la motorización de cancela.</p> |
| <p>La orden de cerradero no abre nunca la puerta.</p>  | <p>La sección de los conductores usados no está adaptada.</p>                | <p>Controle la sección de los cables con ayuda del presente manual de instrucciones.</p>  |
|  | <p>La placa externa y el cerradero no están conectados correctamente.</p>    | <p>Controle las conexiones entre la placa externa y el cerradero eléctrico.</p>   |
|  | <p>El modelo de cerradero eléctrico usado no está adaptado.</p>              | <p>Controle la compatibilidad del cerradero con la especificaciones del presente manual de instrucciones.</p>   |
| <p>Durante la comunicación con un visitante, el sonido del monitor es bajo o está distorsionado.</p> | <p>El micrófono de la placa externa está obstruido.</p>                      | <p>Compruebe que el micrófono de la placa externa esté limpio (suciedad, insectos...)</p>   |
| <p>Durante una llamada, no hay sonido o el funcionamiento del producto es aleatorio</p>              | <p>El o los monitores no tienen el modo correcto «Maestro» o «Esclavo»</p>   | <p>Compruebe que el monitor tenga la configuración correcta accediendo al menú de gestión de los parámetros</p>   |

## G - INFORMACIÓN TÉCNICA Y LEGAL

### 1 - CARACTERÍSTICAS GENERALES

| Monitor y soporte inteligente          |  |  |
|--|--|--|
| Timbres                                | Cantidad                                   | 6 timbres para elegir (85 dB)          |
| Pantalla                               | Tamaño                                     | Diagonal de 7 pulgadas (17.78cm), 16/9 |
|  | Resolución                                 | 800 x 480                              |
| Capacidad de la memoria para imágenes  | 100 fotos                                  |  |
| Tensión de alimentación                | 15 V/1A                                    |  |
| Consumo                                | 400mA                                      |  |
| Temperatura e índice de humedad de uso | -10 °C a 50 °C, 85 % de HR como máximo     |  |
| Dimensión                              | 205 (ancho) x 157 (alto) x 18 (prof.) (mm) |  |

| Placa externa                          |   |
|--|---|
| Tipo de sensor                         | ¼" CMOS                                   |
| Ángulo de visión                       | 105°                                      |
| Temperatura e índice de humedad de uso | -10 °C a 50 °C, 85 % de HR como máximo    |
| Dimensión                              | 164 (alto) x 78 (ancho) x 39 (prof.) (mm) |
| Índice de protección                   | IP44                                      |

**2 - GARANTÍA**

- Este producto tiene una garantía de 3 años para las piezas y la mano de obra desde la fecha de la compra. Es obligatorio conservar el justificante de compra durante todo el periodo de la garantía.
- La garantía no cubre los daños causados por negligencia, golpes y accidentes.
- Ningún elemento de este producto debe ser abierto o reparado si no es por el personal de la empresa SmartHome France.
- Cualquier intervención en el aparato anulará la garantía.

**3 - ASISTENCIA Y ASESORAMIENTO**

- A pesar de todo el cuidado que hemos aportado al diseño de nuestros productos y a la realización de estas instrucciones, si encuentra dificultades durante la instalación del producto o tiene cualquier pregunta, le recomendamos encarecidamente que se ponga en contacto con nuestros especialistas que se encuentran a su disposición para asesorarle.
- En caso de problemas de funcionamiento durante la instalación o tras unos días de uso, debe ponerse en contacto con nosotros con la instalación delante para que nuestros técnicos diagnostiquen el origen del problema, ya que este seguramente se deba a un ajuste no adaptado o a una instalación no conforme. Si el problema procede del producto, el técnico le dará un número de expediente para la devolución a la tienda. Sin este número de expediente, la tienda tendrá derecho a rechazar el cambio del producto.

Póngase en contacto con los técnicos de nuestro servicio posventa en el:

**Helpline: + 34 902 101 633**

**De lunes a jueves de 8:00 a 17:00 h y los viernes de 08:00 a 13:00 h.**

**4 - DEVOLUCIÓN DEL PRODUCTO - SPV**

A pesar del cuidado aportado al diseño y a la fabricación de su producto, si este debe ser devuelto al servicio posventa en nuestras instalaciones, puede consultar la evolución de las intervenciones en nuestro sitio de internet en la dirección siguiente: <http://sav.smart-home-france.com>

Avidsen se compromete a disponer de existencias de piezas de repuesto para este producto durante el periodo de la garantía contractual.

**5 - DECLARACIÓN DE CONFORMIDAD CE**

Con la Directiva RED (2014/53/UE)

SmartHome France declara que el equipo designado a continuación:

Videoportero en color SmartBracket II 512263  
Cumple con la directiva RED y que su conformidad se ha evaluado según las normas aplicables vigentes:

- EN 301 489-1 V2.2.0
- EN 301 489-3 V2.1.1
- EN 300 330-1 V2.1.1
- EN 300 328 V2.1.1
- EN 62479: 2010
- EN 62368 -1: 2014 +A11: 2017

EN Tours

Alexandre Chaverot,

08/11/18

presidente



**THOMSON** es una marca de **TECHNICOLOR S.A.** usada con licencia por:

SmartHome France  
19 avenue Marcel Dassault - 37200 Tours - Francia



512263

## PT Videoporteiro a cores Smart Bracket II



2 wires



Easy  
Install



Smart  
RFID



100°



100  
photos



7"



Polarity  
protect



**3** years  
guarantee

Figura 1

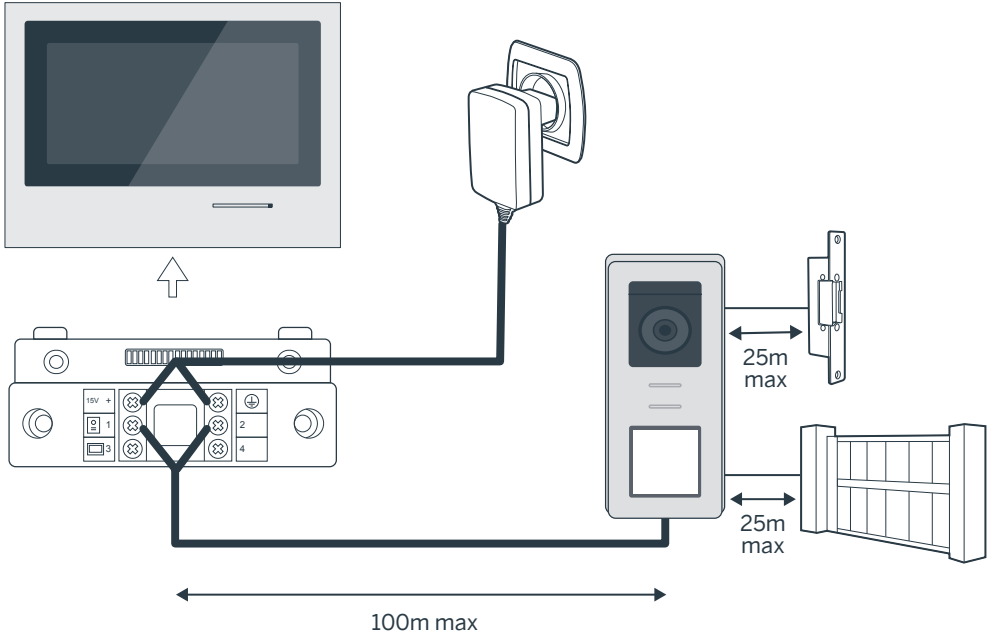

**Ligação da placa de rua ao monitor**

| Comprimento do cabo | Secção a utilizar   |
|---------------------|---------------------|
| De 5 a 50m          | 0,75mm <sup>2</sup> |
| De 50 a 100m        | 1,5mm <sup>2</sup>  |

**Conexão do contacto seco (motorização de porta) ou trinco eléctrico à placa de rua**

| Comprimento do cabo | Secção a utilizar   |
|---------------------|---------------------|
| De 0 a 25m          | 0,75mm <sup>2</sup> |

Figura 2

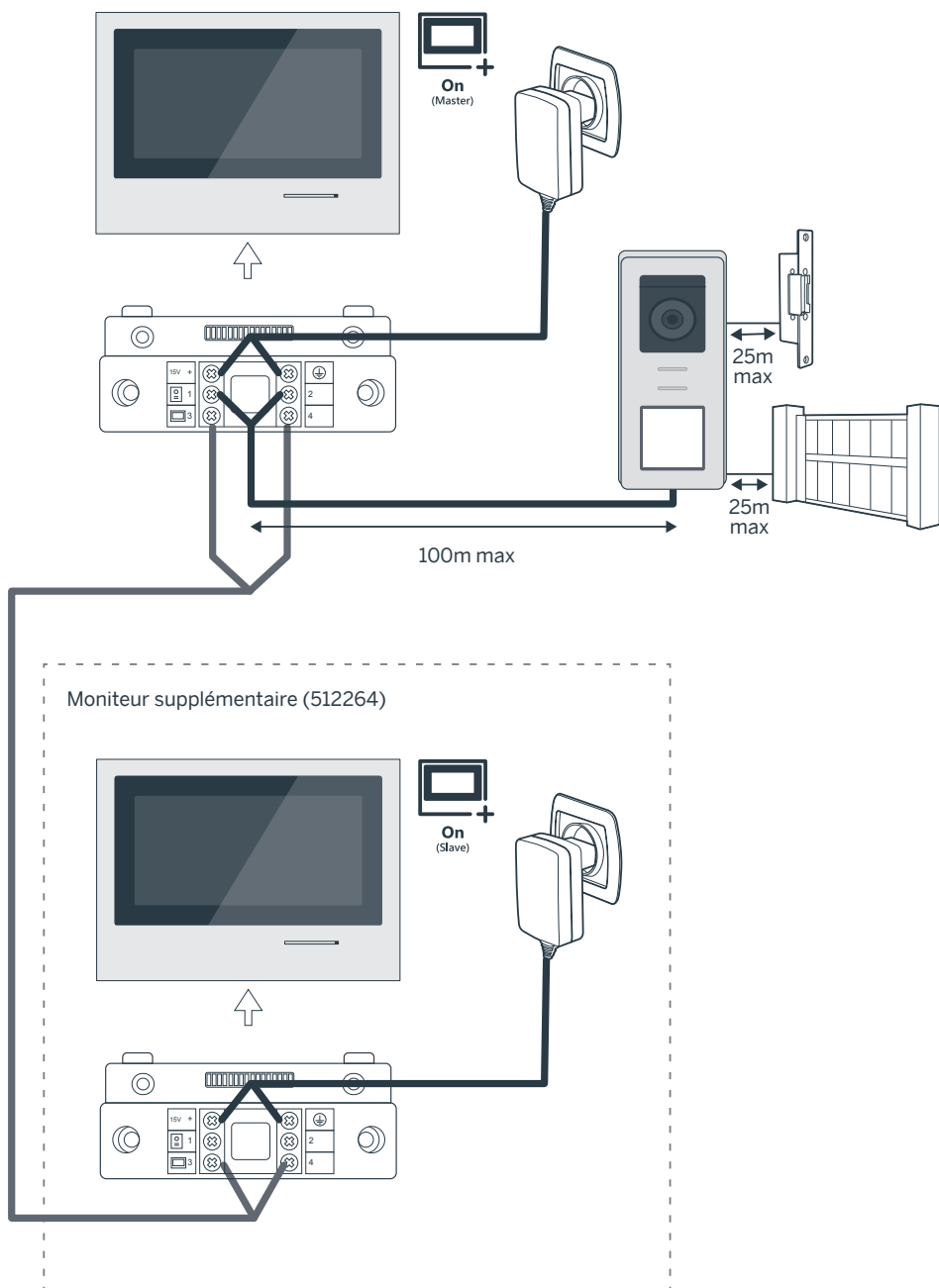

# ÍNDICE

## ***A - INSTRUÇÕES DE SEGURANÇA*** ***07***

---

|                              |    |
|------------------------------|----|
| 1 - PRECAUÇÕES DE UTILIZAÇÃO | 07 |
| 2 - CONSERVAÇÃO E LIMPEZA    | 07 |
| 3 - RECICLAGEM               | 07 |

## ***B - DESCRIÇÃO DO PRODUTO*** ***08***

---

|                           |    |
|---------------------------|----|
| 1 - CONTEÚDO DO KIT       | 08 |
| 2 - GENERALIDADES         | 08 |
| 3 - MONITOR 08            |    |
| 4 - PLACA DE RUA          | 09 |
| 5 - SUPORTE DE PAREDE     | 09 |
| 6 - ADAPTADOR DE CORRENTE | 09 |

## ***C - INSTALAÇÃO*** ***10***

---

|   |    |
|---|----|
| 1 - CABLAGEM  | 10 |
| 1.1 - Ligação do videoproteiro (monitor, placa de rua e câmara) | 10 |
| 1.2 - Ligação de uma motorização de portão                      | 10 |
| 1.3 - Ligação de um trinco ou fechadura elétrica                | 10 |
| 2 - CONFIGURAÇÃO DA PLACA                                       | 10 |
| 2.1 - Ajuste do volume da placa                                 | 10 |
| 2.2 - Configuração da função RFID                               | 10 |
| 3 - INSTALAÇÃO DO SUPORTE INTELIGENTE                           | 11 |
| 4 - DIAGNÓSTICO E MONTAGEM                                      | 12 |
| 5 - INSTALAÇÃO DA PLACA DE RUA PRINCIPAL OU SUPLEMENTAR         | 13 |

## ***D - UTILIZAÇÃO*** **14**

---

1 - UTILIZAÇÃO DO VIDEOPORTEIRO E AJUSTES 14

## ***E - FAQ*** **16**

---

## ***F - INFORMAÇÕES TÉCNICAS E LEGAIS*** **18**

---

1 - CARACTERÍSTICAS GERAIS 18

2 - GARANTIA 19

3 - ASSISTÊNCIA E CONSELHOS 19

4 - DEVOLUÇÃO DO PRODUTO - SPV 19

5 - DECLARAÇÃO DE CONFORMIDADE CE 19



## 1 - INTRODUÇÃO

Este videoproteiro combina dois módulos: um monitor receptor e uma placa de rua fácil de instalar e usar.

Características principais:

- Receção de vídeo colorido: quando um visitante preme a tecla de chamada da placa de rua, esta ação transmite imediatamente a imagem ao ecrã e uma campainha assinala a sua presença.
- Proteção em caso de curto-circuito
- Proteção em caso de inversão de polaridade
- Ajuste automático da exposição: a câmara de vídeo ajusta-se automaticamente à iluminação ambiente.
- Os LED integrados na placa de rua permitem identificar os visitantes sem necessidade de iluminação suplementar.
- Abertura de uma porta e de um comando: ao premir as teclas do monitor, pode controlar uma fechadura elétrica e um contacto seco para o comando automático (não fornecido).
- Abertura de portão ou de trinco elétrico em função do tempo de leitura do crachá RFID.

**IMPORTANTE:** este manual deve ser lido atentamente antes da instalação. Em caso de problema, os técnicos da nossa Hotline estão disponíveis para fornecer toda a informação necessária.

**ATENÇÃO:** uma ligação incorreta pode provocar danos no aparelho e resultar na anulação da garantia.

## 2 - CONSERVAÇÃO E LIMPEZA

Antes de instalar o seu videoproteiro, é importante verificar os pontos seguintes:

- Não instalar em condições extremas de humidade, temperatura e poeira ou em caso de risco elevado de corrosão.
- Não expor diretamente à luz do sol, chuva ou grande humidade.
- Não ligar o aparelho a uma tomada múltipla ou cabo de extensão.
- Evitar a perda do crachá de administrador (de cor vermelha) porque neste caso o produto seria bloqueado e a garantia anulada.

## A - INSTRUÇÕES DE SEGURANÇA

Conservar o aparelho num lugar seguro.

- Não instalar perto de outros dispositivos eletrónicos, como um computador, um televisor ou um gravador de vídeo.
- Não instale o aparelho na proximidade de produtos químicos ácidos, de amoníaco ou de fontes de emissão de gases tóxicos.
- Não limpar o aparelho com um produto abrasivo ou corrosivo. Utilizar um pano ligeiramente humedecido com água e sabão.
- Se quiser deixar o aparelho inativo durante um período prolongado, não se esqueça de desligá-lo.
- Não ligar o aparelho às redes nacionais de telecomunicação.
- O cabo monitor - placa de rua deve constituir uma única peça. Evitar o uso de junções (bornes, soldaduras, etc.).

## 3 - RECICLAGEM



Este logótipo significa que os aparelhos inutilizados não devem ser eliminados em conjunto com o lixo doméstico. As substâncias perigosas que poderão conter podem ser prejudiciais para a saúde e para o ambiente. Peça ao seu fornecedor que recolha estes dispositivos ou utilize os meios de recolha seletiva disponibilizados pela sua autarquia.



Pour en savoir plus :  
[www.quefairedemesdechets.fr](http://www.quefairedemesdechets.fr)

## B - DESCRIÇÃO DO PRODUTO

### 1 - CONTEÚDO DO KIT

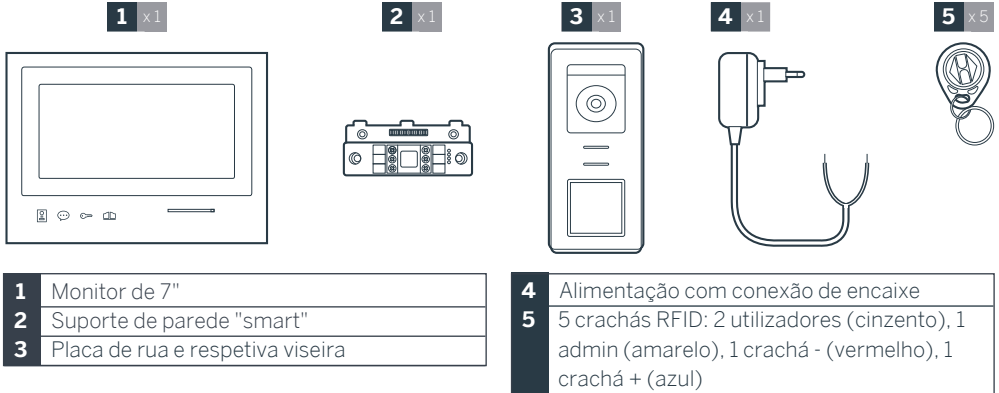

### 2 - GENERALIDADES



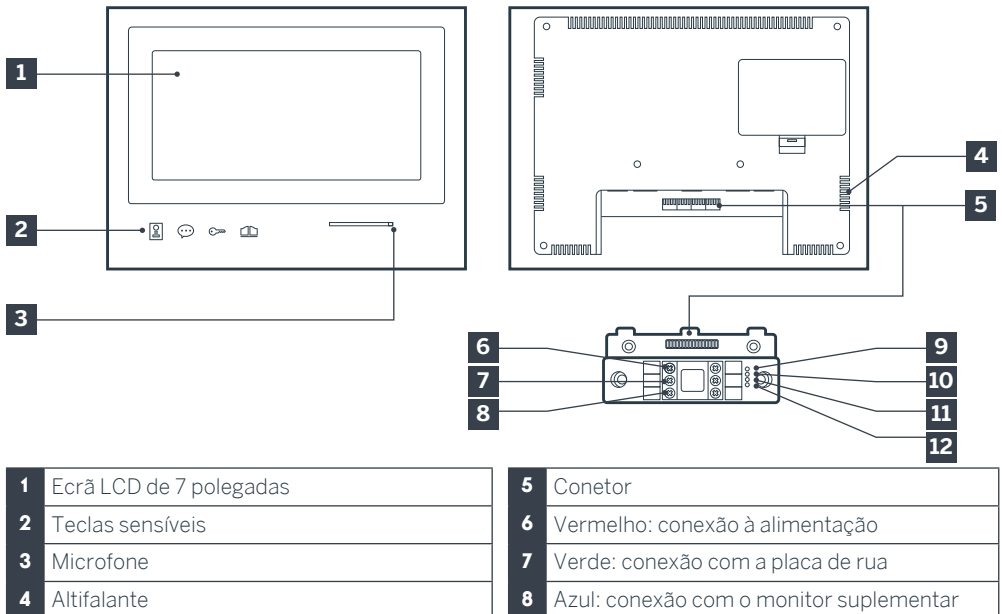

Este videoporteiro é composto por um posto de resposta interno com teclas sensíveis e uma placa externa com intercomunicador e câmara que permite ver e comunicar com os visitantes que tocam a campainha. A instalação do videoporteiro é fácil, com apenas 2 fios para todas as funções (campainha, vídeo, intercomunicador, comandos do trinco e do automatismo). Para uma utilização eficaz, ler atentamente este manual de instruções.

### 3 - MONITOR





## B - DESCRIÇÃO DO PRODUTO

|           |  |           |  |
|-----------|--|-----------|--|
| <b>9</b>  | Indicador de ligação do monitor suplementar <br>Vermelho = Falha de ligação<br>Azul = Ligação OK ou monitor ausente     | <b>12</b> | Indicador de ligação da placa de rua <br>Vermelho = placa de rua não ligada (fios desligados ou cortados)*<br>Azul = Ligação OK<br>* é normal se o monitor for utilizado como monitor adicional numa instalação existente sem placa de rua ligada diretamente ao mesmo |
| <b>10</b> | Indicador de ligação da alimentação eléctrica <br>Vermelho = Falha de ligação<br>Azul = Alimentação corretamente ligada |           |  |
| <b>11</b> | Indicador de ligação da placa de rua <br>Vermelho = Inversão de polaridade<br>Azul = Cablagem OK                        |           |  |

### 4 - PLACA DE RUA

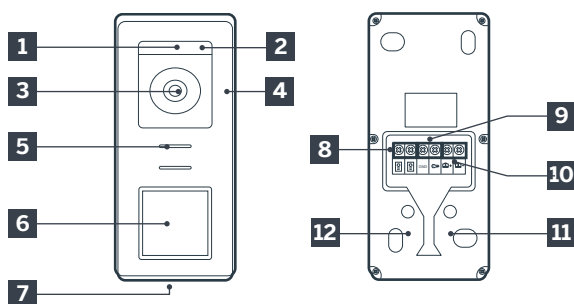

#### Notas:

- Ao premir o botão de chamada, o monitor soa no interior e o vídeo é exibido.
- Para mudar a etiqueta da placa de identificação, retirar a proteção plástica na parte frontal deslizando uma pequena chave de fendas plana na ranhura prevista para o efeito.

|          |  |           |   |
|----------|--|-----------|---|
| <b>1</b> | Sensor crepuscular   | <b>8</b>  | Ligação do monitor  |
| <b>2</b> | LED branco (visão noturna)   | <b>9</b>  | Ligação do trinco eléctrico                               |
| <b>3</b> | Objetiva da câmara   | <b>10</b> | Ligação do contacto seco (motorização de portão)          |
| <b>4</b> | Microfone  | <b>11</b> | Ajuste do volume do altifalante (sob a tampa de borracha) |
| <b>5</b> | Altifalante  | <b>12</b> | Botão reset RFID (sob a tampa de borracha)                |
| <b>6</b> | Botão de chamada retroiluminado e zona de leitura dos crachás RFID |           |   |
| <b>7</b> | Parafuso antirroubo de fixação                                     |           |   |

### 5 - SUPORTE DE PAREDE

O monitor foi concebido para ser montado na parede. O suporte de parede e os parafusos necessários são fornecidos.

### 6 - ADAPTADOR DE CORRENTE

É fornecido um adaptador de corrente de 230 V CA 50 Hz/15 V CC 1 A no kit para a alimentação do monitor. Não utilizar outros modelos de alimentação sob risco de deteriorar irremediavelmente o aparelho e anular a garantia. Cortar ou aumentar o comprimento do fio do adaptador de corrente anulará a garantia. O fio de 15 V do adaptador está identificado com uma etiqueta vermelha +15V. O fio de ligação à terra do adaptador está identificado com uma etiqueta preta GND.

## C - INSTALAÇÃO

### Conselhos e notas importantes:

• Para tirar pleno partido da placa de rua, recomenda-se a sua configuração (volume do altifalante) antes da instalação definitiva.

Para isso, poderá ser necessária uma ligação numa mesa que permita garantir que os ajustes foram efetuados corretamente.

• Se experimentar o seu produto antes de o instalar, tenha o cuidado de não o fazer com a placa

de rua e o monitor na mesma divisão, caso contrário o videoporteiro emitirá um som estridente (efeito Larsen).

• Não expor a câmara diretamente ao sol ou a superfícies refletoras.

• Recomenda-se a passagem dos cabos por uma manga de proteção, para que fiquem protegidos contra impactos e intempéries.

### 1. CABLAGEM

Para evitar risco de interferências e de avarias, não passar o cabo do seu videoporteiro na mesma manga que os cabos elétricos (230 V - 50 Hz). Cada cabo de ligação entre a placa de rua e o monitor deve constituir uma única peça. Evitar o uso de junções (bornes, soldaduras, etc.).

Atenção: os fios nunca deverão ser duplicados para aumentar a secção.

#### 1.1. Ligação do videoporteiro (monitor, placa de rua e câmara, ver fig. 1 e fig. 2)

• Ligar corretamente os fios respeitando o esquema de cablagem de acordo com a configuração desejada.

• Consultar a etiqueta colada na parte frontal do suporte inteligente e na parte traseira da placa de rua.

• Em função da configuração pretendida, configure o seu monitor como mestre "Master" ou escravo "Slave". Poderá efetuar este ajuste no menu de gestão de parâmetros do seu monitor.

#### 1.2. Ligação de uma motorização de portão

• A placa de rua possui um contacto seco (sem corrente) para ligar ao comando "botão de pressão" da motorização de portão.

• Ligue-a diretamente aos terminais identificados na descrição da placa de rua (capítulo 4 - Placa de rua) na parte traseira da placa (nenhuma polaridade a respeitar).

• A função de abertura só é possível se o respetivo vídeo da placa de rua for exibido.

### 1.3. Ligação de um trinco ou fechadura elétrica

Importante: o trinco ou fechadura elétrica que comandar deverá obrigatoriamente dispor de uma memória mecânica. A corrente do trinco não deve exceder os 12 V/1,1 A.

• Ligue-a diretamente aos terminais identificados na descrição da placa de rua (capítulo 4 - Placa de rua) na parte traseira da placa (nenhuma polaridade a respeitar).

• A função de abertura a partir do monitor só é possível se o respetivo vídeo da placa de rua for exibido.

## 2. CONFIGURAÇÃO DA PLACA (VER FIG. 1 E FIG. 2)

### 2.1. Ajuste do volume da placa:

O ajuste do volume da campainha e da conversa está acessível a partir da interface de ajuste no ecrã do videoporteiro. Para mais detalhes, consulte o capítulo D - Utilização.

### 2.2. Configuração da função RFID:

A função RFID permite gerir as aberturas com os crachás a partir da placa de rua mesmo quando o ecrã está apagado.

#### 2.2.1 Programação (ou reinicialização) dos crachás de administrador:

Na primeira colocação em funcionamento, é imperativo configurar os crachás pela seguinte ordem:

1. Premir o botão reset na parte traseira da placa de rua durante 5 segundos. A placa de rua emite então 6 bipes curtos.
2. Passar o crachá de administrador (amarelo). Um bipe curto confirma a programação.
3. Passar o crachá + (azul). Um bipe curto confirma a programação.
4. Passar o crachá - (vermelho). Um bipe longo

confirma o fim da programação dos crachás de administração.

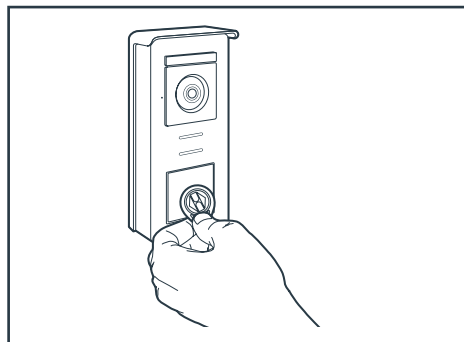

### 2.2.2 Adicionar um ou vários crachás de utilizador:

1. Passar o crachá + (azul). 4 bipes longos confirmam a entrada no modo de programação.
2. Passar todos os crachás de utilizador (cinzentos) a ativar. Um bipe curto confirma a programação de cada crachá apresentado.
3. Quando todos os crachás tiverem sido programados, esperar 10 segundos. Um bipe longo indica o fim do processo de programação.

### 2.2.3 Eliminar um ou vários crachás de utilizador:

1. Passar o crachá - (vermelho). 4 bipes longos confirmam a entrada no modo de programação.
2. Passar todos os crachás de utilizador (cinzentos) a desativar. Um bipe curto confirma a desprogramação de cada crachá apresentado.
3. Quando todos os crachás tiverem sido desprogramados, esperar 10 segundos. Um bipe longo indica o fim do processo de programação.

### 2.2.4 Eliminar todos os crachás de utilizador:

1. Passar o crachá de administrador (amarelo). 4 bipes curtos indicam a entrada no modo de administração.
2. Passar 1 crachá de utilizador (cinzento) já

adicionado. Um bipe curto indica que todos os crachás de utilizador foram desprogramados.

### 2.2.5 Utilização dos crachás:

Para abrir o trinco elétrico, passe rapidamente o seu crachá de utilizador (cinzento) previamente programado pela zona de leitura RFID. Um bipe curto indica a abertura do trinco elétrico.

Para abrir a motorização de portão, apresentar o crachá durante 3 segundos em frente à zona de leitura RFID. Dois bipes curtos indicam a abertura do portão.

### 2.2.6 Substituição de um crachá

Os crachás RFID não possuem uma função predefinida. A função do crachá é definida na etapa de programação. A cor dos crachás é apenas uma maneira de reconhecer a sua função. Se um crachá for perdido, este pode ser substituído por qualquer outro crachá na etapa de programação.

## 3 - INSTALAÇÃO DO SUPORTE INTELIGENTE

- O suporte inteligente está preso ao monitor por um ímã e fixo à sua parte traseira. Para ter acesso ao suporte, deslize-o para baixo.
- Posicione o suporte na localização prevista e procure a posição ideal para ligar os cabos.
- Se a saída dos cabos não for na parede, remova a parte inferior em plástico.

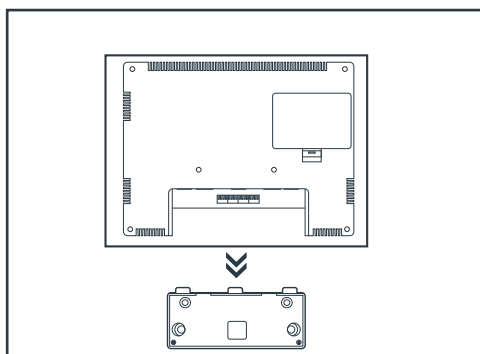

## C - INSTALAÇÃO

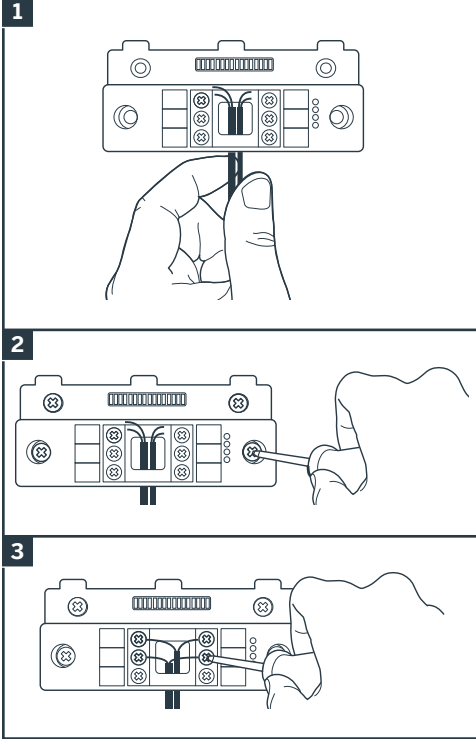

|   |
|---|
| Indicador de ligação do monitor suplementar <input checked="" type="checkbox"/>   |
| Vermelho = Falha de ligação   |
| Azul = Ligação OK ou monitor ausente  |
| Indicador de ligação da alimentação elétrica <input checked="" type="checkbox"/>  |
| Vermelho = Falha de ligação   |
| Azul = Alimentação corretamente ligada  |
| Indicador de ligação da placa de rua <input checked="" type="checkbox"/>  |
| Vermelho = Inversão de polaridade   |
| Azul = Cablagem OK  |
| Indicador de ligação da placa de rua <input checked="" type="checkbox"/>  |
| Vermelho = placa de rua não ligada (fios desligados ou cortados)*   |
| Azul = Ligação OK   |
| * é normal se o monitor for utilizado como monitor adicional numa instalação existente sem placa de rua ligada diretamente ao mesmo |

- Se todos os indicadores do suporte inteligente estiverem azuis (exceto eventualmente o da placa de rua, conforme abaixo), coloque o monitor no seu alojamento. Controlar a instalação, no caso contrário.

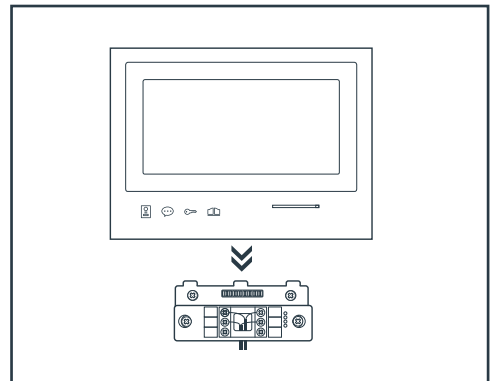

**Atenção:** nesta etapa, não ligar a alimentação ao terminal de 230 V CA.

1. Passe os fios pelo espaço previsto para esse efeito.
2. Fixe o suporte inteligente com a ajuda de parafusos e buchas apropriados para o tipo de suporte (os parafusos e as buchas fornecidos são aconselháveis para paredes de material sólido).
3. Ligue os terminais de ligação respeitando as cores.

### 4 - DIAGNÓSTICO E MONTAGEM

- Depois de ligar e antes de colocar o monitor, verifique o estado dos indicadores do suporte inteligente:

## 5. INSTALAÇÃO DA PLACA DE RUA PRINCIPAL OU SUPLEMENTAR

**Atenção:** o produto não deve ser ligado a alimentação antes de terminada a cablagem.

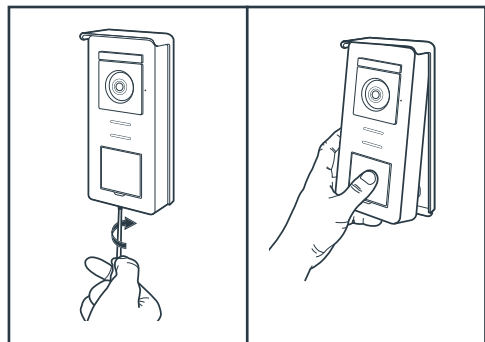

- Desparafusar o parafuso antirroubo na parte inferior da placa de rua.
- Incliná-la para a frente.

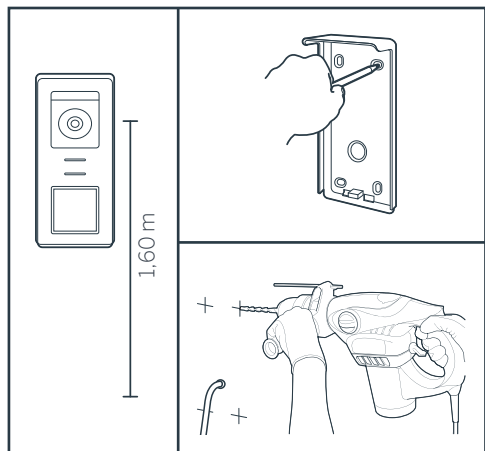

- A objetiva da placa de rua deve ser colocada a uma altura do chão de cerca de 1,60 m.
- Marcar pontos de referência.
- Furar. Utilizar buchas adaptadas ao tipo de suporte (os parafusos fornecidos são aconselháveis para paredes de material sólido).

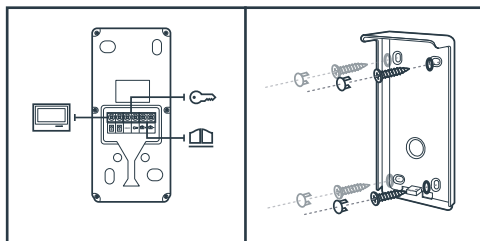

- Ligar os dois fios provenientes do monitor e, se necessário, ligar o trinco elétrico e o portão (ver secção 1. Cablagem).
- Verificar o bom funcionamento (videochamada, etc.).

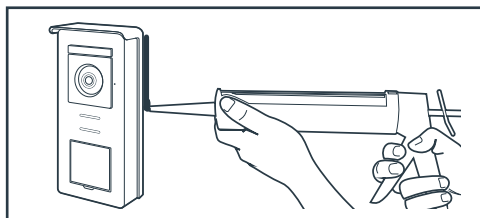

- Colocar uma junta de silicone\* entre a viseira e a parede a fim de evitar infiltração de água. \*Não colocar silicone à base de ácido acético (odor de vinagre). Desaconselha-se a colocação de uma junta de silicone por baixo da placa de rua

## D - UTILIZAÇÃO

### 1. UTILIZAÇÃO DO VIDEOPORTEIRO E AJUSTES

- O Thomson Smart Bracket II é controlado através de teclas sensíveis.

- A função dos botões varia de acordo com o menu em que navega. Os ícones na parte inferior esquerda do ecrã permitem compreender a sua utilização.

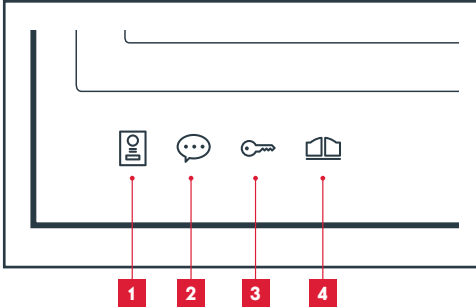

|          |  |
|----------|--|
| <b>1</b> | Ecrã desligado: modo espião: visualização da câmara da placa de rua<br>Nos menus: seta de navegação  |
| <b>2</b> | Ecrã desligado: aceder ao menu principal<br>Quando entra uma chamada: responder à chamada/terminar a chamada<br>Nos menus: seta de navegação |
| <b>3</b> | Ecrã desligado: aceder ao menu principal<br>Quando entra uma chamada: abrir o trinco elétrico<br>Nos menus: OK/seleção                       |
| <b>4</b> | Ecrã desligado: aceder ao menu principal<br>Quando entra uma chamada: abrir contacto seco (motorização do portão)<br>Nos menus: voltar       |

**ATENÇÃO:** em modo espião, o som não está ativado. Deve premir a tecla para iniciar uma conversa.

#### • Menu principal

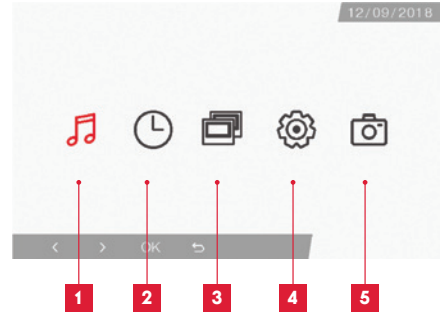

|          |  |
|----------|--|
| <b>1</b> | Seleção da campanha e ajuste do volume   |
| <b>2</b> | Ajustes da data e hora   |
| <b>3</b> | Quando está conectado um 2.º monitor, seleccione este ícone e prima OK para o chamar |
| <b>4</b> | Ajuste dos parâmetros do seu videopORTEIRO Smart Bracket II                          |
| <b>5</b> | Gestão e visualização das fotos tiradas  |

#### • Ecrã de seleção da campanha e do volume

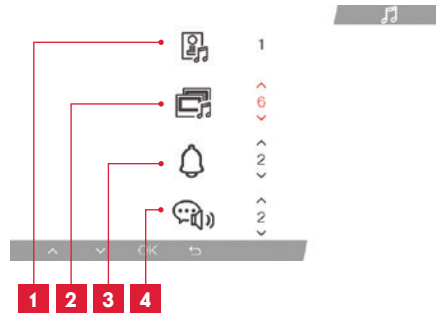

|          |  |
|----------|--|
| <b>1</b> | Seleção da campanha (placa de rua)             |
| <b>2</b> | Ajuste do volume da chamada (intercomunicador) |
| <b>3</b> | Ajuste do volume da campanha                   |
| <b>4</b> | Volume da voz (intercomunicador)               |

- Ecrã de gestão de data e hora



- Ecrã de gestão de parâmetros

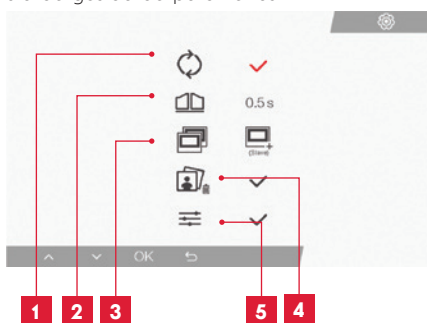

|          |   |
|----------|---|
| <b>1</b> | Configurações de fábrica  |
| <b>2</b> | Duração da ativação do contacto seco para motorização   |
| <b>3</b> | Estatuto do monitor ("Master", por predefinição). Apenas o monitor suplementar deve ser definido como "Slave" |
| <b>4</b> | Eliminar todas as fotos   |
| <b>5</b> | Ajustes suplementares de contraste, luminosidade, etc.  |

## **2. UTILIZAÇÃO DOS CRACHÁS RFID**

Os crachás RFID permitem abrir tanto os trincos elétricos como os automatismos de portão. A seleção depende do tempo de leitura do crachá RFID.

Em caso de leitura curta, abre-se o trinco elétrico. Em caso de leitura longa (3s), abre-se o automatismo de portão.

## F - FAQ

Se o seu problema não estiver indicado abaixo, deve entrar em contacto com o serviço de apoio técnico.

| Sintomas  | Causas possíveis   | Soluções  |
|---|--|---|
| O suporte inteligente apresenta uma predefinição (indicador vermelho) quando o ecrã está aceso. | Isto é normal  | O diagnóstico fornecido pelo suporte inteligente é válido apenas quando o ecrã está desligado.    |
| O monitor não se acende   | O adaptador não está ligado à rede elétrica/o monitor não está inserido de forma correta no suporte inteligente. | Verifique se todos os cabos de alimentação estão corretamente ligados.                            |
| Ausência de imagem no monitor (ecrã azul ou branco).  | A placa de rua e o suporte inteligente não estão ligados de forma correta.                                       | Retire o ecrã do suporte inteligente e consulte o respetivo diagnóstico.<br>Controle as ligações. |
|   | A secção dos condutores utilizados não está adaptada à distância que separa o monitor e a placa de rua           | Controle a secção dos cabos em função da distância, com a ajuda do presente manual de utilização. |
| A imagem aparece desvanecida.   | A secção dos condutores utilizados não está adaptada à distância que separa o monitor e a placa de rua.          | Controle a secção dos cabos em função da distância, com a ajuda do presente manual de utilização. |
|   | Os cabos que ligam a placa de rua e o monitor estão próximos dos cabos de alimentação de 230V                    | Se possível, utilize uma manga específica para os cabos que ligam o monitor e a placa de rua.     |
|   | A objetiva da placa de rua está suja ou riscada  | Limpe a lente da placa de rua com um pano suave.  |
| Ruído de fundo quando a comunicação áudio está ativada.   | A secção dos condutores utilizados não está adaptada à distância que separa o monitor e a placa de rua.          | Controle a secção dos cabos em função da distância, com a ajuda do presente manual de utilização. |
|   | Os cabos que ligam a placa de rua e o monitor estão próximos dos cabos de alimentação de 230V                    | Se possível, utilize uma manga específica para os cabos que ligam o monitor e a placa de rua.     |



|   |  |   |
|---|--|---|
| O comando do portão não aciona a motorização.                                   | A secção dos condutores utilizados não está adaptada.                        | Controle a secção dos cabos com a ajuda do presente manual de utilização.   |
|   | A placa de rua e a motorização do portão não estão ligados de forma correta. | Controle as ligações e a entrada a utilizar para a motorização do portão, com a ajuda do manual de utilização da motorização do portão. |
| O comando do trinco não abre a porta.   | A secção dos condutores utilizados não está adaptada.                        | Controle a secção dos cabos com a ajuda do presente manual de utilização.   |
|   | A placa de rua e o trinco não estão ligados de forma correta.                | Controle as ligações entre a placa de rua e o trinco elétrico.  |
|   | O modelo de trinco elétrico utilizado não é adaptado.                        | Controle a compatibilidade do trinco com as especificações do presente manual de utilização.  |
| Durante a comunicação com um visitante, o som do monitor é fraco ou distorcido. | O microfone da placa de rua está obstruído.                                  | Verifique se o microfone da placa de rua está limpo (sujeidade, insetos...).  |
| Quando entra uma chamada, não há som ou o funcionamento do produto é aleatório  | O ou os monitores não estão no modo correto "Mestre" ou "Escravo"            | Verifique se a configuração do monitor está correta acedendo ao menu de gestão de parâmetros  |

## G - INFORMAÇÕES TÉCNICAS E LEGAIS

### 1 - CARACTERÍSTICAS GERAIS

| Monitor e suporte inteligente                |                                 |                                      |
|--|---------------------------------|--------------------------------------|
| Sons   | Número                          | 6 toques à escolha (85 dB)           |
| Ecrã   | Tamanho                         | Diagonal 7 polegadas (17.78cm), 16/9 |
|  | Resolução                       | 800 x 480                            |
| Capacidade de memória de imagens             | 100 fotografias                 |                                      |
| Tensão de alimentação                        | 15 V/1A                         |                                      |
| Consumo                                      | 400mA                           |                                      |
| Temperatura e taxa de humidade de utilização | -10 °C a 50 °C, 85% RH máximo   |                                      |
| Dimensão                                     | 205 (c) x 157 (a) x 18 (p) (mm) |                                      |

| Placa de rua                                 |                                |
|--|--------------------------------|
| Tipo de sensor                               | ¼" CMOS                        |
| Ângulo de visão                              | 105°                           |
| Temperatura e taxa de humidade de utilização | -10 °C a 50 °C, 85% RH máximo  |
| Dimensão                                     | 164 (a) x 78 (c) x 39 (p) (mm) |
| Índice de proteção                           | IP44                           |

### 2 - GARANTIA

- Este produto tem uma garantia de 3 anos, que abrange peças e mão-de-obra, a partir da data de compra. É imperativo que guarde uma prova de compra durante esse período de garantia.
- A garantia não cobre os danos causados por negligência, choques ou acidentes.
- Nenhum elemento deste produto deve ser aberto ou reparado por pessoas estranhas à empresa SmartHome France.
- Qualquer intervenção no aparelho anulará a garantia.

### 3 - ASSISTÊNCIA E CONSELHOS

- Apesar de todo o cuidado empregue na criação dos nossos produtos e na redação deste manual, caso tenha dificuldades durante a instalação do seu produto ou quaisquer questões, é aconselhável contactar os nossos especialistas, que estão à sua disposição para o aconselhar.
- Caso verifique algum problema de funcionamento durante a instalação ou nos primeiros dias de utilização, é imperativo que entre em contacto conosco na presença da sua instalação para que um dos nossos técnicos faça um diagnóstico da origem do problema pois este dever-se-á, provavelmente, a um ajuste não adaptado ou a uma instalação sem conformidade. Se o problema for do produto, o técnico fornecer-lhe-á um número de dossiê para voltar à loja. Sem o número do dossiê, a loja pode recusar-se a fazer a troca do seu produto.

Contacte os técnicos do nosso serviço pós-venda através do:

**Helpline: 707 45 11 45**

**De segunda a sexta-feira entre as 9h e as 12h e entre as 14h e as 18h.**

### 4 - DEVOLUÇÃO DO PRODUTO - SPV

Apesar do cuidado dispensado na criação e fabrico do seu produto, caso seja necessário proceder à sua devolução ao nosso serviço de pós-venda, é possível consultar antecipadamente as intervenções no nosso sítio da Internet no seguinte endereço: <http://sav.smart-home-france.com>

A Avidsen compromete-se a manter um stock de peças sobressalentes para este produto durante o período de garantia contratual.

### 5 - DECLARAÇÃO DE CONFORMIDADE CE

Conformidade com a diretiva RED (2014/53/UE)

A SmartHome France declara que o equipamento indicado abaixo:

Videoproteiro a cores Smart Bracket II 512263  
Está conforme à diretiva RED e a sua conformidade foi avaliada segundo as normas aplicáveis em vigor:  
EN 301 489-1 V2.2.0  
EN 301 489-3 V2.1.1  
EN 300 330-1 V2.1.1  
EN 300 328 V2.1.1  
EN 62479: 2010  
EN 62368 -1: 2014 +A11: 2017

EM Tours

Alexandre Chaverot,

08/11/18

Presidente



**THOMSON** é uma marca da **TECHNICOLOR S.A.** utilizada sob licença por:

SmartHome France  
19 avenue Marcel Dassault - 37200 Tours - França

512263

## IT Videocitofono a colori Smart Bracket II



2 wires



Easy  
Install



Smart  
RFID



100°



100  
photos



7"



Polarity  
protect



**3** years  
guarantee

Figura 1

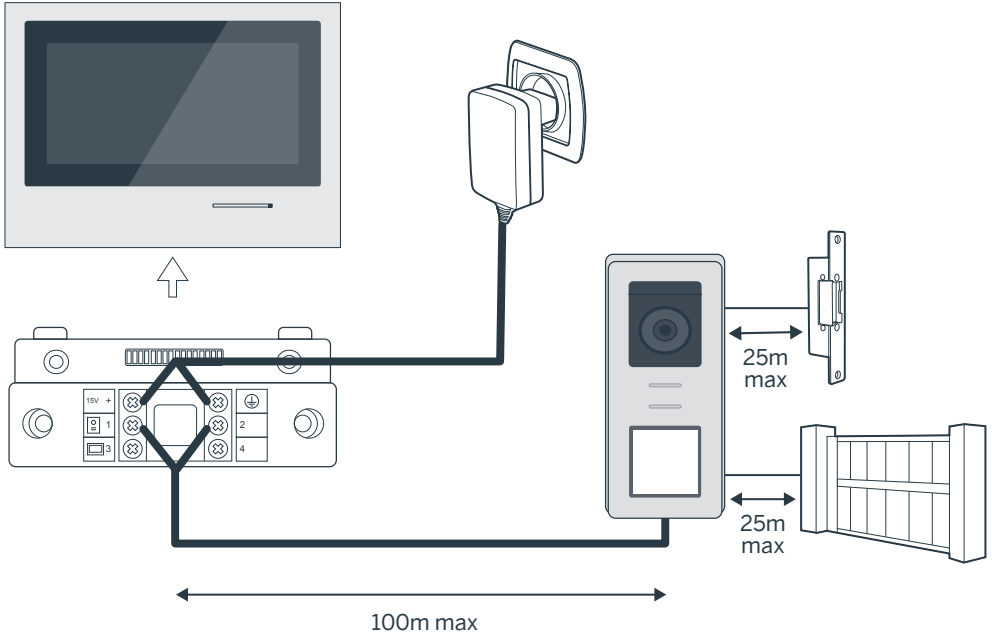

**Collegamento della pulsantiera esterna al monitor**

| Lunghezza cavo | Sezione da utilizzare |
|----------------|-----------------------|
| Da 5 a 50m     | 0,75mm <sup>2</sup>   |
| Da 50 a 100 m  | 1,5mm <sup>2</sup>    |

**Collegamento contatto pulito (motorizzazione cancello) o bocchetta elettrica alla pulsantiera esterna**

| Lunghezza cavo | Sezione da utilizzare |
|----------------|-----------------------|
| Da 0 a 25m     | 0,75mm <sup>2</sup>   |

Figura 2

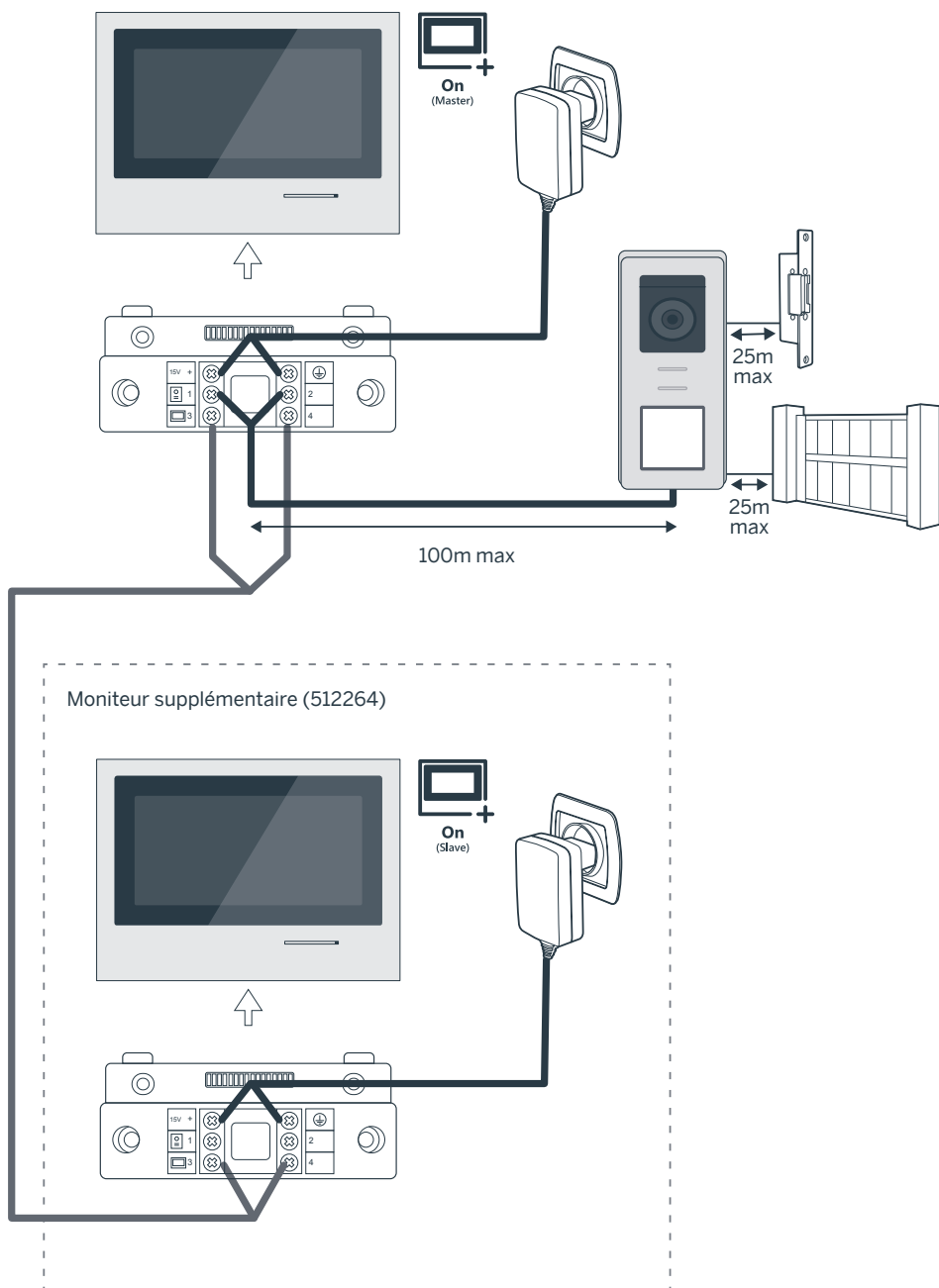

# INDICE

## ***A - ISTRUZIONI DI SICUREZZA*** ***07***

---

- 1 - PRECAUZIONI PER L'USO 07
- 2 - MANUTENZIONE E PULIZIA 07
- 3 - SMALTIMENTO 07

## ***B - DESCRIZIONE DEL PRODOTTO*** ***08***

---

- 1 - CONTENUTO DEL KIT 08
- 2 - INFORMAZIONI DI CARATTERE GENERALE 08
- 3 - MONITOR 08
- 4 - PULSANTIERA ESTERNA 09
- 5 - SUPPORTO A PARETE 09
- 6 - ADATTATORE DI ALIMENTAZIONE 09

## ***C - INSTALLAZIONE*** ***10***

---

- 1 - CABLAGGIO 10
  - 1.1 - Collegamento del videocitofono (monitor, pulsantiera esterna e telecamera) 10
  - 1.2 - Collegamento di una motorizzazione per cancello 10
  - 1.3 - Collegamento di una bocchetta o di una serratura elettrica 10
- 2 - REGOLAZIONE DELLE IMPOSTAZIONI DELLA PULSANTIERA 10
  - 2.1 - Regolazione del volume della pulsantiera esterna 10
  - 2.2 - Impostazione dei parametri della funzione RFID 10
- 3 - INSTALLAZIONE DEL SUPPORTO INTELLIGENTE 11
- 4 - DIAGNOSTICA E MONTAGGIO 12
- 5 - INSTALLAZIONE DELLA PULSANTIERA ESTERNA PRINCIPALE O AGGIUNTIVA 13



***D - UTILIZZO*** **14**

---

1 - USO E REGOLAZIONE DEL VIDEOCITOFONO 14

***E - FAQ*** **16**

---

***F - NOTE TECNICHE E LEGALI*** **18**

---

1 - CARATTERISTICHE GENERALI 18

2 - GARANZIA 19

3 - ASSISTENZA E CONSIGLI 19

4 - RESO DEL PRODOTTO/SERVIZIO POST VENDITA 19

5 - DICHIARAZIONE DI CONFORMITÀ CE 19



## A - ISTRUZIONI DI SICUREZZA

### 1 - INTRODUZIONE

Il presente videocitofono unisce due moduli in uno: un monitor ricevitore e una pulsantiera esterna facile da installare e utilizzare.

Principali caratteristiche:

- Visualizzazione video a colori: premendo il pulsante di chiamata sulla pulsantiera esterna, l'immagine ripresa dalla telecamera è subito trasmessa al display e si avverte inoltre il suono di un campanello.
- Protezione in caso di cortocircuito
- Protezione in caso di inversione di polarità
- Regolazione automatica dell'esposizione: la telecamera si adatta automaticamente alla luce ambiente.
- I led integrati nella pulsantiera esterna permettono di identificare chi suona senza bisogno di ulteriori luci.
- Apertura porta e cancello: premendo i tasti sul monitor è possibile azionare una serratura elettrica e un contatto pulito per cancello (non incluso).
- A seconda della durata della lettura del badge RFID, ad essere aperto è o il cancello o la serratura elettrica.

**IMPORTANTE:** Leggere attentamente il presente manuale prima di eseguire l'installazione. In caso di necessità, i tecnici dell'assistenza rimangono a disposizione per informazioni.

**ATTENZIONE:** eventuali errori nel collegamento possono causare danni al dispositivo e invalidare la garanzia.

### 2 - MANUTENZIONE E PULIZIA

Prima di installare il videocitofono, controllare quanto segue:

- Non installare in ambienti soggetti a condizioni estreme di umidità, temperatura, rischio di corrosione o presenza eccessiva di polvere.
- Non esporre alla luce diretta del sole, alla pioggia o a umidità elevata.
- Non usare prese multiple o prolunghe.
- Conservare il badge amministratore (di colore rosso) in un luogo sicuro; nel caso in

cui vada smarrito il prodotto sarà bloccato e la garanzia invalidata.

- Non installare in prossimità di altri apparecchi elettronici come computer, televisori o videoregistratori.
- Non installare in prossimità di prodotti chimici acidi, ammoniaca o fonti di emissione di gas tossici.
- Non pulire con prodotti abrasivi o corrosivi. Usare un panno leggermente inumidito con acqua e sapone.
- Se inutilizzato per un lungo periodo, scollegare il dispositivo.
- Non collegare il dispositivo a impianti di telecomunicazione pubblici.
- Il cavo monitor - pulsantiera esterna deve essere intero. Evitare i raccordi (morsetti, saldature, ecc.).

### 3 - SMALTIMENTO



Questo logo significa che i dispositivi non più servibili non possono essere gettati nei contenitori per i rifiuti tradizionali. Le sostanze tossiche che possono essere in essi contenuti, infatti, potrebbero rappresentare un rischio per la salute e per l'ambiente. Tali dispositivi devono essere resi al proprio rivenditore oppure smaltiti secondo quanto stabilito dalle autorità locali.



Pour en savoir plus :  
[www.quefairedemesdechets.fr](http://www.quefairedemesdechets.fr)

## B - DESCRIZIONE DEL PRODOTTO

### 1 - CONTENUTO DEL KIT

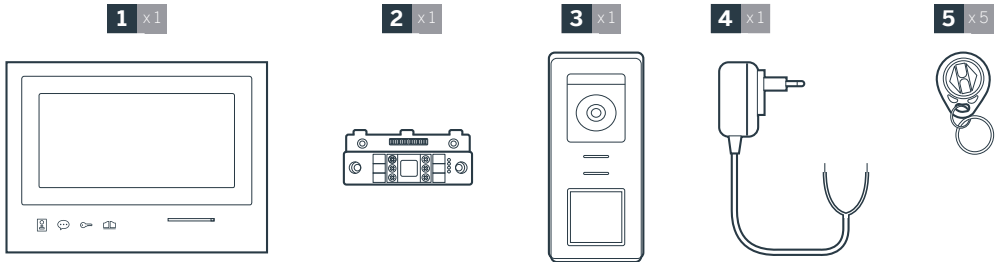

|          |                                 |
|----------|---------------------------------|
| <b>1</b> | Monitor 7"                      |
| <b>2</b> | Supporto da parete "smart"      |
| <b>3</b> | Pulsantiera esterna con visiera |

|          |  |
|----------|--|
| <b>4</b> | Alimentatore a spina   |
| <b>5</b> | 5 badge RFID: 2 utente (grigio), 1 amministratore (giallo), 1 badge- (rosso), 1 badge+ (blu) |

### 2 - INFORMAZIONI DI CARATTERE GENERALE

Il videocitofono è composto da una postazione di risposta interna touch e da una pulsantiera esterna con citofono e telecamera che consentono di vedere chi ha suonato e comunicare con l'esterno. L'installazione è particolarmente semplice, perché bastano 2 fili per assicurare tutte le funzioni: suoneria, immagine video, citofono e comando bocchetta e cancello. Per un uso efficiente, leggere attentamente il presente manuale d'istruzioni.

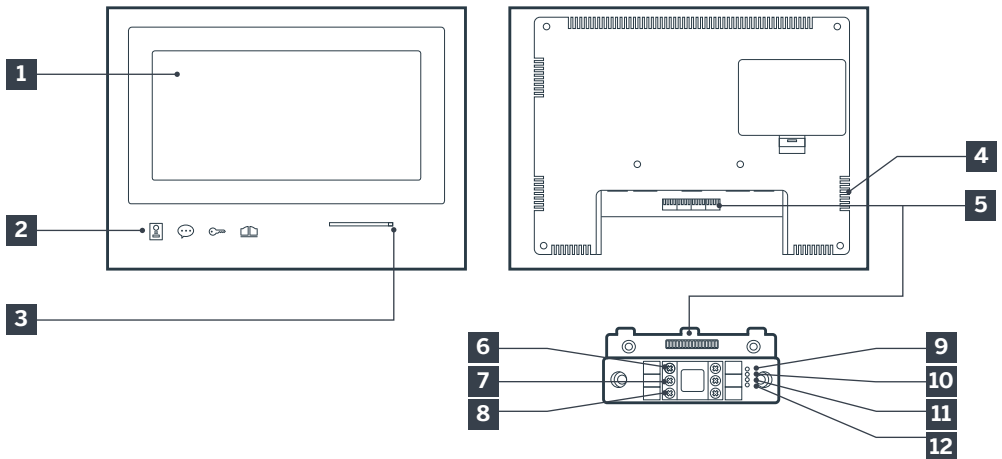

### 3 - MONITOR



|          |                       |
|----------|-----------------------|
| <b>1</b> | Schermo LCD 7 pollici |
| <b>2</b> | Tasti touch sensitive |
| <b>3</b> | Microfono             |
| <b>4</b> | Altoparlante          |

|          |   |
|----------|---|
| <b>5</b> | Connettore                                  |
| <b>6</b> | Rosso: Connessione all'alimentatore         |
| <b>7</b> | Verde: Connessione alla pulsantiera esterna |
| <b>8</b> | Blu: Connessione al monitor aggiuntivo      |

## B - DESCRIZIONE DEL PRODOTTO

|           |   |
|-----------|---|
| <b>9</b>  | Spia collegamento monitor aggiuntivo <input checked="" type="checkbox"/> :<br>Rosso = Errore collegamento<br>Blu = Collegamento OK o monitor assente  |
| <b>10</b> | Spia collegamento alimentazione  :<br>Rosso = Errore collegamento<br>Blu = Alimentazione collegata correttamente |
| <b>11</b> | Spia collegamento pulsantiera esterna  :<br>Rosso = Polarità invertita<br>Blu = Collegamento OK                  |

|           |   |
|-----------|---|
| <b>12</b> | Spia collegamento pulsantiera esterna <input checked="" type="checkbox"/> :<br>Rosso = pulsantiera esterna non collegata (fili scollegati o tagliati)*<br>Blu = Collegamento OK<br>* condizione del tutto normale se il monitor viene utilizzato come monitor aggiuntivo su un impianto esistente e nessuna pulsantiera esterna è direttamente collegata al monitor |
|-----------|---|

### 4 - PULSANTIERA ESTERNA

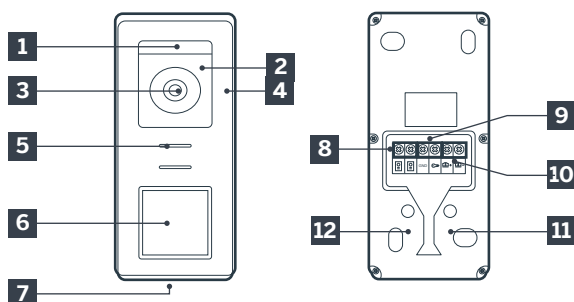

#### N.B.:

- Quando si preme il pulsante di chiamata, il monitor all'interno suona e viene visualizzato il video ripreso dalla telecamera all'esterno.
- Per cambiare l'etichetta all'interno del portaetichette, rimuovere la protezione di plastica infilando un piccolo cacciavite a taglio nell'apposita intaccatura.

|          |   |
|----------|---|
| <b>1</b> | Sensore crepuscolare  |
| <b>2</b> | Led bianco (visione notturna)   |
| <b>3</b> | Obiettivo della telecamera  |
| <b>4</b> | Microfono   |
| <b>5</b> | Altoparlante  |
| <b>6</b> | Pulsante di chiamata retroilluminato e area di lettura dei badge RFID |
| <b>7</b> | Vite di fissaggio antifurto   |

|           |   |
|-----------|---|
| <b>8</b>  | Collegamento del monitor                                  |
| <b>9</b>  | Collegamento bocchetta elettrica                          |
| <b>10</b> | Collegamento contatto pulito (motorizzazione cancello)    |
| <b>11</b> | Regolazione volume altoparlante (sotto il tappo in gomma) |
| <b>12</b> | Pulsante reset RFID (sotto il tappo in gomma)             |

### 5 - SUPPORTO A PARETE

Il monitor è stato progettato per essere fissato a un muro. Il supporto e la viteria necessari sono in dotazione.

### 6 - ADATTATORE DI ALIMENTAZIONE

Nel kit è incluso un adattatore 230Vac 50 Hz / 15Vdc 1A per l'alimentazione del monitor. Per non correre il rischio di danneggiare irrimediabilmente il dispositivo e invalidare la garanzia si raccomanda di non utilizzare altri tipi di adattatori. Non tagliare o prolungare il cavo dell'adattatore AC/DC, pena l'annullamento della garanzia. Il filo 15V dell'adattatore è segnalato dalla presenza di un'etichetta rossa con scritto +15V. Il filo di massa dell'adattatore è segnalato dalla presenza di un'etichetta con scritto GND.

## C - INSTALLAZIONE

### Consigli e precisazioni importanti:

- Per poter utilizzare al meglio la pulsantiera esterna, si consiglia di regolarne le impostazioni (volume altoparlante) prima di provvedere alla sua installazione definitiva.

A tale scopo può essere necessario effettuare un collegamento a banco per controllare che le regolazioni siano state eseguite correttamente.

- Se si desidera provare il prodotto prima dell'installazione, fare attenzione a non effettuare il test con pulsantiera

esterna e monitor nella stessa stanza, altrimenti il videocitofono emetterà un suono stridente (effetto Larsen).

- Non puntare la telecamera direttamente contro la luce del sole o di fronte a una superficie riflettente.

- Per proteggere i cavi dagli urti e dalle intemperie si consiglia di farli passare all'interno di una guaina di protezione.

### 1. CABLAGGIO

Per evitare eventuali interferenze o malfunzionamenti, non far passare il cavo del videocitofono all'interno della stessa guaina in cui passano i cavi dell'impianto elettrico (230V - 50Hz). Il cavo che collega il monitor e la pulsantiera esterna deve essere intero. Evitare i raccordi (morsetti, saldature, ecc.).

Attenzione: Non addoppiare i fili per aumentarne la sezione.

#### 1.1. Collegamento del videocitofono (monitor, pulsantiera esterna e telecamera, v. fig. 1, fig. 2)

- Collegare i fili attenendosi allo schema di cablaggio corrispondente alla configurazione desiderata.

- Fare riferimento all'etichetta presente sulla parte anteriore del supporto intelligente e sul retro della pulsantiera esterna.

- A seconda della configurazione scelta, impostare il monitor come "Master" o "Slave". Tale impostazione può essere effettuata a partire dal menu di gestione delle impostazioni del monitor.

#### 1.2. Collegamento di una motorizzazione per cancello

La pulsantiera esterna dispone di un contatto

pulito (senza corrente) da collegare al comando "pulsante" della motorizzazione per il cancello.

- Collegare direttamente ai morsetti indicati nella descrizione della pulsantiera esterna (capitolo 4 - Pulsantiera esterna) sul retro della pulsantiera (nessuna polarità da rispettare).

- La funzione di apertura è possibile solo se contemporaneamente viene mostrato il video della pulsantiera esterna corrispondente.

### 1.3. Collegamento di una bocchetta o di una serratura elettrica

Importante: La bocchetta o la serratura elettrica da comandare deve essere dotata di memoria meccanica. La corrente della bocchetta non deve superare 12V/1.1A.

- Collegare direttamente ai morsetti indicati nella descrizione della pulsantiera esterna (capitolo 4 - Pulsantiera esterna) sul retro della pulsantiera (nessuna polarità da rispettare).

- La funzione di apertura a partire dal monitor è possibile solo se contemporaneamente viene mostrato il video della pulsantiera esterna corrispondente.

## 2. IMPOSTAZIONE DELLA PULSANTIERA (V. FIG. 1, FIG. 2)

### 2.1. Regolazione volume pulsantiera:

La regolazione del volume della suoneria e dell'audio in conversazione è accessibile a partire dall'interfaccia di regolazione dello schermo del videocitofono. Per maggiori informazioni, v. capitolo D - Utilizzo.

### 2.2. Impostazione dei parametri della funzione RFID

La funzione RFID consente di gestire gli accessi dalla pulsantiera esterna grazie a dei badge anche quando il monitor è spento.

#### 2.2.1 Programmazione (o reinizializzazione) dei badge amministratore:

Quando l'apparecchio viene collegato alla rete di alimentazione per la prima volta, è necessario impostare i badge rispettando l'ordine seguente:

1. Premere e tenere premuto il pulsante reset

1. sul retro della pulsantiera esterna per 5 secondi; la pulsantiera esterna emette 6 bip.
2. Passare il badge amministratore (giallo); la programmazione è confermata da un bip.
3. Passare il badge + (blu); la programmazione è confermata da un bip.
4. Passare il badge - (rosso); la fine della programmazione dei badge amministratore è confermata da un bip lungo.

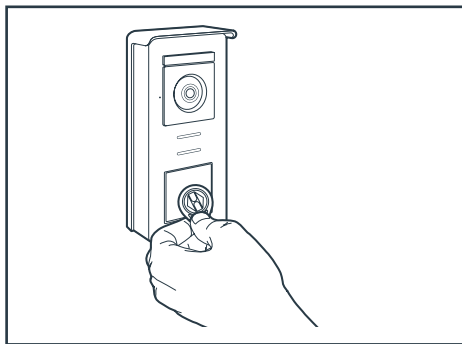

### 2.2.2 Aggiungere uno o più badge utente:

1. Passare il badge + (blu); l'accesso alla modalità di programmazione è confermata da 4 bip lunghi.
2. Passare tutti i badge utente (grigi) da attivare; la programmazione è confermata da un bip per ogni badge.
3. Una volta programmati tutti i badge, attendere 10 secondi. La fine del processo di programmazione è confermata da un bip lungo.

### 2.2.3 Rimuovere uno o più badge utente:

1. Passare il badge - (rosso); l'accesso alla modalità di programmazione è confermata da 4 bip lunghi.
2. Passare tutti i badge utente (grigi) da disattivare; la rimozione è confermata da un bip per ogni badge.
3. Una volta rimossi tutti i badge, attendere 10 secondi. La fine del processo di programmazione è confermata da un bip lungo.

### 2.2.4 Rimuovere tutti i badge utente:

1. Passare il badge amministratore (giallo);

l'accesso alla modalità amministrazione è confermata da 4 bip.

2. Passare 1 dei badge utente (grigio) già aggiunti; la rimozione di tutti i badge utente è confermata da un bip.

### 2.2.5 Uso dei badge:

Per aprire la bocchetta elettrica, passare velocemente il badge utente (grigio) precedentemente programmato davanti all'area di lettura RFID. L'apertura della bocchetta elettrica è confermata da un bip.

Per aprire il cancello, tenere il badge davanti all'area di lettura RFID per 3 secondi. L'apertura del cancello è confermata da due bip.

### 2.2.6 Sostituzione di un badge

I badge RFID non hanno funzioni predefinite. La funzione del badge viene definita in fase di programmazione. Il colore del badge serve solo ad aiutare a distinguere le varie funzioni. Se un badge viene smarrito, potrà essere sostituito con qualsiasi altro badge: basterà riprogrammarlo.

## 3 - INSTALLAZIONE DEL SUPPORTO INTELLIGENTE

- Il supporto intelligente è fissato al retro del monitor con una calamita. Per accedervi, basterà farlo scorrere verso il basso.
- Posizionare il supporto nell'alloggiamento previsto e individuarne la posizione ottimale per il collegamento dei cavi.
- Se l'uscita dei cavi non è a parete, rompere la parte inferiore in plastica.

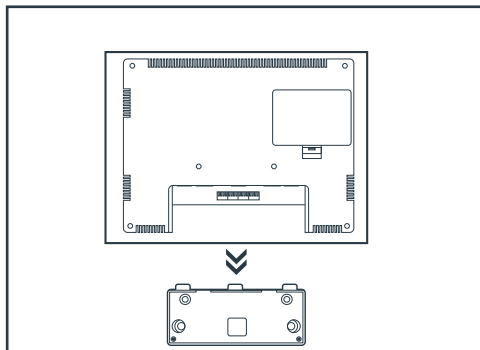

## C - INSTALLAZIONE

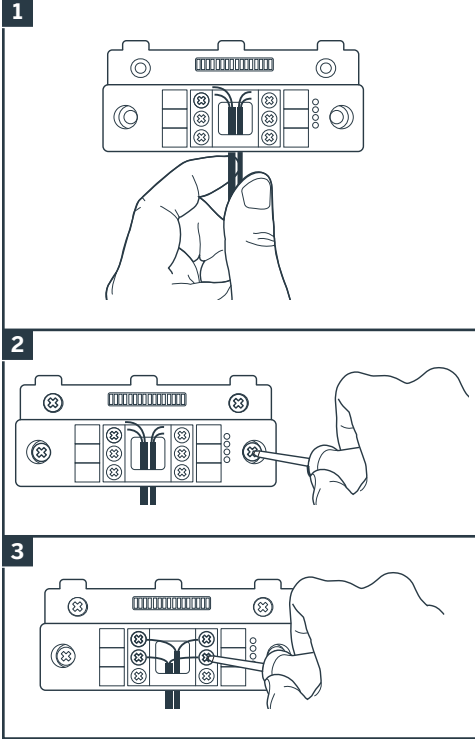

1. Far passare i fili nell'apposito spazio.
2. Fissare il supporto intelligente con l'aiuto di viti e tasselli adatti al tipo di supporto (le viti e i tasselli forniti sono adatti per l'uso su muri pieni).
3. Collegare le morsettiere rispettando i colori.

### 4 - DIAGNOSTICA E MONTAGGIO

- Dopo aver effettuato i collegamenti e prima di collocare il monitor in sede, verificare lo stato degli indicatori del supporto intelligente:

|  |  |
|--|--|
| Spia collegamento monitor aggiuntivo <input checked="" type="checkbox"/>   |  |
| Rosso = Errore collegamento<br>Blu = Collegamento OK o monitor assente   |  |
| Spia collegamento alimentazione ⚡ :  |  |
| Rosso = Errore collegamento<br>Blu = Alimentazione collegata correttamente   |  |
| Spia collegamento pulsantiera esterna ⚡ :  |  |
| Rosso = Inversione di polarità<br>Blu = Cablaggio OK   |  |
| Spia collegamento pulsantiera esterna <input checked="" type="checkbox"/>  |  |
| Rosso = pulsantiera esterna non collegata (fili scollegati o tagliati)*<br>Blu = Collegamento OK   |  |
| * condizione del tutto normale se il monitor viene utilizzato come monitor aggiuntivo su un impianto esistente e nessuna pulsantiera esterna è direttamente collegata al monitor |  |

- Se tutte le spie del supporto intelligente sono blu (tranne eventualmente quella della pulsantiera esterna, v. sopra), collocare il monitor nel relativo alloggiamento. In caso contrario, controllare l'impianto.

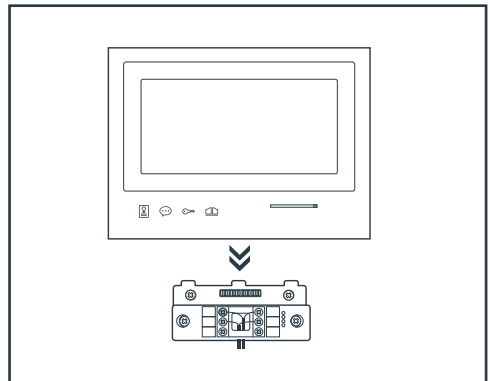

**Attenzione:** in questa fase, **NON** collegare ancora l'impianto alla rete di alimentazione a 230V AC.



## 5. INSTALLAZIONE DELLA PULSANTIERA ESTERNA PRINCIPALE O AGGIUNTIVA

**Attenzione:** Non collegare il prodotto alla corrente prima di averne ultimato il cablaggio.

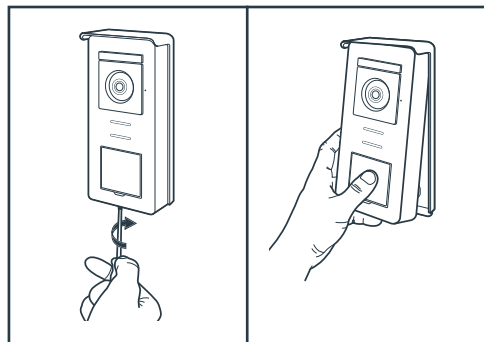

- Svitare la vite antifurto sotto la pulsantiera esterna.
- Tirare la parte anteriore della pulsantiera esterna in avanti.

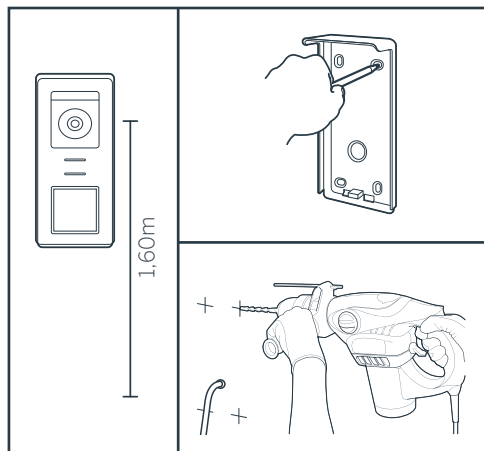

- L'obiettivo della pulsantiera esterna deve essere posto a circa 1,60 m da terra.
- Creare dei riferimenti.
- Forare. Usare tasselli adatti al tipo di supporto (le viti fornite sono adatte per l'uso su muri pieni).

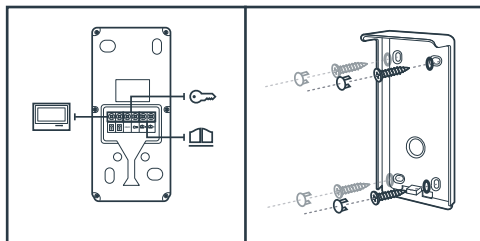

- Collegare i due fili provenienti dal monitor e eventualmente collegare la bocchetta elettrica e il cancello (v. sezione 1. Cablaggio).
- Controllare che l'impianto funzioni correttamente (videochiamata, ecc.).

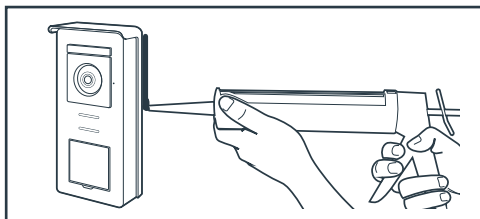

- Applicare del silicone\* tra la visiera e il muro per evitare l'infiltrazione di acqua. \*Non utilizzare silicone a base di acido acetico (odore di aceto). Si sconsiglia di applicare il silicone sulla parte inferiore della pulsantiera esterna.

## D - UTILIZZO

### 1. USO E REGOLAZIONE DEL VIDEOCITOFONO

- Il controllo del Thomson Smart Bracket II avviene mediante tasti touch sensitive.

- L'uso dei pulsanti varia a seconda del menu in cui ci si trova. Le icone in basso a sinistra dello schermo permettono di capirne la funzione.

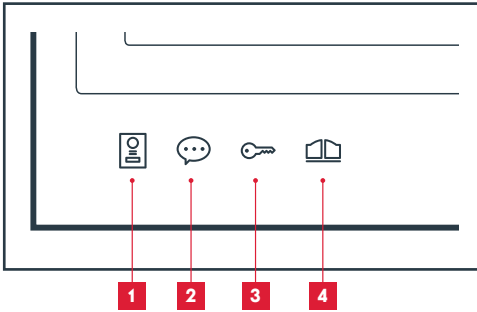

|          |   |
|----------|---|
| <b>1</b> | Schermo spento: modalità spioncino: visualizza le immagini riprese dalla telecamera della pulsantiera esterna<br>Nei menu: freccia per la navigazione |
| <b>2</b> | Schermo spento: accedi al menu principale<br>Durante una chiamata: rispondi/riaggancia<br>Nei menu: freccia per la navigazione                        |
| <b>3</b> | Schermo spento: accedi al menu principale<br>Durante una chiamata: Apri bocchetta elettrica<br>Nei menu: OK/Seleziona                                 |
| <b>4</b> | Schermo spento: accedi al menu principale<br>Durante una chiamata: Apri contatto pulito (motorizzazione cancello)<br>Nei menu: Indietro               |

ATTENZIONE: in modalità spioncino, l'audio non è attivo. Per avviare una conversazione sarà necessario premere il tasto .

#### • Menu principale

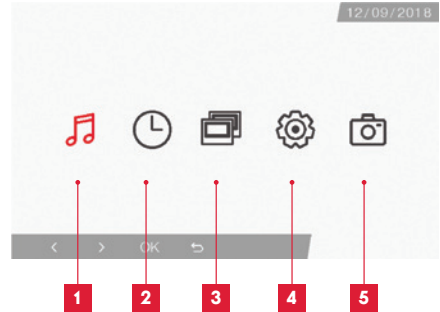

|          |  |
|----------|--|
| <b>1</b> | Selezione della suoneria e regolazione del volume  |
| <b>2</b> | Impostazione della data e dell'ora   |
| <b>3</b> | Se è connesso un altro monitor, selezionando l'icona e premendo OK è possibile chiamarlo |
| <b>4</b> | Regolazione delle impostazioni del videocitofono Smart Bracket II                        |
| <b>5</b> | Gestione e visualizzazione delle foto scattate   |

#### • Schermata di selezione della suoneria e del volume

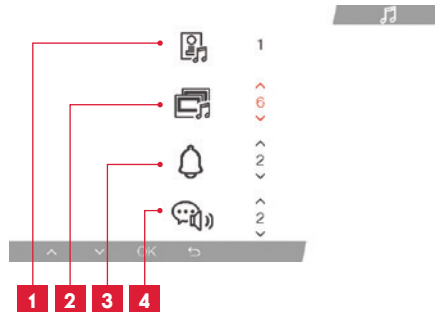

|          |   |
|----------|---|
| <b>1</b> | Selezione della suoneria (pulsantiera esterna)    |
| <b>2</b> | Regolazione del volume della chiamata (interfono) |
| <b>3</b> | Regolazione del volume della suoneria             |
| <b>4</b> | Volume della voce (interfono)                     |

- Schermata di gestione della data e dell'ora

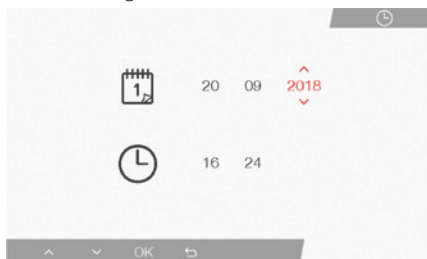

- Schermata di gestione delle impostazioni

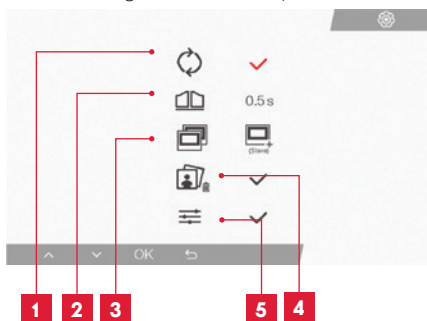

|          |  |
|----------|--|
| <b>1</b> | Impostazioni di fabbrica   |
| <b>2</b> | Durata di attivazione del contatto pulito per la motorizzazione  |
| <b>3</b> | Stato del monitor (predefinito: "Master"); solo il monitor aggiuntivo deve essere impostato su "Slave" |
| <b>4</b> | Cancella tutte le foto   |
| <b>5</b> | Altre Impostazioni (contrasto, luminosità, ecc.)   |

## **2. USO DEI BADGE RFID**

I badge RFID permettono di aprire sia le bocchette elettriche che il cancello. La selezione viene fatta in funzione della durata di lettura del badge RFID. In caso di lettura breve, si apre la bocchetta elettrica. In caso di lettura lunga (3 sec), si apre il cancello.

## F - FAQ

Se il problema non è elencato di seguito, si prega di contattare il nostro ufficio tecnico.

| Problema  | Possibili cause   | Soluzioni   |
|---|---|---|
| Il supporto intelligente segnala un errore (luce rossa) quando lo schermo è acceso. | Ciò è del tutto normale   | La diagnostica fornita dal supporto intelligente è valida solo quando lo schermo è scollegato.          |
| Il monitor non si accende   | L'alimentatore non è collegato alla rete elettrica / il monitor non è correttamente inserito nel supporto intelligente. | Verificare che i cavi di alimentazione siano tutti correttamente collegati.                             |
| Nessuna immagine sul monitor (schermo blu o bianco).                                | La pulsantiera esterna e il supporto intelligente non sono collegati correttamente.                                     | Rimuovere lo schermo del supporto intelligente e consultare la diagnostica. Controllare i collegamenti. |
|   | La sezione dei conduttori utilizzati non è adatta alla distanza che separa monitor e pulsantiera esterna                | Controllare la sezione dei cavi in funzione della distanza come indicato da questo manuale.             |
| L'immagine è sfocata.   | La sezione dei conduttori utilizzati non è adatta alla distanza che separa monitor e pulsantiera esterna.               | Controllare la sezione dei cavi in funzione della distanza come indicato da questo manuale.             |
|   | I cavi che collegano pulsantiera esterna e monitor passano in prossimità dei cavi di alimentazione a 230 V              | Se possibile, utilizzare una guaina specifica per i cavi che collegano monitor e pulsantiera esterna.   |
|   | L'obiettivo della pulsantiera esterna è sporco o rigato   | Pulire la lente della pulsantiera esterna con un panno morbido.   |
| Rumore di fondo presente con comunicazione audio attiva.                            | La sezione dei conduttori utilizzati non è adatta alla distanza che separa monitor e pulsantiera esterna.               | Controllare la sezione dei cavi in funzione della distanza come indicato da questo manuale.             |
|   | I cavi che collegano pulsantiera esterna e monitor passano in prossimità dei cavi di alimentazione a 230 V              | Se possibile, utilizzare una guaina specifica per i cavi che collegano monitor e pulsantiera esterna.   |

|   |  |   |
|---|--|---|
| <i>Il comando del cancello non attiva l'automatismo.</i>                              | La sezione dei conduttori utilizzati non è adatta.                                   | Controllare la sezione dei cavi come indicato da questo manuale.  |
|   | La pulsantiera estera e l'automatismo del cancello non sono collegati correttamente. | Controllare i collegamenti e l'ingresso da utilizzare per l'automatismo del cancello automatico conformemente a quanto riportato dal suo manuale d'uso. |
| Il comando di apertura non apre la porta.   | La sezione dei conduttori utilizzati non è adatta.                                   | Controllare la sezione dei cavi come indicato da questo manuale.  |
|   | La pulsantiera esterna e la serratura non sono collegate correttamente.              | Controllare i collegamenti tra la pulsantiera esterna e la serratura elettrica.   |
|   | Il modello di serratura elettrica utilizzato non è adatto.                           | Verificare la compatibilità della serratura con le specifiche di questo manuale.  |
| Durante la comunicazione con il visitatore, il suono del monitor è debole o distorto. | Il microfono della pulsantiera esterna è ostruito.                                   | Assicurarsi che il microfono della pulsantiera esterna non sia ostruito (sporcizia, insetti ...)  |
| Durante la chiamata manca l'audio o il prodotto funziona a tratti                     | Il monitor o i monitor non sono impostati nella modalità corretta "Master"/"Slave"   | Controllare i monitor siano configurati correttamente accedendo al menu di gestione delle impostazioni  |

**G - NOTE TECNICHE E LEGALI****1 - CARATTERISTICHE GENERALI**

| <b>Monitor e supporto intelligente</b>  |                               |                               |
|---|-------------------------------|-------------------------------|
| Suonerie                                | Numero                        | 6 suonerie a scelta (85dB)    |
| Schermo                                 | Dimensioni                    | Diagonale 7" (17,78 cm), 16/9 |
|   | Risoluzione                   | 800 x 480                     |
| Capacità di memorizzazione immagini     | 100 foto                      |                               |
| Tensione di alimentazione               | 15V/1A                        |                               |
| Consumo                                 | 400mA                         |                               |
| Temperatura e tasso umidità di utilizzo | da -10° C a 50°C a 85% RH max |                               |
| Misure                                  | 205(l)x157(h)x18(p) (mm)      |                               |

| <b>Pulsantiera esterna</b>              |                               |
|---|-------------------------------|
| Tipo di sensore                         | ¼" CMOS                       |
| Angolo di visione                       | 105°                          |
| Temperatura e tasso umidità di utilizzo | da -10° C a 50°C a 85% RH max |
| Misure                                  | 164(h)x78(l)x39(p) (mm)       |
| Indice di protezione                    | IP44                          |

## 2 - GARANZIA

- Il presente prodotto è coperto da una garanzia pezzi e manodopera di 3 anni a partire dalla data di acquisto. Per far valere la garanzia è necessario conservare la prova di acquisto.
- La garanzia non copre eventuali danni dovuti a negligenza, urti o incidenti.
- I componenti del prodotto non devono essere aperti o riparati da persone esterne alla società SmartHome France.
- Eventuali interventi di riparazione autonomi dell'apparecchio invalidano la garanzia.

## 3 - ASSISTENZA E CONSIGLI

- Nonostante tutta la cura con la quale abbiamo progettato i nostri prodotti e realizzato il presente manuale, qualora l'utente incontri difficoltà nell'installare il prodotto o abbia dei dubbi è invitato a contattare i nostri specialisti, che saranno sempre a sua completa disposizione per rispondere a tutte le sue domande.
- In caso di malfunzionamento del prodotto durante l'installazione o pochi giorni dopo la stessa si invita a contattare il servizio clienti rimanendo in prossimità del prodotto in modo da consentire ai nostri tecnici di diagnosticare subito l'origine del problema, con molta probabilità dovuto a errato settaggio o installazione non conforme. Se invece il problema dovesse derivare dal prodotto stesso il tecnico fornirà all'utente un apposito numero di pratica per poter effettuare un reso in negozio. In mancanza di tale numero di pratica il rivenditore potrà rifiutarsi di sostituire il prodotto difettoso.

I tecnici del servizio post-vendita sono disponibili al numero:

**Helpline: + 39 02 97 27 15 98**

**Dal lunedì al venerdì dalle 9:00 alle 13:00 e dalle 14:00 alle 18:00.**

## 4 - RESO DEL PRODOTTO - SERVIZIO POST VENDITA

Nonostante tutta la cura con la quale abbiamo progettato e realizzato il prodotto acquistato, qualora fosse necessario rinviarlo al produttore tramite il servizio post vendita per permetterne la riparazione, sarà possibile consultare lo stato di avanzamento dell'intervento collegandosi al seguente sito Internet: <http://sav.smart-home-france.com>.

Avidsen si impegna a disporre di uno stock di pezzi di ricambio per questo prodotto durante il periodo di garanzia contrattuale.

## 5 - DICHIARAZIONE DI CONFORMITÀ CE

alla direttiva RED (2014/53/UE)

SmartHome France dichiara che il dispositivo seguente:

Videocitofono a colori SmartBracket II 512263  
È conforme alla direttiva RED e che tale conformità è stata valutata in ottemperanza delle seguenti norme vigenti:

EN 301 489-1 V2.2.0  
EN 301 489-3 V2.1.1  
• EN 300.330-1 V2.1.1  
EN 300 328 V2.1.1  
EN 62479: 2010  
EN 62368 -1: 2014 + A11: 2017

Tours

Alexandre Chaverot,

08/11/18

presidente



**THOMSON** è un marchio di proprietà di **TECHNICOLOR S.A** concesso in licenza a:

SmartHome France  
19 avenue Marcel Dassault - 37200 Tours - Francia