

ERG650W

DE Benutzerhandbuch (Seite 2)

GB User manual (page 27)



Art. 78408

WARNUNG! Dieses Gerät ist ausschließlich für den Heimgebrauch in Übereinstimmung mit den Anweisungen in diesem Benutzerhandbuch vorgesehen. Lesen Sie dieses Handbuch sorgfältig durch, bevor Sie das Gerät einsetzen und bewahren Sie das Handbuch für die weitere Nutzung auf.

WARNING! This device is only intended for home use in accordance with the instructions in this user manual. Read it carefully before using the appliance and keep the manual for future use.

DE INHALTSVERZEICHNIS

WICHTIGE SICHERHEITSHINWEISE.....	3
SERIENNUMMER.....	4
MONTAGEANLEITUNG.....	5
WASSERTANK BEFÜLLEN / ENTLEEREN.....	10
EINSTELLUNGEN.....	11
TRANSPORT & LAGERUNG.....	11
COMPUTER-BEDIENUNGSANLEITUNG.....	13
VERWENDUNG DER APP „KINOMAP“	17
FEHLERBEHEBUNG.....	19
EXPLOSIONSZEICHNUNG.....	20
TEILELISTE.....	21
TECHNISCHE DATEN.....	24
ENTSORGUNG.....	24
GARANTIE.....	25



ACHTUNG!

Dieses Gerät ist für den privaten Gebrauch in Innenräumen vorgesehen.

Jedwede andersartige Benutzung führt zum Verlust der Garantie und kann darüber hinaus ernsthafte Verletzungen oder Beschädigungen nach sich ziehen.

Sportliches Training kann die Gesundheit gefährden. Konsultieren Sie vor Beginn eines Trainingsprogramms mit diesem Gerät einen Arzt.

WICHTIGE SICHERHEITSHINWEISE

Dieses Trainingsgerät ist für optimale Sicherheit konstruiert. Trotzdem müssen bei der Benutzung von Trainings- bzw. Elektrogeräten bestimmte Vorsichtsmaßnahmen beachtet werden. Lesen Sie vor der Benutzung des Geräts alle Anweisungen durch und befolgen Sie diese entsprechend.



ACHTUNG!

Trennen Sie die Stromzufuhr bzw. nehmen Sie die Batterien heraus vor der Reinigung des Gerätes, um die Gefahr eines Stromschlags zu verringern.



WARNUNG!

Um die Gefahr von Verbrennungen, Feuer, Stromschlägen, Fehlfunktionen oder Personenschäden zu verringern, beachten Sie die folgenden Hinweise:

- Lassen Sie das Gerät niemals unbeaufsichtigt.
- Bei Nichtbenutzung und vor Pflege oder Wartung muss immer die Stromzufuhr getrennt werden.
- Benutzen Sie das Gerät nicht unter einer Decke oder einem Kissen. Es besteht die Gefahr einer Überhitzung.
- Bei der Verwendung des Gerätes von, bei oder in der Nähe von Kindern, Invaliden oder Menschen mit Behinderungen ist besondere Vorsicht geboten.
- Verwenden Sie dieses Gerät nur für den in diesem Benutzerhandbuch beschriebenen, vorgesehenen Zweck. Benutzen Sie keine vom Hersteller nicht empfohlenen Zusatzteile!
- Benutzen Sie das Gerät niemals, wenn Teile beschädigt sind, es nicht ordnungsgemäß funktioniert, es heruntergeworfen, beschädigt oder in Wasser getaucht wurde. Senden Sie das Gerät in diesem Fall zur Überprüfung bzw. Reparatur an eine Servicestelle.
- Das Gerät darf nicht mit blockierten Lüftungsöffnungen verwendet werden. Halten Sie die Lüftungsöffnungen frei von Fusseln, Staub, Haaren etc.
- Stecken Sie niemals Gegenstände oder Körperteile (Finger etc.) in die Öffnungen.
- Verwenden Sie das Gerät nicht im Freien.
- Benutzen Sie das Gerät nicht an Orten, wo Sprühnebel oder Sauerstoff verwendet bzw. verabreicht werden.
- Das Gerät ist ausschließlich für die Verwendung in privaten Haushalten geeignet.
- Dieses Gerät ist nicht dafür bestimmt, durch Personen mit eingeschränkten physischen, sensorischen oder geistigen Fähigkeiten oder mangels Erfahrung und/oder mangels Wissen benutzt zu werden.

WICHTIGE SICHERHEITSHINWEISE

- Konsultieren Sie vor der Aufnahme eines Trainingsprogramms einen Arzt. Dies ist besonders für Personen über 35 Jahre oder Personen mit Vorerkrankungen wichtig.
- Um das Gerät auszuschalten, stellen Sie alle Bedienelemente auf „Off“ (Aus) und trennen Sie die Stromzufuhr.
- Benutzen Sie das Gerät nicht auf tief gepolstertem Teppich sowie Plüschartigen oder Wollteppichen. Dies kann zu einer Beschädigung sowohl des Teppichs als auch des Fitnessgerätes führen.
- Halten Sie die Hände von allen beweglichen Teilen fern.
- Halten Sie das Gerät fern von heißen Oberflächen.
- Eine Pulsmessung mit diesem Gerät dient nur als Orientierungshilfe und ist nicht als medizinische Pulsfrequenzmessung zu verstehen. Verschiedene Faktoren, darunter die Bewegungen des Benutzers, haben Einfluss auf die Genauigkeit der Herzfrequenzmesswerte.
- Tragen Sie geeignete Kleidung und Schuhe für das Training und vermeiden Sie lockere Kleidung. Trainieren Sie nie barfuß oder in Socken. Tragen Sie immer korrektes Schuhwerk, z. B. Lauf-, Wander- oder Cross-Training-Schuhe.
- Das Gerät darf nicht von Personen mit einem Gewicht von über 170 kg (375 lbs) verwendet werden.
- Halten Sie Kinder und Tiere fern vom Gerät. Lassen Sie Kinder niemals unbeaufsichtigt in einem Raum mit dem Gerät.
- Das Gerät darf jeweils nur von einer Person benutzt werden.

Die Nichtbeachtung dieser Sicherheitshinweise kann den Trainingsnutzen negativ beeinflussen, die Lebensdauer des Gerätes verkürzen oder zu Personenschäden führen.

SERIENNUMMER

Notieren Sie sich die Seriennummer des Gerätes hier:

Sie können Ihr Gerät auf der Internetseite www.xterrafitness.com/warrantyreg.html registrieren.

MONTAGEANLEITUNG

Checkliste:

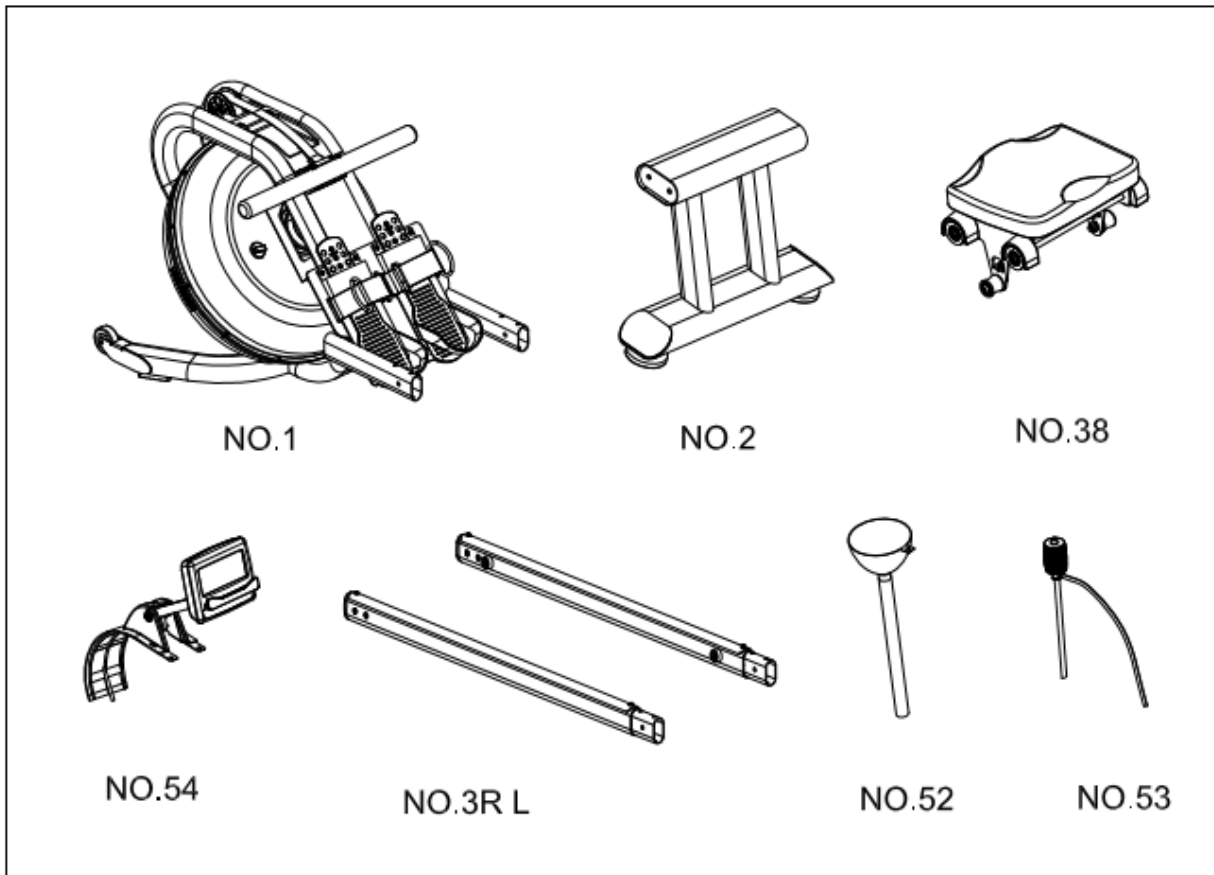

Teil Nr.	Beschreibung	Anzahl
1	Hauptrahmen	1
2	Hinterer Standfuß	1
3R/3L	Laufschiene rechts/links	1/1
38	Sitzeinheit	1
52	Trichter	1
53	Pumpsiphon	1
54	Computereinheit	1
	Wasserbehandlungstabletten	1 Pack
	Kleinteile	1 Pack
	Benutzerhandbuch	1

Alle diese Teile werden benötigt, um das Gerät aufzubauen. Stellen Sie also vor Beginn sicher, dass die Teile komplett vorhanden sind.

Kleinteile:

 ————— **# 63 M8*45 4 Stück**

 ————— **#65 M6*15 6 Stück**

 ————— **#68 M8*15 4 Stück**

 ————— **#74 OD20*ID8.5*1.5 4 Stück**

 ————— **# 77 M8*27 2 Stück**

 ————— **#93 S5 1 Stück**

 ————— **#94 S13-17 1 Stück**



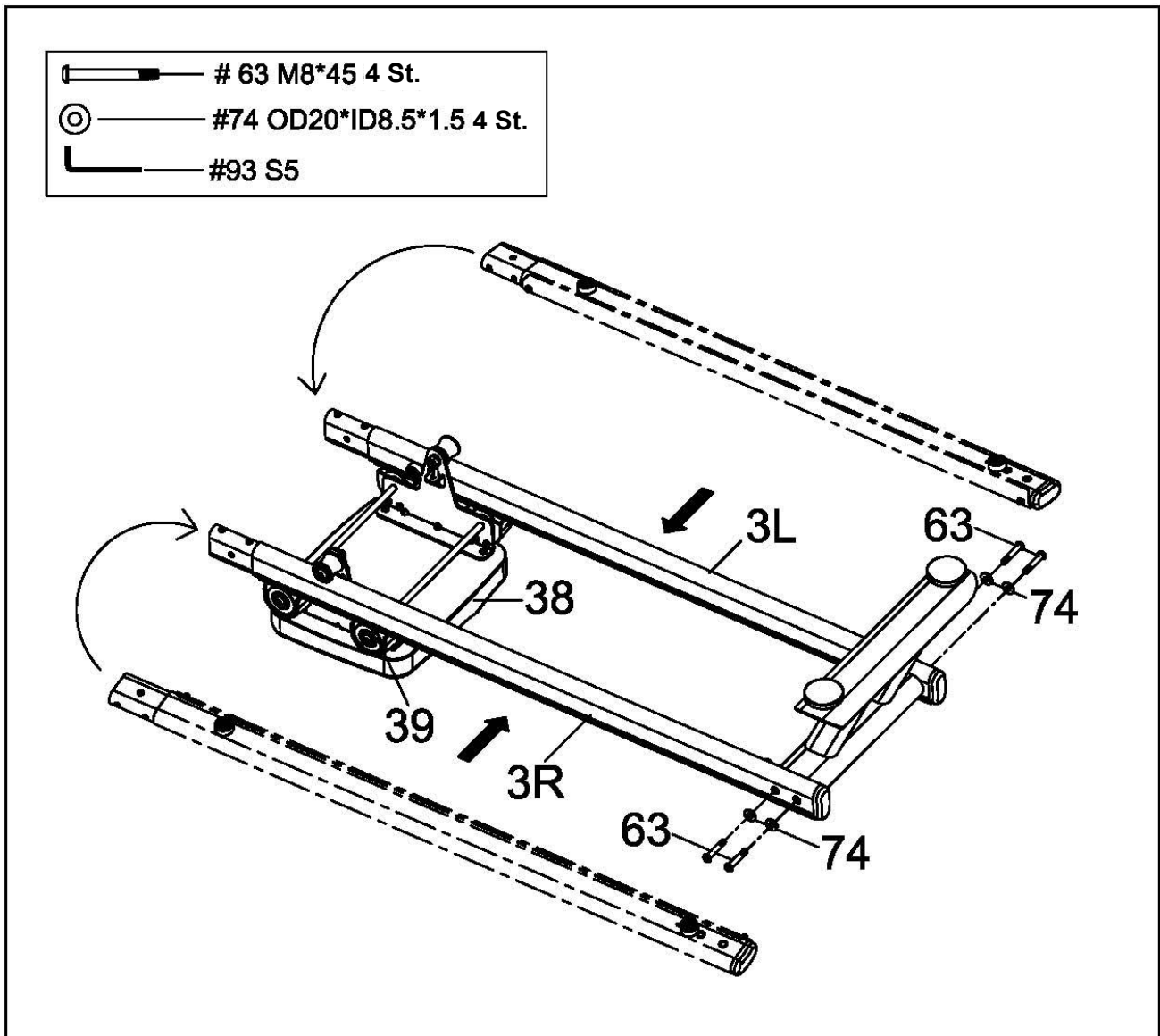

 ————— **# 99 M8*57 4 Stück**

Schritt 1:

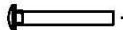
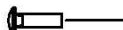

1. Entnehmen Sie das Gerät dem Karton und stellen Sie es auf eine ebene und freie Fläche. Wir empfehlen, den Aufbau mit **2 Personen** durchzuführen!
2. Drehen Sie die Laufschiene (3) um und fixieren Sie die Rollen (39) der Sitzeinheit an der Laufschiene (3). Dazu müssen diese in einem leichten Winkel eingeführt werden. Befestigen Sie dann den hinteren Standfuß (2) mit je 2 Schrauben (74) und 2 Unterlegscheiben (63) auf beiden Seiten der Laufschiene (3) wie abgebildet.

Schritt 2:

-  — # 99 M8*57 4 St.
-  — # 77 M8*27 2 St.
-  — # 65 M6*15 6 St.
-  — #93 S5
-  — #94 S13-17

Achtung! Verletzungsgefahr durch herunterrutschenden Sitz!

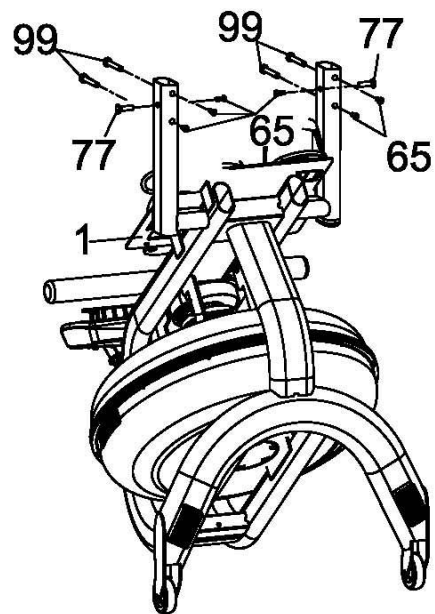
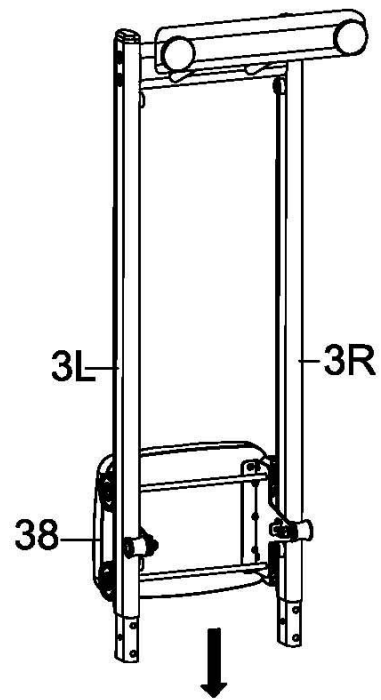

Befestigen Sie die Laufschiene (3L/3R) am Hauptrahmen (1) wie abgebildet – hierfür werden 4 lange Schrauben (99), 2 mittlere Schrauben (77) und 6 kurze Schrauben (65) benötigt.

Schritt 3:

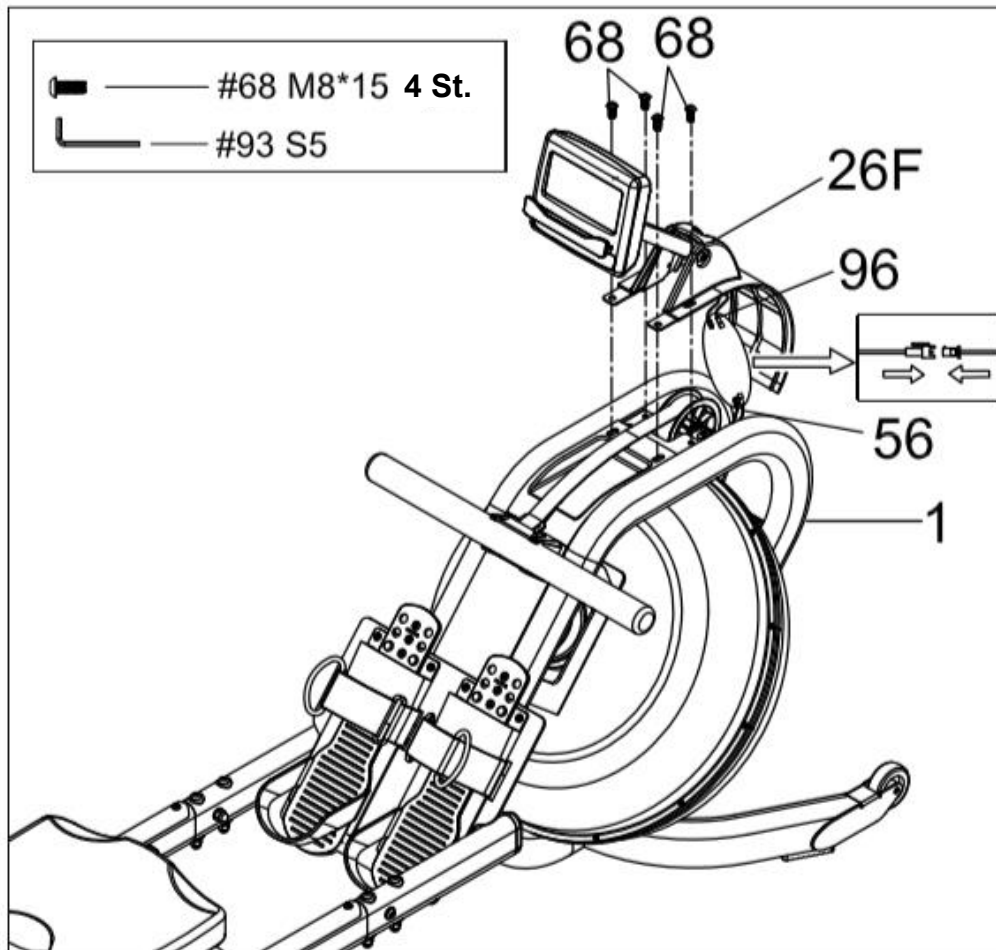

Legen Sie 2 Batterien (Typ AA) in den Computer (54) ein und verbinden Sie die Kabelenden (56 & 96). Achten Sie darauf, die Kabel nicht einzuklemmen. Setzen Sie die Abdeckung (26) auf den Hauptrahmen (1) und montieren Sie den Computer (54) mit 4 Schrauben (68) auf dem Hauptrahmen (1).



ACHTUNG!

Stellen Sie sicher, dass alle Schrauben nach der Installation fest angezogen sind.

WASSERTANK BEFÜLLEN / ENTLEEREN

1. Entfernen Sie den **Verschlussstopfen (50)** der **Tankoberseite (24)**.
2. Abb. A zeigt, wie der Tank mit Wasser befüllt wird. Setzen Sie den **Trichter (52)** in den Tank und benutzen Sie entweder einen Becher oder die mitgelieferte **Siphonpumpe (53)**, sowie einen Eimer mit Wasser, um den Tank zu befüllen. Achten Sie auf die Füllmenge, welche an der Tankseitenwand durch die Füllstandsanzeige angezeigt wird.
3. Abb. B zeigt, wie der Tank entleert wird. Stellen Sie einen Eimer in direkter Nähe zum Wassertank auf und benutzen Sie die mitgelieferte **Siphonpumpe (53)**, um Wasser vom Tank in den Eimer zu pumpen.
4. Setzen Sie den **Verschlussstopfen (50)** wieder in die **Tankoberseite (24)** ein. Sollte Wasser danebengelaufen sein, wischen Sie dieses bitte weg.

HINWEISE:

- Der Tank darf nur mit Leitungswasser gefüllt werden. Geben Sie eine Wasserbehandlungstablette hinzu (ein Pack ist mitgeliefert). Benutzen Sie niemals Chlor oder Chlorbleiche – dies könnte den Tank beschädigen und zur Annullierung der Garantie führen.
- Geben Sie fortan alle ca. 6 Monate eine Wasserbehandlungstablette in den Tank. Bleibt das Wasser trotz Tablette trüb, wechseln Sie das Wasser im Tank.
- Das Wasser aus dem Tank ist nicht für den Verzehr geeignet. Nach der Entleerung schütten Sie das Wasser weg.

Das Wasserniveau

- In Abb. A ist markiert, wo sich die Füllstandsanzeige befindet (Seitenwand des Tanks). Sie dürfen den Tank bis maximal zur Füllstufe 6 füllen. **Überfüllen Sie niemals den Tank darüber hinaus!** Dies führt zum Ausfall der Garantie.
- Der Widerstand beim Rudern hängt vom Füllstand des Tanks ab. Füllstufe 1 bedeutet den geringsten Widerstand beim Rudern, Stufe 6 ist der höchste Widerstand.

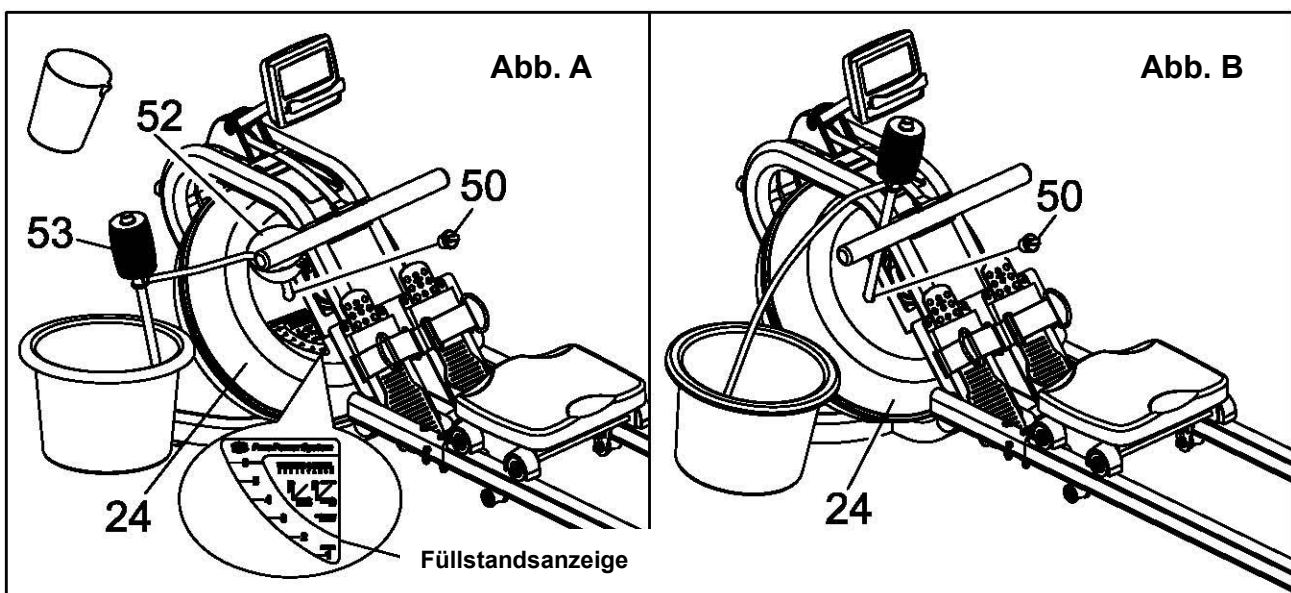

EINSTELLUNGEN

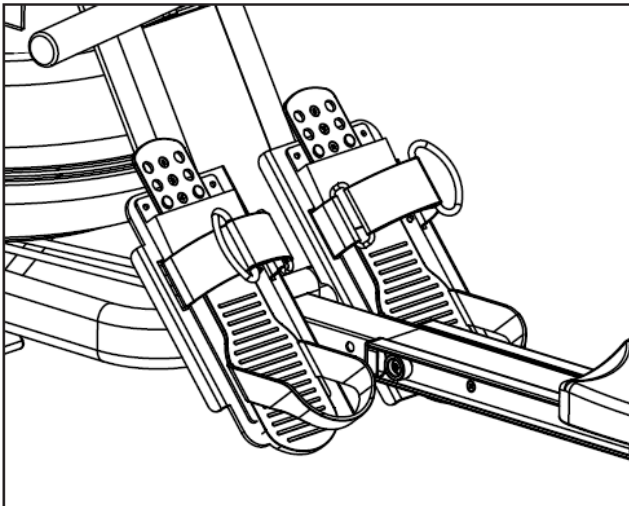

Der einstellbare Pedalriemen kann gemäß Ihrer Fuß-/Schuhgröße angepasst werden. Um den Pedalriemen einzustellen, lösen Sie das Klettverschlussende des Riemens, stellen den Riemen entsprechend ein und verschließen den Klettverschluss wieder. Der Fuß sollte einen guten Halt haben.

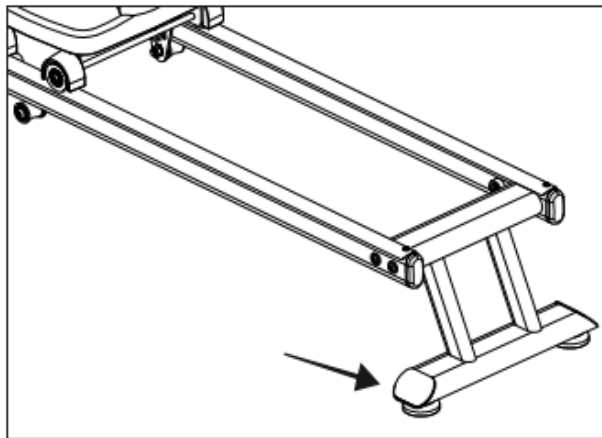

Ebener Stand

Sie können die Endkappen des **hinteren Standfußes (2)** justieren, falls das Gerät uneben steht.

ACHTUNG!

Halten Sie Ihre Hände außerhalb der Reichweite von beweglichen Teilen (wie z. B. dem Sitz) – Verletzungsgefahr!

TRANSPORT & LAGERUNG

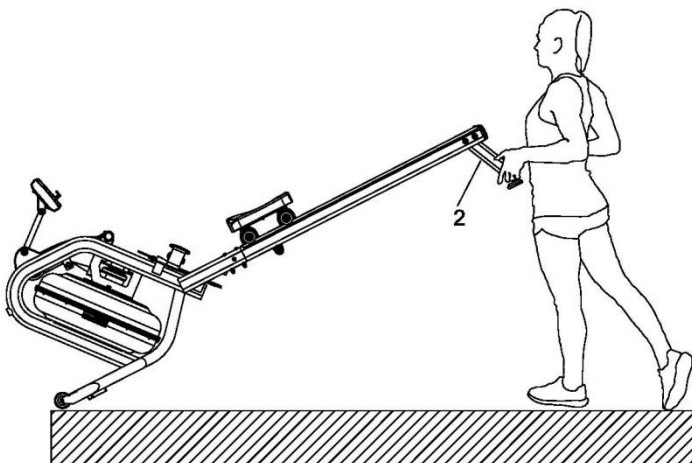

Um das Gerät zu bewegen, heben Sie es vom hinteren Standfuß her an, bis die Transportrollen vorn den Boden berühren. So können Sie das Gerät einfach von Ort zu Ort rollen.

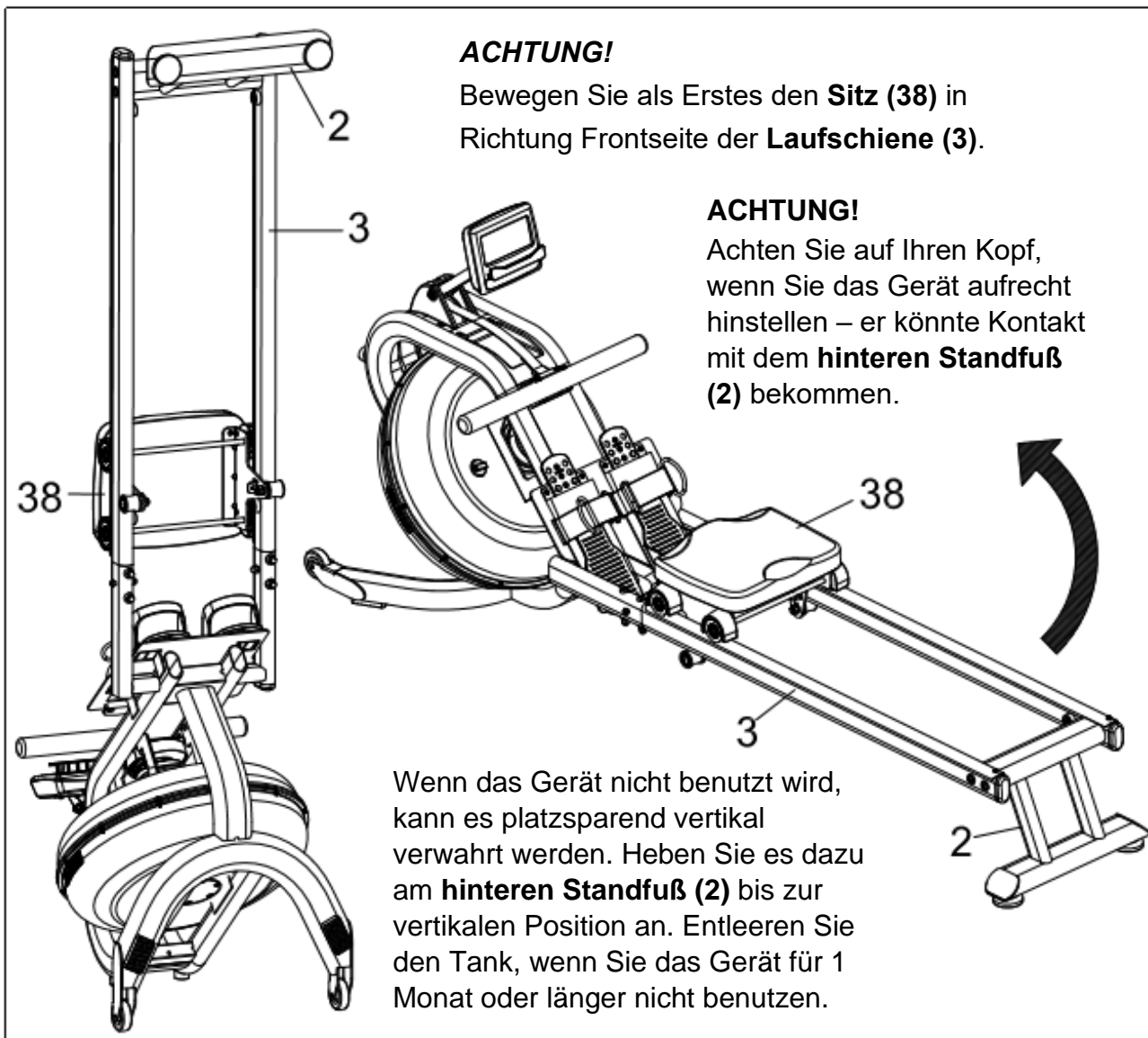

COMPUTER-BEDIENUNGSANLEITUNG



Alle Segmente des LCD-Displays werden ca. 2 Sekunden lang nach Einlegen der Batterien angezeigt. Der Computer wartet dann auf die Eingabe der Intensitätsstufe von L1 bis L6 (abhängig von der Menge Wasser, die Sie in den Tank gefüllt haben). Nutzen Sie die Pfeiltasten, um die Stufe einzustellen (Standardvorgabe = L6). Anschließend drücken Sie ENTER, um die Eingabe zu bestätigen. Der Computer wechselt dann in den Standby-Modus.

Tastenfunktionen:

UP / DOWN: Mit diesen beiden Tasten können Sie Auswahlen treffen oder Funktionswerte einstellen.

ENTER: Bestätigt eine Auswahl. Während des Trainings kann mit dieser Taste die "Scan"-Funktion aktiviert werden (Darstellung jedes Funktionswertes nacheinander im automatischen Wechsel).

START / STOP: Startet oder beendet ein Training.

RESET: Einfacher Druck kehrt zurück ins Hauptmenü. Halten und Drücken führt zum Reset aller Funktionswerte.

RECOVERY: Startet die Herzerholungsratemessung nach einem Training zur Bestimmung der Herzerholungsrate.

Funktionen

TIME: Sie können mit UP und DOWN in 1-Minuten-Schritten eine Zielzeit einstellen (1min ~ 99 min).

TIME / 500M: Die durchschnittliche Zeit für 500 Meter Rudern wird automatisch angezeigt.

SPM: Ruderschläge je Minute (Schlagfrequenz).

DISTANCE: Sie können mit UP und DOWN in 100-Meter-Schritten eine Zieldistanz einstellen (0 ~ 99.900 m).

STROKES: Sie können mit UP und DOWN in 10-Schläge-Schritten eine Zielschlagzahl einstellen (0~9.990 Schläge).

TOTAL STROKES: Zeigt die Total-Anzahl Ruderschläge an (0 bis 9.999).

CALORIES: Sie können mit UP und DOWN in 10-cal-Schritten eine Zielkalorienzahl einstellen (10~9.990 cal).

PULSE: (Der Brustgurt ist nicht im Lieferumfang enthalten und muss separat erworben werden) - Sie können im manuellen Modus mit UP und DOWN in Einer-Schritten eine Zielpulsfrequenz (von 30 bis 240 Schläge je Minute) einstellen. Der Computer zeigt während des Trainings die Pulsfrequenz des Benutzers an. Befindet diese sich außerhalb der eingestellten Frequenz, erscheint die Pulsfrequenz blinkend und der Computer gibt akustische Signale aus – solange, bis sich die Pulsfrequenz wieder innerhalb des eingestellten Frequenzbereiches befindet.

DRAF FORCE: Der Computer zeigt den Zugkraft-Wert für die Ruderbewegung an.

WATT: Der Computer zeigt hier die Wattzahl (Trainingsleistung) an.

A+: Der Computer zeigt hier die Durchschnittswerte der Funktionen Trainingszeit, Kalorien, Watt und Pulsfrequenz an.

Programme

SCHNELLSTART:

Wählen Sie „Quick Start“ und drücken Sie START / STOP, um das Training zu beginnen. Drücken Sie die ENTER, um während des Trainings zwischen den angezeigten Werten zu wechseln. Das Programmprofil enthält 16 Spalten, wobei jede Spalte 100 m Länge repräsentiert.

STANDARD:

Wählen Sie „Standard“ und drücken Sie ENTER, um dann den gewünschten Trainingsmodus zu wählen: 2000 m, 5000 m, 10000 m, 30:00 Min. oder 500 m / 1:00. Drücken Sie START, um das Programm zu starten. Der voreingestellte Wert wird bis 0 heruntergezählt, andere Werte (Kalorien, Ruderschläge usw.) werden hochgezählt. Durch Drücken von RESET kehren Sie in den Standby-Modus zurück (alle Werte werden auf 0 zurückgesetzt).

TARGET SINGLE (EINZELVORGABE):

Wählen Sie „Target Single“ und drücken Sie ENTER, um die Auswahl zu bestätigen und einen von vier Werten für die Zielvorgabe auszuwählen:

Single Time – Einstellung einer Zeitvorgabe. Drücken Sie START, um mit dem Training zu beginnen.

Single Distance – Erstellung einer Distanzvorgabe. Drücken Sie START, um mit dem Training zu beginnen.

Single Calories – Einstellung einer Kalorienvorgabe. Drücken Sie START, um mit dem Training zu beginnen.

Single THR – Hier kann eine Zielherzrate eingestellt werden (von 90 - 200 Pulsschläge je Minute). Drücken Sie START, um mit dem Training zu beginnen. Wird die eingestellte Zielherzrate während des folgenden Trainings überschritten, ertönt ein Signal. Für diesen Modus benötigen Sie einen kompatiblen Brustgurt.

TARGET INTERVALS (Vorgabeintervalle):

Wählen Sie „Target Interval“ und drücken Sie ENTER, um die Auswahl zu bestätigen und einen von drei möglichen Vorgabewerten einzustellen:

Interval Time – Benutzen Sie die Pfeiltasten, um eine Vorgabezeit einzustellen. Drücken Sie ENTER, um eine Pausenzeit einzustellen. Drücken Sie START, um mit dem Training zu beginnen.

Interval Distance - Benutzen Sie die Pfeiltasten, um eine Vorgabedistanz einzustellen. Drücken Sie ENTER, um eine Pausenzeit einzustellen. Drücken Sie START, um mit dem Training zu beginnen.

Interval Variable - Benutzen Sie die Pfeiltasten, um eine Vorgabezeit einzustellen, dann drücken Sie auf ENTER und geben eine Distanz vor. Drücken Sie dann ENTER, um eine Pausenzeit einzustellen. Drücken Sie START, um mit dem Training zu beginnen.

CUSTOM (Benutzerdefiniert):

Wählen Sie "Custom" und drücken Sie ENTER, um die Auswahl zu bestätigen und einen von vier benutzerdefinierbaren Modi auszuwählen:

V: 30/:30R - Training 30 Sekunden, Pause 30 Sekunden

V1:00/1:00R...7 - Training 1 Minute, Pause 1 Minute, 7 Wiederholungen

V2000m/3:00R...4 - Training 2000m, Pause 3 Minuten, 4 Wiederholungen

V1:40/:20R...9 - Training 1:40 Minute, Pause 20 Sekunden, 9 Wiederholungen

RACE (RENNEN):

Wählen Sie "Race" und drücken Sie ENTER zur Bestätigung. Wählen Sie einen Level von L1 bis L5 mit Hilfe der Pfeiltasten. Drücken Sie ENTER zur Bestätigung und geben Sie eine Vorgabedistanz ein. Drücken Sie START, um mit dem Rennen zu beginnen.

Eine Grafik erscheint auf der Anzeige, welche den Fortschritt im Rennen von Ihnen und dem Computer (PC) darstellt. Das Programm endet, wenn die vorgegebene Distanz erreicht wird (Gewinner ist entweder der Computer oder Sie). Drücken Sie ENTER, um zwischen verschiedenen Anzeigewerten und deren Durchschnitt zu blättern.

Anmerkung: Im Rennmodus können Sie lediglich eine Distanz vorgeben. Die Zeit je 500 m ist je nach gewähltem Level (L1 bis L15) festgelegt:

RENNMODUS

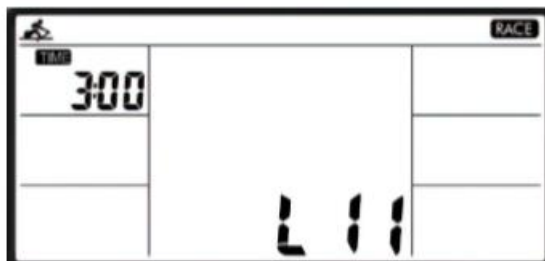

DISTANZVORGABE

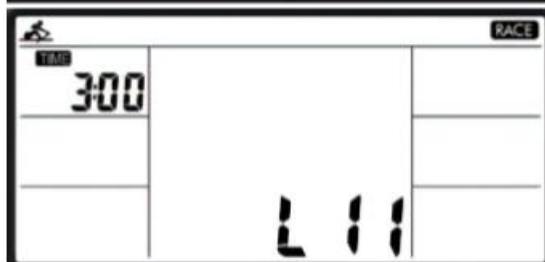

START

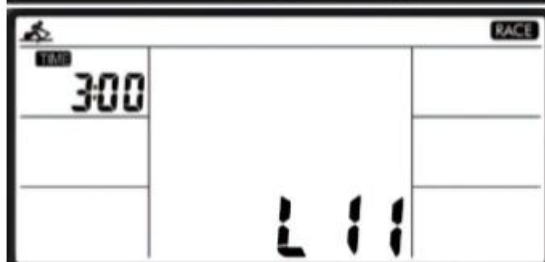

L1	8:00
L2	7:30
L3	7:00
L4	6:30
L5	6:00
L6	5:30
L7	5:00
L8	4:30
L9	4:00
L10	3:30
L11	3:00
L12	2:30
L13	2:00
L14	1:30
L15	1:00

Verwendung der App „Kinomap“

Der Computer kann über **Bluetooth**® verbunden werden, um mit der App „KinoMap“ zu kommunizieren. Die kostenlose KinoMap-App verhilft Ihnen zu einem kraftvollen Training, das Spaß macht! Wählen Sie eines von den Videos der Kinomap und legen Sie los. Ihre Position wird immer auf der Karte dargestellt. Laden Sie die Kinomap App im App Store oder Play Store herunter oder suchen Sie nach „Kinomap Fitness“:

Apple App Store: <https://itunes.apple.com/nl/app/kinomap-fitness/id611177969?mt=8>

Google Play Store: <https://play.google.com/store/apps/details?id=com.kinomap.fitness>



Installieren und öffnen Sie die App und melden Sie sich an bzw. registrieren Sie sich. Schalten Sie **Bluetooth**® ein. Fügen Sie nun das Trainingsgerät wie folgt hinzu:

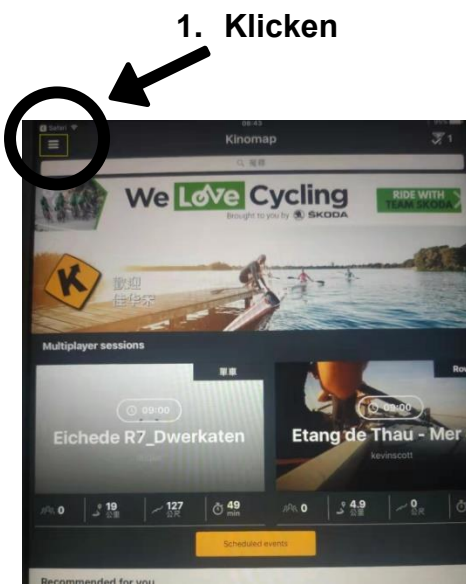

2. Auswählen

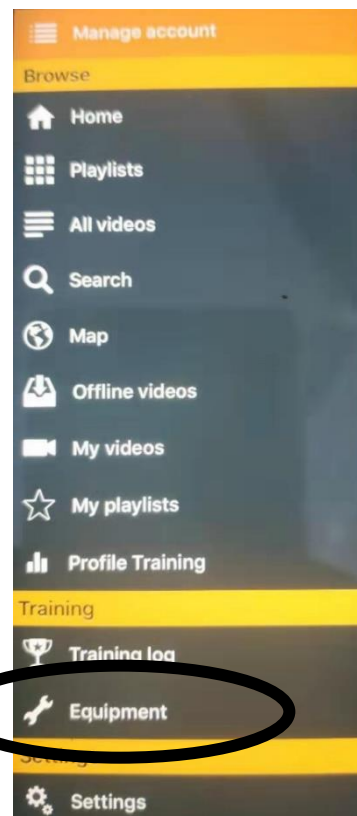

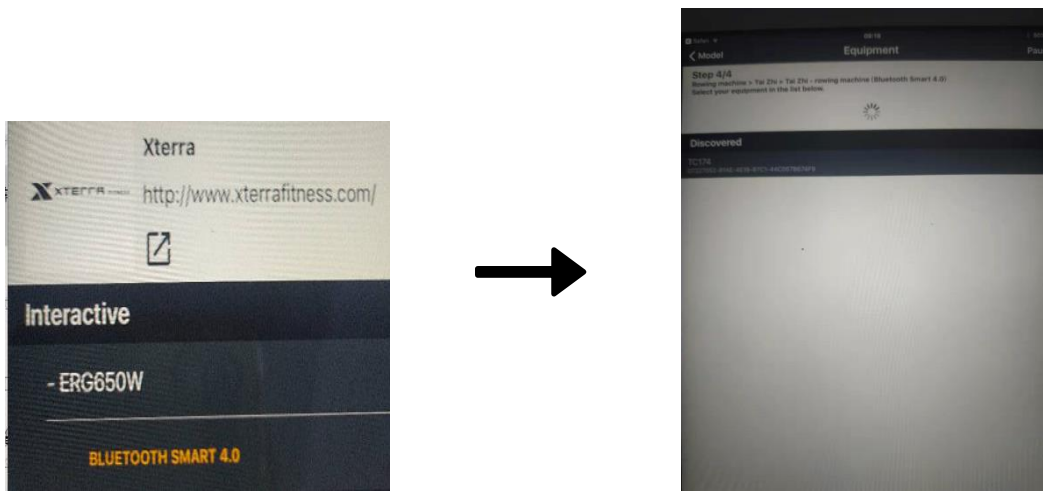
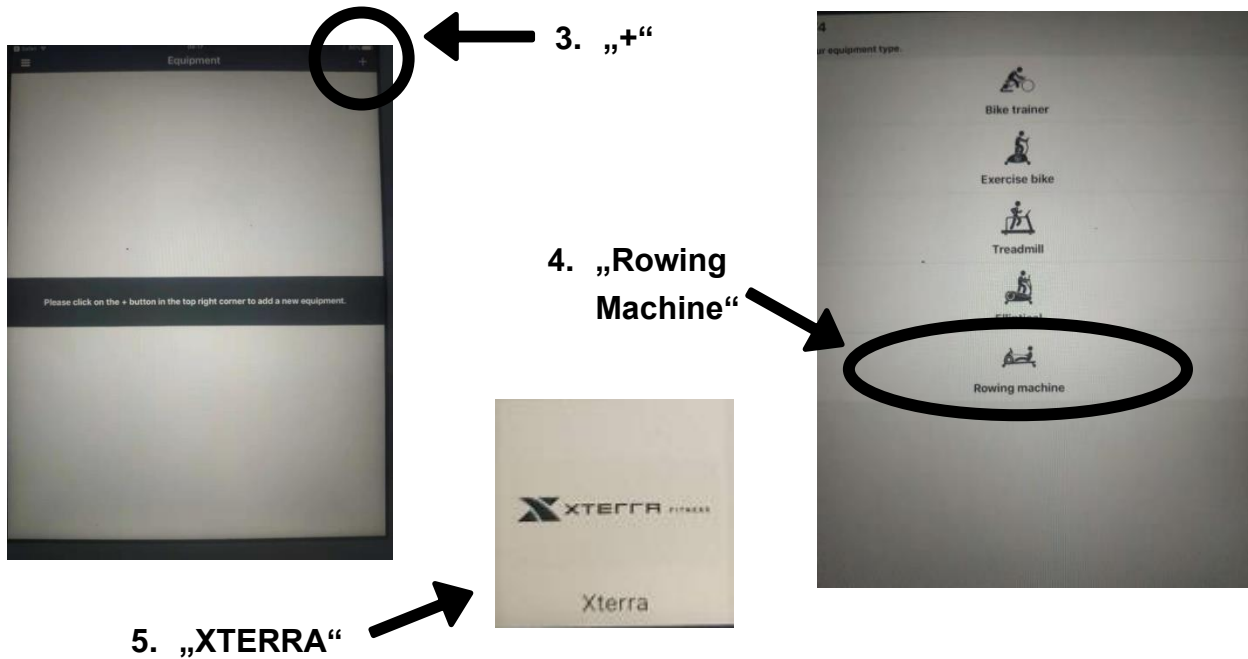

“ERG650W” wählen und bestätigen

Tippen Sie dann auf OK und kehren Sie ins Hauptmenü zurück.
 Sie können nun eine Strecke für Ihr Training auswählen (abhängig vom Kontotyp ggf. nur bestimmte, freie Strecken). Tippen Sie auf „Starten“!

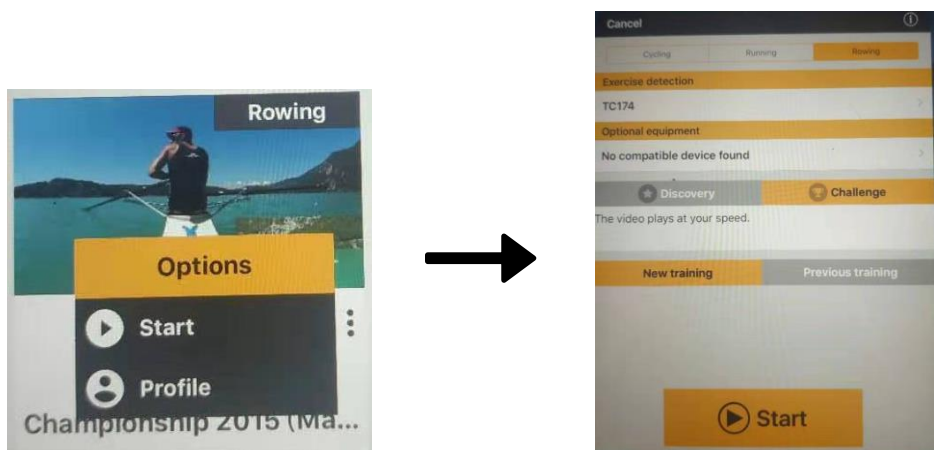

Fehlerbehebung

Problem	Möglicher Grund	Lösung
Keine Anzeige	Batterien nicht eingelegt	Legen Sie Batterien ein
	Computerkabel nicht verbunden	Überprüfen Sie die Kabelverbindungen
Schlagzahl bzw. Distanz werden nicht angezeigt	Sensorkabel nicht verbunden	Überprüfen Sie die Kabelverbindungen
	Sensorkabel defekt	Sensorkabel ersetzen
	Computer defekt	Computer ersetzen

EXPLOSIONSZEICHNUNG

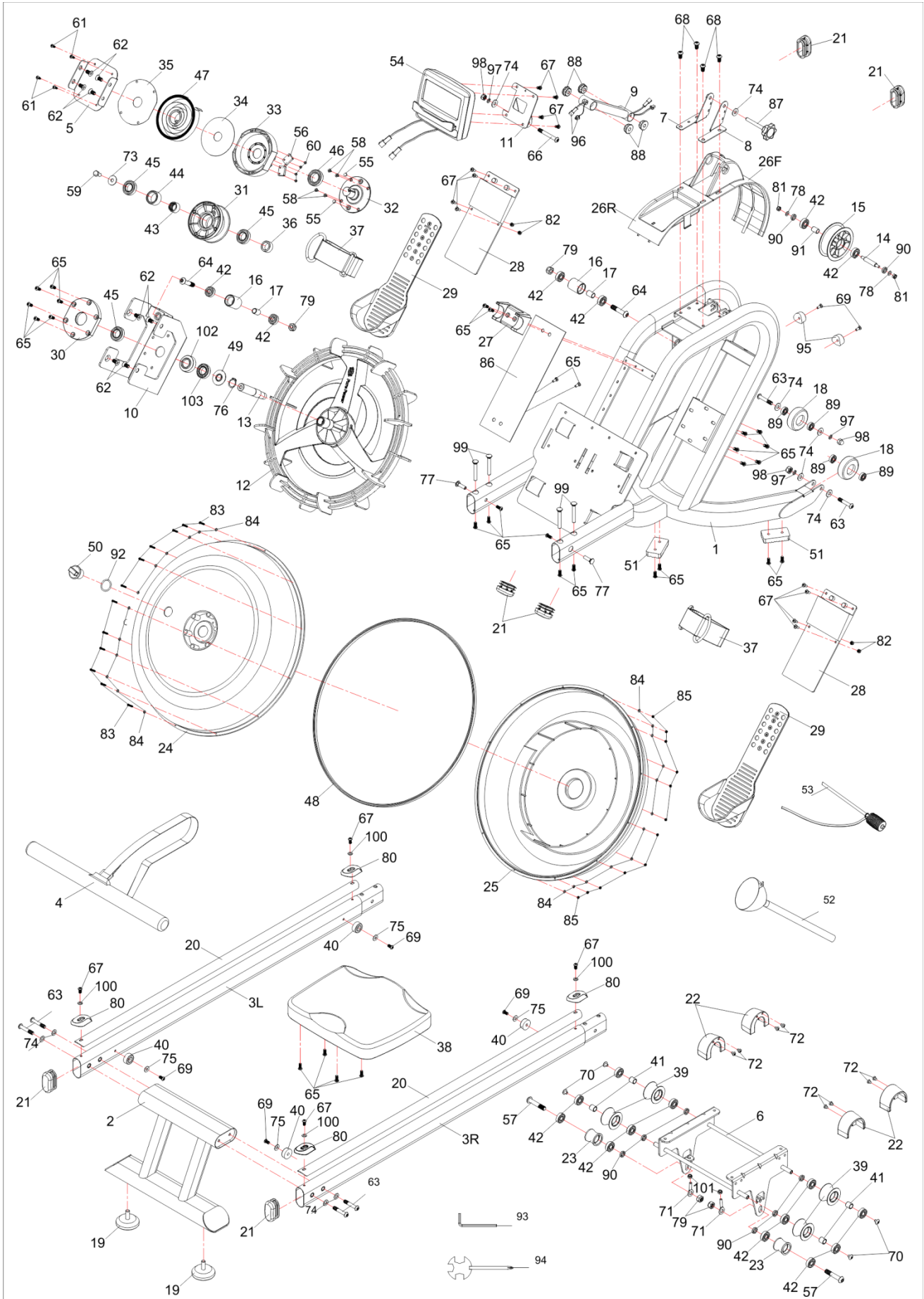

TEILELISTE

Teil Nr.	Bezeichnung	Menge
1	Hauptrahmen	1
2	Hinterer Standfuß	1
3	Laufschiene R/L	2
4	Handgriff	1
5	Federmontageplatte	1
6	Sitzwagen	1
7	Sensorhalterung L	1
8	Sensorhalterung R	1
9	Computerhalterung	1
10	Tankhalterung	1
11	Halterung	1
12	Laufрад	1
13	Laufрадwelle	1
14	Riemenradwelle	1
15	Riemenrolle	1
16	Rollenführung	2
17	Abstandsstück	2
18	Rolle	2
19	Einsteller	2
20	Alu-Platte	2
21	Ovale Endkappe	6
22	Rollenabdeckung	4
23	Untere Rolle	2
24	Tankoberseite	1
25	Tankunterseite	1
26	Abdeckung vorn/hinten	1
27	Lenkerhalterung	1
28	Unteres Pedal	2
29	Oberes Pedal	2
30	Lagerhalterung	1
31	Riemenrolle	1
32	Spiralfederachse	1
33	Spiralfederbasis	1
34	Platine	1
35	Äußere Platine	1
36	Abstandsstück	1

Teil Nr.	Bezeichnung	Menge
37	Pedalriemen	2
38	Sitzeinheit	1
39	Rolle	4
40	Stopper	4
41	Rollenabstandsstück	4
42	Lager	18
43	Einweglager	1
44	Buchse für Einweglager	1
45	Lager	3
46	Lager	1
47	Spiralfeder	1
48	Dichtungsring	1
49	Radwellendichtung	1
50	Verschlussstopfen	1
51	Schutz	2
52	Trichter	1
53	Pumpsiphon	1
54	Computereinheit	1
55	Magnet	2
56	Sensorkabel	1
57	M10*55 Schraube	2
58	ST5.0*12 Flachkopfschraube	4
59	M8*15 Schraube	1
60	ST3*6 Schraube	4
61	ST4.2*19 Schraube	4
62	M8*15 Flachkopfschraube	8
63	M8*45 Schraube	6
64	M10*50 Schraube	2
65	M6*15 Schraube	30
66	M8*65 Schraube	1
67	M5*15 Schraube	16
68	M8*15 Schraube	4
69	M6*15 Schraube	6
70	M6*10 Schraube	4
71	M6*30 Einstellschraube	2
72	ST4*16 Schraube	8
73	OD24*ID8.5*2.0 Unterlegscheibe	1
74	OD20*ID8.5*1.5 Unterlegscheibe	10

Teil Nr.	Bezeichnung	Menge
75	OD18*ID6.5*T1.5 Unterlegscheibe	4
76	C-Clip	1
77	M8*27 Schraube	2
78	OD13*ID6.5*T1.5 Unterlegscheibe	2
79	Mutter M10	4
80	Abdeckung f. Alu-Platte	4
81	Mutter M6	2
82	Mutter M5	4
83	M3*20 Schraube	12
84	OD7*ID3.2*1.0 Unterlegscheibe	24
85	Mutter M3	12
86	Hauptrahmenplatte	1
87	Computer-Einstellknopf	1
88	Kunststoffführung	4
89	Lager	4
90	Abstandsstück für Sitzrolle	8
91	Abstandsstück für Riemenrolle	1
92	O-Ring	1
93	Innensechskantschlüssel	1
94	Schraubenschlüssel	1
95	Auflage	2
96	Verbindungskabel	2
97	Federscheibe	3
98	Mutter M8	3
99	M8*57 Schraube	4
100	OD10*ID5.2*1.5 Unterlegscheibe	4
101	Mutter M6	2
102	Halterung für unteres Lager	1
103	Lager	1
	Kleinteilepack	1

TECHNISCHE DATEN

Hersteller	Dyaco International Inc. 12F, No.111, Songjiang Rd., Taipe City, Taiwan 10486
Importeur	Dyaco Europe GmbH Friedrich-Ebert-Straße 75, 51429 Bergisch Gladbach
Artikel	ERG650W
Max. Benutzergewicht	170 kg (375 lbs)
Netto / Brutto - Gewicht	34.5 / 43.9 kgs
Gerätemaße ca.	2010 x 515 x 900 mm
Anwendung / Klasse	H (Heim/Home)
Art. Nr.	78408
Herkunftsland	Made in China



ENTSORGUNG

Dieses Gerät darf nicht zusammen mit dem Hausmüll entsorgt werden.

Jeder Verbraucher ist verpflichtet, alle elektrischen oder elektronischen Geräte, egal, ob sie Schadstoffe enthalten oder nicht, bei einer Sammelstelle seiner Stadt oder im Handel abzugeben, damit sie einer umweltschonenden Entsorgung zugeführt werden können.

Wenden Sie sich hinsichtlich der Entsorgung an Ihre Kommunalbehörde oder Ihren Händler.

GARANTIE

Eingeschränkte Herstellergarantie

Dyaco Europe GmbH gewährt bei Verwendung im Haushalt auf alle Teile eine Garantie für die untenstehende Zeitspanne ab dem Kaufdatum, wie im Kaufbeleg angegeben, oder, bei Lieferung ab Lieferdatum. Die Pflichten von Dyaco Europe GmbH umfassen die Lieferung neuer oder aufbereiteter Teile nach Wahl von Dyaco Europe und den technischen Support für unsere unabhängigen Händler und Serviceunternehmen. Bei Fehlen eines Händlers oder Serviceunternehmens wird diese Garantie von Dyaco Europe direkt an den Kunden geleistet.

Die unten aufgeführte Garantie gilt für die Modelle der Marke Xterra:

ERG500, IPOWER+, FS5.4e, FS5.6e, FS5.8e, TR6.3 , TR6.6, TR6.8, ERG 600, ERG 650

Die Garantiezeit gilt für die folgenden Bauteile:

Rahmen: 10 Jahre

Alle anderen Teile: 2 Jahre

ÜBLICHE PFLICHTEN DES VERBRAUCHERS

Diese Garantie gilt nur für Produkte, die im üblichen Rahmen für die Verwendung im Haushalt eingesetzt werden. Der Verbraucher ist für die folgenden Dinge verantwortlich:

1. Ordnungsgemäßer Gebrauch des Sportgeräts gemäß den Hinweisen dieser Gebrauchsanleitung, einschließlich Wartung.
2. Ordnungsgemäßer Anschluss an ein Stromnetz mit ausreichender Spannung, Austausch durchgebrannter Sicherungen, Reparatur loser Verbindungen oder Defekte der Haus- oder Einrichtungsverkabelung.
3. Kosten, um das Sportgerät für den Service zugänglich zu machen, einschließlich jeglicher Teile, die beim Versand ab Werk noch nicht Teil des Laufbandes waren.
4. Schäden an der Laufbandoberfläche während des Transports, der Installation oder der Folgeinstallation.

AUSSCHLÜSSE

Diese Garantie schließt Folgendes aus:

1. FOLGESCHÄDEN, KOLLATERALSCHÄDEN ODER BEILÄUFIG ENTSTANDENE SCHÄDEN WIE SACHSCHÄDEN UND ANFALLENDE NEBENKOSTEN, DIE INFOLGE EINES VERSTOSSES GEGEN DIESE SCHRIFTLICHE ODER EINE ANDERE IMPLIZIERTE GARANTIE ENTSTANDEN SIND.
2. Vergütungen für Kundendienstesätze an den Verbraucher. Vergütungen für Kundendienstesätze an den Händler, die nicht Störungen oder Defekte an Qualität oder Material betreffen, für Geräte, deren Garantiezeit abgelaufen ist, für Geräte, deren Vergütungszeit für Kundendienstesätze abgelaufen ist, für Laufbänder, die keinen Teileaustausch erfordern oder die nicht für die gewöhnliche Verwendung im Haushalt eingesetzt wurden.
3. Schäden aufgrund von Arbeiten, die nicht von autorisierten Serviceunternehmen durchgeführt wurden, von Teilen, die keine Originalteile von Dyaco sind, oder von externen Einflüssen wie

Veränderungen, Modifikationen, Missbrauch, Fehlgebrauch, Unfälle, ungeeignete Wartung, ungeeignete Stromversorgung oder höhere Gewalt.

4. Produkte, bei denen die Original-Seriennummern entfernt oder verändert wurden.

5. Produkte, die verkauft, übertragen, getauscht oder an Dritte weitergegeben wurden.

KUNDENDIENST

Bewahren Sie Ihren Kaufbeleg auf. Vierundzwanzig (24) Monate ab dem Lieferdatum stellt die gesetzliche Gewährleistung für Neuprodukte dar, falls Serviceleistungen benötigt werden. Wenn Serviceleistungen erfolgen, sollten Sie in eigenem Interesse Belege verlangen und diese aufbewahren. Diese schriftliche Garantie verleiht Ihnen bestimmte gesetzliche Rechte. Je nach Bundesstaat besitzen Sie auch andere Rechte. Serviceleistungen unter dieser Garantie müssen durch die folgenden Schritte in dieser Reihenfolge beantragt werden:

1. Wenden Sie sich an Ihren Fachhändler. ODER

2. Wenden Sie sich an Ihr örtliches Dyaco Serviceunternehmen.

3. Wenn Zweifel bestehen, wo die Serviceleistungen beantragt werden sollen, wenden Sie sich an unsere Serviceabteilung unter info@dyaco.de.

4. Die Pflichten von Dyaco Europe aufgrund dieser Garantie sind begrenzt auf die Reparatur oder den Austausch des Produktes, nach Wahl von Dyaco Europe, durch eines unserer autorisierten Servicecenter. Alle Reparaturen müssen im Vorfeld von Dyaco Europe genehmigt werden.

5. Der Eigentümer ist verantwortlich für die ausreichende Verpackung beim Versand an Dyaco Europe. Dyaco Europe haftet nicht für Transportschäden. Machen Sie alle Schadensersatzansprüche für Transportschäden bei dem entsprechenden Transportunternehmen geltend.

6. Für weitere Informationen oder zur Kontaktaufnahme mit unserer Serviceabteilung per Post, senden Sie Ihr Anliegen bitte an:

DYACO Europe GmbH Friedrich-Ebert-Str. 75 51429 Bergisch Gladbach

Dyaco Europe behält sich das Recht vor, die beschriebenen oder abgebildeten Produkteigenschaften oder -spezifikationen ohne Vorankündigung zu verändern. Alle Garantien werden gewährt von Dyaco Europe GmbH.

Dyaco Europe GmbH

Friedrich-Ebert-Str.75

51429 Bergisch Gladbach

Info@dyaco.de

GB CONTENTS

IMPORTANT SAFETY INSTRUCTIONS.....	28
SERIAL NUMBER.....	29
ASSEMBLY INSTRUCTIONS.....	30
HOW TO FILL AND EMPTY THE TANK.....	35
ADJUSTMENTS.....	36
TRANSPORTATION & STORAGE.....	36
COMPUTER OPERATION.....	38
USING THE APP “KINOMAP”	42
TROUBLESHOOTING.....	44
EXPLODED VIEW.....	45
PARTS LIST.....	46
TECHNICAL SPECIFICATIONS.....	49
DISPOSAL.....	49



ATTENTION!

This device is intended for use in private homes only.

Any other use leads to the loss of warranty and may cause serious hurts or damages.

Any exercise program may endanger your health. Ask your physician before starting any exercise program with this appliance.

IMPORTANT SAFETY INSTRUCTIONS

This device is designed for optimum safety. Nevertheless, certain precautions need to be observed when using training or electrical devices. Read and observe all instructions before using this device.



ATTENTION

Disconnect the power supply (resp. take out the batteries) before any cleaning action to reduce the risk of electric shock!



WARNING!

To reduce the risk of burns, fire, electric shock, errors and personal injury, observe the following hints:

- Never leave the device unattended.
- When not in use or before cleaning or maintenance, the device needs to be separated from the power supply.
- Do not operate under a blanket or pillow. This may lead to overheating.
- Close supervision is necessary when this appliance is used by, on, or near children or disabled persons.
- Use this appliance only for its intended use as described in this manual. Do not use any parts not recommended by the manufacturer!
- Never operate this appliance if any part is damaged, if it is not working properly, if it has been dropped or damaged or dropped into water. Return the appliance to a service center for examination and repair.
- Never operate the appliance with blocked ventilation slots. Keep the air openings free of lint, hair, dust etc.
- Never insert objects or parts of the body (fingers etc.) into any opening.
- Do not use the device outdoors.
- Do not operate where aerosol (spray) products are being used or where oxygen is being administered.
- The appliance is intended for household use only.
- This device is not designed to be used by persons with limited physical, sensory or mental abilities, or by persons with insufficient experience and/or knowledge.

IMPORTANT SAFETY INSTRUCTIONS

- Before beginning this or any exercise program, consult a physician. This is especially important for persons over the age of 35 or persons with pre-existing health problems.
- To disconnect, turn all controls to the off position and remove the plug from the outlet.
- Do not operate the equipment on deeply padded floors, plush or shag carpet. Damage to both carpet and equipment may result.
- Keep hands away from all moving parts.
- Keep the appliance away from heated surfaces.
- The pulse sensors on this device are not suitable for medical purposes. Various factors, including the user's movement, may affect the accuracy of heart rate readings. The pulse sensors are intended only as exercise aids in determining heart rate trends in general.
- Wear suitable clothing and shoes for your training and avoid too loose clothing. Never exercise with bare feet or with socks only. Always wear appropriate shoes, e.g. running or cross training shoes.
- The device is not suitable for persons with more than 170 kg (375 lbs) body weight.
- Keep children and pets away from the machine. Never leave children unsupervised in one room with the device.
- Only 1 person is allowed to use the device at a time.

Failure to follow these instructions may lead to ineffectiveness of the exercise, shorten the lifespan of the appliance or may lead to personal injury.

SERIAL NUMBER

Note the serial number of your device here:

You may register your device online: www.xterrafitness.com/warrantyreg.html

ASSEMBLY INSTRUCTIONS

Checklist:

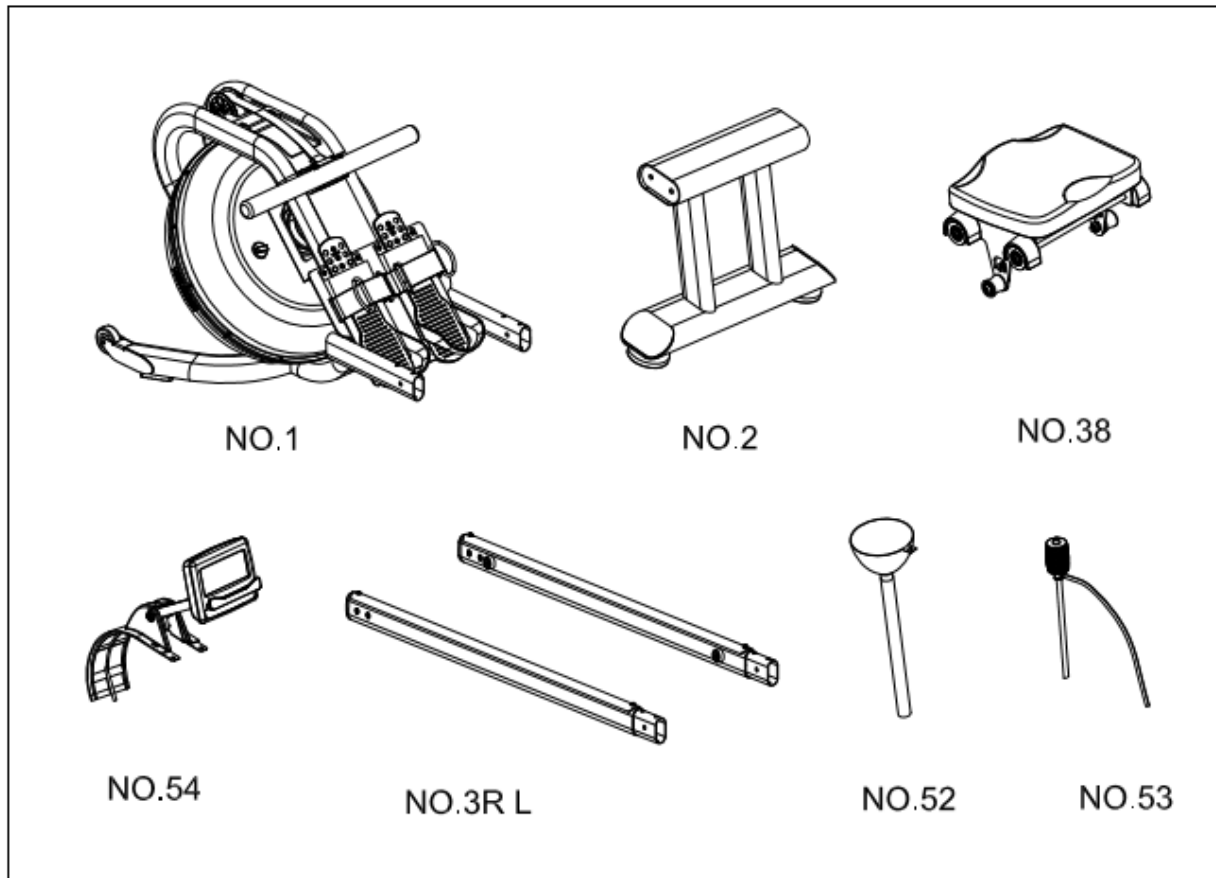



PART NO.	DESCRIPTION	Q'TY
1	Main frame	1
2	Rear Stabilizer	1
3R/3L	Slide rail right/left	1/1
38	Seat unit	1
52	Funnel	1
53	Pumping siphon	1
54	Computer unit	1
	Water purification tablet	1 Pack
	Hardware parts	1 Pack
	User manual	1

Note: Above parts are needed to assemble this machine. Before you start to assemble, please check the hardware packing to make sure they are included.

Hardware parts:

 ————— **# 63 M8*45 4pcs**

 ————— **#65 M6*15 6pcs**

 ————— **#68 M8*15 4pcs**

 ————— **#74 OD20*ID8.5*1.5 4pcs**

 ————— **# 77 M8*27 2pcs**

 ————— **#93 S5 1pc**

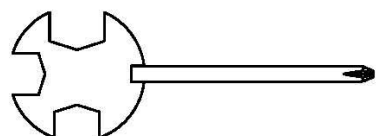
 ————— **#94 S13-17 1pc**



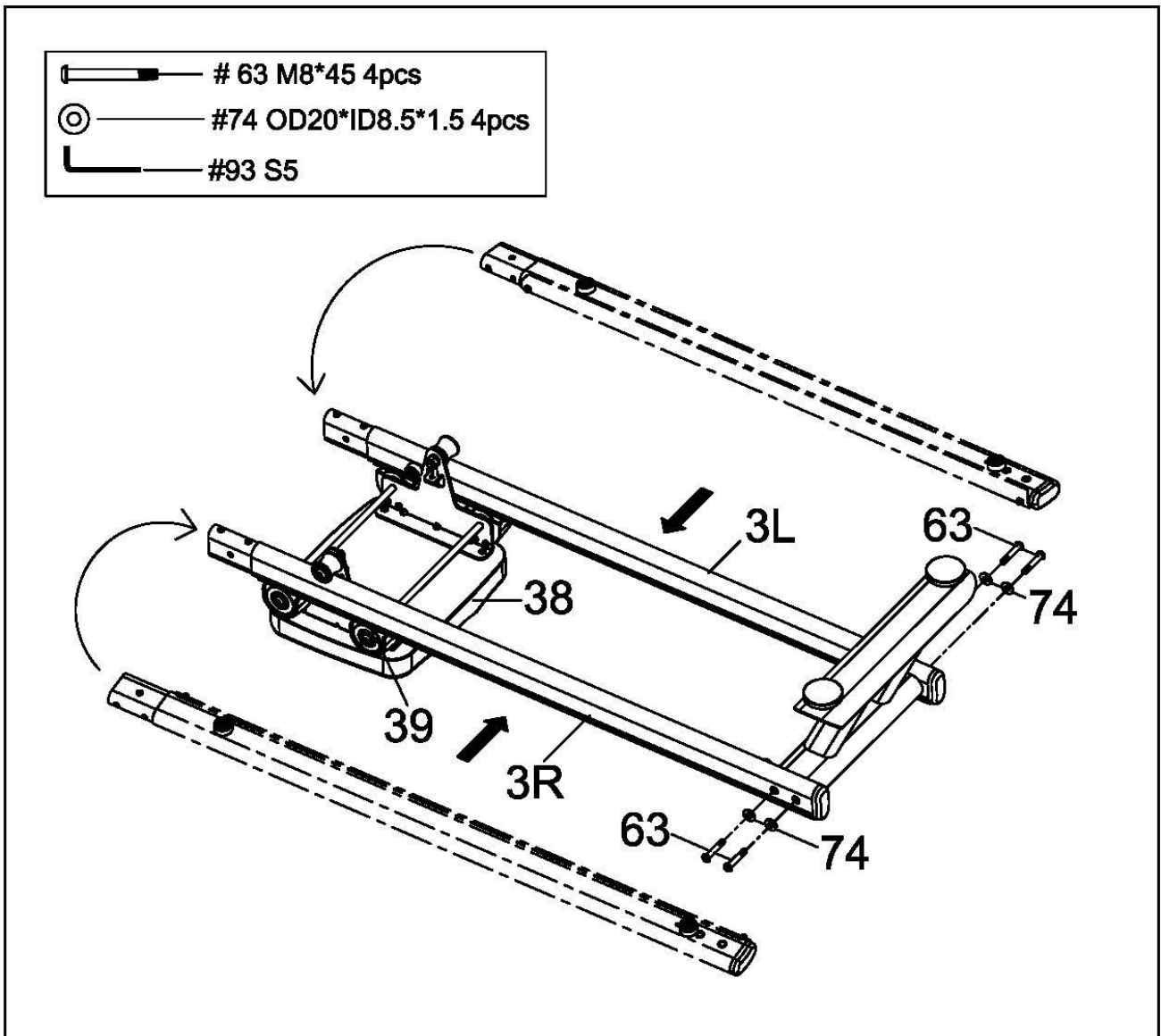

 ————— **# 99 M8*57 4pcs**

Step 1:

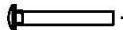
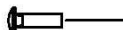

1. Remove the device from carton and put it on a flat and level floor. We recommend to set-up the device with **2 persons!**
2. Turn over the slide rail (3) and fix the rollers (39) on the rail (3). You need to insert them at an angle and rotate them. Now fix the rear stabilizer (2) with each 2 screws (74) and 2 washers (63) on right and left side as shown.

Step 2:

-  — # 99 M8*57 4pcs
-  — # 77 M8*27 2pcs
-  — # 65 M6*15 6pcs
-  — #93 S5
-  — #94 S13-17

**Attention! Risk of injury
because of sliding seat!**

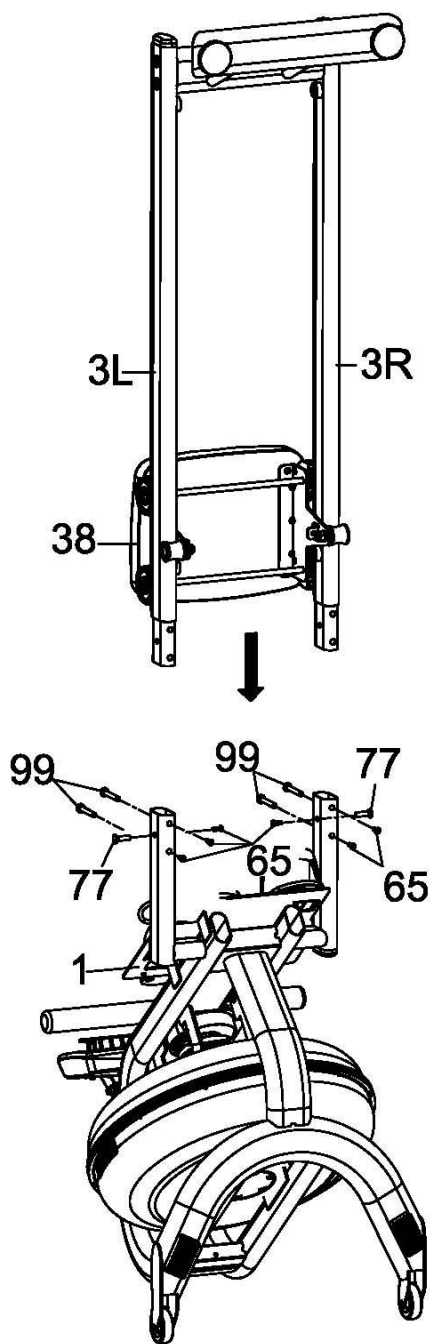

Fix the slide rail (3L/3R) on main frame (1) as shown – you need 4 long screws (99), 2 medium screws (77) and 6 short screws (65).

Step 3:

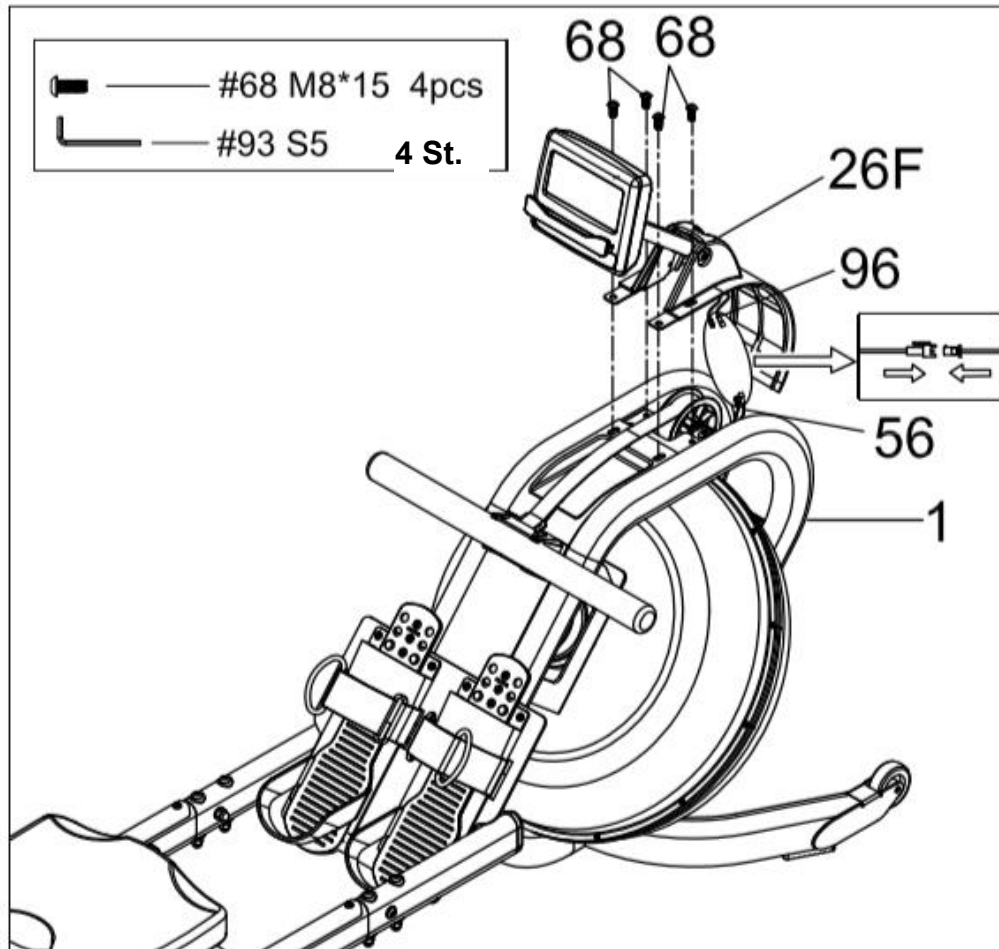

Insert 2 batteries (type AA) into the computer (54) and connect the cable-ends (56 & 96). Pay attention not to squeeze the cables. Place the cover (26) onto the main frame (1) and attach the computer (54) to the main frame (1) with 4 screws (68).



ATTENTION!

Make sure all screws are all firmly tightened after all parts have been installed.

How to Fill and Empty the Tank

1. Remove the **Fill Plug (50)** from the **Upper Tank (24)**.
2. To fill tank with water, refer to Fig. A. Insert the **Funnel (52)** into the tank, then use a cup or the **Siphon Pump (53)** and a bucket to fill the tank. Use the water level gauge on the side of the tank to measure desired water level in the tank.
3. To empty the tank, refer to Fig. B. Place a bucket next to the rower, and use the **Siphon Pump (53)** to pump out the water from the tank into the bucket.
4. Insert the **Fill Plug (50)** into the **Upper Tank (24)**. Wipe excess water off of the frame.

NOTES:

- Fill the tank only with tap water. Add 1 water-purification tablet (1 packet is included.). Never use pool chlorine or chlorine bleach. This will damage the tank and void the warranty.
- Add a water purification tablet every 6 months or as needed. If water remains cloudy, replace the water in the tank.
- Water from the tank is not suitable for consumption. Dispose the water after pumping it out from the tank.

WATER LEVEL

- See Fig. A. The water level gauge is on the side of the tank. The maximum fill level is 6. **Never overfill the tank over this limit!** Filling the tank over this limit will void the warranty.
- The resistance depends on the water level in the tank. Water level 1 is the lowest resistance. Level 6 is the highest resistance.

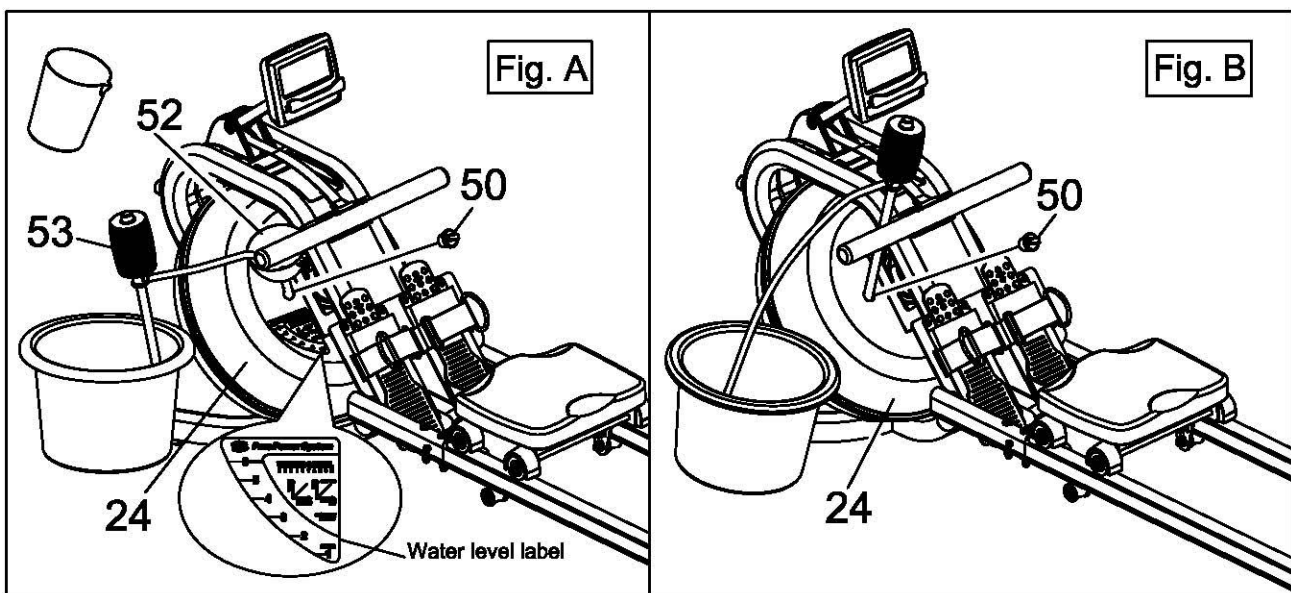

Adjustments

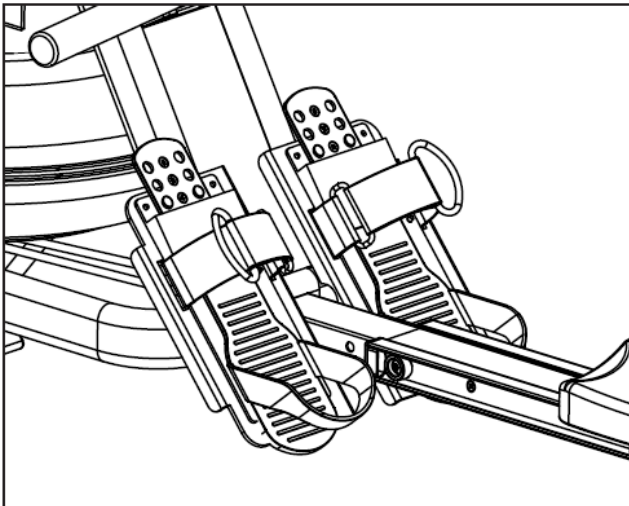

The pedal strap is adjustable and can be personalized to fit the user's foot size. To adjust the pedal strap, remove the Velcro end of the strap from the mesh side by pulling it upwards and over to the side. Once removed, you may increase the opening of the pedal strap by pulling the mesh end up and to the side. Tighten the strap again afterwards. Your feet should have a good grip on the pedals.

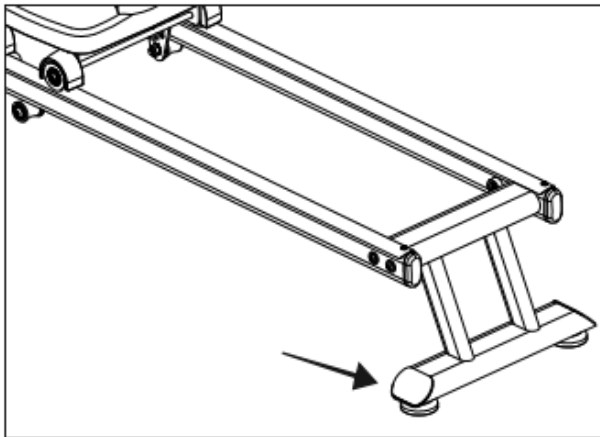

Adjusting the Balance

Adjust the end caps on the **Rear Stabilizer (2)** if the device is unbalanced during use.

CAUTION!

Moving parts, such as the seat, can crush and cut. Keep hands clear of the slide rail during use.

Transportation & Storage

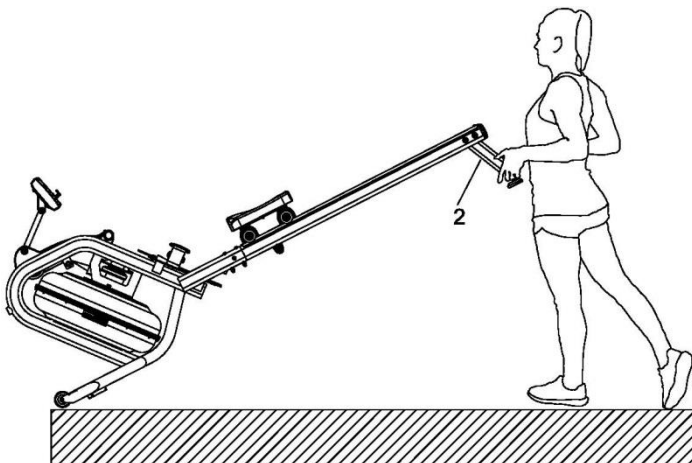

To move the device, lift up the rear stabilizer until the transportation wheels on the front stand touch the ground. With the wheels on the ground, you can transport the rower to the desired location easily.

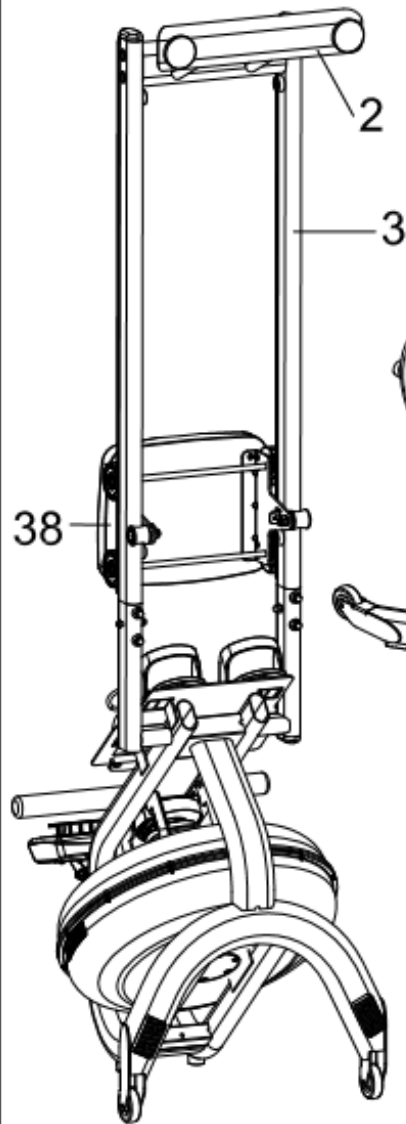

CAUTION!

Move the **Seat (38)** to front of **Slide Rail (3)** first

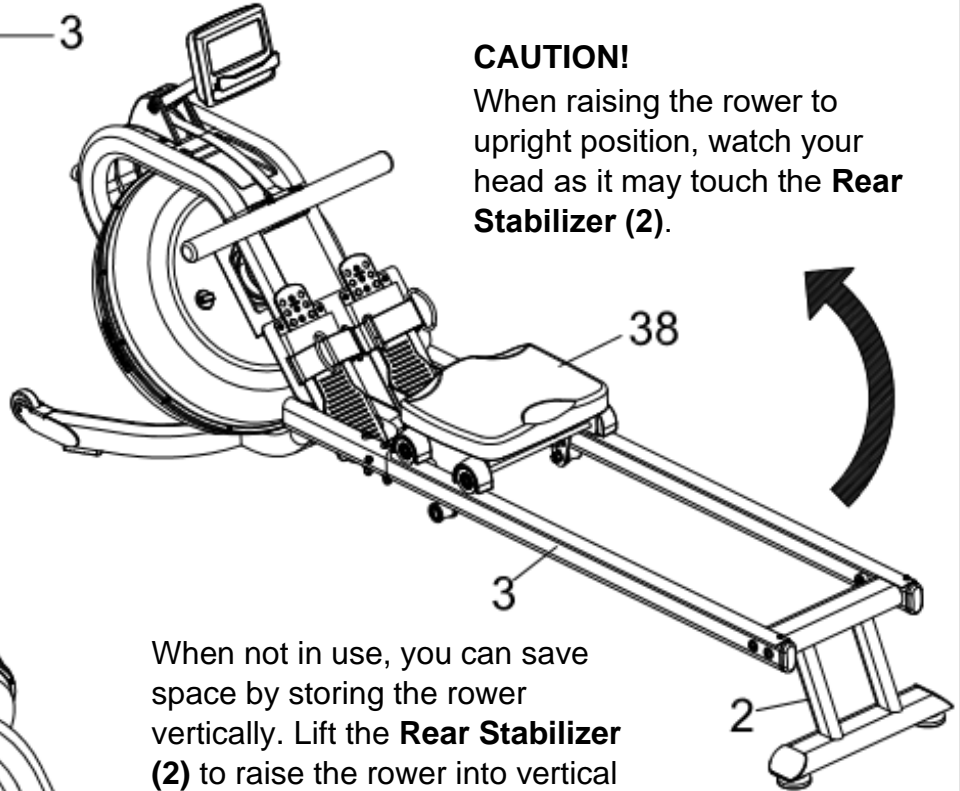

CAUTION!

When raising the rower to upright position, watch your head as it may touch the **Rear Stabilizer (2)**.

When not in use, you can save space by storing the rower vertically. Lift the **Rear Stabilizer (2)** to raise the rower into vertical position. If not using the rower for more than a month, empty the tank before storing.

COMPUTER OPERATION



The full LCD display will be shown 2 seconds after installing the batteries. The console will then prompt you to enter the Workout Intensity Level (this is determined by how much water you've filled the tank with) from L1 to L6, using the **Arrow Keys** to lower/raise the level. The default level is L6. Afterwards, press **ENTER** to confirm your Workout Intensity Level. The console will then enter into Standby mode.

Function buttons

UP / DOWN: Press these two buttons to scroll through available selections. You can also adjust function values with these buttons.

ENTER: Press to confirm your selection. During training, press the button to run the cycle scan (displaying each function in sequence).

START / STOP: To start and stop your selected workout program.

RESET: To return back to the main menu. Press and hold to reset all values.

RECOVERY: To activate the RECOVERY PROGRAM that will automatically evaluate your fitness immediately after your work out.

Functions

TIME: Set a target time by pressing the UP and/or DOWN buttons (1min ~ 99 min) in 1 minute increments.

TIME / 500M: Your average time to reach 500 meters is automatically displayed.

SPM: Strokes per minute.

DISTANCE: Preset a target value by pressing the UP and/or DOWN buttons (0 ~ 99,900 meters), 100-meter increments.

STROKES: Set a target value by pressing the UP and/or DOWN buttons (0~9,990 strokes). 10 strokes increments.

TOTAL STROKES: Accumulates total strokes from 0 up to 9999.

CALORIES: Set a target value by pressing the UP and/or DOWN buttons (10~9,990 Cal). 10 cal increments.

PULSE: (Wireless chest strap sensor not included in scope of delivery) - In Manual Mode, set the target heart rate value by pressing UP and/or DOWN (available range is 30 to 240 in 1-BPM increments). The computer will display user's heart rate during training. When you are out of range of the target value during exercise, the computer will beep and PULSE will flash until target range is resumed or wireless chest strap sensor is removed. The pulse measurement function is only usable with the optional wireless chest strap sensor.

DRAG FORCE: The computer will display the actual drag force.

WATT: The computer will display the watt value.

A+: The computer will display the average values of time, calories, watt and pulse.

Programs

QUICK START:

Select Quick Start then press START/STOP to start the training. Press ENTER to switch between values during your workout. The program profile displays 16 columns, each equal to 100 meters.

STANDARD:

Select Standard, then press ENTER to confirm and begin your desired training mode: 2000m, 5000m, 10000m, 30:00 or 500m/1:00. Press START to begin the program. The preset value will count down to 0, other values (calories, strokes, etc.) will count up. Pressing RESET will bring you back to standby mode where all values will be reset to 0.

TARGET SINGLE:

Select "Target Single" then press ENTER to confirm and choose one of four target values:

Single Time - Presets a time value. Press Start to begin the workout.

Single Distance - Presets a distance value. Press Start to begin the workout.

Single Calories - Presets a calorie value. Press Start to begin the workout.

Single THR - Presets a Target Heart Rate (range from 90 - 200 BPM). Press Start to begin the workout. If you exceed the THR, a beeping sound will be emitted. This mode can only be used with a wireless chest strap.

TARGET INTERVALS:

Select Target Interval then press ENTER to confirm and choose one of three values to set an Interval target for:

Interval Time – Use the arrow keys to set a training time. Press ENTER and set a rest time. Press Start to begin the workout.

Interval Distance - Use the arrow keys to set a training distance. Press ENTER and set a rest time. Press Start to begin the workout.

Interval Variable - Use the arrow keys to set a training time, then press ENTER to confirm and set a training distance. Press ENTER and set a rest time. Press Start to begin the workout.

CUSTOM:

Select Custom and press ENTER to confirm and choose one of four custom modes:

V: 30/:30R - Training 30 seconds, Rest 30 seconds

V1:00/1:00R...7 - Training 1 minute, Rest 1 Minute, Repeat 7 times.

V2000m/3:00R...4 - Training 2000m, Rest 3 Minute, Repeat 4 times.

V1:40/:20R...9 - Training 1:40 minutes, Rest 20 seconds, Repeat 9 times.

RACE:

Select Race then press ENTER to confirm. Select L1 - L5 using the Arrow Keys. Press ENTER to confirm and enter a distance setting. Press Start to begin the Race.

A dot-matrix will appear that shows the exercise progress of you and the computer (race graphic). displays The program will end at the end of the race (Winner will be YOU or PC (=computer)). Press ENTER to switch between different values and their averages.

Note: In the Race mode you may set distance. The TIME/500M is fixed as per Level L1 to L15 as below:

RACE MODE



DISTANCE SET

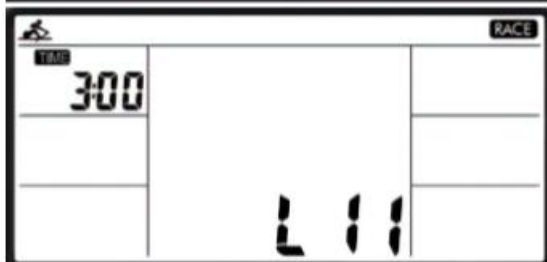

START

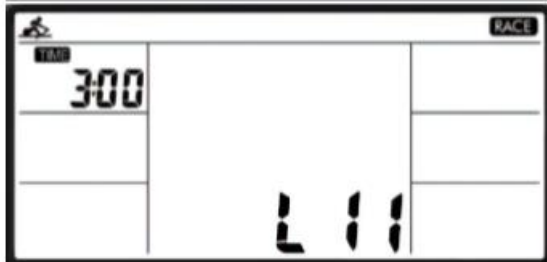

L1	8:00
L2	7:30
L3	7:00
L4	6:30
L5	6:00
L6	5:30
L7	5:00
L8	4:30
L9	4:00
L10	3:30
L11	3:00
L12	2:30
L13	2:00
L14	1:30
L15	1:00

Using the app „Kinomap“

The computer can be connected via **Bluetooth®** to communicate with the app „KinoMap“. The free KinoMap app turns your device into a powerful and fun fitness product! Choose from the geotagged video on Kinomap and go! Your position is shown in the video and as icon on the map. Download the Kinomap Fitness app in the app or play store by searching for ‘Kinomap Fitness’ or follow one of the links below.

Apple App store: <https://itunes.apple.com/nl/app/kinomap-fitness/id611177969?mt=8>

Google Play Store: <https://play.google.com/store/apps/details?id=com.kinomap.fitness>



Install and open the app and register resp. log in.
Activate **Bluetooth®**. Now add the exercise device as follows:

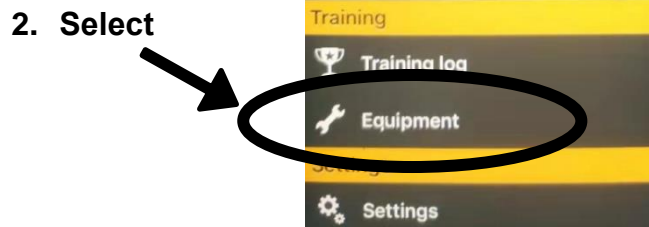
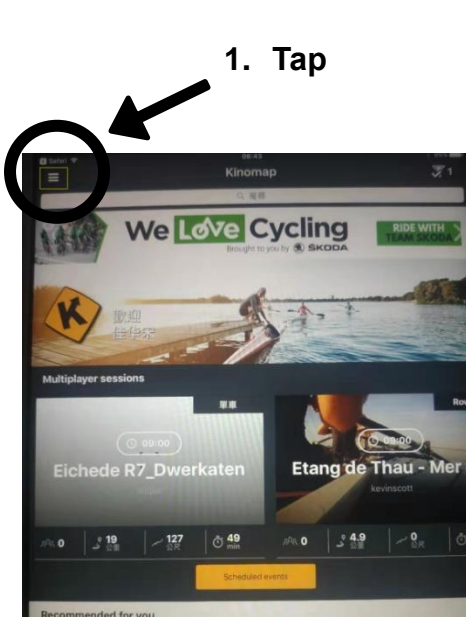

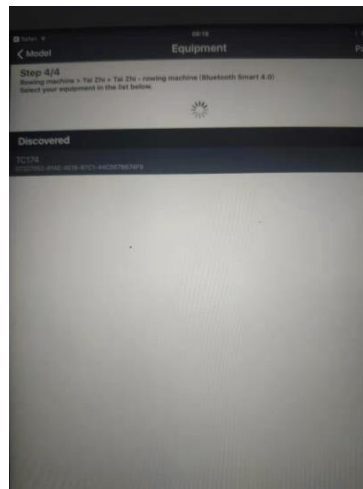
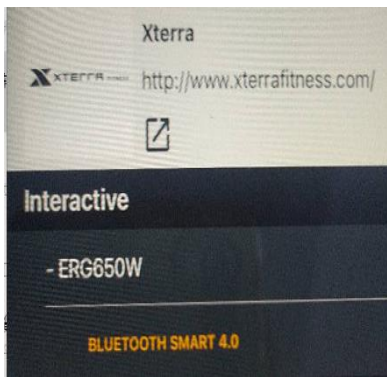
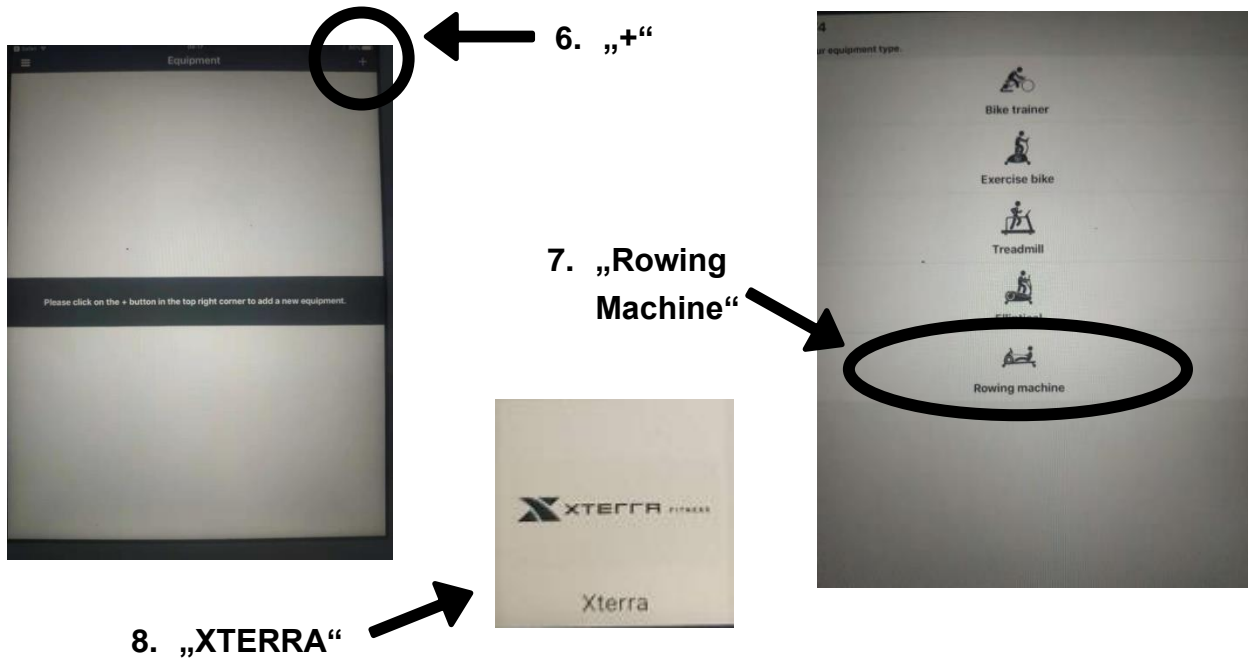

Select "ERG650W" and tap on it to confirm

Tap on OK and return to main menu.

You can now choose a course for your exercise (depending on your type of KinoMap account maybe only some free courses). Tap on „Start“ and begin!

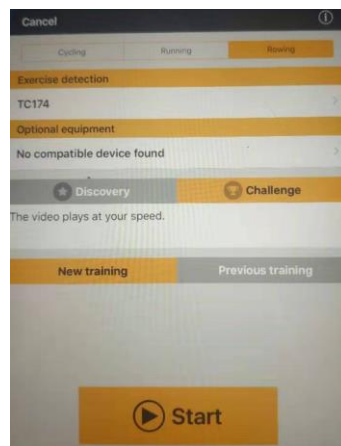
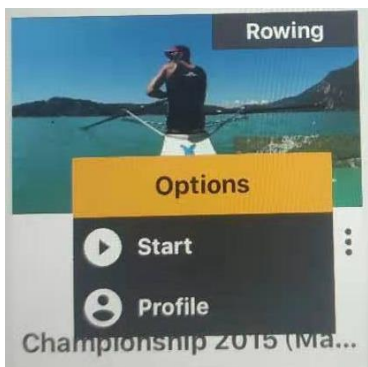

Troubleshooting

Problem	Cause	Solution
No display on computer	Batteries not installed	Install batteries
	Computer wires not connected	Ensure the computer wires are connected properly
No stroke or distance display on the monitor	Sensor wire not connected	Ensure the computer wires are connected properly
	Sensor wire not working properly	Replace sensor wire
	Computer not working properly	Replace computer

EXPLODED VIEW

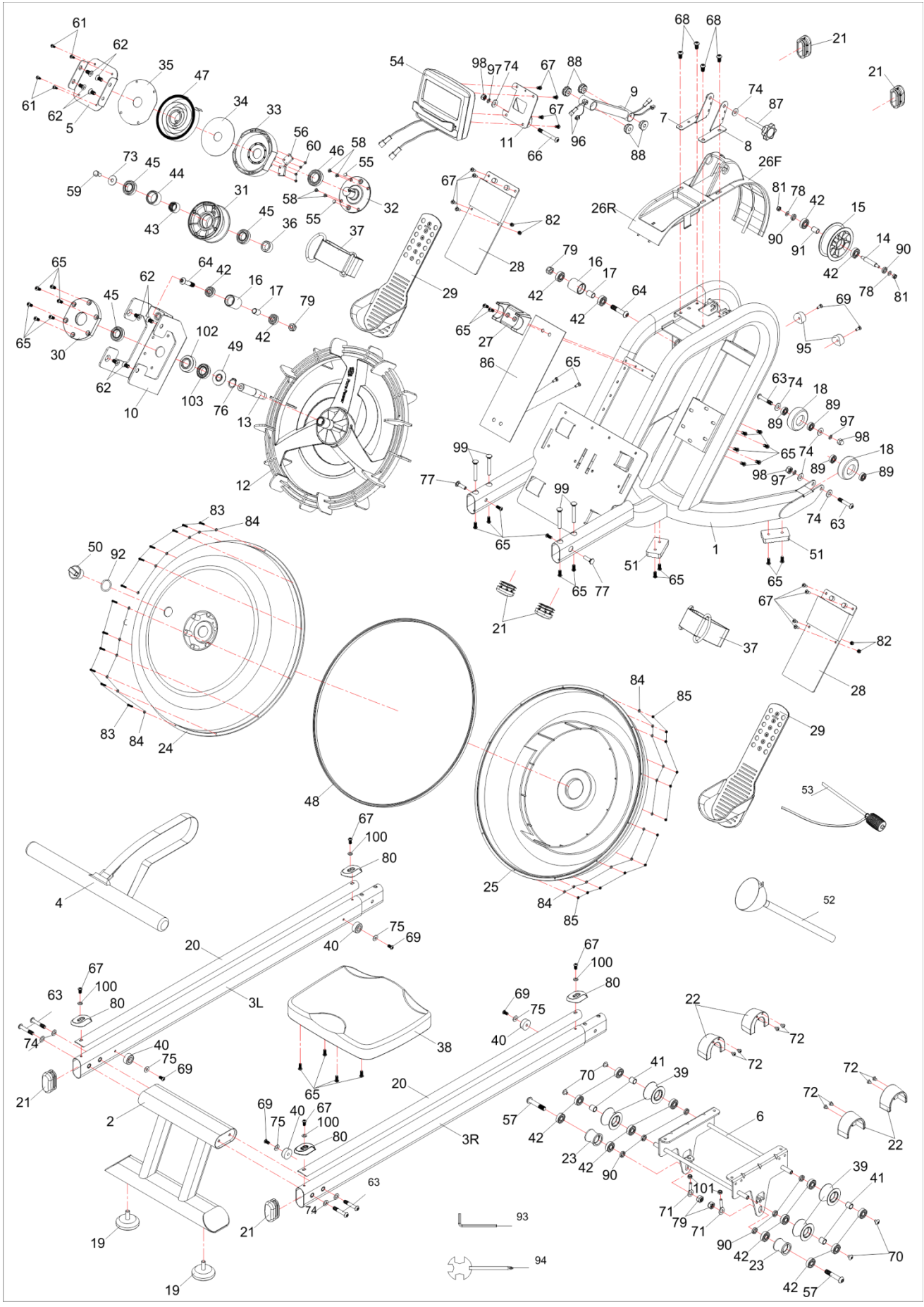

Parts list

Part no.	Description	Q'ty
1	Main Frame	1
2	Rear Stabilizer	1
3	Slide Rail R/L	2
4	Handlebar	1
5	Spring Fixed Plate	1
6	Seat Carriage	1
7	Sensor Stand L	1
8	Sensor Stand R	1
9	Support for Computer	1
10	Tank Plate	1
11	Support Plate	1
12	Impeller	1
13	Impeller Shaft	1
14	Mesh Belt Wheel Shaft	1
15	Belt Wheel	1
16	Guide Roller	2
17	Spacer for Guide Roller	2
18	Moving Wheel	2
19	Adjustable Knob	2
20	Aluminum Plate	2
21	Oval End cap	6
22	Cover for Roller	4
23	Lower Roller for Rail	2
24	Upper Tank	1
25	Lower Tank	1
26	Decorate Cover F/R	1
27	Handlebar Seat	1
28	Lower Pedal	2
29	Upper Pedal	2
30	Bearing Seat	1
31	Mesh Belt Wheel	1
32	Axle for Volute Spring	1
33	Base of Volute Spring	1
34	PC Board	1
35	Outer PC Board	1
36	Spacer for mesh belt wheel	1

Part no.	Description	Q'ty
37	Pedal Strap	2
38	Seat	1
39	Seat Roller	4
40	Stopper	4
41	Spacer for Roller	4
42	Bearing	18
43	One-way Bearing	1
44	Bushing for One-way Bearing	1
45	Bearing	3
46	Bearing	1
47	Volute Spring	1
48	Rubber Sealing Ring	1
49	Impeller Shaft Seal	1
50	Fill Plug	1
51	Skid Pad	2
52	Funnel	1
53	Pumping Siphon	1
54	Computer	1
55	Magnet	2
56	Sensor Wire	1
57	M10*55 Bolt	2
58	ST5.0*12 Flat head Screw	4
59	M8*15 hexagon head Screw	1
60	ST3*6 Screw	4
61	ST4.2*19 Screw	4
62	M8*15 Flat head Screw	8
63	M8*45 Bolt	6
64	M10*50 Bolt	2
65	M6*15 Screw	30
66	M8*65 Bolt	1
67	M5*15 Screw	16
68	M8*15 Screw	4
69	M6*15 Crosshead Screw	6
70	M6*10 Screw	4
71	M6*30 Adjusting Screw	2
72	ST4*16 Screw	8
73	OD24*ID8.5*2.0 Washer	1
74	OD20*ID8.5*1.5 Washer	10

Part no.	Description	Q'ty
75	OD18*ID6.5*T1.5 Washer	4
76	C Clip	1
77	M8*27 Carriage Bolts	2
78	OD13*ID6.5*T1.5 Washer	2
79	M10 Nylon Nut	4
80	Aluminum Plate Cover	4
81	M6 Nylon Nut	2
82	M5 Nylon Nut	4
83	M3*20 Screw	12
84	OD7*ID3.2*1.0 Washer	24
85	M3 Nylon Nut	12
86	Main Frame Plate	1
87	Computer Adjustable Knob	1
88	Plastic Bushing	4
89	Bearing	4
90	Spacer for Seat Roller	8
91	Spacer for Belt Wheel	1
92	O Shape Ring	1
93	Allen Wrench	1
94	Spanner	1
95	Storage Pad	2
96	Connection Wire	2
97	Spring Washer	3
98	M8 Acorn Nut	3
99	M8*57 Carriage Bolts	4
100	OD10*ID5.2*1.5 Washer	4
101	M6 Nut	2
102	Lower Bearing Seat	1
103	Bearing	1
	Hardware bag	1

TECHNICAL SPECIFICATIONS

Manufacturer	Dyaco International Inc. 12F, No.111, Songjiang Rd., Taipe City, Taiwan 10486
Importer	Dyaco Europe GmbH Friedrich-Ebert-Straße 75, 51429 Bergisch Gladbach
Item	ERG650W
Max. user weight	170 kg (375 lbs)
NW / GW	34.5 / 43.9 kgs
Measurement approx.	2010 x 515 x 900 mm
Class	H (Heim/Home)
Item No.	78408
Country of origin	Made in China



DISPOSAL

This product must not be disposed of together with domestic waste.

All users are obliged to hand in all electrical or electronic devices, regardless of whether or not they contain toxic substances, at a municipal or commercial collection point so that they can be disposed of in an environmentally acceptable manner.

Consult your municipal authority or your dealer for information about disposal.

NOTIZEN / NOTES
