

aus. Es besteht Verletzungsgefahr durch auslaufende Akkufflüssigkeit! Spülen Sie bei Augen- oder Hautkontakt die betroffenen Stellen mit Wasser oder Neutralisator und suchen Sie einen Arzt auf.



Laden Sie den Akku nur mit beiliegendem Netzteil oder einem zugelassenen Ladegerät der Parkside X 20 V Serie auf.

- Laden Sie den Akku vor dem ersten Gebrauch auf.
- Eine wesentlich verkürzte Betriebszeit trotz Aufladung zeigt an, dass der Akku verbraucht ist und ersetzt werden muss. Verwenden Sie nur einen Original-Akku, den Sie über den Kundendienst beziehen können.
- Beachten Sie in jedem Falle die jeweils gültigen Sicherheitshinweise sowie Bestimmungen und Hinweise zum Umweltschutz.
- Defekte, die aus unsachgemäßer Handhabung resultieren, unterliegen nicht der Garantie.

Akku aufladen

Der Rasenmäher kehrt bei niedrigem Akkuladestand automatisch zurück zur Ladestation. Dies geschieht, indem der Rasenmäher das nächstgelegene Begrenzungskabel ausfindig macht und diesem gegen den Uhrzeigersinn folgt.



Sie können den Rasenmäher auch selbst in die Ladestation setzen.



Verletzungsgefahr! Betätigen Sie die STOP-Taste (9) bevor Sie den Rasenmäher aufnehmen!

Nachdem der Akku vollständig geladen ist, stoppt der Ladevorgang und der Rasenmäher wechselt in den Standby-Modus.

Bildzeichen auf der Ladestation



LED blinkt grün:

Begrenzungskabel beschädigt oder falsch verbunden



LED leuchtet rot:

Akku lädt

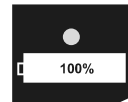

LED leuchtet grün:

Akku geladen

LED leuchtet nicht: Ladestation nicht am Strom angeschlossen

Ladezustand des Akkus prüfen

Sie können den Ladezustand des Rasenmähers jederzeit am Display überprüfen.

1. Öffnen Sie ggf. das Cover (1).
2. Entsperren Sie das Display (10) mit der 4-stelligen PIN.
3. Der Ladezustand lässt sich nun anhand des Batteriesymbols oben rechts ablesen.
4. Drücken Sie die START-Taste (3) und schließen Sie das Cover (1) wieder. Der Rasenmäher nimmt seine vorher unterbrochene Tätigkeit wieder auf.



Es ist auch möglich den Ladezustand abzulesen, ohne das Display zu entsperren, leichter ist es jedoch, wenn das Display entsperrt ist.

Gerät mit der Parkside App verbinden

Mähroboter vorbereiten

1. Öffnen Sie das Cover (1).
2. Entsperren Sie das Display (10) mit der 4-stelligen PIN.

3. Drücken Sie die OK-Taste (7), um auf das Hauptmenü zu kommen.
4. Wählen Sie mit den Pfeil-Tasten (6) „Setting/Einstellungen“ aus.
5. Bestätigen Sie die Auswahl mit der OK-Taste (7).
6. Wählen Sie mit den Pfeil-Tasten (6) „WiFi aktivieren“.

Mähroboter mit der App verbinden



7. Aktivieren Sie das Bluetooth® an Ihrem Smartphone.
8. Öffnen Sie die Parkside App.
9. Wählen Sie „+ Gerät hinzufügen“ oder, falls Sie bereits Geräte gekoppelt haben, das + oben rechts.
10. Folgen Sie den Anweisungen der App. Die App scannt die Umgebung nach verfügbaren Geräten.
11. Wählen Sie das Gerät aus, das Sie hinzufügen möchten.
12. Sie können das Gerät bei Bedarf umbenennen. Bestätigen Sie die erfolgreiche Verbindung mit „Fertig“ oder wählen Sie direkt „Füge weitere Geräte hinzu“.

Der Mähroboter ist jetzt unter  bei Ihren verbundenen Geräten aufgeführt und kann angewählt werden.

 Ein Upgrade der Firmware kann zu Änderungen der Funktionalität der App führen.

Funktionen der App



Wählen Sie das Gerät in der Liste unter  an, so gelangen Sie auf die Übersichts-Seite.

 Für detailliertere Informationen zu einzelnen Punkten wählen Sie das .

Datenschutzrichtlinie

Die vollständigen „ Datenschutzbestimmungen“ finden Sie unter .

Gerät trennen und Daten aus der App löschen

Wählen Sie unter  das Gerät, welches Sie entfernen möchten und wessen Daten Sie löschen möchten, halten Sie die Auswahl gedrückt und wischen Sie vom rechten zum linken Bildschirmrand .

Probleme mit der App? - FAQ

1. Wählen Sie .
2. Wählen Sie  meistgestellte Fragen.

 Hier finden Sie häufig gestellte Fragen und die zugehörigen Antworten.

Reinigung/Wartung/Lagerung

 **Lassen Sie Arbeiten, die nicht in dieser Anleitung beschrieben sind, von einer von uns ermächtigten Kundendienststelle durchführen. Verwenden Sie nur Originalteile.**

 Schalten Sie vor allen Wartungs- und Reinigungsarbeiten das Gerät aus und warten Sie den Stillstand des Messers ab.

 Tragen Sie beim Umgang mit den Messern Handschuhe.

Allgemeine Reinigungs- und Wartungsarbeiten



Spritzen Sie den Rasenmäher nicht mit Wasser ab. Es besteht die Gefahr eines elektrischen Schlages.

- Halten Sie das Gerät sauber. Verwenden Sie zum Reinigen eine Bürste oder ein Tuch, aber keine scharfen Reinigungs- bzw. Lösungsmittel.
- Ölen Sie von Zeit zu Zeit die Räder.
- Überprüfen Sie Abdeckungen und Schutzeinrichtungen auf Beschädigungen und korrekten Sitz. Tauschen Sie diese gegebenenfalls aus.

Akku austauschen (Abb E)



Beim Austausch des Akkus: Schalten Sie das Gerät aus und warten Sie den Stillstand der Messer ab. Es besteht die Gefahr von Personenschäden.



Ist der Akku beschädigt, besteht Verletzungsgefahr durch auslaufende Akkufflüssigkeit! Spülen Sie bei Augen- oder Hautkontakt die betroffenen Stellen mit Wasser oder Neutralisator und suchen Sie einen Arzt auf.

1. Drehen Sie den Rasenmäher um.
2. Öffnen Sie das Akku-Fach (31) in dem Sie die 4 Schrauben an der Unterseite des Gerätes lösen.
3. Entnehmen Sie den Akku (32).
4. Setzen Sie einen neuen Akku ein.
5. Schließen Sie das Akku-Fach (31) wieder.

Messer drehen/wechseln (Abb F)

Der Rasenmäher ist mit wendbaren Messern ausgestattet. Sind die Messer auf einer Seite stumpf können Sie diese drehen. Sind die Messer beschädigt oder zeigen eine Unwucht, so müssen diese ausgewechselt werden (siehe „Ersatzteile/Zubehör“).

1. Drehen Sie das Gerät um.
2. Lösen Sie die Messerschrauben (19) an der Unterseite des Gerätes.

Messer drehen

3. Drehen Sie die Messer (20) auf die andere Seite.
4. Befestigen Sie die Messer wieder mit den Messerschrauben (19).

Messer wechseln

3. Entfernen Sie die alten Messer (20).
4. Befestigen Sie die neuen Messer (20) wieder mit den Messerschrauben (19).

Blockierungen lösen



Tragen Sie Schutzhandschuhe. Es besteht Verletzungsgefahr.

1. Drehen Sie den Rasenmäher um.
2. Öffnen Sie das Akku-Fach (31) in dem Sie die 4 Schrauben an der Unterseite des Gerätes lösen.
3. Entnehmen Sie den Akku (32).
4. Lösen Sie die Blockierung.
5. Setzen Sie den Akku (32) wieder ein.
6. Schließen Sie das Akku-Fach (31).

Lagerung

- Bewahren Sie das Gerät trocken und außerhalb der Reichweite von Kindern auf.

- Umhüllen Sie das Gerät nicht mit Nylonsäcken, da sich Feuchtigkeit bilden könnte.

Wir haften nicht für durch unsere Geräte hervorgerufene Schäden, sofern diese durch unsachgemäße Reparatur oder den Einsatz von Nicht-Originalteilen bzw. durch nicht bestimmungsgemäßen Gebrauch verursacht werden.

Lagerung über Winter

i Wir bieten einen Winter-Service an. Informieren Sie sich auf unserer Internetseite: www.grizzlytools.de/service/maehroboter-winterdienst

- Reinigen Sie das Gerät vor der Aufbewahrung (siehe „Reinigung und Wartung“).
- Lagern Sie den Akku nur im teilgeladenen Zustand. Der Ladezustand sollte während einer längeren Lagerzeit 40-60 % betragen.
- Prüfen Sie während einer längeren Lagerungsphase etwa alle 3 Monate den Ladezustand des Akkus und laden Sie bei Bedarf nach.
- Trennen Sie die Ladestation vom Begrenzungskabel
- Isolieren Sie die Kontakte des Begrenzungskabels mit Klebeband.

i Nehmen Sie das Gerät nach längerer Lagerung wieder in Betrieb, reinigen Sie die Akkukontakte am Gerät und die Ladezinken (G 29) an der Ladestation mit einer Messingbürste, um Probleme mit Ladevorgängen vorzubeugen.

Transport (Abb G)

An der Rückseite des Rasenmähers befindet sich ein Tragegriff (8) der den Transport des Gerätes erleichtert.



Tragen Sie den Rasenmäher immer mit den Messern (20) von Ihrem Körper weg zeigend. Es besteht Verletzungsgefahr!

Entsorgung/ Umweltschutz

Nehmen Sie den Akku aus dem Gerät und führen Sie Gerät, Akku, Zubehör und Verpackung einer umweltgerechten Wiederverwertung zu.



Elektrogeräte gehören nicht in den Hausmüll. Das Symbol der durchgestrichenen Mülltonne bedeutet, dass dieses Produkt am Ende der Nutzungszeit nicht über den Hausmüll entsorgt werden darf.

Richtlinie 2012/19/EU über Elektro- und Elektronik-Altgeräte: Verbraucher sind gesetzlich dazu verpflichtet, Elektro- und Elektronikgeräte am Ende ihrer Lebensdauer einer umweltgerechten Wiederverwertung zuzuführen. Auf diese Weise wird eine umwelt- und ressourcenschonende Verwertung sichergestellt.

Je nach Umsetzung in nationales Recht können Sie folgende Möglichkeiten haben:

- an einer Verkaufsstelle zurückgeben,
- an einer offiziellen Sammelstelle abgeben,
- an den Hersteller/Inverkehrbringer zurücksenden.

Nicht betroffen sind den Altgeräten beigefügte Zubehörteile und Hilfsmittel ohne Elektrobestandteile.

Zusätzliche Entsorgungshinweise für Deutschland nach Elektro- und Elektronikgerätegesetz:

Das Gerät ist bei eingerichteten Sammelstellen, Wertstoffhöfen oder Entsorgungsbetrieben abzugeben. Zudem sind Vertreiber von Elektro- und Elektronikgeräten sowie Vertreiber von Lebensmitteln zur Rücknahme verpflichtet. LIDL bietet Ihnen Rückgabemöglichkeiten direkt in den Filialen und Märkten an. Rückgabe und Entsorgung sind für Sie kostenfrei. Beim Kauf eines Neugerätes haben Sie das Recht, ein entsprechendes Altgerät unentgeltlich zurückzugeben.

Zusätzlich haben Sie die Möglichkeit, unabhängig vom Kauf eines Neugerätes, unentgeltlich (bis zu drei) Altgeräte abzugeben, die in keiner Abmessung größer als 25 cm sind.

Bitte entnehmen Sie vor der Rückgabe Batterien oder Akkumulatoren, die nicht vom Altgerät umschlossen sind, sowie Lampen, die zerstörungsfrei entnommen werden können und führen diese einer separaten Sammlung zu.



Werfen Sie den Akku nicht in den Hausmüll, ins Feuer (Explosionsgefahr) oder ins Wasser. Beschädigte Akkus können der Umwelt und ihrer Gesundheit schaden, wenn giftige Dämpfe oder Flüssigkeiten austreten.

Entsorgen Sie Akkus nach den lokalen Vorschriften. Defekte oder verbrauchte Akkus müssen gemäß Richtlinie 2006/66/EG recycelt werden. Geben Sie Akkus an einer Altbatteriesammelstelle ab, wo sie einer umweltgerechten Wiederverwertung zugeführt werden. Fragen Sie hierzu Ihren lokalen Müllentsorger oder unser Service-Center.

Entsorgen Sie Akkus im entladenen Zustand. Wir empfehlen die Pole mit einem Klebestreifen zum Schutz vor einem Kurzschluss abzudecken. Öffnen Sie den Akku nicht.

Ersatzteile/Zubehör

Ersatzteile und Zubehör erhalten Sie unter www.grizzlytools.shop

Sollten Sie Probleme mit dem Bestellvorgang haben, verwenden Sie bitte das Kontaktformular. Bei weiteren Fragen wenden Sie sich an das „Service-Center“ (siehe Seite 38).

Pos.	Bezeichnung	Art.-Nr.
11	Begrenzungskabel, 200 m.....	92000058
12	6 Befestigungsschrauben +	
12.1	Innensechskantschlüssel.....	92000049
13	350 Haken.....	92000065
14	Netzteil (EU)	92000047
	Netzteil (UK)	92000048
17	Ladestation	92000066
20	Messer (Herstellerbez.: 183-8B10101) +	
19	Messerschraube	92000041

Fehlersuche

Problem	Mögliche Ursache	Fehlerbehebung
Gerät startet nicht	Akku nicht eingesetzt	Akku einsetzen (siehe „Akku austauschen“)
	Cover (1) steht offen	Cover (1) schließen
	Motor defekt	Gerät durch Service-Center reparieren lassen
	Gras zu lang	ggf. Rasenfläche vorab mähen. Größere Schnitthöhe einstellen.
Motor setzt aus	Blockierung durch Fremdkörper	Fremdkörper entfernen
Rasenmäher fährt, jedoch ohne zu schneiden	Messer stumpf oder defekt	Messer tauschen (siehe „Messer drehen/wechseln“)
	Schneidmotor defekt	Hersteller kontaktieren (siehe „Service-Center“)
Arbeitsergebnis nicht zufriedenstellend oder Motor arbeitet schwer	Schnitthöhe zu niedrig	Größere Schnitthöhe einstellen
	Messer (20) stumpf	Messer schleifen lassen oder austauschen
	Messerbereich verstopft	Gerät reinigen
Abnorme Geräusche, Klappern oder Vibrationen	Messerschrauben (34) locker	Messerschrauben festziehen
	Messer (20) beschädigt	Messer austauschen
Rasenmäher fährt aus der Begrenzung raus	Verlegefehler: 90° Ecken können zu Signalverlust führen	Ecken rund oder mit 45°-Winkel verlegen

Garantie

Sehr geehrte Kundin, sehr geehrter Kunde, Sie erhalten auf dieses Gerät 3 Jahre Garantie ab Kaufdatum.

Im Falle von Mängeln dieses Produkts stehen Ihnen gegen den Verkäufer des Produkts gesetzliche Rechte zu. Diese gesetzlichen Rechte werden durch unsere im Folgenden dargestellte Garantie nicht eingeschränkt.

Garantiebedingungen

Die Garantiefrist beginnt mit dem Kaufdatum. Bitte bewahren Sie den Originalkassenbon gut auf. Diese Unterlage wird als Nachweis für den Kauf benötigt.

Tritt innerhalb von drei Jahren ab dem Kaufdatum dieses Produkts ein Material- oder Fabrikationsfehler auf, wird das Produkt von uns – nach unserer Wahl – für Sie kostenlos repariert oder ersetzt. Diese Garantieleistung setzt voraus, dass innerhalb der Drei-Jahres-Frist das defekte Gerät und der Kaufbeleg (Kassenbon) vorgelegt und schriftlich kurz beschrieben wird, worin der Mangel besteht und wann er aufgetreten ist.

Wenn der Defekt von unserer Garantie gedeckt ist, erhalten Sie das reparierte oder ein neues Produkt zurück. Mit Reparatur oder Austausch des Produkts beginnt kein neuer Garantiezeitraum.

Garantiezeit und gesetzliche Mängelansprüche

Die Garantiezeit wird durch die Gewährleistung nicht verlängert. Dies gilt auch für ersetzte und reparierte Teile. Eventuell schon beim Kauf vorhandene Schäden und Mängel müssen sofort nach dem Auspacken gemeldet werden. Nach Ablauf der Garantiezeit anfallende Reparaturen sind kostenpflichtig.

Garantieumfang

Das Gerät wurde nach strengen Qualitätsrichtlinien sorgfältig produziert und vor Anlieferung gewissenhaft geprüft.

Die Garantieleistung gilt für Material- oder Fabrikationsfehler. Diese Garantie erstreckt sich nicht auf Produktteile, die normaler Abnutzung ausgesetzt sind und daher als Verschleißteile angesehen werden können (z. B. Messer) oder für Beschädigungen an zerbrechlichen Teilen (z. B. Schalter).

Diese Garantie verfällt, wenn das Produkt beschädigt, nicht sachgemäß benutzt oder nicht gewartet wurde. Für eine sachgemäße Benutzung des Produkts sind alle in der Betriebsanleitung aufgeführten Anweisungen genau einzuhalten. Verwendungszwecke und Handlungen, von denen in der Betriebsanleitung abgeraten oder vor denen gewarnt wird, sind unbedingt zu vermeiden.

Das Produkt ist lediglich für den privaten und nicht für den gewerblichen Gebrauch bestimmt. Bei missbräuchlicher und unsachgemäßer Behandlung, Gewaltanwendung und bei Eingriffen, die nicht von unserer autorisierten Service-Niederlassung vorgenommen wurden, erlischt die Garantie.

Abwicklung im Garantiefall

Um eine schnelle Bearbeitung Ihres Anliegens zu gewährleisten, folgen Sie bitte den folgenden Hinweisen:

- Bitte halten Sie für alle Anfragen den Kassenbon und die Identifikationsnummer (IAN 462731_2307) als Nachweis für den Kauf bereit.
- Die Artikelnummer entnehmen Sie bitte dem Typenschild.
- Sollten Funktionsfehler oder sonstige Mängel auftreten kontaktieren Sie zunächst die nachfolgend benannte



Serviceabteilung **telefonisch** oder per **E-Mail**. Sie erhalten dann weitere Informationen über die Abwicklung Ihrer Reklamation.

- Ein als defekt erfasstes Produkt können Sie, nach Rücksprache mit unserem Kundenservice, unter Beifügung des Kaufbelegs (Kassenbons) und der Angabe, worin der Mangel besteht und wann er aufgetreten ist, für Sie portofrei an die Ihnen mitgeteilte Service-Anschrift übersenden. Um Annahmeprobleme und Zusatzkosten zu vermeiden, benutzen Sie unbedingt nur die Adresse, die Ihnen mitgeteilt wird. Stellen Sie sicher, dass der Versand nicht unfrei, per Sperrgut, Express oder sonstiger Sonderfracht erfolgt. Senden Sie das Gerät bitte inkl. aller beim Kauf mitgelieferten Zubehörteile ein und sorgen Sie für eine ausreichend sichere Transportverpackung.

Reparatur-Service

Sie können Reparaturen, **die nicht der Garantie unterliegen**, gegen Berechnung von unserer Service-Niederlassung durchführen lassen. Sie erstellt Ihnen gerne einen Kostenvoranschlag.

Wir können nur Geräte bearbeiten, die ausreichend verpackt und frankiert eingesandt wurden.

Achtung: Bitte senden Sie Ihr Gerät gereinigt und mit Hinweis auf den Defekt an unsere Service-Niederlassung.

Nicht angenommen werden unfrei - per Sperrgut, Express oder mit sonstiger Sonderfracht - eingeschickte Geräte.

Die Entsorgung Ihrer defekten, eingesendeten Geräte führen wir kostenlos durch.

Service-Center



Service Deutschland

Tel.: 0800 54 35 111

E-Mail: grizzly@lidl.de

IAN 462731_2307

Importeur

Bitte beachten Sie, dass die folgende Anschrift keine Serviceanschrift ist. Kontaktieren Sie zunächst das oben genannte Service-Center.

Grizzly Tools GmbH & Co. KG

Stockstädter Straße 20

D-63762 Großostheim

GERMANY

www.grizzlytools.de



Original-EG-Konformitätserklärung

Hiermit bestätigen wir, dass der
Mähroboter
Modell: PMRDA 20-Li B2
Seriennummer 000001 - 053000

Hiermit bestätigen wir, dass das
Netzteil
Modell: SF-20
IAN: 462731_2307

folgenden einschlägigen EU-Richtlinien in ihrer jeweils gültigen Fassung entspricht:

Rasenmäher	Netzteil
2006/42/EG • 2014/53/EU 2000/14/EG & ISO 11094:1991 2011/65/EU* & (EU) 2015/863	2014/30/EU • 2014/35/EU 2011/65/EU* & (EU) 2015/863

Um die Übereinstimmung zu gewährleisten, wurden folgende harmonisierte Normen sowie nationale Normen und Bestimmungen angewendet:

EN 60335-1:2012/A15:2021 • EN 50636-2-107:2015/A3:2021
 EN 50663:2017 • EN 301 489-1 V2.2.3:2019 • EN 301 489-3 V2.3.2:2023
 Draft EN 301 489-17 V3.2.6:2023 • EN 303 447 V1.3.1 • EN 300 328 V2.2.2
 EN IEC 55014-1:2021 • EN IEC 55014-2:2021
 EN IEC 61000-3-2:2019/A1:2021 • EN 61000-3-3:2013/A2:2021
 EN IEC 61558-1:2019 • EN 61558-2-16:2009/A1:2013
 EN IEC 63000:2018 • EN 50665:2017

Zusätzlich wird entsprechend der Geräuschemissionsrichtlinie 2000/14/EG bestätigt:
 Schallleistungspegel:
 Garantiert: 66 dB;
 Gemessen: 61,1 dB
 Angewendetes Konformitätsbewertungsverfahren entsprechend Anh. VI/2000/14/EG
 Gemeldete Stelle: TÜV SÜD Industrie Service GmbH, Westendstrasse 199,
 80686 München, Deutschland (NB 0036)

Die alleinige Verantwortung für die Ausstellung dieser Konformitätserklärung trägt der Hersteller:

CE Grizzly Tools, GmbH & Co. KG
 Stockstädter Straße 20
 63762 Großostheim
 Germany
 30.10.2023

 Christian Frank
 Dokumentationsbevollmächtigter

* Der oben beschriebene Gegenstand der Erklärung erfüllt die Vorschriften der Richtlinie 2011/65/EU des Europäischen Parlaments und des Rates vom 8. Juni 2011 zur Beschränkung der Verwendung bestimmter gefährlicher Stoffe in Elektro- und Elektronikgeräten.

Explosionszeichnung

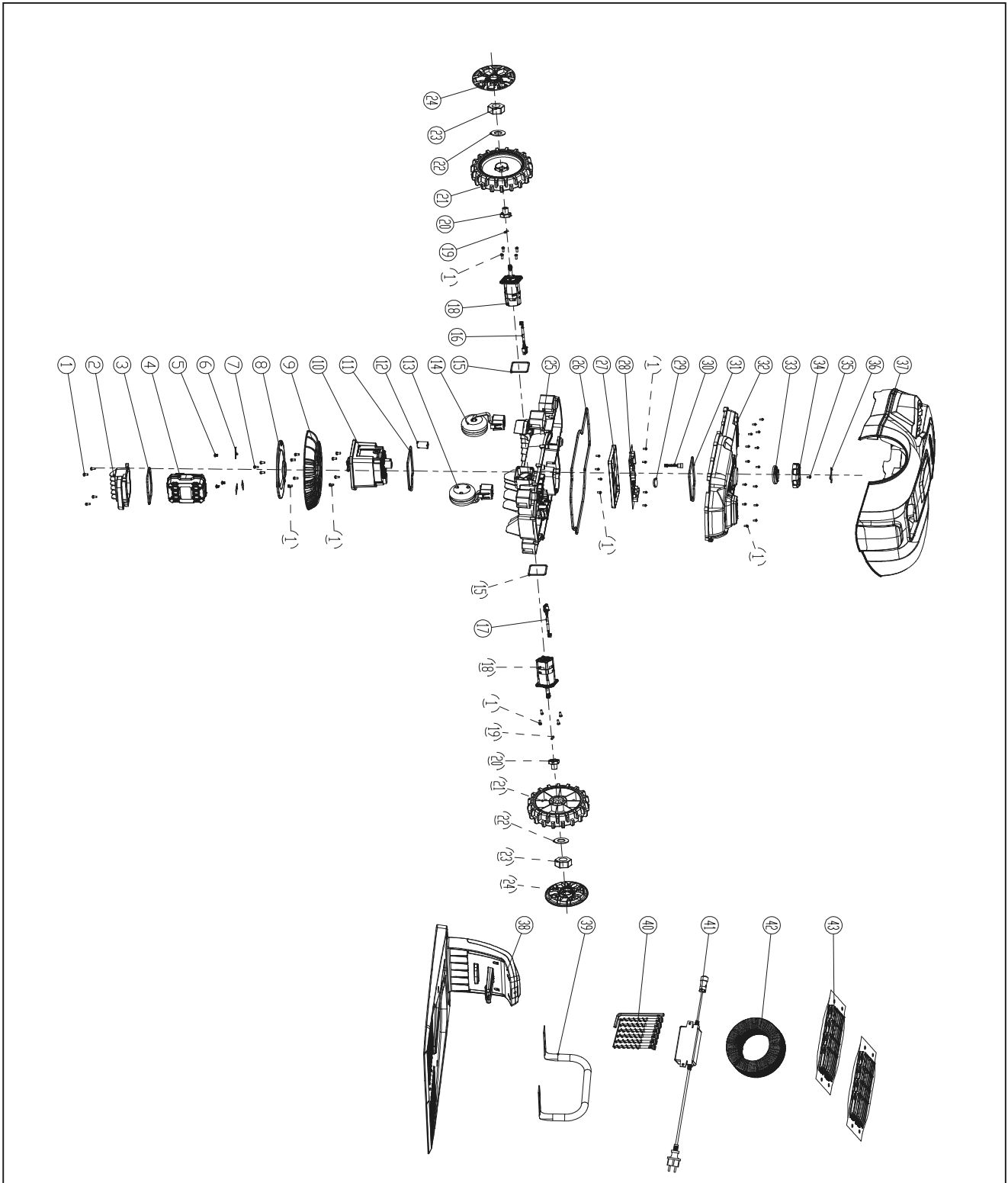

informativ

20231024_rev02_mt

B

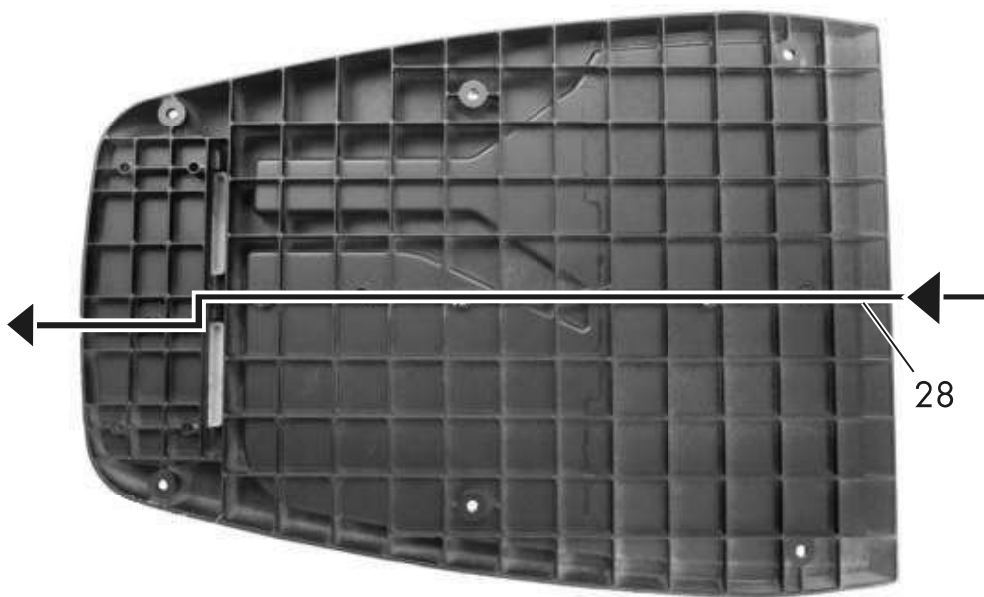
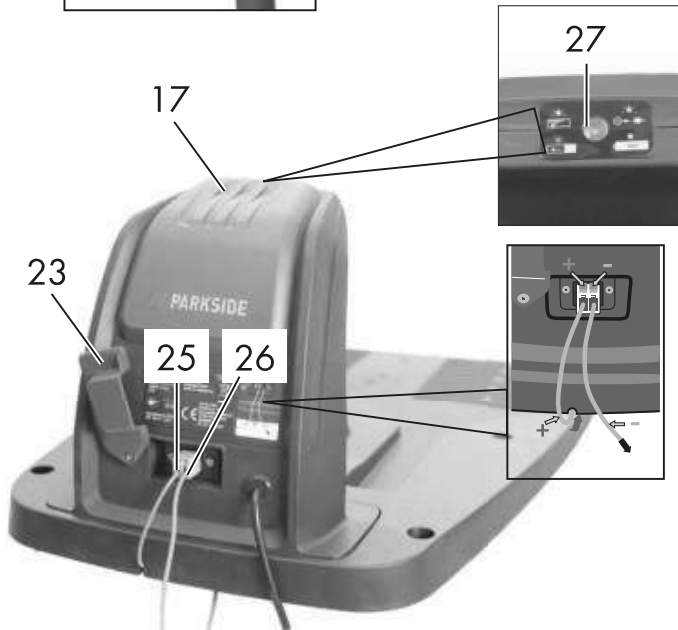
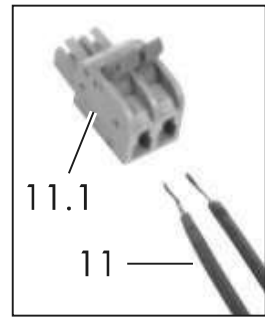
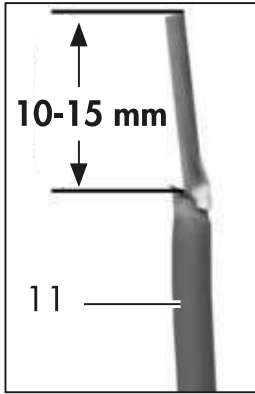

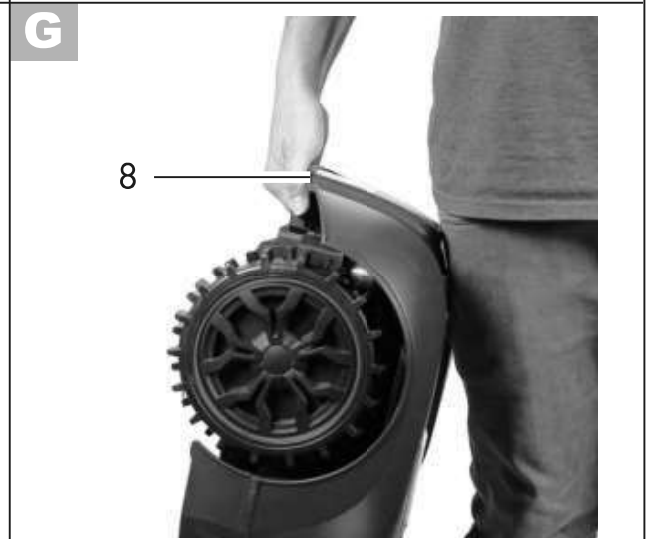
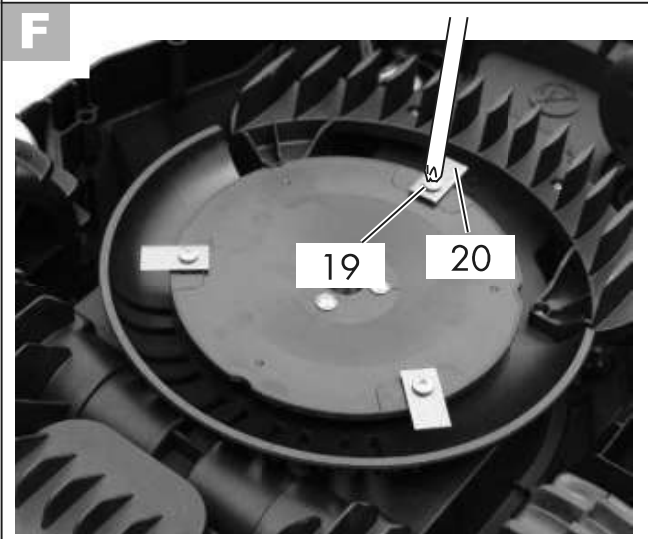
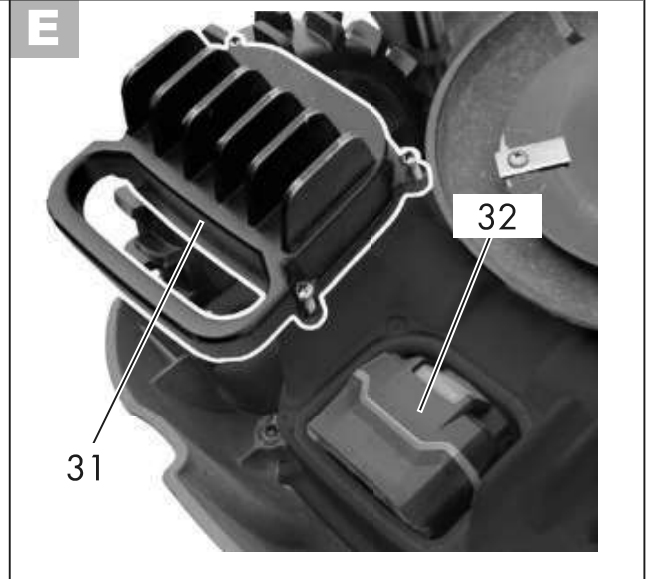
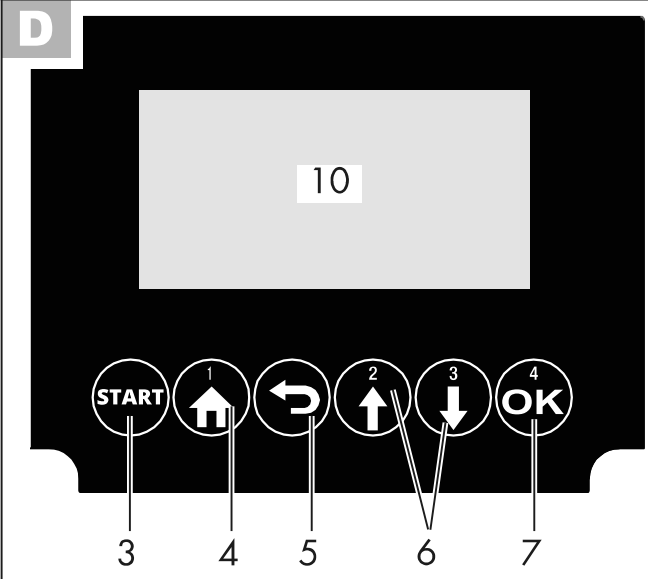
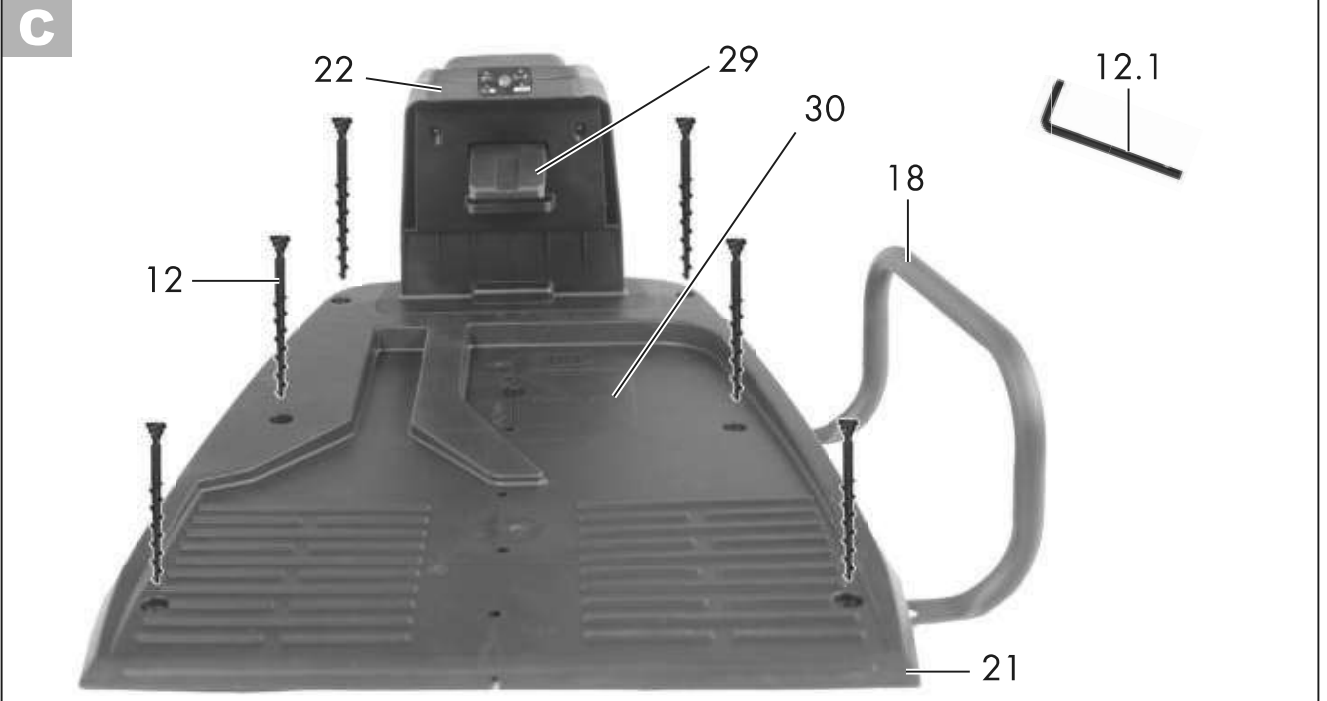

GRIZZLY TOOLS GMBH & CO. KG

Stockstädter Straße 20

63762 Großostheim

GERMANY

Stand der Informationen: 10/2023

Ident.-No.: 72048609102023-DE



IAN 462731_2307

DE