

WORX®

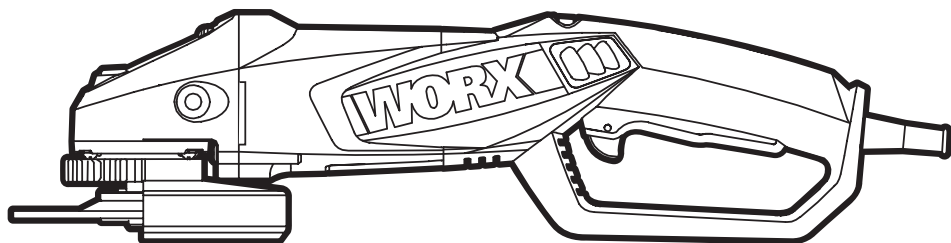

Angle Grinder	EN	P05
Winkelschleifer	D	P14
Meuleuse d'angle	F	P24
Smerigliatrice angolare	I	P33
Amoladora angular	ES	P42
Haakse slijpmachine	NL	P51
Szlifierka kątowa	PL	P60
Kézi sarokcsiszoló gép	HU	P69
Unghi polizor	RO	P79
Úhlová bruska	CZ	P88
Uhlová brúska	SK	P96
Rebarbadora angular	PT	P105
Vinkelslip	SV	P114
Kotni brusilnik	SL	P123

WX721 WX722 WX722.1

Original instructions	EN
Original brugsanvisning	D
Alkuperäiset ohjeet	F
Istruzioni originali	I
Manual original	ES
Oorspronkelijke gebruiksaanwijzing	NL
Instrukcja oryginalna	PL
Eredeti használati utasítás	HU
Instrucțiuni originale	RO
Původní návod k používání	CZ
Pôvodný návod na použitie	SK
Manual original	PT
Bruksanvisning i original	SV
Izvirna navodila	SL

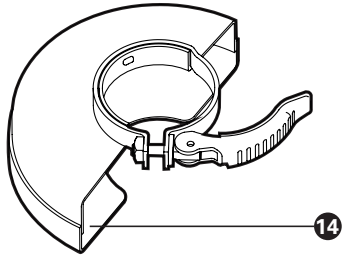
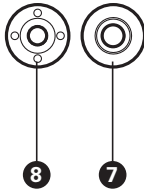
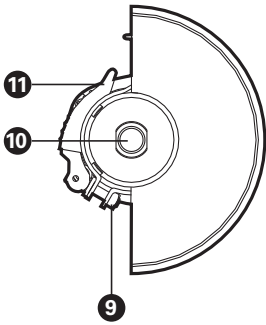
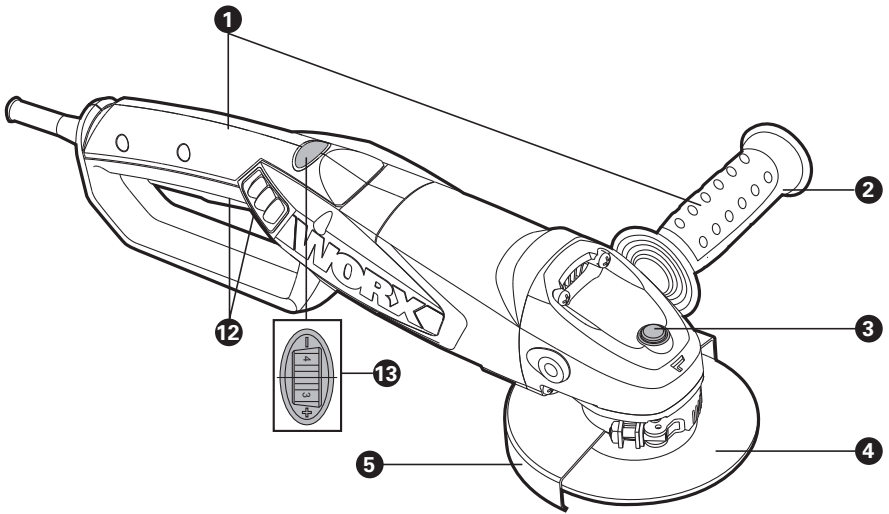

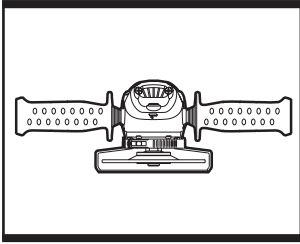

A

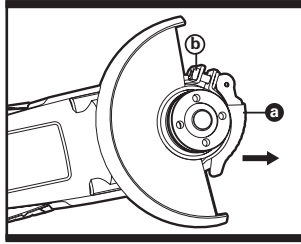

B

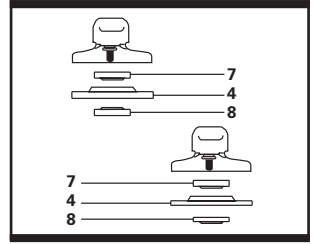

C1

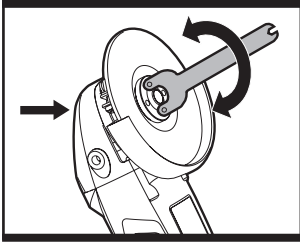

C2

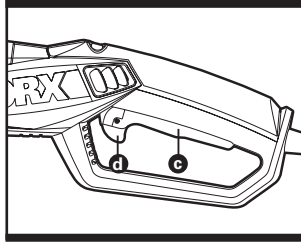

D

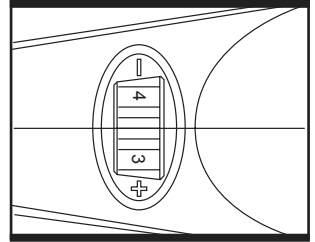

E

- 1. HAND GRIP AREAS**
- 2. ANTI-VIBRATION AUXILIARY HANDLE**
- 3. SPINDLE LOCK BUTTON**
- 4. DISC***
- 5. WHEEL GUARD FOR GRINDING**
- 6. SPANNER**
- 7. INNER FLANGE**
- 8. OUTER FLANGE**
- 9. CLAMP ADJUSTMENT NUT**
- 10. SPINDLE**
- 11. GUARD CLAMPING LEVER**
- 12. SAFETY ON/OFF SWITCH**
- 13. VARIABLE SPEED CONTROL (WX722 WX722.1)**
- 14. WHEEL GUARD FOR CUTTING***

* Not all the accessories illustrated or described are included in standard delivery.

TECHNICAL DATA

Type **WX721 WX722 WX722.1** (7- designation of machinery, representative of angle grinder)

	WX721	WX722 WX722.1
Voltage	220-240V~50/60Hz	
Power input	1010W	1200W
Rated speed	12000/min	
Speed control adjustment	/	3500-12000/min
Disc size	125mm	
Disc bore	22.2mm	
Spindle thread	M14	
Protection class	□/II	
Machine weight	2.2kg	

NOISE INFORMATION

A weighted sound pressure	L_{pA} : 87.3dB(A)
A weighted sound power	L_{wA} : 98.3dB(A)

VIBRATION INFORMATION

Vibration total values (triax vector sum) determined according to EN 60745:

Typical weighted vibration	Vibration emission value $a_n = 5.20 \text{ m/s}^2$
	Uncertainty $K = 1.5 \text{ m/s}^2$

The declared vibration total value may be used for comparing one tool with another, and may also be used in a preliminary assessment of exposure.

WARNING: The vibration emission value during actual use of the power tool can differ from the declared value depending on the ways in which the tool is used dependant on the following examples and other variations on how the tool is used:

How the tool is used and the materials being cut .

The tool being in good condition and well maintained

The use the correct accessory for the tool and ensuring it is sharp and in good condition.

The tightness of the grip on the handles and if any anti vibration accessories are used.

And the tool is being used as intended by its design and these instructions.

This tool may cause hand-arm vibration syndrome if its use is not adequately managed.

6

WARNING: To be accurate, an estimation of exposure level in the actual conditions of use should also take account of all parts of the operating cycle such as the times when the tool is switched off and when it is running idle but not actually doing the job. This may significantly reduce the exposure level over the total working period.

Helping to minimise your vibration exposure risk.

Maintain this tool in accordance with these instructions and keep well lubricated (where appropriate).

If the tool is to be used regularly then invest in anti vibration accessories.

Avoid using tools in temperatures of 10°C or less.

Plan your work schedule to spread any high vibration tool use across a number of days.

ACCESSORIES

Spanner	1
Anti-vibration auxiliary handle	1
Metal grinding disc	1

We recommend that you purchase your accessories from the same store that sold you the tool. Use good quality accessories marked with a well-known brand name. Refer to the accessory packaging for further details. Store personnel can assist you and offer advice.

SAFETY INSTRUCTIONS FOR ALL OPERATIONS

SAFETY WARNINGS COMMON FOR GRINDING OR ABRASIVE CUTTING-OFF OPERATIONS:

- a) **This power tool is intended to function as a grinder or cut-off tool. Read all safety warnings, instructions, illustrations and specifications provided with this power tool.** Failure to follow all instructions listed below may result in electric shock, fire and/or serious injury.
- b) **Operations such as sanding, wire brushing, polishing are not recommended to be performed with this power tool.** Operations for which the power tool was not designed may create a hazard and cause personal injury.
- c) **Do not use accessories which are not specifically designed and recommended by the tool manufacturer.** Just because the accessory can be attached to your power tool, it does not assure safe operation.
- d) **The rated speed of the accessory must be at least equal to the maximum speed marked on the power tool.** Accessories running faster than their rated speed can break and fly apart.
- e) **The outside diameter and the thickness of your accessory must be within the capacity rating of your power tool.** Incorrectly sized accessories cannot be adequately guarded or controlled.
- f) **Threaded mounting of accessories must match the grinder spindle thread. For accessories mounted by flanges, the arbour hole of the accessory must fit the locating diameter of the flange.** Accessories that do not match the mounting hardware of the power tool will run out of balance, vibrate excessively and may cause loss of control.
- g) **Do not use a damaged accessory. Before each use inspect the accessory such as abrasive wheels for chips and cracks backing pad for cracks, tear or excess wear, wire brush for loose or cracked wires. If power tool or accessory is dropped, inspect for damage or install an undamaged accessory. After inspecting and installing an accessory, position yourself and bystanders away from the plane of the rotating accessory and run the power tool at maximum no-load speed for one minute.** Damaged accessories will normally break apart during this test time.
- h) **Wear personal protective equipment. Depending on application, use face shield, safety goggles or safety glasses. As appropriate, wear dust mask, hearing protectors, gloves and workshop apron capable of stopping small abrasive or workpiece fragments.** The eye protection must be capable of stopping flying debris generated by various operations. The dust mask or respirator must be capable of filtering particles generated by your operation. Prolonged exposure to high intensity noise may cause hearing loss.
- i) **Keep bystanders a safe distance away from work area. Anyone entering the work area must wear personal protective equipment.** Fragments of workpiece or of a broken accessory may fly away and cause injury beyond immediate area of operation.
- j) **Hold power tool by insulated gripping surfaces only, when performing an operation where the cutting accessory may contact hidden wiring or its own cord.** Cutting accessory contacting a "live" wire may make exposed metal parts of the power tool "live" and could give the operator an electric shock.
- k) **Position the cord clear of the spinning accessory.** If you lose control, the cord may be cut or snagged and your hand or arm may be pulled into the spinning accessory.
- l) **Never lay the power tool down until the accessory has come to a complete stop.** The spinning accessory

may grab the surface and pull the power tool out of your control.

- m) **Do not run the power tool while carrying it at your side.** Accidental contact with the spinning accessory could snag your clothing, pulling the accessory into your body.
- n) **Regularly clean the power tool's air vents.** The motor's fan will draw the dust inside the housing and excessive accumulation of powdered metal may cause electrical hazards.
- o) **Do not operate the power tool near flammable materials.** Sparks could ignite these materials.
- p) **Do not use accessories that require liquid coolants.** Using water or other liquid coolants may result in electrocution or shock.
- q) Your hand must hold on the handle when you are working. Always use the auxiliary handles supplied with the tool. Loss of control can cause personal injury.

- tool and position your body and arm to allow you to resist kickback forces. Always use auxiliary handle, if provided, for maximum control over kickback or torque reaction during start-up.** The operator can control torque reactions or kickback forces, if proper precautions are taken.
- b) **Never place your hand near the rotating accessory.** Accessory may kickback over your hand.
- c) **Do not position your body in the area where power tool will move if kickback occurs.** Kickback will propel the tool in direction opposite to the wheel's movement at the point of snagging.
- d) **Use special care when working corners, sharp edges etc. Avoid bouncing and snagging the accessory.** Corners, sharp edges or bouncing have a tendency to snag the rotating accessory and cause loss of control or kickback.
- e) **Do not attach a saw chain woodcarving blade or toothed saw blade.** Such blades create frequent kickback and loss of control.

FURTHER SAFETY INSTRUCTIONS FOR ALL OPERATIONS

KICKBACK AND RELATED WARNINGS

Kickback is a sudden reaction to a pinched or snagged rotating wheel, backing pad, brush or any other accessory. Pinching or snagging causes rapid stalling of the rotating accessory which in turn causes the uncontrolled power tool to be forced in the direction opposite of the accessory's rotation at the point of the binding.

For example, if an abrasive wheel is snagged or pinched by the workpiece, the edge of the wheel that is entering into the pinch point can dig into the surface of the material causing the wheel to climb out or kick out. The wheel may either jump toward or away from the operator, depending on direction of the wheel's movement at the point of pinching. Abrasive wheels may also break under these conditions.

Kickback is the result of power tool misuse and/or incorrect operating procedures or conditions and can be avoided by taking proper precautions as given below.

- a) **Maintain a firm grip on the power**

ADDITIONAL SAFETY INSTRUCTIONS FOR GRINDING AND CUTTING-OFF OPERATIONS SAFETY WARNINGS SPECIFIC FOR GRINDING AND ABRASIVE CUTTING-OFF OPERATIONS:

- a) **Use only wheel types that are recommended for your power tool and the specific guard designed for the selected wheel.** Wheels for which the power tool was not designed cannot be adequately guarded and are unsafe.
- b) **The grinding surface of centre depressed wheels must be mounted below the plane of the guard lip.** An improperly mounted wheel that projects through the plane of the guard lip cannot be adequately protected.
- c) **The guard must be securely attached to the power tool and positioned for maximum safety, so the least**

amount of wheel is exposed towards the operator. The guard helps to protect operator from broken wheel fragments and accidental contact with wheel and sparks that could ignite clothing.

- d) Wheels must be used only for recommended applications. For example: do not grind with the side of cut-off wheel.** Abrasive cut-off wheels are intended for peripheral grinding, side forces applied to these wheels may cause them to shatter.
- e) Always use undamaged wheel flanges that are of correct size and shape for your selected wheel.** Proper wheel flanges support the wheel thus reducing the possibility of wheel breakage. Flanges for cut-off wheels may be different from grinding wheel flanges.
- f) Do not use worn down wheels from larger power tools.** Wheel intended for larger power tool is not suitable for the higher speed of a smaller tool and may burst.

Never attempt to remove the cut-off wheel from the cut while the wheel is in motion otherwise kickback may occur. Investigate and take corrective action to eliminate the cause of wheel binding.

- d) Do not restart the cutting operation in the workpiece. Let the wheel reach full speed and carefully reenter the cut.** The wheel may bind, walk up or kickback if the power tool is restarted in the workpiece.
- e) Support panels or any oversized workpiece to minimize the risk of wheel pinching and kickback.** Large workpieces tend to sag under their own weight. Supports must be placed under the workpiece near the line of cut and near the edge of the workpiece on both sides of the wheel.
- f) Use extra caution when making a "pocket cut" into existing walls or other blind areas.** The protruding wheel may cut gas or water pipes, electrical wiring or objects that can cause kickback.

ADDITIONAL SAFETY INSTRUCTIONS FOR CUTTING-OFF OPERATIONS ADDITIONAL SAFETY WARNINGS SPECIFIC FOR ABRASIVE CUTTING-OFF OPERATIONS:

- a) Do not "jam" the cut-off wheel or apply excessive pressure. Do not attempt to make an excessive depth of cut.** Overstressing the wheel increases the loading and susceptibility to twisting or binding of the wheel in the cut and the possibility of kickback or wheel breakage.
- b) Do not position your body in line with and behind the rotating wheel.** When the wheel, at the point of operation, is moving away from your body, the possible kickback may propel the spinning wheel and the power tool directly at you.
- c) When wheel is binding or when interrupting a cut for any reason, switch off the power tool and hold the power tool motionless until the wheel comes to a complete stop.**

SYMBOLS



To reduce the risk of injury, user must read instruction manual



Warning



Double insulation



Wear eye protection



Wear ear protection



Wear dust mask



Waste electrical products must not be disposed of with household waste. Please recycle where facilities exist. Check with your local authorities or retailer for recycling advice.

OPERATING INSTRUCTIONS



NOTE: Before using the tool, read the instruction book carefully.

INTENDED USE

The machine is intended for cutting, roughing and brushing metal and stone materials without using water. For cutting metal, a special protection guard for cutting (accessory) must be used.

1. INSTALLING THE AUXILIARY HANDLE (See Fig. A)

You have the option of two working positions to provide the safest and most comfortable control of your angle grinder. The handle is screwed clockwise into either hole on the sides of the gear case.

Anti-vibration auxiliary handle

The anti-vibration auxiliary handle reduces the vibrations, making operation more comfortable and secure.

2. ADJUSTING WHEEL GUARD (See Fig. B)

Before any work on the machine itself, pull the mains plug.

For work with grinding or cutting discs, the wheel guard must be mounted.

WHEEL GUARD FOR GRINDING

The coded projection on the wheel guard (5) ensures that only a guard that fits the machine type can be mounted.

Open the clamping lever (11). Place the wheel guard (5) with coded projection into the coded groove on the spindle of the machine head and rotate to the required position (working position).

To fasten the wheel guard (5), close the clamping lever (11).

The closed side of the wheel guard (5) must always point to the operator.

NOTE: With the clamping lever (11) open the clamp adjusting nut (9) can be adjusted to ensure the guard is securely clamped after the clamping lever (11) is finally closed.

WHEEL GUARD FOR CUTTING

 **WARNING!** For cutting metal, always work with the wheel guard for cutting (14). The wheel guard for cutting (14) is mounted in the same manner as the wheel guard for grinding (5).

3. FITTING THE DISCS (See Fig. C1.C2)

Put the inner flange onto the tool spindle. Ensure it is located on the two flats of spindle. Place the disc on the tool spindle and inner flange. Ensure it is correctly located. Fit the threaded outer flange making sure it is facing in the correct direction for the type of disc fitted. For grinding discs, the flange is fitted with the raised portion facing towards the disc. For cutting discs, the flange is fitted with the raised portion facing away from the disc (See Fig. C1).

Press in the spindle lock button and rotate the spindle by hand until it is locked. Keeping the lock button pressed in, tighten the outer flange with the spanner provided. (See Fig. C2).

4. SAFETY ON/OFF SWITCH (See Fig. D)

Your switch is locked off to prevent accidental starting. With your hand on the on/off switch (a) use your finger to push lever (b) forward and then depress on/off switch (a). Then release lever (b). Your tool is now on. To switch off just release on/off switch.

SOFT START MOTOR(WX722.1)

Internal electronic components allow the motor speed to increase slowly, which reduces the "twisting" effect on your wrists due to the high power motor.

5. VARIABLE SPEED CONTROL (See Fig. E)(WX722/WX722.1)

Adjust the thumb-wheel to increase or decrease the speed (See Fig. E) according to the material, material thickness and disc/ accessory specification to be used (also possible during no load operation). See Table 1 for general guidance on speed selection. Avoid prolonged use at very low speeds as this may damage your angle grinder's

motor. The constant speed control electronic circuit inside your angle grinder maintains a nearly constant speed even when your angle grinder is under load.

Table 1

Material	Speed setting
Grinding ferrous metals, cutting stone, brick, etc, Wire cup brush	5-6
Grinding or sanding non-ferrous metals, light grinding work	3-5
Polishing, light sanding work	1-3

6. SPINDLE LOCK BUTTON

Must only be used when changing a disc. Never press when the disc is rotating!

7. TO USE THE GRINDER

 **ATTENTION: Do not switch the grinder on whilst the disc is in contact with the workpiece. Allow the disc to reach full speed before starting to grind.**

Hold your angle grinder with one hand on the main handle and other hand firmly around the auxiliary handle.

Always position the guard so that as much of the exposed disc as possible is pointing away from you.

Be prepared for a stream of sparks when the disc touches the metal.

For best tool control, material removal and minimum overloading, maintain an angle between the disc and work surface of approximately 150 -300 when grinding.

Use caution when working into corners as contact with the intersecting surface may cause the grinder to jump or twist.

When grinding is complete allow the workpiece to cool. Do not touch the hot surface.

8. CUTTING

 **WARNING!** For cutting metal, always work with the wheel guard for cutting. When cutting, do not press, tilt or oscillate the machine. Work with moderate feed, adapted to the material being cut.

Do not reduce the speed of running down cutting discs by applying sideward pressure. The direction in which the cutting is performed is important.

The machine must always work in an up-grinding motion. Therefore, never move the machine in the other direction! Otherwise, the danger exists of it being pushed uncontrolled out of the cut.

WORKING HINTS FOR YOUR ANGLE GRINDER

1. Always start at no load to achieve maximum speed then start working.
2. Do not force the disc to work faster, reducing the Disc's moving speed means longer working time.
3. Always work with a 15-30 angle between disc and workpiece. Larger angles will cut ridges into the workpiece and affect the surface finish. Move the angle grinder across and back and forth over the workpiece.
4. When using a cutting disc never change the cutting angle otherwise you will stall the disc and angle grinder motor or break the disc. When cutting, only cut in the opposite direction to the disc rotation. If you cut in the same direction as the disc rotation the disc may push itself out of the cut slot.
5. When cutting very hard material best results can be achieved with a diamond disc.
6. When using a diamond disc it will become very hot. If this happens you will see a full ring of sparks around the rotating disc. Stop cutting and allow to cool at no load speed for 2-3 minutes.
7. Always ensure the workpiece is firmly held or clamped to prevent movement.

MAINTENANCE

Remove the plug from the socket before carrying out any adjustment, servicing or maintenance.

There are no user serviceable parts in your power tool. Never use water or chemical

cleaners to clean your power tool. Wipe clean with a dry cloth. Always store your power tool in a dry place. Keep the motor ventilation slots clean. Keep all working controls free of dust. Occasionally you may see sparks through the ventilation slots. This is normal and will not damage your power tool.

If the supply cord is damaged, it must be replaced by the manufacturer, its service agent or similarly qualified persons in order to avoid a hazard.

TROUBLESHOOTING

Although your new angle grinder is really very simple to operate, if you do experience problems, please check the following:

1. If your grinder will not operate check the power at the main plug.
2. If your grinder wheel wobbles or vibrates, check that outer flange is tight, check that the wheel is correctly located on the flange plate.
3. If there is any evidence that the wheel is damaged do not use as the damaged wheel may disintegrate, remove it and replace with a new wheel. Dispose of old wheels sensibly.
4. If working on aluminum or a similar soft alloy, the wheel will soon become clogged and will not grind effectively.

ENVIRONMENTAL PROTECTION



Waste electrical products must not be disposed of with household waste. Please recycle where facilities exist. Check with your local authorities or retailer for recycling advice.

PLUG REPLACEMENT (ONLY FOR REWIRABLE PLUG OF UK & IRELAND)

If you need to replace the fitted plug then follow the instructions below.

IMPORTANT

The wires in the mains lead are colored in accordance with the following code:

BLUE = NEUTRAL BROWN = LIVE

As the colors of the wires in the mains lead of this appliance may not correspond with the colored markings identifying the terminals in your plug, proceed as follows. The wire which is colored blue must be connected to the terminal which is marked with N. The wire which is colored brown must be connected to the terminal which is marked with L.

WARNING! Never connect live or neutral wires to the earth terminal of the plug. Only fit an approved 13ABS1363/A plug and the correct rated fuse.

NOTE: If a moulded plug is fitted and has to be removed take great care in disposing of the plug and severed cable, it must be destroyed to prevent engaging into a socket.

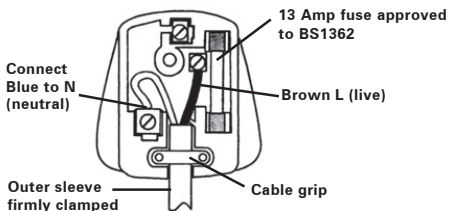

DECLARATION OF CONFORMITY

We,
POSITEC Germany GmbH
Grüner Weg 10, 50825 Cologne, Germany

Declare that the product,

Description

WORX Angle grinder

Type

WX721 WX722 WX722.1 (7- designation of machinery, representative of Angle grinder)

Function **Peripheral and lateral grinding**

Complies with the following directives,

2006/42/EC

2011/65/EU

2014/30/EU

Standards conform to:

EN 55014-1

EN 55014-2

EN 61000-3-2

EN 61000-3-3

EN 60745-1

EN 60745-2-3

The person authorized to compile the technical file,

Name Marcel Filz

**Address Positec Germany GmbH
Grüner Weg 10, 50825 Cologne,
Germany**



2018/7/31

Allen Ding

Deputy Chief Engineer, Testing & Certification
Positec Technology (China) Co., Ltd
18, Dongwang Road, Suzhou Industrial
Park, Jiangsu 215123, P. R. China

- 1. HANDGRIFFBEREICHE**
- 2. ANTI-VIBRATIONSHANDGRIFF**
- 3. WELLENARRETIERUNGSKNOPF**
- 4. SCHEIBE***
- 5. SCHLEIF-SCHUTZHAUBE**
- 6. SCHRAUBENSCHLÜSSEL**
- 7. INNENFLANSCH**
- 8. GEGENFLANSCH**
- 9. BÜGELSTELLMUTTER**
- 10. WELLE**
- 11. SPANNHEBEL SCHUTZHAUBE**
- 12. SICHERHEITSEIN-/AUSSCHALTER**
- 13. DREHZAHLREGELUNG (WX722 WX722.1)**
- 14. SCHUTZHAUBE ZUM TRENNEN***

*Abgebildetes oder beschriebenes Zubehör gehört teilweise nicht zum Lieferumfang.

TECHNISCHE DATEN

Typ **WX721 WX722 WX722.1** (7-Bezeichnung der Maschine, Repräsentant der Winkelschleifer)

	WX721	WX722 WX722.1
Nennspannung	220-240V~50/60Hz	
Nennleistung	1010W	1200W
Nennzahl	12000/min	
Drehzahleinstellbereich	/	3500-12000/min
Scheiben	125mm	
Scheibenbohrung	22.2mm	
Schleifspindelgewinde	M14	
Schutzklasse	□/II	
Gewicht	2.2kg	

INFORMATIONEN ÜBER LÄRM

Gewichteter Schalldruck	L_{pA} : 87.3dB(A)
Gewichtete Schalleistung	L_{wA} : 98.3dB(A)

INFORMATIONEN ÜBER VIBRATIONEN

Vibrationsgesamtmesswertermittlung gemäß EN 60745:

Typischer gewichteter Vibrationswert

Vibrationsemissionswert $a_{hv} = 5.20 \text{ m/s}^2$

Unsicherheit $K = 1.5 \text{ m/s}^2$

Der angegebene Gesamtvibrationswert kann zum Vergleich eines Werkzeugs mit einem anderen und auch zur vorläufigen Expositionsbewertung verwendet werden.

! WARNUNG: Der Vibrationsemissionswert während des tatsächlichen Gebrauchs des Elektrowerkzeugs kann vom angegebenen Wert abweichen, je nachdem, wie das Werkzeug gemäß folgender Beispiele und anderweitiger Verwendungsmöglichkeiten eingesetzt wird: Wie das Werkzeug verwendet wird und Materialien geschnitten. Das Werkzeug ist in gutem Zustand und gut gepflegt. Verwendung des richtigen Zubehörs für das Werkzeug und Gewährleistung seiner Schärfe und seines guten Zustands. Die Festigkeit der Handgriffe und ob Antivibrationszubehör verwendet wird. Und ob das verwendete Werkzeug dem Design und diesen Anweisungen entsprechend verwendet wird.

Wird dieses Werkzeug nicht anemessen gehandhabt, kann es ein Hand-Arm-Vibrationssyndrom erzeugen.

! WARNUNG: Um genau zu sein, sollte ein Abschätzung des Belastungsgrades aller Arbeitsabschnitte während tatsächlicher Verwendung berücksichtigt werden, z.B. die Zeiten, wenn das Werkzeug ausgeschaltet ist, und wenn es sich im Leerlauf befindet und eigentlich nicht eingesetzt wird. Auf diese Weise kann der Belastungsgrad während der gesamten Arbeitszeit wesentlich gemindert werden.

Minimieren Sie Ihr Risiko, dem Sie bei Vibrationen ausgesetzt sind.

Pflegen Sie dieses Werkzeug diesen Anweisungen entsprechend und achten Sie auf eine gute Einfettung (wo erforderlich).

Bei regelmäßiger Verwendung dieses Werkzeugs sollten Sie in Antivibrationszubehör investieren.

Vermeiden Sie den Einsatz von Werkzeugen bei Temperaturen von 10°C oder darunter.

Machen Sie einen Arbeitsplan, um die Verwendung von hochvibrierenden Werkzeugen auf mehrere Tage zu verteilen.

ZUBEHÖRTEILE

Schlüssel

Anti-vibrationshandgriff

Metall-Schleifscheibe

1

1

1

Wir empfehlen Ihnen, sämtliche Zubehörteile beim selben Fachhändler zu beziehen, bei dem Sie auch Ihr Elektrowerkzeug gekauft haben. Weitere Informationen finden Sie auf der Verpackung der Zubehörteile. Auch Ihr Fachhändler berät Sie gerne.

ZUSÄTZLICHE SICHERHEITSHINWEISE FÜR WINKELSCHLEIFER

GEMEINSAME WARNHINWEISE ZUM SCHLEIFEN, TRENNSCHLEIFEN.:

- a) **Dieses Elektrowerkzeug ist zu verwenden als Schleifer, Trennschleifmaschine. Beachten Sie alle Warnhinweise, Anweisungen, Darstellungen und Daten, die Sie mit dem Gerät erhalten.** Wenn Sie die folgenden Anweisungen nicht beachten, kann es zu elektrischem Schlag, Feuer und/oder schweren Verletzungen kommen.
- b) **Dieses Elektrowerkzeug ist nicht geeignet zum Sandpapierschleifen, Arbeiten mit Drahtbürsten, Polieren.** Verwendungen, für die das Elektrowerkzeug nicht vorgesehen ist, können Gefährdungen und Verletzungen verursachen.
- c) **Verwenden Sie kein Zubehör, das vom Hersteller nicht speziell für dieses Elektrowerkzeug vorgesehen und empfohlen wurde.** Nur weil Sie das Zubehör an Ihrem Elektrowerkzeug befestigen können, garantiert das keine sichere Verwendung.
- d) **Die zulässige Drehzahl des Einsatzwerkzeugs muss mindestens so hoch sein wie die auf dem Elektrowerkzeug angegebene Höchstdrehzahl.** Zubehör, das sich schneller als zulässig dreht, kann zerstört werden.
- e) **Außendurchmesser und Dicke des Einsatzwerkzeugs müssen den Maßangaben Ihres Elektrowerkzeugs entsprechen.** Falsch bemessene Einsatzwerkzeuge können nicht ausreichend abgeschirmt oder kontrolliert werden.
- f) **Einsatzwerkzeuge mit Gewindeeinsatz müssen genau auf das Gewinde der Schleifspindel passen.** Bei Einsatzwerkzeugen, die mittels Flansch montiert werden, muss der Lochdurchmesser des Einsatzwerkzeuges zum Aufnahmedurchmesser des Flansches

passen. Einsatzwerkzeuge, die nicht genau am Elektrowerkzeug befestigt werden, drehen sich ungleichmäßig, vibrieren sehr stark und können zum Verlust der Kontrolle führen.

- g) **Verwenden Sie keine beschädigten Einsatzwerkzeuge. Kontrollieren Sie vor jeder Verwendung Einsatzwerkzeuge wie Schleifscheiben auf Absplitterungen und Risse, Schleifteller auf Risse, Verschleiß oder starke Abnutzung. Wenn das Elektrowerkzeug oder das Einsatzwerkzeug herunterfällt, überprüfen Sie, ob es beschädigt ist, oder verwenden Sie ein unbeschädigtes Einsatzwerkzeug. Wenn Sie das Einsatzwerkzeug kontrolliert und eingesetzt haben, halten Sie und in der Nähe befindliche Personen sich außerhalb der Ebene des rotierenden Einsatzwerkzeugs und lassen Sie das Gerät eine Minute lang mit Höchstdrehzahl laufen.** Beschädigte Einsatzwerkzeuge brechen meist in dieser Testzeit.
- h) **Tragen Sie persönliche Schutzausrüstung. Verwenden Sie je nach Anwendung Vollgesichtsschutz, Augenschutz oder Schutzbrille. Soweit angemessen, tragen Sie Staubmaske, Gehörschutz, Schutzhandschuhe oder Spezialschürze, die kleine Schleif- und Materialpartikel von Ihnen fernhält.** Die Augen sollen vor herumfliegenden Fremdkörpern geschützt werden, die bei verschiedenen Anwendungen entstehen. Staub- oder Atemschutzmaske müssen den bei der Anwendung entstehenden Staub filtern. Wenn Sie lange lautem Lärm ausgesetzt sind, können Sie einen Hörverlust erleiden.
- i) **Achten Sie bei anderen Personen auf sicheren Abstand zu Ihrem Arbeitsbereich. Jeder, der den Arbeitsbereich betritt, muss persönliche Schutzausrüstung tragen.** Bruchstücke des Werkstücks

oder gebrochener Einsatzwerkzeuge können wegfliegen und Verletzungen auch außerhalb des direkten Arbeitsbereichs verursachen.

- j) Halten Sie das Gerät nur an den isolierten Griffflächen, wenn Sie Arbeiten ausführen, bei denen das Einsatzwerkzeug verborgene Stromleitungen oder das eigene Netzkabel treffen kann.** Der Kontakt mit einer spannungsführenden Leitung kann auch metallene Geräteteile unter Spannung setzen und zu einem elektrischen Schlag führen.
- k) Halten Sie das Netzkabel von sich drehenden Einsatzwerkzeugen fern.** Wenn Sie die Kontrolle über das Gerät verlieren, kann das Netzkabel durchtrennt oder erfasst werden und Ihre Hand oder Ihr Arm in das sich drehende Einsatzwerkzeug geraten.
- l) Legen Sie das Elektrowerkzeug niemals ab, bevor das Einsatzwerkzeug völlig zum Stillstand gekommen ist.** Das sich drehende Einsatzwerkzeug kann in Kontakt mit der Ablagefläche geraten, wodurch Sie die Kontrolle über das Elektrowerkzeug verlieren können.
- m) Lassen Sie das Elektrowerkzeug nicht laufen, während Sie es tragen.** Ihre Kleidung kann durch zufälligen Kontakt mit dem sich drehenden Einsatzwerkzeug erfasst werden, und das Einsatzwerkzeug sich in Ihren Körper bohren.
- n) Reinigen Sie regelmäßig die Lüftungsschlitze Ihres Elektrowerkzeugs.** Das Motorgebläse zieht Staub in das Gehäuse, und eine starke Ansammlung von Metallstaub kann elektrische Gefahren verursachen.
- o) Verwenden Sie das Elektrowerkzeug nicht in der Nähe brennbarer Materialien.** Funken können diese Materialien entzünden.
- p) Verwenden Sie keine Einsatzwerkzeuge, die flüssige Kühlmittel erfordern.** Die Verwendung von Wasser oder anderen flüssigen

Kühlmitteln kann zu einem elektrischen Schlag führen.

- q) Ihre Hand muss den Griff während der Arbeit festhalten.** Verwenden Sie immer die dem Werkzeug mitgelieferten Hilfsgriffe. Kontrollverlust kann Körperverletzungen verursachen.

WEITERE SICHERHEITSHINWEISE FÜR ALLE ANWENDUNGEN RÜCKSCHLAG UND ENTSPRECHENDE WARNHINWEISE

Rückschlag ist die plötzliche Reaktion infolge eines hakenden oder blockierten drehenden Einsatzwerkzeugs, wie Schleifscheibe, Schleifteller, Drahtbürste usw. Verhaken oder Blockieren führt zu einem abrupten Stopp des rotierenden Einsatzwerkzeugs. Dadurch wird ein unkontrolliertes Elektrowerkzeug gegen die Drehrichtung des Einsatzwerkzeugs an der Blockierstelle beschleunigt.

Wenn z. B. eine Schleifscheibe im Werkstück hakt oder blockiert, kann sich die Kante der Schleifscheibe, die in das Werkstück eintaucht, verfangen und dadurch die Schleifscheibe ausbrechen oder einen Rückschlag verursachen. Die Schleifscheibe bewegt sich dann auf die Bedienperson zu oder von ihr weg, je nach Drehrichtung der Scheibe an der Blockierstelle. Hierbei können Schleifscheiben auch brechen.

Ein Rückschlag ist die Folge eines falschen oder fehlerhaften Gebrauchs des Elektrowerkzeugs. Er kann durch geeignete Vorsichtsmaßnahmen, wie nachfolgend beschrieben, verhindert werden.

- a) Halten Sie das Elektrowerkzeug gut fest und bringen Sie Ihren Körper und Ihre Arme in eine Position, in der Sie die Rückschlagkräfte abfangen können. Verwenden Sie immer den Zusatzgriff, falls vorhanden, um die größtmögliche Kontrolle über Rückschlagkräfte oder Reaktionsmomente beim Hochlauf zu haben.** Die Bedienperson kann durch geeignete Vorsichtsmaßnahmen die Rückschlag- und Reaktionskräfte beherrschen.
- b) Bringen Sie Ihre Hand nie in die Nähe**

sich drehender Einsatzwerkzeuge.

Das Einsatzwerkzeug kann sich beim Rückschlag über Ihre Hand bewegen.

- c) Meiden Sie mit Ihrem Körper den Bereich, in den das Elektrowerkzeug bei einem Rückschlag bewegt wird.**

Der Rückschlag treibt das Elektrowerkzeug in die Richtung entgegengesetzt zur Bewegung der Schleifscheibe an der Blockierstelle.

- d) Arbeiten Sie besonders vorsichtig im Bereich von Ecken, scharfen Kanten usw. Verhindern Sie, dass Einsatzwerkzeuge vom Werkstück zurückprallen und verklemmen.** Das rotierende Einsatzwerkzeug neigt bei Ecken, scharfen Kanten oder wenn es abprallt, dazu, sich zu verklemmen. Dies verursacht einen Kontrollverlust oder Rückschlag.
- e) Verwenden Sie kein Ketten- oder gezähntes Sägeblatt.** Solche Einsatzwerkzeuge verursachen häufig einen Rückschlag oder den Verlust der Kontrolle über das Elektrowerkzeug.

und so eingestellt sein, dass ein Höchstmaß an Sicherheit erreicht wird, d. h. der kleinstmögliche Teil des Schleifkörpers zeigt offen zur Bedienperson.

Die Schutzhaube soll die Bedienperson vor Bruchstücken und zufälligem Kontakt mit dem Schleifkörper schützen.

- d) Schleifkörper dürfen nur für die empfohlenen Einsatzmöglichkeiten verwendet werden. Zum Beispiel: Schleifen Sie nie mit der Seitenfläche einer Trennscheibe.** Trennscheiben sind zum Materialabtrag mit der Kante der Scheibe bestimmt. Seitliche Krafteinwirkung auf diese Schleifkörper kann sie zerbrechen.
- e) Verwenden Sie immer unbeschädigte Spannflansche in der richtigen Größe und Form für die von Ihnen gewählte Schleifscheibe.** Geeignete Flansche stützen die Schleifscheibe und verringern so die Gefahr eines Schleifscheibenbruchs. Flansche für Trennscheiben können sich von den Flanschen für andere Schleifscheiben unterscheiden.
- f) Verwenden Sie keine abgenutzten Schleifscheiben von größeren Elektrowerkzeugen.** Schleifscheiben für größere Elektrowerkzeuge sind nicht für die höheren Drehzahlen von kleineren Elektrowerkzeugen ausgelegt und können brechen.

ZUSÄTZLICHE SICHERHEITSHINWEISE FÜR SCHLEIF- UND SCHNEID-OFF-OPERATIONEN
BESONDERE SICHERHEITSHINWEISE ZUM SCHLEIFEN UND TRENNSCHLEIFEN:

- a) Verwenden Sie ausschließlich die für Ihr Elektrowerkzeug zugelassenen Schleifkörper und die für diese Schleifkörper vorgesehene Schutzhaube.** Schleifkörper, die nicht für das Elektrowerkzeug vorgesehen sind, können nicht ausreichend abgeschirmt werden und sind unsicher.
- b) Gekröpfte Schleifscheiben müssen so montiert werden, dass ihre Schleiffläche nicht über der Ebene des Schutzhaubenrandes hervorsteht.** Eine unsachgemäß montierte Schleifscheibe, die über die Ebene des Schutzhaubenrandes hinausragt, kann nicht ausreichend abgeschirmt werden.
- c) Die Schutzhaube muss sicher am Elektrowerkzeug angebracht**

ZUSÄTZLICHE SICHERHEITSHINWEISE ZUM TRENNSCHLEIFEN:

- a) Vermeiden Sie ein Blockieren der Trennscheibe oder zu hohen Anpressdruck. Führen Sie keine übermäßig tiefen Schnitte aus.** Eine Überlastung der Trennscheibe erhöht deren Beanspruchung und die Anfälligkeit zum Verkanten oder Blockieren und damit die Möglichkeit eines Rückschlags oder Schleifkörperbruchs.
- b) Meiden Sie den Bereich vor und hinter der rotierenden Trennscheibe.** Wenn Sie die Trennscheibe im Werkstück von sich wegbewegen, kann im Falle eines Rückschlags das Elektrowerkzeug mit der

sich drehenden Scheibe direkt auf Sie zugeschleudert werden.

- c) Falls die Trennscheibe verklemmt oder Sie die Arbeit unterbrechen, schalten Sie das Gerät aus und halten Sie es ruhig, bis die Scheibe zum Stillstand gekommen ist.**

Versuchen Sie nie, die noch laufende Trennscheibe aus dem Schnitt zu ziehen, sonst kann ein Rückschlag erfolgen.

Ermitteln und beheben Sie die Ursache für das Verklemmen.

- d) Schalten Sie das Elektrowerkzeug nicht wieder ein, solange es sich im Werkstück befindet. Lassen Sie die Trennscheibe erst ihre volle Drehzahl erreichen, bevor Sie den Schnitt vorsichtig fortsetzen.**

Anderenfalls kann die Scheibe verhaken, aus dem Werkstück springen oder einen Rückschlag verursachen.

- e) Stützen Sie Platten oder große Werkstücke ab, um das Risiko eines Rückschlags durch eine eingeklemmte Trennscheibe zu vermindern.**

Große Werkstücke können sich unter ihrem eigenen Gewicht durchbiegen. Das Werkstück muss auf beiden Seiten abgestützt werden, und sowohl in der Nähe des Trennschnitts als auch an der Kante.

- f) Seien Sie besonders vorsichtig bei „Taschenschnitten“ in bestehende Wände oder andere nicht einsehbare Bereiche.**

Die eintauchende Trennscheibe kann beim Schneiden in Gas- oder Wasserleitungen, elektrische Leitungen oder andere Objekte einen Rückschlag verursachen.

SYMBOLE



Zur Reduzierung der Verletzungsgefahr bitte die Bedienungsanleitung durchlesen



WARNUNG!



Schutzisolation



Tragen Sie eine Schutzbrille



Tragen Sie einen Gehörschutz



Tragen Sie immer eine Staubmaske



Elektroprodukte dürfen nicht mit dem normalen Haushaltsmüll entsorgt werden, sondern sollten nach Möglichkeit zu einer Recyclingstelle gebracht werden. Ihre zuständigen Behörden oder Ihr Fachhändler geben Ihnen hierzu gerne Auskunft.

HINWEISE ZUM BETRIEB



HINWEIS: Lesen Sie das Handbuch vor Inbetriebnahme des Werkzeuges sorgfältig durch.

BESTIMMUNGSGEMÄSSER GEBRAUCH

Das Elektrowerkzeug ist bestimmt zum Trennen, Schruppen und Bürsten von Metall- und Steinwerkstoffen ohne Verwendung von Wasser. Zum Trennen von Metall muss eine spezielle Schutzhaube zum Trennen (Zubehör) verwendet werden.

1. VERSTELLBARER HANDGRIFF VORNE (Siehe A)

Der Handgriff vorne ist zweifach verstellbar, um Ihnen eine sichere und bequeme Arbeitsposition zu ermöglichen. Der Griff wird im Uhrzeigersinn in eines der beiden Löcher am Getriebekasten eingeschraubt.

Anti-vibrationshandgriff

Der anti-vibrationshandgriff ermöglicht ein vibrationsarmes und damit ein angenehmeres und sicheres Arbeiten.

2. SCHEIBENSCHUTZ EINSTELLEN (Siehe B)

Für Arbeiten mit Schrupp- oder Trennscheiben muss die Schutzhaube (5) montiert sein.

SCHEIF-SCHUTZHAUBE

Die Kodierklinke an der Schutzhaube (5) stellt sicher, dass nur eine zum Gerätetyp passende Schutzhaube montiert werden kann.

Klemmschraube (11) eventuell lösen.

Die Schutzhaube (5) mit der Kodierklinke in die Nut am Spindelhals des Gerätekopfes setzen und in die erforderliche Stellung (Arbeitsposition) drehen.

Klemmschraube festziehen (5). close the clamping lever (11).

Bei allen Arbeiten muss die geschlossene Seite der Schutzhaube stets zum Bediener zeigen.

HINWEIS: Bei geöffnetem Spannhebel (11) kann die Spanneinstellmutter (9) eingestellt werden, um sicherzustellen, dass die Schutzhaube korrekt eingespannt ist,

nachdem der Spannhebel (11) schließlich geschlossen wird.

SCHUTZHAUBE ZUM TRENNE



WARNUNG! Verwenden Sie zum Trennen von Metall immer die Schutzhaube zum Trennen (14). Die Schutzhaube zum Trennen (14) wird wie die Schleif-Schutzhaube (5) montiert.

3. SCHEIBEN INSTALLIEREN

(Siehe C1, C2)

Setzen Sie den Innenflansch auf die Spindel. Achten Sie darauf, dass er zwischen den beiden Spindelflächen sitzt.

Setzen Sie die Scheibe auf Spindel und Innenflansch auf. Achten Sie auf korrekten Sitz. Setzen Sie den Außenflansch mit Gewinde auf, achten Sie darauf, dass er – je nach Scheibenart – richtig herum sitzt. Bei Schleifscheiben wird der Flansch mit der erhöhten Seite an die Scheibe angesetzt. Bei Schneidscheiben wird der Flansch mit der Innenseite zur Scheibe hin aufgesetzt (Siehe C1).

Drücken Sie den Wellenarretierungsknopf und drehen Sie die Spindel, bis sie fest sitzt. Halten Sie den Arretierungsknopf gedrückt, ziehen Sie den Außenflansch mit dem mitgelieferten Schlüssel an (Siehe C2).

4. SICHERHEITSEIN-/AUSSCHALTER

(Siehe D)

Ihr Schalter ist verriegelt, um ein versehentliches Starten zu verhindern. Mit Ihrer Hand auf dem Ein/Aus-Schalter (a) benutzen Sie Ihren Finger, um den Handhebel (b) vorwärts zu schieben, drücken Sie dann den Ein/Aus-Schalter (a). Lassen Sie dann den Handhebel los (b). Ihr Werkzeug ist jetzt eingeschaltet. Zum Ausschalten lassen Sie einfach den Ein/Aus-Schalter los.

MOTOR-SANFTANLAUF (WX722.1)

Der Winkelschleifer hat eine Sanftanlaufautomatik zur Schonung Ihrer Handgelenke. Nach kurzer Einschaltverzögerung, steigt die Drehzahl nach dem Einschalten langsam bis zur Endgeschwindigkeit.

5. DREHZAHLEGEUNG (Siehe E) (WX722 WX722.1)

Drehen Sie den Vorwahlknopf, um die Drehzahl je nach Material, Materialdicke und Schleifblatteigenschaften zu erhöhen oder zu reduzieren (Siehe E), auch im Leerlauf möglich). Tabelle 1 enthält allgemeine Informationen zur Drehzahlvorwahl. Vermeiden Sie längeres Arbeiten bei sehr niedriger Drehzahl, um den Motor zu schonen. Die Konstantdrehzahlregelung ist eine elektronische Steuerung, die die Drehzahl auch unter Last konstant hält.

Tabelle 1

Material	Drehzahl instellung
Schleifen von Eisenmetallen, Trennen von Naturstein, Ziegeln usw., Arbeiten mit Drahtbürsten	5-6
Schleifen und Schmirgeln von Nichteisenmetallen, leichtere Schleifarbeiten	3-5
Polieren, leichte Schmirgelarbeiten	1-3

6. WELLENARRETIERUNGSKNOPF

Darf nur zum Wechseln der Trennscheibe verwendet werden. Betätigen Sie diesen Knopf niemals, solange die Scheibe sich dreht!

7. VERWENDUNG DES SCHLEIFERS

 **Achtung: Schalten Sie die Schleifmaschine nicht ein, während sich die Scheibe in Kontakt mit dem Werkstück befindet. Warten Sie bis die Scheibe die volle Geschwindigkeit erreicht hat, bevor Sie mit dem Schleifen beginnen.**

Halten Sie Ihren Winkelschleifer mit einer Hand am Hauptgriff und der anderen Hand fest um den Hilfsgriff. Positionieren Sie das Schutzhaube stets so, dass möglichst viel der offenen Scheibe von Ihnen weg zeigt. Wenn die Scheibe das Metall berührt, entstehen Funken. Halten Sie beim Schleifen einen Winkel

zwischen Scheibe und Arbeitsoberfläche von mindestens 15° - 30° ein, um bestmögliche Werkzeugkontrolle, Materialabspannung und minimale Belastung zu erreichen.

Bei Arbeiten in Ecken ist besondere Vorsicht geboten, da der Kontakt mit sich überschneidenden Oberflächen dazu führen kann, dass der Schleifer springt oder sich verdreht.

Lassen Sie das Werkstück nach dem Schleifen abkühlen. Berühren Sie nicht die heiße Oberfläche.

8. TRENNSCHLEIFEN

 **WARNING!** Verwenden Sie zum Trennen von Metall immer die Schutzhaube zum Trennen. Beim Trennschleifen Gerät nicht drücken, nicht verkanten, nicht drehen. Mit mäßigem, dem zu bearbeitenden Material angepassten Vorschub arbeiten. Auslaufende Trennscheiben nicht durch seitliches Gegendrücken abbremsen. Die Richtung, in der das Trennschleifen durchgeführt wird, ist von Wichtigkeit. Die Maschine muss immer in einer aufwärts-schleifenden Bewegung arbeiten. Bewegen Sie daher niemals die Maschine in die andere Richtung! Andernfalls besteht die Gefahr, dass sie unkontrolliert aus dem Schnitt geschoben werden könnte.

TIPPS ZUR ARBEIT MIT IHREM WERKZEUG

1. Starten Sie immer im Leerlauf und lassen Sie die Schleifmaschine erst die volle Drehzahl erreichen, ehe Sie mit dem Arbeiten beginnen.
2. Versuchen Sie nicht, die Materialabtragung durch starkes Drücken auf das Werkzeug zu erhöhen. Ein moderater Druck erhöht die Lebensdauer des Werkzeugs.
3. Der Anstellwinkel zwischen Schleifwerkzeug und Werkstück sollte immer 15-30 Grad betragen. Bei größeren Anstellwinkeln können Riefen entstehen, und die Oberfläche wird uneben.

4. Bewegen Sie den Winkelschleifer gleichmäßig hin und her. Ändern Sie beim Schneiden mit einer Trennscheibe niemals den Schnittwinkel, andernfalls kann das Blatt blockieren oder brechen, oder der Motor bleibt stehen. Wenn Arbeits- und Drehrichtung der Scheibe übereinstimmen, besteht die Gefahr, dass die Scheibe die Maschine aus der Schnittfuge hebt.
5. Diamantscheiben sind für hartes Material gut geeignet.
6. Sie können beim Arbeiten sehr heiß werden, und es kann ein Funkenring um das ganze Werkzeug herum zu sehen sein. Unterbrechen Sie in einem solchen Fall Ihre Arbeit und lassen Sie die Scheibe 2-3 Minuten lang im Leerlauf abkühlen.
7. Das Werkstück muss sicher befestigt oder festgeklemmt werden, damit es nicht verrutschen kann.

WARTUNG

22

Ziehen Sie grundsätzlich den Netzstecker, bevor Sie Einstell-, Reparatur- oder Wartungstätigkeiten ausführen.

Es enthält keine Teile, die Sie warten müssen. Reinigen Sie Ihr Werkzeug niemals mit Wasser oder chemischen Lösungsmitteln. Wischen Sie es mit einem trockenen Tuch sauber. Lagern Sie Ihr Werkzeug immer an einem trockenen Platz. Sorgen Sie dafür, dass bei staubigen Arbeiten die Lüftungsöffnungen frei sind. Gelegentlich sind durch die Lüftungsschlitze hindurch Funken zu sehen. Dies ist normal und wird Ihr Werkzeug nicht beschädigen. Wenn ein Ersatz von Stecker oder Anschlussleitung erforderlich ist, dann ist dies von unserer Servicestelle oder einer Elektrofachwerkstatt durchzuführen, um Sicherheitsgefährdungen zu vermeiden. Lassen Sie Reparaturen nur durch unsere Servicestelle oder durch eine Fachwerkstatt mit Originalersatzteilen durchführen.

PROBLEMLÖSUNG

Ihr Winkelschleifer ist leicht zu handhaben. Sollten Sie dennoch Schwierigkeiten haben, überprüfen Sie bitte Folgendes:

1. Wenn die Schleifmaschine nicht funktioniert, überprüfen Sie zunächst, ob der Netzstecker in der Steckdose steckt.
2. Wackelt oder vibriert die Schleifscheibe, prüfen Sie, ob der äußere Flansch fest ist und ob die Scheibe korrekt auf der Flanschplatte aufgebracht ist.
3. Sollte die Scheibe Beschädigungen aufweisen, darf sie nicht mehr verwendet werden. Eine beschädigte Scheibe kann abplatzen. Entfernen Sie sie und ersetzen Sie sie durch ein neues Rad. Achten Sie auf eine ordnungsgemäße Entsorgung der alten Scheibe.
4. Bei Arbeiten mit Aluminium oder anderen weichen Legierungen verstopft die Scheibe schnell und schleift nicht mehr richtig.

UMWELTSCHUTZ

 Elektroprodukte dürfen nicht mit dem normalen Haushaltsmüll entsorgt werden, sondern sollten nach Möglichkeit zu einer Recyclingstelle gebracht werden. Ihre zuständigen Behörden oder Ihr Fachhändler geben Ihnen hierzu gerne Auskunft.

KONFORMITÄTSEK- LÄRUNG

Wir,
POSITEC Germany GmbH
Grüner Weg 10, 50825 Cologne, Germany

Erklären hiermit, dass unser Produkt
Beschreibung **Winkelschleifer**
Typ **WX721 WX722 WX722.1**
(**7-Bezeichnung der Maschine,**
Repräsentant der Winkelschleifer)
Funktion **Außenflächen und Kanten**
schleifen

Den Bestimmungen der folgenden Richtlinien
entspricht,
2006/42/EC
2011/65/EU
2014/30/EU

Normen:
EN 55014-1
EN 55014-2
EN 61000-3-2
EN 61000-3-3
EN 60745-1
EN 60745-2-3

Zur Kompilierung der technischen Datei er-
mächtigte Person

Name Marcel Filz
Anschrift Positec Germany GmbH
Grüner Weg 10, 50825 Cologne,
Germany



2018/7/31
Allen Ding
Stellvertretender Chefsingenieur,
Prüfung und Zertifizierung
Positec Technology (China) Co., Ltd
18, Dongwang Road, Suzhou Industrial
Park, Jiangsu 215123, P. R. China

- 1. POIGNÉE**
- 2. POIGNÉE AUXILIAIRE ANTIVIBRATIONN**
- 3. BOUTON DE BLOCAGE**
- 4. DISQUE***
- 5. CARTER DE PROTECTION POUR LE MEULAGE**
- 6. CLÉ**
- 7. FLASQUE D'ENTRAÎNEMENT**
- 8. FLASQUE DE SERRAGE**
- 9. ECROU DE BLOCAGE**
- 10. BROCHE PORTE-OUTIL**
- 11. LEVIER DE BLOCAGE DE PROTECTEUR**
- 12. COMMUTATEUR ON/OFF DE SÉCURITÉ**
- 13. COMMANDE DE VITESSE VARIABLE (WX722 WX722.1)**
- 14. CARTER DE PROTECTION POUR LE TRONÇONNAGE***

* Les accessoires reproduits ou décrits ne sont pas tous compris avec le modèle standard livré.

24

CARACTÉRISTIQUES TECHNIQUES

Modèle **WX721 WX722 WX722.1** (7- désignations des pièces, illustration de la Meuleuse d'angle)

	WX721	WX722 WX722.1
Tension nominale	220-240V~50/60Hz	
Puissance nominale	1010W	1200W
Vitesse assignée	12000/min	
Plage de réglage de la vitesse de rotation	/	3500-12000/min
Diamètre du disque	125mm	
Alésage du disque	22.2mm	
Arbre fileté	M14	
Classe de protection	□/II	
Poids	2.2kg	

INFORMATIONS RELATIVES AU BRUIT

Niveau de pression acoustique	L_{pA} : 87.3dB(A)
Niveau de puissance acoustique	L_{wA} : 98.3dB(A)

INFORMATIONS RELATIVE AUX VIBRATIONS

Valeurs totales de vibrations déterminées selon l'EN 60745

Valeur de vibration mesurée

Valeur d'émission de vibrations $a_n = 5.20 \text{m/s}^2$

Incertitude $K = 1.5 \text{m/s}^2$

La valeur totale de vibration déclarée peut être utilisée pour comparer un outil à un autre, et peut également être utilisé dans une évaluation préliminaire de l'exposition.

AVERTISSEMENT: La valeur d'émission de vibrations pendant l'utilisation réelle de l'outil électrique peut différer de la valeur déclarée selon la façon dont l'outil est utilisé, selon les exemples suivants et d'autres variations sur la façon dont l'outil est utilisé:

Comment l'outil est utilisé et quels matériaux sont coupés.

L'outil est en bon état et bien entretenu.

L'utilisation du bon accessoire pour l'outil et l'assurance qu'il est affûté et en bon état.

Le serrage du grip sur les poignées et le cas échéant les accessoires anti-vibrations utilisés.

Et l'outil est utilisé comme prévu dans sa conception et dans les présentes instructions.

Cet outil peut causer un syndrome de vibration du bras et de la main s'il n'est pas correctement géré.

AVERTISSEMENT: Pour être précise, une évaluation du niveau d'exposition en conditions réelles d'utilisation doit également tenir compte de toutes les parties du cycle d'utilisation telles que les moments où l'outil est éteint, et ceux où il fonctionne au ralenti mais réalise pas réellement de tâche. Ceci peut réduire de façon significative le niveau d'exposition et la période de fonctionnement totale.

Aider à minimiser le risque d'exposition aux vibrations.

Entretenez cet outil en accord avec les présentes instructions et maintenez-le lubrifié (si approprié).

Si l'outil doit être utilisé régulièrement, alors investissez dans des accessoires anti-vibrations.

Évitez d'utiliser des outils à des températures de 10°C ou moins.

Planifiez votre travail pour étaler toute utilisation d'outil à fortes vibrations sur plusieurs jours.

ACCESSOIRES

Clé	1
Poignée auxiliaire antivibratoire	1
Disque abrasif en métal	1

Nous recommandons d'acheter tous les accessoires dans le magasin d'acquisition de la machine. Pour plus d'informations, se référer à l'emballage des accessoires. Le personnel du magasin est également là pour vous conseiller.

INFORMATIONS SUPPLEMENTAIRES DE SECURITE POUR VOTRE MEULEUSE D'ANGLE

AVERTISSEMENTS DE SÉCURITÉ COMMUNS LES OPÉRATIONS DE TRONÇONNAGE PAR MEULAGE OU ABRASION :

- a) **Cet outil électrique est destiné à faire office de broyeur, ou instrument de coupe. Lisez tous les avertissements de sécurité, instructions, illustrations et spécifications fournies avec l'outil.** En ne suivant pas toutes les instructions listées ci-dessous, vous vous exposez à une possible électrocution, un incendie et/ou des blessures graves.
- b) **Il n'est pas recommandé de réaliser les opérations telles que le broissage, le polissage avec cet outil électrique.** Les opérations pour lesquelles l'outil électrique a été conçu peuvent représenter un danger et causer des blessures corporelles.
- c) **N'utilisez pas d'accessoires qui ne soient pas conçus et recommandés spécifiquement par le fabricant de l'outil.** Le fait que l'accessoire puisse se fixer sur votre outil électrique n'assure pas son fonctionnement en toute sécurité.
- d) **La vitesse nominale de l'accessoire doit être supérieure ou égale à la vitesse maximale indiquée sur l'outil électrique.** Les accessoires qui tournent plus rapidement que leur valeur nominale peuvent voler en éclats,
- e) **Le diamètre externe et l'épaisseur de votre accessoire doivent être dans la plage de capacité nominale de votre outil électrique.** Les accessoires mal dimensionnés ne peuvent pas être protégés ni commandés de façon adéquate.
- f) **Les dimensions externes des disques, collerettes, plateaux ou autres accessoires doivent s'adapter correctement à l'axe de l'outil électrique.** Les accessoires avec trou

d'arbre qui ne correspondent pas au matériel de montage de l'outil électrique vont le déséquilibrer, créer des vibrations excessives et peuvent causer une perte de contrôle,

- g) **Le montage fileté d'accessoires doit être adapté au filet de l'arbre de la meuleuse. Pour les accessoires montés avec des flasques, l'alésage central de l'accessoire doit s'adapter correctement au diamètre du flasque.** Les accessoires qui ne correspondent pas aux éléments de montage de l'outil électrique seront en déséquilibre, vibreront de manière excessive et pourront provoquer une perte de contrôle.
- h) **Portez des équipements de protection personnels. Selon l'application, utilisez une protection de visage, des lunettes de sécurité ou un masque de sécurité. Selon le cas, portez un masque contre la poussière, des protections auditives, des gants et un tablier pouvant arrêter les petits fragments d'abrasif ou de la pièce.** La protection pour les yeux doit être capable d'arrêter les débris volant générés par les différentes opérations. Le masque contre les poussières ou le respirateur doit être capable de filtrer les particules générées par l'utilisation. Une exposition prolongée à du bruit de forte intensité peut causer une perte de l'ouïe.
- i) **Tenez les observateurs à une distance de sécurité de la zone de travail. Quiconque entrant dans la zone de travail doit porter des équipements de protection personnels.** Des fragments de la pièce ou un accessoire cassé peuvent voler et causer des blessures dans les environs immédiates de la zone d'utilisation.
- j) **Tenez l'outil électrique uniquement par les surfaces de prise en main isolantes lorsque vous effectuez une opération où l'accessoire de coupe peut entrer en contact avec des fils cachés ou avec son propre**

cordon. L'accessoire de coupe, s'il entre en contact avec un fil "sous tension", peut mettre les parties métalliques exposées de l'outil "sous tension" et électrocuter l'opérateur.

- k) Placez le cordon à distance de l'accessoire en rotation.** Si vous perdez le contrôle, le cordon peut être coupé ou accroché, et votre main ou votre bras peuvent être entraînés vers l'accessoire en rotation.
- l) Ne posez jamais l'outil électrique tant que l'accessoire ne s'est pas complètement arrêté.** L'accessoire en rotation peut accrocher une surface et vous faire perdre le contrôle de l'outil électrique,
- m) Ne faites pas tourner l'outil électrique quand vous le portez sur le côté.** Un contact accidentel avec l'accessoire en rotation peut accrocher vos vêtements, et entraîner l'accessoire vers votre corps.
- n) Nettoyez régulièrement les ouïes de ventilation de l'outil électrique.** Le ventilateur du moteur attire la poussière à l'intérieur du boîtier et une accumulation excessive de poudre métallique peut représenter un danger électrique.
- o) N'utilisez pas l'outil électrique près de matériaux inflammables.** Des étincelles peuvent enflammer ces matériaux.
- p) N'utilisez pas des accessoires qui requièrent des liquides de refroidissement.** L'utilisation d'eau ou d'un autre liquide de refroidissement peut conduire à une électrocution ou un choc électrique.
- q) Vous devez tenir les poignées avec les mains lorsque vous travaillez.** Utilisez toujours les poignées auxiliaires fournies avec l'outil. Les pertes de contrôle peuvent causer des blessures.

INSTRUCTIONS DE SÉCURITÉS SUPPLÉMENTAIRES POUR TOUT USAGE AVERTISSEMENTS LIÉS AUX RETOURS D'EFFORTS

Le retour d'effort est la réaction soudaine à

un outil, un plateau, une brosse ou un autre accessoire en rotation et qui est pincé ou accroché. Le pincement ou l'accrochage cause un calage rapide de l'accessoire rotatif qui à son tour force l'outil électrique, devenu incontrôlable, dans le sens opposé à la rotation de l'accessoire, au niveau du point de grippage.

Par exemple, un disque abrasif est accroché ou pincé par la pièce à usiner, le bord du disque qui subit le pincement peut creuser la surface du matériau forçant le disque à sortir ou s'éjecter. Le disque peut soit sauter vers l'opérateur, soit dans le sens opposé, selon la direction de mouvement au point de pincement. Les disques abrasifs peuvent également se briser sous certaines conditions. Le retour d'effort est le résultat d'une mauvaise utilisation de l'outil électrique et/ou de procédures ou de conditions d'utilisation incorrectes, et il peut être évité en prenant les précaution ci-dessous.

- a) Maintenez une prise en main ferme sur l'outil électrique et placez votre corps et votre bras de façon à résister aux retours d'efforts.** Utilisez toujours la poignée auxiliaire, si elle existe, pour un contrôle maximum du retour d'effort et du couple réactif au démarrage. L'opérateur peut contrôler le couple réactif ou les retours d'effort en prenant des précautions appropriées.
- b) Ne placez jamais votre main près de l'accessoire rotatif.** L'accessoire peut subir un retour d'effort vers votre main.
- c) Ne placez pas votre corps dans la zone où l'outil électrique se déplacerait en cas de retour d'effort,** le retour d'effort propulse l'outil dans le sens opposé au mouvement du disque, au niveau du point d'accrochage.
- d) Faites très attention lors du travail dans les angles, sur les arêtes vives etc., et évitez le rebond et l'accrochage de l'accessoire.** Les coins, les arêtes vives et les rebonds ont tendance à bloquer l'accessoire rotatif et peuvent causer une perte de contrôle ou un retour d'effort.
- e) N'attachez pas une lame à sculpter**

de tronçonneuse ou une lame de scie dentée. Ces lames créent des risques fréquents de rebond et de perte de contrôle

INSTRUCTIONS DE SÉCURITÉ SUPPLÉMENTAIRES POUR LE BROYAGE ET LA COUPE

AVERTISSEMENTS DE SÉCURITÉ SPÉCIFIQUES AUX OPÉRATIONS DE MEULAGE ET DE DÉCOUPE ABRASIVE:

- a) **N'utilisez que les types de disques recommandés pour votre outil électrique, avec la protection conçue spécialement pour le disque choisi.** Les disques pour lesquels l'outil électrique n'a pas été prévu ne peuvent pas être correctement protégés et ne sont pas sûrs.
- b) **La surface de meulage des meules à moyeu déporté doit être montée sous le plan de la lèvre du protecteur.** Une meule montée de manière incorrecte qui dépasse du plan de la lèvre du protecteur ne peut pas être protégée de manière appropriée.
- c) **La protection doit être fermement fixée à l'outil électrique et placée en vue d'une sécurité maximale, de sorte que le disque soit le moins exposé possible vers l'opérateur.** La protection aide à protéger l'opérateur contre les fragments de disque brisé et les contacts accidentels avec le disque.
- d) **Les disques doivent être utilisés seulement pour les applications recommandées. Par exemple: ne meulez pas avec le bord d'un disque de coupe.** Les disques de coupe abrasive sont conçus pour le meulage périphérique, les forces latérales appliquées à de tels disques peuvent les casser.
- e) **Utilisez toujours des collerettes de disques non endommagées et de taille et forme correctes pour le disque choisi.** Des collerettes de disques adaptées supportent le disque et réduisent ainsi le risque de casse. Les collerettes des disques de découpe peuvent être différentes de celles des

disques à meuler,

- f) **N'utilisez pas de disques usés d'outils électriques plus gros.** Les disques prévus pour des outils électriques plus gros ne conviennent pas pour les vitesses élevées d'outils plus petits et peuvent éclater.

INSTRUCTIONS DE SÉCURITÉ SUPPLÉMENTAIRES POUR LA COUPE AVERTISSEMENTS DE SÉCURITÉ SUPPLÉMENTAIRES SPÉCIFIQUES AUX OPÉRATIONS DE DÉCOUPE ABRASIVE:

- a) **Ne "bloquez" pas le disque de découpe et n'exercez pas de pression excessive. N'essayez pas de faire une profondeur de coupe excessive.** Une sur-contrainte du disque augmente la charge et la susceptibilité du disque à la torsion ou aux efforts dans la coupe, ainsi que l'éventualité d'un retour d'effort ou de casse du disque.
- b) **Ne placez pas votre corps dans l'axe ni derrière le disque en rotation.** Lorsque le disque, au point de fonctionnement, s'éloigne de votre corps, le retour d'effort possible peut propulser le disque en rotation et l'outil électrique directement vers vous.
- c) **Lorsque le disque est en contrainte ou lorsque vous arrêtez la coupe pour une raison quelconque, éteignez l'outil électrique et maintenez l'outil immobile jusqu'à ce que le disque soit à l'arrêt complet.** N'essayez jamais d'enlever le disque de coupe de la coupe pendant qu'il est en mouvement sous peine de risque de retour d'effort. Investiguez et prenez des actions correctrices pour éliminer la cause de la contrainte au niveau du disque.
- d) **Ne redémarrez pas l'opération de coupe sur la pièce à usiner. Laissez le disque atteindre sa pleine vitesse et re-pénétrez dans la coupe avec précaution.** Le disque peut se contraindre, se soulever ou renvoyer un retour d'effort si l'outil électrique est redémarré dans la pièce,
- e) **Soutenez les panneaux ou toute**

pièce de grandes dimensions, afin de minimiser le risque de pincement de disque et de retour d'effort. Les grandes pièces ont tendance à se plier sous leur propre poids. Les supports doivent être placés sous la pièce près de la ligne de coupe et près du bord de la pièce des deux côtés du disque.

- f) Faites très attention quand vous faites une "découpe en poche" dans des murs existants ou d'autres zones aveugles.** Le disque protubérant peut couper des tuyaux de gaz ou d'eau, des fils électriques ou des objets pouvant provoquer un retour d'effort.

SYMBOLES



Pour réduire le risque de blessure, l'utilisateur doit lire le mode d'emploi.



Avertissement



Classe de protection



Porter une protection pour les yeux



Porter une protection pour les oreilles



Porter un masque contre la poussière

Les déchets d'équipements électriques et électroniques ne doivent pas être déposés avec les ordures ménagères. Ils doivent être collectés pour être recyclés dans des centres spécialisés.



Consultez les autorités locales ou votre revendeur pour obtenir des renseignements sur l'organisation de la collecte.

FONCTIONNEMENT



REMARQUE : Avant d'utiliser cet outil, lire attentivement les instructions.

RESTRICTIONS D'UTILISATION

L'appareil est conçu pour le tronçonnage, le meulage et le brossage des matériaux en métal et en Pierre sans utilisation d'eau. Pour le tronçonnage de métal, utiliser un capot de protection spécialement conçu pour le tronçonnage (accessoire).

1. INSTALLATION DE LA POIGNÉE AUXILIAIRE (Voir A)

Pour plus de sécurité et de confort, votre meuleuse d'angle propose 2 positions pour mettre en place la poignée. Vissez la poignée dans le sens des aiguilles d'une montre dans un des trous filetés prévus de part et d'autre du carter de tête.

Poignée auxiliaire antivibrationn

La poignée auxiliaire antivibrationn permet une réduction des vibrations et, en conséquence, un travail plus agréable en toute sécurité.

2. RÉGLAGE DU PROTECTEUR DE LA ROUE (Voir B)

Avant toute intervention sur l'appareil proprement dit, toujours retirer la fiche du câble d'alimentation de la prise de courant.

Le capot de protection doit être monté pour les travaux avec des disques à ébarber et à tronçonner.

CARTER DE PROTECTION POUR LE MEULAGE

Le nez de codage se trouvant sur le capot de protection (5) assure que seul le capot de protection approprié au type d'appareil puisse être monté.

Ouvrir le levier de serrage(11)
Monter le capot de protection (5) avec le nez de codage sur le col de la broche de la tête de l'appareil en veillant à ce que le nez de codage prenne correctement dans la rainure ; tourner le capot de protection 6 dans la position requise (position de travail).
Pour serrer le capot de protection (5),

fermer le levier de serrage (11).

Le côté fermé du capot de protection (5) doit toujours être dirigé vers l'utilisateur.

Remarque: avec la manette de serrage (11) ouvrir le boulon de réglage du serrage (9) qui peut être réglé afin d'assurer que la protection est bloquée de façon sûre après que la manette de serrage (11) ait été finalement fermée.

REMARQUE: Avec la manette de serrage (11) ouvrir le boulon de réglage du serrage (9) qui peut être réglé afin d'assurer que la protection est bloquée de façon sûre après que la manette de serrage (11) ait été finalement fermée.

CARTER DE PROTECTION POUR LE TRONÇONNAGE

 **AVERTISSEMENT!** Pour le tronçonnage de métal, toujours utiliser le carter de protection pour le tronçonnage (14). Le carter de protection pour le tronçonnage (14) se monte comme le carter de protection pour le meulage (5).

3. FIXATION DES DISQUES (Voir C1,C2)

Placez le fl asque intérieur sur l'arbre de la meuleuse. Assurez-vous qu'il soit correctement placé sur les 2 bords plats de l'arbre.

Placez le disque sur l'arbre et le fl asque intérieur. Vérifiez qu'il soit positionné correctement. Fixez le fl asque extérieur fi - leté en s'assurant qu'il soit placé du bon côté suivant le type de disque utilisé. Pour les disques à meuler, le fl asque doit être placé avec le bord relevé touchant le disque. Pour les disques à couper, le flasque doit être placé avec le bord relevé dans le sens opposé au disque (Voir C1).

Appuyez sur le bouton de blocage de l'arbre et faites tourner l'arbre manuellement jusqu'à ce qu'il se bloque. Tout en gardant le bouton de blocage appuyé, serrez le fl asque extérieur à l'aide de la clé fournie (Voir C2).

4. COMMUTATEUR ON/OFF DE SECURITE (Voir D)

Avant de mettre l'outil en marche, assurez-

vous que la clé a été retirée, les vis et les volants serrés. La mise en route s'effectue par simple pression sur la gâchette, pour l'arrêter, relâchez l'interrupteur. Assurez-vous que l'interrupteur est sur Arrêt, avant de brancher votre machine. La mise en route se fait en plaçant la main sur la gâchette (a), un doigt poussant le levier (b), puis en appuyant sur la gâchette (a). Vous pouvez alors relâcher le levier (b). L'arrêt s'effectue dès le relâchement de la gâchette.

DÉMARRAGE PROGRESSIF (WX722.1)

Le circuit électronique de cette machine permet au moteur de démarrer progressivement et sans à-coup afin de préserver votre sécurité.

5. COMMANDE A VITESSE VARIABLE (Voir E) (WX722 WX722.1)

Ajuster la molette pour augmenter ou réduire la vitesse (voir E) selon le matériau, son épaisseur et les spécifications du disque/ de l'accessoire utilisé (également possible lors d'une opération à vide). Voir Table1. pour une aide générale sur le choix de la vitesse. Eviter toute utilisation prolongée à faible vitesse car cela pourrait endommager le moteur de la meuleuse angulaire. Le circuit électronique de commande de vitesse constante à l'intérieur de la meuleuse angulaire donne une vitesse quasi constante même lorsque la meuleuse angulaire est sous charge.

Table 1

Matériau	Réglage de la vitesse
Meuler des métaux ferreux, couper la pierre, brique, etc., brosse en coupemétallique	5-6
Meuler ou poncer des métaux non ferreux, petits travaux de meulage	3-5
Polir, petits travaux de ponçage	1-3

6. BOUTON DE BLOCAGE DE L'ARBRE

Ce bouton permet d'immobiliser l'arbre lors du changement de meule. Ne pressez jamais le bouton de blocage d'arbre pendant le fonctionnement de la machine ou pour interrompre la rotation.

7. POUR UTILISER LA MEULEUSE

 **ATTENTION: N'allumez pas la meuleuse pendant que le disque est en contact avec la pièce de travail. Laissez le disque atteindre sa vitesse complète avant de commencer à meuler.**

Tenez votre meuleuse d'angle avec une main sur la poignée principale et une autre fermement autour de la poignée auxiliaire. Positionnez toujours la sécurité pour que le maximum du disque exposé pointe ailleurs que vers vous.

Soyez préparé pour un sillage d'effluves quand le disque entre en contact avec le métal.

Pour un meilleur contrôle de l'outil, le retrait de matériel et une surcharge minimale, maintenez un angle entre le disque et la surface de travail d'approximativement 15° -30° quand vous meulez et 10° - 15° quand vous poncez.

Faites attention quand vous travaillez dans des coins car le contact avec la superficie d'intersection peut faire que la meuleuse saute ou soit déviée.

Quand le meulage est complet laissez à l'outil de travail de refroidir. Ne touchez pas la surface chaude.

8. TRAVAUX DE TRONÇONNAGE

 **AVERTISSEMENT!** Pour le tronçonnage de métal, toujours utiliser le carter de protection pour le tronçonnage. Lors de travaux de tronçonnage, ne pas exercer de pression, ne pas incliner ni faire osciller. Travailler en appliquant une vitesse d'avance modérée adaptée au matériau. Ne pas freiner les disques de tronçonnage qui tournent encore en exerçant une pression latérale.

L'important, c'est la direction dans laquelle on effectue le travail de tronçonnage. L'appareil doit toujours travailler en sens opposé ; en conséquence, ne pas guider

l'appareil dans l'autre sens ! Sinon, il y a risque qu'il sorte de la ligne de coupe de manière incontrôlée.

ASTUCES CONCERNANT VOTRE OUTIL

1. Veillez à ce que les ouïes prévues pour la ventilation du moteur soient propres.
2. Travaillez toujours avec un angle de 10-20° entre le disque et l'ouvrage.
3. Des angles plus larges peuvent faire des stries sur la pièce à travailler et affecter la finition de la surface. Faites bouger la meuleuse angulaire de long en large et d'avant en arrière sur l'ouvrage. Lors de l'utilisation d'un disque, ne changez jamais l'angle de coupe sinon le disque et le moteur de la meuleuse angulaire risquent de caler et le disque de se casser.
4. Pendant la coupe, coupez uniquement dans la direction opposée à la rotation du disque. Si la coupe est effectuée dans la même direction que la rotation du disque, le disque pourrait être projeté hors de son créneau. Lors de la coupe de matériaux très durs, de meilleurs résultats peuvent être obtenus avec un disque diamant.
5. Lors de l'utilisation d'un disque diamant, celui-ci deviendra très chaud. Si cela se produit, un anneau d'étincelles sera visible autour du disque rotatif.
6. Arrêtez la coupe et faites refroidir l'outil en le faisant tourner à vide pendant 2-3 minutes. Assurez-vous toujours que l'ouvrage est fermement maintenu pour empêcher tout mouvement.
7. Ne démarrez jamais votre meuleuse d'angle lorsque la lame est en contact avec la pièce à travailler (il est important de faire fonctionner votre machine à vide afin qu'elle atteigne sa vitesse maximale avant de commencer le travail).

ENTRETIEN

Retirer la fiche de la prise avant de procéder à un réglage, une réparation ou un entretien.

Il n'y a pas de pièces réparables par

l'utilisateur dans cet outil. Ne jamais utiliser d'eau ou de nettoyeurs chimiques pour nettoyer l'outil. Nettoyer avec un chiffon sec. Toujours conserver l'outil motorisé dans un endroit sec. Maintenir les fentes de ventilation du moteur propres. Empêcher que les commandes de marche soient couvertes de sciure. Il est normal que des étincelles soient visibles dans les fentes de ventilation, cela n'endommagera pas l'outil motorisé.

Si l'alimentation est endommagée, elle doit être remplacée par le fabricant, son agent de maintenance ou une personne qualifiée de façon similaire, afin d'éviter tout danger.

DÉPANNAGE

Bien que votre meuleuse d'angle soit simple à utiliser, et si vous rencontrez des problèmes, vérifiez d'abord les points suivants:

1. Si votre meuleuse ne fonctionne pas, vérifiez la présence de courant sur la prise d'alimentation.
2. Si le disque de la meuleuse tremble ou vibre, vérifiez que le fl asque extérieur est bien serré. Vérifiez également que le disque est correctement installé sur le fl asque intérieur.
3. Si la meule est endommagée, n'utilisez pas votre meuleuse. Une meule ébréchée risque de se casser lors de l'utilisation – Risque de blessure.
4. Si vous meulez de l'aluminium ou tout autre alliage tendre, le disque risque d'être rapidement encrassé et de ne plus meuler correctement.

PROTECTION DE L'ENVIRONNEMENT

 Les déchets d'équipements électriques et électroniques ne doivent pas être déposés avec les ordures ménagères. Ils doivent être collectés pour être recyclés dans des centres spécialisés. Consultez les autorités locales ou votre revendeur pour obtenir des renseignements sur l'organisation de la collecte.

DÉCLARATION DE CONFORMITÉ

Nous,
POSITEC Germany GmbH
Grüner Weg 10, 50825 Cologne, Germany

Déclarons ce produit
Description **WORX Meuleuse d'angle**
Modèle **WX721 WX722 WX722.1**
(7-désignations des pièces, illustration de la Meuleuse d'angle)
Fonction **Meulage périphérique et latéral**

Conforme aux directives suivantes,
2006/42/EC
2011/65/EU
2014/30/EU

ET conforme aux normes:

EN 55014-1
EN 55014-2
EN 61000-3-2
EN 61000-3-3
EN 60745-1
EN 60745-2-3

La personne autorisée à compiler le dossier technique,

Nom Marcel Filz
Adresse Positec Germany GmbH
Grüner Weg 10, 50825 Cologne,
Germany



2018/7/31
Allen Ding
Ingénieur en chef adjoint, Essais & Certification
Positec Technology (China) Co., Ltd
18, Dongwang Road, Suzhou Industrial
Park, Jiangsu 215123, P. R. China

- 1. ZONE DI PRESA MANUALE**
- 2. IMPUGNATURA SUPPLEMENTARE ANTIVIBRAZIONI**
- 3. PULSANTE DI BLOCCO PERNO**
- 4. DISCO***
- 5. CUFFIA DI PROTEZIONE PER LEVIGATURA**
- 6. CHIAVE**
- 7. FLANGIA INTERNA**
- 8. FLANGIA ESTERNA**
- 9. DADO DI REGOLAZIONE MORSETTO**
- 10. PERNO**
- 11. LEVA DI SERRAGGIO DEL COPRI DISCO**
- 12. TASTO DI BLOCCO DI ACCENSIONE**
- 13. CONTROLLO VELOCITÀ VARIABILE (WX722 WX722.1)**
- 14. CUFFIA DI PROTEZIONE PER LA TRONCATURA***

* Accessori illustrati o descritti non fanno necessariamente parte del volume di consegna.

DATI TECNICI

Codice **WX721 WX722 WX722.1** (7-designazione del macchinario rappresentativo del Smerigliatrice angolare)

	WX721	WX722 WX722.1
Tensione nominale	220-240V~50/60Hz	
Potenza nominale	1010W	1200W
Numero giri nominale	12000/min	
Campo di regolazione del numero di giri	/	3500-12000/min
Diametro massimo disco	125mm	
Diametro interno disco	22.2mm	
Filettatura perno	M14	
Classe protezione	□/II	
Peso	2.2kg	

INFORMAZIONI SUL RUMORE

Pressione acustica ponderata A	L_{pA} : 87.3dB(A)
Potenza acustica ponderata A	L_{wA} : 98.3dB(A)

INFORMAZIONI SULLA VIBRAZIONE

I valori totali di vibrazione sono determinati secondo lo standard EN 60745:

Vibrazione ponderata tipica

Valore emissione vibrazioni $a_h = 5.20\text{m/s}^2$

Incertezza $K = 1.5\text{m/s}^2$

Si può usare il valore totale della vibrazione dichiarata per rapportare un attrezzo all'altro e anche come verifica preliminare dell'esposizione.

! **AVVERTENZA:** Il valore delle vibrazioni emesse durante il reale utilizzo dello strumento possono differire dal valore dichiarato in base ai modi con cui viene usato lo strumento, ai seguenti esempi e ad altre variabili:

Come viene usato l'apparecchio e i materiali tagliati.

Le condizioni e la buona manutenzione dello strumento.

L'uso dell'accessorio corretto per il taglio e la sua affilatura, nonché le sue buone condizioni.

La stretta sull'impugnatura e l'eventuale utilizzo di accessori antivibrazione.

L'adeguatezza dell'utilizzo dell'utensile rispetto a quanto previsto.

Questo strumento potrebbe causare la sindrome della vibrazione dell'avambraccio se il suo utilizzo non viene gestito correttamente.

! **AVVERTENZA:** Per essere precisi, una stima del livello di esposizione nelle attuali condizioni di utilizzo dovrebbe anche tenere conto di tutte le parti del ciclo operativo, come le volte in cui lo strumento viene spento e il tempo in cui viene lasciato girare a vuoto senza realmente fare il suo lavoro. Questo potrebbe ridurre significativamente il livello di esposizione sul periodo di lavoro totale.

Un aiuto a minimizzare il proprio rischio di esposizione alle vibrazioni.

Conservare questo strumento sempre in conformità a queste istruzioni e mantenerlo ben lubrificato (dove appropriato).

Se lo strumento deve essere usato regolarmente, investire in accessori antivibrazione.

Evitare l'utilizzo dello strumento a temperature di 10°C o inferiori.

Pianificare il programma di lavoro in modo da suddividere i lavori che implicano le maggiori vibrazioni nell'arco di più giorni.

ACCESSORI

Chiave

1

Impugnatura supplementare antivibrazioni

1

Mola per metallo

1

Si raccomanda di acquistare tutti gli accessori nello stesso negozio in cui è stato acquistato l'attrezzo. Fare riferimento alla confezione dell'accessorio per altri dettagli. Il personale del negozio può aiutarvi e consigliarvi.

ALTRE INFORMAZIONI DI SICUREZZA PER LA VOSTRA SMERIGLIATRICE

AVVISI DI SICUREZZA COMUNI PER LE OPERAZIONI DI LEVIGATURA E TAGLIO:

- a) **Questo utensile elettrico può funzionare come molatrice, o come strumento per il taglio. Leggere tutti gli avvisi sulla sicurezza, le istruzioni, le illustrazioni e le specifiche fornite con questo utensile elettrico.** La mancata osservanza di queste istruzioni può esporre al rischio di folgorazioni elettriche, incendio e/o altre lesioni gravi.
- b) **Non si consiglia l'esecuzione di operazioni quali pulizia con spazzola metallica, e lucidatura con questo utensile.** L'esecuzione di operazioni per le quali l'utensile non è stato realizzato può esporre a rischi e lesioni personali.
- c) **Non utilizzare accessori che non sono stati realizzati in modo specifico e consigliati dal costruttore.** Il fatto che sia possibile attaccare gli accessori sull'utensile non è garanzia di funzionamento sicuro.
- d) **La velocità nominale dell'accessorio deve essere almeno pari alla velocità massima dell'utensile.** Accessori con velocità superiori a quella nominale possono essere proiettati via.
- e) **Il diametro esterno e lo spessore dell'accessorio devono essere compresi in quelli accettati dall'utensile.** Non è possibile proteggere o controllare in modo adeguato accessori di dimensioni errate.
- f) **Accessori con filetto riportato devono essere adatti in modo preciso alla filettatura dell'alberino. Negli accessori che vengono montati tramite flangia, il diametro del foro dell'accessorio deve corrispondere al diametro di alloggiamento della flangia.** Accessori che non vengono fissati in modo preciso all'elettro utensile non ruotano in modo uniforme, vibrano molto forte e possono provocare la perdita del controllo.

- g) **Non usare accessori danneggiati. Prima di ogni uso ispezionare l'accessorio, quali dischi abrasive per verificare la presenza di schegge e fessure, i supporti dei tamponi per controllare la presenza di fessure, usura o eccessiva usura. Se l'utensili o l'accessorio vengono fatti cadere, ispezionarli per verificare la presenza di danni, o utilizzare un accessorio non danneggiato. Dopo aver posizionato e installato un accessorio, posizionarsi e far collocare eventuali altre persone al di fuori del piano di rotazione dell'accessorio e far girare l'utensile senza carico per un minuto.**

Normalmente gli accessori danneggiati si rompono durante l'esecuzione di questa prova.

- h) **Indossare dispositivi di protezione individuali. In funzione dell'applicazione, usare una maschera per il volto, occhiali protettivi o occhiali di sicurezza. Se necessario indossare una mascherina per la polvere, dispositivi di protezione per l'udito, guanti e grembiule in grado di arrestare eventuali frammenti di piccole dimensioni.** La protezione degli occhi deve essere in grado di arrestare piccolo frammenti generate dalle diverse operazioni. La mascherina antipolvere e il respiratore devono essere in grado di filtrare le particelle che si creano con il lavoro. L'esposizione prolungata a rumori molto forti può provocare la perdita dell'udito.
- i) **Far sostare altre persone a distanza di sicurezza dall'area di lavoro. Chi accede all'area di lavoro deve indossare un dispositivo di protezione individuale.** Frammenti dell'oggetto su cui si sta lavorando o derivanti dalla eventuale rottura di un accessorio potrebbero essere proiettati via e provocare lesioni personali nell'area immediatamente attigua alla zona di lavoro.
- j) **Tenere l'utensile solo utilizzando le apposite superfici, in particolare**

durante l'esecuzione di operazioni nelle quali l'accessorio per il taglio può venire a contatto con cavi nastro o con il proprio cavo di alimentazione. L'accessorio di taglio può venire a contatto con un cavo alimentato e la corrente può passare attraverso le parti metalliche dell'utensile e esporre l'operatore al rischio di folgorazione.

- k) Posizionare il cavo in modo che sia distante dall'accessorio rotante.** Se si perde il controllo, il cavo potrebbe essere danneggiato o catturato e braccio e mano potrebbero essere tirati verso l'accessorio mentre è in rotazione.
- l) Non poggiare mai l'utensile fino a quando l'accessorio non si è arrestato completamente.** L'accessorio, se ancora in rotazione, potrebbe far presa sulla superficie e far perdere il controllo dell'utensile.
- m) Non azionare l'utensile mentre lo si trasporta lateralmente.** Il contatto accidentale con l'accessorio in rotazione potrebbe far catturare parti degli indumenti, che verrebbero trascinati all'interno dell'accessorio.
- n) Pulire con regolarità le aperture per la ventilazione dell'utensile.** Le ventole del motore aspirano all'interno della scocca la polvere, e un accumulo eccessivo di polvere può esporre al rischio di folgorazioni.
- o) Non azionare l'utensile in prossimità di materiali infiammabili.** Le scintille potrebbero provocare l'accensione di tali materiali.
- p) Non usare accessori che richiedono refrigeranti liquidi.** L'uso di refrigeranti liquidi, quali acqua o altri liquidi, può esporre al rischio di folgorazione elettrica.
- q) La mano dell'utente deve essere sull'impugnatura mentre si lavora.** Usare sempre le impugnature ausiliarie in dotazione con l'apparecchio. Una perdita del controllo potrebbe causare lesioni alla persona.

ALTRE ISTRUZIONI SULLA SICUREZZA PER OGNI TIPO DI FUNZIONAMENTO IL RISCHIO DI RIMBALZO INDIETRO E AVVISI RELATIVI

Il rimbalzo indietro è una reazione improvvisa causata dall'inceppamento di un disco, di un supporto per tampone, di un a spazzola o di un qualsiasi altro accessorio. L'inceppamento mette il disco in una condizione di stallo temporaneo e in al conseguente movimento incontrollato in direzione opposta dell'accessorio in rotazione, nel punto in cui si è verificato l'inceppamento.

Ad esempio, se un disco abrasivo si inceppa nel pezzo in lavorazione, il bordo esterno del disco che sta penetrando nel punto in cui si verifica l'inceppamento può affondare di più nella superficie del materiale, e di conseguenza il disco potrebbe saltare indietro. Il disco può saltare verso l'operatore o allontanarsi da esso, in relazione alla direzione di rotazione del disco nel punto in cui si verifica l'inceppamento. Inoltre i dischi abrasivi possono rompersi in queste condizioni.

Il rimbalzo indietro è il risultato di un uso e/o procedure errate, o di condizioni che possono essere evitate se si adottano le misure di sicurezza fornite di seguito.

- a) Mantenere una presa salda sull'utensile e posizionare corpo e braccio in modo da opporre resistenza ad un eventuale rimbalzo.** Utilizzare sempre le impugnature ausiliarie, se fornite, per esercitare il controllo massimo in caso di rimbalzo indietro o di reazioni all'avvio. L'operatore è in grado di controllare eventuali rimbalzi indietro, se si sono prese le misure adeguate.
- b) Non posizionare mai la propria mano in prossimità dell'accessorio in rotazione.** Gli accessori possono rimbalzare e colpire la mano.
- c) Non posizionare il proprio corpo in una zona in cui probabilmente potrebbe arrivare l'utensile in caso di rimbalzo indietro.** In caso di rimbalzo, l'utensile viene spinto in direzione opposta a quella del movimento del disco nel punto in cui si verifica l'inceppamento.
- d) Prestare attenzione particolare quando si opera su angoli, bordi**

acuminati, ecc., evitare di avvicinare l'accessorio facendolo rimbalzare.

Angoli, bordi acuminati hanno la tendenza a far rimbalzare l'accessorio con conseguente perdita del controllo o rimbalzo indietro.

- e) Non fissare una lama di sega a nastro o una lama di sega dentata.** Questo tipo di lama crea frequenti rimbalzi all'indietro con conseguente perdita del controllo.

ALTRE ISTRUZIONI SULLA SICUREZZA PER MOLATURA E TAGLIO

AVVISI DI SICUREZZA SPECIFICI PER LE OPERAZIONI DI SMERIGLIATURA E TAGLIO CON ABRASIONE:

- a) Usare solo i dischi del tipo di quelli consigliati per questo utensile e la protezione specifica per il disco selezionato.** Non è possibile proteggere in modo adeguati dischi non realizzati per questo utensile,, che pertanto risultano essere poco sicuri.
- b) Dischi abrasivi piegati a gomito devono essere montati in modo tale che la loro superficie abrasiva non sporga oltre il piano del bordo della cuffia di protezione.** Un disco abrasivo montato in modo non corretto che sporge dal piano del bordo della cuffia di protezione non può essere schermato sufficientemente.
- c) La protezione deve essere fissata bene all'utensile e posizionata in modo tale da garantire la massima sicurezza, in modo da esporre verso l'operatore una porzione ridotta del disco.** La protezione aiuta a proteggere l'operatore da eventuali frammenti provenienti dalla rottura del disco e evita il contatto accidentale con il disco.
- d) I dischi devono essere utilizzati solo per le applicazioni specifiche per le quali sono stati realizzati. Ad esempio: non smerigliare con il fianco di dischi di taglio.** I dischi abrasivi da taglio sono realizzati per smerigliare sul diametro, e le forze applicati sui lati possono farli saltare sulla superficie di lavoro.
- e) Utilizzare sempre flangie delle dimensioni e forma corretti per il**

disco selezionato. Le flangie idonee supportano il disco, riducendo così la possibilità di rottura del disco. La flangie per i dischi da taglio possono essere diverse dalle flangie per i dischi destinati alla smerigliatura.

- f) Non utilizzare dischi consumati, provenienti da utensili di dimensioni maggiori.** I dischi realizzati per utensili di dimensioni maggiori non sono idonei per le velocità più elevate di utensili più piccoli e potrebbero rompersi.

ALTRE ISTRUZIONI SULLA SICUREZZA PER TAGLIO

ALTRI AVVISI DI SICUREZZA SPECIFICI PER LE OPERAZIONI DI TAGLIO PER ABRASIONE:

- a) Evitare che il disco di taglio si inceppi e non applicare una pressione eccessiva. Evitare di fare tagli troppo profondi.** Se si sottopone a stress eccessivo il disco, si aumentano le possibilità che il disco si pieghi con conseguente rischio di rimbalzo indietro o di rottura del disco.
- b) Non posizionare il proprio corpo in linea e dietro il disco.** Quando il disco, nel punto di lavoro viene allontanato dal proprio corpo, il possibile rimbalzo può far sbatter il disco in rotazione e l'utensile direttamente sul corpo dell'operatore.
- c) Se il disco si sta piegando o quando si interrompe il taglio per una qualsiasi ragione, spegnere e l'utensile e tenerlo fino all'arresto complete del disco .** Non tentare mai di togliere il disco di taglio dal taglio mentre il disco è ancora in movimento, in caso contrario si rischia il rimbalzo all'indietro. Eliminare le cause probabili che hanno portato alla piegatura del disco.
- d) Non riavviare l'operazione di taglio del pezzo.** Attendere che il disco sia arrivato alla velocità massima e rientrare nel taglio con attenzione. Se l'utensile viene riavviato all'interno del taglio, il disco potrebbe piegarsi, saltare in avanti o rimbalzare indietro.
- e) Sostenere pannelli e qualsiasi oggetto di lavorazione di grandi dimensioni**

per evitare che il disco si blocchi e causi un rimbalzo indietro. Gli oggetti di grandi dimensioni tendono a piegarsi sotto il proprio peso. Collocare dei sostegni sotto l'oggetto in prossimità della linea di taglio, su entrambi i lati del disco.

- f) Prestare particolare attenzione nella esecuzione di tagli cechi in pareti o altre parti non a vista.** Il disco potrebbe tagliare tubazioni dell'acqua o del gas, cavi elettrici o altri oggetti che potrebbero provocare il rimbalzo indietro dell'apparecchiatura.

SIMBOLI



Per ridurre il rischio di lesioni, l'utente deve leggere il manuale di istruzioni



Attenzione



Classe protezione



Indossare protezione per gli occhi



Indossare protezione per le orecchie



Indossare una mascherina antipolvere



I prodotti elettrici non possono essere gettati tra i rifiuti domestici. L'apparecchio da rottamare deve essere portato al centro di riciclaggio per un corretto trattamento. Controllare con le autorità locali o con il rivenditore per localizzare il centro di riciclaggio più vicino.

PROCEDURA PER LA CARICA



NOTA: Leggere scrupolosamente il manuale delle istruzioni prima di usare l'attrezzo.

USO CONFORME ALLE NORME

La macchina è idonea per troncare, sgrossare e spazzolare a secco materiali metallici e materiali pietrosi. Per la troncatura di metallo deve essere impiegata una cuffia di protezione speciale per la troncatura (accessorio).

1. MONTAGGIO DELL'IMPUGNATURA SUPPLEMENTARE (Vedere A)

È possibile scegliere, tra due posizioni di lavoro, quella che consente di controllare la smerigliatrice angolare nel modo più sicuro e comodo. Avvitare in senso orario l'impugnatura in uno dei due fori ai lati della scatola dell'ingranaggio.

Impugnatura supplementare antivibrazioni

L'impugnatura supplementare antivibrazioni permette di lavorare a vibrazione ridotta e quindi di lavorare in modo più piacevole e sicuro.

2. REGOLAZIONE DELLA PROTEZIONE (Vedere B)

Prima di qualunque intervento alla macchina, estrarre la spina dalla presa di rete.

In caso di lavori con disco da sgrosso oppure con mole abrasive da taglio diritto è indispensabile che sia montata la calotta di protezione.

CUFFIA DI PROTEZIONE PER LEVIGATURA

Il nasello codificatore alla calotta di protezione (5) garantisce che possa essere montata soltanto una calotta di protezione che sia adatta al tipo di macchina. Aprire la levetta di fissaggio (11). Applicare la calotta di protezione (5) al collare alberino della testa dell'elettrotensile con il nasello codificatore nella scanalatura

di codificazione e ruotarla nella posizione necessaria (posizione di lavoro). Per bloccare la calotta di protezione (5) chiudere la levetta di fissaggio (11). Il lato chiuso della calotta di protezione 6 deve essere rivolto sempre verso l'operatore.

NOTA: Con la leva di serraggio (11) aperta, il dado di regolazione morsetto (9) può essere regolato per assicurare che la protezione sia fissata in sicurezza dopo che la leva di serraggio (11) è stata chiusa.

CUFFIA DI PROTEZIONE PER LA TRONCATURA

 **AVVERTENZA!** Per la troncatura di metallo utilizzare sempre la cuffia di protezione per la troncatura (14). La cuffia di protezione per la troncatura (14) viene montata come la cuffia di protezione per la levigatura (5).

3. INSERIMENTO DEI DISCHI (Vedere C1,C2)

Inserire la flangia interna sul perno dell'utensile. Accertarsi che sia posizionata sulle due parti piatte del perno. Collocare il disco sul perno e sulla flangia interna. Accertarsi che sia posizionato correttamente. Inserire la flangia esterna filettata, accertandosi che sia rivolta nella direzione corretta per il tipo di disco. Nel caso dei dischi abrasivi la flangia è inserita con la parte sollevata rivolta verso il disco. Nel caso dei dischi da taglio la flangia è inserita con la porzione sollevata rivolta dalla parte opposta del disco (Vedere C1). Premere il tasto di blocco del perno e ruotare il perno a mano fino a bloccarlo. Tenere premuto il tasto di blocco, stringere la flangia esterna con la chiave in dotazione. (Vedere C2).

4. INTERRUPTORE D'ACCENSIONE/ SPEGNIMENTO DI SICUREZZA (Vedere D)

L'interruttore è bloccato in posizione di spegnimento per impedire accensioni accidentali. Con la mano sull'interruttore d'accensione/spegnimento (a) usare il

dito per far scorrere avanti la leva (b) e poi premere l'interruttore (a). Poi rilasciare la leva (b). L'attrezzo adesso è acceso. Per spegnere, basta rilasciare l'interruttore d'accensione/spegnimento.

AVVIO PROGRESSIVO DEL MOTORE(WX722.1)

I componenti elettronici interni consentono alla velocità del motore di aumentare gradualmente; questo riduce l'effetto di "torsione" sui polsi provocato dalla grande potenza del motore.

5. CONTROLLO VELOCITÀ VARIABILE (Vedere E) (WX722 WX722.1)

Regolare la manopola per aumentare o diminuire la velocità (Fare riferimento alla figura E) in base al materiale, il suo spessore ed alle specifiche del disco/accessorio usato (è possibile anche durante le operazioni a vuoto). Fare riferimento alla Tabella 1 per una guida generica sulla selezione della velocità. Evitare l'uso prolungato a velocità molto basse perché si può danneggiare il motore della smerigliatrice angolare. Il circuito elettronico di controllo costante della velocità, all'interno della smerigliatrice angolare, mantiene una velocità quasi costante anche quando l'attrezzo è sotto carico.

Tabella 1

Materiale	Impostazione velocità
Levigatura di metalli, taglio di pietra, mattoni, eccetera, lucidatura	5-6
Levigatura di materiali non metallici, lavori di levigatura leggera	3-5
Lucidatura, lavori di levigatura leggera	1-3

6. PULSANTE DI BLOCCO PERNO

Da utilizzare unicamente per la sostituzione del disco. Non premere mai quando il disco è in rotazione!

7. USO DELLA SMERIGLIATRICE

 **ATTENZIONE: Non accendere la smerigliatrice mentre il disco è a contatto con il pezzo da lavorare. Attendere che il disco raggiunga la piena velocità prima di iniziare la molatura.**

Tenere la smerigliatrice angolare con una mano sull'impugnatura principale e l'altra sull'impugnatura ausiliaria.

Posizionare sempre la protezione in modo da essere esposta verso l'operatore tanto quanto la porzione esposta del disco.

Attenzione alle scintille quando il disco tocca il metallo.

Per un miglior controllo dell'utensile, la rimozione del materiale e un sovraccarico minimo, durante la molatura mantenere un angolo di circa 15°-30° fra il disco e la superficie di lavoro.

Fare attenzione quando si lavora sugli angoli, dato che la superficie di intersezione può far saltare o girare la smerigliatrice.

Una volta completata la molatura far raffreddare il pezzo. Non toccare la superficie bollente.

8. TRONCARE

 **AVVERTENZA!** Per la troncatura di metallo utilizzare sempre la cuffia di protezione per la troncatura.

Durante l'operazione di troncatura, non premere, non dare angolature e non oscillare. Operare avanzando moderatamente adattandosi al tipo di materiale in lavorazione.

Non cercare di frenare dischi abrasivi in fase di arresto esercitando pressione lateralmente. Importante è la direzione in cui si esegue l'operazione di troncatura.

La macchina deve operare sempre in senso opposto a quello della rotazione.

Per questo motivo, mai dirigerla nella direzione inversa! In un tal caso si viene infatti a creare il pericolo che la macchina possa sbalzare fuori dal taglio in modo incontrollato.

SUGGERIMENTI OPERATIVI PER LA SMERIGLIATRICE ANGOLARE

1. Avviarla sempre senza carico per raggiungere la velocità massima, quindi cominciare la lavorazione.
2. Non forzare il disco a lavorare più velocemente; una velocità inferiore significa una maggiore durata.
3. Posizionare sempre il disco a un angolo di 15-30 gradi rispetto al pezzo da lavorare. Un angolo maggiore causerà la formazione di solchi nel pezzo e rovinerà la finitura della superficie. Spostare la smerigliatrice angolare sul pezzo da lavorare in tutte le direzioni.
4. Quando si utilizza un disco di taglio, non cambiare mai l'angolo di taglio; si rischia di bloccare il disco e il motore della smerigliatrice o di rompere il disco. Mentre si taglia, spostare il disco unicamente nella direzione opposta rispetto alla sua rotazione. Se lo si sposta nella stessa direzione della rotazione, il disco potrebbe balzare fuori dalla fessura di taglio.
5. Per tagliare del materiale molto duro, si ottengono i risultati migliori con un disco diamantato.
6. Il disco diamantato può surriscaldarsi con l'uso. In tal caso si vedrà un anello di scintille attorno al disco in rotazione. Interrompere l'operazione di taglio e attendere che il disco si raffreddi facendolo ruotare senza carico per 2-3 minuti.
7. Verificare sempre che il pezzo da lavorare sia fissato saldamente per evitare che si sposti durante la lavorazione.

MANUTENZIONE

Rimuovere la spina dalla presa di corrente prima di eseguire qualsiasi regolazione, riparazione o manutenzione.

All'interno dell'attrezzo non ci sono parti riparabili da parte dell'utente. Non usare mai acqua o detersivi chimici per pulire l'attrezzo. Pulire con un panno asciutto.

Immagazzinare sempre gli attrezzi elettrici in luoghi asciutti. Tenere pulite le aperture di ventilazione del motore. Tenere puliti dalla polvere tutti i controlli operativi. La formazione di scintille all'interno delle aperture di ventilazione, è un fenomeno normale che non crea danni all'attrezzo. Se il cavo d'alimentazione è danneggiato, deve essere sostituito dal produttore, il suo distributore o persona egualmente qualificata per evitare pericoli.

RISOLUZIONE GUASTI

Anche se la nuova smerigliatrice angolare è molto semplice da utilizzare, in caso di problemi controllare quanto segue:

1. Se la smerigliatrice non funziona controllare l'alimentazione sulla presa di corrente.
2. Se il disco della smerigliatrice traballa o vibra, controllare che la flangia esterna sia stretta, e che il disco sia posizionato correttamente sulla parte piatta della flangia.
3. Non usare il disco se mostra segni evidenti di danni, perché potrebbe rompersi. Rimuoverlo e sostituirlo con un disco nuovo. Smaltire i vecchi dischi secondo quanto stabilito dalle norme in materia.
4. La lavorazione dell'alluminio o di leghe morbide simili, ostruisce rapidamente il disco, che non molerà efficacemente.

TUTELA AMBIENTALE



I prodotti elettrici non possono essere gettati tra i rifiuti domestici.

L'apparecchio da rottamare deve essere portato al centro di riciclaggio per un corretto trattamento. Controllare con le autorità locali o con il rivenditore per localizzare il centro di riciclaggio più vicino.

DICHIARAZIONE DI CONFORMITÀ

Noi
POSITEC Germany GmbH
Grüner Weg 10, 50825 Cologne, Germany

Dichiara che l'apparecchio ,
Descrizione **WORX Smerigliatrice angolare**
Codice **WX721 WX722 WX722.1**
(7-designazione del macchinario rappresentativo del Smerigliatrice angolare)
Funzione **Smerigliatura periferica e laterale**

È conforme alle seguenti direttive,
2006/42/EC
2011/65/EU
2014/30/EU

Conforme a,
EN 55014-1
EN 55014-2
EN 61000-3-2
EN 61000-3-3
EN 60745-1
EN 60745-2-3

Il responsabile autorizzato alla compilazione della documentazione tecnica,

Nome Marcel Filz
Indirizzo Positec Germany GmbH
Grüner Weg 10, 50825 Cologne,
Germany



2018/7/31
Allen Ding
Vice capo ingegnere, testing e certificazione
Positec Technology (China) Co., Ltd
18, Dongwang Road, Suzhou Industrial
Park, Jiangsu 215123, P. R. China

- 1. ZONA DE SUJECCIÓN**
- 2. EMPUÑADURA AUXILIAR ANTIVIBRACIÓN**
- 3. BOTÓN DE BLOQUEO**
- 4. DISCO***
- 5. CAPERUZA PROTECTORA DE RUEDA PARA AMOLAR**
- 6. LLAVE**
- 7. ARANDELA DE ASIENTO**
- 8. TUERCA DE CIERRE**
- 9. TUERCA DE AJUSTE DE LA CUBIERTA PROTECTORA**
- 10. HUSILLO**
- 11. PALANCA DE FIJACIÓN DE LA CUBIERTA PROTECTORA**
- 12. BLOQUEO DE INTERRUPTOR**
- 13. CONTROL DE VELOCIDAD VARIABLE (WX722 WX722.1)**
- 14. CAPERUZA PROTECTORA PARA TRONZAR***

* Los accesorios ilustrados o descritos pueden no corresponder al material suministrado de serie con el aparato.

42

CARACTERÍSTICAS TÉCNICAS

Modelo **WX721 WX722 WX722.1** (7- denominaciones de maquinaria, representantes de amoladora angular)

	WX721	WX722 WX722.1
Tensión nominal	220-240V~50/60Hz	
Potencia nominal	1010W	1200W
Revoluciones nominales	12000/min	
Margen de ajuste de revoluciones	/	3500-12000/min
Diámetro de disco	125mm	
Diámetro interior del disco	22.2mm	
Filete de rosca del husillo	M14	
Doble aislamiento	□/II	
Peso	2.2kg	

INFORMACIÓN DE RUIDO

Nivel de presión acústica de ponderación	L_{pA} : 87.3dB(A)
Nivel de potencia acústica de ponderación	L_{WA} : 98.3dB(A)

INFORMACIÓN DE VIBRACIÓN

Los valores totales de vibración se determinan según la norma EN 60745:

Frecuencia de vibración típica	Valor de emisión de vibración $a_h = 5.20\text{m/s}^2$
	Incertidumbre $K = 1.5\text{m/s}^2$

El valor total de vibración declarado se puede utilizar para comparar una herramienta con otra y también en una evaluación preliminar de exposición.

⚠ ADVERTENCIA: El valor de emisión de vibraciones durante el uso de la herramienta podría diferir del valor declarado dependiendo de la forma en que se use la herramienta según los ejemplos siguientes, y otras variaciones sobre el uso de la herramienta:

Cómo se utiliza la herramienta y se cortan los materiales.

Si la herramienta se encuentra en buenas condiciones de mantenimiento.

Si se utiliza el accesorio correcto para la herramienta y se garantiza que está afilado y en buenas condiciones.

Si se agarran las asas firmemente y se utilizan accesorios antivibración.

Y si la herramienta se utiliza según su diseño y estas instrucciones.

Esta herramienta podría causar síndrome de vibración del brazo y la mano si no se utiliza correctamente.

43

⚠ ADVERTENCIA: Para conseguir una mayor precisión, debe tenerse en cuenta una estimación del nivel de exposición en condiciones reales de todas las partes del ciclo de uso, como los tiempos durante los que la herramienta está apagado o cuando esta en funcionamiento pero no está realizando ningún trabajo. Ello podría reducir notablemente el nivel de exposición sobre el periodo de carga total.

Ayuda a minimizar el riesgo de exposición a la vibración.

Mantenga esta herramienta de acuerdo con estas instrucciones y bien lubricada (si es necesario).

Si la herramienta se utiliza regularmente, invierta en accesorios antivibración.

Evite el uso de herramientas a temperaturas de 10°C o menos.

Planifique su programa de trabajo para distribuir el uso de la herramienta a lo largo de varios días.

ACCESORIOS

Llave	1
Empuñadura auxiliar antivibración	1
Disco abrasivo para metal	1

Recomendamos que adquiera todos sus accesorios en el mismo comercio donde compró la herramienta. Consulte los estuches de los accesorios para más detalles. El personal del comercio también puede ayudar y aconsejar.

INSTRUCCIONES ADICIONALES DE SEGURIDAD PARA SU AMOLADORA EN ÁNGULO

ADVERTENCIAS DE SEGURIDAD COMUNES PARA OPERACIONES DE AMOLADURA O CORTE ABRASIVO:

- a) **Esta herramienta eléctrica ha sido diseñada para funcionar como amoladora, o herramienta de corte. Familiarícese con todas las advertencias e instrucciones de seguridad, ilustraciones y especificaciones proporcionadas con esta herramienta.** Si no sigue las instrucciones que se presentan a continuación podrían producirse descargas eléctricas, incendios y/o serias lesiones.
- b) **No se recomienda realizar operaciones de lijado, cepillado metálico, pulido con esta herramienta.** Las operaciones para las que la herramienta no ha sido diseñada podrían suponer un riesgo y causar lesiones personales.
- c) **No utilice accesorios que no hayan sido diseñados y recomendados específicamente por el fabricante de la herramienta.** El hecho de que pueda colocar un accesorio en su herramienta no implica que su uso sea seguro.
- d) **La velocidad nominal del accesorio debe ser al menos igual a la velocidad máxima marcada en la herramienta.** Los accesorios que funcionen por encima de su velocidad nominal podrían salir disparados.
- e) **El diámetro exterior y el grosor del accesorio debe encontrarse dentro de la capacidad de su herramienta.** Los accesorios del tamaño incorrecto no podrán protegerse y controlarse correctamente.
- f) **Los útiles de fijación a rosca deberán ajustar exactamente en la rosca del husillo.** En los útiles de fijación por brida su diámetro de encaje deberá ser compatible con el de alojamiento en la brida. Los útiles que no vayan fijados exactamente sobre la herramienta eléctrica giran descentrados, vibran mucho, y pueden hacerle perder el control sobre el aparato.
- g) **No utilice un accesorio dañado. Antes de cada uso, inspeccione el accesorio en busca de defectos: las ruedas abrasivas con grietas o residuos, los paneles de apoyo con grietas, deterioros o desgaste excesivo. Si se deja caer la herramienta, inspeccione los daños o instale un accesorio nuevo.** Después de inspeccionar e instalar un accesorio, colóquese usted mismo y a todos los observadores lejos del plano de rotación del accesorio y ponga la herramienta en funcionamiento a la máxima velocidad sin carga durante un minuto. Los accesorios dañados suelen romperse durante esta prueba.
- h) **Utilice equipamiento de protección personal. Dependiendo de la aplicación, utilice escudos faciales, gafas de seguridad o protección ocular. Si es necesario, utilice una máscara antipolvo, protectores auditivos, guantes y delantal que permitan detener los pequeños fragmentos abrasivos.** La protección ocular debe detener los residuos voladores generados por las distintas operaciones. La máscara antipolvo o el respirador deben ser capaces de filtrar partículas generadas por el uso. La exposición prolongada a ruidos de alta intensidad podría provocar problemas auditivos.
- i) **Mantenga a los observadores a una distancia segura, alejados del área de trabajo. Cualquier persona que penetre en el área de trabajo debe utilizar equipamiento de protección personal.** Los fragmentos de una pieza de trabajo o un accesorio roto podrían volar y causar lesiones lejos del área inmediata de uso.
- j) **Sostenga la herramienta únicamente**

por medio de superficies aislantes, al realizar una operación en la que el accesorio de corte pueda entrar en contacto con cableado oculto o con su propio cable. Su el accesorio de corte entra en contacto con un cable "activo," podría generar una descarga hacia el usuario.

- k) Coloque el cable lejos de los accesorios giratorios.** Si pierde el control, el cable podría cortarse o quedar atascado, arrastrando su mano o brazo hacia el accesorio giratorio.
- l) No deposite la herramienta hasta que el accesorio se haya detenido por completo.** El accesorio giratorio podría arrastrar la superficie y tirar de la herramienta fuera de su control.
- m) No utilice la herramienta mientras la transporta a un lado.** El contacto accidental con el accesorio giratorio podría arrastrar su ropa, atrayendo el accesorio hacia su cuerpo.
- n) Limpie regularmente las ventilaciones de la herramienta.** El ventilador del motor arrastra el polvo hacia el interior de la carcasa, y la acumulación excesiva de polvo metálico podría generar riesgos eléctricos.
- o) No utilice la herramienta cerca de materiales inflamables.** Las chispas podrían prender los materiales.
- p) No utilice accesorios que requieran refrigerantes líquidos.** El uso de agua u otros refrigerantes líquidos podría provocar una electrocución o descarga.
- q) Sostenga el asa con la mano mientras trabaja.** Utilice siempre las asas auxiliarse suministradas con la herramienta. La pérdida de control podría provocar lesiones personales.

OTRAS INSTRUCCIONES DE SEGURIDAD PARA TODAS LAS OPERACIONES ADVERTENCIAS SOBRE RETROCESO Y RELACIONADAS

El retroceso es una reacción súbita provocada por una pieza giratoria, panel de lijado, cepillo u otro accesorio atascado. El atasco causa una rápida detención de accesorio giratorio, que

a su vez provoca una fuerza sin control en la herramienta, opuesta a la dirección de giro del accesorio en el punto del atasco.

Por ejemplo, si una rueda de lijado queda atascada en la pieza de trabajo, el borde de la rueda que entra en la superficie del material podría producir un retroceso. La rueda podría saltar hacia el usuario o en dirección contraria, dependiendo de la dirección de movimiento de la rueda en el punto del atasco. Las ruedas de lijado podrían además romperse en estas condiciones.

El retroceso es el resultado del mal uso de la herramienta y/o un procedimiento de uso o condición que pudiera evitarse tomando las precauciones siguientes.

- a) Mantenga agarrada la herramienta con firmeza y coloque su cuerpo y sus brazos de forma que pueda resistir las fuerzas de retroceso. Utilice siempre el asa auxiliar, si existe, para mantener el máximo control del retroceso o la reacción de torsión durante el arranque.** El usuario puede controlar la reacción de torsión o las fuerzas de retroceso si se toman las precauciones adecuadas.
- b) Nunca coloque las manos cerca del accesorio giratorio.** El accesorio podría retroceder sobre su mano.
- c) No coloque su cuerpo en el área en el que pueda producirse un retroceso de la herramienta,** la fuerza de retroceso empujará la herramienta en dirección opuesta al movimiento de la rueda en el punto del atasco.
- d) Tenga especial cuidado al trabajar en esquinas, bordes afilados, etc. Evite hacer rebotar el accesorio.** Las esquinas, bordes afilados o botes tienen tendencia a atascar el accesorio giratorio y causan la pérdida de control o el retroceso.
- e) No instale una hoja de labrado de madera de cadena de sierra u hoja de sierra dentada.** Con frecuencia, dichas hojas crean fuerzas de retroceso y situaciones de pérdida de control.

**INSTRUCCIONES DE SEGURIDAD
ADICIONALES PARA OPERACIONES DE
AMOLADURA Y CORTE
ADVERTENCIAS DE SEGURIDAD
ESPECÍFICAS DE LAS OPERACIONES DE
AMOLADURA Y CORTE ABRASIVO:**

- a) Utilice únicamente los tipos de rueda recomendados para su herramienta y la protección específica designada para la rueda seleccionada.** Las ruedas para las que la herramienta no haya sido diseñada no quedarán correctamente protegidas y serán inseguras.
- b) Los discos de amolar con centro deprimido deberán montarse de manera que la cara de amolado no alcance a sobresalir del borde de la caperuza de protección.** Un disco de amolar incorrectamente montado cuya cara frontal rebase el reborde de la caperuza de protección no puede ser convenientemente protegido.
- c) La protección debe encontrarse firmemente colocada sobre la herramienta y posicionada para su máxima seguridad, de forma que se exponga la menor cantidad de la rueda hacia el operador.** La protección ayuda a proteger al usuario de los fragmentos de rueda rotos, así como el contacto accidental con la rueda.
- d) Las ruedas deben utilizarse únicamente para las aplicaciones recomendadas. Por ejemplo: no realice amoladuras con el borde de una rueda de corte.** Las ruedas de corte abrasivo se fabrican para la amoladura periférica. La aplicación de fuerza lateral sobre este tipo de ruedas puede causar su vibración.
- e) Utilice siempre bridas de rueda sin daños, del tamaño y forma correctos para la rueda seleccionada.** Las bridas de rueda adecuadas soportan la rueda y reducen la posibilidad de rotura de la rueda. Las bridas para ruedas de corte podrían ser diferentes de las bridas de rueda de amoladura.
- f) No utilice ruedas desgastadas de herramientas más grandes.** Las

ruedas diseñadas para herramientas más grandes no son adecuadas para herramientas de mayor velocidad o más pequeñas y podrían explotar.

**INSTRUCCIONES DE SEGURIDAD
ADICIONALES PARA OPERACIONES DE
CORTE
ADVERTENCIAS DE SEGURIDAD
ESPECÍFICAS ADICIONALES PARA
OPERACIONES DE CORTE ABRASIVO:**

- a) No “atasque” la rueda de corte ni aplique presión excesiva sobre ella. No intente hacer un corte demasiado profundo.** Si fuerza la rueda aumentará la carga y la susceptibilidad de torcedura de la rueda en el corte, aumentando la posibilidad de retroceso o rotura de la rueda.
- b) No coloque su cuerpo alineado y detrás del plano de giro de la rueda.** Si la rueda y el punto de operación se mueven en sentido contrario a su cuerpo, la posible fuerza de retroceso podría lanzar la rueda y la herramienta directamente hacia usted.
- c) Si la rueda está sujeta o al interrumpir un corte por cualquier razón, desactive la herramienta y sostenga la herramienta sin movimiento hasta que se detenga por completo.** No intente retirar la rueda de corte mientras se encuentre en movimiento para evitar las fuerzas de retroceso. Investigue y tome las acciones correctoras necesarias para eliminar la causa del atasco en la rueda.
- d) No vuelva a iniciar la operación de corte con la pieza de trabajo. Deje que la rueda alcance toda la velocidad antes de comenzar el corte.** La rueda podría atascarse o provocar una fuerza de retroceso si vuelve a colocarse sobre la pieza de trabajo.
- e) Coloque paneles de apoyo o piezas de trabajo más grandes para minimizar el riesgo de atascar la rueda. Las piezas de trabajo grandes tienden a doblarse por su propio peso.** El soporte debe colocarse bajo la pieza de trabajo, cerca de la línea de corte

y del borde de la pieza de trabajo, en ambos lados de la rueda.

- f) **Tenga especial cuidado al realizar un corte en una pared u otra zona de la que no conozca el interior.** La rueda sobresaliente podría cortar tuberías de gas o agua, cableado eléctrico u objetos que podrían causar retrocesos.

SÍMBOLOS



Para reducir el riesgo de lesión, lea el manual de instrucciones



Advertencia



Clase de protección



Utilice protección ocular



Utilice protección auditiva



Utilice una máscara antipolvo

Los residuos de aparatos eléctricos y electrónicos no deben depositarse en la basura doméstica. Se deben reciclar en las instalaciones especializadas.



Consulte a las autoridades locales o el establecimiento para saber cómo reciclar estos productos.

FUNCIONAMIENTO



ATENCIÓN: Antes de utilizar la herramienta, lea detenidamente el manual de instrucciones.

UTILIZACIÓN REGLAMENTARIA

El aparato ha sido proyectado para tronzar, desbastar y cepillar metales y materiales de piedra sin la aportación de agua. Para tronzar metal es necesario emplear una caperuza protectora especial para tronzar (accesorio especial).

1. EMPUÑADURA DELANTERA AJUSTABLE (Ver A)

Tiene 2 posiciones de trabajo que permiten una gran comodidad y un mejor control de la amoladora angular. La empuñadura está enroscada en el sentido de las agujas de un reloj en cualquier agujero de los situados a ambos lados del cabezal de la máquina.

Empuñadura auxiliar antivibración

La empuñadura adicional es de un material especial que amortigua las vibraciones, lo que permite trabajar de forma más cómoda y segura.

2. AJUSTE DEL PROTECTOR DEL DISCO (Ver B)

Antes de cualquier manipulación en el aparato extraer el enchufe de la red. Al trabajar con discos de desbastar o tronzar debe emplearse la caperuza protectora.

Caperuza protectora de rueda para amolar

El resalte codificador que lleva la caperuza protectora (5) garantiza que sea montada solamente la caperuza protectora adecuada al tipo de aparato.

Aflojar la palanca de fijación (11). Insertar el resalte codificador de la caperuza protectora (5) en la ranura de codificación del cuello del husillo del cabezal del aparato y girarla a la posición requerida (posición de trabajo). Para sujetar la caperuza protectora (5) apretar la palanca de fijación (11).

El lado cerrado de la caperuza protectora (5) debe mostrar siempre hacia el usuario.

ATENCIÓN: Con la palanca de sujeción (11) abierta, la tuerca de ajuste de la sujeción (9) se puede ajustar para asegurar que la protección se encuentra bien fijada después de cerrar finalmente la palanca de sujeción (11).

Caperuza protectora para tronzar

 **ADVERTENCIA!** Para tronzar metal, utilice siempre la caperuza protectora para tronzar (14). La caperuza protectora de la rueda para tronzar (14) se monta de forma similar a la caperuza protectora de la rueda para amolar (5).

3. MONTAJE DEL DISCO (Ver C1,C2)

Coloque la brida interior en el eje de la herramienta. Asegúrese de que se encuentra en ambas partes del eje.

Coloque el disco en el eje de la herramienta y la brida interior. Asegúrese de que se encuentra bien colocado. Ajuste la brida exterior, asegurándose de que está orientada en la dirección correcta para el tipo de disco colocado. Para discos de amoladura, la brida debe colocarse con la parte elevada orientada hacia el disco. En el caso de los discos de corte, la brida se instala con la parte en relieve orientada hacia fuera del disco (Ver C1).

Presione el botón de bloqueo del eje y gire el eje con la mano hasta bloquearlo. Manteniendo pulsado el botón de bloqueo, apriete la brida exterior con la llave suministrada (Ver C2).

4. INTERRUPTOR DE SEGURIDAD ON/OFF (Ver D)

El interruptor se encuentra bloqueado para evitar el arranque accidental. Tras colocar la mano sobre el interruptor de encendido / apagado (a), utilice un dedo para deslizar la palanca (b) hacia delante y presione a continuación el interruptor de encendido / apagado (a). Suelte a continuación la palanca (b). La herramienta debe haberse puesto en marcha. Para apagarla, suelte el interruptor de encendido / apagado.

MOTOR DE ARRANQUE PROGRESIVO (WX722.1)

Componentes electrónicos internos de su amoladora permiten que la velocidad del motor se vaya incrementando lentamente desde el momento en el que usted acciona el interruptor, lo que reduce el efecto de “torsión” en sus muñecas producido por la alta potencia del motor.

5. MANDO DE VELOCIDAD VARIABLE (Ver E) (WX722 WX722.1)

Ajustar la rueda para aumentar o reducir la velocidad (Fig E) según el material, su anchura y las especificaciones del disco / del accesorio utilizado (La velocidad es regulable trabajando la máquina en vacío). Ver el cuadro más abajo para una ayuda general en la elección de la velocidad. Evitar cualquiera utilización prolongada a baja velocidad porque eso podría dañar el motor de la amoladora angular. El circuito electrónico de mando de velocidad constante en el interior de la amoladora angular da una velocidad casi constante aun cuando el amoladora trabajando bajo presión.

Tabla 1

Material	Ajuste de velocidad
Corte de metales ferrosos, corte de piedra, ladrillo, etc..., cepillado en corte metálico.	5-6
Corte o lijado de metales no ferrosos, pequeños trabajos de desbaste	3-5
Pulido y pequeños trabajos de lijado	1-3

6. BOTÓN DE BLOQUEO DEL DISCO

Debe utilizarse únicamente durante el cambio del disco. Nunca apretar cuando el disco gira.

7. PARA UTILIZAR LA AMOLADORA

 **ATENCIÓN: No encienda la amoladora cuando el disco está en contacto con la pieza de trabajo.**

Permita que el disco alcance su máxima velocidad antes de comenzar a tronzar.

Sostenga la amoladora angular firmemente con una mano sobre la empuñadura principal y la otra sobre la empuñadura auxiliar.

Siempre ajuste la cubierta protectora a la posición donde la mayor parte posible del disco expuesto esté apuntando lejos de usted.

Esté preparado para las chispas producidas cuando el disco toque el metal.

Para el mejor control de herramienta, eliminación de material y minimización de sobrecarga, mantenga un ángulo entre el disco y la superficie de trabajo de aprox. 15° -30° al tronzar.

Tenga precaución al trabajar en las esquinas ya que el contacto con la superficie de intersección puede causar que la amoladora salte o tuerza. Al terminar de tronzar deje enfriar la pieza de trabajo. No toque la superficie caliente.

8. TRONZADO



ADVERTENCIA! Para tronzar metal, utilice siempre la caperuza protectora para tronzar.

Al tronzar, el disco no debe presionarse excesivamente ni ladearse, ni guiarse con un movimiento oscilante. Trabajar con un avance moderado y adecuado al tipo de material a trabajar.

No frene los discos tronzadores en marcha por inercia presionándolos lateralmente contra el material.

Al tronzar es importante que el sentido de avance de la máquina sea el correcto.

El aparato debe guiarse siempre a contramarcha, ¡nunca en sentido opuesto! De lo contrario existe el riesgo de que el aparato sea rechazado bruscamente.

CONSEJOS DE TRABAJO PARA SU HERRAMIENTA

1. Comience siempre sin carga para alcanzar la máxima velocidad y luego comience a trabajar.
2. No fuerce el disco para trabajar más

rápido; la reducción de velocidad del disco significa un funcionamiento por más tiempo.

3. Trabaje siempre con un ángulo de 15-30 entre el disco y la pieza de trabajo. Ángulos más grandes cortarán cantos en la pieza de trabajo y afectan el acabado superficial. Desplace la amoladora angular a lo largo de la pieza, una y otra vez.
4. Cuando utilice un disco de corte nunca cambie el ángulo de corte, ya que así atascará el disco o el motor de la amoladora, o romperá el disco. Cuando efectúe cortes, hágalo sólo en dirección opuesta a la rotación del disco. Si corta en la misma dirección de rotación del disco, éste puede proyectarse fuera de la ranura de corte.
5. Cuando corte materiales muy duros, puede lograr mejores resultados con un disco de diamante.
6. Cuando emplee un disco del diamante este se recalentará mucho. Si esto sucede, verá un anillo de chispas alrededor del disco en movimiento. Suspenda el corte y deje enfriar a velocidad sin carga durante 2-3 minutos.
7. Asegúrese siempre de sostener firmemente la pieza de trabajo -con o sin abrazaderas- para prevenir el movimiento.

MANTENIMIENTO

Retire el enchufe de la toma de corriente antes de efectuar cualquier ajuste, reparación o mantenimiento.

No posee piezas en su interior que deban ser reparadas por el usuario. Nunca emplee agua o productos químicos para limpiar su herramienta. Use simplemente un paño seco. Guarde siempre su herramienta en un lugar seco. Mantenga limpias las ranuras de ventilación del motor. Mantenga todos los controles de funcionamiento libres de polvo. La observación de chispas que destellan bajo las ranuras de ventilación indica un funcionamiento normal que no dañará su herramienta.

Si el cable de alimentación está dañado deberá ser reemplazado por el fabricante,

su agente de servicio o por alguna persona cualificada para evitar riesgos.

RESOLUCIÓN DE PROBLEMAS

Aunque su nueva amoladora de ingletes es realmente fácil de utilizar, si experimenta algún problema, compruebe los siguientes puntos:

1. Si su amoladora no funciona, compruebe que la toma eléctrica transmita energía.
2. Si vibra la rueda de la amoladora, compruebe que la brida exterior esté bien colocada y que la rueda esté bien colocada en la placa de la brida.
3. Si existen evidencias de daños en la rueda, no la utilice. La rueda dañada podría desintegrarse. Extráigala y reemplácela por una rueda nueva. Deshágase las ruedas antiguas con sensatez.
4. Si trabaja con aluminio u otra aleación similar, es posible que la rueda se atasque rápidamente y no realice la amoladura con eficacia.

PROTECCION AMBIENTAL



Los residuos de aparatos eléctricos y electrónicos no deben depositarse en la basura doméstica. Se deben reciclar en las instalaciones especializadas. Consulte a las autoridades locales o el establecimiento para saber cómo reciclar estos productos.

DECLARACIÓN DE CONFORMIDAD

Los que reciben,
POSITEC Germany GmbH
Grüner Weg 10, 50825 Cologne, Germany

Declaran que el producto
Descripción **WORX Amoladora angular**
Modelo **WX721 WX722 WX722.1**
(7- denominaciones de maquinaria, representantes de amoladora angular)
Función **Afilado periférico y lateral**

Cumple con las siguientes directivas,
2006/42/EC
2011/65/EU
2014/30/EU

Normativas conformes a:

EN 55014-1
EN 55014-2
EN 61000-3-2
EN 61000-3-3
EN 60745-1
EN 60745-2-3

La persona autorizada para componer el archivo técnico,

Nombre Marcel Filz
Dirección Positec Germany GmbH
Grüner Weg 10, 50825 Cologne, Germany



2018/7/31
Allen Ding
Ingeniero Jefe Adjunto. Pruebas y Certificación.
Positec Technology (China) Co., Ltd
18, Dongwang Road, Suzhou Industrial Park, Jiangsu 215123, P. R. China

- 1. HANDGREEPGEBIEDEN**
- 2. TRILLINGSVRIJ HANDGREEP**
- 3. ASSTOPVERGREDELING**
- 4. SLIJPSCHIJF***
- 5. WIELKAP VOOR HET SLIJPEN**
- 6. STELSLEUTEL**
- 7. BINNENSTE FLENS**
- 8. BUITENSTE FLENS**
- 9. MOER OM KLEM IN TE STELLEN**
- 10. UITGAANDE AS**
- 11. BESCHERMING VAN KLEMHENDEL**
- 12. AAN/UITSCHAKELAAR**
- 13. SNELHEIDSREGELING (WX722 WX722.1)**
- 14. BESCHERMKAP VOOR DOORSLIJPEN***

* Sommige afgebeelde of beschreven toebehoren worden niet meegeleverd.

TECHNISCHE GEGEVENS

Type **WX721 WX722 WX722.1** (7- aanduiding van machinerie, kenmerkend voor Haakse slijpmachine)

	WX721	WX722 WX722.1
Spanning	220-240V~50/60Hz	
Opgenomen vermogen	1010W	1200W
Nominaal toerental	12000/min	
Instelbereik toerental	/	3500-12000/min
Slijpschijfdiameter	125mm	
Binnendiameter schijf	22.2mm	
Schroefdraad as	M14	
Dubbele isolatie	<input type="checkbox"/> /II	
Gewicht	2.2kg	

GELUIDSPRODUCTIE

A-gewogen geluidsdruk	L_{pA} : 87.3dB(A)
A-gewogen geluidsvermogen	L_{wA} : 98.3dB(A)

TRILLINGSGEGEVENS

Totaal trillingsniveau volgens EN 60745

Gewogen trillingswaarde

Trillingswaarde $a_h = 5.20 \text{m/s}^2$

Fout $K = 1.5 \text{m/s}^2$

De opgegeven totale trillingswaarde kan worden gebruikt om een gereedschap met een ander te vergelijken en kan ook dienen als een voorlopige beoordeling van de blootstelling.

 **WAARSCHUWING:** De mate van trilling tijdens gebruik van deze vermogensmachine kan verschillen van de nominale waarde, afhankelijk van de wijze waarop de machine wordt gebruikt, zoals in de volgende voorbeelden:

Hoe de machine gebruikt wordt en hoe het materiaal gesneden.

De conditie en de onderhoudstoestand van de machine.

Gebruik van de juiste toebehoren. Zorg ervoor dat ze scherp zijn en in goede conditie.

De wijze waarop de handvatten worden vastgehouden en het gebruik van toebehoren die trillingen verminderen.

De machine moet gebruikt worden zoals door de ontwerper bedoeld is en in overeenstemming met deze instructies.

52

Deze machine kan een trillingssyndroom in hand en arm veroorzaken als hij niet op de juiste wijze gehanteerd wordt.

 **WAARSCHUWING:** Voor de nauwkeurigheid moet bij een schatting van het blootstellingsniveau in de feitelijke gebruiksomstandigheden rekening worden gehouden met alle delen van de bewerking, zoals het moment dat de machine wordt uitgeschakeld en de tijden waarop de machine loopt zonder daadwerkelijk gebruikt te worden. Dit kan het blootstellingsniveau over de totale werkperiode aanzienlijk verminderen.

De blootstelling aan trillingen verminderen.

Onderhoud de machine volgens deze instructies en houd hem goed gesmeerd (voor zover van toepassing).

Wordt de machine geregeld gebruikt, schaf dan toebehoren tegen trillingen aan.

Vermijd het gebruik bij temperaturen van 10°C of minder.

Plan de werkzaamheden zodat de taken met veel trillingen over een aantal dagen verspreid worden.

TOEBEHOREN

Stelsleutel

1

Trillingsvrij handgreep

1

Metaalslijpschijf

1

Wij adviseren u alle accessoires te kopen in de winkel waar u het gereedschap heeft gekocht. Kijk op de verpakking van het accessoire voor meer informatie. Ook het winkelpersoneel kan u helpen en adviseren.

EXTRA VEILIGHEIDSPUNTEN VOOR DE HAAKSE SLIJMACHINE

DEZE VEILIGHEIDSWAARSCHUWINGEN GELDEN VOOR SLIJP-, SCHUUR- EN SNIJBEWERKINGEN:

- a) **Deze machine is bedoeld om gebruikt te worden als slijpmachine, of zaag. Lees alle veiligheidswaarschuwingen, instructies, illustraties en specificaties die met deze machine geleverd zijn.** Worden de instructies hieronder niet opgevolgd, dank an dat resulteren in elektrische schok, brand en of ernstig letsel.
- b) **Bewerkingen zoals slijpen, staalborstelen, polijsten en afkorten worden met deze machine niet aanbevolen.** Bewerkingen waarvoor de machine niet bedoeld is, kunnen gevaarlijk zijn en persoonlijk letsel veroorzaken.
- c) **Gebruik geen accessoires die niet speciaal ontworpen en aanbevolen zijn door de fabrikant van de machine.** Het feit dat een accessoire op de machine past, betekent niet dat de veilige werking gegarandeerd is.
- d) **De nominale snelheid van een accessoire moet minstens zo groot zijn als de maximale snelheid van de machine.** Accessoires die op een te hoge snelheid worden gebruikt, kunnen uit elkaar vliegen.,
- e) **De buitendiameter en de dikte van een accessoire moeten binnen de capaciteit van de machine passen.** Accessoires van de verkeerde grootte kunnen niet goed beschermd en bediend worden.
- f) **Inzetgereedschappen met schroefdraadinzetstuk moeten nauwkeurig op de schroefdraad van de uitgaande as passen.** De gatdiameter van met een flens gemonteerde inzetgereedschappen moet passen bij de opnamediameter van de flens. Inzetgereedschappen die niet nauwkeurig op het elektrische

gereedschap bevestigd worden, draaien ongelijkmatig, trillen sterk en kunnen tot verlies van de controle leiden.

- g) **Gebruik geen beschadigde accessoires. Controleer de accessoires voor gebruik: schuurschijven op spaanders en barsten, scheuren en bovenmatige slijtage. Mocht de machine of een accessoire vallen, inspecteer hem dan op schade of gebruik een nieuw accessoire. Zorg er na inspectie en montage van een accessoire voor dat u en omstanders uit het vlak van het draaiende accessoire staan en laat de machine een minuut op maximale onbelaste snelheid draaien.** Een beschadigd accessoire zal meestal tijdens een dergelijke test uit elkaar breken.
- h) **Draag persoonlijke beschermingsmiddelen. Afhankelijk van de werkzaamheden draagt u hoofdbescherming of een veiligheidsbril. Draag zonodig een stofmasker, gehoorbescherming, handschoenen en een schort waarmee afgeslepen materiaal en delen van het werkstuk mee kunnen worden opgevangen.** De oogbescherming moet geschikt zijn om rondvliegende deeltjes op te vangen die bij de werkzaamheden ontstaan. Het stofmasker moet geschikt zijn om deeltjes uit de lucht te filteren. Langdurige blootstelling aan lawaai kan tot gehoorschade leiden.
- i) **Houd omstanders op een veilige afstand van het werkgebied. Iedereen die zich in het werkgebied bevindt moet persoonlijke beschermingsmiddelen dragen.** Brokstukken van het werkstuk en een gebroken accessoire kunnen wegvliegen en letsel veroorzaken, ook buiten de onmiddellijke omgeving van de werkzaamheden.
- j) **Houd de machine alleen vast bij de geïsoleerde handgrepen, wanneer uw werkzaamheden tot gevolg**

kunnen hebben dat het accessoire in contact komt met b\verborgen bedrading of het eigen netsnoer.

Komt het accessoire in contact met een spanningvoerende draad, dank omen de metalen delen van de machine onder spanning staan, wat dodelijk kan zijn voor de gebruiker.

- k) Houd het netsnoer uit de buurt van het draaiende accessoire.** Verliest u de macht over de machine, dan kan het snoer worden doorgesneden en bovendien kan uw hand of arm in het draaiende accessoire worden getrokken.
- l) Leg de machine nooit neer als het accessoire nog in beweging is.** Het draaiende accessoire kan tegen de oppervlakte komen waardoor u de macht over de machine verliest.
- m) Laat de machine niet draaien terwijl u hem opzij draagt.** Door onbedoeld contact met het draaiende accessoire kan uw kleding worden gegrepen, waardoor de machine in aanraking met uw lichaam komt.
- n) Maak de ventilatieopeningen van de machine geregeld schoon.** De ventilator van de motor brengt stof binnen de behuizing en door ophoping van metalen deeltjes kan ere en elektrisch gevaar ontstaan.
- o) Gebruik de machine niet bij ontbrandbare materialen.** Ze zouden door vonken in brand kunnen raken.
- p) Gebruik geen accessoire die een vloeibaar koelmiddel nodig hebben.** Het gebruik van water of andere vloeibare koelmiddelen kan elektrocutie of elektrische schokken tot gevolg hebben.
- q) Houd het handvat vast als u werkt.** Gebruik altijd de hulphandvatten die met de machine geleverd zijn. Als u de machine niet beheerst kan dat in persoonlijk letsel resulteren.

VERDERE VEILIGHEIDSLINSTRUCTIES VOOR ALLE BEWERKINGEN TERUGSLAG EN DAARMEE VERWANTE WAARSCHUWINGEN

Terugslag is een plotselinge reactie van

een draaiend wiel of ander accessoire als het plotseling bekneld raakt. Het accessoire blijft daardoor ineens stilstaan waardoor de machine onbeheerst gedwongen wordt in een richting die tegengesteld is aan de draairichting van het accessoire.

Bijvoorbeeld, als een slijpwiel in het werkstuk blijft klemzitten, dan zal de rand van het wiel zich in de oppervlakte van het materiaal graven waarna het wiel naar buiten schiet. Het wiel kan in de richting van de gebruiker schieten of in de andere richting, afhankelijk van de bewegingsrichting van het wiel op het moment dat het vast bleef zitten. Een schuurwiel kan onder die omstandigheden ook breken.

Terugslag is het gevolg van verkeerd gebruik van een machine en/of onjuiste bedrijfsprocedures en –omstandigheden. Met de juiste maatregelen kan het vermeden worden, zoals hieronder is beschreven.

- a) Houd de machine stevig vast en zorg ervoor dat lichaam en armen in een zodanige positie staan dat u de terugslagkrachten kunt weerstaan. Maak steeds gebruik van het hulphandvat, als het aanwezig is, zodat u tijdens het opstarten maximale beheersing hebt over terugslag en koppelreacties.** De gebruiker kan koppelreacties en terugslagkrachten beheersen met de juiste voorzorgsmaatregelen.
- b) Houd uw hand nooit bij het draaiende accessoire.** Het accessoire kan over uw hand terugslaan.
- c) Houd uw lichaam niet op een plaats waar de machine komt als er terugslag optreedt.** Bij terugslag schiet de machine in een richting die tegengesteld is aan de beweging van het wiel, op het moment dat het wiel vastklemt.
- d) Wees voorzichtig bij het werken langs hoeken, scherpe randen e.d. zodat vermeden wordt dat de machine terugstuiter en het accessoire blijft vastzitten.** Hoeken, scherpe randen en stuiteren kunnen het draaiende accessoire vastgrijpen

waardoor u de macht over de machine verliest of er terugslag optreedt.

- e) **Monteer geen kettingzaag, houtsnijmes of zaagblad met tanden.** Dergelijke gereedschappen geven vaak terugslag en het gevaar dat u de macht over de machine verliest.

EXTRA VEILIGHEIDSINSTRUCTIES VOOR SLIJPEN EN AFKORTEN VEILIGHEIDSWAARSCHUWINGEN BETREFFENDE SLIJP- EN SCHUURBEWERKINGEN:

- a) **Gebruik alleen een wieltype dat is aanbevolen voor de machine en de specifieke beschermkap die voor dat wiel bedoeld is.** Wielen die niet geschikt zijn voor de machine kunnen niet goed beschermd worden en zijn onveilig.
- b) **Gebogen slijpschijven moeten zodanig gemonteerd worden dat hun slijpoppervlak niet boven de rand van de beschermkap uit steekt.** Een onjuist gemonteerde slijpschijf die over de rand van de slijpschijf uitsteekt, kan onvoldoende afgeschermd worden.
- c) **De kap moet stevig aan de machine bevestigd zijn en gepositioneerd zijn voor maximale veiligheid, zodat een minimale oppervlakte van het wiel in de richting van de gebruiker is blootgesteld.** De kap beschermt de gebruiker tegen brokstukken van het wiel en onbedoeld aanraken van het wiel.
- d) **Wielen mogen alleen worden gebruikt voor aanbevolen toepassingen. Probeer bijvoorbeeld niet te slijpen met de kant van een snijwiel.** Een schurend snijwiel is bedoeld voor het slijpen van de oppervlakte – door kracht op de zijkant uit te oefenen zou het wielen uit elkaar kunnen liggen.
- e) **Gebruik steeds onbeschadigde wielflenzen die de juiste grootte en vorm hebben voor het gebruikte wiel.** De juiste wielflenzen ondersteunen het wiel en verminderen de kans dat het wiel breekt. Flenzen voor snijwielen zijn anders dan flenzen voor slijpwielen.

- f) **Gebruik geen afgeslepen wielen van een machine die werkt met een groter vermogen.** Een wiel dat geschikt is voor een groter vermogen, is niet geschikt voor de hogere snelheid van een kleinere machine en zou kunnen breken.

EXTRA VEILIGHEIDSINSTRUCTIES VOOR AFKORTEN ANDERE VEILIGHEIDSWAARSCHUWINGEN VOOR SCHURENDE SNIJBWERKINGEN:

- a) **Laat het snijwiel niet “vastlopen” en gebruik geen overmatige druk. Probeer niet extra diep te snijden.** Door overbelasting van het wiel vergroot u de kans dat het wiel verbuigt of in de snede blijft vastzitten, waardoor het wiel terugslaat of breekt.
- b) **Zorg ervoor dat uw lichaam zich niet in de lijn van het draaiende wiel bevindt en niet erachter.** Beweegt het wiel, op het moment van gebruik, van uw lichaam af, dan zullen de machine en het wiel door een eventuele terugslag in uw richting komen.
- c) **Blijft het wiel vastzetten of moeten de werkzaamheden onderbroken worden, schakel de machine dan uit en houd hem stil tot het wiel volledig tot stilstand is gekomen.** Probeer het snijwiel niet uit de snede te verwijderen terwijl het wiel in beweging is, want er kan terugslag optreden. Onderzoek de oorzaak van het vastzittende wiel en neem maatregelen om het probleem te verhelpen.
- d) **Herstart de machine niet in het werkstuk. Laat het wiel tot volle snelheid komen en breng het weer terug in de snede.** Het wiel kan vastklemmen, weglopen en terugslaan als de machine wordt gestart met het wiel in het werkstuk,
- e) **Ondersteun panelen en grote werkstukken om het gevaar van vastklemmen en terugslag te vermijden.** Een groot werkstuk kan onder eigen gewicht doorzakken. Ondersteun het werkstuk in de buurt

van de snijlijn en aan de rand van het werkstuk, aan weerszijden van het wiel.

- f) **Wees extra voorzichtig bij het maken van een "zaksnede" tussen bestaande muren of in een ander blind gebied.** Het uitstekende wiel kan in contact komen met gas- en waterbuizen, met elektrische bedrading of andere voorwerpen waardoor er terugslag ontstaat.

SYMBOLEN



Lees de gebruikershandleiding om het risico op letsels te beperken.



Waarschuwing



Veiligheidsklasse



Draag een veiligheidsbril



Draag oorbescherming



Draag een stofmasker

Afgedankte elektrische producten mogen niet bij het normale huisafval terechtkomen. Breng deze producten waar mogelijk naar een recyclecentrum bij u in de buurt. Vraag de verkoper of de gemeente informatie en advies over het recyclen van elektrische apparatuur.



BEDIENINGSINSTRUCTIES



OPMERKING: Lees voor het gebruik van het gereedschap aandachtig het instructieboekje.

GEBRUIK VOLGENS BESTEMMING

De machine is bestemd voor het doorslijpen, afbramen en borstelen van metaal en steen zonder gebruik van water. Voor het doorslijpen van steen is een geleideslede voorgeschreven.

Voor het doorslijpen van metaal moet een speciale beschermkap voor doorslijpen (toebehoren) worden gebruikt.

1. HET HULPHANDVAT MONTEREN (Zie A)

U heeft de keuze uit twee standen voor de veiligste en meest comfortabele bediening van de slijpmachine. e handgreep schroeft u met de klok mee in een van de gaten in de behuizing van de slijpmachine.

Trillingsdempende extra handgreep

Dankzij de trillingsdempende extra handgreep kunt u met weinig trillingen en daardoor aangenamer en veiliger werken.

2. AANPASSEN VAN DE BESCHERMKAP (Zie B)

Trek altijd voor werkzaamheden aan de machine de stekker uit het stopcontact. Voor werkzaamheden met afbraam- of doorslijpschijven moet de beschermkap gemonteerd zijn.

WIELKAP VOOR HET SLIJPEN

De codeernok op de beschermkap (5) zorgt ervoor dat alleen een bij dit type machine passende beschermkap gemonteerd kan worden.

Open de spanhendel (11).

Plaats de beschermkap 6 met de codeernok in de codeergroef op de ashals aan de voorzijde van de machine en draai de beschermkap in de gewenste stand (werkstand).

Sluit de spanhendel (11) voor het vastklemmen van de beschermkap (5).

De gesloten zijde van de beschermkap (5) moet altijd naar de bediener wijzen.

OPMERKING: Met geopende klemhendel (11) kunt u de moer voor de instelling van de klem (9) instellen om te verzekeren dat de kap stevig vastgeklemd is nadat de klemhendel (11) uiteindelijk gesloten wordt.

BESCHERMKAP VOOR DOORSLIJPEN

 **WAARSCHUWING!** Gebruik voor het doorslijpen van metaal altijd de beschermkap voor doorslijpen (14). De wielkap voor het snijden (14) wordt op dezelfde manier gemonteerd als de wielkap voor het slijpen (5).

3. DE SCHIJVEN MONTEREN

(Zie C1,C2)

Schuif de binnenste flens op de as. Zorg ervoor dat hij zich op de vlakke kanten van de as bevindt

Schuif de schijf op de as, tegen de binnenste flens. Zorg ervoor dat hij correct geplaatst is. Schuif de buitenste flens met de draad op de as en let erop dat hij in de juiste positie staat, afhankelijk van de schijf. Voor een slijpschijf wordt de flens gemonteerd met de verhoogde kant tegen de schijf en voor een snijschijf komt de verhoogde kant niet tegen de schijf (Zie C1).

Druk de knop voor de asblokkade in en draai de as met de hand rond tot hij vastklikt. Houd de knop ingedrukt en zet de buitenste flens met de meegeleverde moersleutel vast. (Zie C2).

4. VEILIGHEIDSSCHAKELAAR (Zie D)

De schakelaar is in de uitstand geblokkeerd zodat de machine niet onbedoeld kan starten. Leg uw hand op de aan/uitschakelaar (a) en schuif met de vinger de hendel (b) naar voren. Druk nu de aan/uitschakelaar (a) in (Zie A). Laat hendel (b) los. De machine staat nu aan. Om hem uit te schakelen laat u de aan/uitschakelaar los.

GELEIDELIJK STARTENDE MOTOR(WX722.1)

Interne elektronische onderdelen zorgen ervoor dat de motorsnelheid geleidelijk toeneemt, waardoor de "terugslag" op uw handen, door de met hoog vermogen draaiende motor, vermeden wordt.

5. SNELHEIDSREGELING (Zie E) (WX722 WX722.1)

Gebruik het duimwiel om de snelheid te verhogen of te verminderen (Zie E), afhankelijk van het materiaal, de dikte van het materiaal en de gebruikte schijf en specificaties van de toebehoren (ook mogelijk tijdens onbelast bedrijf). Zie tabel 1 voor algemene richtlijnen om de snelheid te kiezen. Vermijd langdurig gebruik bij lage snelheden aangezien dit de motor van de hoekslijpmachine kan beschadigen. De elektronische schakeling om de snelheid constant te houden handhaaft een vrijwel constante snelheid, zelfs als de haakse slijpmachine onder zware belasting staat.

Tabel 1

Materiaal	Snelheidsinstelling
Ferrometalen slijpen, steen en baksteen snijden, daadborstel	5-6
Niet-ferrometalen slijpen en schuren, licht slijpwerk	3-5
Polijssten, licht schuurwerk	1-3

6. ASSTOPVERGREDELING

Druk deze alleen in wanneer u een schijf verwisselt. Nooit indrukken wanneer de schijf draait!

7. DE SLIJPMACHINE GEBRUIKEN

 **ATTENTIE: Schakel de slijpmachine niet aan terwijl de schijf contact maakt met het werkstuk. Laat de schijf topsnelheid bereiken voor u begint met slijpen.**

Houd uw haakse slijpmachine met één hand vast bij het hoofdhandvat en houd met één hand het hulphandvat stevig vast.

Stel de beschermkap altijd zó in, dat zoveel mogelijk van de blootliggende schijf van u af staat.

Bereid u voor op een stroom vonken als de schijf het metaal aanraakt.

Houd een hoek van ongeveer 15° -30° bij slijpen,, in stand tussen de schijf en het werkoppervlak, voor de beste controle en materiaalverwijdering en minimale

overbelasting.

Wees voorzichtig als u met hoeken werkt, contact met het snijdende oppervlak kan de slijpmachine doen verspringen of verdraaien.

Laat het werkstuk afkoelen als het slijpen is voltooid. Raak het hete oppervlak niet aan.

8. DOORSLIJPEN



WAARSCHUWING! Gebruik voor het doorslijpen van metaal altijd de beschermkap voor doorslijpen.

Niet duwen, machine niet schuin houden en niet oscilleren tijdens het doorslijpen.

Werk met een matige, aan het te bewerken materiaal aangepaste voorwaartse beweging.

Rem uitlopende doorslijpschijven niet af door er aan de zijkant tegen te duwen.

Belangrijk is de richting van de doorslijpwerkzaamheden.

De machine moet altijd tegenlopend werken.

Beweeg de machine daarom niet in de

andere richting. Anders bestaat het gevaar

dat de machine ongecontroleerd uit de snede wordt geduwd.

AANWIJZINGEN VOOR HET GEBRUIK VAN DE HAAKSE SLIJPMACHINE

1. Begin altijd onbelast totdat de maximale snelheid is bereikt en begin dan pas met werken.
2. Forceer de schijf niet om sneller te willen werken, het verminderen van de bewegingssnelheid van de schijf leidt tot langere werktijd.
3. Houd altijd een hoek van 15-30 graden tussen de schijf en het werkobject. Grotere hoeken veroorzaken groeven in het werkobject en tasten de afwerking van het oppervlak aan. Beweeg de slijpmachine overdwars of heen en weer over het werkobject.
4. Verander bij het gebruik van een doorslijpschijf nooit de slijphoek, hierdoor kan de schijf namelijk stoppen of breken, of de motor afslaan. Slijp bij het doorslijpen alleen tegen de slijprichting van de schijf

in, anders kan de schijf zich uit de groef duwen. Bij het doorslijpen van zeer hard materiaal, verkrijgt u het beste resultaat met een diamantschijf.

5. Bij het gebruik van een diamantschijf wordt deze heel heet.
6. U zult dan een vonkenring zien rondom de draaiende schijf. Stop dan met snijden en laat de snijmachine gedurende 2-3 minuten afkoelen door deze onbelast te laten draaien.
7. Zorg er altijd voor dat het werkobject goed vastzit met behulp van klemmen of anderszins zodat deze niet kan bewegen.

ONDERHOUD

Trek de voedingskabel uit de aansluiting voordat u eventuele aanpassingen, reparaties of onderhoud uitvoert.

Dit gereedschap bevat geen onderdelen waaraan de gebruiker onderhoud kan of moet uitvoeren. Gebruik nooit water of chemische reinigingsmiddelen voor het schoonmaken van uw elektrische gereedschap. Veeg het schoon met een droge doek. Bewaar uw elektrische gereedschap altijd op een droge plek. Houd de ventilatiegleuven van de motor schoon. Houd alle bedieningselementen vrij van stof. Er kunnen vonken zichtbaar zijn in de ventilatiegleuven. Dit is normaal en leidt niet tot beschadiging van uw gereedschap. Is de voedingskabel beschadigd, dan moet hij, om risico te voorkomen, worden vervangen door de fabrikant, zijn vertegenwoordiger of een ander bevoegd persoon.

PROBLEMEN OPLOSSEN

De haakse slijpmachine is gemakkelijk te bedienen. Mochten er problemen zijn, controleer dan het volgende:

1. Draait de slijpmachine niet, controleer dan de voeding op het stopcontact.
2. Tilt of zwabbert het slijpwiel, controleer dan of de buitenste flens goed vastzit en dat het wiel zich goed op de flensplaat bevindt.

3. Toont het wiel enig teken van beschadiging, gebruik het dan niet. Het beschadigde wiel kan uit elkaar vallen. Verwijder het en gebruik een nieuw wiel. Gooi een oud slijpwiel verstandig weg.
4. Werkt u met aluminium of een dergelijke zachte legering, dan zal het wiel spoedig verstopt raken zodat het niet meer effectief kan slijpen.

BESCHERMING VAN HET MILIEU



Afgedankte elektrische producten mogen niet bij het normale huisafval terechtkomen. Breng deze producten waar mogelijk naar een recyclecentrum bij u in de buurt. Vraag de verkoper of de gemeente informatie en advies over het recyclen van elektrische apparatuur.

CONFORMITEITVERKLARING

Wij,
POSITEC Germany GmbH
Grüner Weg 10, 50825 Cologne, Germany

Verklaren dat het product
Beschrijving **WORX Haakse slijpmachine**
Type **WX721 WX722 WX722.1 (7-aanduiding van machinerie, kenmerkend voor Haakse slijpmachine)**
Functie **Slijpen langs de rand en zijwaarts**

Overeenkomt met de volgende richtlijnen
2006/42/EC
2011/65/EU
2014/30/EU

Standaards in overeenstemming met
EN 55014-1
EN 55014-2
EN 61000-3-2
EN 61000-3-3
EN 60745-1
EN 60745-2-3

De persoon die bevoegd is om het technische bestand te compileren,
Naam Marcel Filz
Adres Positec Germany GmbH
Grüner Weg 10, 50825 Cologne,
Germany



2018/7/31
Allen Ding
Plaatsvervangend Chief Ingenieur,
Testen en Certificering
Positec Technology (China) Co., Ltd
18, Dongwang Road, Suzhou Industrial
Park, Jiangsu 215123, P. R. China

1. MIEJSCA UCHWYTÓW
2. DODATKOWY BOCZNY UCHWYT ANTYWIBRACYJNY
3. PRZYCISK BLOKADY WRZECIONA
4. TARCZA*
5. OSŁONA TARCZY SZLIFOWANIA
6. KLUCZ
7. KOŁNIERZ WEWNĘTRZNY
8. KOŁNIERZ ZEWNĘTRZNY
9. NAKRĘTKA REGULACJI ZACISKU
10. WRZECIONO
11. DŹWIGNIA DOCISKOWA OSŁONY
12. PRZEŁĄCZNIK BEZPIECZEŃSTWA
13. REGULATOR PRĘDKOŚCI (WX722/ WX722.1)
14. OSŁONA TARCZY DO CIĘCIA*

* Nie wszystkie pokazane na ilustracji akcesoria są dostarczane standardowo.

DANE TECHNICZNE

Typ **WX721 WX722 WX722.1**(7- oznaczenie urządzenia, reprezentuje Szlifierka kątowa)

	WX721	WX722 WX722.1
Napięcie znamionowe	220-240V~50/60Hz	
Moc znamionowa	1010W	1200W
Prędkość znamionowa bez obciążenia	12000/min	
Regulacja kontroli prędkości	/	3500-12000/min
Rozmiar tarczy	125mm	
Średnica tarczy	22.2mm	
Gwint wrzeciona	M14	
Podwójna izolacja	□/II	
Masa urządzenia	2.2kg	

DANE DOTYCZĄCE HAŁASU I WIBRACJI

Ważone ciśnienie akustyczne	L_{pA} : 87.3dB(A)
Ważona moc akustyczna	L_{WA} : 98.3dB(A)

INFORMACJE DOTYCZĄCE DRGAŃ

Łączna wartość drgań (suma wektora triax) określona według normy EN 60745:

Typowa wibracja ważona	Wartość przenoszenia wibracji $a_h = 5.20\text{m/s}^2$
	Niepewność $K = 1.5\text{m/s}^2$

Zadeklarowana całkowita wartość wibracji może być wykorzystana do porównania jednego narzędzia z innym oraz może być użyta we wstępnej ocenie narażenia.

⚠ OSTRZEŻENIE: Wartość emisji wibracji w czasie rzeczywistego używania elektronarzędzia może się różnić od zadeklarowanej, w zależności od sposobu używania narzędzia w następujących przykładach i innych sposobach używania narzędzia:
 Jak używane jest narzędzie oraz, czy materiał jest cięty czy wiercony.
 Czy narzędzie jest w dobrym stanie i czy jest prawidłowo konserwowane.
 Czy używane są prawidłowe akcesoria narzędzia i czy narzędzie jest właściwie naostrzone oraz w dobrym stanie.
 Czy dokręcone są szczęki na uchwycie i czy używane są jakiegokolwiek akcesoria antywibracyjne.
 Oraz, czy narzędzie jest używane zgodnie z przeznaczeniem i według instrukcji.

Nieprawidłowe prowadzenie tego narzędzia może spowodować syndrom wibracji rąk.

⚠ OSTRZEŻENIE: W szczególności, oszacowanie poziomu ekspozycji w rzeczywistych warunkach używania powinno brać także pod uwagę wszystkie elementy cyklu działania, takie jak czasy wyłączenia narzędzia i czas bezczynności, ale nie rzeczywiste wykonywaną pracę. Może to znacznie zmniejszyć poziom ekspozycji w całym okresie pracy.
 Pomoc w minimalizacji narażenia na wibracje.
 Należy ZAWSZE używać ostrych dłut, wiertel i ostrzy
 Narzędzie należy konserwować z godnie z instrukcjami i prawidłowo smarować (w odpowiednich miejscach)
 Jeśli narzędzie jest używane regularnie należy zakupić akcesoria antywibracyjne.
 Należy unikać używania narzędzi w temperaturach 10°C lub niższych
 Należy zaplanować harmonogram pracy w celu rozłożenia używania narzędzi wytwarzających wysoki poziom drgań na kilka dni.

AKCESORIA:

Klucz	1
Dodatkowy Boczny Uchwyt Antywibracyjny	1
Tarcza Do Szlifowania Metalu	1

Zaleca się zakup wszystkich akcesoriów w sklepie, gdzie zakupiono narzędzie. Więcej szczegółów można znaleźć w dodatkowym opakowaniu. Personel sklepu może również udzielić pomocy i porad.

INSTRUKCJE BEZPIECZEŃSTWA DLA WSZYSTKICH OPERACJI

OSTRZEŻENIA BEZPIECZEŃSTWA DOTYCZĄCE OPERACJI SZLIFOWANIA LUB CIĘCIA:

- a. **To narzędzie jest przeznaczone do pracy jako szlifierka grinder. Należy przeczytać wszystkie ostrzeżenie dotyczące bezpieczeństwa, instrukcje, zapoznać się z rysunkami i przedstawionymi danymi technicznymi.** Nieprzestrzeganie wszystkich instrukcji przedstawionych poniżej może spowodować porażenie elektryczne, pożar i/lub poważne zranienia.
- b. **Nie zalecane jest wykonywanie prac takich jak szlifowanie, szczołkowanie, polerowanie lub cięcie przy użyciu tego narzędzia.** Wykonywanie prac niezgodnych z przeznaczeniem urządzenia może stwarzać niebezpieczeństwo i spowodować poranienia
- c. **Nie można używać akcesoriów, które nie zostały specjalnie zaprojektowane i nie są zalecane przez producenta narzędzia.** To, że dowolne akcesoria da się podłączyć do urządzenia, nie gwarantuje bezpiecznej pracy.
- d. **Prędkość znamionowa dołączanych akcesoriów musi być co najmniej równa prędkości maksymalnej podanej na narzędziu.** Akcesoria pracujące z prędkością wyższą od ich prędkości znamionowej mogą się rozlecieć.
- e. **Średnica zewnętrzna oraz grubość akcesoriów musi zawierać się w granicach znamionowych dla narzędzia.** Nieprawidłowo dobrane pod względem rozmiaru akcesoria nie mogą być prawidłowo zabezpieczone i kontrolowane.
- f. **Narzędzia robocze z wkładką gwintowaną muszą dokładnie pasować na gwint na wrzecionie. W przypadku narzędzi roboczych, mocowanych przy użyciu kołnierza średnica otworu narzędzia roboczego musi być dopasowana**

do średnicy kołnierza. Narzędzia robocze, które nie mogą być dokładnie osadzone na elektronarzędziu, obracają się nierównomiernie, bardzo mocno wibrują i mogą spowodować utratę kontroli nad elektronarzędziem.

- g. **Nie można używać uszkodzonych akcesoriów.** Przed każdym użyciem akcesoria należy sprawdzić w zakresie pęknięć i zadrapań tarcz ściernych, pęknięć płyt mocujących, złamań lub nadmiernego zużycia, braku lub pęknięć na drutach szczotek, Jeśli urządzenie lub akcesoria spadną, należy sprawdzić, czy nie uległy uszkodzeniu lub zamontować oprzyrządowanie nieuszkodzone. Po sprawdzeniu i zamontowaniu oprzyrządowania, użytkownik i osoby postronne muszą zająć pozycję z dala od płaszczyzny wirowania akcesoriów, a następnie na jedną minutę uruchomić narzędzie przy maksymalnej prędkości bez obciążenia. Podczas tego testu uszkodzone akcesoria po prostu rozpadną się.
- h. **Należy stosować sprzęt ochrony osobistej, zależnie od prowadzonych prac należy stosować osłonę twarzy, okulary bezpieczeństwa lub gogle zabezpieczające. W razie potrzeby należy zastosować maskę przeciwpyłową, nauszniki, rękawice i filtr zabezpieczający przed małymi cząstkami.** Osłona oczu powinna zatrzymywać cząstki lotne wytwarzane przy różnych pracach. Maskę przeciwpyłową lub respirator muszą być w stanie zatrzymać cząstki wytwarzane przy danej operacji. Przebywanie przez dłuższy czas w hałasie o dużym natężeniu może spowodować utratę słuchu.
- i. **Osoby postronne powinny przebywać w bezpiecznej odległości od obszaru pracy. Każdy wchodzący w obszar pracy musi używać odpowiedni sprzęt ochronny.** Fragmenty cząstek lub uszkodzonych akcesoriów mogą uderzyć raniąc człowieka, nawet poza obszarem bezpośredniej pracy.

- j. Podczas wykonywania prac, w których przyrządy tnące mogą przeciąć kabel elektryczny, narzędzie można trzymać jedynie za izolowaną powierzchnię karbowaną.** Oprzyrządowanie tnące po zetknięciu się z przewodem będącym pod napięciem może przewodzić prąd i spowodować porażenie operatora.
- k. Kabel należy ułożyć z dala od elementów wirujących.** Po utracie kontroli, kabel może zostać przecięty bądź wplątany, a ręka lub ramię zostać wciągnięte przez element obracający się.
- l. Narzędzia nie można odkładać po wyłączeniu zasilania, aż do chwili zatrzymania elementu obrotowego.** Elementy obracające się mogą zatarte o powierzchnię, co spowoduje utratę nad nimi kontroli.
- m. Narzędzia nie można włączać podczas przenoszenia.** Przypadkowe dotknięcie obracających się elementów może spowodować wciągnięcie ubrania i uderzenie elementem.
- n. Regularnie należy czyścić otwory wentylacyjne narzędzia.** Wentylator silnika powoduje wciąganie do wnętrza kurzu i zbyt duże nagromadzenie opiłków metalu może spowodować zagrożenie porażeniem elektrycznym.
- o. Urządzenie nie może pracować w pobliżu materiałów palnych.** Iskry mogą spowodować zapłon tych materiałów.
- p. Nie można używać akcesoriów, które wymagają chłodzenia cieczą.** Używanie wody lub innych cieczy może spowodować porażenie prądem nawet śmiertelne.
- q. Podczas pracy ręka powinna trzymać uchwyt.** Należy zawsze korzystać z pomocniczych uchwytów dostarczonych z narzędziem. Utrata kontroli może spowodować obrażenia osobiste.

DALSZE INSTRUKCJE BEZPIECZEŃSTWA DLA WSZYSTKICH OPERACJI ODBICIE I ZWIĄZANE Z TYM ZAGROŻENIA

Odbicie jest gwałtowną reakcją na zablokowanie lub zakleszczenie obracającego się koła płyty podstawy, szczotki lub innych akcesoriów. Zablokowanie lub zakleszczenie powoduje nagłe

zatrzymanie obracających się akcesoriów, które z kolei spowoduje wytworzenie siły skierowanej przeciwnie do kierunku obrotów w punkcie zablokowania.

Na przykład, jeśli tarcza ścierna jest pęknięta lub zarysowana, jej zablokowanie lub zakleszczenie w obrabianym elemencie może spowodować jej podniesienie lub odbicie. Koło może gwałtownie przesunąć się w stronę operatora lub w kierunku przeciwnym, zależnie od kierunków obrotu koła w punkcie zakleszczenia. W takim przypadku tarcza ścierna może również pęknąć.

Odbicie jest wynikiem nieprawidłowego wykorzystania narzędzia i/lub nieprawidłowych procedur lub warunków pracy i można go uniknąć stosując się do poniższych zaleceń.

- a. Należy pewnie chwycić uchwyt narzędzia i przyjąć postawę ciała i ramienia, które pozwolą opanować siłę odbicia. Zawsze należy używać rączki pomocniczej, jeśli jest dostarczona, dla zachowania maksymalnej kontroli przy odbiciu lub podczas działania momentu obrotowego przy uruchamianiu.** Operator może kontrolować siły odbicia lub od momentu przy uruchamianiu, jeśli będzie przestrzegał odpowiednich zaleceń.
- b. Nie można chwycić narzędzia w pobliżu elementów obracających się.** Akcesoria mogą spowodować odbicie w rękę.
- c. Nie można zajmować pozycji w płaszczyźnie działania siły odbicia.** Odbicie spowoduje ruch urządzenia w kierunku przeciwnym do ruchu koła w punkcie zakleszczenia.
- d. Należy zachować szczególną ostrożność podczas pracy w rogach, przy ostrych krawędziach, itp., unikać blokowania lub zakleszczania akcesoriów.** Rogi, ostre krawędzie lub odskoczenie mogą blokować obracające się elementy i powodować utratę kontroli nad narzędziem lub odbicie.
- e. Nie należy zakładać tarcz z łańcuchem do cięcia drewna lub tarcz z zębami.** Mogą one powodować częste odbicia i utratę kontroli.

DODATKOWE INSTRUKCJE

BEZPIECZEŃSTWA DOTYCZĄCE OPERACJI SZLIFOWANIA I CIĘCIA OSTRZEŻENIA DOTYCZĄCE BEZPIECZEŃSTWA SPECYFICZNE DLA SZLIFOWANIA I CIĘCIA ŚCIERNICĄ:

- a. Zawsze należy stosować osłony przewidziane do wykorzystywanych tarcz. Osłonę należy bezpiecznie przymocować do narzędzia i ustawić dla zapewnienia maksymalnego bezpieczeństwa, aby jak najmniejsza część tarczy zagrażała operatorowi.** Osłona zabezpiecza operatora przed kawałkami tarczy i przypadkowym jej dotknięciem.
- b. Tarcze szlifierskie wygięte należy mocować w taki sposób, aby ich powierzchnia szlifująca nie wystawała poza krawędź pokrywy ochronnej.** Niefachowo osadzona tarcza szlifierska, wystająca poza krawędź pokrywy ochronnej nie może być wystarczająco osłonięta.
- c. Należy używać wyłącznie tarcz zalecanych dla danego narzędzia i specjalnych osłon zaprojektowanych dla konkretnych tarcz.** Tarcze, których stosowanie nie zostało przewidziane dla danego narzędzia nie mogą być prawidłowo osłonięte i ich stosowanie nie jest bezpieczne.
- d. Tarcze mogą być używane wyłącznie w zalecanych zastosowaniach. Na przykład: Nie można szlifować krawędzią tarczy tnącej.** Ścierne tarcze tnące są przewidziane do ścierania zewnętrznego, obciążenie ich siłą z boku może spowodować ich rozpadnięcie.
- e. Zawsze należy stosować nieuszkodzone kołnierze tarcz, o prawidłowym rozmiarze i kształcie dla danej tarczy.** Prawidłowe kołnierze tarcz podtrzymują tarczę zmniejszając niebezpieczeństwo pęknięcia. Kołnierze dla tarcz tnących mogą różnić się od kołnierzy dla tarcz ściernych.
- f. Nie można używać zużytych tarcz z większych narzędzi.** Tarcze przeznaczone do stosowania z większymi narzędziami nie są odpowiednie do pracy z wyższymi prędkościami mniejszych narzędzi i mogą się spalić.

DODATKOWE INSTRUKCJE BEZPIECZEŃSTWA DOTYCZĄCE OPERACJI CIĘCIA DODATKOWE OSTRZEŻENIA BEZPIECZEŃSTWA DOTYCZĄCE CIĘCIA ŚCIERNEGO:

- a. Nie można dopuścić do zakleszczenia tarczy tnącej lub przykładać zbyt dużej siły, Nie można wycinać zbyt głęboko.** Przeciążenie tarczy spowoduje większą podatność na odkształcenia lub zakleszczenia w wycięciu i możliwość odbicia lub rozpadnięcia koła.
- b. Nie można stawać w linii obracającej się tarczy.** Jeśli tarcza w punkcie pracy kręci się w kierunku odwrotnym do ciała, odbicie może spowodować przesunięcie narzędzia bezpośrednio w stronę użytkownika.
- c. Po zakleszczeniu tarczy lub przerwaniu cięcia z dowolnego powodu, narzędzie należy wyłączyć i przytrzymać do całkowitego zatrzymania tarczy. Nie można wyjmować tarczy z wycięcia jeśli się obraca, może to spowodować odbicie.** Należy sprawdzić możliwość zakleszczenia tarczy i podjąć środki zapobiegawcze.
- d. Nie można ponownie zaczynać operacji cięcia w elemencie.** Należy odczekać, aż tarcza odzyska prędkość znamionową i ponownie wprowadzić tarczę do wycięcia. Tarcza może się zakleszczyć, odbić lub wciągnąć narzędzie przy ponownym rozpoczynaniu pracy w wycięciu.
- e. Panele i wszystkie inne elementy obrabiane należy podeprzeć, aby zmniejszyć ryzyko zakleszczenia lub odbicia tarczy.** Większe elementy mogą się uginać pod własnym ciężarem. Podpory musi zostać umieszczone pod elementem w pobliżu linii cięcia i na krawędzi elementu po obus stronach tarczy.
- f. Szczególną ostrożność należy zachować przy wykonywaniu nacięć kieszeniowych w ścianach lub innych pełnych elementach.** Tarcza może spowodować uszkodzenie rur gazowych lub wodnych, przewodów elektrycznych lub innych elementów, które spowodują odbicie.

SYMBOLE



Aby zmniejszyć niebezpieczeństwo odniesienia obrażeń, użytkownik powinien przeczytać podręcznik z instrukcjami.



Ostrzeżenie



Podwójna izolacja



Używać ochrony wzroku



Używać ochrony słuchu



Używać maski przeciwpyłowej



Odpady wyrobów elektrycznych nie powinny być wyrzucane razem z odpadami gospodarstwa domowego. Należy korzystać z recyklingu, jeśli istnieje odpowiednia infrastruktura. Porady dotyczące recyklingu można uzyskać u władz lokalnych lub sprzedawcy detalicznego.

INSTRUKCJA OBSŁUGI



UWAGA: Przed użyciem narzędzia należy uważnie przeczytać instrukcje.

UŻYCIĘ ZGODNE Z PRZEZNACZENIEM

Elektronarzędzie przewidziane jest do cięcia, ścierania i obrabiania za pomocą szczotek materiałów metalowych i kamiennych bez użycia wody. Do cięcia metalu należy użyć specjalnej pokrywy ochronnej (pokrywa ochronna do cięcia – do nabycia jako wyposażenie dodatkowe)

1. REGULOWANY UCHWYT DODATKOWY (Zob. A)

Można wybrać dwie pozycje robocze, aby uzyskać najbezpieczniejszą i najwygodniejszą kontrolę nad szlifierką. Uchwyt wkręca się zgodnie z ruchem zegara do jednego z otworów po bokach obudowy mechanizmu.

Dodatkowy boczny uchwyt antywibracyjny

Dodatkowy boczny uchwyt antywibracyjny zmniejsza wibracje, poprawiając wygodę i bezpieczeństwo obsługi narzędzia.

2. REGULACJA OSŁONY (Zob. B)
Przed rozpoczęciem jakichkolwiek prac w urządzeniu należy odłączyć przewód od gniazdka zasilającego. W przypadku prac z wykorzystaniem tarcz szlifierskich lub tnących, należy zamontować osłonę zabezpieczającą.

OSŁONA TARCZY SZLIFOWANIA

Zabezpieczenie na osłonie (5) gwarantuje mocowanie jedynie takiej osłony, która odpowiada typowi narzędzia.

Otworzyć dźwignię zacisku (11). Umieścić osłonę (5) z zabezpieczeniem w żłobieniu na wrzecionie głowicy narzędzia i obrócić do wymaganej pozycji (pozycji roboczej).

W celu zablokowania osłony tarczy (5) w miejscu należy zamknąć dźwignię dociskową (11). Zamknięta strona osłony tarczy (5) musi być zawsze skierowana w stronę operatora.

UWAGA: Po zwolnieniu dźwigni dociskowej (11) można dostosować nakrętkę regulacji docisku w celu zapewnienia bezpiecznego docisku po ostatecznym zablokowaniu dźwigni dociskowej (11).

OSŁONA TARCZY DO CIĘCIA

 **OSTRZEŻENIE!** Do cięcia metalu należy zawsze stosować pokrywę ochronną. Montaż osłony tarczy do cięcia (14) odbywa się w ten sam sposób, jak w przypadku osłony tarczy do szlifowania (5).

3. MONTAŻ TARCZY (Zob. C1, C2)

Umieścić kołnierz wewnętrzny we wrzecionie. Upewnić się, że znajduje się on na dwóch spłaszczeniach wrzeciona.

Umieścić tarczę na wrzecionie narzędzia i kołnierzu wewnętrznym. Upewnić się, że jest ona umieszczona prawidłowo. Włożyć gwintowany kołnierz zewnętrzny upewniając się, że jest on zwrócony w prawidłową stronę, odpowiednią dla typu mocowanej tarczy. W przypadku tarcz do szlifowania kołnierz jest umieszczany wzniesioną częścią skierowaną w stronę tarczy. W przypadku tarcz do cięcia kołnierz jest umieszczany wzniesioną częścią skierowaną od tarczy. (Zob. C1)

Wcisnąć przycisk blokady wrzeciona i obrócić wrzeciono ręcznie do momentu jego zablokowania. Przy wciśniętym przycisku blokady dokręcić kołnierz zewnętrzny przy użyciu załączonego klucza. (Zob. C2)

4. PRZEŁĄCZNIK BEZPIECZEŃSTWA (Zob. D)

Wyłącznik jest odcięty w celu zapobiegnięcia przypadkowego uruchomienia. Trzymając rękę na włączniku (a), palcem pchnąć dźwignię (b) do przodu, a następnie nacisnąć włącznik (a). Następnie zwolnić dźwignię (b). Teraz urządzenie pracuje. Aby wyłączyć, należy po prostu zwolnić przełącznik wł./wyl

MIĘKKI START SILNIKA (WX722.1)

Wewnętrzne elementy elektroniczne umożliwiają powolne zwiększanie prędkości silnika, dzięki czemu zmniejszony zostanie efekt „wykręcania” nadgarstków z powodu dużej mocy silnika.

5. REGULATOR PRĘDKOŚCI (Zob. E) (WX722/WX722.1)

Przy pomocy pokręta sterującego zwiększyć lub zmniejszyć prędkość (zob. E) w zależności od stosowanego materiału, jego grubości oraz

specyfikacji stosowanej tarczy/akcesoriów (regulacja możliwa również przy biegu jałowym). Tabela 1 zawiera ogólne wskazówki dotyczące wyboru prędkości. Należy unikać używania narzędzia przy bardzo niskich prędkościach, ponieważ może to doprowadzić do uszkodzenia silnika szlifierki kątovej. Obwód kontroli stałej prędkości znajdujący się wewnątrz szlifierki kątovej utrzymuje prawie stałą prędkość nawet w przypadku, gdy szlifierka pracuje pod obciążeniem.

Tabela 1

Materiał	Ustawienie prędkości
Szlifowanie metali żelaznych, cięcie kamienia, cegieł, itd. Szczotka druciana	5-6
Szlifowanie lub wygładzanie metali nieżelaznych, lekkie prace szlifierskie	3-5
Polerowanie, lekkie prace wygładzające	1-3

6. PRZYCISK BLOKOWANIA WRZECIONA

Stosować jedynie podczas wymiany tarczy. Nigdy nie naciskać, gdy tarcza się obraca!

7. KORZYSTANIE ZE SZLIFIERKI

 **UWAGA: Nie należy włączać szlifierki, gdy tarcza styka się z obrabianym elementem. Odczekać, aż tarcza osiągnie pełną prędkość przed rozpoczęciem szlifowania.**

Chwycić szlifierkę kątovej jedną ręką za uchwyt główny, a drugą umieścić na uchwycie dodatkowym.

Zawsze ustawić położenie osłony w taki sposób, aby w stronę użytkownika skierowana była jak najmniejsza część odsoniętej tarczy. Przygotować się na wystąpienie iskier w momencie zetknięcia tarczy z metalem.

W celu osiągnięcia najlepszej kontroli nad narzędziem, usuwania materiału oraz minimalnego przecięcia należy podczas szlifowania utrzymać kąt ok. 15° – 30° między tarczą a powierzchnią roboczą.

Zachować ostrożność podczas obrabiania

rogów, ponieważ kontakt z przecinającymi się powierzchniami może powodować odkaskiwanie lub przekręcanie szlifierki. Po zakończeniu szlifowania odczekać na schłodzenie obrabianego elementu. Nie dotykać gorącej powierzchni.

8. CIĘCIE

 **OSTRZEŻENIE!** Do cięcia metalu należy zawsze stosować pokrywę ochronną.

Podczas cięcia nie można używać siły, przechylać lub wprawiać urządzenia w oscylacje. Docisk należy dostosować do ciętego materiału.

Nie można zmniejszać prędkości poprzez dociskanie z boku tarczy tnącej.

Ważne znaczenie ma kierunek cięcia.

Maszyna musi zawsze pracować tak, aby tarcza nacierała z góry. Nie można maszyny przesuwac w odwrotnym kierunku! Jest to niebezpieczne dla użytkownika.

PORADY DOTYCZĄCE SZLIFIERKI KĄTOWEJ

1. Zawsze należy zaczynać bez obciążenia w celu uzyskania maksymalnej prędkości, a następnie rozpoczynać pracę.
2. Nie zmuszać tarczy do szybszej pracy, zmniejszanie prędkości poruszania się tarczy oznacza dłuższy czas pracy.
3. Zawsze należy pracować pod kątem 15-30 pomiędzy tarczą a obrabianym przedmiotem. Podczas szlifowania, większe kąty będą powodować wrzynamie się krawędzi do obrabianego przedmiotu, co wpłynie na wykończenie powierzchni. Przesuwać szlifierkę kątową w poprzek oraz w przód i w tył po powierzchni obrabianego przedmiotu.
4. Podczas używania tarczy tnącej nigdy nie należy zmieniać kąta cięcia, gdyż spowoduje to zatrzymanie silnika szlifierki lub uszkodzenie tarczy. W przypadku wykonywania cięcia zgodnie z obrotami tarczy, tarcza może sama wyskoczyć z rowka.
5. Podczas cięcia bardzo twardego materiału najlepsze rezultaty można osiągnąć stosując tarczę diamentową.
6. Tarcza diamentowa rozgrzewa się znacznie

podczas użycia. Gdy to się stanie, pojawi się pełny pierścień isker wokół wirującej tarczy. Zatrzymać cięcie i pozwolić na 2-3 minutową pracę bez obciążenia w celu obniżenia temperatury.

7. Zawsze należy się upewniać, czy obrabiany przedmiot jest odpowiednio zabezpieczony.

KONSERWACJA

Przed dokonywaniem jakichkolwiek regulacji, obsługi technicznej lub konserwacji należy wyjąć wtyczkę z gniazdka.

W narzędziu nie ma żadnych części, które wymagałyby serwisowania przez użytkownika. Nigdy nie należy używać wody czy środków czyszczących do czyszczenia narzędzia z napędem elektrycznym. Czyścić suchą szmatką. Zawsze należy przechowywać narzędzie w suchym miejscu. Utrzymywać w czystości otwory wentylacyjne silnika.

Utrzymywać wszystkie urządzenia sterujące w czystości. W otworach wentylacyjnych mogą pojawiać się iskry, jest to normalne i nie spowoduje uszkodzenia narzędzia..

Jeśli uszkodzony zostanie przewód zasilający, aby uniknąć niebezpieczeństwa powinien zostać wymieniony przez producenta, przedstawiciela serwisu lub inną wykwalifikowaną osobę.

ROZWIĄZYWANIE PROBLEMÓW

Mimo, iż ta szlifierka kąтова jest niezwykle prosta w obsłudze, w przypadku wystąpienia problemów należy sprawdzić następujące elementy:

1. Jeśli szlifierka nie działa, sprawdzić wtyczkę zasilania.
2. W przypadku chybotań lub wibrowania tarczy sprawdzić, czy kołnierz zewnętrzny jest dokręcony oraz czy tarcza jest prawidłowo osadzona na płytce kołnierza.
3. W przypadku jakichkolwiek oznak uszkodzenia tarczy nie używać urządzenia, ponieważ uszkodzona tarcza może się rozpaść; należy ją usunąć i wymienić na

- nową. Rozsądnie utylizować zużyte tarcze.
4. W przypadku pracy z aluminium lub podobnym miękkim stopem, tarcza szybko się zablokuje i będzie szlifować nieskutecznie.

OCHRONA ŚRODOWISKA

 Odpady wyrobów elektrycznych nie powinny być wyrzucane razem z odpadami gospodarstwa domowego. Należy korzystać z recyklingu, jeśli istnieje odpowiednia infrastruktura. Porady dotyczące recyklingu można uzyskać u władz lokalnych lub sprzedawcy detalicznego.

DEKLARACJA ZGODNOŚCI

My,
POSITEC Germany GmbH
Grüner Weg 10, 50825 Cologne, Germany

Deklarujemy, że produkt,
Opis **Szlifierka kątowna WORX**
Typ **WX721 WX722 WX722.1(7-
oznaczenie urządzenia, reprezentuje
Szlifierka kątowna)**
Funkcja **Szlifowanie boczne i obwodowe**

Jest zgodny z następującymi dyrektywami,
2006/42/WE
2011/65/ WE
2014/30/ WE

Normy są zgodne z:

EN 55014-1
EN 55014-2
EN 61000-3-2
EN 61000-3-3
EN 60745-1
EN 60745-2-3

Osoba upoważniona do kompilacji pliku technicznego,
Nazwa Marcel Filz
Adres Positec Germany GmbH
Grüner Weg 10, 50825 Cologne, Germany



2018/7/31
Allen Ding
Zastępca głównego inżyniera,
testowanie i certyfikacja
Positec Technology (China) Co., Ltd
18, Dongwang Road, Suzhou Industrial
Park, Jiangsu 215123, P. R. China

1. MARKOLAT
2. REZGÉSGÁTLÓ PÓTKAR
3. TENGYERÖGZÍTŐ GOMB
4. LEMEZ*
5. KORONGVÉDŐLAP CSISZOLÁSHOZ
6. CSAVARKULCS
7. BELSŐ KARIMA
8. KÜLSŐ KARIMA
9. ANYA A SZORÍTÓ BEÁLLÍTÁSÁHOZ
10. TENGYER
11. VÉDŐLAPRÖGZÍTŐ KAR
12. BIZTONSÁGI BE/KI KAPCSOLÓ
13. VÁLTOZTATHATÓ SEBESSÉG SZABÁLYOZÓ(WX722/ WX722.1)
14. KORONGVÉDŐLAP DARABOLÁSHOZ*

* Nem minden készülék tartalmazza valamennyi, a fentiekben felsorolt alkatrészt.

MŰSZAKI ADATOK

Típus **WX721 WX722 WX722.1** (7-a szerszám jelölése, sarokcsiszolót jelöl)

	WX721	WX722 WX722.1
Feszültség	220-240V~50/60Hz	
Bemenő teljesítmény	1010W	1200W
Névleges sebesség	12000/min	
Sebességellenőrző beállítás	/	3500-12000/min
Korong mérete	125mm	
Korongfurat	22.2mm	
Tengelymenet	M14	
Védelmi osztály	□/II	
A készülék súlya	2.2kg	

ZAJÉRTÉKEK

A-súlyozású hangnyomásszint	L_{pA} : 87.3dB(A)
A-súlyozású hangerő	L_{WA} : 98.3dB(A)

REZGÉSÉRTÉKEK

Az EN60745 szabvány szerint meghatározott összes rezgés (háromtengelyű vektorális összeg) a következő:

Tipikus súlyozott rezgés

Rezgés kibocsátás $a_h = 5.20 \text{ m/s}^2$

Bizonytalanság $K = 1.5 \text{ m/s}^2$

A hivatalos összesített rezgésszint a szerszámok összehasonlítására, illetve a kitétség előzetes felmérésére használható.



FIGYELEM: Az elektromos kéziszerszám használata során a rezgés kibocsátás eltérhet a fenti értéktől attól függően, hogy a szerszámot hogyan használják. Az érték függhet az alábbiaktól:

Hogyan használják a szerszámot, milyen anyagokat vágnak vagy fúrnak.

Az eszköz jó állapotban van-e, megfelelően karbantartják-e.

Megfelelő tartozékokat használnak-e az eszközhöz, vigyáznak-e, hogy hegyes legyen és jó állapotban maradjon.

A markolat megfelelően rögzül-e, használnak-e rezgéscsillapító tartozékokat.

A szerszámot rendeltetészerűen, kialakításának és a jelen utasításoknak megfelelően használják-e.

Ha a szerszámot nem kezelik megfelelően, kéz-kar vibrációs szindrómát okozhat.



FIGYELEM: A pontosság érdekében az expozíciós szint becslött értékéhez a valós használati körülmények között figyelembe kell venni a működési ciklus valamennyi elemét, így azt az időt is, amikor a szerszám ki van kapcsolva, és amikor üresjáratban működik. Ez a teljes munkaidőszak viszonylatában jelentősen csökkentheti az expozíciós szintet.

A rezgéskockázatnak való kitétséget az alábbiakkal csökkentheti:

MINDIG éles vésőt, pengét, és hegyes fúrófejet használjon.

Az eszközt jelen utasításoknak megfelelően tartsa karban, és vigyázzon a megfelelő kenésre (ahol erre szükség van).

Ha rendszeresen használja az eszközt, vásároljon rezgéscsillapító tartozékokat.

Kerülje az eszköz használatát 10°C vagy alacsonyabb hőmérsékleten.

Úgy tervezze meg a munkáját, hogy a magas rezgésszámú eszközök használatát igénylő feladatokat több napra ossza el.

TARTOZÉKOK:

Csavarkulcs

1

Rezgésgátló pótkar

1

Fém csiszolókorong

1

Javasoljuk, hogy a tartozékokat ugyanabból a boltból vásárolja meg, ahol a szerszámot is vásárolta. További részleteket a tartozék csomagolásán talál. Kérjen segítséget és tanácsot a bolti eladóktól.

BIZTONSÁGI UTASÍTÁSOK VALAMENNYI MŰVELETHEZ:

CSISZOLÁSRA VAGY CSISZOLÓ-DARABOLÓ MŰVELETEKRE VONATKOZÓ BIZTONSÁGI UTASÍTÁSOK:

- a) **Ez az elektromos szerszám sarokcsiszolóként vagy darabolószerszámként használható. Olvassa el az elektromos szerszámokhoz mellékelt összes biztonsági figyelmeztetést, utasítást, illusztrációt és műszaki tudnivalót.** Ha nem tartja be a következő előírásokat, akkor ez áramütéshez, tűzhez és/vagy súlyos személyi sérülésekhez vezethet.
- b) **Ezt az elektromos kéziszerszámot nem javasoljuk finomcsiszolóshoz, drótkéfézéshez és fényezéshez.** Az elektromos kéziszerszám számára elő nem irányzott használat veszélyeztetésekhez és személyi sérülésekhez vezethet.
- c) **Ne használjon olyan tartozékokat, amelyeket a gyártó ehhez az elektromos kéziszerszámhoz nem irányzott elő és nem javasolt.** Az a tény, hogy a tartozékokat rögzíteni tudja az elektromos kéziszerszámmra, nem garantálja annak biztonságos alkalmazását.
- d) **A betétszerszám megengedett fordulatszámának legalább akkorának kell lennie, mint az elektromos kéziszerszámon megadott legnagyobb fordulatszám.** A megengedettnél gyorsabban forgó tartozékok széttörhetnek és kirepülhetnek.
- e) **A betétszerszám külső átmérőjének és vastagságának meg kell felelnie az Ön elektromos kéziszerszámán megadott méreteknél.** A hibásan méretezett betétszerszámokat nem lehet megfelelően eltakarni, vagy irányítani.
- f) **A menetes betétellátott**

betétszerszám menetének meg kell felelnie az orsó menetének. A karima segítségével befogásra kerülő betétszerszám furatátmérőjének pontosan meg kell felelnie a karima befogási átmérőjének. Az olyan betétszerszámok, amelyek nem kerülnek pontosan rögzítésre az elektromos kéziszerszámhoz, egyenletlenül forognak, erősen berezegenek és a készülék feletti uralom megszűnéséhez vezethetnek.

- g) **Ne használjon megrongálódott betétszerszámokat. Vizsgálja meg minden egyes használat előtt a betétszerszámokat: ellenőrizze, nem pattogzott-e le és nem repedt-e meg a csiszolókorong, nincs-e eltörve, megrepedve, vagy nagy mértékben elhasználódva a csiszoló tányér, nincsenek-e a drótkéfében kilazult, vagy eltört drótok. Ha az elektromos kéziszerszám vagy a betétszerszám leesik, vizsgálja felül, nem rongálódott-e meg, vagy használjon egy hibátlan betétszerszámot. Miután ellenőrizte, majd behelyezte a készülékbe a betétszerszámot, tartózkodjon Ön sajátmaga és minden más a közelben található személy is a forgó betétszerszám síkján kívül és járassa egy percig az elektromos kéziszerszámot a legnagyobb fordulatszámra. A megrongálódott betétszerszámok ezalatt a próbaidő alatt általában már széttörnek.**
- h) **Viseljen személyi védőfelszerelést. Használjon az alkalmazásnak megfelelő teljes védőálarcot, szemvédőt vagy védőszemüveget. Amennyiben célszerű, viseljen porvédő álarcot, zajtompító fülvédőt, védő kesztyűt vagy különleges kötényt, amely távol tartja a csiszolószerszám- és anyagreszecséket. Mindenképpen védje meg a szemét a kirepülő idegen anyagoktól, amelyek**

a különböző alkalmazások során keletkeznek. A por- vagy védőárlarcnak meg kell szűrnie a használat során keletkező port.

Ha hosszú ideig ki van téve az erős zaj hatásának, elvesztheti a hallását.

- i) Ügyeljen arra, hogy a többi személy biztonságos távolságban maradjon az Ön munkaterületétől. Minden olyan személynek, aki belép a munkaterületre, személyi védőfelszerelést kell viselnie.** A munkadarab letört részei vagy a széttört betétszerszámok kirepülhetnek és a közvetlen munkaterületen kívül és személyi sérülést okozhatnak.
- j) Az elektromos kéziszerszámot csak a szigetelt fogantyúfelületeknél fogva tartsa, ha olyan munkát végez, amelynek során a betétszerszám feszültség alatt álló, kívülről nem látható vezetékekhez, vagy a készülék saját hálózati csatlakozó kábeljéhez érhet.** Ha a berendezés egy feszültség alatt álló vezetékhez ér, az elektromos kéziszerszám fémrészei szintén feszültség alá kerülnek és áramütéshez vezetnek.
- k) Tartsa távol a hálózati csatlakozó kábelt a forgó betétszerszámoktól.** Ha elveszíti az uralmát az elektromos kéziszerszám felett, az átvághatja, vagy bekaphatja a hálózati csatlakozó kábelt és az Ön keze vagy karja is a forgó betétszerszámhoz érhet.
- l) Sohase tegye le az elektromos kéziszerszámot, mielőtt a betétszerszám teljesen leállna.** A forgásban lévő betétszerszám megérintheti a támasztó felületet, és Ön ennek következtében könnyen elvesztheti az uralmát az elektromos kéziszerszám felett.
- m) Ne járassa az elektromos kéziszerszámot, miközben azt a kezében tartja.** A forgo betétszerszám egy véletlen érintkezés során bekaphatja a ruháját és a betétszerszám belefűrdhat a testébe.
- n) Tisztítsa meg rendszeresen az elektromos kéziszerszáma**

szellőzőnyílásait. A motor ventilátorra beszívja a port a házba, és nagyobb mennyiségű fémpor felhalmozódása elektromos veszélyekhez vezethet.

- o) Ne használja az elektromos kéziszerszámot éghető anyagok közelében.** A szikrák ezeket az anyagokat meggyújthatják.
- p) Ne használjon olyan betétszerszámokat, amelyek alkalmazásához folyékony hűtőanyagra van szükség.** Víz és egyéb folyékony hűtőanyagok alkalmazása áramütéshez vezethet.
- q) Munka közben a kezét a markolaton kell tartania. Mindig használja a szerszámhoz mellékelt pótkarokat.** A kontrollvesztés személyi sérülést eredményezhet.

TOVÁBBI BIZTONSÁGI ELŐÍRÁSOK AZ ÖSSZES MŰVELETRE VONATKOZÓAN VISSZARÚGÁS ÉS KAPCSOLÓDÓ FIGYELMEZTETÉSEK

A visszarúgás a beékelődő vagy leblokkoló forgó betétszerszám, például csiszolókorong, csiszoló tányér, drótkefe stb. Hirtelen reakciója. A beékelődés vagy leblokkolás a forgó betétszerszám hirtelen leállításához vezet. Ez az irányítatlan elektromos kéziszerszámot a betétszerszámnak a leblokkolási ponton fennálló forgási irányával szembeni irányban felgyorsítja. Ha például egy csiszolókorong beékelődik, vagy leblokkol a megmunkálásra kerülő munkadarabban, a csiszolókorongnak a munkadarabba bemerülő éle leáll, és így a csiszolókorong kiugorhat vagy visszarúgást okozhat. A csiszolókorong ekkor a korongnak a leblokkolási pillanatban fennálló forgásirányától függően a kezelő személy felé, vagy attól távolodva mozdul el. A csiszolókorong ilyenkor el is törhet.

A visszarúgás az elektromos kéziszerszám hibás vagy helytelen használatának következménye. Ezt az alábbiakban leírt, megfelelő övintézkedésekkel meg lehet gátolni.

- a) Tartsa szorosan az elektromos kéziszerszámot, és hozza a testét és a karjait olyan helyzetbe, amelyben fel tudja venni a visszarúgó erőt. Használja**

mindig a kiegészítő fogantyút, ha létezik, amellyel a lehető legjobban felfoghatók a visszarúgó erők vagy az indítónyomaték a kéziszerszám indításakor. A kezelő személy

megfelelő óvintézkedésekkel ellentarthat az indítónyomatéknak és a visszarúgó erőknél.

- b) Soha ne közelítsen a kezével a forgó tartozékhoz.** A tartozék visszarúgás esetén a kezéhez érhet.
- c) Kerülje el a testével azt a tartományt, ahová egy visszarúgás az elektromos kéziszerszámot mozgatja.** A visszarúgás az elektromos kéziszerszámot a csiszolókorongnak a leblokkolási pillanatban fennálló forgásirányával ellentétes irányba lendíti.
- d) A sarkok és élek közelében különösen óvatosan dolgozzon, akadályozza meg, hogy a tartozék lepattanjon a munkadarabról, vagy beékelődjön a munkadarabba.** A forgó tartozék a sarkoknál, éleknél és lepattanás esetén könnyen beékelődik. Ez a készülék feletti uralom elvesztéséhez, vagy visszarúgáshoz vezethet.
- e) Ne használjon fafűrészlapot, vagy fogazott fűrészlapot.** Az ilyen tartozékok gyakran visszarúgáshoz vezetnek, és a kezelő elveszítheti az uralmát az elektromos kéziszerszám felett.

KÜLÖN FIGYELMEZTETÉSEK ÉS TÁJÉKOZTATÓ A CSISZOLÁSHOZ ÉS DARABOLÁSHOZ CSISZOLÁSRA VAGY CSISZOLÓ-DARABOLÓ MŰVELETEKRE VONATKOZÓ KONKRÉT BIZTONSÁGI UTASÍTÁSOK:

- a) Kizárólag az Ön elektromos kéziszerszámához engedélyezett csiszolótesteket és az ezen csiszolótestekhez előírányozott védőbúrákat használja.** A nem az elektromos kéziszerszámhoz szolgáló csiszolótesteket nem lehet kielégítő módon letakarni és ezért ezek nem biztonságosak.
- b) A peremes csiszolókorongokat úgy kell felszerelni, hogy a csiszolófelületük ne álljon ki**

a védőburkolat szélének a síkjából. Egy szakszerűtlenül felszerelt csiszolókorongot, amely kiáll a védőburkolat szélének a síkjából, nem lehet kielégítő módon letakarni.

- c) A védőbúrát biztonságosan kell felszerelni az elektromos kéziszerszámra és úgy kell beállítani, hogy az a lehető legnagyobb biztonságot nyújtsa, vagyis a csiszolótestnek csak a lehető legkisebb része mutasson a kezelő felé.** A védőlap megvédi a szerszám működtetőjét a korong letörtt részektől, illetve a koronggal és a szikrákkal való véletlen érintkezéstől - ez utóbbiak felgyújthatnák a ruházatot.
- d) A tárcsákat csak a javasolt célokra szabad használni. Például: soha csiszoljon a darabolótárcsa élével. A darabolótárcsák arra vannak méretezve, hogy az anyagot a tárcsa élével munkálják le.** Az oldalirányú erők hatására a tárcsa eltörhet.
- e) Használjon mindig hibátlan, az Ön által választott csiszolókorongnak megfelelő méretű és alakú befogókarimát.** A megfelelő karima megtámasztja a tárcsát és így csökkentik a tárcsa eltörésének veszélyét. A hasítókorongokhoz szolgáló karimák különbözhetnek a csiszolókorongok számára szolgáló karimáktól.
- f) Ne használjon nagyobb elektromos kéziszerszámokhoz szolgáló elhasználódott csiszolótesteket.** A nagyobb elektromos kéziszerszámokhoz szolgáló csiszolókorongok nincsenek a kisebb elektromos kéziszerszámok magasabb fordulatszámára méretezve és széttörhetnek.

TOVÁBBI BIZTONSÁGI UTASÍTÁSOK DARABOLÓ MŰVELETEKHEZ TOVÁBBI KÜLÖNLEGES FIGYELMEZTETŐ TÁJÉKOZTATÓ A DARABOLÁSHOZ:

- a) Kerülje el a hasítókorong leblokkolását, és ne gyakoroljon túl erős nyomást a készülékre. Ne végezzen túl mély vágást.**

A túlterhelés megnöveli a tárcsa igénybevételét, a beékelődési vagy leblokkolási hajlamát, és visszarúgáshoz vagy a tárcsa töréséhez vezethet.

- b) Kerülje el a forgó hasítókorong előtti és mögötti tartományt.** Ha a hasítókorongot a munkadarabban magától eltávolodva mozgatja, akkor az elektromos kéziszerszám a forgó koronggal visszarúgás esetén közvetlenül Ön felé pattan.
- c) Ha a tárcsa beékelődik, vagy ha a kezelő megszakítja a munkát, kapcsolja ki az elektromos kéziszerszámot, és tartsa azt mozdulatlanul, amíg a tárcsa teljesen leáll. Sohase próbálja meg kihúzni a még forgo hasítókorongot a vágásból, mert ez visszarúgáshoz vezethet.** Határozza meg és hárítsa el a beékelődés okát.
- d) Addig ne kapcsolja ismét be az elektromos kéziszerszámot, amíg az benne van a munkadarabban. Várja meg, amíg a tárcsa eléri a teljes fordulatszámát, majd óvatosan illessze be a vágásba.** A tárcsa ellenkező esetben beékelődhet, kiugorhat a munkadarabból, vagy visszarúgáshoz vezethet.
- e) Támassza meg a lemezeket vagy nagyobb munkadarabokat, hogy csökkentse egy beékelődő tárcsa következtében fellépő visszarúgás kockázatát.** A nagyobb munkadarabok saját súlyuk alatt meghajolhatnak. A munkadarabot a tárcsa mindkét oldalán, a vágási vonal közelében, és a szélénél alá kell támasztani.
- f) Ha egy meglévő falban, vagy más be nem látható területen hoz létre „zseb alakú beszúrást“, járjon el különös óvatossággal.** Az anyagba behatoló tárcsa gáz- vagy vízvezetékbe, elektromos vezetékbe vagy más tárgyakra ütközhet, amelyek visszarúgást okozhatnak.

SZIMBÓLUMOK



A sérülésveszély csökkentése érdekében a felhasználónak el kell olvasnia az utasításokat



Figyelmeztetés



Dupla szigetelés



Viseljen fülvédőt



Viseljen szemvédőt



Viseljen pormaszkot



A leselejtezett elektromos készülékek nem dobhatók ki a háztartási hulladékkal. Ha van a közelben elektromos hulladék gyűjtő udvar, vigye oda a készüléket. Az újrahasznosítási lehetőségekről tájékozódjon a helyi hatóságoknál vagy a kereskedőnél.

HASZNÁLATI UTASÍTÁSOK



MEGJEGYZÉS: Mielőtt a szerszámot használná, olvassa el figyelmesen az utasításokat.

RENDELTTETÉS

A szerszám fém és kő víz nélküli vágására, megmunkálására és tisztítására szolgál. Fém vágásához egy speciális védőlapot kell használni (tartozék).

1. A PÓTKAR FELSZERELÉSE (Lásd A. Ábra)

A sarokcsiszoló maximálisan biztonságos és kényelmes használata érdekében két munkahelyzet közül választhat. A kart a ház oldalán találhat bármely lyukba becsavarozhatja az óramutató járásával megegyező irányba.

Rezgésgátló pótkar

A rezgésgátló pótkar csökkenti a rezgést, így kényelmesebbé és biztonságosabbá teszi a munkát.

2. A KORONGVÉDŐLAP BEÁLLÍTÁSA (Lásd B Ábra)

Mielőtt bármilyen munkát végezne a szerszámmal, húzza ki az áramból. Ha csiszoló- vagy vágókorongokkal dolgozik, fel kell szerelnie akorongvédőlapot.

KORONGVÉDŐLAP CSISZOLÁSHOZ

A korongvédőlap (5) kódolása biztosítja, hogy csak a szerszám típusának megfelelő védőlapot lehessen beszerezni.

Nyissa fel a rögzítőkart (11). Helyezze a korongvédőlapot (5) a kódolt kiálló részzel a kódolt vajatba a készülék fejrészén lévő orsón, és forgassa el a kívánt helyzetbe (munkahelyzetbe).

A korongvédőlap (5) rögzítéséhez zárja le a rögzítőkart (11).

A korongvédőlap (5) lezárt oldalának mindig a működtető felé kell néznie.

MEGJEGYZÉS: A rögzítőkart (11) szorítóbeállító anyája (9) beállítható, hogy a védőlapot biztonságosan rögzítse, miután a rögzítőkart (11) végleg lezárta.

KORONGVÉDŐLAP DARABOLÁSHOZ



FIGYELEM! Ha fémeket vág, mindig használja a vágáshoz való korongvédőlapot (14). A vágáshoz való korongvédőlapot (14) ugyanúgy kell felszerelni, mint a csiszoláshoz való korongvédőlapot (5).

3. A KORONGOK BEHELYEZÉSE (Lásd C1, C2 Ábra)

Helyezze a belső karimát az orsóra.

Ellenőrizze, hogy a két lapos részen helyezkedjen el.

Helyezze a korongot az orsóra és a belső karimára. Ellenőrizze, hogy megfelelően helyezkedik-e el. Helyezze fel a fogazott külső karimát, és ellenőrizze, hogy a behelyezett korong típusának megfelelő irányba mutat-e. Csiszolókorongok esetében a karimát úgy kell felhelyezni, hogy a kiemelkedő rész a korong felé mutasson. Vágókorongok esetében a karimát úgy kell felhelyezni, hogy a kiemelkedő rész a koronggal ellentétes irányba mutasson. (Lásd C1 Ábra)

Nyomja be az orsó rögzítőgombját, és kézzel forgassa el az orsót, amíg rögzül. A rögzítőgombot nyomva tartva szorítsa meg a külső karimát a mellékelt csavarkulccsal. (Lásd C2 Ábra)

4. BIZTONSÁGI BE/KI KAPCSOLÓ (Lásd D Ábra)

A ki-/bekapcsoló gomb blokkolva van a véletlen elindítás megakadályozása érdekében. Kezét a ki-/bekapcsoló gombon (a) tartva az ujjával tolja a kart (b) előre, majd nyomja le a ki-/bekapcsoló gombot (a). Engedje fel a kart (b). A szerszám működésbe lép. A kikapcsoláshoz egyszerűen nyomja meg a ki-/bekapcsoló gombot.

LASSÚ INDÍTÁSÚ MOTOR (WX722.1)

A belső elektronikus alkatrészek lehetővé teszik, hogy a motor sebessége fokozatosan növekedjen, így csökken a nagyerejű motor csuklóra kifejtett "csavaró" hatása.

5. VÁLTOZTATHATÓ SEBESSÉG SZABÁLYOZÓ (Lásd E Ábra) (WX722/WX722.1)

A sebesség (anyagának, anyagvastagságának és a korong/tartozék műszaki adatainak

megfelelő) növeléséhez vagy csökkentéséhez (lásd E) állítsa be a szabályozót (terhelés nélküli működés közben is lehetséges). A sebesség kiválasztásához az 1-es táblázatban talál általános útmutatást. Kerülje a hosszan tartó használatot nagyon alacsony sebességen, mivel ez károsíthatja a sarokcsiszoló motorját. A sarokcsiszolóban található, állandó sebességet ellenőrző áramkör közel állandó sebességet tart fenn még akkor is, amikor a sarokcsiszoló terhelés alatt áll.

1. táblázat

Anyag	Sebességbeállítás
Vasat tartalmazó fémek csiszolása, kő, téglá stb. vágása Drótcsiszoló	5-6
Vasat nem tartalmazó fémek csiszolása, könnyű csiszolás	3-5
Fényezés, könnyű csiszolás	1-3

6. TENGELYRÖGZÍTŐ GOMB

Csak korongcsere esetén használandó. Soha ne nyomja le, amikor a korong forog!

7. A CSISZOLÓ HASZNÁLATA

FIGYELEM: Ne kapcsolja be a csiszolót úgy, hogy a korong a munkadarabbal érintkezik. Mielőtt a csiszolást elkezdené, várja meg, hogy a korong elérje a maximális sebességet.

Tartsa egyik kezét a sarokcsiszoló markolatán, másik kezével pedig fogja meg erősen a pótkart.

A védőlapot mindig úgy helyezze, hogy a szabadon maradt lemezrész minél nagyobb arányban önnel ellentétes irányba mutasson. Készüljön fel, hogy amikor a korong eléri a fémét, szikrák keletkeznek.

Csiszoláskor a korong és a munkafelület között 150 -300 közötti szöget tartson, mert így kontrollálhatja legjobban a szerszámot, az így a leghatékonyabb, és így minimális a túlterhelés. Sarkok megmunkálásakor járjon el óvatosan, mivel a kereszteződő felületekkel érintkezve a sarokcsiszoló megugorhat vagy elfordulhat. Ha a csiszolást befejezte, várja meg, hogy a

munkadarab lehűljön. Ne érintse meg a forró felületet.

8. VÁGÁS

FIGYELEM! Ha fémét vág, mindig használja a vágáshoz való korongvédőlapot.

Vágás közben ne nyomja le, ne döntse meg és ne hibálja a szerszámot. Mérsékelt sebességgel dolgozzon, a sebességet igazítsa a vágott anyaghoz.

A forgó korongok sebességét ne csökkentse úgy, hogy oldalsó nyomást gyakorol rájuk. Fontos a vágás iránya.

A készüléknek mindig felfele csiszoló mozdulatokkal kell haladnia. Éppen ezért soha ne mozgassa a szerszámot más irányba! Ellenkező esetben fennáll a veszély, hogy az irányíthatatlanul kiugrik a vágásból.

JAVASLATOK A SAROKCSISZOLÓ HASZNÁLATÁHOZ

- Mindig terhelés nélkül indítson, és mielőtt elkezdené a munkát, várja meg, hogy a szerszám elérje a maximális sebességet.
- Ne erőltesse a korongot, hogy gyorsabban haladjon, ha csökken a korong sebessége, hosszabb ideig tart a művelet.
- A korong és a munkadarab között mindig 15-30 fok közötti szöget tartson. Nagyobb szög esetén a munkadarabra meneteket vág, és nem lesz egyenletes a felület. Mozgassa a sarokcsiszolót keresztirányban, illetve előre-hátra a munkadarabon.
- Ha vágókorongot használ, soha ne módosítsa a vágás szögét, különben a korong és a sarokcsiszoló elakad, vagy a korong eltörhet. Vágás közben csak a korong forgásirányával ellentétes irányba haladjon. Ha a korong forgásirányával megegyező irányba halad, a korong kilöködhet a vágatból.
- Rendkívül kemény anyagok vágásakor a legjobb eredményt gyémántkoronggal érheti el.
- A gyémántkorong használat közben nagyon felforrósodik. Ilyenkor a forgó korong körül teljes szikragyűrű alakul ki. Hagyja abba a vágást, és terhelés nélküli sebességen

- hagyja 2-3 percig hűlni a szerszámot.
7. Az elmozdulás megelőzése érdekében mindig ellenőrizze, hogy a munkadarab szilárdan rögzítve legyen.

KARBANTARTÁS

Bármilyen állítás, javítás vagy karbantartási művelet előtt húzza ki a kábelt a konnektorból.

A szerszám nem tartalmaz a felhasználó által javítható alkatrészeket. Soha ne használjon vizet vagy vegyi tisztítószeret a szerszám tisztításához. Törölje tisztára egy száraz ronggyal. A szerszámot mindig száraz helyen tárolja. Tartsa tisztán a motor szellőzőnyílásait. Minden szabályozóeszközt tartson pormentesen. A szellőzőnyílásokon keresztül néha szikrák láthatók. Ez természetes, nem okoz kárt az elektromos kéziszerszámban. Amennyiben az áramellátó kábel sérült, a gyártónak, a megbízott szerviznek vagy egy hasonlóan képezett szakembernek kell cserélnie azt a kockázatok elkerülése érdekében.

HIBAELEHÁRÍTÁS

Bár új sarokcsiszolója nagyon egyszerűen használható, ha gondjai adódnak, ellenőrizze az alábbiakat:

1. Ha a sarokcsiszoló nem működik, ellenőrizze a dugót.
2. Ha a sarokcsiszoló kileng vagy rezeg, ellenőrizze, hogy a külső karima szorosan rögzül-e, és a korong megfelelően helyezkedik-e el a karimalapon.
3. Ha úgy látja, hogy a korong megsérült, ne használja tovább, mivel a sérült korong széteshet. Vegye ki a korongot, és helyezzen be újat. A régi korongot óvatosan dobja el.
4. Ha alumíniumon vagy más hasonló, puha ötvözetten dolgozik, a korong hamarosan eltömődik, és nem dolgozik hatékonyan.

KÖRNYEZETVÉDELEM



A leselejtezett elektromos készülékek nem dobhatók ki a háztartási hulladékkal. ■ Ha van a közelben elektromos hulladék gyűjtő udvar, vigye oda a készüléket. Az újrahasznosítási lehetőségekről tájékozódjon a helyi hatóságoknál vagy a kereskedőnél.

MEGFELELŐSÉGI NYILATKOZAT

A gyártó,
POSITEC Germany GmbH
Grüner Weg 10, 50825 Cologne, Germany

Kijelenti, hogy a termék:
Leírás **WORX Sarokcsiszoló**
Típus **WX721 WX722 WX722.1(7-a
szerszám jelölése, sarokcsiszolót jelöl)**
Rendeltetés **Kerületi és oldalirányú
csiszolás**

Megfelel a következő irányelveknek,
2006/42/EC
2011/65/EU
2014/30/EU

Az alábbi normáknak,
EN 55014-1
EN 55014-2
EN 61000-3-2
EN 61000-3-3
EN 60745-1
EN 60745-2-3

78

A műszaki dokumentáció összeállítására jogosult
személy:

Név Marcel Filz
Cím Positec Germany GmbH
Grüner Weg 10, 50825 Cologne,
Germany



2018/7/31
Allen Ding
Helyettes főmérnök, Tesztelés és minősítés
Positec Technology (China) Co., Ltd
18, Dongwang Road, Suzhou Industrial
Park, Jiangsu 215123, P. R. China

- 1. ZONE DE PRINDERE**
- 2. MÂNER AUXILIAR ANTI-VIBRAȚII**
- 3. BUTON DE BLOCARE A ARBORELUI**
- 4. DISC***
- 5. APĂRĂTOARE DE DISC PENTRU POLIZARE**
- 6. CHEIE**
- 7. FLANȘĂ INTERIOARĂ**
- 8. FLANȘĂ EXTERIOARĂ**
- 9. PIULIȚĂ DE REGLARE A STRÂNGERII**
- 10. ARBORE**
- 11. PÂRGHIE DE STRÂNGERE A APĂRĂTORII**
- 12. ÎNTRERUPĂTOR DE PORNIRE/OPRIRE DE SIGURANȚĂ**
- 13. CONTROLUL DE TURAȚIE VARIABILĂ (WX722/ WX722.1)**
- 14. APĂRĂTOARE DE DISC PENTRU RETEZARE***

* Nu toate accesoriile ilustrate sau descrise sunt incluse în livrarea standard.

DATE TEHNICE

Tip **WX721 WX722 WX722.1**(7- denumirea mașinii, reprezentând polizorul unghiular)

	WX721	WX722 WX722.1
Tensiune	220-240V~50/60Hz	
Putere	1010W	1200W
Turație nominală	12000/min	
Buton de reglare turație	/	3500-12000/min
Dimensiune disc	125mm	
Alezaj disc	22.2mm	
Filet arbore	M14	
Clasă de protecție	□/II	
Greutate unealtă	2.2kg	

INFORMAȚII PRIVIND ZGOMOTUL

Presiune sonoră ponderată A	L_{pA} : 87.3dB(A)
Putere sonoră ponderată A	L_{WA} : 98.3dB(A)
K_{pA} & K_{WA}	3.0dB(A)

INFORMAȚII DESPRE VIBRAȚII

Valori totale vibrații (sumă vectorială triaxială) determinată conform EN 60745:

Vibrație ponderată în condiții normale	Valoare emisii de vibrații $a_n = 5.20\text{m/s}^2$
	Marjă de eroare $K = 1.5\text{m/s}^2$

Valoarea totală declarată a vibrațiilor poate fi utilizată pentru compararea unei unelte cu o alta și, de asemenea, poate fi utilizată în cazul unei evaluări preliminare a expunerii.

⚠️ AVERTISMENT: Valoarea emisiilor de vibrații în timpul utilizării efective a unelei electrice poate diferi de valoarea nivelului declarat, în funcție de modul în care unealta este utilizată, în funcție de următoarele exemple și alte variații privind utilizarea unelei:

Modul în care este utilizată unealta și materialele tăiate.

Unealta să fie într-o stare bună și întreținută corespunzător

Utilizarea accesoriului corect pentru unealtă, fiind ascuțit și în bună stare de funcționare.

Strângerea cu fermitate a mânerelor și utilizarea oricăror accesorii anti-vibrații.

Iar unealta este utilizată conform destinației de utilizare și acestor instrucțiuni.

Această unealtă poate cauza sindromul vibrației mâinii-brațului dacă nu este utilizată corespunzător.

⚠️ AVERTISMENT: Pentru precizie, o estimare a nivelului de expunere în condițiile de utilizare reale trebuie de asemenea să țină cont de toate componentele ciclului de operare, precum momentele când unealta este oprită și când merge în gol, dar nu efectuează operația propriu-zisă. Acest lucru ar putea reduce semnificativ nivelul de expunere pe durata totală de lucru.

Ajută la reducerea riscului de expunere la vibrații.

Întrețineți unealta în conformitate cu aceste instrucțiuni și mențineți-o bine lubrifiată (dacă este cazul)

Dacă unealta va fi utilizată în mod regulat, investiți în accesorii anti-vibrații.

Evitați utilizarea uneltelor la temperaturi de 10°C sau mai puțin.

Planificați-vă lucrul pentru a desfășura utilizarea uneltelor cu nivel ridicat de vibrații de-a lungul mai multor zile.

ACCESORII

Cheie

1

Mâner auxiliar anti-vibrații

1

Disc de polizat din metal

1

Vă recomandăm să achiziționați accesoriile de la același magazin de la care ați cumpărat unealta. Consultați ambalajul accesoriului pentru detalii suplimentare. Personalul din magazin vă poate oferi asistență și sfaturi.

INSTRUCȚIUNI PRIVIND SIGURANȚA PENTRU TOATE OPERAȚIILE:

AVERTISMENTE PRIVIND SIGURANȚA COMUNE PENTRU OPERAȚIILE DE POLIZARE SAU RETEZARE CU DISC ABRAZIV:

- a. **Această unealtă electrică este concepută să funcționeze ca polizor sau unealtă pentru retezat. Citiți toate avertismentele privind siguranța, instrucțiunile, ilustrațiile și specificațiile furnizate cu această mașină electrică.** Dacă nu respectați toate instrucțiunile de mai jos, există riscul electrocutării, incendiului și/sau al accidentării grave.
- b. **Nu este recomandată executarea operațiilor cum ar fi polizarea, șlefuirea, curățarea cu peria de sârmă cu această mașină electrică.** Operațiile pentru care această mașină electrică nu a fost concepută pot fi periculoase și pot provoca vătămări corporale.
- c. **Nu utilizați accesorii care nu sunt concepute special și recomandate de către producătorul mașinii.** Chiar dacă accesoriul poate fi atașat uneltei electrice, operarea în siguranță nu este garantată.
- d. **Turația nominală a accesoriului trebuie să fie cel puțin egală cu turația maximă marcată pe mașina electrică.** Accesoriile utilizate la o turație superioară celei nominale se pot sparge și împrăștia.
- e. **Diametrul exterior și grosimea accesoriului trebuie să se încadreze în capacitatea nominală a uneltei electrice.** Accesoriile de dimensiuni incorecte nu pot fi protejate sau controlate în mod corespunzător.
- f. **Accesoriile prevăzute cu inserție filetată trebuie să se potrivească exact pe filetul arborelui de polizat. La accesoriile montate prin flanșe, diametrul găurii accesoriului trebuie să se potrivească cu diametrul de prindere al flanșei.** Accesoriile care nu sunt fixate exact la scula electrică, se rotesc neuniform, vibrează foarte puternic și pot duce la

pierderea controlului.

- g. **Nu utilizați un accesoriu deteriorat.** Înainte de fiecare utilizare, **inspeктаți accesoriul, precum discurile abrazive, în privința fisurilor și crăpăturilor, talerele suport în privința crăpăturilor, rupturilor sau uzurii excesive. Dacă scăpați pe jos mașina sau accesoriul, inspeктаți-le cu privire la deteriorări sau instalați un accesoriu intact. După inspeктаrea și instalarea unui accesoriu, îndepărtați-vă împreună cu persoanele din apropiere la depărtare de planul accesoriului rotativ și porniți mașina la turația maximă în gol timp de un minut.** Accesoriile deteriorate se vor sparge în mod normal pe durata acestui test.
- h. **Purtați echipament personal de protecție. În funcție de aplicație, folosiți o mască de protecție, ochelari de protecție sau viziere de protecție. Dacă este cazul, purtați o mască de protecție contra prafului, dispozitive de protecție a auzului, mănuși și un șorț de lucru capabil să oprească fragmentele mici abrazive sau fragmentele din piesa de prelucrat.** Echipamentul de protecție pentru ochi trebuie să aibă capacitatea de a opri resturile proiectate în aer generate la diverse operații. Maska de protecție contra prafului sau masca respiratoare trebuie să aibă capacitatea de a filtra particulele generate în timpul operației respective. Expunerea prelungită la zgomot foarte puternic poate provoca pierderea auzului.
- i. **Țineți persoanele din jur la o distanță sigură față de zona de lucru. Orice persoană care pătrunde în zona de lucru trebuie să poarte echipament personal de protecție.** Fragmentele din piesa de prelucrat sau ale unui accesoriu spart pot fi proiectate în jur cauzând vătămări corporale în zona imediat adiacentă zonei de lucru.
- j. **Țineți unealta electrică doar de suprafețele de prindere izolate atunci când efectuați o operațiune în care accesoriul de tăiere poate**

intra în contact cu fire ascunse sau cu propriul cablu.

Accesorii de tăiere care intră în contact cu un fir aflat sub tensiune poate pune sub tensiune componentele metalice neizolate ale mașinii electrice și poate produce un șoc electric asupra operatorului.

- k. Poziționați cablul la distanță de accesoriul aflat în rotație.** Dacă pierdeți controlul, cablul poate fi tăiat sau agățat și mâna sau brațul dumneavoastră pot fi trase în discul aflat în rotație.
- l. Nu așezați niciodată jos mașina electrică înainte de oprirea completă a discului.** Accesoriul aflat în rotație ar putea apuca suprafața și trage de mașina electrică fără a o putea controla.
- m. Nu lăsați mașina electrică în funcțiune în timp ce o transportați lângă corpul dumneavoastră.** Contactul accidental cu accesoriul aflat în rotație vă poate agăța îmbrăcămintea, trăgând accesoriul spre corpul dumneavoastră.
- n. Curățați în mod regulat grurile de ventilație ale mașinii electrice.** Ventilatorul motorului va atrage praf în interiorul carcasei, iar acumularea de pudră de metal în exces poate cauza pericole electrice.
- o. Nu operați mașina electrică în apropierea unor materiale inflamabile.** Scânteile pot aprinde aceste materiale.
- p. Nu utilizați accesoriile care necesită agenți de răcire lichizi.** Utilizarea apei sau a altor agenți de răcire lichizi poate cauza electrocutarea sau șocuri electrice.
- q. Țineți de mânerul uneltei când lucrați.** Utilizați întotdeauna mânerul auxiliar furnizat cu uneltea. Pierderea controlului poate duce la răniri.

INSTRUCȚIUNI SUPLIMENTARE PRIVIND SIGURANȚA PENTRU TOATE OPERAȚIILE REcul ȘI ALTE AVERTISMENTE SIMILARE

Recul este o reacție bruscă la înțepenirea sau agățarea unui disc, unui taler suport, unei perii sau unui alt accesoriu aflat în rotație. Agățarea sau prinderea cauzează blocarea rapidă a accesoriului rotativ, iar acesta, la rândul său, va duce la pierderea controlului uneltei electrice și forțarea acesteia în direcția opusă rotației accesoriului.

De exemplu, dacă un disc abraziv este prins sau agățat în piesa de lucru, marginea discului care intră în punctul de prindere poate săpa în suprafața materialului, cauzând ieșirea discului sau reculul acestuia. Discul poate sări spre utilizator sau în direcție opusă acestuia, în funcție de direcția de mișcare a discului în punctul de blocare. În astfel de condiții, discurile abrazive se pot de asemenea sparge.

Recul este rezultatul utilizării incorecte a sculei electrice și/sau al procedurilor sau condițiilor de lucru necorespunzătoare, putând fi evitat prin adoptarea unor măsuri de precauție adecvate prezentate în continuare.

- a. Mențineți o priză fermă pe mașina electrică și poziționați-vă corpul și brațele astfel încât să contracarați forțele de recul.** Folosiți întotdeauna mânerul auxiliar, dacă există, pentru a contracara în mod optim reculurile sau momentul de torsiune reactiv din faza de pornire. Utilizatorul poate contracara momentele de torsiune reactive sau forțele de recul, dacă își ia măsuri de precauție adecvate.
- b. Nu așezați niciodată mâna în apropierea accesoriului rotativ.** Reculul poate împinge accesoriul peste mâna dumneavoastră.
- c. Nu vă poziționați corpul în zona în care se va deplasa mașina electrică, în cazul reculului.** Reculul va proiecta uneltea în direcție opusă rotației discului în punctul de agățare.
- d. Procedați cu deosebită atenție atunci când preluați colțuri, muchii ascuțite etc. Evitați izbiturile și salturile accesoriului.** Colțurile, muchiile ascuțite sau salturile au tendința de a agăța accesoriul aflat în rotație și conduc la pierderea controlului sau apariția reculurilor.
- e. Nu atașați o pânză de ferăstrău cu lanț pentru scobirea lemnului sau o pânză de ferăstrău dințată.** Astfel de pânze pot crea reculuri frecvente și pierderea controlului.

INSTRUCȚIUNI SUPLIMENTARE PRIVIND SIGURANȚA PENTRU OPERAȚII DE POLIZARE ȘI RETEZARE AVERTISMENTE PRIVIND SIGURANȚA

SPECIFICE PENTRU OPERAȚIILE DE POLIZARE ȘI RETEZARE CU DISC ABRAZIV:

- a. Utilizați doar discuri recomandate pentru mașina dumneavoastră electrică și apărațoarea specifică proiectată pentru discul selectat.** Discurile pentru care nu a fost concepută mașina electrică nu pot fi protejate corespunzător și nu sunt sigure.
- b. Discurile de șlefuire cu degajare trebuie astfel montate încât suprafața lor de șlefuire să nu depășească planul marginii apărațoarei de protecție.** Un disc de șlefuire montat necorespunzător, care depășește planul apărațoarei de protecție, nu poate fi acoperit suficient.
- c. Apărațoarea trebuie atașată ferm la scula electrică și poziționată pentru siguranță maximă, astfel încât operatorul să fie expus la o porțiune cât mai mică a discului.** Apărațoarea ajută la protejarea operatorului de fragmentele discului spart și de contactul accidental cu discul, precum și de scânteile care pot aprinde îmbrăcămintea.
- d. Discurile trebuie utilizate numai pentru aplicațiile recomandate. De exemplu: nu polizați cu partea laterală a discului abraziv de retezat.** Discurile abrazive de retezat sunt concepute pentru polizarea periferică, iar aplicarea unor forțe laterale asupra acestor discuri poate provoca spargerea lor.
- e. Folosiți întotdeauna flanșe de disc intacte, cu diametru adecvat pentru discul folosit.** Flanșele de disc adecvate fixează discul reducând astfel posibilitatea de rupere a acestuia. Flanșele pentru discuri abrazive de retezat pot fi diferite de flanșele pentru discuri de polizat.
- f. Nu utilizați discuri uzate de la mașini electrice mai mari.** Discurile destinate unor mașini electrice mai mari nu sunt adecvate pentru turația mai ridicată a mașinii mai mici și pot exploda.

INSTRUCȚIUNI SUPLIMENTARE PRIVIND SIGURANȚA PENTRU OPERAȚII DE RETEZARE

AVERTISMENTE SUPLIMENTARE PRIVIND SIGURANȚA SPECIFICE PENTRU OPERAȚIILE DE RETEZARE CU DISC ABRAZIV:

- a. Nu „înțepeniți” discul pentru retezat și nici nu aplicați o presiune excesivă. Nu încercați să executați o adâncime excesivă a tăieturii.** Supratensionarea discului mărește sarcina și susceptibilitatea de a torsiona sau a de a înțepeni discul în tăietură și posibilitatea de recul sau spargere a discului.
- b. Nu vă poziționați corpul în linie sau în spatele discului aflat în rotație.** Când discul se îndepărtează de corpul dumneavoastră în timpul operării, reculul posibil poate împinge discul rotativ și mașina electrică direct spre dumneavoastră.
- c. Atunci când discul este înțepenit sau când este întreruptă o tăiere din orice motiv, opriți scula electrică și țineți-o nemișcată până când discul se oprește complet. Nu încercați niciodată să scoateți discul din tăietură în timp ce discul este în mișcare, altfel poate apărea reculul.** Investigați și efectuați acțiunile corective pentru a elimina cauza înțepenirii discului.
- d. Nu reporniți operația de retezare în piesa de prelucrat. Lăsați discul să ajungă la viteza maximă și pătrundeți din nou cu atenție în tăietură.** Discul poate înțepeni, se poate deplasa în sus sau provoca recul, dacă scula electrică este repornită în piesa de prelucrat.
- e. Sprijiniți panourile sau orice piesă de prelucrat de dimensiuni mari pentru a minimiza riscul de ciupire și recul al discului.** Piese de prelucrat mari tind să se încovoieze sub propria greutate. Sub piesa de prelucrat trebuie amplasate suporturi pe ambele laturi, lângă linia de tăiere și lângă marginea piesei de prelucrat pe ambele părți ale discului.
- f. Acordați o atenție sporită atunci când executați o „decupare prin plonjare” în pereții existenți sau în alte zone mascate.** Discul poate tăia conducte de gaz sau de apă, cabluri electrice sau obiecte care pot provoca un recul.

SIMBOLURI



Pentru a reduce riscul de accidentări, utilizatorul trebuie să citească manualul de instrucțiuni



Avertisment



Izolație dublă



Purtați echipament de protecție pentru ochi



Purtați echipament de protecție pentru urechi



Purtați mască de protecție contra prafului

84



Produsele electrice nu trebuie depuse la deșeurile împreună cu gunoierul menajer. Vă rugăm să depuneți produsele electrice la unitățile de reciclare existente. Consultați-vă cu autoritățile locale sau cu distribuitorul pentru sfaturi privind reciclarea.

INSTRUCȚIUNI DE UTILIZARE



NOTĂ: Înainte de a utiliza unealta, citiți cu atenție manualul de instrucțiuni.

DESTINATIA DE UTILIZARE

Mașina este destinată tăierii, șlefuirii și perierii metalelor și materialelor din piatră fără a folosi apă. Pentru tăierea pieselor din metal, trebuie utilizată o apărătoare specială de protecție pentru tăiere (accesoriu).

1. INSTALAREA MÂNERULUI AUXILIAR (Consultați A)

Aveți ca opțiuni două poziții de lucru pentru a asigura cel mai sigur și confortabil control al polizorului unghiular. Mânerul este înșurubat în sensul acelor de ceasornic într-una din găurile de pe părțile laterale ale carcasei.

Mâner auxiliar anti-vibrații

Mânerul auxiliar anti-vibrații reduce vibrațiile, făcând utilizarea mai confortabilă și sigură.

2. REGLAREA APĂRĂTORII DISCULUI (Consultați B)

Înainte oricărui lucrări cu mașina propriu-zisă, scoateți cablul de alimentare.

Pentru operațiile cu discuri de polizare sau rețezare, trebuie montată apărătoarea pentru disc.

APĂRĂTOARE DE DISC PENTRU OPERAȚII DE POLIZARE

Proiecția codată de pe apărătoarea discului (5) garantează faptul că poate fi montată doar o apărătoare care se potrivește tipului de mașină. Deschideți pârghia de strângere (11). Așezați apărătoarea pentru disc (5) cu proiecția codată în canelura codată de pe arborele capului mașinii și rotiți în poziția dorită (poziția de lucru). Pentru a fixa apărătoarea pentru disc (5), închideți pârghia de strângere (11). Partea închisă a apărătorii pentru disc (5) trebuie să fie întotdeauna îndreptată spre operator.

NOTĂ: Cu pârghia de strângere (11) deschisă, piulița de reglare a strângerii (9) poate fi reglată pentru a vă asigura că apărătoarea este bine fixată după ce închideți pârghia de strângere (11).

APĂRĂTOARE DE DISC PENTRU OPERAȚII DE TĂIERE

AVERTISMENT! Pentru tăierea metalelor, lucrați întotdeauna cu apărătoarea de disc pentru operații de rezetare (12). Apărătoarea de disc pentru operații de rezetare (14) este montată în același mod ca și apărătoarea de disc pentru polizare (5).

3. MONTAREA DISCURIOR (Consultați C1,C2)

Așezați flanșa interioară pe arborele mașinii. Asigurați-vă că este așezată pe două porțiuni plate ale arborelui.

Așezați discul pe arborele mașinii și pe flanșa interioară. Asigurați-vă că este localizată corect. Montați flanșa exterioară filetată, asigurându-vă că este îndreptată în direcția corectă pentru tipul de disc prevăzut. Pentru discuri de polizare, flanșa este montată cu porțiunea ridicată îndreptată spre disc. Pentru discurile de tăiere, flanșa este montată cu porțiunea ridicată îndreptată în direcția opusă discului (consultați C1).

Apăsăți butonul de blocare arborelui și roțiți arborele cu mâna până când se blochează. Ținând apăsat butonul de blocare, strângeți flanșa exterioară cu cheia prevăzută. (Consultați C2).

4. ÎNTRERUPĂTOR DE PORNIRE/OPRIRE DE SIGURANȚĂ (Consultați D)

Comutatorul este blocat pentru a preveni pornirea accidentală. Cu mâna pe comutatorul de pornire/oprire (a), folosiți-vă degetul pentru a împinge maneta (b) înainte și apoi apăsați comutatorul de pornire/oprire (a). Apoi eliberați maneta (b). Acum mașina funcționează. Pentru oprire, eliberați comutatorul de pornire/oprire.

MOTOR CU PORNIRE LENTĂ (WX722.1)

Componentele electronice interne permit creșterea lentă a turației motorului, ceea ce reduce efectul de „răsucire” a încheieturilor mâinilor dumneavoastră care ar putea fi cauzat de cuplul prea mare al motorului.

5. CONTROLUL DE TURAJIE VARIABILĂ (Consultați E) (WX722/WX722.1)

Ajustați butonul de reglare pentru a crește sau a reduce turația (Consultați E) în funcție de material, grosimea de material și specificațiile discului/accesoriului utilizat (acest lucru posibil și în timpul operării în gol). Consultați Tabelul 1 pentru indicații generale privind selectarea turației. Evitați utilizarea prelungită a turației foarte mici, deoarece motorul polizorului unghiular se poate avaria. Circuitul electronic de control al turației constante din interiorul polizorului unghiular menține o turație aproape constantă chiar și atunci când polizorul unghiular este sub sarcină ridicată.

Tabel 1

Material	Setare turație
Polizarea metalelor feroase, tăierea pietrelor, cărămizilor etc, Perie oală de sârmă	5-6
Polizarea sau șlefuirea metalelor neferoase, lucrări ușoare de polizare	3-5
Netezire, lucrări ușoare de șlefuire	1-3

6. BUTON DE BLOCARE A ARBORELUI

Se poate utiliza doar la schimbarea unui disc. Nu apăsați niciodată atunci când discul se rotește!

7. PENTRU A UTILIZA POLIZORUL

ATENȚIE: Nu porniți polizorul cât timp discul atinge piesa de prelucrat. Așteptați până când discul atinge viteza maximă înainte de a începe polizarea.

Țineți polizorul unghiular cu o mână pe mânerul principal și cealaltă strâns pe mânerul auxiliar. Poziționați întotdeauna apărătoarea astfel încât partea expusă a discului să fie îndreptată cât mai mult în direcția opusă dumneavoastră. Fiți pregătit pentru un flux de scântei când discul atinge metalul.

Pentru o controlare mai bună a mașinii, îndepărtarea materialului și supraîncărcare minimă, mențineți un unghi între disc și suprafața de lucru de aproximativ 150 -300 în

timpul polizării.

Acordați atenție când lucrați în colțuri deoarece contactul cu suprafața de intersecție poate cauza saltul sau răsucirea polizorului.

După finalizarea operației de polizare, lăsați piesa de prelucrat să se răcească. Nu atingeți suprafața fierbinte.

8. TĂIEREA



AVERTISMENT! Pentru tăierea metalelor, lucrați întotdeauna cu apărătoarea de disc pentru operații de tăiere. Când realizați operații de tăiere, nu apăsați, înclinați sau oscilați mașina. Lucrați cu o viteză de avans moderată, adaptată la materialul tăiat. Nu reduceți viteza discurilor de rezetare în mișcare aplicând presiune laterală. Direcția în care este efectuată tăietura este importantă.

Mașina trebuie să funcționeze în permanență cu o mișcare de polizare ascendentă. Așadar, nu mișcați niciodată mașina în altă direcție! În caz contrar, există pericolul ca aceasta să fie împinsă necontrolat în afara secțiunii.

SFATURI PRIVIND LUCRUL CU POLIZORUL UNGHIULAR

1. Porniți întotdeauna în gol pentru a atinge viteza maximă și apoi începe operația.
2. Nu forțați discul să lucreze la viteză mai mare, reducerea vitezei de avans a discului înseamnă un timp de lucru mai mare.
3. Lucrați întotdeauna la un unghi de 15-30° între disc și piesa de prelucrat. Unghiurile mai mari vor produce creștături pe piesa de prelucrat și vor afecta finisajul de suprafață. Deplasați polizorul unghiular de-a lungul piesei prelucrate, înainte și înapoi.
4. Când utilizați un disc de rezetare, nu modificați niciodată unghiul de tăiere deoarece veți încetini discul și motorul polizorului unghiular sau veți rupe discul. Când efectuați o operație de tăiere, tăiați doar în direcția opusă rotației discului. Dacă tăiați în aceeași direcție ca direcția de rotație a discului, discul poate ieși din tăietura efectuată.
5. Când tăiați materiale foarte dure, cele mai bune rezultate pot fi obținute cu un disc de diamant.

6. Când utilizați un disc de diamant, acesta se va încălzi foarte tare. În acest caz, veți observa un inel de scânteii în jurul discului rotativ. Întrerupeți tăierea și lăsați discul să se răcească operând în gol timp de 2-3 minute.
7. Asigurați-vă întotdeauna că piesa de prelucrat este ținută sau fixată ferm pentru a împiedica mișcarea.

ÎNTREȚINERE

Scoateți ștecherul din priză de alimentare înainte de a efectua orice ajustări, operațiuni de service sau întreținere.

Interiorul unelei electrice nu conține piese care pot fi depanate de către utilizator. Nu utilizați niciodată apă sau agenți chimici de curățare pentru curățarea unelei electrice. Ștergeți unealta cu o cârpă uscată. Depozitați întotdeauna unealta într-un loc uscat. Mențineți fantele de aerisire a motorului curate. Feriți de praf toate comenzile de lucru. Ocazional, puteți observa scânteii prin fantele de aerisire. Acest lucru este normal și nu va defecta unealta electrică.

În cazul în care cablul de alimentare este deteriorat, acesta trebuie înlocuit de către producător, agentul său de service sau persoane cu calificare similară, pentru a evita orice pericol.

DEPANAREA

Deși noul polizor unghiular este foarte simplu de operat, dacă întâmpinați probleme, verificați următoarele:

1. Dacă polizorul dumneavoastră nu funcționează, verificați conexiunea cablului de alimentare.
2. Dacă discul polizorului dumneavoastră oscilează sau vibrează, verificați dacă flanșa exterioară este strânsă; verificați dacă discul este localizat corect pe placa flanșei.
3. Dacă există dovezi că discul este deteriorat, nu îl utilizați deoarece se poate dezintegra, îndepărtați-l și înlocuiți cu un disc nou. Depuneți la deșeurile discurile vechi în mod corespunzător.

4. Dacă lucrați cu aluminiu sau un aliaj moale similar, discul se va înțepeni rapid și nu va poliza eficient.

PROTECȚIA MEDIULUI

 Produsele electrice nu trebuie depuse la deșeuri împreună cu gunoiul menajer. Vă rugăm să depuneți produsele electrice la unitățile de reciclare existente. Consultați-vă cu autoritățile locale sau cu distribuitorul pentru sfaturi privind reciclarea.

DECLARAȚIE DE CONFORMITATE

Subsemnații,
POSITEC Germany GmbH
Grüner Weg 10, 50825 Cologne, Germany

Declarăm că produsul,
Descriere **Polizor unghiular WORX**
Tip **WX721 WX722 WX722.1(7-denumirea mașinii, reprezentând polizorul unghiular)**
Funcție **Polizare periferică și laterală**

Respectă următoarea directivă,
2006/42/CE
2011/65/UE
2014/30/UE

Se conformează standardelor:

EN 55014-1
EN 55014-2
EN 61000-3-2
EN 61000-3-3
EN 60745-1
EN 60745-2-3

87

Persoana responsabilă pentru elaborarea fișei tehnice,

Denumire Marcel Filz
Adresă Positec Germany GmbH
Grüner Weg 10, 50825 Cologne,
Germany



2018/7/31
Allen Ding
Adjunct Inginer șef, Testare și certificare
Positec Technology (China) Co., Ltd
18, Dongwang Road, Suzhou Industrial
Park, Jiangsu 215123, P. R. China

1. MÍSTA PRO UCHOPENÍ NÁŘADÍ
2. ANTIVIBRAČNÍ PŘÍDAVNÁ RUKOJEŤ
3. KNOFLÍK NA ZABLOKOVÁNÍ VŘETENA
4. DISK*
5. CHRÁNIČ KOTOUČE PRO BROUŠENÍ
6. PLOCHÝ KLÍČ
7. VNITŘNÍ PŘÍRUBA
8. VNĚJŠÍ PŘÍRUBA
9. NASTAVOVACÍ UPÍNACÍ MATICE
10. VŘETENO
11. UPÍNACÍ PÁKA CHRÁNIČE
12. BEZPEČNOSTNÍ SPÍNAČ ZAPNUTO/VYPNUTO
13. VYPÍNAČ S REGULÁTOREM OTÁČEK (WX722/ WX722.1)
14. CHRÁNIČ KOTOUČE PRO ŘEZÁNÍ*

* Ne všechny doplňky vyobrazené nebo popisované jsou v standardní dodávce zahrnuty.

TECHNICKÁ DATA

Typ **WX721 WX722 WX722.1** (7-označení stroje, zástupce Úhlová bruska)

	WX721	WX722 WX722.1
Jmenovité napětí	220-240V~50/60Hz	
Jmenovitý napájecí výkon:	1010W	1200W
Jmenovitý výkon na volnoběh	12000/min	
Nastavení otáček	/	3500-12000/min
Max. průměr kotouče	125mm	
Průměr otvoru kotouče	22.2mm	
Závit vřetena	M14	
Třída ochrany	□/II	
Hmotnost přístroje	2.2kg	

ÚDAJE O HLUKU A VIBRACÍCH

Naměřená hladina akustického tlaku	L_{PA} : 87.3dB(A)
Naměřený akustický výkon	L_{WA} : 98.3dB(A)

INFORMACE O VIBRACÍCH

Celkové hodnoty vibrací (trojosé nebo vektorové součtové měření) stanovené v souladu s EN 60745

Naměřená hladina vibrací	Hodnota vibračních emisí $a_h = 5.20 \text{ m/s}^2$
	Kolísání $K = 1.5 \text{ m/s}^2$

Deklarovaná celková hodnota vibrací může být použita pro vzájemné srovnání jednotlivých nářadí a rovněž může být použita k předběžnému stanovení doby práce.

⚠ VÝSTRAHA: Hodnota vibračních emisí během praktického používání tohoto elektrického nástroje se může lišit od deklarované hodnoty v závislosti na způsobech, jakými je nástroj používán v závislosti na následujících podmínkách a dalších možnostech použití nástroje: Způsob, jakým je nástroj používán, a povaha narušovaných materiálů.

Dobry stav nástroje a řádné provádění jeho údržby

Používání správného příslušenství s nástrojem, ostrost a dobrý stav příslušenství.

Utažení úchopu na rukojetích a použití antivibračního příslušenství.

Používání nástroje k účelům určeným konstrukcí a v souladu s těmito pokyny.

Při nesprávném používání může tento nástroj způsobit syndrom vibrací rukou a paží.

89

⚠ VÝSTRAHA: Je třeba upřesnit, že při odhadu výše rizika vibrací v praxi je nutno rovněž zohlednit všechny fáze pracovního cyklu, například dobu, kdy je nástroj vypnutý a kdy běží naprázdno, ale nevykonává práci. To může podstatně snížit působení vibrací v rámci celkového pracovního času.

Zásady pro omezení rizika působení vibrací:

Provádějte údržbu tohoto nástroje v souladu s těmito pokyny a nástroj (příslušným způsobem) dobře promazávejte.

Má-li být tento nástroj používán pravidelně, zakupte antivibrační příslušenství.

Nepoužívejte nástroje při teplotě 10°C nebo nižší.

Naplánujte práci tak, aby bylo provádění úkolů, které vyžadují silné vibrace nástroje, rozloženo do několika dní

PŘÍSLUŠENSTVÍ/MNOŽSTVÍ:

Plochy Klíč

1

Antivibrační přídavná rukojeť

1

Kovový brusný kotouč

1

Doporučujeme, abyste si příslušenství zakoupili od stejného prodejce, u kterého jste koupili nářadí. Pro další detaily prostudujte obal příslušenství. V případě potřeby požádejte personál prodejny o pomoc a radu.

BEZPEČNOSTNÍ POKYNY PRO VŠECHNY ČINNOSTI

BEZPEČNOSTNÍ UPOZORNĚNÍ SPOLEČNÁ PRO BROUŠENÍ NEBO ABRAZIVNÍ ŘEZÁNÍ:

- a. **Toto nářadí je určeno pro broušení.**
Seznamte se všemi varováními, pokyny, obrázky a parametry dodanými s tímto elektrickým nářadím. Pokud se nebudete řídit následujícími instrukcemi, může dojít k vypuknutí požáru nebo k dalším vážným zraněním způsobeným nejen elektrickým proudem.
- b. **S tímto elektrickým nástrojem nedoporučujeme provádět například broušení brusným papírem, broušení drátěným kartáčem nebo leštění.** Způsobu používání, pro které tento nástroj není určen, mohou způsobit nebezpečí a zranění.
- c. **Nářadí používejte jen pro určený typ prací doporučený výrobcem.** Možnost namontovat na nářadí příslušenství neznamená, že daná kombinace bude fungovat bezpečně.
- d. **Jmenovité otáčky příslušenství se musí rovnat nebo být vyšší než jmenovité otáčky vyznačené na nářadí.** Příslušenství používané při vyšších než doporučených otáčkách může způsobit zranění osob nebo poškození nářadí.
- e. **Rozměry příslušenství musí vyhovovat parametrům nářadí.** Příslušenství nesprávných rozměrů nelze přiměřeně chránit ani ovládat.
- f. **Upínací otvory kotoučů, přírub, podložních destiček a jiného příslušenství musí těsně dosedat na vřetenou brusky.** Pokud je otvor na příslušenství větší než průměr vřeteny, nářadí bude nevyváženo, bude příliš vibrovat a může způsobit ztrátu kontroly nad ním.
- g. **Nepoužívejte poškozené příslušenství.** Před každým použitím zkontrolujte příslušenství jako brusné kotouče, nejsou-li prasklé, vyštípané, nemají-li podložní destičky praskliny, nejsou-li příliš opotřebený, nebo neztrácí-

li drátěný kartáč drátky. Pokud Vám nářadí upadne, zkontrolujte způsobené poškození nebo namontujte nepoškozené příslušenství. Po kontrole a montáži příslušenství postavte vy i jiné přítomné osoby mimo rovinu řezu kotouče a nechte brusku běžet jednu minutu bez zátěže. Poškozené příslušenství se obvykle během tohoto testu rozpadne.

- h. **Použijte osobní ochranné pomůcky. Podle typu práce používejte ochranný štít, ochranné brýle (s boční ochranou nebo bez ní). Podle potřeby použijte protiprachovou masku, chrániče sluchu, rukavice a zástěru, schopnou zastavit malé kousky brusiva a materiálu.** Ochrana očí musí být schopna zadržet odlétávající úlomky. Protiprachová maska nebo respirátor musí zachytit částice vzniklé při práci s nářadím. Delší pobyt v hluku může poškodit sluch.
- i. **Přihlízející osoby musí být v bezpečné vzdálenosti. Osoby vstupující na pracoviště musí používat osobní ochranné prostředky.** Úlomky kotouče nebo materiálu mohou odlétávat i mimo bezprostřední pracovní prostor a způsobit zranění.
- j. **Držte ruční elektrické nářadí za odizolované povrchy při práci v podmínkách, kde je možné, že se řezací nástroj dostane do kontaktu se skrytou elektrickou sítí nebo vlastním kabelem.** Kontakt s vodičem pod napětím může způsobit, že odhalené kovové části elektrického ručního nářadí budou pod napětím a mohou způsobit uživateli úraz elektrickým proudem.
- k. **Napájecí kabel nesmí přijít do blízkosti otáčejícího se kotouče.** Pokud ztratíte kontrolu nad nářadím, šňůra může být zachycena nebo přerežána, případně může vtáhnout Vaše ruce do prostoru otáčejícího se nástroje.
- l. **Brusku odložte až po úplném zastavení kotouče.** Otáčející se nástroj může zachytit povrch materiálu a vytrhnout vám nářadí z rukou.
- m. **Nespouštějte motor nářadí během přenášení po straně těla.** Náhodný

kontakt s otáčejícím se příslušenstvím může zachytit oděv a přitáhnout kotouč k tělu.

- n. **Pravidelně čistěte větrací otvory nářadí.** Větrák motoru vtahuje do pláště brusky prach a přílišné nahromadění práškového kovu může způsobit úraz elektrickým proudem.
- o. **Brusku nepoužívejte v blízkosti hořlavých materiálů.** Odlétávající jiskry mohou materiál zapálit.
- p. **Nepoužívejte příslušenství vyžadující kapalná chladicí média.** Použití chlazení vodou nebo jinou kapalinou může způsobit úraz elektrickým proudem.
- q. Při práci musíte držet nástroj za držadlo. Vždy používejte pomocná držadla dodaná s nástrojem. Ztráta kontroly může způsobit zranění.

DALŠÍ BEZPEČNOSTNÍ POKYNY PRO VŠECHNY ČINNOSTI ZPĚTNÝ RÁZ A JINÁ VAROVÁNÍ

Zpětný ráz je náhlá reakce nářadí na sevření, nebo zaseklý rotující kotouč, podložní destička, kartáč nebo jiné příslušenství. Sevření nebo zaseknutí kotouče způsobí rychlé zastavení rotujících částí, které má za následek vznik nekontrolovaného vymrštění nářadí opačným směrem než je směr otáčení v bodě zastavení kotouče.

Je-li například kotouč zachycen v opracovávaném materiálu, hrana kotouče v místě zachycení se zařizne do materiálu a způsobí uvolnění nebo vyhození kotouče. Kotouč pak může buď vyskočit dopředu nebo směrem od uživatele, v závislosti na směru otáčení kotouče v bodě zachycení. Brusné kotouče se za takových okolností mohou rozbít na kusy. Zpětný ráz je výsledkem špatných pracovních postupů a podmínek a můžete se mu vyhnout náležitými preventivními kroky tak, jak se uvádí níže.

- a. **Nářadí pevně uchopte a postavte se tak, abyste případnému vymrštění nástroje dokázali vzdorovat. Vždy, když je k dispozici, namontujte přídatnou rukojeť. Získáte tím maximální kontrolu nad vymrštěním nářadí nebo nad reakcí kroutícího momentu při započetí práce.** Je-li uživatel připraven, může reagovat na důsledek kroutícího momentu nebo zpětný ráz včas.
- b. **Nikdy nepřibližujte ruce k rotujícím**

částem. Nářadí může být vymrštěno přes vaše ruce.

- c. **Postavte se tak, aby vás nářadí při vymrštění kotouče nezasáhlo.** Zpětný ráz vyhodí nářadí směrem opačným k otáčení kotouče v bodě jeho zachycení.
- d. **Bud'te obzvláště opatrní při práci v rozích, okolo ostrých hran apod., nářadí může být zachyceno nebo odhozeno.** Práce v rozích a na hranách a poskočení nářadí mají tendenci zastavit rotaci kotouče a způsobit ztrátu kontroly nad nářadím.
- e. **Nenasazujte řetězový kotouč pro dlabání dřeva ani ozubený pilový kotouč.** Tyto kotouče způsobují časté zpětné rázy a ztrátu kontroly.

DODATEČNÉ BEZPEČNOSTNÍ POKYNY PRO BROUŠENÍ A ABRAZIVNÍ ŘEZÁNÍ BEZPEČNOSTNÍ POKYNY PRO BROUŠENÍ A ABRAZIVNÍ ŘEZÁNÍ:

- a. **Ke kotouči vždy použijte ochranný kryt. Ochranný kryt musí být pevně uchycen k nářadí v poloze pro maximální ochranu tak, že směrem k uživateli je obnažena jen minimální část kotouče.** Kryt chrání uživatele před kusy prasklého kotouče a před náhodným kontaktem s kotoučem.
- b. **Zalomené brusné kotouče musejí být namontované tak, aby svou brusnou plochou nepřechýlaly nad rovinou okraje ochranného krytu.** Nesprávně namontovaný brusný kotouč, který vyčnívá nad rovinu okraje ochranného krytu, nemůže být dostatečně krytý.
- c. **Používejte jen kotouče doporučené pro vaše nářadí a jejich ochranné kryty.** Kotouče, které nejsou určeny pro vaše nářadí, nelze přiměřeně chránit a jsou nebezpečné.
- d. **Kotouče používejte jen pro doporučené typy prací. Nepoužívejte boční stranu řezného kotouče na broušení.** Kotouče pro abrazivní řezání jsou určené pro zátěž na hraně, boční tlak může způsobit jejich roztrhnutí.
- e. **Používejte jen nepoškozené příruby správné velikosti a tvaru, vhodné pro váš kotouč. Správné příruby**

drží kotouč a snižují riziko jeho prasknutí. Příruby pro řezné kotouče jsou jiné než příruby pro brusné kotouče.

- f. Nepoužívejte opotřebené kotouče z většího náradí.** Kotouče určené pro větší typy náradí se nehodí pro vyšší otáčky menšího náradí a mohou se roztrhnout.

DODATEČNÉ BEZPEČNOSTNÍ POKYNY PRO ŘEZÁNÍ

BEZPEČNOSTNÍ POKYNY PRO BROUŠENÍ A ABRAZIVNÍ ŘEZÁNÍ:

- a. Při řezání nepoužívejte přílišný tlak, aby se kotouč nezastavil v řezu. Nepokoušejte se provést příliš hluboký řez.** Velká síla působící na kotouč a náchylnost na zkroucení nebo zaseknutí v řezu zvyšují možnost zpětného rázu nebo roztrhnutí kotouče.
- b. Nikdy nestůjte v linii řezu a za rotujícím kotoučem.** Pokud se kotouč při práci pohybuje ve směru od vašeho těla, zpětný ráz jej vymrští přímo na vás.
- c. Zasekne-li se kotouč nebo je-li potřeba řezání z nějakého důvodu přerušit, uvolněte vypínač a držte pilu nehybně v materiálu, dokud se kotouč nezastaví. Nikdy se nepokoušejte řezný kotouč vyndat z řezu, pokud se otáčí, jinak může dojít k vymrštění náradí. Rotující řezný kotouč nikdy nevytahujte z řezu, mohlo by dojít k jeho odmrštění vaším směrem.** Přejzkoumejte a udělejte opravné kroky, abyste minimalizovali důvod zaseknutí kotouče.
- d. V řezání nepokračujte, je-li kotouč v řezu. Nechte kotouč roztočit v pracovních otáčkách a poté jej opatrně opět vložte do řezu.** Kotouč se při zapnutí motoru může v řezu zaseknout a vyběhnout z řezu, nebo být vymrštěn ven.
- e. Velké desky nebo jiné rozměrné kusy materiálu podložte tak, abyste minimalizovali riziko sevření kotouče a jeho případné vymrštění.** Velké kusy se mají tendenci prohýbat pod vlastní vahou. Podpěry musí být umístěny pod oběma stranami obrobku, blízko linie řezu a blízko okraje materiálu.
- f. Buďte zvláště obezřetní, když**

budete řezat do stojících zdí nebo jiných neznámých objektů. Přechínavající kotouč se může zaříznout do potrubí plynového nebo vodovodního rozvodu, do elektrických rozvodů nebo může být při nárazu na překážky streichen z drážky vymrštěn.

SYMBOLY



Aby se omezilo nebezpečí zranění, uživatel si musí přečíst návod k obsluze.



Výstraha



Dvojitá izolace



Používejte ochranné pomůcky zraku



Používejte ochranné pomůcky sluchu



Používejte protiprachovou masku (respirátor)



Vysloužilé elektrické přístroje nevyhazujte společně s domovním odpadem. Náradí recyklujte ve sběrnách k tomu účelu zřízených. O možnostech recyklace se informujte na místních úřadech nebo u prodejce.

NÁVOD NA POUŽITÍ



POZNÁMKA: Předtím než začnete nářadí používat, přečtěte si pečlivě manuál.

ÚČEL POUŽITÍ

Elektrické nářadí je určeno k dělení, hrubování a kartáčování kovových a kamenných materiálů bez použití vody. K dělení kovu se musí použít speciální ochranný kryt pro dělení (příslušenství).

1. MONTÁŽ POMOCNÉ RUKOJETI (Viz A)

Pro bezpečné a co nejpohodlnější uchopení nářadí máte na výběr dvě pracovní polohy. Rukojeť se pravým závitem zašroubuje do jednoho z otvorů na bočních stěnách převodovky.

Antivibrační Přídavná Rukojeť

Antivibrační přídavná rukojeť tlumí vibrace a dělá práci s nářadím příjemnější a bezpečnější. gura.

2. NASTAVENÍ OCHRANNÉHO KRYTU (Viz B)

Před údržbou nebo nastavováním brusky odpojte nářadí od el. sítě. Při práci s brusnými nebo řeznými kotouči používejte ochranný kryt.

CHRÁNIČ KOTOUČE PRO BROUŠENÍ

Kódovaný výstupek na ochranném krytu (5) zaručuje, že se na nářadí dají namontovat jen takové kryty, které jsou pro něj určeny.

Otevřete upínací páku (11). Ochranný kryt (5) s kódovaným výstupkem vložte do kódované drážky na límci vřetená hlavy brusky a otočte jej do požadované (pracovní) polohy. Chcete-li zajistit chránič kotouče (5), zavřete upínací páku (11).

Uzavřená strana ochranného krytu (5) musí směřovat vždy směrem k obsluze.

POZNÁMKA: Když je upínací páka (11) otevřená, lze nastavit upínací matici (9), aby bylo zajištěno bezpečné upnutí chrániče po konečném zavření upínací páky (11).

CHRÁNIČ KOTOUČE PRO ŘEZÁNÍ

VAROVÁNÍ! Při řezání kovu vždy používejte chránič kotouče pro řezání (14).

Chránič kotouče pro řezání (14) se instaluje stejně jako chránič kotouče pro broušení (5).

3. NASAZOVÁNÍ KOTOUČŮ (Viz C1,C2)

Nasaďte vnitřní přírubu na vřetená nástroje. Zkontrolujte, zda se nachází na dvou ploškách vřeteně.

Nasaďte kotouč na vřetená nástroje a vnitřní přírubu. Zkontrolujte správné usazení. Nasaďte vnější přírubu se závitem tak, aby směřovala správným směrem podle typu nasazeného kotouče. V případě brusných kotoučů se příruba nasazuje tak, aby zvýšená část směřovala ke kotouči. V případě řezných disků se příruba nasazuje tak, aby zvýšená část směřovala od kotouče. (Viz C1)

Stiskněte blokovací tlačítko vřeteně a rukou otáčejte vřetená, dokud se nezablokuje. Přidržujte blokovací tlačítko stisknutím a utáhněte vnější přírubu dodaným klíčem. (Viz C2).

4. BEZPEČNOSTNÍ SPÍNAČ ZAPNUTO/ VYPNUTO (Viz D)

Tento spínač je odjišťovací, aby bylo zabráněno náhodnému spuštění. Položte ruku na vypínač (a), posuňte páčku (b) prstem dopředu a potom stiskněte vypínač (a). Potom uvolněte páčku (b). Stroj nyní pracuje. Chcete-li nářadí vypnout, uvolněte pouze spínač zapnuto/vypnuto.

MĚKKÉ SPUŠTĚNÍ MOTORU (WX722.1)

Vnitřní elektronické komponenty umožňují pomalu zvyšovat otáčky motoru, což omezuje „kroutící“ účinek na vaše zápěstí z důvodu vysokého výkonu motoru

5. VYPÍNAČ S REGULÁTOREM OTÁČEK (Viz E) (WX722/WX722.1)

Kolečkem zvýšte nebo snižte otáčky (viz E) podle materiálu, tloušťky materiálu a specifikace používaného kotouče/příslušenství (rovněž možné při provozu bez zátěže). Obecné pokyny pro výběr otáček viz Tabulka 1. Zabraňte dlouhodobému používání při nízkých otáčkách, protože by mohlo dojít k poškození úhlové brusky. Elektronický okruh ovládní konstantních otáček uvnitř této úhlové brusky udržuje téměř konstantní otáčky, i když je vaše úhlová bruska pod zátěží.

Tabulka 1

Materiál	Nastavení otáček
Broušení kovů, řezání kamene, cihel atd. Miskový drátěný kartáč	5-6
Broušení nebo smirkování nekovových materiálů, lehké broušení	3-5
Leštění, lehké smirkování	1-3

6. TLAČÍTKO PRO ZABLOKOVÁNÍ OTÁČENÍ VŘETENA

Používat pouze při výměně kotouče. Netiskněte když se kotouč otáčí!

7. POKYNY PRO POUŽÍVÁNÍ BRUSKY

 **UPOZORNĚNÍ: Nespouštějte brusku, když se kotouč dotýká obrobku. Než začnete brousit, počkejte, až se kotouč zcela roztočí.**

Přidržíte úhlovou brusku jednou rukou na hlavní rukojeti a druhou rukou pevně okolo pomocné rukojeti.

Vždy nastavte chránič tak, aby co das Wort streichen největší část nechráněného kotouče směřovala od vás.

Počítejte s tím, že když se kotouč dotkne kovu, vytvoří se proud jisker.

Pro zajištění optimální kontroly nad nástrojem, optimálního odběru materiálu a minimálního přetěžování udržujte při broušení mezi kotoučem a pracovním povrchem úhel přibližně 15° - 30°.

Při práci v rozích postupujte opatrně, protože v případě kontaktu s protínající rovinou může dojít k odskočení nebo uhnutí brusky.

Po dokončení broušení nechte obrobek vychladnout. Nedotýkejte se horkého povrchu.

8. ŘEZÁNÍ

 **VAROVÁNÍ!** Pro dělení kovu používejte vždy ochranný kryt pro dělení.

Při řezání na nářadí netlačte, nenaklánějte jej ani jím nepohybujte ze strany na stranu. Pracujte takovou rychlostí řezání, jakou dovolí řezaný materiál.

Otáčky řezných kotoučů se nesnažte snížit bočním tlakem na kotouč.

Důležitý faktor představuje směr řezání. Nářadí musí vždy řezat při pohybu kotouče zdola nahoru. Proto nářadím nikdy nepohybujte jiným směrem! V opačném případě hrozí riziko nekontrolovaného vytlačení kotouče z řezu.

TIPY PRO PRÁCI S ÚHLOVOU BRUSKOU

1. Brusku vždy zapínejte na volnoběh, aby před prací dosáhla maximálních otáček.
2. Nesnažte se brusný výkon zvýšit větším přitlakem na brusný kotouč, výsledkem jsou snížené otáčky a delší časy opracování.
3. Při práci vždy dodržujte 15-30 stupňový úhel mezi brusným kotoučem a povrchem materiálu. Je-li úhel větší, kotouč udělá rýhy do povrchu a zhorší jeho úpravu. Brusku vedte napříč materiálem pohyby ze strany na stranu.
4. Používáte-li řezný kotouč, nikdy neměňte řezný úhel, jinak se zasekne kotouč a zastaví motor, případně praskne brusný kotouč. Při řezání řezte v opačném směru než je otáčení řezného kotouče. Při řezání ve stejném směru, jakým se otáčí řezný kotouč, může kotouč vypadnout z řezné drážky.
5. Při řezání velmi tvrdých materiálů dosáhnete nejlepších výsledků diamantovým kotoučem.
6. Diamantový kotouč se při řezání silně zahřeje. Nastane-li tento jev a jiskry budou vidět po celém obvodu kotouče, řezání zastavte a nechte nářadí ochladit volnoběhem po dobu 2-3 minut.
7. Pokud možno se ujistěte, že pracovní kus je dobře uchycený a neuvolňuje se.

ÚDRŽBA

Před prováděním libovolných úprav nebo údržby odpojte nářadí od sítě.

Vaše elektrické ruční nářadí nepotřebuje dodatečné mazání a údržbu.

Na vašem elektrickém ručním nářadí nejsou žádné části, které potřebují servisní zásah.

Nikdy nepoužívejte vodu nebo chemické čističe na čištění vašeho ručního elektrického nářadí.

Utírejte jej dočista suchým hadrem. Vždy jej skladujte na suchém místě. Udržujte ventilační

otvory motoru čisté. Udržujte všechny pracovní ovladače čisté bez prachu. Občas můžete přes ventilační otvory vidět jiskry. Je to normální a nepoškodí to vaše ruční elektrické nářadí. Pokud je napájecí kabel poškozený, musí být vyměněn výrobcem, servisním technikem nebo stejně kvalifikovanou osobou, aby se zabránilo riziku.

ODSTRAŇOVÁNÍ PROBLÉMŮ

Ačkoliv je ovládání této nové úhlové brusky skutečně velmi jednoduché, setkáte-li se s problémy, proveďte následující kontrolu:

1. Pokud bruska nefunguje, zkontrolujte napájení a zástrčku napájecího kabelu.
2. Pokud kotouč brusky kmitá nebo vibruje, zkontrolujte, zda je vnější příruba utažená, zkontrolujte, zda je kotouč správně nasazen na desce příruby.
3. Pokud je kotouč viditelně poškozen, nepoužívejte jej, protože poškozený kotouč se může roztrhnout; sejměte jej a nahradte novým kotoučem. Staré kotouče ekologicky zlikvidujte.
4. Při práci na hliníku nebo podobné měkké slitině se kotouč brzy zanese a nebude dostatečně brousit.

OCHRANA ŽIVOTNÍHO PROSTŘEDÍ

 Vysloužilé elektrické přístroje nevyhazujte společně s domovním odpadem.

 Nářadí recyklujte ve sběrnách k tomu účelu zřízených. O možnostech recyklace se informujte na místních úřadech nebo u prodejce.

PROHLÁŠENÍ O SHODĚ

My,
POSITEC Germany GmbH
Grüner Weg 10, 50825 Cologne, Germany

Prohlašujeme, že tento výrobek,
Popis **Úhlová bruska WORX**
Typ **WX721 WX722 WX722.1 (7-označení stroje, zástupce Úhlová bruska)**
Funkce **Vnější a boční broušení**

Je v souladu s následujícími směrnici,
2006/42/ES
2011/65/EU
2014/30/EU

Splňované normy:

EN 55014-1
EN 55014-2
EN 61000-3-2
EN 61000-3-3
EN 60745-1
EN 60745-2-3

Osoba oprávněná uspořádat technický soubor ,
Název: Marcel Filz
Adresa: Positec Germany GmbH
Grüner Weg 10, 50825 Cologne,
Germany

95



2018/7/31
Allen Ding
Zástupce vrchní konstrukční kanceláře,
Testování & Certifikace
Positec Technology (China) Co., Ltd
18, Dongwang Road, Suzhou Industrial
Park, Jiangsu 215123, P. R. China

1. MIESTA PRE UCHOPENIE NÁRADIA
2. ANTIVIBRAČNÁ PRÍDAVNÁ RUKOVÄŤ
3. GOMBÍK BLOKOVANIA VRETENA
4. PÍLOVÝ KOTÚČ*
5. KRYT BRÚSNEHO KOTÚČA
6. PLOCHÝ KLÚČ
7. VNÚTORNÁ PRÍRUBA
8. VONKAJŠIA PRÍRUBA
9. UPÍNACIA NASTAVOVACIA MATICA
10. VRETENO
11. UPÍNACIA PÁČKA KRYTU
12. BEZPEČNOSTNÝ SPÍNAČ ZAPNUTÉ/VYPNUTÉ
13. OVLÁDANIE OTÁČOK MOTORA (WX722/ WX722.1)
14. KRYT PÍLOVÉHO KOTÚČA*

* Štandardná dodávka neobsahuje všetko zobrazené či opísané príslušenstvo.

TECHNICKÉ ÚDAJE

Typ **WX721 WX722 WX722.1**(7-označenie zariadenia, zástupca Uhlová brúska)

	WX721	WX722 WX722.1
Menovité napätie	220-240V~50/60Hz	
Menovitý príkon	1010W	1200W
Otáčky na voľnobeh	12000/min	
Nastavenie regulácie otáčok	/	3500-12000/min
Max. priemer brúsneho kotúča	125mm	
Priemer otvoru kotúča	22.2mm	
Závit vretena	M14	
Trieda ochrany	□/II	
Hmotnosť náradia	2.2kg	

INFORMÁCIE O HLUKU

Vážený akustický tlak	L_{pA} : 87.3dB(A)
Vážený akustický výkon	L_{WA} : 98.3dB(A)
K_{pA} & K_{WA}	3.0dB(A)

INFORMÁCIE O VIBRÁCIÁCH

Výsledné celkové hodnoty pre vibrácie (suma pre trojosový vektor) stanovené podľa normy EN 60745:

Typické frekvenčne vážené vibrácie	Hodnota emisie vibrácií $a_h = 5.20\text{m/s}^2$
	Nepresnosť $K = 1.5\text{m/s}^2$

Deklarovaná celková hodnota vibrácií sa môže použiť na vzájomné porovnanie jednotlivých náradí a takisto aj na predbežné stanovenie času práce.

! **VÝSTRAHA:** Hodnota emisie vibrácií počas skutočného používania elektrického náradia sa môže odlišovať od deklarovanej hodnoty, a to v závislosti od spôsobu používania náradia a v závislosti od nasledujúcich príkladov odchýlok od spôsobu používania náradia:

Akým spôsobom sa náradie používa a aké materiály budú rezané.

Náradie je v dobrom stave a je dobre udržiavané.

Používanie správneho príslušenstva v spojení s náradím a zabezpečenie jeho ostroty a dobrého stavu.

Tesnosť zovretia rukovätí a používanie doplnkov proti vibráciám.

Používanie náradia na účel určený podľa konštrukcie a v súlade s pokynmi.

Toto náradie môže vyvolať syndróm trasenia rúk a ramien, pokiaľ jeho používanie nie je správnym spôsobom riadené.

! **VÝSTRAHA:** Kvôli presnosti by mal odhad úrovne expozície v skutočných podmienkach používania obsahovať taktiež taktiež obsahovať všetky súčasti prevádzkového cyklu, ako sú časy, keď je náradie vypnuté a počas ktorých beží na voľnobehu, a to okrem skutočného vykonávania práce.

Tým môže dôjsť k značnému zníženiu úrovne expozície počas celkového prevádzkového času.

Pomôžte minimalizovať riziko expozície účinkom vibrácií.

Náradie udržiavajte v súlade s týmto návodom a udržiavajte ho dobre namazané (ak je to potrebné).

Ak sa náradie používa často, investujte do príslušenstva zabraňujúceho vibráciám.

Vyhňte sa používaniu náradia pri teplote 10°C a menej.

Prácu si naplánujte tak, aby ste akékoľvek používanie náradia pri vysokých vibráciách rozdelili do niekoľko dní.

PRÍSLUŠENSTVO:

Ploché kl'úč	1
Prídavná antivibračná rukoväť	1
Kovový brúsny kotúč	1

Odporúčame príslušenstvo kúpiť v rovnakom obchode ako samotné náradie. Podrobnejšie informácie sú priložené k jednotlivému príslušenstvu. Odborní predavači vám pomôžu a poradia.

BEZPEČNOSTNÉ POKYNY PRE VŠETKY ČINNOSTI

BEZPEČNOSTNÉ VÝSTRAHY SPOLOČNÉ PRE ČINNOSTI BRÚSENIA A ROZBRUSOVANIA:

- a. **Toto náradie je určené na fungovanie ako brúska. Prečítajte si všetky výstrahy, pokyny, prezrite si obrázky a technické parametre poskytované s touto brúskou.** Neschopnosť dodržiavať varovania a pokyny môže viesť k elektrickému šoku, vypuknutiu požiaru a/alebo k vážnym zraneniam.
- b. **Pomocou tohto elektrického náradia vám neodporúčame vykonávať činnosti, ako je brúsenie, brúsenie drôtenou kefou ani leštenie.** Činnosti, pre ktoré nebolo elektrické náradie navrhnuté, môžu byť rizikové a dôsledkom môže byť osobné poranenie.
- c. **Používajte iba výrobcom konštruované a odporúčané príslušenstvo.** Skutočnosť, že sa príslušenstvo dá namontovať na vašu brúska, neznamená, že bude aj bezpečne fungovať.
- d. **Príslušenstvo musí byť stavané najmenej pre menovité otáčky vyznačené na brúske, príslušenstvo používané pri vyšších ako týchto menovitých otáčkach sa môže rozletieť na kusy.**
- e. **Vonkajší priemer a hrúbka príslušenstva (brúsneho kotúča) musia vyhovovať parametrom brúsky.** Brúsne kotúče nesprávnej veľkosti nemožno primerane chrániť ani ovládať.
- f. **Pracovné nástroje, ktoré sú vybavené vložkou so závitom, musia presne pasovať na závit brúsneho vretena. Pri takých pracovných nástrojoch, ktoré sa montujú pomocou príruby, treba priemer otvoru pracovného nástroja prispôbiť upínaciemu priemeru príruby.** Pracovné

nástroje, ktoré nie sú presne upevnené do upínacieho mechanizmu ručného elektrického náradia, sa otáčajú nerovnomerne a intenzívne vibrujú, čo môže mať za následok stratu kontroly nad ručným elektrickým náradím.

- g. **Poškodené príslušenstvo nepoužívajte. Pred použitím každú časť, ako sú brúsne kotúče a podložné doštičky, prezrite, či nemajú praskliny alebo vyštrbené okraje, nie sú opotrebované. Pri drôtených kefách kontrolujte zlomené alebo vypadnuté drôty. Ak vám brúska spadne na zem, overte vzniknuté poškodenie a prípadne namontujte nepoškodené príslušenstvo. Po tom, čo ste prezreli a namontovali príslušenstvo, vzdialte sa spolu s ostatnými prítomnými osobami mimo roviny otáčania príslušenstva a nechajte brúska bežať asi minútu bez záťaže.** Poškodené príslušenstvo sa obvykle v priebehu tohto testu rozpadne na kusy.
- h. **Používajte osobné ochranné prostriedky. Podľa druhu práce použite tvárový štít, ochranné alebo bezpečnostné okuliare. Podľa potreby použite protiprachovú masku, chrániče sluchu, rukavice a pracovnú zásteru, ktorá je schopná zastaviť malé abrazívne predmety, alebo kusy brúsneho materiálu.** Ochrana zraku musí byť schopná zachytiť odletujúce malé kusy vznikajúce pri rôznych prácach. Protiprachová maska alebo respirátor musia byť schopné odfiltrovať častice vzniknuté počas práce. Dlhšia expozícia silnému huku môže poškodiť sluch.
- i. **Nedovoľte tretím osobám prístup na pracovisko. Každá osoba na pracovisku musí používať osobné ochranné prostriedky.** Kusy materiálu alebo pracovného nástroja môže odletovať a spôsobiť zranenie aj vo väčších vzdialenostiach od samotného miesta brúsenia.
- j. **Tam, kde by sa elektrické náradie pri práci mohlo dostať do kontaktu**

so zakrytými vodičmi alebo svojou vlastnou napájacou šnúrou, náradie držte za izolované úchopové časti.

Elektrický kontakt nástroja so „živým“ vodičom spôsobí, že všetky kovové časti brúsky budú pod napätím.

k. Napájacia šnúra sa nesmie dostať do blízkosti otáčajúcich sa častí.

Ak nad náradím stratíte kontrolu, napájacia šnúra sa môže narezať, zachytiť a vziať vaše ruky k otáčajúcim sa časťami náradia.

l. Náradie neodkladajte, kým sa motor otáča.

Otáčajúci sa pracovný nástroj sa môže zarezat' do povrchu a vytrhnúť náradie spod vašej kontroly.

m. Náradie pri prenášaní opreté o bok nesmie byť zapnuté.

Náhodný kontakt s otáčajúcim sa pracovným nástrojom môže spôsobiť zachytenie odevu a pritiahnutie náradia k telu.

n. Pravidelne čistíte vetracie otvory motora.

Vetrák motora nasáva dovnútra krytu brúsky prach a prílišné nahromadenie práškoveho kovu môže spôsobiť skrat.

o. Brúsku nepoužívajte v blízkosti horľavých materiálov.

Odletujúce iskry môžu spôsobiť jeho vznietenie.

p. Nepoužívajte príslušenstvo, ktoré si vyžaduje chladienie kvapalinami.

Použitie vody alebo iného kvapalného chladiva môže viesť k úrazu elektrickým prúdom alebo šoku.

q. Svoje náradie počas práce držte za rukoväť.

Používajte prídavné rukoväťe rukoväti spolu s náradím. Strata kontroly môže viesť k úrazu.

ĎALŠIE BEZPEČNOSTNÉ POKYNY PRE VŠETKY ČINNOSTI

VYMRŠTENIE NÁRADIA A PRÍBUZNÉ VÝSTRAHY

Vyvrátenie náradia je náhla reakcia na zovretý alebo zachytený brúsny kotúč, podložnú doštičku, kefku alebo iné príslušenstvo. Príškripanutie alebo zovretie brúsneho kotúča spôsobí jeho náhle zastavenie, v dôsledku čoho vznikajú sily, ktoré sa náradie v bode zovretia snažia odhodit' opačným smerom ako smer otáčania.

Ak je napríklad brúsny kotúč zachytený alebo príškripaný opracovávaným kusom materiálu,

okraj kotúča vnikajúci do miesta príškripania sa môže zasaknúť do materiálu a spôsobiť, že kotúč vylezie alebo je vyhodенý von.

Kotúč môže poskočiť dopredu alebo preč od pracovníka, v závislosti od pohybu kotúča v mieste jeho zastavenia. Brúsny kotúč sa môže za týchto podmienok rozletieť na kusy.

Vyhodenie kotúča z drážky je výsledkom nesprávneho používania náradia a/alebo neprávneho postupu rezania či podmienok rezania a dá sa mu zabrániť, ak sa dodržia nižšie uvedené pokyny.

a. Náradie pevne držte a stojte tak, aby vaše ramená a telo umožňovali vzdorovať vyvráteniu náradia.

Vždy používajte prídavnú rukoväť, ak je k dispozícii, získate tým maximálnu kontrolu nad snahou náradia vytrhnúť sa z rúk, alebo silám pri zapnutí náradia. Pracovník je schopný zvládnuť sily krútiaceho momentu uvoľnené pri príškripaní kotúča alebo spustení náradia.

b. Ruky nikdy nedávajte do blízkosti rotujúcich častí náradia.

Príslušenstvo môže byť vyvrátené cez vaše ruky.

c. Postavte sa tak, aby ste nestáli v smere, v ktorom bude náradie potenciálne vyvrátené.

Smer vyvrátenia náradia je opačný ako smer otáčania kotúča v momente zastavenia.

d. Buďte mimoriadne opatrní pri práci v rohoch, pri ostrých okrajoch a pod. tak, aby pracovný nástroj nenarazil ani nebol zachytený.

Rohy, ostré uhly a poskakovanie nástroja zvyšujú riziko zastavenia nástroja a následnú stratu kontroly nad náradím.

e. Nenasadzujte pilový rezbársky list ani ozubený pilový list.

Takéto čepele vytvárajú časté spätné nárazy a stratu ovládania.

**ĎALŠIE BEZPEČNOSTNÉ POKYNY PRE ČINNOSTI BRÚSENIA A ROZBRUSOVANIA
BEZPEČNOSTNÉ VÝSTRAHY
ŠPECIÁLNE PRE ČINNOSTI BRÚSENIA
A ABRAZÍVNEHO REZANIA:**

a. Vždy používajte ochranný kryt

navrhnutý pre typ kotúča, ktorý používate. Kryt musí byť s náradím pevne spojený a umiestnený pre maximálnu bezpečnosť tak, aby voči pracovníkovi bola obnažená čo najmenšia časť kotúča.

Ochranný kryt pomáha chrániť osoby pred kusmi prasknutého kotúča a náhodným kontaktom s kotúčom.

- b. Lomené brúsne kotúče treba montovať tak, aby ich brúsna plocha neprečnievala cez rovinu okraja ochranného krytu.** Neodborne namontovaný brúsny kotúč, ktorý prečnieva cez rovinu okraja ochranného krytu, sa nedá dostatočne odcloniť.
- c. Používajte iba také brúsne a rezné kotúče, ktoré sú určené pre vaše náradie a typ ochranného preň určeného.** Kotúče, ktoré nie sú určené pre vaše náradie, se nedajú primerane chrániť a sú nebezpečné.
- d. Kotúče treba používať iba pre odporúčané činnosti. Napríklad: nepoužívajte bočnú stranu kotúča na obrusovanie,** Abrazívne rezné kotúče sú určené pre periférne brúsenie, ak na nich pôsobia bočné sily, môžu sa rozletieť na kusy.
- e. Vždy používajte nepoškodené kotúčové príruby správnej veľkosti a tvaru pre vami zvolený typ kotúča.** Správne príruby kotúča sa opierajú o kotúč a znižujú tak riziko jeho prasknutia. Príruby pre rezné kotúče sú iné ako príruby pre brúsne kotúče.
- f. Nepoužívajte opotrebené kotúče z väčšieho typu elektrického náradia.** Ak pochádza z väčšieho typu náradia, nie je kotúč vhodný pre väčšie otáčky malého náradia a môže sa rozletieť.

ĎALŠIE BEZPEČNOSTNÉ POKYNY PRE ČINNOSTI ROZBRUSOVANIA DODATOČNÉ BEZPEČNOSTNÉ VÝSTRAHY ŠPECIÁLNE PRE ČINNOSTI ABRAZÍVNEHO REZANIA:

- a) Rezný kotúč sa nesmie zaseknúť ani naň nesmie byť vyvíjaný prílišný tlak.** Nesnažte sa urobiť veľmi hlboký rez. Prílišné namáhanie kotúča zvyšuje jeho

záťaž a náchylnosť ku skrúteniu alebo zaseknutiu v reze s následným vymrštením náradia a straty kontroly nad ním.

- b) Nikdy nestojte priamo v linii rezu.** Ak sa kotúč v mieste operácie pohybuje smerom od vášho tela, možné vymrštenie kotúča a náradia bude smerovať priamo na vás.
- c) Ak sa kotúč zasekne alebo rezanie z nejakého dôvodu treba prerušiť, uvoľnite vypínač a držte pílu nehybne v materiáli, kým sa kotúč nezastaví.** Nikdy nevyberajte rezný kotúč z rezu, kým sa otáča, inak môže dôjsť k vymršteniu náradia. Preskúmajte príčiny zovretia kotúča a nájdite spôsob, ako tomu zabrániť.
- d) Ak náradie stojí v reze, nepokračujte v rezaní tým, že náradie zapnete. Pred začatím rezania nechajte kotúč nabehnúť do pracovných otáčok a potom ho vložte do rezu.** Ak sa náradie spustí s kotúčom v reze, kotúč sa môže zaseknúť, vybehnúť z rezu alebo je celé náradie vymrštené z materiálu.
- e) Veľké ploché kusy podložte, aby ste znížili riziko zovretia kotúča a vymrštenia píly. Veľké kusy sa pri rezaní vlastnou váhou ohýbajú.** Podložka musí byť pod oboma koncami rezaného kusa, blízko línie rezu a pri okraji rezaného kusa.
- f) Mimoriadne opatrní buďte pri „zarezaní“ do existujúcich stien alebo iných povrchov, za ktoré nie je vidieť.** Prečnievajúci kotúč môže zarezať do vodovodných rúrok, elektrických rozvodov alebo objektov, ktoré sú schopné zastaviť kotúč a odmrštiť náradie.

SYMBOLY



Kvôli zníženiu rizika poranenia je potrebné, aby si používateľ najprv prečítal návod.



Výstraha



Dvojitá izolácia



Používajte ochranu očí



Používajte chrániče sluchu



Používajte protiprachovú masku



Elektrické výrobky sa nesmú likvidovať spolu s domácim odpadom. Recyklujte v zberných miestach na tento účel zriadených. O možnosti recyklácie sa informujte na miestnych úradoch alebo u predajcu.

NÁVOD NA POUŽITIE



POZNÁMKA: Pred tým, ako náradie použijete, prečítajte si návod na použitie.

URČENÉ POUŽITIE

Toto ručné elektrické náradie je určené na rezanie, na hrubovanie (obrusovanie) a na brúsenie kefou kovových a kamenných materiálov bez použitia vody. Na rezanie kovu treba používať špeciálny ochranný kryt na rezanie (príslušenstvo). Na rezanie kameňa treba používať špeciálny odsávací kryt na rezanie s vodiacimi saňami (príslušenstvo).

1. INŠTALÁCIA PRÍDAVNEJ RUKOVÄTI (Pozri Obr. A)

Pre bezpečné a čo najpohodlnejšie uchopenie náradia máte na výber dve pracovné polohy (viď D). Rukoväť sa pravým závitom zaskrutkuje do jedného z otvorov na bočných stenách prevodovky.

Pridavná rukoväť s antivibračným pogumovaním

Antivibračná pogumovaná rukoväť znižuje účinok vibrácií a robí prácu pohodlnejšou a bezpečnejšou.

2. NASTAVENIE OCHRANNÉHO KRYTU (Pozri Obr. B)

Pred akoukoľvek prácou na náradí samotnom vytiahnite sieťovú zástrčku.

Pri práci s reznými alebo brúsnyimi kotúčmi musí byť používaný ochranný kryt.

KRYT BRÚSNEHO KOTÚČA

Kódovaný výstupok na ochrannom kryte (5) zaručuje, že na náradie sa dá namontovať iba kryt, ktorý sa tam hodí.

Uvoľnite upínaciu páčku (11). Ochranný kryt (5) s kódovaným výstupkom vložte do zodpovedajúcej drážky na golieri vretena v hlave náradia a otočte ho do požadovanej (pracovnej) polohy.

Kryt brúsneho kotúča (5) upevnite zatvorením upínacej páčky (11).

Zavretá strana krytu musí vždy smerovať k pracovníkovi (5).

POZNÁMKA: Keď je upínacia páčka (11) otvorená, upínaciu nastavovaciu maticu (9) je možné nastaviť tak, aby bol kryt po definitívnom zatvorení upínacej páčky (11) pevne upnutý.

KRYT PÍLOVÉHO KOTÚČA

 **VAROVANIE!** Pri pílení kovu vždy pracujte so založeným krytom pílového kotúča (14).

Kryt pílového kotúča (14) sa inštaluje rovnakým spôsobom ako kryt brúsneho kotúča (5).

3. UPÍNANIE KOTÚČOV (Pozri Obr. C1,C2)

Vnútornú prírubu založte na vreteno. Uistite sa, že je umiestnená na dvoch podložkách vretena. Kotúč naložte na vreteno nástroja a vnútornú prírubu. Uistite sa, že je správne umiestnené. Založte vonkajšiu závitovú prírubu a uistite sa, že je založená v správnom smere pre daný typ nasadeného kotúča. Prírubu pre brúsne kotúče je vybavená vystupujúcou časťou smerujúcou ku kotúču. Prírubu pre pílové kotúče je vybavená vystupujúcou časťou smerujúcou od kotúča (pozri obr. C1).

Zatlačte blokovacie tlačidlo vretena a otáčajte ho rukou, kým sa neuzamkne. Blokovacie tlačidlo držte stlačené a vonkajšiu prírubu utiahnite dodaným kľúčom na matice. (pozri obr. C2).

4. BEZPEČNOSTNÝ SPÍNAČ ZAPNUTÉ/ VYPNUTÉ (Pozri Obr. D)

Vypínač je zablokovaný, aby sa predišlo náhodnému spusteniu. Ruku si položte na vypínač (a) a prstom zatlačte páčku (b) smerom dopredu a potom vypínač (a) stlačte. Potom uvoľnite páčku (b). Nástadie teraz pracuje. Ak chcete hobľovačku zastaviť, pustíte vypínač on/off.

ELEKTRONICKÝ ŠTARTÉR MOTORA (WX722.1)

Vnútorne elektronické súčasti umožňujú pomaly zvyšovať otáčky motora, čím sa znižuje „krútiaci“ efekt na vaše zápästie v dôsledku vysokého výkonu motora.

5. OVLÁDANIE OTÁČOK MOTORA (Pozri Obr. E)(WX722/WX722.1)

Ručné koliesko nastavte na zvýšenie alebo zníženie otáčok (pozri položku E) v závislosti na materiáli, hrúbke materiálu a technických parametroch kotúča alebo príslušenstva, ktoré sa bude používať (možné aj počas prevádzky bez zaťaženia). Všeobecné pokyny pre výber otáčok si pozrite v tabuľke č. 1. Nepoužívajte dlhodobo pri veľmi nízkych otáčkach, pretože by mohlo dôjsť k poškodeniu motora uhlovej brúsky. Elektronický obvod vnútri uhlovej brúsky, ktorý riadi konštantné otáčky, udržiava takmer konštantné otáčky aj vtedy, keď je uhlová brúsa kaťažená.

Tabuľka č. 1

Materiál	Nastavenie otáčok
Brúsenie železných kovov, rezanie kameňa, tehál, atď. Misková kefa z oceľového drôtu	5-6
Brúsenie neželezných kovov alebo ich brúsenie brúsnym papierom, jemné brúsenie	3-5
Leštenie, jemné brúsenie brúsnym papierom	1-3

6. GOMBÍK BLOKOVANIA VRETENA

Musí sa používať iba pri výmene kotúča. Keď sa kotúč otáča, neprítlačajte!

7. POUŽÍVANIE BRÚSKY

 **POZOR: Brúsku nevypínajte, pokiaľ je brúsny kotúč v kontakte s obrobkom. Pred začatím brúsenia počkajte, kým kotúč dosiahne plné otáčky.**

Uhlovú rozbrusovačku držte jednou rukou za hlavnú rukuvať a druhou rukou pevne držte prídavnú rukuvať.

Kryt vždy umiestnite tak, aby odkrytý kotúč smeroval čo najviac preč od vás.

Buďte pripravení na prúd iskier, keď sa kotúč dotkne kovu.

Najlepšie ovládanie nástroja, odstraňovanie materiálu a minimálne preťaženie sa dosiahnu tak, že pri brúsení budete udržiavať približne 15°– 30° uhol medzi kotúčom a opracovávanou plochou.

Buďte opatrní pri práci v rohoch, pretože kontakt s pretínajúcim sa povrchom môže spôsobiť, že rozbrusovačka odskočí alebo sa bude krútiť.

Keď je brúsenie dokončené, obrobok nechajte vychladnúť. Nedotýkajte sa horúceho povrchu.

8. REZANIE

⚠ VÝSTRAHA! Na rezanie kovu používajte vždy ochranný kryt na rezanie. Pri rezaní na náradie netlačte, nenakláňajte ho ani ním nekývte. Pracuje miernou rýchlosťou, podľa druhu rezaného materiálu. Neznižujte otáčky rezných kotúčov bočným tlakom.

Dôležitý je smer, ktorým režete.

Náradím musí pracovať tak, že kotúč reže pri pohybe nahor. Náradie preto nikdy nepohybujte iným smerom! V opačnom prípade hrozí riziko vyhodenia kotúča z rezu.

DOBRE RADY NA PRÁCU S UHLOVOU BRÚSKOU

1. Brúsku vždy zapínajte na voľnobeh, aby pred prácou dosiahla maximálne otáčky.
2. Nesnažte sa brúсны výkon zvýšiť väčším prítlakom na brúсны kotúč, výsledkom sú znížené otáčky a dlhšie časy opracovania.
3. Pri práci vždy dodržiavajte 10- až 20-stupňový uhol medzi brúсным kotúčom a povrchom materiálu. Ak je uhol väčší, kotúč vyrobí ryhy do povrchu a zhorší jeho úpravu. Brúsku vedte cez materiál cik-cak pohybmi.
4. Ak používate rezný kotúč, nikdy nemeňte rezný uhol, inak sa zasekne kotúč a zastaví motor, prípadne praskne brúсны kotúč. Pri rezaní reže v opačnom smere, ako je otáčanie rezného kotúča. Ak by ste rezali v rovnakom smere, akým sa otáča rezný kotúč, kotúč sa môže sám vytiahnuť z reznej drážky.
5. Pri rezaní veľmi tvrdých materiálov sa najlepšie výsledky dosahujú diamantovým kotúčom.
6. Diamantový kotúč sa pri rezaní silno zahreje. Ak k tomu dôjde a iskry bude vidieť po celom obvode kotúča, rezanie zastavte a nechajte náradie ochladiť voľnobehom počas 2 – 3 minút.

7. Opracovávaný kus pevne uchyťte, aby sa počas práce nepohol.

ÚDRŽBA

Pred vykonaním akéhokoľvek nastavovania, opráv a údržby odpojte brúsku od siete.

Vaše náradie si nevyžaduje žiadne dodatočné mazanie ani údržbu.

Vaše náradie si nevyžaduje žiadny servisný zásah. Svoje náradie nikdy nečistíte vodou alebo chemickými čistiacimi prostriedkami. Vytrite ho suchou handrou. Náradie ukladajte na suchom mieste. Vetracie otvory motora udržiavajte čisté. Ovládacie prvky zbavujte prachu. Cez vetracie štrbiny občas možno vidieť iskrenie komutátora. Je to normálny stav a nepoškodzuje to vaše náradie.

Ak dôjde k poškodeniu napájacej šnúry, nechajte ju bezpečne vymeniť u výrobcu, v servise alebo inou príslušne kvalifikovanou osobou.

ODSTRAŇOVANIE PROBLÉMOV

Aj keď je ovládanie vašej novej uhlovej rozbrusovačky skutočne veľmi jednoduché, keď sa vyskytnú problémy, urobte nasledujúce kontrolné činnosti:

1. Ak brúska nebude fungovať, na hlavnej zástrčke skontrolujte napätie elektrického prúdu.
2. Ak sa brúсны kotúč chveje alebo vibruje, skontrolujte, či je vonkajšia príruha utiahnutá; skontrolujte, či je brúсны koleso správne umiestnené na prírube.
3. Ak existuje nejaký dôkaz, že brúсны kotúč je poškodený, nepoužívajte ho, pretože poškodený kotúč sa môže rozpadnúť. Vyberte ho a vymeňte za nový brúсны kotúč. Staré brúсны kotúče likvidujte racionálnym spôsobom.
4. Ak pracuje s hlinikom alebo podobnou mäkkou zliatinou, brúсны kotúč sa skoro zanesie a brúsenie bude neúčinné.

OCHRANA ŽIVOTNÉHO PROSTREDIA

 Elektrické výrobky sa nesmú likvidovať
spolu s domácim odpadom. Recyklujte
v zberných miestach na tento účel
zriadených. O možnosti recyklácie sa informujte
na miestnych úradoch alebo u predajcu.

UYHLÁSENIE O ZHODE

My,
POSITEC Germany GmbH
Grüner Weg 10, 50825 Cologne, Germany

Vyhlasujeme, že tento výrobok:
Popis **Uhlová brúska WORX**
Typ **WX721 WX722 WX722.1 (7-označenie
zariadenia, zástupca Uhlová brúska)**
Funkcie **Okrajové a pozdĺžne brúsenie**

Zodpovedá nasledujúcim smerniciam,
2006/42/ES
2011/65/EU
2014/30/EU

Spĺňa posudzované normy:

EN 55014-1
EN 55014-2
EN 61000-3-2
EN 61000-3-3
EN 60745-1
EN 60745-2-3

Osoba oprávnená za zostavenie technického
súboru:

Názov Marcel Filz
Adresa Positec Germany GmbH
Grüner Weg 10, 50825 Cologne,
Germany



2018/7/31
Allen Ding
Zástupca vrchnej konštruktívnej kancelárie,
Testovanie & Certifikácia
Positec Technology (China) Co., Ltd
18, Dongwang Road, Suzhou Industrial
Park, Jiangsu 215123, P. R. China

1. ÁREAS DAS PEGAS MANUAIS

2. PEGA ANTI-VIBRAÇÕES

3. BOTÃO DE BLOQUEIO DO VEIO

4. DISCO*

5. CAPA DE PROTECÇÃO PARA REBARBAR

6. CHAVE DE PORCAS

7. FLANGE INTERIOR

8. FLANGE EXTERIOR

9. PORCA DE AJUSTE DA FIXAÇÃO

10. EIXO

11. PROTECÇÃO DA ALAVANCA DE FIXAÇÃO

12. INTERRUPTOR ON-OFF DE SEGURANÇA

13. CONTROLO DE VELOCIDADE VARIÁVEL (WX722/ WX722.1)

14. CAPA DE PROTECÇÃO PARA CORTA*

* Acessórios ilustrados ou descritos não estão totalmente abrangidos no fornecimento.

DADOS TÉCNICOS

Tipo **WX721/WX722/WX722.1**(7- designação de aparelho mecânico, representativo de Rebarbadora)

	WX721	WX722 WX722.1
Tensão nominal	220-240V~50/60Hz	
Potência Nominal	1010W	1200W
Velocidade nominal sem carga	12000/min	
Ajuste do número de rotações	/	3500-12000/min
Tamanho do risco	125mm	
Furo do disco	22.2mm	
Rosca do eixo	M14	
Isolamento duplo	□/II	
Peso da máquina	2.2kg	

INFORMAÇÃO DE RUÍDO

Pressão de som avaliada L_{pA} : 87.3dB(A)

Potência de som avaliada L_{wA} : 98.3dB(A)

INFORMAÇÃO DE VIBRAÇÃO

Os valores totais de vibração são determinados de acordo com a normativa EN60745

Vibração característica ponderada	Valor da emissão da vibração (para pega principal) $a_{h1} = 5.20\text{m/s}^2$
	Instabilidade K = 1.5m/s ²

O valor total declarado da vibração poderá ser utilizado para comparar uma ferramenta com outra e poderá também ser utilizado numa avaliação preliminar de exposição.

! **AVISO:** Os valores de emissão de vibração durante a utilização da ferramenta podem divergir dos valores declarados, dependendo da forma como a ferramenta é utilizada, dependendo dos exemplos seguintes e de outros modos de utilização:
 O modo como a ferramenta é utilizada, os materiais a cortar.
 A ferramenta estar em boas condições e bem conservada.
 A utilização do acessório correcto para a ferramenta e a garantia de que está afiada e em boas condições.
 A firmeza com que se segura nas pegas e se quaisquer acessórios vibratórios são utilizados
 Se a ferramenta é utilizada para o objectivo para a qual foi concebida e segundo as instruções.
Esta ferramenta pode causar síndrome de vibração mão-braço, se não for adequadamente utilizada.

! **AVISO:** Para ser preciso, uma estimativa do nível de exposição nas condições actuais de utilização devem ter em conta todas as partes do ciclo de operação, como tempos em que a ferramenta está desligada e quando está em funcionamento, mas inactiva, ou seja, não realizando o seu trabalho. Isto poderá reduzir significativamente o nível de exposição durante o período total de trabalho.

Como minimizar o seu risco de exposição à vibração.
 Mantenha esta ferramenta de acordo com as instruções e bem lubrificada (quando aplicável)
 Se a ferramenta for utilizada regularmente, invista em acessórios anti-vibração.
 Evite utilizar ferramentas a temperaturas de 10°C ou inferior.
 Planeie o seu horário de trabalho de forma a distribuir a utilização de ferramentas de alta vibração ao longo de vários dias.

ACESSÓRIOS

Chave de porcas	1
Pega anti-vibrações	1
Disco de afiar de metal	1

Recomendamos-lhe que compre todos os acessórios no fornecedor onde adquiriu a ferramenta. Para mais informações, consulte as Sugestões de Trabalho neste manual ou a embalagem de acessórios. O pessoal do fornecedor também pode ajudar e aconselhar.

NORMAS DE SEGURANÇA ADICIONAIS PARA A SUA REBARBADORA ANGULAR

AVISOS DE SEGURANÇA COMUNS PARA REBARBAR OU CORTAR COM FERRAMENTA ABRASIVA:

- a) Esta ferramenta eléctrica destina-se a funcionar como uma afiadora, ou ferramenta de corte. Leia todos os avisos de segurança, instruções, ilustrações e especificações fornecidas com esta ferramenta eléctrica.** O não seguimento de todas as instruções listadas em baixo pode resultar em choque eléctrico, dar origem a um incêndio e/ou a ferimentos graves.
- b) Não recomendamos a realização do seguinte tipo de operações com esta ferramenta eléctrica: lixar, escovar escova metálica, ou polir.** A utilização desta ferramenta na realização de tarefas para as quais a mesma não foi concebida é perigosa e pode causar ferimentos pessoais
- c) Não utilize acessórios que não tenham sido especificamente concebidos e recomendados pelo fabricante.** O facto de um qualquer acessório poder ser colocado na sua ferramenta eléctrica não garante um funcionamento seguro por parte deste.
- d) A velocidade do acessório deve corresponder, pelo menos, à velocidade máxima assinalada na ferramenta eléctrica.** A utilização de acessórios a uma velocidade superior àquela para a qual estes foram concebidos pode levar à desintegração dos mesmos.
- e) O diâmetro exterior e a espessura do acessório deve corresponder à capacidade da sua ferramenta eléctrica.** A utilização de acessórios de tamanho não adequado não permite um correcto controlo ou protecção dos mesmos.
- f) A rosca dos acessórios deve ser coincidir com a rosca do eixo da rebarbadora. Para acessórios montados em pratos, o orifício do acessório deve encaixar no diâmetro do prato.** Os acessórios com orifícios para encaixe que não correspondam aos orifícios existentes na ferramenta eléctrica ficarão desequilibrados, podem vibrar excessivamente e causar a perda de controlo da ferramenta.
- g) Não utilize acessórios que estejam danificados. Antes de cada utilização, verifique o acessório. Os discos abrasivos devem ser verificados para ver se apresentam falhas ou rachas, os suportes devem ser verificados para ver se apresentam falhas ou sinais de desgaste excessivo, farpas, fios soltos ou quebrados. Se deixar cair a ferramenta eléctrica ou o acessório, determine se houve danos ou instale um acessório que não esteja danificado.** Após a inspecção e instalação de um acessório posicione-se, juntamente com quaisquer outras pessoas, afastado da linha de rotação do acessório e ponha a ferramenta eléctrica a funcionar à velocidade máxima sem carga durante um minuto. Os acessórios que estejam danificados quebram-se geralmente durante este período de teste.
- h) Utilize equipamento de protecção. Dependendo da tarefa a realizar, utilize uma máscara ou óculos de protecção. Se necessário, use uma máscara contra o pó, tampões para os ouvidos, luvas e um avental forte capaz de o proteger contra partículas abrasivas pequenas ou outros fragmentos.** O equipamento de protecção ocular deve ter capacidade para apanhar os detritos resultantes dos vários tipos de tarefas realizadas. A máscara contra o pó ou o filtro deve ser capaz de filtrar as partículas resultantes da tarefa que estiver a executar. Uma exposição prolongada a ruídos de grande intensidade pode causar perda de audição.
- i) Mantenha todas as outras pessoas a uma distância segura da área de trabalho. Qualquer pessoa que entre na área de trabalho deve usar equipamento de protecção pessoal.** Os fragmentos resultantes da peça em que está a trabalhar ou de um acessório que se tenha partido podem atingir alguém e causar ferimentos nas pessoas que se encontrem nas imediações da área de trabalho.
- j) Ao realizar uma tarefa em que o acessório de corte possa entrar em contacto com fios eléctricos que estejam ocultos ou com o próprio cabo de alimentação, segure na ferramenta eléctrica usando apenas as superfícies próprias para o efeito.** O acessório de corte pode entrar em contacto com um fio eléctrico

vivo o que por sua vez pode fazer com que as partes metálicas da ferramenta fiquem electrificadas e fazer com que o utilizador desta sofra um choque eléctrico.

k) Posicione o cabo de forma a que este fique afastado do acessório em rotação.

Se perder o controlo da ferramenta, o cabo pode ser cortado ou puxado e a mão ou braço do utilizador ser puxado na direcção do acessório em rotação.

l) Nunca pouse a ferramenta eléctrica até o acessório que estava a usar ter parado completamente.

Este pode entrar em contacto com a superfície sobre a qual colocou a ferramenta e fazer com que esta fique fora do seu controlo.

m) Não transporte a ferramenta ao lado do seu corpo quando esta estiver a funcionar.

O contacto accidental com o acessório em rotação pode prender a sua roupa e puxar o acessório na direcção do seu corpo.

n) Limpe regularmente as ranhuras de ventilação da sua ferramenta eléctrica. A ventoinha do motor puxa pó para o interior da ferramenta e uma acumulação excessiva de pó metálico pode dar origem a choques eléctricos.

o) Não utilize esta ferramenta eléctrica próximo de materiais inflamáveis. Estes podem incendiar-se se entrarem em contacto com quaisquer faíscas.

p) Não use acessórios que necessitem de refrigerantes líquidos. A utilização de água ou de outros refrigerantes líquidos pode dar origem a choques eléctricos

q) A sua mão deverá segurar a pega durante o trabalho. Utilize sempre as pegas auxiliares fornecidas com a ferramenta. A perda de controlo poderá causar ferimentos pessoais.

INSTRUÇÕES ADICIONAIS DE SEGURANÇA PARA TODAS AS OPERAÇÕES

Ação de retorno e outros avisos relacionados A acção de retorno ocorre quando o disco, o suporte, a escova ou qualquer outro acessório rotativo fica preso ou é puxado repentinamente. Isto faz com que o acessório rotativo pare repentinamente, o que por sua vez força a ferramenta eléctrica na direcção oposta à da linha de rotação do acessório no ponto de aperto.

Por exemplo, se um disco abrasivo for

puxado ou ficar preso na peça em que está a trabalhar a extremidade do disco que se encontra introduzida no ponto de aperto pode penetrar ainda mais no material provocando a acção de retorno. Dependendo da direcção de rotação do disco, este pode saltar na direcção do utilizador ou na direcção oposta. Nesta situação, os discos abrasivos podem também quebrar. A acção de retorno resulta de uma utilização indevida e/ou incorrecta e pode ser evitada tomando as precauções descritas a seguir.

a) Segure firmemente na ferramenta eléctrica e posicione o seu corpo e braço de forma a resistir a qualquer acção de retorno. Utilize sempre a pega auxiliar, se esta existir, para ter um maior controlo sobre a ferramenta em caso de retorno desta durante o arranque. O utilizador será capaz de controlar a acção de retorno se tomar as devidas precauções.

b) Nunca coloque as mãos próximo do acessório rotativo. Este pode atingir as suas mãos.

c) Não posicione o corpo de forma a que este seja atingido em caso de retorno da ferramenta. A acção de retorno faz com que a ferramenta se mova na direcção oposta à do disco no ponto de aperto.

d) Tenha especial cuidado ao trabalhar em esquinas, arestas afiadas, etc. Evite qualquer ressalto ou prendimento do acessório. A utilização da ferramenta em esquinas, arestas afiadas ou o ressalto desta pode fazer com que o acessório rotativo seja puxado e leve à perda de controlo ou ao retorno da ferramenta eléctrica.

e) Não ligue uma lâmina de entalhe de corrente da serra, nem uma lâmina de serra dentada. Este tipo de lâminas cria um retorno frequente e perda de controlo.

INSTRUÇÕES ADICIONAIS DE SEGURANÇA PARA AS OPERAÇÕES DE AFIAMENTO E CORTE

Avisos de segurança específicos para as operações de rectificação e de corte:

a) Utilize apenas os tipos de discos recomendados para a sua ferramenta eléctrica e a guarda específica concebida para o disco em questão. A utilização de discos não apropriados para uma determinada ferramenta eléctrica faz

com que estes não possam ser devidamente protegidos e não são seguros.

- b) Os discos com centro côncavo devem ser montados abaixo do nível da pala de protecção.** Um disco montado de forma inadequada que esteja projectado além da pala de protecção não poderá ser protegido adequadamente.
- c) A guarda deve ser correctamente colocada na ferramenta eléctrica e posicionada de forma a garantir uma máxima segurança e também que a parte do disco que fica exposta seja o menor possível.** A guarda ajuda a proteger o utilizador contra fragmentos de disco partidos e contra o contacto acidental com este.
- d) Os discos devem ser utilizados apenas para as situações para que foram concebidos. Por exemplo: não utilize o disco de corte para rectificar um objecto.** Os discos de corte abrasivos destinam-se apenas às operações de rectificação periférica. Se submeter estes discos a quaisquer forças laterais os mesmos podem desintegrar-se.
- e) Utilize sempre falanges não danificadas e com o tamanho e a forma correctos para o disco seleccionado. A utilização de falanges apropriadas para o disco que pretende utilizar reduz a possibilidade de quebra deste.** As falanges para os discos de corte podem ser diferentes das falanges para os discos de rectificação.
- f) Não utilize discos desgastados e concebidos para utilização com ferramentas eléctricas de maior potência.** Os discos concebidos para serem usados com ferramentas eléctricas maiores não são próprios para serem utilizados à velocidade máxima das ferramentas menores e podem partir-se.

INSTRUÇÕES ADICIONAIS DE SEGURANÇA PARA AS OPERAÇÕES DE CORTE

Avisos de segurança específicos para as operações de corte com discos abrasivos:

- a) Não "prenda" ou aplique força excessiva sobre o disco de corte. Não tente fazer um corte muito fundo.** Se exercer uma pressão excessiva sobre o disco estará a aumentar a carga sobre este o que aumenta a possibilidade de deformação ou de prendimento do disco no corte e a possibilidade de retorno ou de quebra do mesmo.

b) Não posicione o seu corpo na direcção do disco de corte ou por detrás deste.

Quando o disco estiver a funcionar e a rodar na direcção oposta à do seu corpo, a acção de retorno pode fazer com que o disco e a ferramenta eléctrica se virem na sua direcção.

c) Quando o disco ficar preso, ou sempre que interromper a operação de corte por qualquer motivo, desligue a ferramenta eléctrica e continue a segurar nesta até o disco parar completamente.

Nunca tente remover o disco do corte com o disco ainda em movimento. Se o fizer, tal pode dar origem ao retorno da ferramenta eléctrica. Se o disco prender, tente determinar a causa e tome as devidas medidas para pôr o disco a funcionar normalmente.

d) Não retome a operação de corte. Deixe que o disco atinja a sua velocidade máxima e depois introduza-o cuidadosamente no corte.

Se puser o disco a funcionar com este encaixado no corte, o mesmo pode ficar preso ou tal pode dar origem à acção de retorno por parte do disco.

e) Apoie sempre a peça em que está a trabalhar ou qualquer peça de grandes dimensões para evitar o prendimento ou retorno do disco. As peças de grandes dimensões têm tendência para vergar sob o seu próprio peso. Coloque suportes por baixo da peça em que está a trabalhar próximo da linha de corte e perto da extremidade da peça de ambos os lados do risco.

f) Tenha especial cuidado ao abrir "buracos" em paredes existentes ou outras áreas do género. O disco pode cortar tubos de gás ou canos de água, os cabos eléctricos ou outros objectos e tal pode dar origem ao retorno da ferramenta.

SÍMBOLOS



Para reduzir o risco de ferimentos o utilizador deve ler o manual de instruções



Aviso



Classe de protecção



Usar protecção ocular



Usar protecção para os ouvidos



Usar máscara contra o pó



Os equipamentos eléctricos não devem ser depositados com o lixo doméstico. Se existirem instalações adequadas deve reciclá-los. Consulte a sua autoridade local para tratamento de lixos ou fornecedor para obter aconselhamento sobre reciclagem.

OPERATING INSTRUCTIONS



NOTA: Antes de utilizar a ferramenta, leia atentamente o livro de instruções.

UTILIZAÇÃO DE ACORDO COM AS DISPOSIÇÕES

O aparelho é determinado para cortar, desbastar e escovar materiais de metal e de pedra, sem utilizar água. Para cortar metais é necessário utilizar uma capa de protecção especial para cortes (acessório).

1. INSTALAR O CABO AUXILIAR (Ver A)

Tem disponíveis duas posições de trabalho para um controlo maior e mais seguro da sua rebarbadora angular. O punho é aparafusado no sentido dos ponteiros do relógio nos dois orifícios laterais da caixa de engrenagens.

Pega anti-vibrações

O punho adicional com atenuação de vibração possibilita um trabalho com poucas vibrações e portanto confortável e seguro.

2. AJUSTE DA PROTECÇÃO (VER B)

Tirar a ficha da tomada antes de todos os trabalhos no aparelho.

Para trabalhos com discos de desbastar ou de cortar, é necessário que a capa de protecção esteja montada.

CAPA DE PROTECÇÃO PARA REBARBAR

O ressalto de codificação na capa de protecção (5) assegura, que apenas uma capa de protecção corresponda à um respectivo tipo de aparelho.

Abrir a alavanca de aperto (9). Colocar a capa de protecção (5) com o ressalto de codificação na ranhura de codificação que se encontra na gola do veio do cabeçote do aparelho e girar até a posição necessária (posição de trabalho).

Para fixar a capa de protecção (5), é necessário fechar a alavanca de aperto (11). O lado fechado da capa de protecção (5) deve mostrar sempre para o operador.

NOTA: com a alavanca de fixação (11) aberta, a porca de ajuste de fixação (9) pode ser ajustada para assegurar que a protecção

está bem fixa depois da alavanca de fixação (11) ser finalmente fechada.

CAPA DE PROTECÇÃO PARA CORTAR

 **Aviso!** Sempre utilizar uma capa de protecção de corte para cortar metais (14). A capa de protecção para cortar (14) é montada como a capa de protecção para rebarbar (5).

3. ENCAIXE DOS DISCOS (Ver C1,C2)

Coloque a flange interior no eixo da ferramenta. Assegure-se que está localizado nas duas partes planas do eixo. Coloque o disco sobre o eixo da ferramenta e flange interior. Assegure-se que está correctamente situado. Encaixe a flange exterior encadeada, assegurando-se que está virada na direcção correcta para o tipo de disco encaixado. Para discos de polir, a flange é encaixada com a parte levantada virada para o disco. Para discos de corte, a flange é encaixada com a parte levantada afastada do disco (Ver C1).

Prima o botão de bloqueio do eixo e rode o mesmo manualmente, até que esteja bloqueado. Mantendo o botão de bloqueio premido, aperte a flange exterior com a chave-inglesa fornecida. (Ver C2).

4. INTERRUPTOR ON-OFF DE SEGURANÇA (Ver D)

O interruptor está desbloqueado para impedir arranques acidentais. Com a sua mão no interruptor on/off (a) use o dedo para fazer deslizar a alavanca (b) para a frente e depois pressione o interruptor on/off (a). Depois solte a alavanca (b). Neste momento, a sua ferramenta está ligada. Para a desligar basta soltar o interruptor On/Off.

ARRANQUE SUAVE DO MOTOR(WX722.1)

Os componentes electrónicos internos permitem que a velocidade do motor aumente lentamente, o que reduz o efeito de “torção” nos seus pulsos devido ao motor de elevada potência.

5. CONTROLO DE VELOCIDADE VARIÁVEL (Ver E)(WX722/WX722.1)

Regule a roda de polegar para aumentar ou diminuir a velocidade (Ver E) de acordo com o material, a espessura do material e a especificação do disco/acessório a ser utilizado (também possível durante o funcionamento em vazio). Consulte a Tabela 1 abaixo para mais informações sobre a selecção de velocidades. Evite utilizações prolongadas a uma velocidade muito baixa, porque isto pode danificar o motor da sua rebarbadora angular. O circuito electrónico “Constant Speed Control” da rebarbadora mantém uma velocidade praticamente constante mesmo quando a ferramenta está sob carga.

Tabela 1

Material	Regulação da Velocidade
Rebarbagem de metais ferrosos, corte de pedra, tijolos, escova de arame côncava	5-6
Rebarbagem de metais não ferrosos, trabalhos de rebarbagem ligeiros	3-5
Polimento, trabalhos de lixagem ligeiros	1-3

111

6. BOTÃO DE BLOQUEIO DO VEIO

Só deve ser usado quando substituir um disco. Nunca pressione um disco quando este estiver em movimento!

7. USANDO A AFIADORA

 **ATENÇÃO: Não ligue a afiadora enquanto o disco estiver em contacto com a peça a ser trabalhada. Espere até que o disco atinja sua velocidade máxima para começar a afiar.** Segura a sua afiadora angular com uma mão no cabo principal e a outra firme no cabo auxiliar. Sempre posicione a protecção de forma que a maior parte possível do disco esteja apontando para você. Prepare-se para um jacto de faíscas saindo

do disco ao tocar o metal.

Para um melhor controlo do aparelho, uma melhor remoção de material e o mínimo de sobrecarga, mantenha um ângulo entre o disco e a superfície da peça de aproximadamente 15°-30° ao afiar.

Tenha cuidado ao chegar nas quinas, pois o contacto com a superfície de intersecção pode fazer a afiadora pular ou girar. Após afiar, deixe a peça esfriar. Não toque na superfície quente.

8. CORTAR

 **AVISO!** Sempre utilizar uma capa de protecção de corte para cortar metais. Ao cortar, não deverá premir, emperrar nem oscilar. Trabalhar com um avanço moderado e adaptado ao material a ser trabalhado. Não travar discos abrasivos de corte, premindo-os lateralmente. Importante, é o sentido no qual é cortado. O aparelho deve sempre trabalhar na rotação antagonista; portanto não movimente o aparelho na outra direcção! Caso contrário há perigo, de que o aparelho seja premido incontroladamente para fora do corte.

DICAS DE USO PARA A SUA FERRAMENTA

1. Comece sempre sem carga para atingir a velocidade máxima e só depois inicie o trabalho.
2. Não force o disco para trabalhar mais depressa, reduzindo a velocidade de rotação do disco significa uma vida mais longa de trabalho.
3. Trabalhe sempre com um ângulo 15-30 entre o disco e a peça de trabalho. Quando rebarbar, os ângulos de grandes dimensões cortarão as arestas da peça de trabalho e afectarão o acabamento da superfície. Desloque a rebarbadora angular para os lados, para trás e para a frente da peça de trabalho.
4. Quando utilizar um disco de corte nunca altere o ângulo de corte, caso contrário pode parar o disco, o motor da rebarbadora angular ou partir o disco.

Quando cortar, corte apenas na direcção oposta à rotação do disco. Se cortar na mesma direcção de rotação do disco pode fazê-lo saltar da ranhura de corte.

5. Quando cortar material muito duro pode obter melhores resultados se utilizar um disco de diamante.
6. Quando utilizar um disco de diamante, este pode ficar muito quente. Se isto acontecer, verá aparecer anéis de faíscas em volta do disco rotativo. Interrompa o corte e deixe arrefecer sem carga durante 2-3 minutos.
7. Assegure-se sempre de que a peça de trabalho está bem fixa ou presa para impedir qualquer movimento.

MANUTENÇÃO

Retire o cabo de alimentação da tomada antes de efectuar quaisquer ajustamentos, reparações ou manutenção.

A sua ferramenta não requer qualquer lubrificação ou manutenção adicional. A ferramenta, o conjunto de baterias e o carregador não têm peças susceptíveis de ser substituídas pelo utilizador. Nunca utilize água ou produtos químicos para limpar a sua ferramenta. Limpe-a com um pano macio. Guarde sempre a sua ferramenta num local seco. Mantenha as ranhuras de ventilação do motor devidamente limpas. Se observar a ocorrência de faíscas nas ranhuras de ventilação, isso é normal e não danificará a sua ferramenta.

Se o cabo de alimentação estiver danificado, este deve ser substituído pelo fabricante, seu agente autorizado ou pessoal técnico qualificado para evitar qualquer situação de perigo.

RESOLUÇÃO DE PROBLEMAS

Embora a sua nova afiadora angular seja de fácil utilização, se tiver algum problema, verifique o seguinte:

1. Se a sua afiadora não funcionar, verifique a fonte de alimentação na ficha principal.

2. Se a roda da sua afiadora tremer ou vibrar, verifique se a flange exterior está apertada e se a roda está correctamente situada na base da flange.
3. Se houver algum vestígio de que a roda está danificada, não utilize, pois a roda danificada pode desintegrar-se. Remova-a e substitua-a por uma nova roda. Descarte adequadamente as rodas velhas.
4. Se estiver a trabalhar sobre alumínio ou uma liga suave e similar, a roda rapidamente ficará entupida e deixará de afiar com eficácia.

PROTECÇÃO AMBIENTAL



Os equipamentos eléctricos não devem ser eliminados com o lixo doméstico. Se existirem instalações adequadas deve reciclá-los. Consulte a sua autoridade local para tratamento de lixos ou fornecedor para obter aconselhamento sobre reciclagem.

DECLARAÇÃO DE CONFORMIDADE

Nós,
POSITEC Germany GmbH
Grüner Weg 10, 50825 Cologne, Germany

Declaramos que o produto,
Description

WORX Angle grinder

Descrição **WORX Rebarbadora**

Tipo **WX721/WX722/WX722.1(7**

- designação de aparelho mecânico, representativo de Rebarbadora)

Função **rebarbamento periférico e lateral**

Cumpre as seguintes Directivas:

2006/42/EC

2011/65/EU

2014/30/EU

Normas em conformidade com:

EN 55014-1

EN 55014-2

EN 61000-3-2

EN 61000-3-3

EN 60745-1

EN 60745-2-3

Pessoa autorizada a compilar o ficheiro técnico,

Nome Marcel Filz

**Endereço Positec Germany GmbH
Grüner Weg 10, 50825 Cologne,
Germany**



2018/7/31

Allen Ding

Engenheiro-chefe adjunto,

Teste e Certificação

Positec Technology (China) Co., Ltd

18, Dongwang Road, Suzhou Industrial
Park, Jiangsu 215123, P. R. China

- 1. HANDGREPP**
- 2. LÅGVIBRATIONSHANDTAG**
- 3. SPINDELLÅSKNAPP**
- 4. SKIVA***
- 5. SPRÄNGSKYDD FÖR PLANSLIPNING**
- 6. SKRUVNYCKEL**
- 7. INRE FLÄNS**
- 8. YTTRE FLÄNS**
- 9. JUSTERMUTTER FÖR FASTKLÄMNING**
- 10. SPINDEL**
- 11. SKYDDSSPAK FÖR FASTKLÄMNING**
- 12. PÅ-AV-KONTAKT**
- 13. VARIABEL HASTIGHETSKONTROLL (WX722/ WX722.1)**
- 14. SPRÄNGSKYDD FÖR KAPNING***

* Avbildat eller beskrivet tillbehör ingår delvis inte i leveransomfånget.

TEKNISK INFORMATION

Typ **WX721/WX722/WX722.1 (7 - maskinbeteckning, anger Vinkelslip)**

	WX721	WX722 WX722.1
Spänning	220-240V~50/60Hz	
Effekt	1010W	1200W
Märkvarvtal	12000/min	
Område för varvtalsinställning	/	3500-12000/min
Skivans storlek	125mm	
Skivhål	22.2mm	
Spindeltråd	M14	
Skyddsklass	□/II	
Maskinens vikt	2.2kg	

BULLERINFORMATION

Ett uppmätt ljudtryck	L_{pA} : 87.3dB(A)
En uppmätt ljudstyrka	L_{wA} : 98.3dB(A)

VIBRATIONSINFORMATION

Vibration totala värden fastställda enligt EN 60745:

Typisk uppmätt vibrering	Vibrationsutsändningsvärde (huvudhandtag) $a_h = 5.20\text{m/s}^2$
	Osäkerhet $K = 1.5\text{m/s}^2$

Det angivna totala vibrationsvärdet kan användas för att jämföra olika verktyg med varandra samt vid en preliminär exponeringsutvärdering.

⚠️ WARNING: Vibrationsvärde vid verklig användning av maskinverktyget kan skilja sig åt från det deklarerade värdet beroende på hur verktyget används och beroende på följande exempel och andra variationer om hur verktyget används:

Hur verktyget används och materialet som skärs.

Verktyget är i bra skick och bra underhållet.

Användning av korrekt tillbehör för verktyget och säkerställ att de är skarpa och i bra skick.

Åtdragningsgraden av greppet på handtaget och om några antivibrationstillbehör används.

Och att verktyget används såsom avsett enligt dess konstruktion och dessa instruktioner.

Detta verktyg kan orsaka hand-arm vibrationssyndrom om det används på felaktigt sätt.

115

⚠️ WARNING: För att vara korrekt bör en beräkning av exponeringsnivån under verkliga förhållanden vid användning också tas med för alla delar av hanteringscykeln såsom tiden när verktyget är avstängt och när det körs på tomgång utan att utföra något arbete. Detta kan betydligt minska exponeringsnivån över den totala arbetsperioden.

Hjälp för att minimera risken för vibrationsexponering.

Underhåll verktyget i enlighet med dessa instruktioner och håll det välsmort (där så behövs)

Om verktyget ska användas regelbundet, investera i antivibrationstillbehör.

Undvik att använda verktygen i temperaturer på 10°C eller lägre

Planera ditt arbetsschema för att sprida ut användning av kraftigt vibrerande verktyg över flera dagar.

TILLBEHÖR

Skruvnyckel	1
låg vibrationshandtag	1
Slipskiva för metall	1

Vi rekommenderar att du köper alla dina tillbehör från samma affär där du köpte verktyget. Se avsnittet med arbetstips i denna bruksanvisning eller tillbehörets förpackning för mer information. Affärspersonalen kan också hjälpa dig och ge dig råd.

YTTERLIGARE SÄKERHETSPUNKTER FÖR DIN VINKELSLIP

VANLIGT FÖREKOMMANDE SÄKERHETSVARNINGAR FÖR PLANSLIPNING ELLER VINKELSLIPNING:

- a) **Det här elverktyget är avsett att fungera som en planslipmaskin, eller vinkelslip. Läs alla säkerhetsvarningar, instruktioner, illustrationer och specifikationer som medföljer elverktyget.** Om du inte följer anvisningarna som står listade nedan kan det resultera i elektrisk stöt, brand och/eller allvarlig skada.
- b) **Bruk som t ex trådborstning, eller polering rekommenderas inte att utföras med det här verktyget.** Användning som det här verktyget inte utformades för kan vara farligt och orsaka personskador.
- c) **Avstå från att använda tillbehör som inte särskilt har utformats och rekommenderats av verktygstillverkaren,** Bara därför att tillbehöret kan fästas på verktyget innebär inte det att det går att använda på ett säkert sätt.
- d) **Hastigheten på tillbehöret måste vara minst lika med den maximala hastigheten som står angivet på verktyget,** Tillbehör som går fortare än dess uppskattade hastighet kan gå sönder. ,
- e) **Utesidesdiametern och tjockleken på tillbehöret måste hållas inom kapaciteten för ditt verktyg.** Inkorrekt storlek på tillbehör kan inte övervakas eller kontrolleras på ett riktigt sätt.
- f) **Den omkringliggande storleken på hjul, lister, packningar och andra tillbehör måste passa till verktygets spindel.** Tillbehör med omgivande håll som inte matchar monteringshårdvaran till verktyget kommer att tappa balansen, vibrera oerhört och kan orsaka att du tappar kontrollen.
- g) **Använd inte ett skadat tillbehör. Innan varje användning ska du kontrollera tillbehöret, som sliphjul efter flisor och sprickor, packningar efter sprickor, slitage eller hög användning. Om verktyget eller något tillbehör tappas ska du kontrollera om det har skadats eller byta ut mot oskadat tillbehör.** Efter kontroll och utbyte av tillbehör ska du placera dig själv och andra deltagare borta från planet med det roterande tillbehöret, och köra verktyget på maximal hastighet utan belastning under en minut. Skadade tillbehör går vanligtvis sönder efter den här testtiden.
- h) **Bär skyddsutrustning. Beroende på tillbehör ska du använda ansiktsskydd, säkerhetsglas eller skyddsglasögon. Om det lämpar sig ska du bära dammask, hörselskydd, handskar och förkläde som stoppar små fragment från slip eller arbetsdel.** Ögonskydd måste kunna stoppa flygande flisor som kommer från olika sorters användning. Dammasken eller andningsmasken måste kunna filtrera partiklar som kommer från användningen. Långvarig utsättning för högt, intensivt ljud kan orsaka hörselnedsättning.
- i) **Håll betraktare på säkert avstånd från arbetsområdet. Alla som kommer in på arbetsområdet måste bära skyddsutrustning.** Fragment från arbetsdelar eller trasiga tillbehör kan flyga bort och orsaka skada utanför arbetsområdet.
- j) **Håll endast verktyget i de isolerade greppytorna. När du utför en handling då det föreligger risk för att skärtillbehör kan komma i kontakt med trådar kan du gömma sladdarna.** Skärtillbehör som kommer i kontakt med en "levande" sladda kan orsaka att exponerade metalldelar till verktyget ger användaren en stöt.
- k) **Placera sladden på annat ställe än det snurrande tillbehöret.** Om du förlorar kontrollen kan sladden skäras av eller nötas, och din kan eller arm kan dras med in i det snurrande tillbehöret.

- l) Lagg aldrig ner verktyget förrän tillbehöret har stannat helt och hållet.** Det snurrande tillbehöret kan ta tag i ytan och dra iväg med verktyget, bortom din kontroll.
- m) Ha inte verktyget på när du bär det vid sidan.** Kontakt som av en olyckshändelse med det snurrande tillbehöret kan riva tag i dina kläder och dra in tillbehöret i din kropp.
- n) Rengör regelbundet verktygets luftventiler.** Motorns fläkt kommer att dra in damm inuti huset och hög ansamling av metallpulver kan orsaka elektrisk fara.
- o) Använd inte verktyget i närheten av brandfarliga material.** Gnistor kan antända de materialen.
- p) Använd inte tillbehör som kräver flytande kylvätska.** Användning av vatten eller annan vätska kan resultera i dödlig elektrisk stöt eller kortslutning.
- q) Din hand måste hålla i handtaget när du arbetar.** Använd alltid hjälphandtaget som medföljer verktyget. Tappad kontroll kan medföra personskador.

EXTRA SÄKERHETSINSTRUKTIONER FÖR ALL DRIFT KICKBACK OCH RELATERADE VARNINGAR

Kickback är en plötslig reaktion på ett klämt eller rivet roterande hjul, packning, borste eller annat tillbehör. Nypning eller rivning orsakar snabbt stopp av det roterande tillbehöret som i sin tur orsakar verktyget utom kontroll att tvingas i motsatt riktning från tillbehörets rotation vid bindningspunkten.

T ex, om ett sliphjul rivs eller nyps fast av arbetsdelen kommer kanten på hjulet som går in i tillnypningspunkten att gräva ner u materialets yta och göra så att hjulet klättrar ut eller klickar ut. Hjulet kan antingen hoppa mot eller bort ifrån användaren, beroende på riktningen på hjulets rörelse vid nypunkten. Sliphjul kan också gå sönder under sådana förhållanden.

Kickback rå resultatet när verktyget inte används som det ska och/eller under inkorrekt användningsförhållanden, och kan

undvikas genom att verktyget tas omhand enligt riktlinjerna ovan.

- a) Behåll ett fast grepp om verktyget och placera din kropp och din arm så att du kan hålla emot kickbackkrafter. Använd alltid hjälphandtag om det medföljer för maximal kontroll över kickback eller vridmomentsreaktioner under uppstart.** Användaren kan kontrollera vridmomentsreaktioner eller kickbackkrafter om ordentliga säkerhetsåtgärder tas.
- b) Placera aldrig din hand i närheten av det roterande tillbehöret.** Tillbehöret kan kicka tillbaka över din hand.
- c) Placera inte din kropp i området där verktyget kan flyttas om kickback inträffar** Kickback kan snurra verktyget i motsatt riktning mot hjulets rörelse vid rivpunkten.
- d) Vidta särskild försiktighet när du arbetar med hörn, vassa kanter etc, och undvik att studsas på och riva i tillbehöret.** Hörn, vassa kanter eller studsar har en tendens att riva i det roterande tillbehöret och kan ge upphov till att kontrollen förloras eller att man får en kickback.
- e) Montera inte en sågkedja, sågblad för träsnideri, eller tandat sågblad.** Sådana blad skapar ofta bakslag och kontrollförlust.

EXTRA SÄKERHETSINSTRUKTIONER FÖR GROVSLIPNING OCH VINKELSLIPNING SÄKERHETSFORESKRIFTER SÄRSKILT FÖR MALNINGS- OCH SLIPAVSÅGNINGSHANDLINGAR:

- a) Använd bara hjul typer som rekommenderas för ditt verktyg och det särskilda skydd som är utformat för det utvalda hjulet.** Hjul som inte verktyget är utformat för kan inte skyddas på ett lämpligt sätt och är inte säkra.
- b) Skalade slipskivor måste monteras sa att skivans slipyta inte skjuter ut över sprangskyddskantens plan.** En felaktigt monterad slipskiva som skjuter ut över sprangskyddets plan **kan inte**

smorjas i tillräcklig grad.

- c) **Skyddet måste vara ordentligt fastsatt i verktyget och placerat för maximal säkerhet så att minsta möjliga del av hjulet exponeras mot användaren.** Sprangskyddet ska skydda användaren mot brottstycken, tillfällig kontakt med slipkroppen i.samt gnistor som kan antända kläderna.
- d) **Hjul får endast användas för rekommenderade applikationer.** T ex: slipa inte med sidan på avsågningshjulet Slipande avsågningshjul är avsedda för kringslipning, sidokrafter som tillämpas på de här hjulen kan orsaka att de går sönder.
- e) **Använd alltid oskada hjulluster i korrekt storlek och form för det hjul du använder.** Riktiga hjullister stödjer hjulet som minskar på så vis risken att hjulet går sönder Lister för avsågningshjul kan se annorlunda ut från sliphjullister.
- f) **Använd inte nedslitna hjul från större verktyg.** Hjul som är avsedda för större verktyg passar inte för den högre hastigheten hos mindre verktyg och kan brista.

och hålla verktyget stilla tills dess att hjulet har stannat helt och hållet.

Försök aldrig att ta bort avsågningshjulet från sågjacket när hjulet är i rörelse, då kickback kan inträffa. Undersök och vidta åtgärder för att minska orsaken till att hjulet surras.

- d) **Starta inte om avsågningsprocessen i arbetsdelen. Låt hjulet nå full hastighet och placera tillbaka sågen försiktigt.** hjulet kan surras, gå upp eller kicka tillbaka om verktyget startas om inne i arbetsdelen.
- e) **Stödpaneler eller andra överdimensionerade arbetsdelar minskar risken för att hjulet ska nypas fast eller kickas tillbaka.** Stora arbetsdelar tenderar att böja sig under sin egen vikt. Stöd måste placeras under arbetsdelen i närheten av skärlinjen och i närheten av kanten på arbetsdelen, på båda sidor om hjulet.
- f) **Vidta största försiktighet när du gör ett "ficksågning" i existerande väggar eller andra blinda områden.** Det utskjutande hjulet kan skära av gas- eller vatteledning, elektriska sladdar eller objekt som orsakar kickback.

EXTRA SÄKERHETSINSTRUKTIONER FÖR VINKELSLIPNING YTTERLIGARE

SÄKERHETSFÖRESKRIFTER SÄRSKILT FÖR SLIPAVSÅGNINSHANTERING:

- a) **Kila inte fast avsågningshjulet eller tillämpa högt tryck.** Försök inte att utföra en överdrivet djupt jack. För högt tryck på hjulet ökar belastningen och risken med att vrida eller surra hjulet i avsågningen och risken för kickback eller att hjulet går sönder.
- b) **Placera inte din kropp i linje med och bakom det roterande hjulet.** När hjulet, i användningsögonblicket, flyttas bort från din kropp kan risk för kickback rikta det snurrande hjulet och verktyget direkt mot dig.
- c) **När hjulet surras eller om en avsågning avbryts av någon anledning ska du stänga av verktyget**

SYMBOLER



För att minska risken för skador måste användaren läsa bruksanvisningen



Varning



Skyddsklass



Använd skyddsglasögon



Använd hörselskydd



Använd skyddsmask mot damm



Uttjänade elektriska maskiner får inte kasseras som hushållsavfall. Använd återvinningsfaciliteter om det finns tillgängligt. Kontrollera med din återförsäljare eller vilka lokala föreskrifter som föreligger.

LADDNINGSPROCEDUR



OBS: Innan du använder verktyget, läs nogga igenom bruksanvisningen.

ÄNDAMÅLSENLIG ANVÄNDNING

Maskinen är avsedd för kapning, grovbearbetning och borstning av arbetsstycken i metall- och sten utan vattentillförsel. För kapning av metall ska ett speciellt sprängskydd (tillbehör) användas.

1. INSTALLERA HJÄLPHANDTAGET (Se A)

Du kan välja mellan två arbetspositioner för säkrast och mest bekväma användning av din vinkelslip. Handtaget skruvas medurs i vilket hål som helst på verktygets sidor.

Låg vibrationshandtag

Det vibrationsdämpande stödhandtaget leder till vibrationssnålt och sålunda bekvämare och säkrare arbete.

2. STÄLLA IN SKIVSKYDDET (Se B)

Dra ut stickproppen innan åtgärder utförs på maskinen.

Vid arbeten med slip- eller kapskivor måste sprängskyddet vara monterat.

SPRÄNGSKYDD FÖR PLANSLIPNING

Kodklacken på sprängskyddet (5) säkerställer att endast det sprängskydd kan monteras som passar till maskinen.

Öppna spännarmen(11). Placera sprängskyddet (5) med kodklacken i kodspåret på maskinhuvudets spindelhals och vrid till önskat läge (arbetsposition). Stäng spännarmen (11) för fastklämning av sprängskyddet (5).

Den slutna sidan på sprängskyddet (5) måste alltid vara riktad mot användaren.

OBS: När klämspaken (11) är öppen kan klämmans justermutter (9) justeras så att skyddet är ordentligt fastklämt när klämspaken (11) är i stängt läge.

SPRÄNGSKYDD FÖR KAPNING



VARNING! För kapning av metall använd alltid sprängskyddet för kapning (14).

Sprängskyddet för kapning (14) monteras på samma sätt som sprängskyddet för slipning (5).

3. MONTERA SKIVORNA (Se C1,C2)

Placera den inre flänsen på verktygsspindel. Se till att den placeras på de två plattorna på spindel.

Placera skivan på verktygsspindelns och inre flänsen. Se till att den är korrekt placerad. Placera den gängade yttre flänsen och se till att den är riktad i rätt riktning för den typ av skiva som är monterad. För slipskivor är flänsen monterad med uppstående delen riktad mot skivan. För kapskivor är flänsen monterad med uppstående delen riktad bort från skivan (Se C1).

Tryck in spindellåsknappen och vrid spindelns hand tills den låses. Håll låsknappen fortsatt intryckt och dra åt den yttre flänsen med nyckeln som medföljer.(Se C2).

4. SÄKERHETSSTRÖMBRYTARE TILL/FRÅN (Se D)

Strömbrytaren är låst I Från-läge för att hindra oavsiktlig start. Med handen på strömbrytaren (a) använder du fingrarna för att skjuta spaken (b) framåt och sedan trycka in Till/Från-strömbrytaren (a). Släpp sedan spaken (b). Verktøget har nu startats. För att stänga av verktøget släpper du bara ut Till/Från-strömbrytaren.

5. MOTOR MED MJUK START (WX722.1)

Inbyggda elektronikkomponenter gör att mortorns varvtal ökas långsamt, vilket minskar "vridningen" på handlederna som skapas av den kraftiga motorn.

5. VARIABEL HASTIGHETSKONTROLL (Se E)(WX722/WX722.1)

Justera tumhjulet för att öka och minska hastigheten (Se E) beroende på materialet, materialets tjocklek och skivans/tillbehörets användningsspecifikationer (också möjligt vid användning utan belastning). Se Tabell 1 för allmänna riktlinjer för val av hastighet. Undvik långvarig användning vid mycket låga hastigheter eftersom det kan skada vinkelslipmaskinens motor. Den elektroniska kretsen för konstant hastighet inuti din vinkelslip bibehåller en nästan konstant hastighet även när vinkelslipen belastas.

Tabell 1

Material	Hastighetsinst
Slipande järnmaterial, kapsten, tegel, etc, trådborste.	5-6
Slipande eller putsande metaller utan järn, lätta sliparbeten	3-5
Polering, lätta putsarbeten	1-3

6. SPINDELLÅSKNAPP

Får bara användas när man byter ut en skiva. Tryck aldrig när skivan roterar!

7. ANVÄNDA VINKELSLIPEN

 **OBS: Sätt inte på vinkelslipen medan skivan är i kontakt med arbetsstycket. Låt skivan komma upp i full hastighet innan du börjar slipa.**

Håll vinkelslipen med ena handen på huvudhandtaget och den andra handen med ett stadigt tag runt hjälphandtaget. som möjligt av den blottlagda skivan är riktad bort från dig.

Var förberedd på en ström av gnistor när slipskivan vidrör metallen.

För bästa verktygskontroll, avlägsnande av material och minimal överbelastning, upprätthåll en vinkel mellan slipskivan och arbetsytan på ungefär 150 -300 under slipning. Var försiktig när du arbetar dig in i hörn eftersom kontakt med korsande ytor kan få vinkelslipen att hoppa eller vrida sig. När slipningen är klar ska du låta arbetsstycket svalna. Rör inte vid den heta ytan.

8. KAPSLIPNING

 **VARNING!** För kapning av metall använd alltid sprängskyddet för kapning.

Utför kapslipning utan tryck och utan att snedställa eller oscillera kapskivan. Kapslipa med måttlig och till aktuellt material anpassad matning. Frånkopplade slipskivor får inte bromsas upp genom tryckbelastning från sidan. Viktigt är att kapning sker i rätt riktning. Maskinen ska alltid arbeta mot matningsriktningen; maskinen får inte föras i

motsatt riktning! I annat fall finns risk för att maskinen okontrollerat trycks ur spåret.

ARBETSTIPS FÖR DIN VINKELSLIP

1. Starta alltid utan belastning och uppnå maximal hastighet innan du börjar arbeta.
2. Forcera inte skivan att gå snabbare, reducerar du skivans rörelse innebär det en längre livslängd.
3. Arbeta alltid med en 15-30 graders vinkel mellan skivan och arbetsstycket vid slipning. Större vinklar kommer att gröpa ur vallar i arbetsstycket och påverka ytan. Flytta vinkelslipen tvärsöver och fram och tillbaka över arbetsstycket.
4. När du använder en kapskiva bör du aldrig ändra kapningsvinkeln, annars kan skivan och vinkelslipens motor stanna eller så kan skivan gå sönder.
5. När du använder en diamantskiva kommer den att bli mycket varm.
6. När det inträffar kommer du att se en hel ring med gnistor runt den roterande skivan. Sluta kapa och låt verktyget svalna genom att använda det utan belastning i 2-3 minuter. Se alltid till att arbetsstycket hålls fast eller är fastspänt så att det inte förflyttar sig.
7. Se alltid till att arbetsstycket hålls fast eller är fastspänt så att det inte förflyttar sig.

UNDERHÅLL

Ta bort pluggen från hållaren innan du gör några anpassningar, servis eller underhåll.

Det finns inga delar som kan repareras av användaren i verktyget. Använd aldrig vatten eller kemiska medel för att rengöra verktyget. Torka rent med en torr trasa. Förvara alltid verktyget på en torr plats. Håll motorns ventileringsöppningar rena. Håll alla arbetskontroller fria från damm. Ser du gnistor i ventileringsöppningarna, är det normalt och kommer inte att skada till verktyg. Om strömkabeln är skadad och att undvika

fara, måste den ersättas av tillverkaren, servis agenten eller liknande kvalificerad person.

FELSÖKNING

Även om din nya vinkelslip är väldigt enkel att hantera kan du få problem, kontrollera följande:

1. Om din slip inte fungerar kontrollera strömanslutningen.
2. Om din slipmaskins skiva kastar eller vibrerar, kontrollera att den yttre flänsen är åtdragen och kontrollera att skivan är korrekt placerad på flänsplattan.
3. Om det finns några synliga skador på skivan ska den inte användas eftersom en skadad skiva kan gå sönder, ta bort den och byt mot en ny skiva. Kasta gamla skivor på ett vettigt sätt.
4. Om du arbetar med aluminium eller liknande mjuka legeringar kommer skivan snart att bli tilltäppt och kommer inte att slipa effektivt.

MILJÖSKYDD



Uttjänade elektriska maskiner får inte kasseras som hushållsavfall. Använd återvinningsfaciliteter om det finns tillgängligt. Kontrollera med din återförsäljare eller vilka lokala föreskrifter som föreligger.

DEKLARATION OM ÖVERENSSTÄMMELSE

Vi,
POSITEC Germany GmbH
Grüner Weg 10, 50825 Cologne, Germany

Förklarar att denna produkt,
Beskrivning **WORX Vinkelslip**
Typ **WX721/WX722/WX722.1 (7 -
maskinbeteckning, anger Vinkelslip)**
Funktion **yttre- och sidoslipning**

Uppfyller följande direktiv,

2006/42/EC

2011/65/EU

2014/30/EU

Standarder överensstämmer med:

EN 55014-1

EN 55014-2

EN 61000-3-2

EN 61000-3-3

EN 60745-1

EN 60745-2-3

122

Personen som godkänts att sammanställa den
tekniska filen.

Namn Marcel Filz

**Adress Positec Germany GmbH
Grüner Weg 10, 50825 Cologne,
Germany**



2018/7/31

Allen Ding

Vice chefsingenjör, tester och certifiering

Positec Technology (China) Co., Ltd

18, Dongwang Road, Suzhou Industrial

Park, Jiangsu 215123, P. R. China

1. PREDELI ZA PRIJEMANJE
2. PROTIVIBRACIJSKI DODATNI ROČAJ
3. GUMB ZA ZAKLEPANJE VREtenA
4. KOLUT*
5. VAROVALO BRUSILNEGA KOLUTA
6. KLJUČ ZA NASTAVLJANJE
7. NOTRANJA PRIROBNICA
8. ZUNANJA PRIROBNICA
9. MATICA ZA PRILAGAJANJE
10. VRETENO
11. ROČICA ZA PRITRJEVANJE VAROVALA
12. STIKALO ZA VKLOP/IZKLOP
13. GUMB ZA NADZOR HITROSTI (WX722/ WX722.1)
14. VAROVALO REZALNEGA KOLESA*

* Pri standardni dobavi niso vključeni vsi prikazani dodatki.

TEHNIČNI PODATKI

Vrsta **WX721/WX722/WX722.1** (7- oznaka naprave kotni brusilnik)

123

	WX721	WX722 WX722.1
Napetost	220-240V~50/60Hz	
Električni priklop	1010W	1200W
Nominalno število vrtljajev	12000/min	
Nastavitev števila vrtljajev	/	3500-12000/min
Velikost koluta	125mm	
Vrtina koluta	22.2mm	
Velikost navoja vretena	M14	
Razred zaščite	□/II	
Teža strojčka	2.2kg	

PODATKI O HRUPU

Vrednotena raven zvočnega tlaka	L_{pA} : 87.3dB(A)
Vrednotena raven zvočne moči	L_{WA} : 98.3dB(A)
K_{pA} & K_{WA}	3.0dB(A)



PODATKI O VIBRACIJAH

Skupne vrednosti oscilacij (vektorski seštevek treh smeri), skladno z EN 60745:

Tipična vrednotena raven vibracij	Vrednost emisije vibracij $a_{11} = 5.20\text{m/s}^2$
	Nezanesljivost meritve $K = 1.5\text{m/s}^2$

Deklarirano vrednost emisije vibracij lahko uporabite za primerjavo med strojčki, hkrati pa s pomočjo nje predvidite pričakovano raven izpostavljenosti.

! **OPOZORILO:** Dejanska vrednost emisij vibracij med uporabo strojčka, se lahko razlikuje od navedene, kajti nanjo vpliva tudi način uporabe strojčka, predvsem naslednje okoliščine: Način uporabe strojčka in materiali, ki jih lahko žagate. Ali je strojček v dobrem stanju in ustrezno vzdrževan. Ali uporabljate ustrezni pripomoček za orodje in je ta oster ter v brezhibnem stanju. Čvrstost oprijema ročajev in morebitna uporaba dodatkov za zmanjševanje vibracij. Uporaba strojčka za predviden namen, skladen s temi navodili.

Če strojčka ne uporabljate pravilno, lahko povzroči vibracijski sindrom zapestja in rok.

! **OPOZORILO:** Če želimo resnično natančno oceniti raven izpostavljenosti v dejanskih okoliščinah, moramo upoštevati tudi vse faze delovnega procesa, tudi število vklopov in izklopov strojčka ter čas, ko deluje v prostem teku in neobremenjeno. To lahko znatno zmanjša raven izpostavljenosti tekom celotnega delovnega procesa.

Pomoč pri zmanjševanju tveganja pri izpostavljenosti vibracijam.

Strojček vzdržujte skladno s temi navodili in poskrbite, da bo dobro namazan (kjer je potrebno).

Če boste strojček uporabljali redno, potem investirajte v dodatke za zmanjševanje vibracij.

Strojčka ne uporabljajte pri temperaturah pod 10°C.

Delo si organizirajte tako, da boste opravila z visoko ravno vibracij izvajali v več fazah, tekom nekaj dni.

DODATKI

Ključ za nastavljanje	1
Protivibracijski dodatni ročaj	1
Brusilni kolut za kovino	1

Priporočamo vam, da dodatke vedno kupujete v isti trgovini, kot ste kupili strojček. Za podrobnosti si oglejte razlage na embalaži kompleta dodatkov. Pri odločanju o ustreznem dodatku, vam lahko pomaga tudi osebeje v trgovini.

VARNOSTNA NAVODILA ZA DELOVANJE

SPOŠNA VARNOSTNA OPOZORILA ZA BRUŠENJE ALI ABRAZIVNO REZANJE:

- a) **To električno orodje je namenjeno za brušenje ter rezanje različnih materialov. Pred uporabo orodja, pozorno preberite vsa varnostna opozorila, navodila, preglejte ilustracije ter preverite tehnične podatke orodja.** Neupoštevanje opozoril in navodil lahko privede do električnega udara in/ali resnih poškodb.
- b) **Ne priporočamo, da s tem orodjem izvajate operacije, kot so brušenje, ščetkanje, poliranje.** Če električno orodje uporabljate za nepredvidene operacije, s tem lahko povzročite telesne poškodbe.
- c) **Ne uporabljajte pribora, ki ga proizvajalec za to orodje ni specialno predvidel in kate. rega uporabe ne priporoča.** Zgolj dejstvo, da lahko nek pribor pritrdite na Vaše električno orodje, še ne zagotavlja varne uporabe.
- d) **Dovoljeno število vrtljajev vsadnega orodja mora biti najmanj tako visoko kot maksimalno število vrtljajev, ki je navedeno na električnem orodju.** Pribor, ki se vrti hitreje kot je dovoljeno, se lahko zlomi in leti naokrog.
- e) **Zunanji premer in debelina vsadnega orodja morata ustrezati meram Vašega električnega orodja.** Napačno dimenzionirani vsadni orodji ne boste mogli dovolj dobro zavarovati ali nadzorovati.
- f) **Če na električno orodje želite priviti dodatek, se mora njegov navoj natančno prilagajati navoju na orodju.** Pri dodatkih, ki jih namestite na prirobnice, se mora premer prilagajati premeru prirobnice. Dodatkov, ki dimenzijsko ne ustrezajo pritrdilni opremi električnega orodja, bodo delovali nebalansirano, zaradi česar bodo prekomerno vibrirali ter morda povzročili izgubo nadzora nad orodjem.
- g) **Ne uporabljajte poškodovanih**

vsadnih orodij. Pred vsako uporabo preverite dodatke, kot so abrazivni koluti, glede razpok ter razrezanosti, podložno ploščo glede razpok, obrabljenosti ali iztrošenosti. Če pade električno orodje ali v sadno orodje na tla, pogledjte, če ni poškodovano in uporabljajte samo nepoškodovana v sadna orodja. Po kontroli in vstavljanju vsadnega orodja se ne zadržujte vravnini vrtečega se v sadnega orodja, kar velja tudi za druge osebe v bližini. Električno orodje naj eno minuto deluje z najvišjim številom vrtljajev.

Poškodovana vsadna orodja se največkrat zlomijo med tem preizkusnim časom.

- h) **Uporabljajte osebno zaščitno opremo. Odvisno od vrste uporabe si nataknite zaščitno masko čez cel obraz, zaščito za oči ali zaščitna očala. Če je potrebno, nosite zaščitno masko proti prahu, zaščitne glušnike, zaščitne rokavice ali specialni predpasnik, ki Vas bo zavaroval pred manjšimi delci materiala.** Oči je treba zavarovati pred tujki, ki nastajajo pri različnih vrstah uporabe naprave in letijo naokrog. Zaščitna maska proti prahu ali dihalna maska morata filtrirati prah, ki nastaja pri uporabi. Predolgo izpostavljanje glasnemu hrupu ima lahko za posledico izgubo sluha.
- i) **Pazite, da bodo druge osebe varno oddaljene od Vašega delovnega območja. Vsak, ki stopi na delovno območje, mora nositi osebno zaščitno opremo.** Odlomljeni delci obdelovanca ali zlomljena vsadna orodja lahko odletijo stran in povzročijo telesne poškodbe, tudi izven neposrednega delovnega območja.
- j) **Če izvajate dela, pri katerih lahko vstavno orodje pride v stik s skritimi omrežnimi napeljavami ali z lastnim omrežnim kablom, smete napravo držati le na izoliranem ročaju.** Stik z napeljavo, ki je pod napetostjo, lahko povzroči, da so tudi

kovinski Deli naprave pod napetostjo, kar lahko povzroči električni udar.

- k) **Omrežnega kabla ne približujte vrtečemu se vsadnemu orodju.** Če izgubite nadzor nad električnim orodjem, lahko orodje prereže ali zagrabi kabel, Vaša roka pa zaide v vrteče se vsadno orodje.
- l) **Ne odlagajte električnega orodja, dokler se vsadno orodje popolnoma ne ustavi.** Vrteče se vsadno orodje lahko pride v stik z odlagalno površino, zaradi česar lahko izgubite nadzor nad električnim orodjem.
- m) **Električno orodje naj medtem, ko ga prenašate naokrog, ne deluje.** Vrteče se vsadno orodje lahko zaradi naključnega kontakta zagrabi Vaše oblačilo in se zavrti v Vaše telo.
- n) **Prezračevalne reže Vašega električnega orodja morate redno čistiti.** Ventilator motorja povleče v ohišje prah in velika količina nabranega prahu je lahko vzrok za električno nevarnost.
- o) **Ne uporabljajte električnega orodja v bližini gorljivih materialov.** Ti materiali se lahko zaradi iskrenja vnamejo.
- p) **Ne uporabljajte vsadnih orodij, ki za hlajenje potrebujejo tekočino.** Uporaba vode ali drugih tekočin lahko povzroči električni udar.
- q) Med delom z obema rokama trdno držite orodje. Če je orodju priložen dodatni ročaj, ga uporabite. Izguba nadzora lahko povzroči telesne poškodbe.

DODATNA VARNOSTNA NAVODILA ZA DELO POVRATNI UDAREC IN USTREZNA OPOZORILA

Povratni udarec je nenadna reakcija, ki nastane zaradi zagodenja ali blokiranja vrtečega se vsadnega orodja, na primer brusilnega koluta, brusilnega krožnika, žične ščetke in podobnega. Zagodenje ali blokiranje ima za posledico takojšnjo ustavitve vrtečega se vsadnega orodja. Nekontrolirano električno orodje se zaradi tega pospešeno premakne vsmer, ki je nasprotna smeri vrtenja vsadnega orodja. Če se na primer brusilni kolut zatakne Ali zablokira v obdelovancu, se lahko rob brusilnega koluta, ki je potopljen v obdelovanec, zaplete vanj

in brusilni kolut se odlomi ali povzroči povratni udarec. Brusilni kolut se nato premakne proti uporabniku ali proč od njega, odvisno od smeri vrtenja brusilnega koluta na mestu blokiranja. Blokirni koluti se lahko pri tem tudi zlomijo. Povratni udarec je posledica napačne ali pomanjkljive uporabe električnega orodja. Preprečite ga lahko z ustreznimi previdnostnimi ukrepi. Navedeni so v nadaljevanju besedila.

- a) **Dobro držite električno orodje in premaknite telo in roke v položaj, v katerem boste lahko prestregli moč povratnega udarca. Če je na voljo dodatni ročaj, ga obvezno uporabljajte in tako zagotovite najboljše možno nadziranje moči povratnih udarcev Ali reakcijskih momentov pri zagonu naprave.** Z ustreznimi previdnostnimi ukrepi lahko uporabnik obvlada moč povratnih udarcev In reakcijskih momentov.
- b) **Nikoli z roko ne segajte v bližino vrtečih vsadnih orodij.** V primeru povratnega udarca se lahko orodje premakne čez Vašo roko.
- c) **Ne približujte telesa področju, v katerega se lahko v primeru povratnega udarca premakne električno orodje.** Povratni udarec potisne električno orodje v smer, ki je nasprotna smeri premikanja brusilnega koluta na mestu blokiranja.
- d) **Posebno previdno delajte v kotih, na ostrih robovih in podobnih površinah. Preprečite, da bi vsadna orodja odskočila od obdelovanca in se zagozdila.** Vrteče se vsadno orodje se v kotih, na ostrih robovih ali e odskoči, zlahka zagozdi. To povzroči zgubo nadzora ali povratni udarec.
- e) **Ne uporabljajte verižnih ali nazobčanih žaginih listov.** Ta vsadna orodja pogosto povzročijo povratni udarec ali izgubo nadzora nad električnim orodjem.

**POSEBNA OPOZORILA ZA BRUŠENJE
IN REZANJE
POSEBNA VARNOSTNA OPOZORILA ZA
BRUŠENJE ALI ABRAZIVNO REZANJE:**

- a) **Uporabljajte samo brusila, ki so**

atestirana za Vaše električno orodje in zaščitni pokrov, predviden za ta brusila. Brusil, ki niso predvidena za Vaše električno orodje, ne boste mogli dobro zavarovati in so zato nevarna.

- b) Abrazivni del koluta mora biti nameščen na sredino podložnega koluta, proč od varovala.** Nepravilno nameščen abrazivni kolut, ki sega izven podložnega, in ga varovalo ne varuje, predstavlja nevarnost.
- c) Ščit mora biti na električno orodje trdno pritrjen in nastavljeno tako, da zagotavlja maksimalno varnost za uporabnika električnega orodja.** Varovalo pomaga zaščititi uporabnika pred letečimi delci in nehotenim stikom s kolutom ter iskrami, ki lahko zanetijo tudi požar.
- d) Brusila lahko uporabljate samo za vrste uporabe, ki jih priporoča proizvajalec.** Na primer: Nikoli ne brusite s stransko ploščjo rezalne plošče. Rezalne plošče so namenjene odstranjevanju materiala z robom plošče. Brusilo se lahko zaradi bočnega delovanja sile zlomi.
- e) Za izbrani brusilni kolut vedno uporabljajte nepoškodovane vpenjalne prirobnice pravilne velikosti in oblike.** Ustrezne prirobnice podpirajo brusilni kolut in tako zmanjšujejo nevarnost, da bi se kolut zlomil. Prirobnice za rezalne plošče se lahko razlikujejo od prirobnic za druge brusilne kolute.
- f) Ne uporabljajte obrabljenih brusilnih kolutov večjih električnih orodij.** Brusilni koluti za večja električna orodja niso konstruirana za višje število vrtljajev, s katerimi delujejo manjša električna orodja in se lahko zato zlomijo.

poveča, prav tako dovzetnost za zatikanje ali blokiranje in s tem možnost povratnega udarca ali zloma brusila.

- b) Izogibajte se področja pred in za vrtečo se rezalno ploščo.** Če boste rezalno ploščo, ki je v obdelovancu, potisnili stran od sebe, lahko električno orodje v primeru povratnega udarca skupaj z vrtečim se kolutom odleti naravnost v Vas.
- c) Če se rezalna plošča zagodzi ali e prekinete z delom, električno orodje izklopite in ga držite pri miru, dokler se kolut popolnoma ne ustavi. Nikoli ne poskušajte rezalne plošče, ki se še vrti, potegniti iz reza, ker lahko pride do povratnega udarca.** Ugotovite in odstranite vzrok zagoditve.
- d) Dokler se električno orodje nahaja v obdelovancu, ga ne smete ponovno vklopiti. Počakajte, da bo rezalna plošča dosegla polno število vrtljajev in šele potem previdno nadaljujte z rezanjem.** V nasprotnem primeru se lahko plošča zatakne, skozi iz obdelovanca ali povzroči povratni udarec.
- e) Plošče ali velike obdelovance ustrezno podprite in tako zmanjšajte tveganje povratnega udarca zaradi zataknjene rezalne plošče.** Veliki obdelovanci se lahko zaradi lastne teže upognejo. Obdelovanec mora biti podprt z obeh strani, pa tudi v bližini reza in na robu.
- f) Še posebno previdni bodite pri „rezanju žepov“ v obstoječe stene ali v druga področja, v katera nimate vpogleda.** Pogrezajoča se rezalna plošča lahko pri zarezovanju v plinske ali vodovodne cevi ter električne vodnike in druge predmete povzroči povratni udarec.

DODATNA VARNOSTNA NAVODILA ZA POSTOPKE REZANJA OSTALA POSEBNA OPOZORILA ZA REZANJE

- a) Izogibajte se blokiranju rezalne plošče ali premočnemu pritiskanju na obdelovanec. Ne delajte pretirano globokih rezov.** Preobremenjenost rezalne plošče se

SIMBOLI



Zaradi zmanjševanja nevarnosti poškodb, se temeljito seznanite z navodili za uporabo



Opozorilo



Dvojna izolacija



Uporabljajte zaščito za oči.



Uporabljajte zaščito za ušesa



Nosite zaščitno masko za prah



Odpadnih električnih naprav ne smete zavreči skupaj z ostalimi gospodinjskimi odpadki. Dostavite jih na mesto za ločeno zbiranje odpadkov. Glede podrobnosti, se posvetujte z lokalno službo za ravnanje z odpadki.

NAVODILA ZA UPORABO



OPOMBA: Preden začnete uporabljati strojček, si pozorno preberite navodila.

NAMEN UPORABE

Strojček je namenjen rezanju, brušenju in obdelovanju materialov brez dovajanja vode. Za rezanje kovin, morate obvezno namestiti varovalo (pripomoček).

1. NAMESTITEV DODATNEGA ROČAJA (Glejte Sliko A)

Za zagotovitev najbolj varnega in udobnega dela s kotnim brusilnikom, imate na voljo dva delovna položaja. Ročaj ima desni navoj in ga lahko privijete z obeh strani.

Protivibracijski dodatni ročaj

Protivibracijski dodatni ročaj zmanjšuje vibracije, zaradi česar je uporaba brusilnika bolj udobna in varna.

2. NAMESTITEV VAROVALA (Glejte Sliko B)

Pred slehernim posegom na strojčku, izvlecite napajalni kabel iz vtičnice. Pri brušenju ali rezanju mora biti obvezno nameščeno varovalo.

VAROVALO BRUSILNEGA KOLUTA

Nastavek na varovalu (5) zagotavlja, da na napravo lahko namestite le predpisana varovala, ki ustrezajo tej napravi.

Oprite pritrtilno ročico (11). Vstavite varovalo (5), z nastavkom v utor glave vretena ter ga obrnite v zeleni položaj (delovni položaj). Za pritrдите varovala (5), zaprte ročico (11). Zaprta stran varovala (5) mora biti vedno obrnjena proti uporabniku.

OPOMBA: s pritrtilno ročico (11) sprostite matico za prilagajanje (9) in nastavite varovalo v ustrezen položaj, nato slednjega pritrдите s pritrtilno ročico (11).

VAROVALO REZALNEGA KOLUTA



OPOZORILO! Pri rezanju kovinskih materialov, vedno uporabljajte varovalo rezalnega koluta (14).

Varovalo rezalnega koluta (14) lahko prilagajate na enak način, kot prilagajate varovalo brusilnega koluta (5).

3. PRITRJEVANJE KOLUTOV (Glejte Sliko C1, C2)

Namestite notranjo prirobnico na vreteno orodja. Prepričajte se, da sta na vretenu dva ploščata obroča.

Postavite kolut na vreteno orodja in notranjo prirobnico. Prepričajte, da je kolut pravilno postavljen. Privijte zunanjo prirobnico na kolut, preverite, če je kolut obrnjen v pravo smer. Pri brusilnih kolutih mora biti prirobnica nameščena tako, da je izbočeni del obrnjen proti kolutu. Pri rezalnih kolutih naj bo izbočeni del prirobnice obrnjen proč od koluta (Glejte sliko C1).

Pritisnite gumb za zaklepanje vretena in ga obračajte z roko toliko časa, da se zaklene. Gumb za zaklepanje vretena držite pritisnjen, zunanjo prirobnico pa trdno privijte s priloženim ključem. (Glejte sliko C2).

4. VARNOSTNO STIKALO ZA VKLOP/IZKLOP (Glejte Sliko D)

Varnostno stikalo je zaklenjeno in tako preprečuje nehoten zagon. Držite stikalo za vklop/izklop (a) in s prstom potisnite vzvod (b) naprej in nato pritisnite na stikalo za vklop/izklop (a). Nato sprostite vzvod (b). Orodje se zažene. Če ga želite izklopiti, le sprostite stikalo za vklop/izklop.

MEHKI ZAGON MOTORJA (WX722.1)

Vgrajene elektronske komponente omogočajo postopno spreminjanje števila vrtljajev motorja, kar zmanjšuje učinek "zvižanja" vaših zapestij zaradi močnega pogonskega motorja.

5. GUMB ZA NADZOR HITROSTI (Glejte Sliko E)(WX722/WX722.1)

S prstnim stikalom lahko postopoma povečujete ali zmanjšujete število vrtljajev (Glejte sliko E) glede na material, debelino in specifikacije koluta/pripomočka, ki ga uporabljate (na voljo tudi v prostem teku). Splošna priporočila si lahko ogledate v spodnji tabeli 1. Izogibajte se predolgemu delovanju pri nizkih vrtljajih, kajti to lahko poškoduje motor kotnega brusilnika. Električni tokokrog za zagotavljanje stalnega števila vrtljajev, ki je vgrajen v vašem kotnem brusilniku, vzdržuje skoraj konstantno hitrost, tudi, ko je kotni brusilnik pod obremenitvijo.

Tabela 1

Material	Nastavitev števila vrtljajev
Brušenje feritnih kovin, rezanje kamna, opeke itd., Ščetka skledaste oblike	5-6
Brušenje feritnih kovin, rezanje kamna, opeke itd., Ščetka skledaste oblike	3-5
Ščetka skledaste oblike	1-3

6. GUMB ZA ZAKLEPANJE VRETENA

Uporabljajte ga le pri menjavanju koluta. nikoli ga ne pritiskajte med vrtenjem koluta!

7. UPORABA BRUSILNIKA

 **POZOR: Brusilnika nikoli ne zaganjajte, če se kolut dotika obdelovanca. Pred stikom z obdelovancem, počakajte, da kolut doseže polno hitrost.**

Kotno brusilko držite z eno roko za glavni ročaj, z drugo pa za dodatni ročaj.

Varovalo vedno namestite tako, da bo čim večji del koluta pred vami zavarovan, nezavarovan del pa naj bo obrnjen proč od vas.

Bodite pripravljeni na tok isker, ki se pojavi, ko se kolut dotakne kovinskega obdelovanca.

Za najboljši nadzor nad orodjem, temeljito odstranjevanje materiala in najmanjše obremenitve, med brušenjem vzdržujte približno 15° do 30° kot med kolutom in obdelovancem.

Pri brušenju vogalov pazite, da s kolutom ne boste trčili ob sosednjo ploskev, kar bo povzročilo, da se bo kotni brusilnik odbil od površine.

Po končanem brušenju počakajte, da se obdelovanec ohladi. Ne dotikajte se vroče površine.

8. REZANJE

 **OPOZORILO!** Pri rezanju kovinskih materialov, vedno uporabljajte varovalo rezalnega koluta.

Pri rezanju na brusilnik nikoli ne pritiskajte prekomerno, ga ne nagibajte, niti z njim ne nihajte. Vzdržujte zmerno število vrtljajev, prilagojeno materialu, ki ga režete.

Števila vrtljajev ne zmanjšujte tako, da od strani pritiskate na kolut.

Smer rezanja je pomembna. Brušenje morate vedno izvajati od spodaj navzgor. Zato brusilnika nikoli ne premikajte v drugi smeri! V nasprotnem primeru obstaja nevarnost nenadzorovanega izmeta brusilnika ven iz reza.

NASVETI ZA DELO S KOTNIM BRUSILNIKOM

1. Strojček zaženite in počakajte, da doseže maksimalno hitrost brez obremenitve.
2. Brusilnega koluta ne preobremenjujte z željo, da bi delali hitreje, kajti tako se bo hitreje obrabil.
3. Med kolutom in obdelovancem ohranjajte 15-30 stopinjski kot. Če je kot večji, lahko poškodujete površino obdelovanca. Brusilni kolut pomikajte naprej in nazaj po obdelovancu.
4. Kadar uporabljate rezalni kolut, med delom ne spreminjajte kota rezanja, sicer se kolut lahko zagozdi v obdelovanec in preobremeni motor. Med rezanjem strojček pomikajte proti smeri rezanja. Če strojček pomikate v isti smeri kot se vrti kolut, slednjega lahko izvrže proti vam.
5. Pri rezanju trdih materialov boste dosegali najboljše rezultate, če boste uporabili kolut z diamantno oblogo.
6. Pri rezanju z diamantnim kolutom se bo slednji zelo ogrel. V tem primeru se bo okoli koluta pojavil oblok isker. Prekinite rezanje in 2-3 minute počakajte, da se orodje ohladi.
7. Vedno poskrbite, da bo obdelovanec trdno vpet in se ne bo mogel premikati.

VZDRŽEVANJE

Pred vsakim prilagajanjem, servisiranjem ali vzdrževanjem izvlecite vtikač iz vtičnice.

Strojček tudi nima nobenih delov, ki bi jih morali servisirati. Za čiščenje strojčka nikoli ne uporabljajte vode ali kemičnih sredstev. Obrišite ga le s suho krpo. Strojček vedno shranjujte na suhem mestu. Poskrbite, da bodo prezračevalne odprtine čiste. Vsi elementi krmiljenja morajo biti čisti, brez prahu. Med uporabo strojčka boste skozi prezračevalne reže lahko opazili iskenje.

To je običajno in ne bo poškodovalo strojčka. Če je napajalni kabel poškodovan, ga lahko zamenja le proizvajalec, njegov serviser ali podobno usposobljene osebe, sicer obstaja nevarnost poškodb.

ODPRAVLJANJE NAPAK

Čeprav je vaš kotni brusilnik zelo preprost za uporabo, si za pomoč pri delu lahko ogledate naslednje:

1. Če vaš brusilnik ne deluje, preverite napajanje.
2. Če je brusilnik med delom povzroča prekomerne vibracije, preverite, ali je zunanja prirobnica dobro privita in pravilno nameščena na prirobnico.
3. Če opazite, da je kolut poškodovan, ga zamenjajte z novim, sicer lahko pride do poškodb. Rabljene kolute odlagajte skladno s predpisi za tovrstne odpadke.
4. Če obdelujete aluminijaste ali podobne mehke zlitine, se bo brusilno kolo izdatneje mašilo.

VAROVANJE OKOLJA



Odpadnih električnih naprav ne smete zavreči skupaj z ostalimi gospodinjskimi odpadki. Dostavite jih na mesto za ločeno zbiranje odpadkov. Glede podrobnosti, se posvetujte z lokalno službo za ravnanje z odpadki.

IZJAVA O SKLADNOSTI

Mi,
POSITEC Germany GmbH
Grüner Weg 10, 50825 Cologne, Germany

Izjavljamo, da je izdelek,

Opis izdelka

WORX Kotni brusilnik

Vrsta izdelka

**WX721 WX722 WX722.1 (7-oznaka
naprave, predstavnikkotnih brusilnikov)**

Funkcija **Neposredno in obrobno**

brušenje

Skladen z naslednjimi direktivami,

2006/42/EC

2011/65/EU

2014/30/EU

In izpolnjuje naslednje standarde:

EN 55014-1

EN 55014-2

EN 61000-3-2

EN 61000-3-3

EN 60745-1

EN 60745-2-3

131

Oseba, ki je pooblaščen za skladnost tehnične dokumentacije,

Ime Marcel Filz

Naslov Positec Germany GmbH

Grüner Weg 10, 50825 Cologne,

Germany



2018/7/31

Allen Ding

Namestnik glavnega inženirja,

Testiranje in certifikacija

Positec Technology (China) Co., Ltd

18, Dongwang Road, Suzhou Industrial

Park, Jiangsu 215123, P. R. China



Copyright © 2018, Positec. All Rights Reserved.
AR01231902