

WF319938AAA

WF319939AAA

Gebrauchsanweisung

Manuel du produit

Manual del producto

Manuale del prodotto

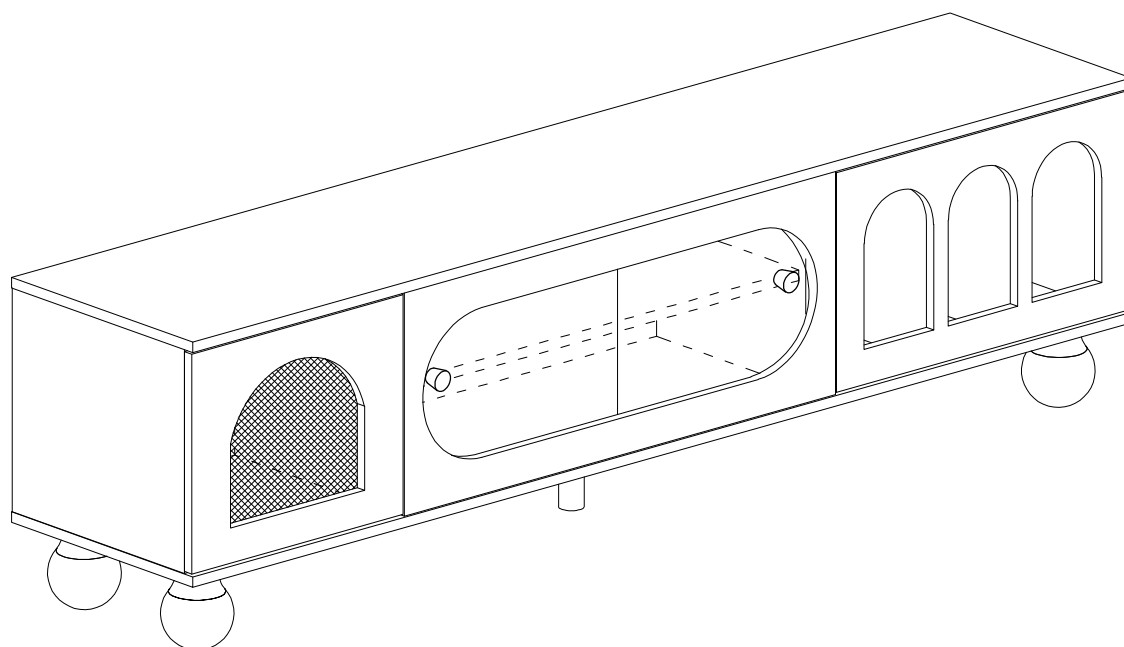





- **Wichtig** - Bitte lesen Sie diese Anleitung vollständig durch, bevor Sie mit der Montage beginnen.
- Wenn Sie Fragen zu diesem Produkt haben, wenden Sie sich bitte rechtzeitig an Ihren Lieferanten.
- Prüfen Sie, ob alle auf den Seiten **3** aufgeführten Komponenten und Werkzeuge vorhanden sind.
- Entfernen Sie alle Beschläge aus den Plastikbeuteln und trennen Sie sie in ihre Gruppen.
- Kinder und Tiere vom Arbeitsbereich fernhalten, Kleinteile können beim Verschlucken ersticken.
- Teile der Montage werden mit 2 Personen einfacher.
- Stellen Sie sicher, dass Sie genügend Platz haben, um die Teile anzuordnen, bevor Sie beginnen.
- Stellen Sie sich nicht auf das Produkt und belasten Sie es nicht, da dies zu Schaden führen kann.
- Montieren Sie den Artikel so nah wie möglich an seiner endgültigen Position (im selben Raum).
- Montieren Sie das Gerät auf einer weichen, ebenen Oberfläche, um eine Beschädigung des Geräts oder Ihres Bodens zu vermeiden (verwenden Sie den geöffneten Karton des Geräts).

• **Pflege und Wartung**

- Nur mit einem feuchten Tuch und mildem Reinigungsmittel reinigen, keine Bleich- oder Scheuermittel.
- Wenn Sie Fragen zu diesem Produkt haben, wenden Sie sich bitte rechtzeitig an Ihren Lieferanten.
- Prüfen Sie von Zeit zu Zeit, ob die Schrauben am Produkt locker sind.

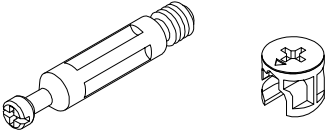
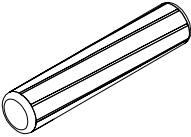
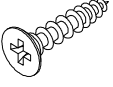
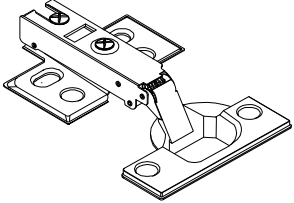
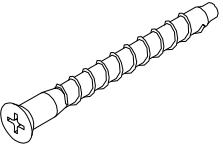
Notiz

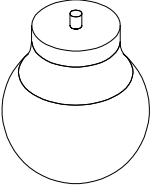

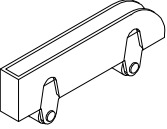
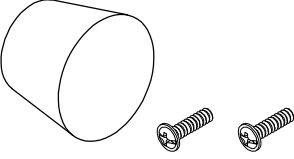
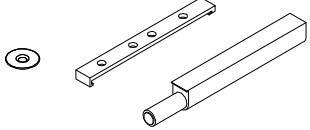
- Bei Bedarf kann die nächste Seite ausgeschnitten und während der gesamten Montage als Referenz verwendet werden.
- Bewahren Sie diese Seite mit diesen Anweisungen zum späteren Nachschlagen auf.

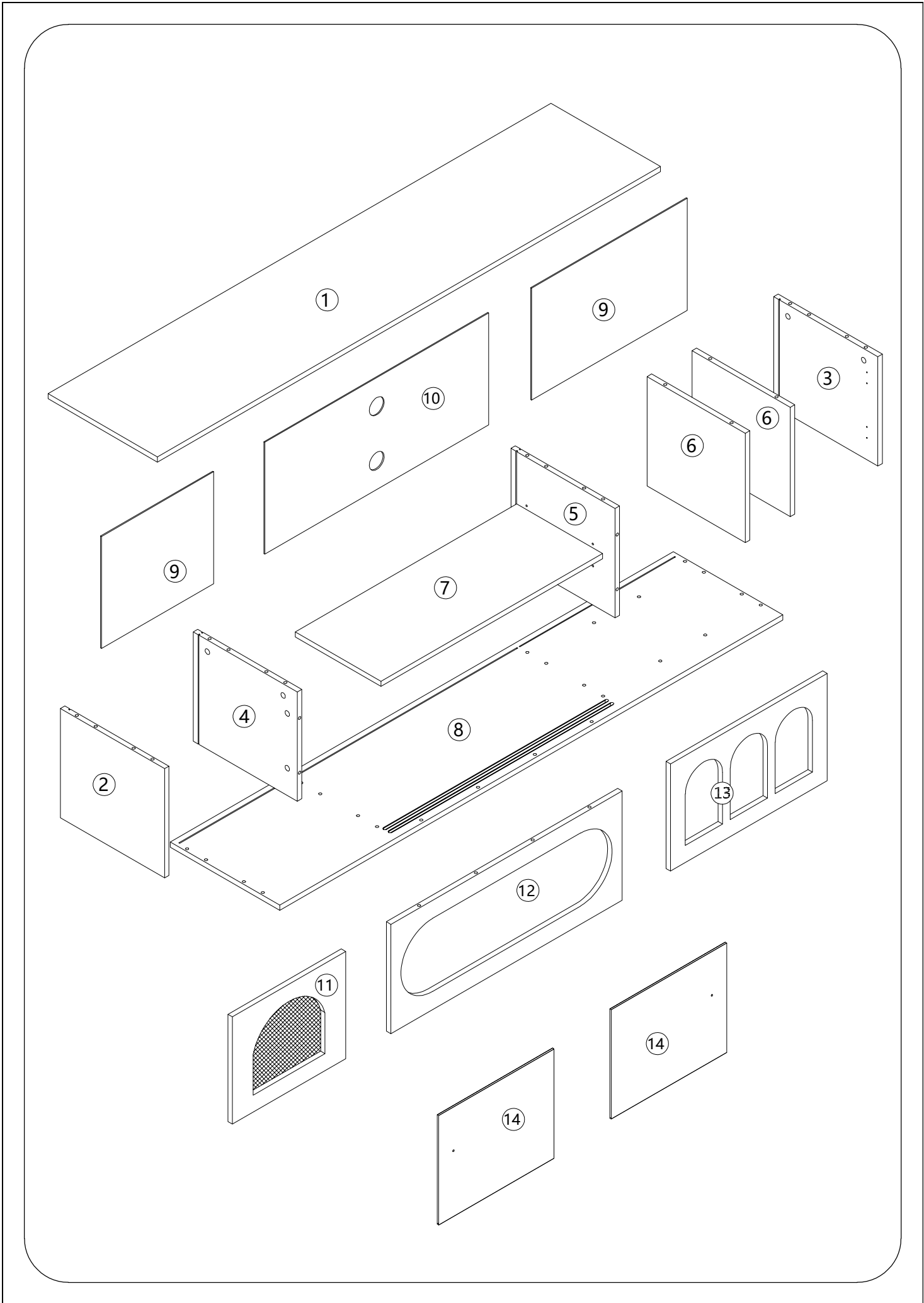
A x 12sets	B x 32pcs	C x 41pcs	D x 4pcs
 <p>A1 A2</p>	 <p>8 x 40MM</p>	 <p>3.5 x 14MM</p>	
E x 8pcs	F x 4pcs	G x 4pcs	H x 1pc
 <p>M7 x 50MM</p>			
J x 14pcs	K x 8pcs	L x 2sets	M x 1set
			 <p>M1 M2 M3</p>

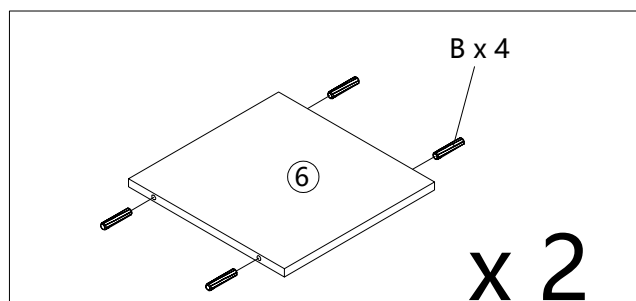
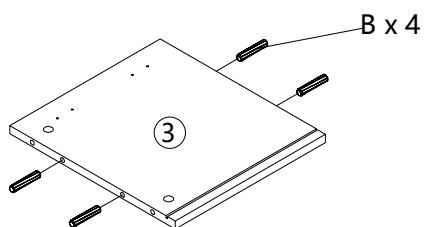
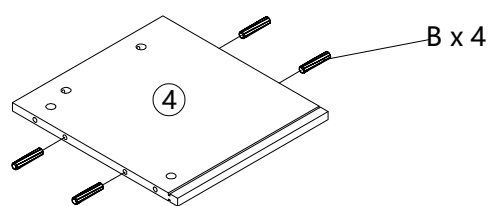
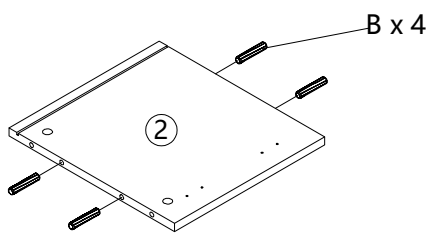
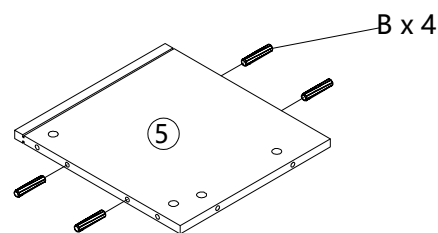
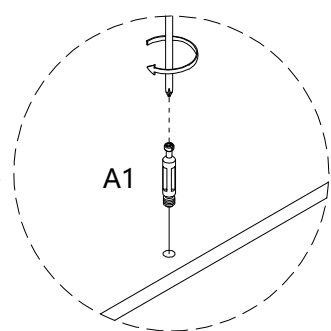
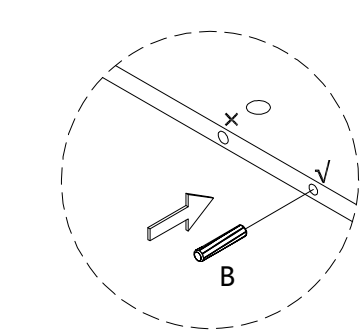
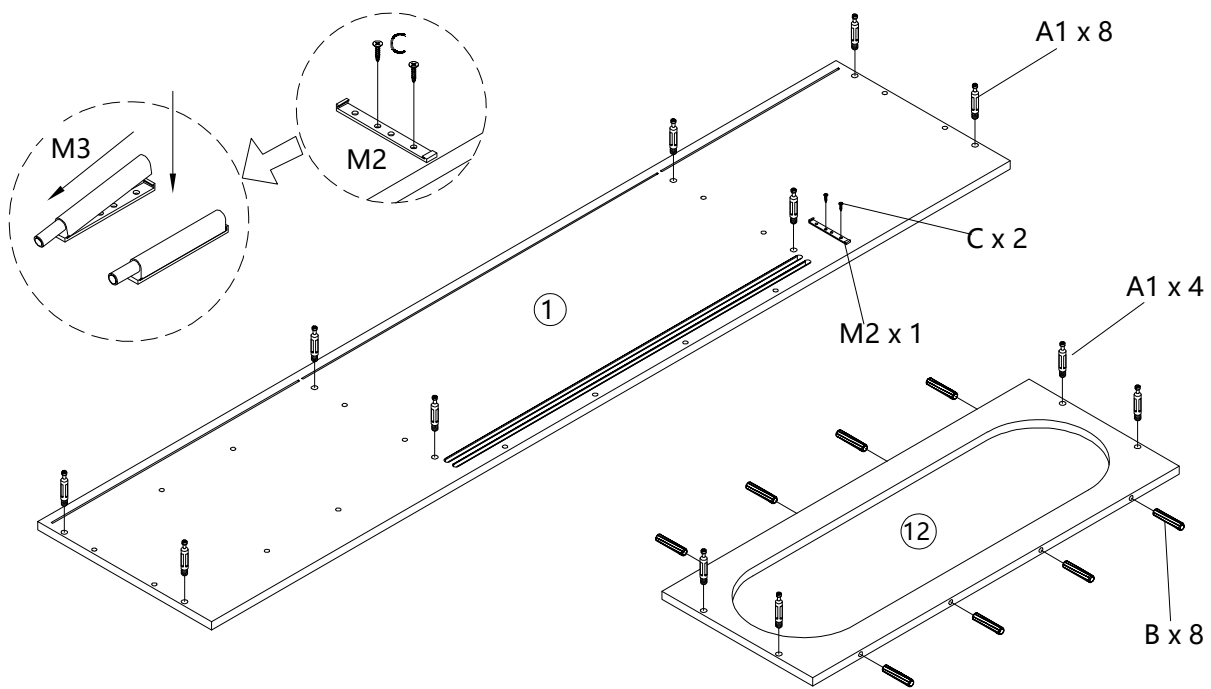

1

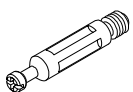
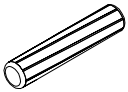

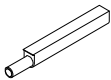
A1 x 12	B x 32	C x 2	M2 x 1	M3 x 1
				

2

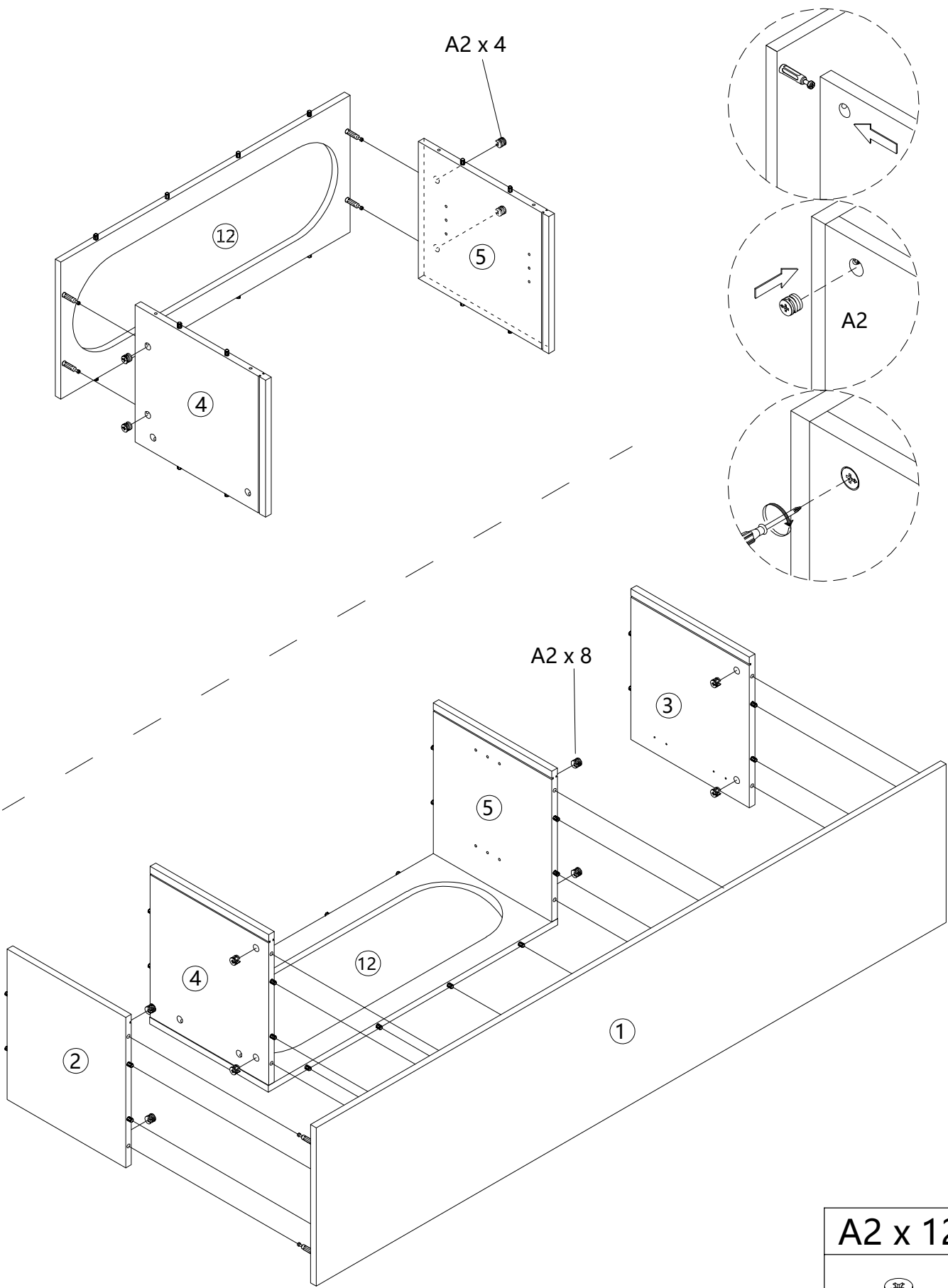

3

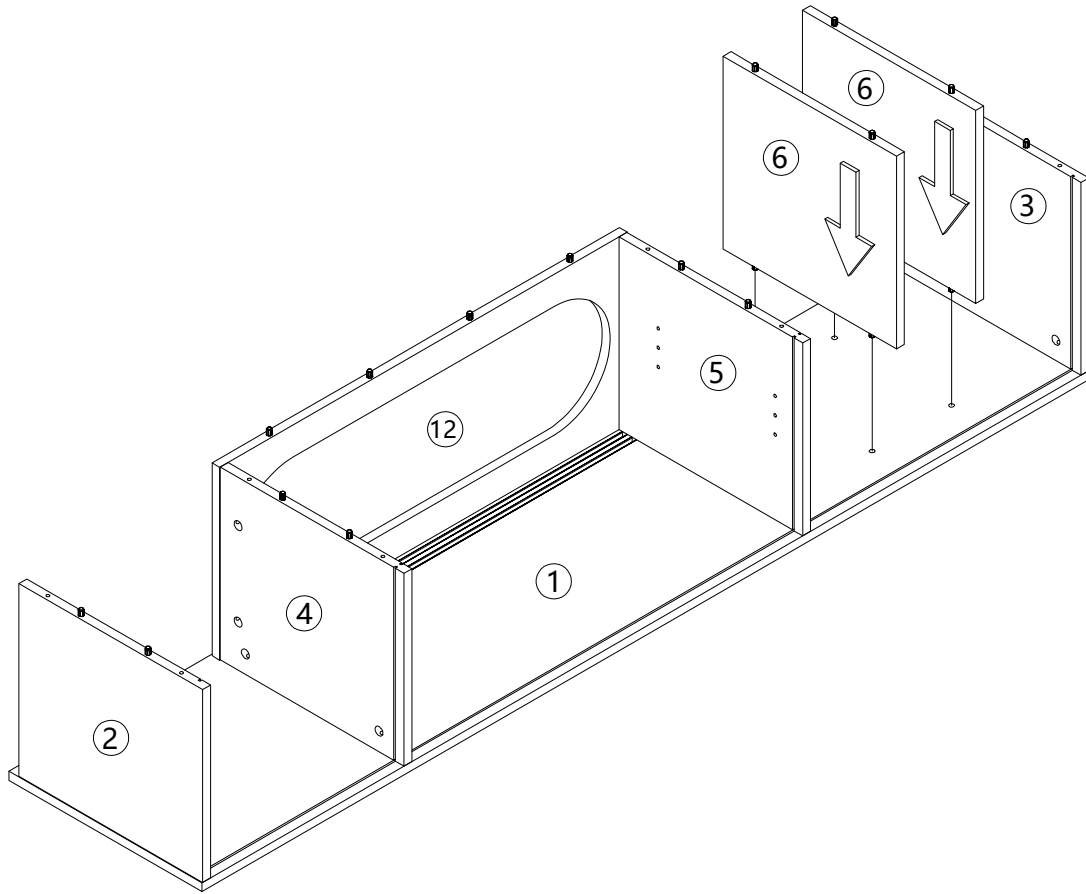

4

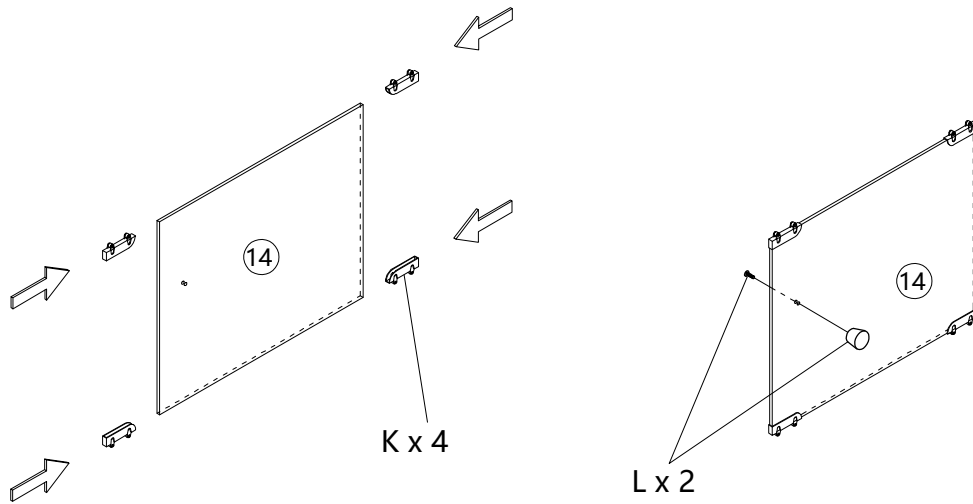

x 2

K x 8	L x 2

5

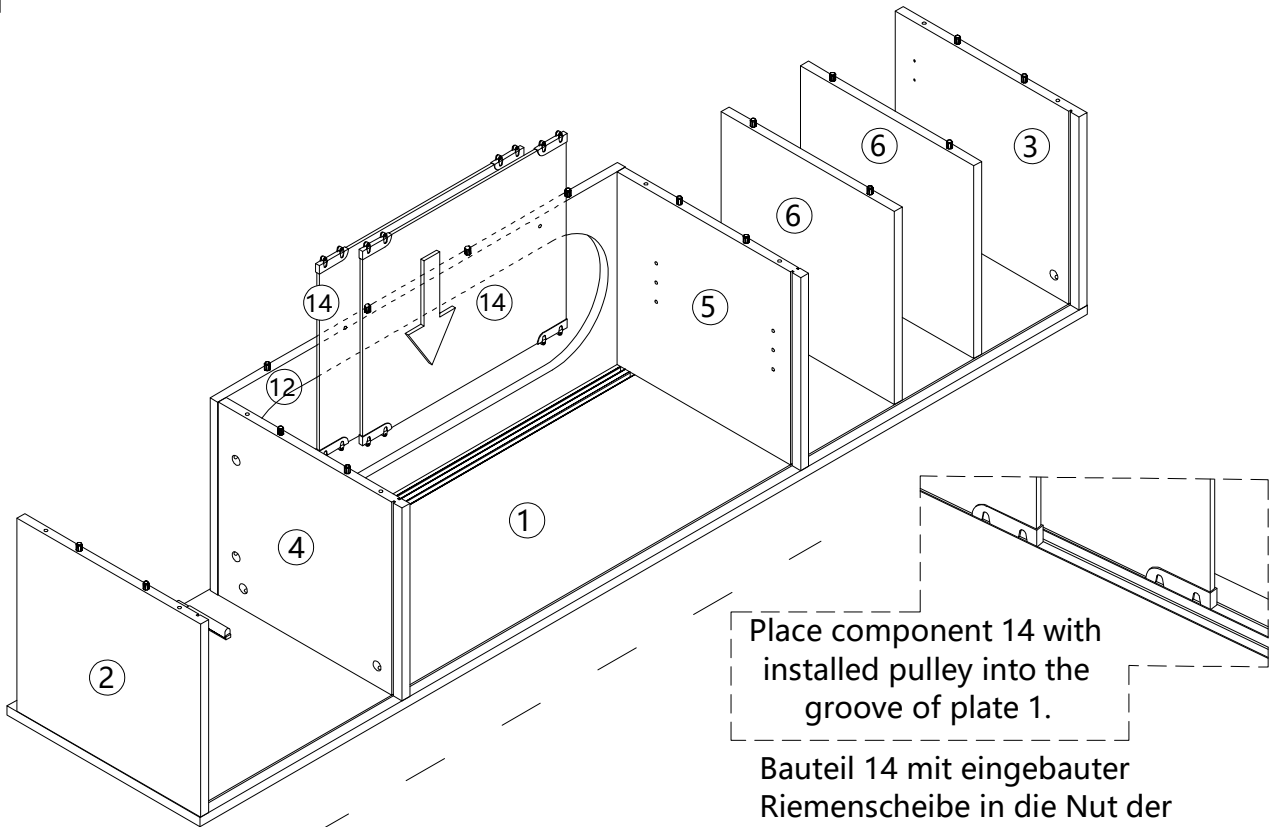

Place component 14 with installed pulley into the groove of plate 1.

Bauteil 14 mit eingebauter Riemenscheibe in die Nut der Platte 1 platzieren.

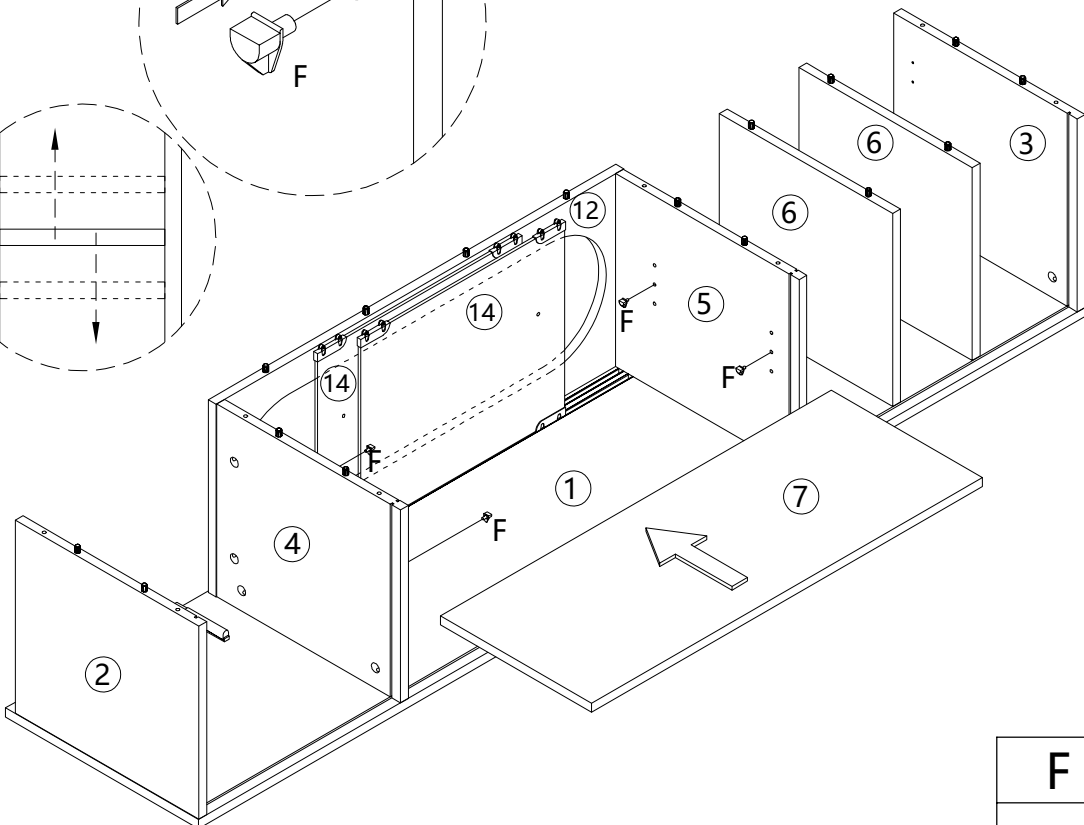
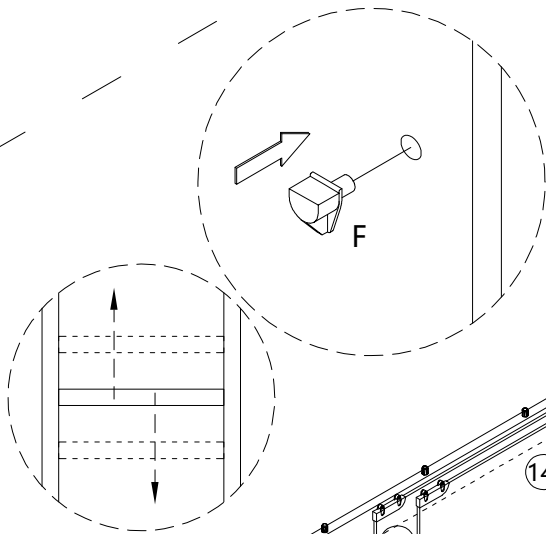

F x 4



6

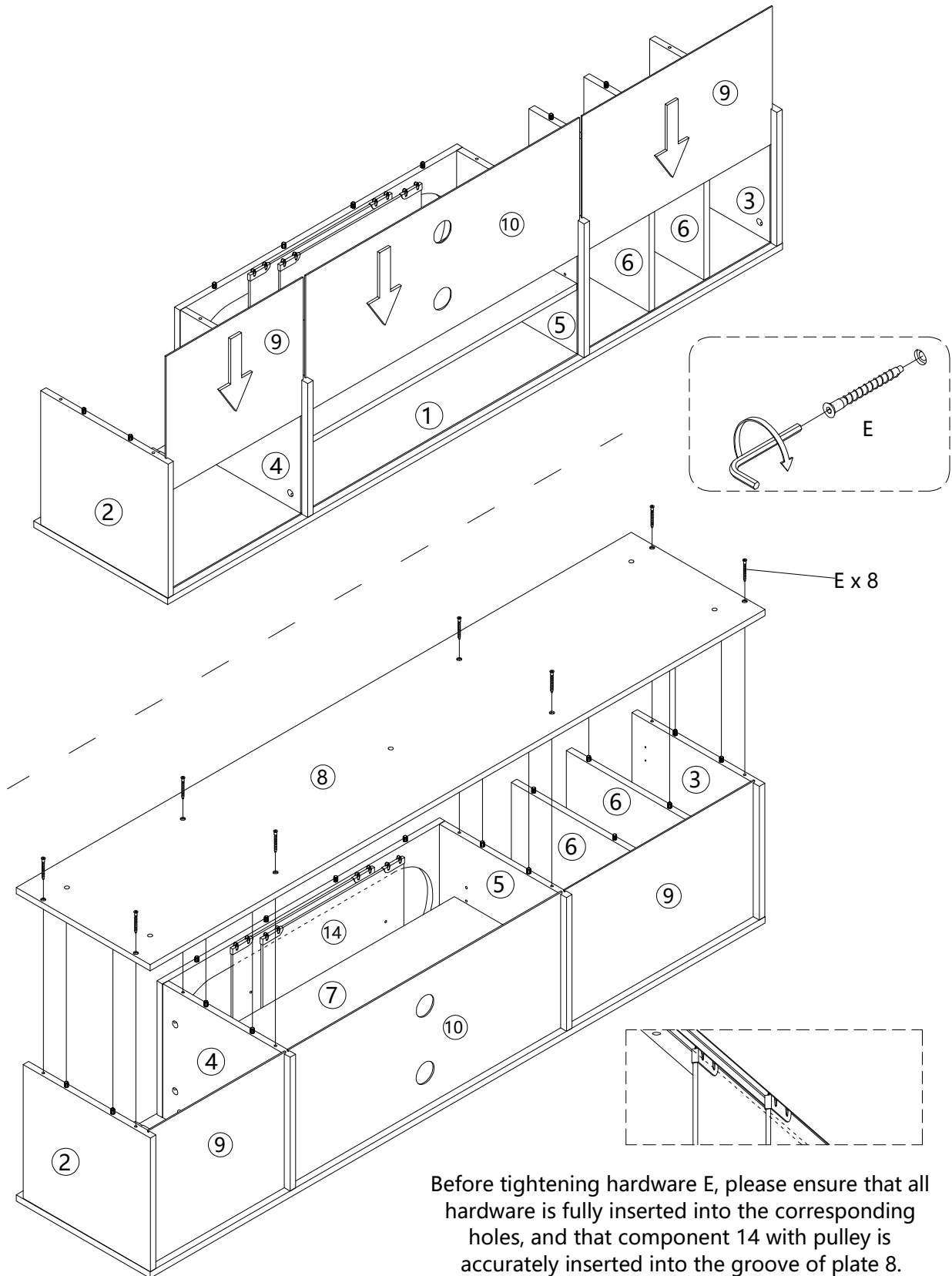

Before tightening hardware E, please ensure that all hardware is fully inserted into the corresponding holes, and that component 14 with pulley is accurately inserted into the groove of plate 8.

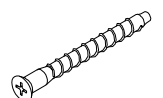

Bevor Sie Hardware E festziehen, stellen Sie bitte sicher, dass alle Hardware vollständig in die entsprechenden Löcher eingeführt ist und dass Komponente 14 mit Riemenscheibe genau in die Nut der Platte 8 eingeführt wird.

E x 8



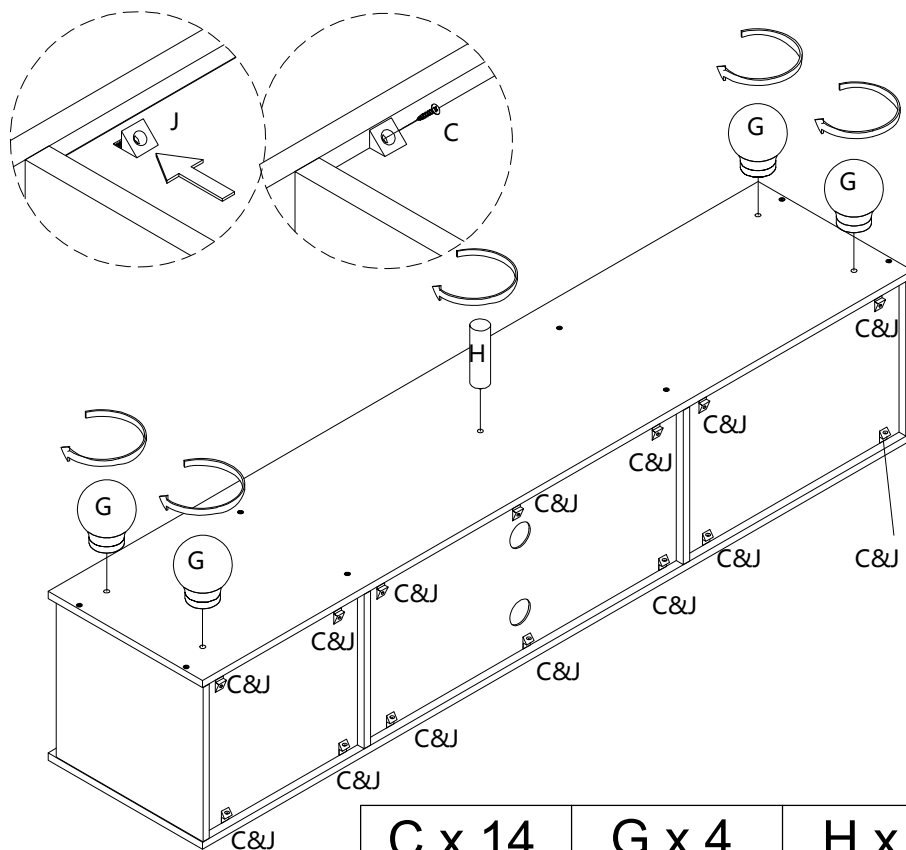

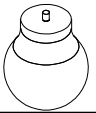

7

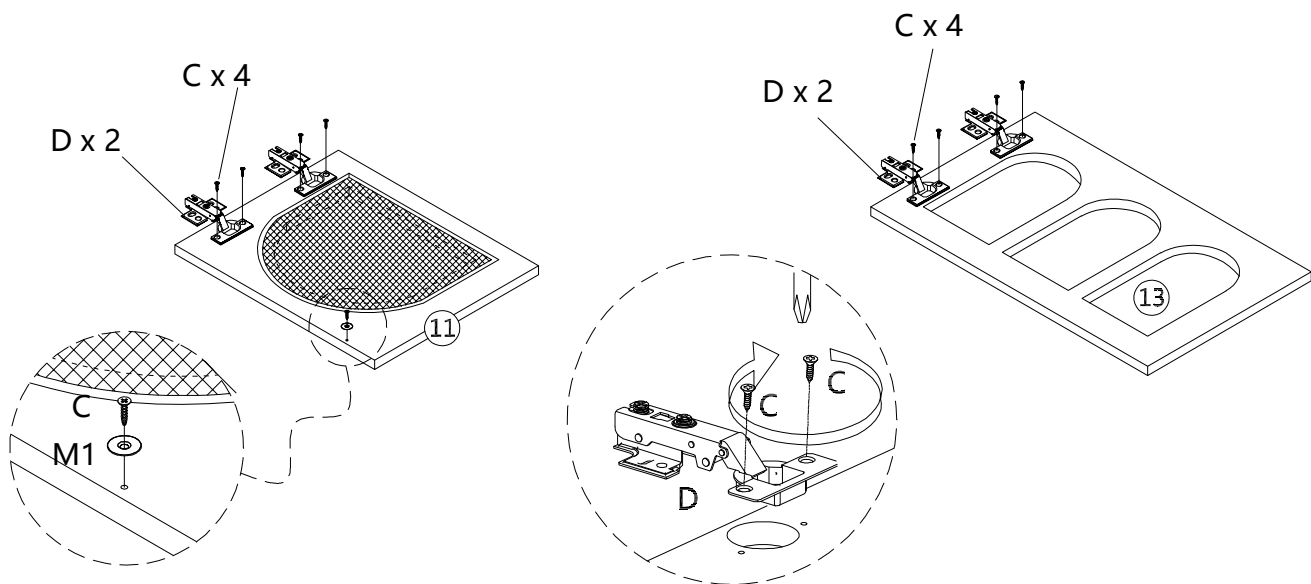

C x 14	G x 4	H x 1	J x 14
			

8

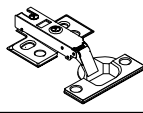

C x 9	D x 4	M1 x 1
		

9

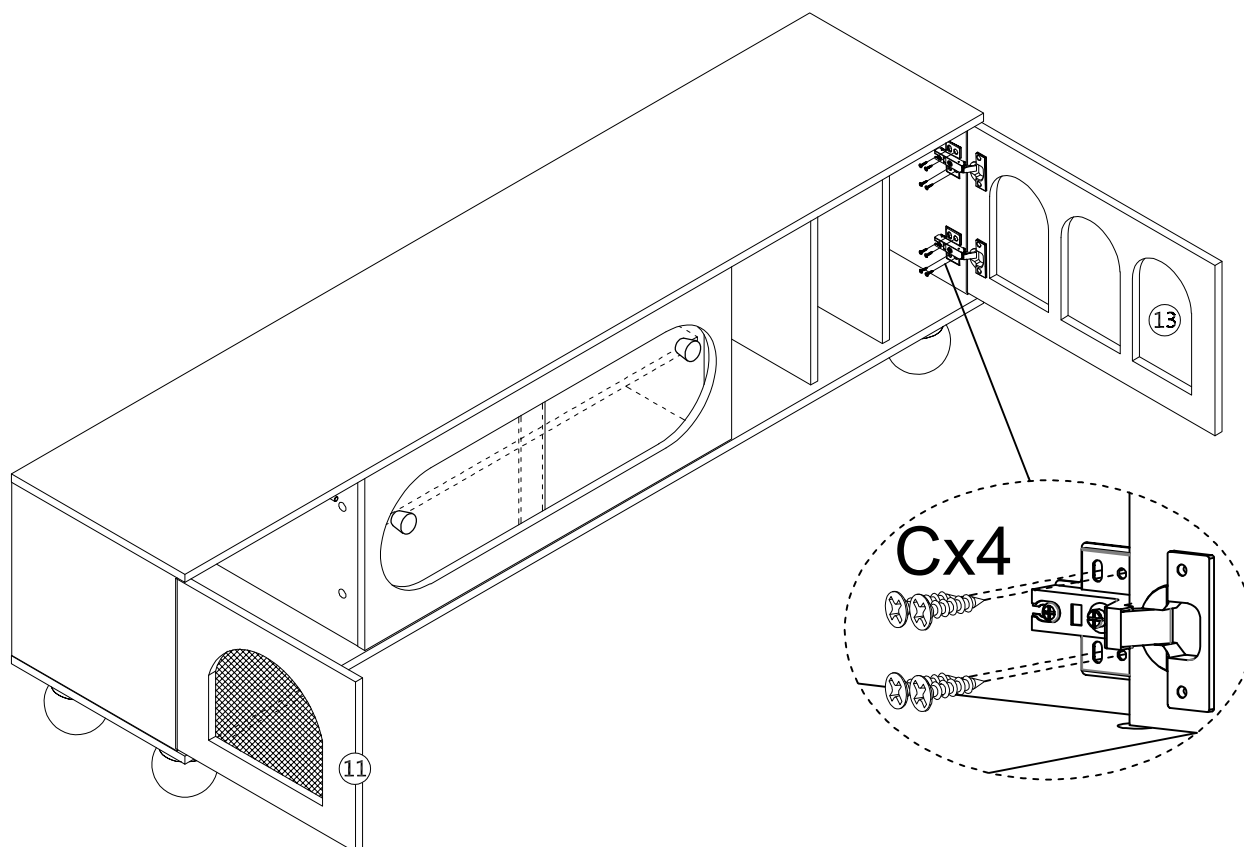

When the hinges are installed, you can refer to the pictures to adjust crevice of the doors till it's perfect:

If you have any problems during installation, please contact the seller for assistance in time

Wenn die Einstellung nicht gut ist, wenden Sie sich bitte rechtzeitig an den VERKÄUFER, um die Einstellungsmethode bereitzustellen

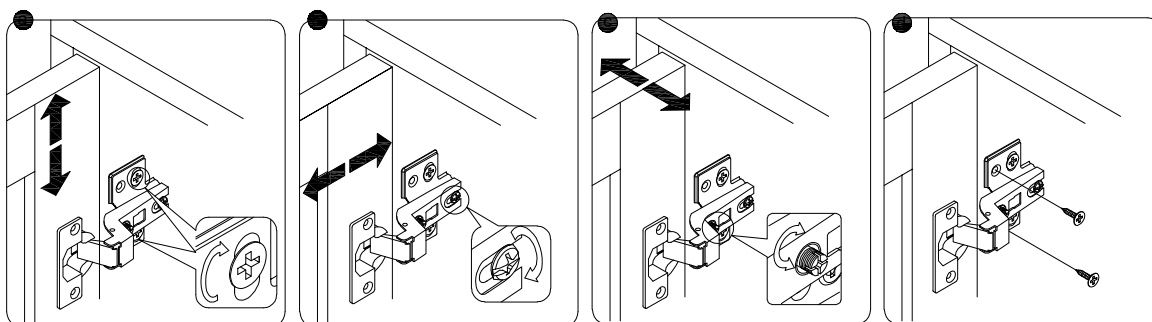

1. To adjust the doors up and down, please refer to step (a)
2. To adjust the distance between the doors and side panels, please refer to step (b)
3. To adjust the gap between two doors, please refer to step (c)
4. After the adjustment finished, please tight the screws, refer to step (d)

Wenn die Scharniere installiert sind, können Sie anhand der Bilder den Spalt der Türen anpassen, bis er perfekt ist:

1. Um die Türen nach oben und unten einzustellen, siehe Schritt (a)
2. Um den Abstand zwischen den Türen und den Seitenwänden einzustellen, lesen Sie bitte Schritt (b)
3. Um den Abstand zwischen zwei Türen einzustellen, siehe Schritt (c)
4. Nachdem die Einstellung abgeschlossen ist, ziehen Sie bitte die Schrauben fest, siehe Schritt (d)

C x 16

