

Shark

Anti Hair Wrap & DuoClean Cordless Upright with Get Anywhere Technology

ICZ160EU

ICZ260EU

Series

**BRUGERVEJLEDNING
GEBRAUCHSANWEISUNG
INSTRUCTIONS
INSTRUCCIONES
ISTRUZIONI
INSTRUCTIES
INSTRUKSJONER
OHJEET
INSTRUKTIONER**



VIGTIGE SIKKERHEDSANVISNINGER

KUN TIL HUSHOLDNINGSBRUG • LÆS VENLIGST OMHYGGELIGT INDEN BRUG

Hvis opladningsstikket ikke passer helt i kontakten, skal du vende stikket om. Hvis det stadig ikke passer, skal du kontakte en kvalificeret elektriker. TVING IKKE kontakten eller forsøg at ændre den til at passe.

⚠ ADVARSEL

For at mindske fare for brand, elektrisk stød eller personskader:

DUOCLEAN™-GULVMUNDSTYKKET, SKAFTET, MOTORENHED OG SLANGE INDEHOLDER ELEKTRISKE KOMPONENTER:

1. Denne støvsuger består af et motoriseret mundstykke, skaft, motorenhed, håndtag og slange. Disse komponenter indeholder elektriske forbindelser, ledninger og bevægelige dele, som kan udgøre en fare for brugeren.
2. Inden hver brug skal du omhyggeligt efterse alle dele for eventuelle skader. Hvis en del er beskadiget, så stop med at bruge den.
3. Brug kun identiske reservedele.
4. Denne støvsuger indeholder ingen dele, der kan vedligeholdes af kunden.
5. Må kun bruges som beskrevet i denne vejledning. **Brug IKKE** støvsugeren til andre formål end dem, der er beskrevet i denne vejledning.
6. Med undtagelse af filtre **MÅ DU IKKE** udsætte nogen dele af støvsugeren for vand eller andre væsker.

ALMINDELIG BRUG

7. Denne støvsuger er ikke beregnet til at blive brugt af nogen med nedsatte fysiske og mentale evner, nedsat følesans eller manglende erfaring og viden, medmindre de er blevet vejledt eller instrueret i apparatets anvendelse af en person, der er ansvarlig for deres sikkerhed. Børn skal overvåges for at sikre, at de **IKKE LEGER** med støvsugeren.
8. Sluk altid støvsugeren, før du forbinder eller fjerner nogen nuværende strømslanger, motoriserede mundstykker, opladere, batterier eller andre elektriske eller mekaniske dele.

9. **Håndtér IKKE** stikket eller støvsugeren med våde hænder.
10. **MÅ IKKE** bruges, hvis støvbeholder, filtre og børsteruller ikke er på plads.
11. Brug kun Shark®-filtre og -tilbehør. I modsat fald ugyldiggøres garantien.
12. **UNDGÅ** at indsætte genstande i mundstykket eller tilbehørsåbningerne. **MÅ IKKE** bruges, hvis åbningerne er blokeret. Hold apparatet fri for støv, frug, hår og andet, som mindsker luftstrømningen.
13. **Anvend IKKE**, hvis mundstykkets eller tilbehørets luftstrøm er begrænset. Sluk for støvsugeren og fjern batteriet, hvis luftvejene eller motoriseret gulvstykke er tilstoppet. Fjern tilstopningen, før du genindsætter batteriet og tænder for apparatet igen.
14. Hold mundstykket og alle støvsugeråbninger væk fra hår, ansigt, fingre, utildækkede fødder eller løst tøj.
15. **UNDGÅ BRUG**, hvis støvsugeren ikke fungerer, som den skal, er blevet tabt, beskadiget, efterladt udenfor eller er blevet nedsænket i vand.
16. Vær ekstra forsigtig når der rengøres på trapper.
17. **UNDGÅ** at efterlade støvsugeren uden opsyn, når den er tændt.
18. Sørg for, at støvsugeren er i konstant bevægelse over gulvtæpper for at undgå at skade tæppets fibre.
19. **Støvsugeren MÅ IKKE** placeres på ustabile overflader som f.eks. stole eller borde.

20. **BRUG IKKE** til at opsamle:

- a) Væsker
- b) Store genstande
- c) Hårde eller skarpe genstande (glas, søm, skruer eller mønter)
- d) Store mængder støv (inklusive murstøv, aske eller gløder). **BRUG IKKE** som tilbehør til elværktøj til indsamling af støv.
- e) Rygende eller brændende genstande (varme kul, cigaretskodder eller tændstikker)
- f) Brandfarlige eller brandbare materialer (lightervæske, benzin eller petroleum)
- g) Giftige materialer (blegemiddel, ammoniak eller afløbsrens)

21. **BRUG IKKE** på følgende områder:

- a) Underbelyste områder
- b) Våde eller fugtige overflader
- c) Udendørs områder
- d) Steder, der er indelukket og kan indeholde eksplosive eller giftige dampe (lightervæske, benzin, petroleum, maling, malingsfortyndere, mølbekæmpelsesmidler eller brændbart støv)

22. Sluk for støvsugeren, før du indsætter eller fjerner batteriet, samt før du tilslutter eller fjerner opladeren.

23. Sluk for støvsugeren og fjern batteriet, før du foretager nogen tilpasning, rengøring, vedligeholdelse eller fejlfinding. Sådanne præventive sikkerhedsforanstaltninger reducerer risikoen for at starte apparatet ved et uheld.

24. Ved rengøring eller rutinemæssig vedligeholdelse må du **IKKE** klippe andet end hår, fiber eller snor, der er viklet rundt om børsterullen.

25. Lad ALLE filtre lufttørre helt, før de sættes i støvsugeren, for at forhindre væske i at komme ind i de elektriske dele.

26. **UNDGÅ** at ændre eller forsøge at reparere støvsugeren eller batteriet selv, med mindre som angivet i denne manual. **UNDGÅ** at bruge batteriet eller støvsugeren, hvis de er blevet ændrede eller beskadigede. Beskadigede eller ændrede batterier kan udvise utilregnelig adfærd og forårsage brand, eksplosion eller risiko for skade.

BATTERIPAKKE

27. Batteriet er støvsugerens strømkilde. Læs omhyggeligt og følg alle instruktioner om opladning.
28. For at forhindre utilsigtet start skal du sørge for, at støvsugeren er slukket, før du samler den op eller bærer den. **UNDGÅ** at bære apparatet, mens du har fingeren på startknappen.
29. Brug kun Shark-oplader YLSO244A-E332096, brug kun batteri XBAT250EU. Brug af andre batterier eller batteriopladere end dem angivet kan skabe risiko for brand.
30. Hold batteriet væk fra metalgenstande som f.eks. papirclips, mønter, nøgler, søm og skruer. Hvis batteriets poler kortsluttes, øges risikoen for brand eller forbrændinger.
31. Ved forkert brug kan der udstødes væske fra batteriet. Undgå kontakt med denne væske, da den kan forårsage irritation eller forbrændinger. Hvis der finder kontakt sted, skal du skylle med vand. Hvis væsken kommer i kontakt med øjnene, skal der søges lægehjælp.
32. Batteriet bør ikke opbevares ved temperaturer under 3 °C eller over 40 °C for at sikre en lang batterilevetid.
33. **UNDGÅ** at oplade batteriet ved temperaturer under 10 °C eller over 38 °C.
34. Opbevar apparatet indendørs. **UNDGÅ** at bruge eller opbevare det under 3 °C (37.4°F). Sørg for, at apparatet har opnået stuetemperatur inden brug.
35. **UNDGÅ** at udsætte batteriet for ild eller temperaturer over 130 °C, da dette kan forårsage eksplosion.
36. Følg alle instruktioner om opladning. **UNDGÅ** at oplade batteriet ved temperaturer under 10 °C eller over 40 °C. Forkert opladning eller opladning uden for det angivne temperaturinterval kan beskadige batteriet og øge risikoen for brand.

GEM DISSE ANVISNINGER

SAMLING

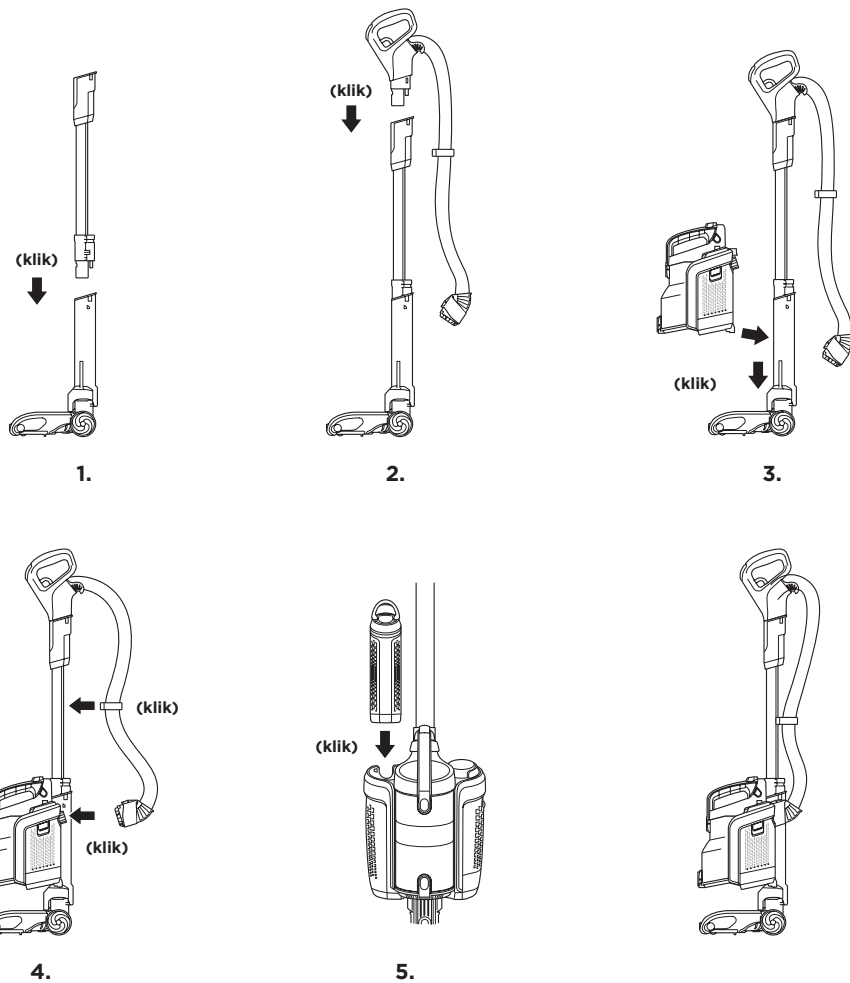

1. Indsæt skaftet i gulvmundstykket.
2. Indsæt håndtaget i skaftet.
3. Justér bunden af motorenheden med skinnerne foran halsen på guldmundstykket. Træk motorenheden ned langs skinnerne, indtil det klikker på plads.
4. Forbind slangen til det bagerste af motorenheden og forbind slangeklemmen til skaftet.
5. Indsæt opladet batteri i motorenheden med håndtaget rettet bagud, indtil det siger klik. For at sikre rigtig indsættelse skal håndtaget på batteriet vende nedad.

VIGTIGT: Sørg for, at alle forbindelser er klikket sikkert på plads for rigtig anvendelse.

3 MÅDER AF OPLADE LITIUM-IONBATTERIET

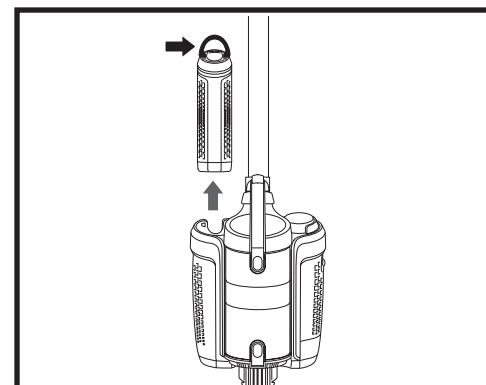

For at fjerne batteriet til opladning skal du løfte håndtaget ovenpå batteriet og løfte op ad. Batteriet skal oplades inden første brug.

⌚ En komplet opladning tager omkring 3,5 timer.

VIGTIGT: Ved opladning skal du først forbinde opladeren i porten, dernæst sætter opladeren i stikkontakten.

UDENFOR STØVSUGEREN

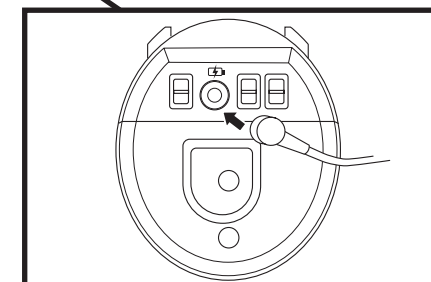
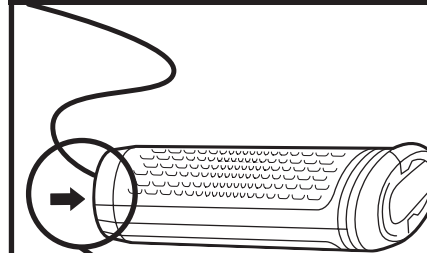

I STØVSUGEREN

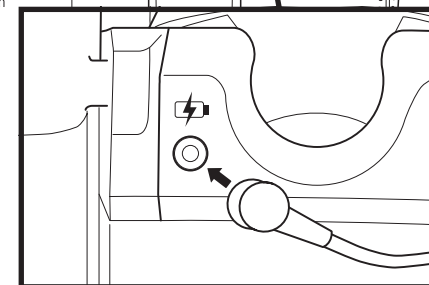
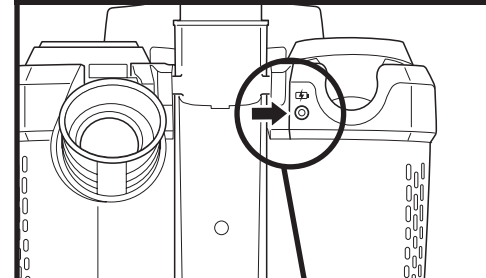

I OPLADERHOLDEREN

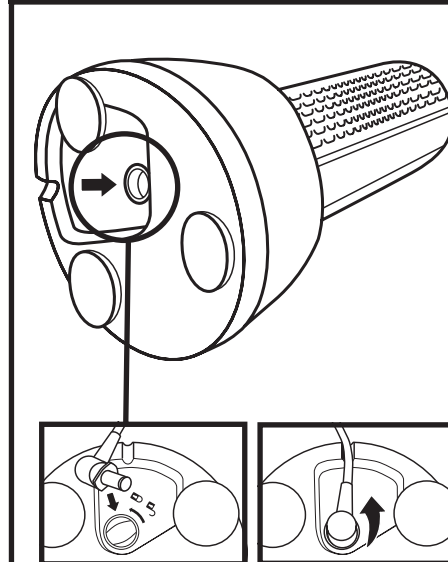

BEMÆRK: kun én oplader medfølger.

BEMÆRK: Når du bruger holderen, skal du indsætte opladerstikket i porten og dreje for at låse på plads. Batteriet vil ikke oplade, medmindre opladeren er låst på plads.

INDIKATORLAMPE FOR OPLADNING

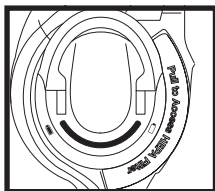

ØVERST PÅ BATTERI

Indikatorlampe for opladning

I brug: Lyser konstant



Oplader: Ét lys blinker



PROBLEM MED TEMPERATUR: FØRSTE OG TREDJE INDIKATORLAMPE BLINKER SKIFTEVIS



Hvis den første og tredje indikatorlampe blinker skiftevis, er batteriets temperatur ikke optimal. Hvis dette sker under opladning, skal du lade batteriet være tilsluttet og opladning vil genoptages, når temperaturen når det optimale niveau.

BEMÆRK: Batteriet skal oplades inden første brug. En komplet opladning tager omkring 3,5 timer.

BEMÆRK: Indikatorlampen vil slukke 5 minutter efter fuld opladning er nået.

BETJENING AF STØVSUGEREN

INDSTILLINGER

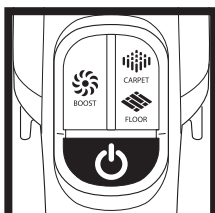

TÆND/SLUK-KNAP

Tryk på ikonet for at tænde eller slukke.

↻ Effekt



OVERFLADE

Tryk på ikonet for at vælge overfladeindstilling:

🏠 **Carpet**

Til tæpper.

🏠 **Floor**

Til hårde gulve og løse tæpper.

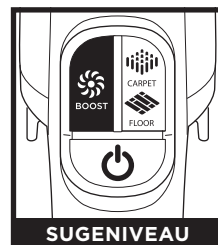

SUGENIVEAU

Tryk på ikonet for at booste kraft:

⚡ **BOOST**

Når i Lift-Away™ tilstand, kan du trykke på **BOOST** ikonet for at tænde eller slukke.

Standard kraftindstillingen for gulve og tæpper er ION Power-tilstand. For et yderligere boost sugekraft kan du trykke på **BOOST**-ikonet og holde nede.

VIGTIGT: Din enhed vil som standard gå til Max Power, når Lift-Away-tilstand bruges. Max Power forkorter drift.

BEMÆRK: Vælg **Carpet**-tilstand for fastsiddende støv og snavs.

BETJENING AF STØVSUGEREN

DRIFT

TILSTAND OG INDSTILLINGER	NORMAL	BOOST-TILSTAND
OPREJST OG DREVET AF LIFT-AWAY™ (TÆPPE)	Op til 25 minutter	Op til 16 minutter
OPREJST OG DREVET AF LIFT-AWAY (GULV)	Op til 29 minutter	Op til 15 minutter
OVER GULV OG LIFT-AWAY (SKAFT ELLER HÅNDTAG)	Op til 50 minutter	Op til 15 minutter

MOTORENHED, HÅNDTAG OG SKAFT KAN FRIGØRES

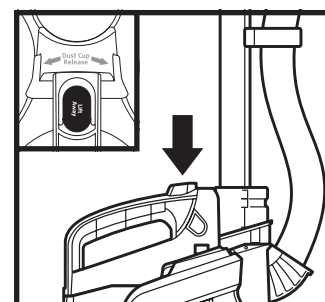

FRIGØR MOTORENHEDEN

Tryk på **LIFT-AWAY**-knappen på håndtaget og løft motorenheden af gulvmundstykket.



RÅD: Se næste side for alle de forskellige veje, du kan bruge din støvsuger.

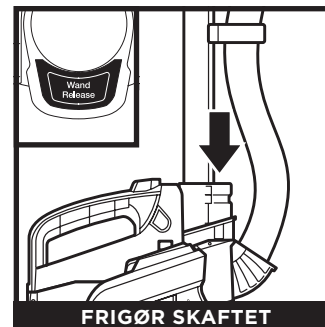

FRIGØR SKAFTET

Tryk på **Frigør skaft**-knappen, indtil den siger klik, og træk derpå skaftet opad for at fjerne den fra gulvmundstykket..



FRIGØR HÅNDTAGET

Træk **aftrækkeren til** at frigøre håndtag for at fjerne håndtaget fra skaftet.

ALSIDIG RENGØRING GULV-TIL-LOFT



OPRETSTÅENDE

Til rengøring af gulvtæpper og hårde gulve. For at aktivere børsterullen skal du træde på guldmundstykket og hælde håndtaget tilbage.

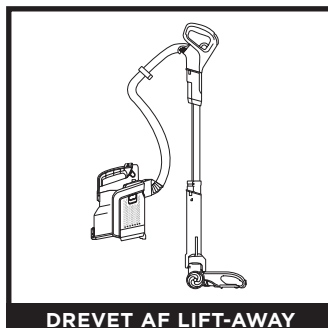

DREVET AF LIFT-AWAY

Brug Lift-Away-drift for at nå ind under møbler og rengøre tæpper og hårde gulve.

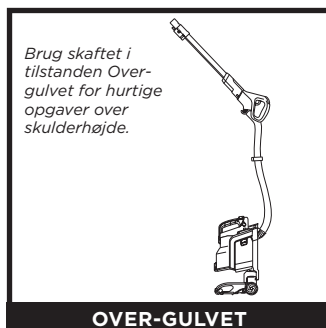

OVER-GULVET

Brug skaftet i tilstanden Over-gulvet for hurtige opgaver over skulderhøjde.

Med motorenheden tilsluttet, fjernes skaftet fra gulvmundstykket.



OVER-GULVET

Brug håndtaget i tilstanden Over-gulvet for hurtige opgaver på gulvet.

Med motorenheden tilsluttet, fjernes håndtaget fra gulvmundstykket.



LIFT-AWAY™ MED SKAFT

Brug skaftet i Lift-Away-tilstand for bredere rækkevidde, når du rengør områder over gulvet, såsom lister og fodpaneler.



LIFT-AWAY MED HÅNDTAG

Brug håndtaget i Lift-Away-tilstand for mere detaljeret rengøring af områder over gulvet, såsom polstring, vindueskarme eller trapper.

BEMÆRK: Se forrige side for instruktioner om, hvordan motorenheden, skaftet og håndtaget fjernes.

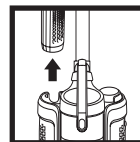

VIGTIGT: Fjern batteriet, før du udfører nogen vedligeholdelse. For at fjerne skal du løfte håndtaget ovenpå batteriet og løfte op ad.

TØMNING AF STØVBEHOLDER

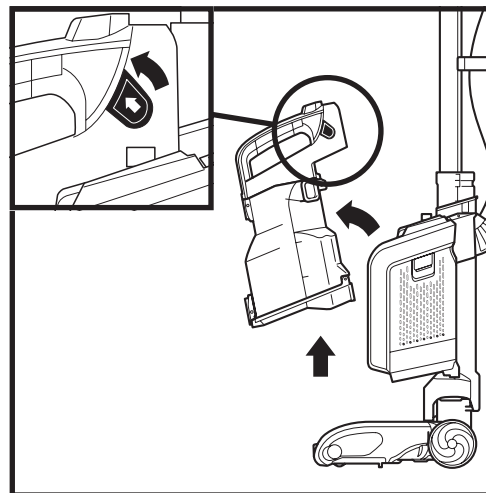

For at fjerne **støvbeholderen** skal du trykke på og trække i sideudløserne. Tip støvbeholderen væk fra støvsugeren og løft så for at fjerne.

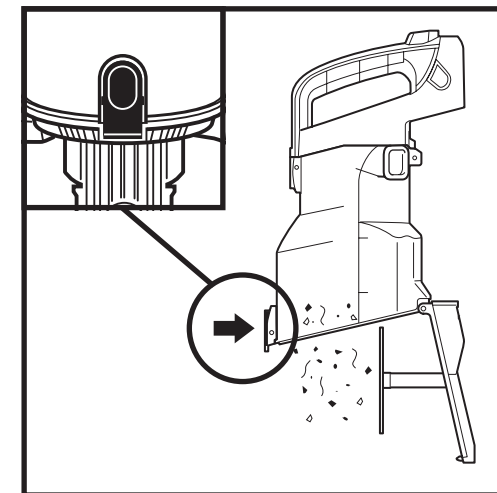

Tryk på den nederste knap for at åbne bunden af støvbeholderen.

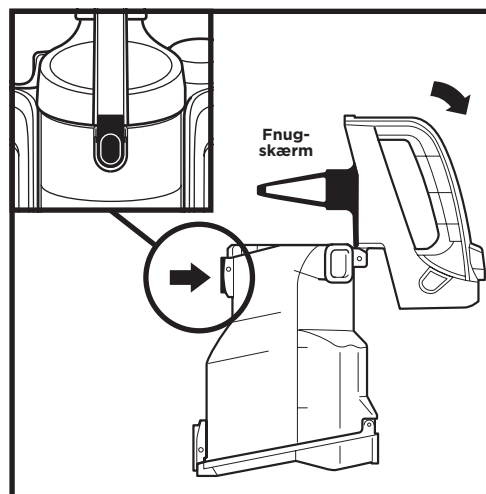

For at fjerne indsamlet snavs fra **fnugskærmen** skal du trykke på den øverste knap og løfte håndtaget for at åbne toppen af støvbeholderen.

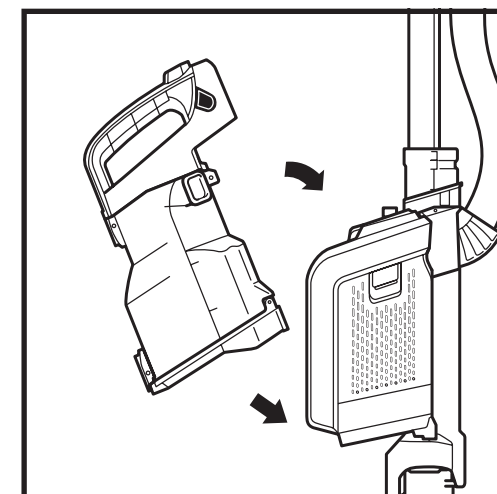

For at genindsætte støvindsamleren, placér bunden i motorenheden og tip støvopsamleren mod skaftet, indtil den klikker på plads.

VEDLIGEHOELDELSE

Din støvsuger kommer udstyret med tre filtre placeret på støvsugerens motorenhed: to filtre foran motoren (ét er en filterramme) og et-filter til at opsamle og indfange støv og snavs.

RENGØR FILTERSÆT FORAN MOTOREN (ÉN GANG OM MÅNEDEN)

Udfør normal vedligeholdelse på dine filtre for at holde din støvsugers sugekraft optimal.

VIGTIGT: For at forhindre skade må du **KUN** skylle dine filtre med lunkent vand. **BRUG IKKE** sæbe. Lad alle filtre lufttørre helt i 24 timer, før de sættes i støvsugeren, for at forhindre fugtighed i at komme ind i de elektriske dele.

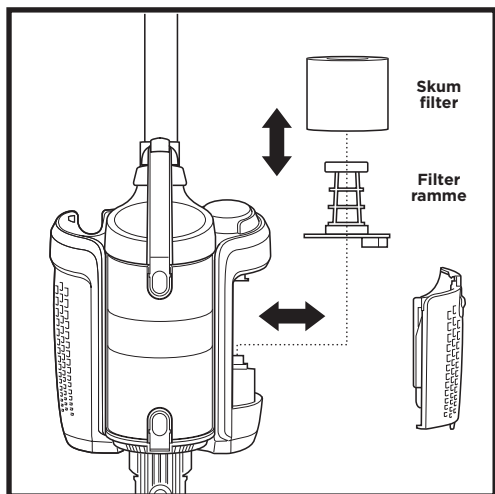
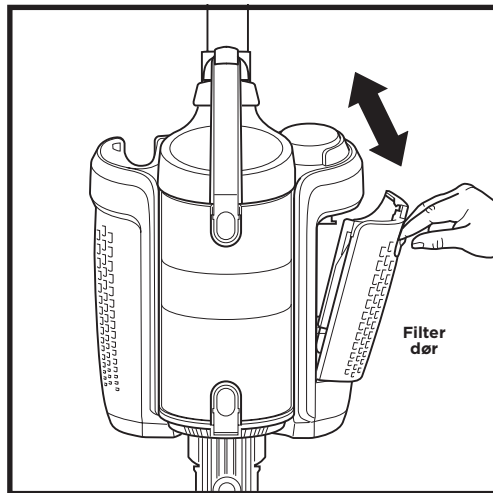
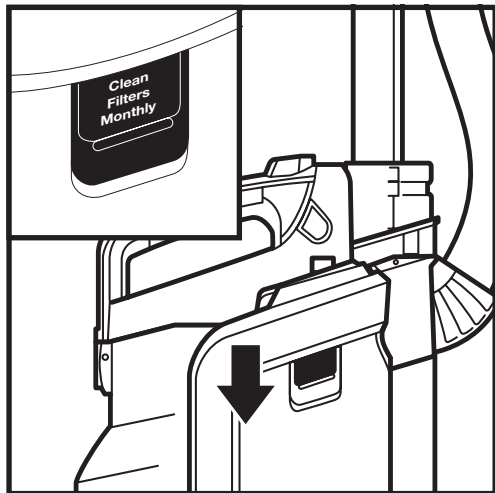

1. Træk frigivelsesknappen til **filterdøren** ned.
2. Tip filterdøren og løft af.
3. Fjern filter fra motorenhed. Træk skumfilteret af.
4. Vask **KUN** skumfilter med lunkent vand og lad emnet lufttørre i 24 timer før geninstallation.
5. Når det er helt tørt, kan du genindsætte filteret i filterrammen.
6. Skub filteret tilbage i motorenheden, mens du holder trækfanen.
7. Genindsæt bunden af filterlågen i motorenhedens huller. Tip døren for at lukke og pres, indtil den klikker på plads.

VEDLIGEHOELDELSE

RENGØRING AF-FILTER (EN GANG OM ÅRET)

Udfør normal vedligeholdelse på dit-filter en gang om året for at holde din støvsugers sugekraft optimal.

VIGTIGT: Skyl **KUN**-filteret med lunkent vand. **BRUG IKKE** sæbe. Lad lufttørre i mindst 24 timer inden genindsætning. **UNDLAD** at skrubbe-filteret.

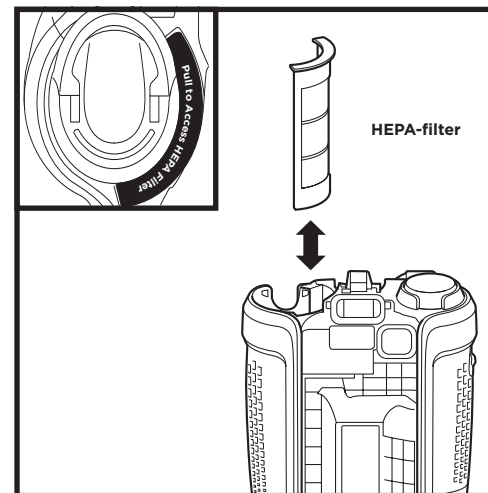

1. Træk op i adgangstappen til-filteret for at fjerne.
2. Vask **KUN** filter med lunkent vand og lad emnet lufttørre i 24 timer før geninstallation.
3. Genindsæt-filteret, når det er tørt, og tryk ned, indtil det klikker på plads.

Bemærk: Batteriet skal fjernes, før-filteret kan fjernes.

UDSKIFTNING AF FILTRE

Følg de tidligere instruktioner for at fjerne filtre. **Skumfilteret** skal udskiftes hver 2,5 år, og-filteret skal udskiftes hvert 3. år afhængigt af brugsfrekvens.

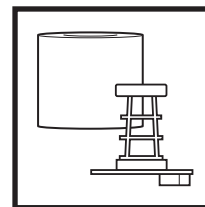

Udskiftning af filter foran motor og ramme

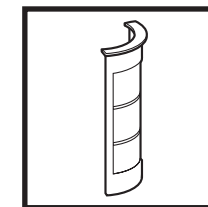

Udskiftning af HEPA-filter

BEMÆRK: Du kan besøge sharkclean for at bestille udskiftningsdele og filtre.

RENGØRING OG UDSKIFTNING AF BØRSTERULLER

BØRSTERULLE

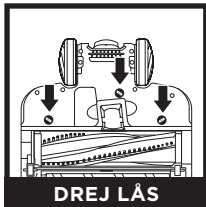

DREJ LÅS

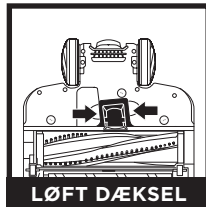

LØFT DÆKSEL

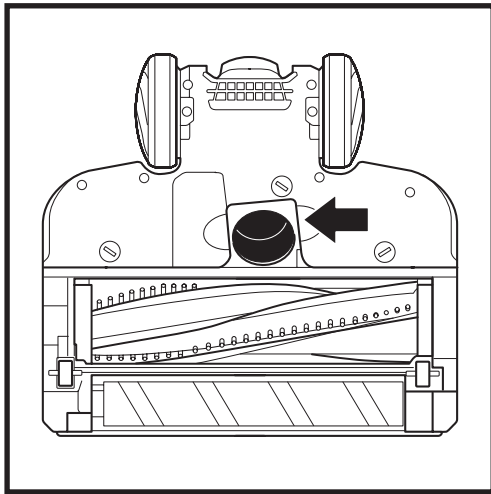

BLØD RULLE

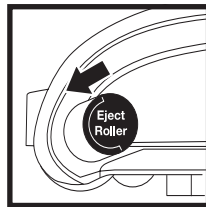

Eject Roller

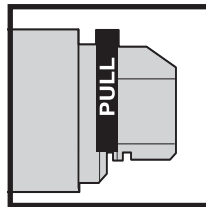

PULL

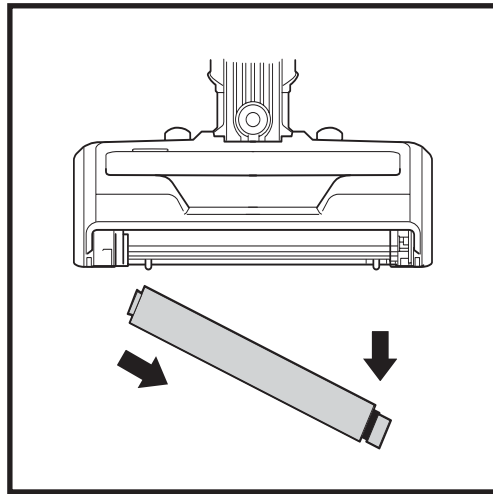

Hvis du støder på en hård eller skarp genstand eller bemærker, at lyden fra støvsugerens ændrer sig, tjek for blokeringer eller genstande i børsterullen.

1. Sluk for støvsugerens.
2. Brug en mønt og drej mod uret for at åbne, og løft derefter dækslet af for at tilgå børsterullen.
3. Fjern blokeringer fra luftvejen.
4. Skift dækslet ved at skubbe indsatsen ind i åbningerne, og tryk så fast nedefter på alle sider, før du drejer låsene med uret for at låse. Du vil høre et klik, når låsene er sikrede.

1. Træk knappen **Fjern rulle** fremad.
2. Træk tappen til højre for at fjerne den **bløde rulle**.
3. Bank løst snavs af den bløde rulle. Brug et tørt håndklæde for at tørre den ren eller for at fjerne eventuelle hår eller fibre fanget i tænderne bag den bløde rulle.
4. Skyl efter behov. Brug **KUN** lunkent vand og lad den lufttørre helt i mindst 24 timer.
5. Når den er tør, indsættes den venstre side af rullen først, hvorefter den højre side trykkes på plads med ordet **Forside** udad.

BEMÆRK: Du kan besøge sharkclean.eu for at bestille udsiftningsdele og filtre.

TJEK FOR TILSTOPNINGER

VIGTIGT: BRUG IKKE skarpe eller metalgenstande til at fjerne blokeringer.

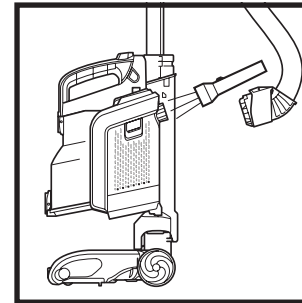

Frigiv slangen fra støvsugerens motorhed og tjek åbningen på bagsiden af motorenheden for blokeringer.

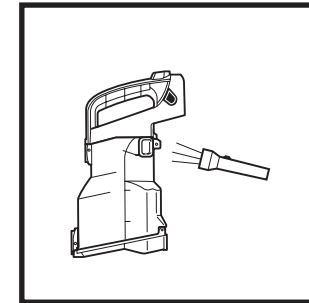

Frigiv støvopsamleren fra støvsugerens motorhed. Tøm støvbeholderen, fjern snavs fra frugskærmen og tjek for blokeringer.

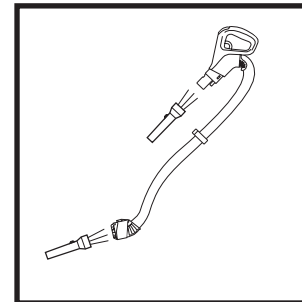

Frigiv håndtaget fra skaftet og slangen fra støvsugerens motorhed og tjek åbningerne for blokeringer.

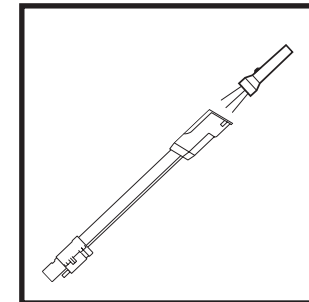

Frigør skaftet fra gulvmundstykket og håndtaget, og tjek begge ender af skaftet for blokeringer.

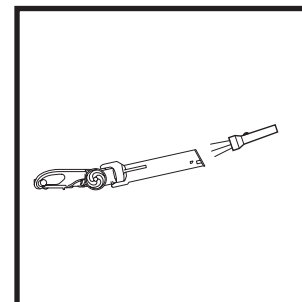

Frigør skaftet fra gulvmundstykket. Tip halsen på gulvmundstykket tilbage for at rette luftkanalen ud, og fjern så alle tilstopninger.

BEMÆRK: Sluk for støvsugerens og fjern batteriet, før du tjekker for blokeringer

MEDFØLGENDE TILBEHØR

- A** Redskab til sprækker
- B** Støvbørste
- C** Bredt polstringsredskab
- D** Motoriseret kæledyreredskab (kun visse modeller)
- E** Tilbehørstaske
- F** Litium-ionbatteri
- G** Opladerledning
- H** Opladerrum til batteri

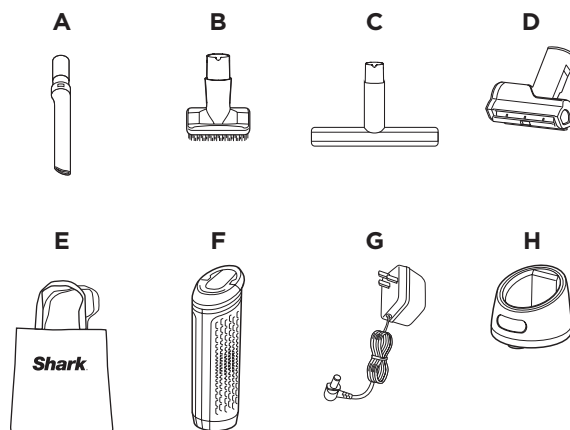

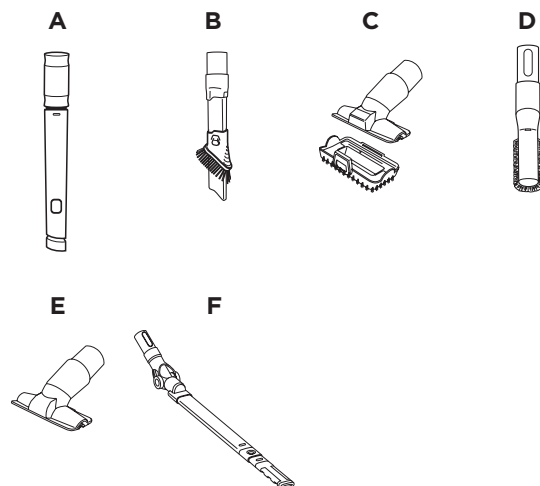

YDERLIGERE TILBEHØR

- A** Fleksibelt redskab til sprækker
- B** 2-i-1 støvredskab til sprækker
- C** Multi-redskab til kæledyr
- D** Anti-allergenstøvbørste
- E** Polstringsredskab
- F** Skaft under apparatet

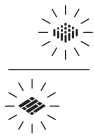

BEMÆRK: Ikke alt tilbehør kommer med alle enheder. Se venligst toppen af æsken for din enheds konfiguration. Du kan bestille ekstraudstyr på sharkclean.eu.

FEJLFINDING

INDIKATORLAMPE	HVAD BETYDER DET
 LED FOR FLOOR og CARPET blinker sammen	Tilstopning fundet. Sluk enheden, og fjern tilstopningen.
 BOOST LED blinker	Enhedens temperatur er høj. Sluk støvsugeren og vent ca. 45 minutter. Mens enheden køler af, skal du se efter tilstopninger og fjerne dem. Det kan også være nødvendigt at rengøre filtrene. Se afsnittet Vedligeholdelse.
 FØRSTE og TREDJE BATTERI-INDIKATOR-LED blinker skiftevis	Batteriets temperatur er ikke optimal, så opladningen afbrydes derfor midlertidigt. Lad batteriet være tilsluttet, så genoptages opladningen snart.

FJERNELSE OG SKROTNING AF BATTERI

Dette produkt anvender et genopladeligt og genbrugeligt litium-ion batteri. Når batteriet ikke længere kan holde opladningen, skal det fjernes fra støvsugeren og genanvendes. **UNDGÅ** at brænde eller kompostere batteriet.

Når dit litium-ion batteri skal udskiftes, så bortskaf eller indlever det til genanvendelse i overensstemmelse med lokale bestemmelser eller forskrifter. I nogle områder er det ulovligt at smide brugte litium-ionbatterier i skraldespanden eller i husholdningsaffaldet. Returner brugte batterier til en godkendt genbrugsstation eller til forhandleren med henblik på genanvendelse. Kontakt din lokale genbrugsstation for oplysninger om, hvor du kan aflevere dit brugte batteri.

Støvsugeren suger ikke snavs op. Ingen eller let sugning.

- Sørg for at håndtag, slange, støvbeholder og skaft alle er sikkert forbundne til enheden.
- Se efter, om filtrene skal vaskes. Følg anvisningerne for skylning og fuldstændig lufttørring af filtrene, inden de sættes ind i støvsugeren igen.
- Støvbeholderen kan være fuld. Tøm støvbeholderen.
- Tjek skaft, slange, slangeforbindelser, mundstykker og tilbehør for tilstopninger. Fjern tilstopningerne om nødvendigt.
- Kontrollér det motoriserede mundstykke for tilstopninger, og fjern dem efter behov.
- Fjern alle trævler, tæppefibre eller hår, der er viklet omkring børsterullen og den bløde rulle eller evt. sidder fast bagved denne.

Støvsugeren løfter tæpper.

- Sluk for støvsugeren og fjern den fra enhver forhindring. Tænd for støvsugeren og tip håndtaget tilbage for at aktivere børsterullen.
- Tjek, at støvsugeren er i tilstanden **Udvidet drift** og/eller forsøg **Floor**-tilstand.
- Sluk for apparatet for at frigøre børsterullen, og genstart det ved at trykke på Start-knappen.

Børsterullen/den bløde rulle roterer ikke.

- Hvis **børsterullens kontrollampe** på mundstykket lyser rødt, roterer børsterullen og/eller den bløde rulle ikke. Sluk straks støvsugeren, og fjern batteriet fra støvsugerens motorenhed og fjern tilstopningen, inden støvsugeren tændes igen. Hvis lampen skifter til grøn, er tilstopningen fjernet.
- Hvis lamperne ikke lyser, er der et problem med forbindelsen mellem den håndholdte støvsuger, skaftet og mundstykket. Prøv at frigøre stykkerne og genforbinde dem ved at trække hver af den indtil de klikker sikkert på plads.

Støvsugeren slukker af sig selv og vil ikke tænde igen.

Der kan være en række årsager til, at støvsugeren slukker af sig selv, herunder tilstopninger, problemer med batteriet og overophedning. Hvis støvsugeren slukker af sig selv, skal du udføre følgende trin:

1. Tjek indikatorlamperne for batteriet for at se, om batteriet har brug for opladning. Hvis det har brug for opladning, skal du slukke for støvsugeren og fjerne batteriet.
2. Tøm støvbeholder, og rens filtrene.
3. Tjek skaft, tilbehør og åbninger, og fjern eventuelle tilstopninger.
4. Lad enheden og batteriet køle af i mindst 45 minutter, indtil de vender tilbage til stuetemperatur.
5. Sæt batteriet tilbage i støvsugeren, og tryk på Start-knappen.

Støvbeholderen vil ikke sidde fast på enheden:

- Støvsopsamlern vil ikke komme på plads, hvis ikke motorenheden er indsat rigtigt i enheden. Justér bunden af motorenheden med skinnerne foran halsen på gulvmundstykket. Træk motorenheden ned langs skinnerne, indtil det klikker på plads.

Batteri oplader ikke.

- Batterier uden for det optimale temperaturinterval vil muligvis ikke påbegynde opladning øjeblikkeligt. Flyt til et område med stuetemperatur og/eller lad batteriet køle af inden opladning.
- Gennemgå batteriets drift i afsnittet Betjening af støvsugeren.
- Sørg for at batteriet er trykket helt ned i beholderen, når og det oplades i beholderen, og at indikatorlamperne for opladning lyser.
- Forventet batterilevetid er mindst to år, og det kommer med en begrænset to-årsgaranti. Nye batteripakker kan købes på sharkclean.eu
- Sørg for, at opladeren er sat i, når beholderen oplades, og drej derpå for at låse den på plads. Batteri vil ikke oplade, medmindre opladeren er låst på plads.

Batteri ikke placeret i støvsugeren.

- Sørg for, at håndtaget er nede, før du skubber batteriet sikkert på plads.
- Sørg for, at-filteret er sikkert klikket på plads, inden du sætter batteriet i.

FEM (5) ÅRS BEGRÆNSET GARANTI

Når du køber et produkt i Danmark som forbruger, har du fordel af de juridiske rettigheder i forbindelse med produktets kvalitet (dine "lovbestemte rettigheder"). Du kan gøre disse lovbestemte rettigheder gældende over for forhandleren. Hos Shark er vi dog så sikre på vores produkters ("produkter") kvalitet, at vi giver dig en yderligere fabriksgaranti på op til fem år (2 år som standard plus 3 år, når du registrerer ("udvidet garanti")). Denne garanti gælder kun, hvis produktet købes i ny og ubrugt tilstand. Disse vilkår og betingelser gælder udelukkende vores garantier - dine lovbestemte rettigheder som køber påvirkes ikke. Bemærk venligst, at den 5-årige garanti er tilgængelig i alle EU-lande og i Storbritannien, hvis det ophører med at være et EU-land i garantiperioden.

Vilkårene nedenunder beskriver betingelserne og omfanget af vores garantier, som gives af SharkNinja Germany GmbH, Kurt -Blaum -Platz 8, 63450 Hanau (Tyskland) ("os", "vores" eller "vi"). Den påvirker ikke dine lovbestemte rettigheder eller din forhandlers forpligtelser og din kontrakt med dem. Det samme gælder, hvis du har købt produktet direkte hos Shark.

Litium-ionbatteripakken er ikke dækket af den 5-årige garanti (se garanti for batteri på næste side).

Shark®-garantier

Et husholdningsapparat som en støvsuger udgør en stor investering. Dit nye apparat skal fungere korrekt så længe som muligt. Garantien, der følger med apparatet, er vigtig at tage i betragtning, da den afspejler, hvor megen tiltro producenten har til produktet og fabrikkationskvaliteten.

Du kan finde online-support på www.sharkclean.eu.

Hvordan registrerer jeg min udvidede garanti?

Du kan registrere din garanti online inden for 28 dage efter købet. For at spare tid skal du vide følgende om dit apparat:

- Modelnr.
- Serienummer (kun hvis tilgængeligt)
- Produktets købsdato (kvittering eller følgeseddel)

Hvis du vil registrere online, skal du gå til www.sharkclean.eu

VIGTIGT

- Garantien dækker dit produkt i 2 år (eller i 5 år, hvis det er registreret) fra og med købsdatoen.
- Behold altid kvitteringen. Hvis du får brug for at anvende din garanti, skal vi bruge kvitteringen til at bekræfte de oplysninger, du giver os. Hvis en gyldig kvittering ikke kan fremvises, vil det gøre din garanti ugyldig.

Hvad er fordelene ved at registrere min garanti?

Når du registrerer din garanti, kan du vælge at modtage vores nyhedsbrev med tips, råd og konkurrencer. Få de seneste nyheder om ny Shark-teknologi og lanceringer. Registreres garantien online, får du straks bekræftelse på, at vi har modtaget dine oplysninger

Hvor længe dækker garantien for vores produkter?

Vores tiltro til vores design og kvalitetskontrol betyder, at dit produkt er garanteret i fem år i alt (2 år plus en udvidet garanti på 3 år).

Hvad dækker garantien?

Reparation eller udskiftning (efter Sharks valg) af dit produkt, inklusive alle dele og alt arbejde i tilfælde af defekter i design, materialer og håndværksmæssig udførelse (inklusive transport- og forsendelsesomkostninger). Vores garanti er en udvidelse af dine lovbestemte rettigheder som forbruger.

Hvad dækker garantien ikke?

1. Tilstopninger - Der findes oplysninger om, hvordan du fjerner tilstopninger fra støvsugeren, i brugervejledningen.
2. Normalt slid på børsterulle, sikring, bånd, batterier, slange osv.
3. Utsigtet beskadigelse, fejl forårsaget af uforsigtig brug eller behandling, misbrug, forsømmelse eller håndtering af støvsugeren, der ikke er i overensstemmelse med Shark-brugervejledningen, der blev leveret med apparatet.
4. Brug af støvsugeren til andet end normal husholdningsbrug.
5. Brug af dele, der ikke er samlet eller installeret i overensstemmelse med brugsanvisningerne.
6. Brug af dele og tilbehør, der ikke er Shark-reservedele.
7. Forkert installation (medmindre installationen er udført af Shark).
8. Reparationer eller ændringer udført af andre end Shark eller Sharks repræsentanter, medmindre du kan dokumentere, at de reparationer eller ændringer, der er udført af andre, ikke er relaterede til den defekt, som du gør den udvidede garanti gældende for.
9. Litium-ION batteriet. Se næste side for garanti for batteri.

Hvad sker der, når garantien udløber?

Shark fremstiller ikke produkter, så de kun holder i begrænset tid. Vi ved, at vores kunder kan ønske at reparere deres støvsugere, efter at garantien er udløbet. I så fald du kan finde online-support på www.sharkclean.eu

Hvor kan jeg købe originale Shark-dele og tilbehør?

Shark-dele og tilbehør er udviklet af de samme teknikere, der også har udviklet Shark-støvsugeren. Du finder et komplet udvalg af Shark-dele, reservedele og tilbehør til alle Shark-apparater på www.sharkclean.eu.

Husk, at brug af uoriginale Shark-dele kan gøre din fabriksgaranti ugyldig. Dine lovmæssige rettigheder påvirkes dog ikke.

TO (2) ÅRS BEGRÆNSET GARANTI PÅ BATTERIET

Når du køber et produkt i Danmark som forbruger, har du fordel af de juridiske rettigheder i forbindelse med produktets kvalitet (dine "lovbestemte rettigheder"). Du kan gøre disse lovbestemte rettigheder gældende over for forhandleren. Hos Shark er vi dog så sikre på vores produkters ("produkter") kvalitet, at vi giver dig en yderligere fabriksgaranti på batteriet på op til to år. Denne garanti gælder kun, hvis produktet købes i ny og ubrugt tilstand. Disse vilkår og betingelser gælder udelukkende vores fabriksgaranti på batteriet - dine lovbestemte rettigheder som køber påvirkes ikke. Bemærk venligst, at den 2-årige garanti er tilgængelig i alle EU-lande og i Storbritannien, hvis det ophører med at være et EU-land i garantiperioden.

Vilkårene nedenunder beskriver betingelserne og omfanget af vores batterigaranti, som gives af SharkNinja Germany GmbH, Kurt-Blaum-Platz 8, 63450 Hanau (Tyskland) ("os", "vores" eller "vi"). Den påvirker ikke dine lovbestemte rettigheder eller din forhandlers forpligtelser og din kontrakt med dem.

Shark®-garantier

Du kan finde online-support på www.sharkclean.eu.

Hvordan registrerer jeg min udvidede Shark®-garanti?

Du kan registrere din garanti online inden for 28 dage efter købet. For at spare tid skal du vide følgende om dit produkt:

- Modelnr.
- Serienummer (kun hvis tilgængeligt)
- Produktets købsdato (kvittering eller følgeseddel)

Hvis du vil registrere online, skal du gå til www.sharkclean.eu

VIGTIGT

- Batterigarantien dækker dit batteri i 2 år fra og med købsdatoen.
- Behold altid kvitteringen. Hvis du får brug for at anvende din garanti, skal vi bruge kvitteringen til at bekræfte de oplysninger, du giver os. Hvis en gyldig kvittering ikke kan fremvises, vil det gøre din garanti ugyldig.

Hvad er fordelene ved at registrere min batterigaranti?

Når du registrerer din garanti, har vi dine oplysninger ved hånden, hvis der nogensinde skulle være behov for at komme i kontakt med hinanden. Du kan også modtage råd om, hvordan du får det bedste ud af din Shark-støvsuger, og høre de sene-ste nyheder om ny Shark-teknologi og lanceringer. Registreres garantien online, får du straks bekræftelse på, at vi har modtaget dine oplysninger.

Hvor længe er nye Shark litium-ION batterier dækket af garantien?

Vores tiltro til vores design og kvalitetskontrol betyder, at batteriet i din nye Shark®-støvsuger er garanteret i to år i alt.

Hvad er dækket af min batterigaranti?

1. Det originale litium-ionbatteri vil efter Sharks valg blive erstattet eller repareret i op til to år fra den oprindelige købsdato (inklusive transport- og forsendelsesomkostninger).
2. I det sjældne tilfælde, at der tildeles et erstatningsbatteri, vil garantidækningen for erstatningsbatteriet slutte seks måneder efter modtagelsesdatoen for erstatningsbatteriet eller den resterende periode af den eksisterende garanti afhængigt af, hvilken af disse perioder der er længst.

Hvad dækker batterigarantien ikke?

1. Normalt slid på litium-ionbatteriet inden for det temperaturinterval, der er angivet i afsnittet med sikkerhedsinstruktioner.
2. Ethvert batteri, der er blevet manipuleret eller har været brugt til kommercielle formål.
3. Skader forårsaget af forkert brug, misbrug, brug af støvsugeren uden for det godkendte temperaturinterval eller forsømmelig håndtering, eller skader forårsaget af forkert håndtering under transport.
4. Skader påført personer eller ting udover selve batteriet.
5. Forkert installation (medmindre installationen er udført af Shark).
6. Reparationer eller ændringer udført af andre end Shark eller Sharks repræsentanter, medmindre du kan dokumentere, at de reparationer eller ændringer, der er udført af andre, ikke er relaterede til den defekt, som du gør batterigarantien gældende for.

Hvor kan jeg købe originale Shark-dele og tilbehør?

Shark-dele og tilbehør er udviklet af de samme teknikere, der også har udviklet Shark-støvsugeren. Du finder et komplet udvalg af Shark-dele, reservedele og tilbehør til alle Shark-apparater på www.sharkclean.eu.

Husk, at brug af uoriginale Shark-dele kan gøre garantien ugyldig.

REGISTRER DIT KØB

 sharkclean.eu

GEM DENNE INFORMATION

Model Nummer: _____

Datokode: _____

Købsdato: _____
(Gem kvittering)

Butik: _____

TEKNISKE SPECIFIKATIONER

Spænding: 28.8V

Watt: 260W

Amp: 9A

LÆS DEN GRUNDIGT, OG GEM DEN TIL FREMTIDIGE OPSLAG.

Disse instruktioner er designet til at hjælpe dig med at holde din Shark-støvsuger kørende på højeste niveau.

RÅD: Du kan finde model- og serienummeret på QR-koden på mærkaten, som sidder under støvbeholderen bagerst på støvsugerens motorenhed og batteri.

WICHTIGE SICHERHEITSHINWEISE

NUR FÜR DEN HAUSGEBRAUCH • VOR DEM GEBRAUCH BITTE SORGFÄLTIG DURCHLESEN

Wenn der Stecker des Ladegeräts nicht richtig in die Steckdose passt, drehen Sie den Stecker um. Wenn er immer noch nicht passt, wenden Sie sich an einen qualifizierten Elektriker. Schieben Sie den Stecker NICHT mit Gewalt in die Steckdose, und versuchen Sie NICHT, den Stecker an die Steckdose anzupassen.

⚠️ WARNHINWEIS:

So verringern Sie das Brand-, Elektroschock-, Verletzungs- oder Beschädigungsrisiko:

DIUOCLEAN™-BODENDÜSE, DAS ROHR, DER SOCKEL, DER GRIFF UND DER SCHLAUCH ENTHALTEN ELEKTRISCHE ANSCHLÜSSE:

1. Dieser Staubsauger besteht aus einer motorisierten Düse, einem Rohr, einem Sockel, einem Griff und einem Schlauch. Diese Komponenten enthalten elektrische Anschlüsse, elektrische Leitungen und bewegliche Teile, von denen eine Gefahr für den Benutzer ausgehen kann.
2. Inspizieren Sie sämtliche Komponenten vor der Verwendung auf Schäden. Ist eine Komponente beschädigt, dürfen Sie den Staubsauger nicht verwenden.
3. Verwenden Sie ausschließlich identische Ersatzteile.
4. Der Staubsauger beinhaltet keine Wartungsteile.
5. Gebrauchen Sie das Gerät nur wie in diesem Handbuch beschrieben. Verwenden Sie den Staubsauger **AUSSCHLIESSLICH** für die in diesem Handbuch angegebenen Zwecke.
6. Mit Ausnahme von Filtern dürfen Teile des Staubsaugers **NICHT** mit Wasser oder anderen Flüssigkeiten in Kontakt kommen.

ALLGEMEINER GEBRAUCH

7. Dieser Staubsauger darf von Personen mit herabgesetzten physischen, sensorischen oder geistigen Fähigkeiten und Mangel an Erfahrung und Kenntnissen nur unter Aufsicht oder nach ausreichender Anweisung durch eine für ihre Sicherheit verantwortliche Person benutzt werden. Kinder müssen beaufsichtigt werden, damit sie **NICHT** mit dem Gerät spielen.
8. Schalten Sie den Staubsauger jedes Mal aus, wenn Sie stromführende Schläuche, motorisierte Düsen, Ladegeräte, Akkus oder andere elektrische oder mechanische Teile anschließen bzw. entfernen.
9. Berühren Sie Stecker oder Staubsauger **NIE** mit nassen Händen.
10. Verwenden Sie das Gerät **NIE** ohne Staubbehälter, Filter und Bürstenrollen.

11. Verwenden Sie ausschließlich Filter und Zubehör der Marke Shark®. Ansonsten erlischt die Garantie.
12. Stecken Sie **KEINE** Gegenstände in die Düse oder Zubehöröffnungen. Benutzen Sie das Gerät **NICHT**, wenn eine Öffnung verstopft ist; halten Sie Öffnungen immer frei von Staub, Fusseln, Haaren und allem, was den Luftstrom einschränken könnte.
13. Benutzen Sie das Gerät **NICHT**, wenn der Luftstrom von Düse oder Zubehör eingeschränkt ist. Wenn Luftpfade oder die motorisierte Bodendüse blockiert sind, schalten Sie den Staubsauger aus und entfernen Sie den Akku. Beseitigen Sie alle Blockaden, bevor Sie den Akku wieder einsetzen und das Gerät in Betrieb nehmen.
14. Halten Sie die Düse und alle Öffnungen des Staubsaugers von Haaren, Gesicht, Fingern, bloßen Füßen oder loser Kleidung fern.
15. Benutzen Sie das Gerät **NICHT**, falls der Staubsauger nicht ordnungsgemäß funktioniert bzw. fallen gelassen oder beschädigt, in Wasser getaucht oder im Freien stehen gelassen wurde.
16. Seien Sie besonders vorsichtig, wenn Sie Stufen reinigen.
17. Lassen Sie den Staubsauger **NICHT** unbeaufsichtigt, während er eingeschaltet ist.
18. Halten Sie den Staubsauger, solange er eingeschaltet ist, auf Teppichen immer in Bewegung, damit es zu keinen Schäden an den Teppichfasern kommt.
19. Stellen Sie den Staubsauger **NICHT** auf instabile Oberflächen wie Stühle oder Tische.
20. Verwenden Sie das Gerät **NICHT**, um Folgendes aufzusaugen:
 - a) Flüssigkeiten
 - b) Große Gegenstände
 - c) Harte oder spitze Gegenstände (wie Glas, Nägel, Schrauben oder Münzen)
 - d) Große Mengen an Staub (inkl. Trockenbaumaterial, Kaminasche oder Glut); verwenden Sie das Gerät **NICHT** als Aufsatz für Elektrowerkzeuge, um Staub einzufangen.
 - e) Rauchende oder brennende Gegenstände (wie heiße Kohlen, Zigarettenstummel oder Zündhölzer)

- f) Entflammbare oder brennbare Stoffe (wie Flüssigkeit von Feuerzeugen, Benzin oder Kerosin)
 - g) Toxische Stoffe (wie Chlorbleiche, Ammoniak oder Abflussreiniger)
21. Verwenden Sie das Gerät **NICHT** in folgenden Bereichen:
 - a) In schwach beleuchteten Bereichen
 - b) Auf feuchten oder nassen Oberflächen
 - c) In Außenbereichen
 - d) In Bereichen, die abgeschlossen sind und möglicherweise explosive oder toxische Gase oder Dämpfe enthalten (wie Flüssigkeit von Feuerzeugen, Benzin, Kerosin, Lack, Farbverdünner, Mottenschutzmittel oder entflammbarem Staub).
 22. Schalten Sie den Staubsauger aus, bevor Sie den Akku einsetzen oder entfernen bzw. das Ladegerät anschließen oder trennen.
 23. Schalten Sie den Staubsauger aus, bevor Sie den Akku entfernen, um ihn anzupassen, zu reinigen oder zu warten bzw. um Probleme zu beheben. Solche Schutzmaßnahmen reduzieren das Risiko dafür, dass das Gerät versehentlich eingeschaltet wird.
 24. Schneiden Sie beim Reinigen bzw. routinemäßigen Warten **AUSSCHLIESSLICH** Haare, Fasern oder Fäden, die sich um die Bürstenrolle gelegt haben.
 25. Lassen Sie alle Filter vollständig an der Luft trocknen, bevor Sie diese wieder in den Staubsauger einsetzen, damit keine Flüssigkeiten in die elektrischen Teile gesaugt werden.
 26. Versuchen Sie **NICHT**, den Staubsauger bzw. den Akku selbst zu verändern oder zu reparieren, es sei denn, der Vorgang wird in diesem Handbuch beschrieben. Verwenden Sie den Akku oder Staubsauger **NICHT**, wenn er verändert oder beschädigt wurde. Beschädigte oder veränderte Akkus können zu unvorhersagbarem Verhalten und somit zu Bränden, Explosionen und Verletzungsrisiken führen.

AKKU-PACK

27. Der Akku dient als Stromquelle für den Staubsauger. Lesen Sie alle Anweisungen zum Aufladen, und befolgen Sie sie genau.
28. Um ein versehentliches Starten zu verhindern, stellen Sie sicher, dass der Staubsauger ausgeschaltet ist, bevor Sie ihn hochheben oder tragen. Berühren Sie beim Tragen des Geräts **NICHT** den Ein-/Ausschalter.

29. Verwenden Sie ausschließlich die Shark-Ladegeräte YLS0244A-E332096 sowie Akkus vom Typ XBAT250EU. Eine Verwendung anderer Akkus oder Ladegeräte kann zu einem Brandrisiko führen.
30. Halten Sie den Akku fern von allen metallischen Objekten wie Büroklammern, Münzen, Schlüsseln, Nägeln oder Schrauben. Das Kurzschließen der Akkuklemmen kann zu Bränden und Verbrennungen führen.
31. Bei falscher Handhabung könnten Flüssigkeiten aus dem Akku austreten. Kontakt mit solchen Flüssigkeiten muss unbedingt vermieden werden, da er zu Reizungen und Verbrennungen führen kann. Bei Kontakt unbedingt gründlich mit Wasser abwaschen. Sollte die Flüssigkeit in die Augen geraten, suchen Sie unverzüglich einen Arzt auf.
32. Um eine lange Lebensdauer des Akkus zu gewährleisten, sollte der Akku nicht bei Temperaturen unter 3 °C oder über 40 °C aufbewahrt werden.
33. Laden Sie den Akku **NICHT** bei Temperaturen unter 10 °C oder über 40 °C auf.
34. Lagern Sie das Gerät nicht im Freien. Verwenden oder lagern Sie das Gerät **NICHT** bei Temperaturen unter 3 °C. Stellen Sie vor Gebrauch sicher, dass das Gerät Zimmertemperatur hat.
35. Setzen Sie den Akku **NIE** Flammen oder Temperaturen über 130 °C aus, da dies zu einer Explosion führen kann.
36. Halten Sie sich an sämtliche Anweisungen zum Aufladen. Laden Sie den Akku **NICHT** auf, wenn die Umgebungstemperaturen unter 10 °C oder über 40 °C liegen. Bei unsachgemäßer Aufladung bzw. Aufladung bei Temperaturen außerhalb des angegebenen Bereichs kann es zu Schäden am Akku und einer erhöhten Brandgefahr kommen.

DIESE ANWEISUNGEN GUT AUFBEWAHREN

ZUSAMMENBAU

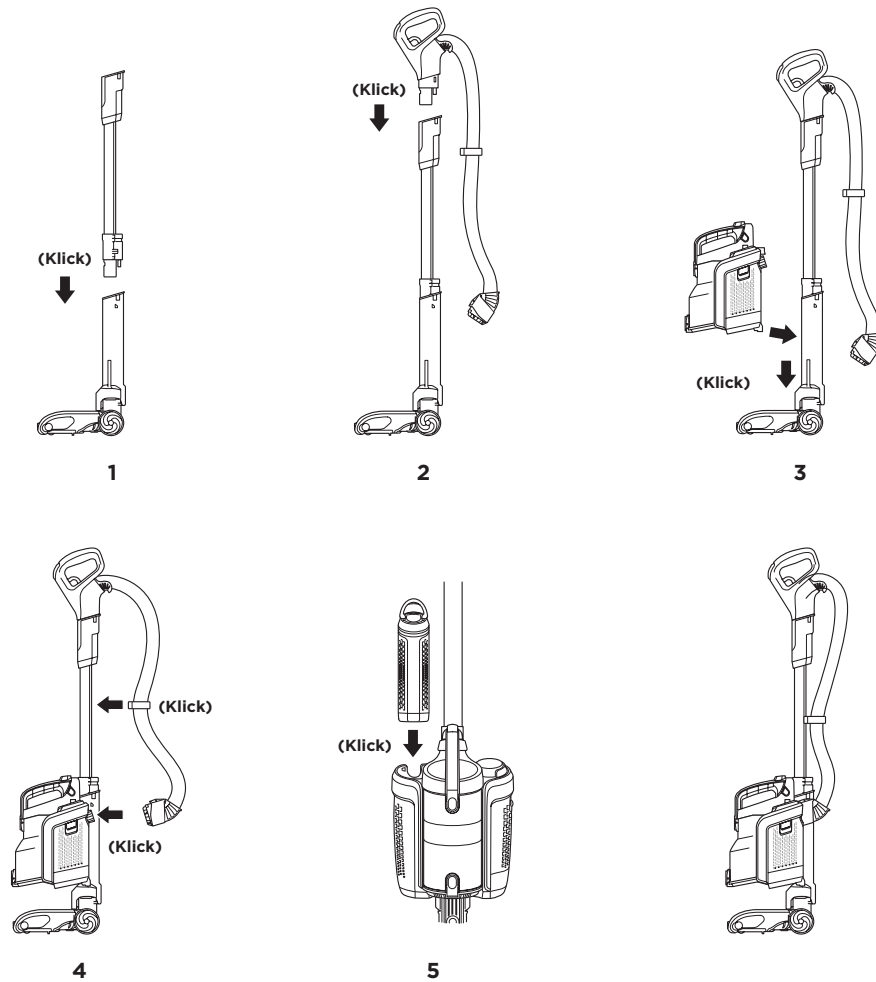

1. Stecken Sie das Rohr in die Bodendüse.
2. Stecken Sie den Griff in das Rohr.
3. Richten Sie die Unterseite des Sockels auf den Schienen aus, die sich auf der Vorderseite des Halses der Bodendüse befinden.
Schieben Sie den Sockel die Schienen hinab, bis er einrastet.
4. Verbinden Sie den Schlauch mit der Rückseite des Sockels, und befestigen Sie die Schlauchklemme am Rohr.
5. Setzen Sie den aufgeladenen Akku im Sockel (mit Griff nach hinten) ein, bis er einrastet.
Für ein richtiges Einsetzen muss der Griff des Akkus nach unten zeigen.

WICHTIG: Stellen Sie für einen ordnungsgemäßen Betrieb sicher, dass alle Verbindungen fest eingerastet sind.

3 METHODEN ZUM AUFLADEN DES LITHIUM-IONEN-AKKUS

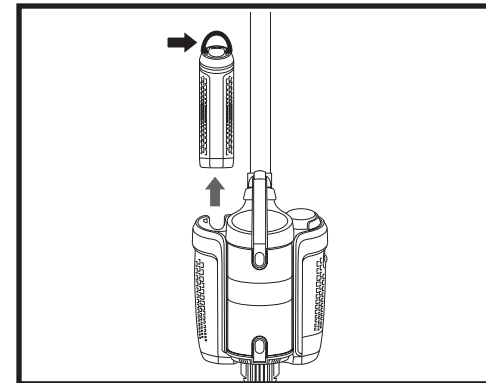

Um den Akku für das Aufladen zu entnehmen, heben Sie den Griff oben am Akku an und ziehen Sie ihn nach oben. Der Akku muss vor der ersten Verwendung aufgeladen werden.

⌚ Ein kompletter Ladevorgang dauert etwa 3,5 Stunden.

WICHTIG: Verbinden Sie das Ladegerät zum Laden zuerst mit dem Anschluss am Staubsauger und dann mit der Steckdose.

AUSSERHALB DES STAUBSAUGERS

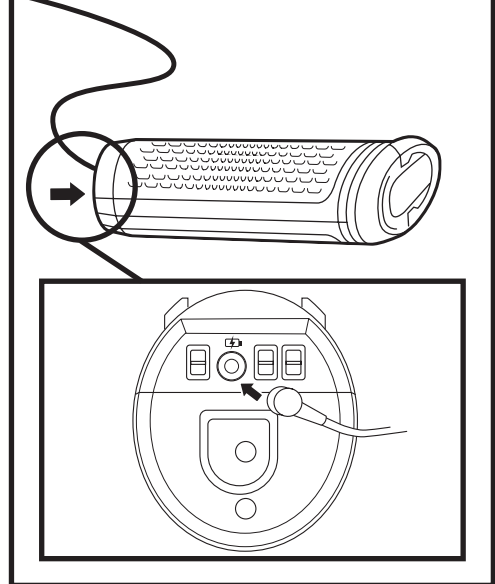

IM STAUBSAUGER

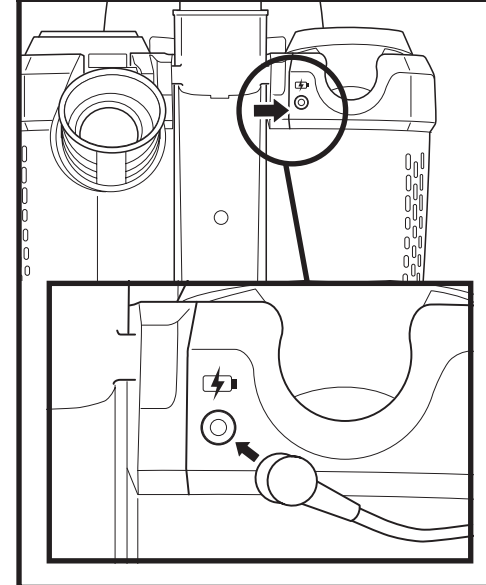

IN DER LADESTATION

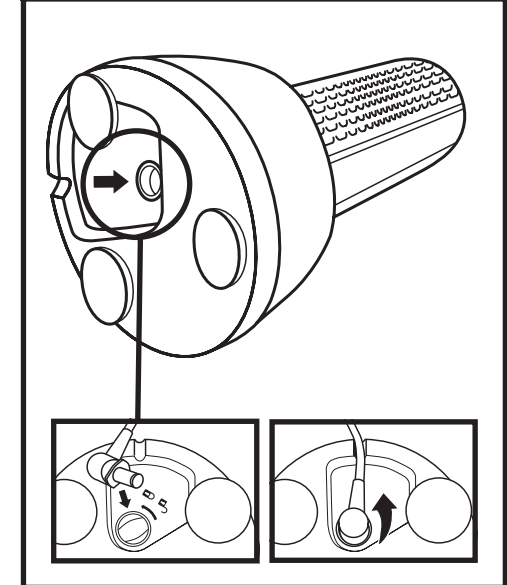

HINWEIS: Im Lieferumfang ist nur ein Ladegerät enthalten.

HINWEIS: Wenn Sie die Ladestation verwenden, stecken Sie den Stecker des Ladegeräts in den Anschluss und drehen Sie ihn, bis er einrastet.
Der Akku wird erst nach dem Einrasten des Ladegeräts aufgeladen.

ANZEIGELEUCHTEN FÜR DEN LADESTAND

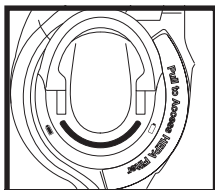

ÜBER DEM AKKU

Anzeigeleuchte für den Ladestand

In Verwendung: Lampen leuchten ohne Unterbrechung



Wird geladen: Ein Licht blinkt



TEMPERATURPROBLEM: DIE ERSTE UND DRITTE ANZEIGELEUCHTE BLINKEN ABWECHSELND.



Wenn die erste und die dritte Anzeigeleuchte abwechselnd blinken, heißt das, dass die Akkutemperatur nicht optimal ist. Wenn das beim Laden geschieht, lassen Sie den Akku eingesteckt; der Ladevorgang wird fortgesetzt, sobald die Temperatur wieder ein optimales Niveau erreicht.

HINWEIS: Der Akku muss vor der ersten Verwendung aufgeladen werden. Ein kompletter Ladevorgang dauert etwa 3,5 Stunden.
HINWEIS: Die Anzeigeleuchte wird 5 Minuten nach Erreichen der vollen Ladung ausgeschaltet.

VERWENDUNG DES STAUBSAUGERS

EINSTELLUNGEN



EIN-/AUSSCHALTASTE

Drücken Sie auf das Symbol, um das Gerät ein- bzw. auszuschalten.

Ein-/Aus



OBERFLÄCHE

Drücken Sie auf das Symbol, um die Oberfläche auszuwählen:

- Carpet**
Für Teppiche.
- Floor**
Für Hartböden und Vorleger.

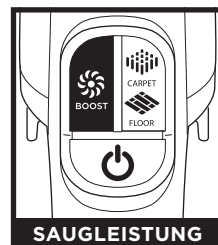

SAUGLEISTUNG

Drücken Sie auf das Symbol, um die Leistung zu erhöhen:

- BOOST**
Drücken Sie im Lift-Away™-Modus auf das Symbol **BOOST**, um die erhöhte Leistung zu aktivieren bzw. zu deaktivieren.

Die Standardleistungseinstellung bei Böden und Teppichen ist der Modus ION Power. Wenn Sie zusätzliche Saugleistung wünschen, halten Sie das Symbol **BOOST** gedrückt.

WICHTIG: Bei Verwendung im Lift-Away-Modus nutzt Ihr Gerät standardmäßig Max Power. Max Power verkürzt allerdings die Laufzeit des Akkus.

HINWEIS: Wählen Sie den Modus **Carpet**, um angeklebten Staub und Ablagerungen zu entfernen.

VERWENDUNG DES STAUBSAUGERS

LAUFZEITEN

MODI UND EINSTELLUNGEN	REGULÄR	BOOST-MODUS
HANDGERÄT & POWERED LIFT-AWAY™ (CARPET)	Bis zu 25 Minuten	Bis zu 16 Minuten
HANDGERÄT & POWERED LIFT-AWAY™ (FLOOR)	Bis zu 29 Minuten	Bis zu 15 Minuten
ÜBERFLUR & LIFT-AWAY™ (ROHR ODER GRIFF)	Bis zu 50 Minuten	Bis zu 15 Minuten

SOCKEL, GRIFF UND ROHR SIND ABNEHMBAR

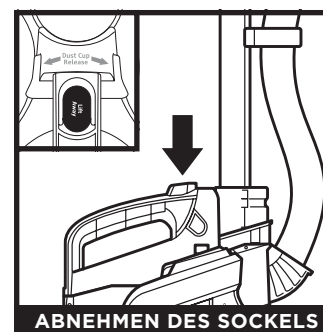

ABNEHMEN DES SOCKELS

Drücken Sie am Griff den Knopf **LIFT-AWAY**, um den Sockel von der Bodendüse zu lösen.

TIPP: Auf der nächsten Seite lernen Sie alle Möglichkeiten zur Verwendung Ihres Staubsaugers kennen.

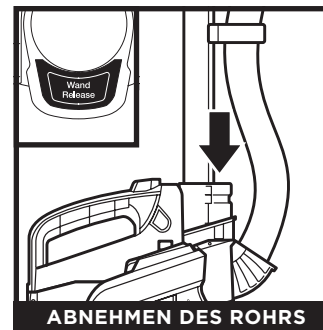

ABNEHMEN DES ROHRS

Drücken Sie auf den Knopf zum **Abnehmen des Rohrs**, bis es klickt, und ziehen Sie am Rohr nach oben, um es von der Bodendüse zu lösen.



ABNEHMEN DES GRIFFS

Ziehen Sie den Hebel zum **Abnehmen des Griffs**, um den Griff vom Rohr zu lösen.

VIELSEITIGE REINIGUNG VOM BODEN BIS ZUR DECKE

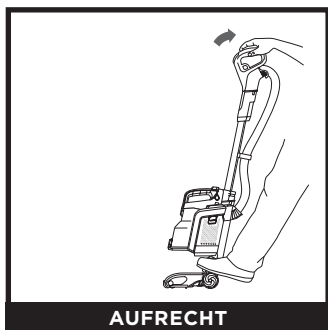

AUFRECHT

Zur Reinigung von Teppichen und Hartböden. Treten Sie zum Aktivieren der Bürstenrolle auf die Bodendüse und neigen Sie den Griff zurück.



GET ANYWHERE TECHNOLOGY

Verwenden Sie Get Anywhere Technology, um Teppiche und Hartböden unter Möbeln leichter reinigen zu können.



Verwenden Sie das Rohr im Überflurmodus, um kleine Aufgaben über Schulterhöhe zu erledigen.

ÜBERFLUR

Lösen Sie das Rohr bei befestigtem Sockel von der Bodendüse.



Verwenden Sie den Griff im Überflurmodus, um kleine Aufgaben über dem Boden zu erledigen.

ÜBERFLUR

Lösen Sie den Griff bei befestigtem Sockel vom Rohr.



LIFT-AWAY™ MIT ROHR

Verwenden Sie das Rohr im Lift-Away-Modus, um Bereiche über dem Boden (wie Krümmungen oder Fußbodenleisten) leichter reinigen zu können.



LIFT-AWAY MIT GRIF

Verwenden Sie den Griff im Lift-Away-Modus, um Bereiche über dem Boden (wie Polster, Fensterbänke oder Stühle) leichter reinigen zu können.

HINWEIS: Auf der vorherigen Seite finden Sie Anweisungen zum Lösen von Sockel, Rohr und Griff.

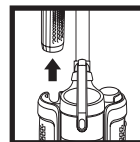

WICHTIG: Entfernen Sie den Akku, bevor Sie Wartungsaufgaben erledigen. Um den Akku zu entfernen, heben Sie den Griff oben am Akku an und ziehen Sie ihn nach oben.

SO LEEREN SIE DEN STAUBBEHÄLTER

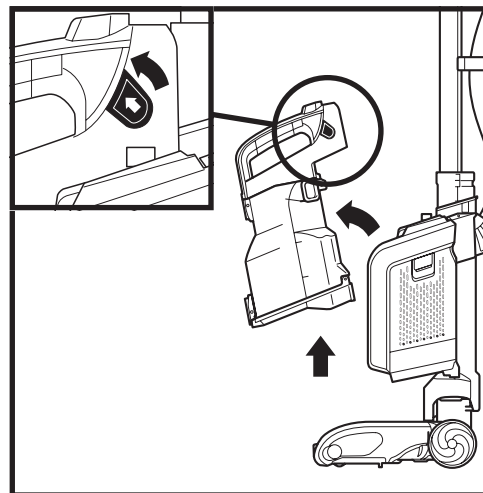

Drücken und ziehen Sie zum Entfernen des **Staubbehälters** an den seitlichen Haltenasen. Neigen Sie den Staubbehälter vom Staubsauger weg; heben Sie ihn heraus, um ihn zu entfernen.

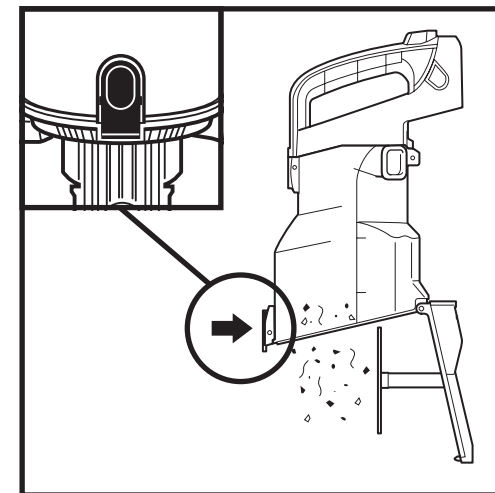

Drücken Sie den Knopf unten, um das Unterteil des Staubbehälters zu öffnen.

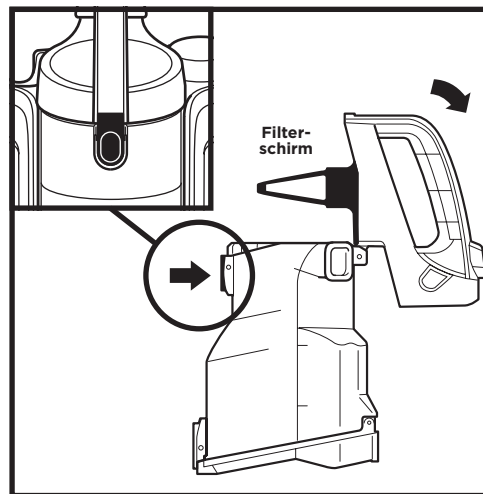

Um Schmutz vom **Filterschirm** zu entfernen, drücken Sie den Knopf oben und heben Sie den Griff. Nun können Sie den Staubbehälter an der Oberseite öffnen.

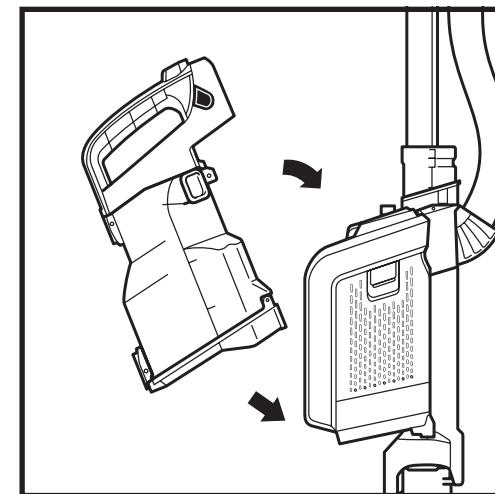

Um den Staubbehälter wieder einzusetzen, platzieren Sie das Unterteil im Sockel und neigen Sie den Staubbehälter in Richtung Rohr, bis dieser einrastet.

WARTUNG

Im Lieferumfang Ihres Staubsaugers sind drei Filter enthalten, die sich im Sockel befinden: zwei Motorvorfilter (einer davon ein Filterrahmen) sowie ein-Filter zum Einfangen von Staub und Schmutzpartikeln.

REINIGEN DES MOTORVORFILTERS (EINMAL IM MONAT)

Reinigen Sie Ihre Filter regelmäßig, um die optimale Saugleistung Ihres Geräts aufrechtzuerhalten.

WICHTIG: Spülen Sie Filter **AUSSCHLISSLICH** mit lauwarmem Wasser, um Beschädigungen zu verhindern. **VERWENDEN SIE KEINE** Seife. Lassen Sie alle Filter mindestens 24 Stunden lang an der Luft trocknen, bevor Sie diese wieder in den Staubsauger einsetzen, damit keine Flüssigkeiten in die elektrischen Teile gesaugt werden.

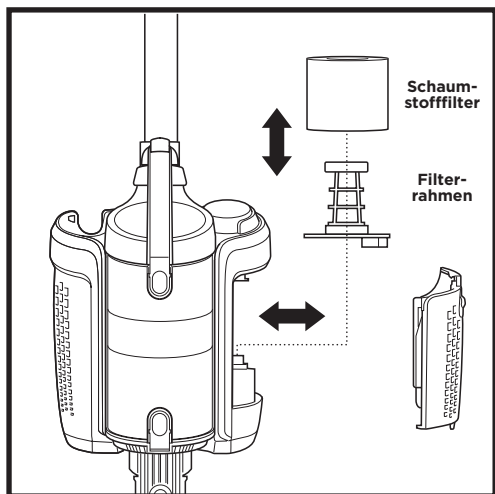
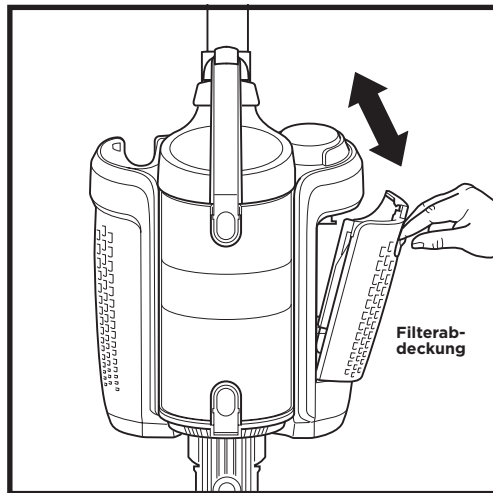
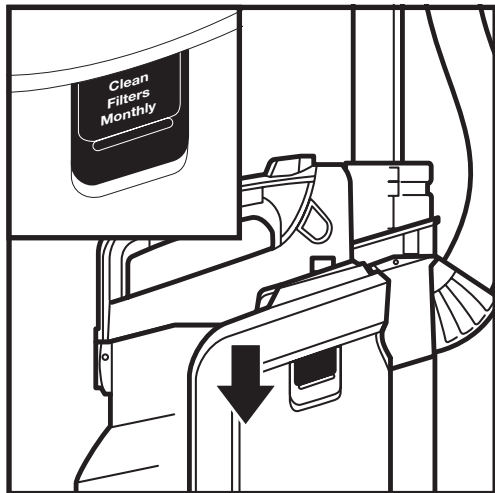

1. Schieben Sie die Entriegelungstaste der **Filterabdeckung** nach unten.
2. Kippen Sie die Abdeckung und heben Sie sie weg.
3. Entfernen Sie den Filter aus dem Sockel. Ziehen Sie den Schaumstofffilter ab.
4. Spülen Sie den Schaumstofffilter und Filterrahmen mit lauwarmem Wasser (**AUSSCHLISSLICH**), und lassen Sie beide mindestens 24 Stunden lang an der Luft trocknen, bevor Sie sie wieder einsetzen.
5. Stecken Sie den Schaumstofffilter im trockenen Zustand wieder auf den Filterrahmen.
6. Während Sie die Schlaufen halten, schieben Sie den Filter zurück in den Sockel.
7. Schieben Sie die Unterseite der Filterabdeckung wieder in die Schlitzte am Sockel. Schwenken Sie zum Schließen die Abdeckung, bis sie einrastet.

WARTUNG

REINIGEN DES-FILTERS (EINMAL IM JAHR)

Warten Sie den-Filter einmal im Jahr, um die optimale Saugleistung Ihres Geräts aufrechtzuerhalten.

WICHTIG: Spülen Sie den-Filter **AUSSCHLISSLICH** mit lauwarmem Wasser. Verwenden Sie **KEINE** Seife. Lassen Sie den Filter mindestens 24 Stunden lang an der Luft trocknen, bevor Sie ihn wieder einsetzen. Schrubben Sie den-Filter **NICHT** ab.

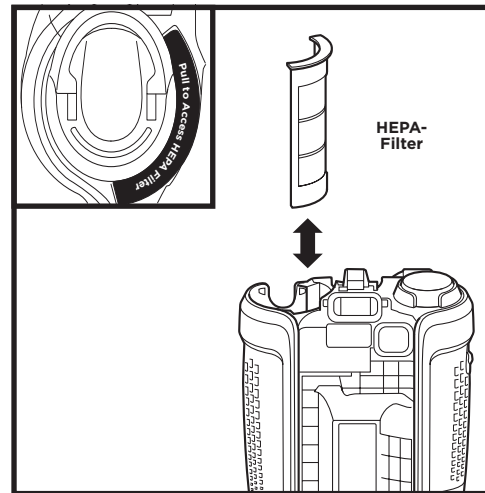

1. Ziehen Sie den Zugangsanschluss zum **HEPA-Filter** nach oben, um ihn zu entfernen.
2. Spülen Sie den Filter **AUSSCHLISSLICH** mit lauwarmem Wasser, und lassen Sie ihn mindestens 24 Stunden lang an der Luft trocknen, bevor Sie ihn wieder einsetzen.
3. Setzen Sie den-Filter im trockenen Zustand wieder ein, und drücken Sie nach unten, bis er einrastet.

Hinweis: Sie müssen den Akku entfernen, bevor Sie den-Filter entnehmen können.

AUSTAUSCHEN VON FILTERN

Halten Sie sich an folgende Anweisungen zum Austauschen von Filtern. Der **Schaumstofffilter** sollte alle 2,5 Jahre ausgetauscht werden, während der-Filter alle 3 Jahre ausgetauscht werden sollte (je nach Häufigkeit der Nutzung).

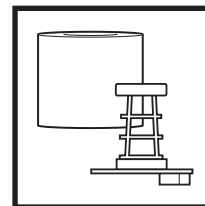

Ersatz-Motorvorfilter und -Rahmen

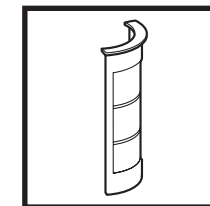

Ersatz-HEPA-Filter

HINWEIS: Zum Bestellen von Ersatzteilen und Filtern besuchen Sie sharkclean.eu.

WARTUNG

REINIGEN ODER AUSTAUSCHEN VON BÜRSTENROLLEN

BÜRSTENROLLE

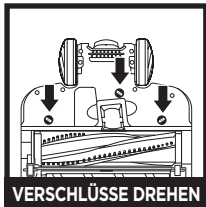

VERSCHLÜSSE DREHEN

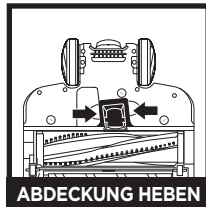

ABDECKUNG HEBEN

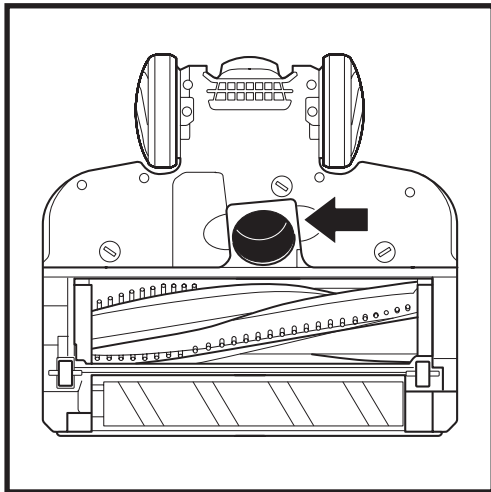

WEICHE BÜRSTENWALZE

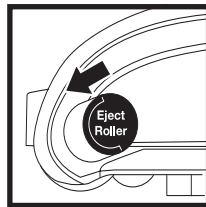

Eject
Roller

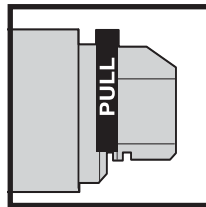

PULL

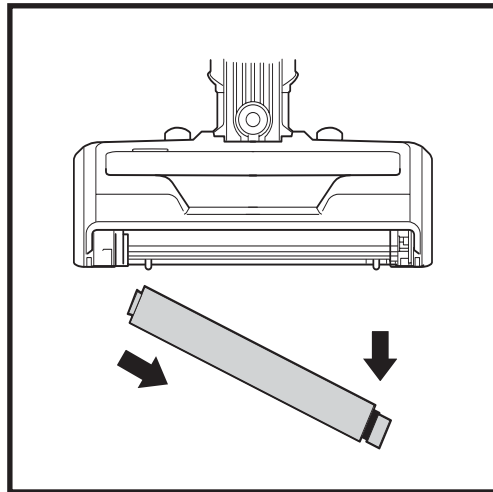

Wenn Sie beim Staubsaugen über einen harten oder spitzen Gegenstand fahren oder eine Geräuschänderung feststellen, prüfen Sie den Staubsauger auf Blockaden oder in der Bürstenrolle steckgebliebene Gegenstände.

1. Schalten Sie den Staubsauger aus.
2. Drehen Sie die Verschlüsse mit einer Münze gegen den Uhrzeigersinn, um sie zu öffnen, und heben Sie die Abdeckung ab, um auf die Bürstenrolle zuzugreifen.
3. Prüfen Sie den Luftweg auf Blockaden.
4. Bringen Sie die Abdeckung wieder an, indem Sie sie in die vorgesehenen Schlitze schieben, alle Seiten fest nach unten drücken und dann die Verschlüsse im Uhrzeigersinn drehen, um sie zu schließen. Sie hören ein Klicken, wenn die Verschlüsse eingerastet sind.

1. Schieben Sie den Knopf zum **Auswerfen der Rolle** nach vorn.
2. Ziehen Sie zum Entfernen der **weichen Bürstenwalze** an der Schlaufe rechts.
3. Klopfen Sie losen Schmutz von der weichen Bürstenwalze ab. Verwenden Sie zum Säubern bzw. zum Entfernen von Haaren oder anderen in den Zähnen hinter der weichen Bürstenwalze gefangenen Fasern ein trockenes Tuch.
4. Spülen Sie die Walze bei Bedarf. Verwenden Sie **AUSSCHLIESSLICH** lauwarmes Wasser, und lassen Sie die Walze mindestens 24 Stunden lang an der Luft vollständig trocknen.
5. Setzen Sie das linke Ende der Rolle im trockenen Zustand zuerst ein, und drücken Sie dann das andere Ende fest, sodass das Wort **Front** (Vorderseite) nach vorn zeigt.

HINWEIS: Zum Bestellen von Ersatzteilen und Filtern besuchen Sie sharkclean.eu.

WARTUNG

ÜBERPRÜFEN AUF BLOCKADEN

WICHTIG: Verwenden Sie **KEINE** scharfen oder metallischen Gegenstände, um Blockaden zu beseitigen.

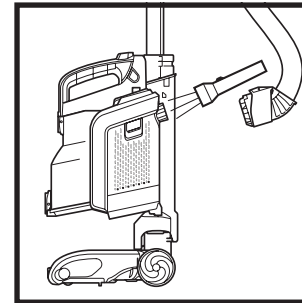

Trennen Sie den Schlauch vom Sockel, und prüfen Sie die Öffnung auf der Rückseite des Sockels auf Blockaden.

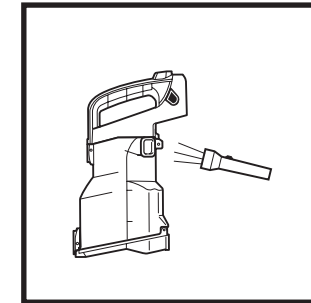

Nehmen Sie den Staubbehälter aus dem Sockel des Staubsaugers. Leeren Sie den Staubbehälter, entfernen Sie Schmutz aus dem Filterschirm, und prüfen Sie auf Blockaden.

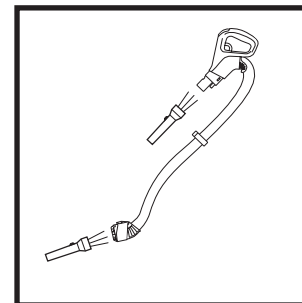

Trennen Sie den Griff vom Rohr und den Schlauch vom Sockel, und prüfen Sie die Öffnungen auf Blockaden.

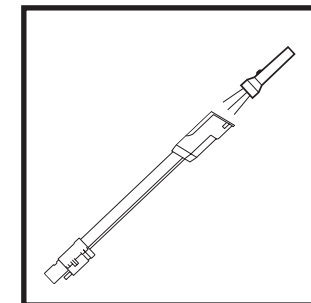

Trennen Sie das Rohr von der Bodendüse sowie vom Griff, und prüfen Sie beide Enden des Rohrs auf Blockaden.

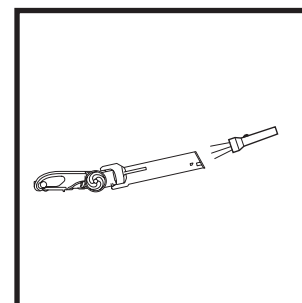

Trennen Sie das Rohr von der Bodendüse. Kippen Sie den Hals der Düse nach hinten, um für einen geraden Luftweg zu sorgen und Blockaden zu entfernen.

HINWEIS: Schalten Sie den Staubsauger aus und entnehmen Sie den Akku, bevor Sie nach Blockaden suchen.

MITGELIEFERTES ZUBEHÖR

- A** Spaltenwerkzeug
- B** Staubbürste
- C** Breiter Polsteraufsatz
- D** Motorisierter Haustieraufsatz (nur bestimmte Modelle)
- E** Zubehörbeutel
- F** Lithium-Ionen-Akku
- G** Ladekabel
- H** Ladestation für Akku

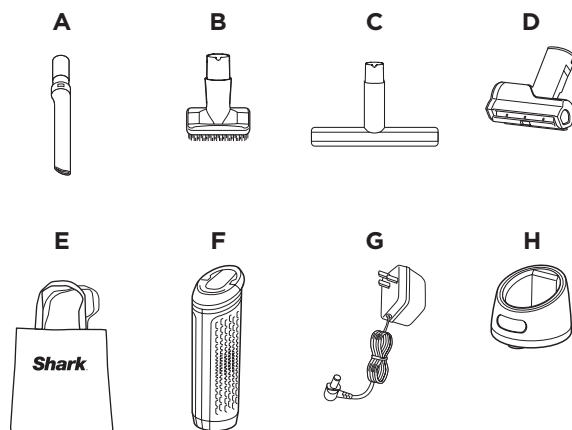

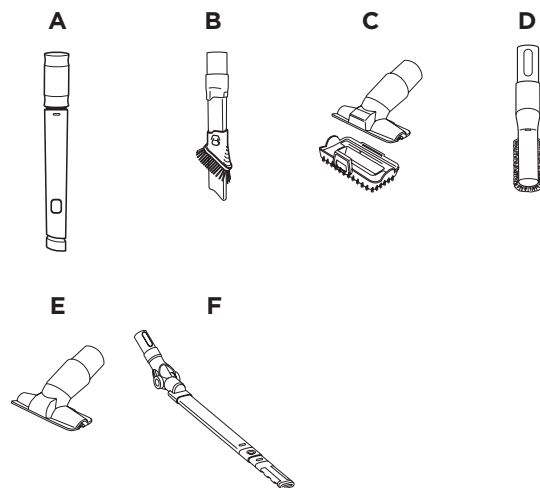

ZUSÄTZLICHES ZUBEHÖR

- A** Flexibles Spaltenwerkzeug
- B** 2in1-Fugendüse
- C** Multi-Haustieraufsatz
- D** Antiallergene Staubbürste
- E** Polsterdüse
- F** Rohr für Reinigung unter Geräten

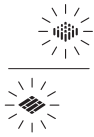

HINWEIS: Nicht alle Geräte weisen das komplette Zubehör auf. Konsultieren Sie die obere Lasche des Kartons, um den Lieferumfang Ihres Geräts zu überprüfen. Wenn Sie weiteres Zubehör bestellen möchten, besuchen Sie sharkclean.eu.

FEHLERBEHEBUNG

ANZEIGELEUCHE	WAS DIES BEDEUTET
 <p>FLOOR- und CARPET-LEDs blinken gleichzeitig</p>	Blockade erkannt. Schalten Sie das Gerät aus und entfernen Sie die Blockade.
 <p>BOOST-LED blinkt</p>	Die Temperatur des Geräts ist zu hoch. Schalten Sie den Staubsauger aus und warten Sie etwa 45 Minuten. Während das Gerät abkühlt, prüfen Sie es auf Blockaden und entfernen Sie diese ggf. Außerdem können die Filter eine Reinigung benötigen. Siehe Abschnitt <i>Wartung</i> .
 <p>ERSTE und DRITTE LED DER LADESTANDSANZEIGE blinken abwechselnd</p>	Die Temperatur des Akkus ist nicht optimal; daher wurde der Ladevorgang temporär unterbrochen. Lassen Sie den Akku eingesetzt, und der Ladevorgang wird alsbald wieder fortgesetzt.

AKKU ENTFERNEN UND ENTSORGEN

In diesem Produkt kommt ein wiederaufladbarer und wiederverwertbarer Akku zum Einsatz. Wenn der Akku nicht mehr geladen werden kann, sollte er aus dem Staubsauger entfernt und recycelt werden. **Den Akku NICHT verbrennen oder kompostieren.**

Sollten Sie Ihren Lithium-Ionen-Akku austauschen müssen, entsorgen oder recyceln Sie ihn gemäß den örtlichen Verordnungen und Vorschriften. In einigen Gegenden ist es illegal, Lithium-Ionen-Akkus im Hausmüll oder in festen Siedlungsabfällen zu entsorgen. Bringen Sie verbrauchte Akkus zum Recycling in eine autorisierte Recyclinganlage oder ins Geschäft. Kontaktieren Sie Ihr örtliches Recyclingzentrum für weitere Informationen zur Entsorgung von verbrauchten Akkus.

Der Staubsauger saugt keinen Schmutz auf. Kein Saugstrom oder nur ein leichter Saugstrom.

- Sorgen Sie dafür, dass Griff, Schlauch, Staubbehälter und Rohr richtig am Gerät befestigt sind.
- Prüfen Sie die Filter, um zu sehen, ob sie möglicherweise gereinigt werden müssen. Folgen Sie den Anweisungen zum Spülen und vollständigen Lufttrocknen der Filter, bevor Sie diese wieder in den Staubsauger einsetzen.
- Möglicherweise ist der Staubbehälter voll; leeren Sie ihn.
- Prüfen Sie das Rohr, den Schlauch, die Schlauchanschlüsse, die Düse und Zubehörteile auf Blockaden; entfernen Sie diese bei Bedarf.
- Prüfen Sie die Bodendüse auf Blockaden, und entfernen Sie diese ggf.
- Entfernen Sie ggf. vorhandene Fäden, Teppichfasern oder Haare, die sich evtl. um die Bürstenrolle und die weiche Bürstenwalze gewickelt oder sich hinter der weichen Bürstenwalze verfangen haben.

Staubsauger hebt Läufer hoch.

- Schalten Sie den Staubsauger aus, und halten Sie ihn von jeglichen Hindernissen weg. Schalten Sie den Staubsauger wieder ein und kippen Sie den Griff nach hinten, um die Bürstenrolle zu aktivieren.
- Überprüfen Sie, ob sich der Staubsauger im Modus **Extended Runtime** befindet, und/oder testen Sie den Modus **Floor**.
- Schalten Sie das Gerät aus, um die Bürstenrolle zu lösen, und starten Sie das Gerät mit der Ein-/Ausschalttaste neu.

Bürstenrolle/weiche Bürstenwalze drehen sich nicht.

- Wenn die **Anzeigeleuchte der Bürstenrolle** an der Bodendüse rot wird, haben die Bürstenrolle bzw. die weiche Bürstenwalze aufgehört, sich zu drehen. Schalten Sie das Gerät sofort aus, entfernen Sie den Akku aus dem Sockel, und beseitigen Sie die Blockade, bevor Sie den Staubsauger wieder einschalten. Wenn das Licht wieder grün leuchtet, wurde die Blockade erfolgreich entfernt.
- Wenn kein Licht aufleuchtet, besteht ein Verbindungsfehler zwischen Schlauch, Sockel, Rohr und Düse. Versuchen Sie es damit, die Teile abzunehmen und wieder zusammenzusetzen, indem Sie sie ineinander schieben, bis sie einrasten.

Staubsauger schaltet sich selbst aus oder lässt sich nicht mehr einschalten.

Der Staubsauger kann sich in verschiedenen Fällen selbstständig ausschalten, zum Beispiel bei Blockaden, Problemen mit dem Akku und Überhitzung. Wenn sich der Staubsauger selbstständig ausschaltet, führen Sie folgende Schritte durch:

1. Prüfen Sie die Anzeigeleuchten des Akkus, um zu sehen, ob der Akku wieder aufgeladen werden muss. Wenn er nicht aufgeladen werden muss, schalten Sie den Staubsauger aus und entfernen Sie den Akku.
2. Leeren Sie den Staubbehälter und reinigen Sie die Filter.
3. Überprüfen Sie Rohr, Zubehör sowie Ansaugöffnungen, und entfernen Sie sämtliche Blockaden.
4. Lassen Sie das Gerät und den Akku wenigstens 45 Minuten lang abkühlen, bis sie wieder Zimmertemperatur erreicht haben.
5. Setzen Sie den Akku wieder in den Staubsauger ein, und drücken Sie die Ein-/Ausschalttaste.

Staubbehälter rastet im Gerät nicht ein:

- Der Staubbehälter rastet nicht ein, wenn der Sockel nicht richtig auf das Gerät gesetzt wurde. Richten Sie die Unterseite des Sockels auf den Schienen aus, die sich auf der Vorderseite des Halses der Bodendüse befinden. Schieben Sie den Sockel die Schienen hinab, bis er einrastet.

Akku lädt nicht.

- Akkus, die sich außerhalb des optimalen Temperaturbereichs befinden, werden möglicherweise nicht sofort geladen. Legen Sie den Akku in einen Bereich mit Zimmertemperatur, und/oder lassen Sie den Akku vor dem Laden abkühlen.
- Konsultieren Sie bitte die Laufzeiten des Akkus im Abschnitt Verwendung des Staubsaugers.
- Beim Laden mit der Ladestation müssen Sie sicherstellen, dass Sie den Akku in der Ladestation ganz nach unten gedrückt haben und die Anzeigeleuchten für den Ladevorgang leuchten.
- Die erwartete Lebensdauer des Akkus beträgt mindestens zwei Jahre und beinhaltet eine eingeschränkte Garantie für zwei Jahre. Neue Akku-Packs können Sie erwerben unter sharkclean.eu
- Beim Laden mit der Ladestation müssen Sie dafür sorgen, dass das Ladegerät richtig eingesetzt und dann gedreht wird, damit es fest sitzt. Der Akku wird erst dann geladen, wenn das Ladegerät eingerastet ist.

Akku lässt sich nicht in Staubsauger einsetzen.

- Stellen Sie sicher, dass der Griff nach unten zeigt, bevor Sie den Akku einsetzen.
- Stellen Sie sicher, dass der-Filter richtig eingerastet ist, bevor Sie den Akku einsetzen.

FÜNF (5) JAHRE EINGESCHRÄNKTE GARANTIE

Wenn Sie als Verbraucher ein Produkt in Deutschland kaufen, erhalten Sie automatisch Gewährleistungsrechte hinsichtlich der Produktqualität (Ihre „gesetzlichen Rechte“). Sie können diese gesetzlichen Rechte Ihrem Einzelhändler gegenüber geltend machen. Allerdings haben wir bei Shark so großes Vertrauen in die Qualität unserer Produkte (die „Produkte“), dass wir Ihnen eine zusätzliche Herstellergarantie von bis zu 5 Jahren bieten (2 Jahre Standardgarantie plus 3 weitere Jahre nach Registrierung (die „Erweiterte Garantie“)). Diese Garantie gilt nur, wenn das Produkt neu und unbenutzt gekauft wird. Diese Bedingungen beziehen sich nur auf unsere Garantien - Ihre gesetzlichen Rechte als Käufer bleiben davon unberührt. Bitte beachten Sie, dass die 5-Jahres-Garantie in allen EU-Ländern und dem Vereinigten Königreich angeboten wird, auch für den Fall, dass das Vereinigte Königreich während des Garantiezeitraums kein EU-Mitgliedsland mehr sein wird.

In den nachstehenden Bedingungen werden die Bedingungen und der Umfang unserer Garantien beschrieben, die von der SharkNinja Germany GmbH, Kurt-Blaum-Platz 8, 63450 Hanau (Deutschland) („uns“, „unser“, „wir“) gegeben werden. Sie beeinträchtigen keine gesetzlichen Rechte aus dem Kaufvertrag mit dem Einzelhändler, bei dem Sie das Produkt erworben haben, oder die Verpflichtungen Ihres Einzelhändlers aus dem Kauf und die Ihres Kaufvertrags mit ihm. Das gilt auch, wenn Sie das Produkt direkt von Shark erworben haben.

Die 5-Jahres-Garantie gilt nicht für das Lithium-Ionen-Akku-Pack (siehe Akku-Garantie auf der nächsten Seite).

Shark® Garantie

Ein Haushaltsgerät wie ihr Staubsauger bedeutet eine beträchtliche Investition. Ihr neues Gerät sollte daher so lange wie möglich funktionieren. Die Garantie spielt dabei eine wichtige Rolle und spiegelt wider, wie viel Vertrauen der Hersteller in sein Produkt und die Herstellungsqualität hat.

Unsere Kundendienst-Helpline (0800 000 9063) ist von Montag bis Freitag von 9.00 bis 18.00 Uhr für Sie da. Der Anruf ist kostenlos, und Sie werden sofort zu einem Mitarbeiter von Shark durchgestellt. Online-Support finden Sie auch unter www.sharkclean.eu.

Wie registriere ich meine Erweiterte Garantie?

Sie können Ihre Garantie innerhalb von 28 Tagen ab dem Kaufdatum online registrieren. Um Zeit zu sparen, halten Sie bitte die folgenden Informationen zu Ihrem Gerät bereit:

- Modellnummer
- Seriennummer (falls verfügbar)
- Kaufdatum des Produkts (Kauf- oder Lieferbeleg)

Wenn Sie sich online registrieren möchten, besuchen Sie uns bitte unter www.sharkclean.eu

WICHTIG

- Die Garantie für das Produkt gilt für 2 Jahre (oder für 5 Jahre bei Online-Registrierung) ab dem Kaufdatum.
- Bitte bewahren Sie den Kaufbeleg immer auf. Wenn ein Garantiefall eintritt, brauchen wir den Kaufbeleg, um zu prüfen, ob die Informationen, die Sie uns gegeben haben, korrekt sind. Wenn Sie keinen gültigen Kaufbeleg vorlegen können, verlieren Sie dadurch Ihren Garantieanspruch.

Welche Vorteile habe ich von der Registrierung meiner Garantie?

Wenn Sie Ihre Garantie registrieren, können Sie auch unseren Newsletter mit Tipps, Ratschlägen und Gewinnspielen abonnieren. Über den Newsletter erhalten Sie aktuelle Nachrichten zu neuen Technologien und Produkten von Shark. Wenn Sie Ihre Garantie online registrieren, erhalten Sie sofort eine Bestätigung, dass Ihre Daten bei uns eingegangen sind.

Wie lang ist die Garantie auf unsere Produkte?

Da wir großes Vertrauen in unsere Konstruktion und Qualitätskontrolle haben, beträgt die Garantie für Ihr neues Produkt insgesamt 5 Jahre (2 Jahre plus eine erweiterte Garantie von 3 Jahren).

Was wird durch die Garantie abgedeckt?

Reparatur oder Ersatz Ihres Produkts (nach Wahl von Shark), einschließlich aller Teile und der Arbeitszeit bei Konstruktions-, Material- und Verarbeitungsfehlern (inklusive Transport- und Versandkosten). Unsere Garantie erhalten Sie zusätzlich zu Ihren Rechten als Verbraucher.

Was wird durch die Garantien nicht abgedeckt?

1. Blockaden (im Sinne von Gerätverstopfungen) - Näheres dazu, wie Sie Blockaden in Ihrem Staubsauger beheben können, finden Sie in der Gebrauchsanweisung.
2. Normale Verschleißteile wie Bürsten, Sicherung, Riemen, Akkus, Schlauch usw.
3. Versehenliche Beschädigungen, Fehler durch sorgfaltswidrigen Gebrauch oder Nachlässigkeit in der Pflege, falsche, unsachgemäße Benutzung, mangelnde Sorgfalt und achtloser Betrieb oder Umgang mit dem Staubsauger, welcher nicht in Übereinstimmung mit den Anweisungen in der von Shark mitgelieferten Bedienungsanleitung zu Ihrem Gerät ist.
4. Gebrauch des Staubsaugers zu anderen Zwecken als dem normalen Gebrauch im Haushalt.
5. Der Gebrauch von Teilen, die nicht in Übereinstimmung mit den Anweisungen in der Bedienungsanleitung montiert oder installiert wurden.
6. Verwendung von Teilen und Zubehör, die keine Originalkomponenten von Shark sind.
7. Fehlerhafte Installation (außer, wenn die Installation des Produkts von Shark durchgeführt wurde).
8. Reparaturen oder Änderungen, die nicht von Shark und seinen Handelsvertretern oder Vertragshändlern, sondern von Dritten durchgeführt wurden, es sei denn, Sie können nachweisen, dass die Reparaturen oder Änderungen, die von anderen durchgeführt wurden, nicht mit dem Mangel zusammenhängen, für den Sie die erweiterte Garantie ausüben.
9. Der Lithium-Ionen-Akku. Konsultieren Sie die nächste Seite, um Informationen zur Akku-Garantie zu erhalten.

Was geschieht, wenn meine Garantie ausläuft?

Shark stellt keine Geräte her, die nur für eine begrenzte Zeit funktionieren. Wir wissen es zu schätzen, wenn Kunden ihre Staubsauger auch nach Ablauf der Garantiefrist reparieren lassen möchten. Bitte kontaktieren Sie in diesem Falle unsere Kundendienst-Helpline unter der Rufnummer 0800 000 9063, und fragen Sie nach unserem Kundenprogramm für abgelassene Garantien.

Wo kann ich Originalersatzteile und Originalzubehör von Shark kaufen?

Shark-Ersatzteile und Zubehörteile werden von den gleichen Ingenieuren entwickelt, die auch Ihren Shark-Staubsauger entwickelt haben. Sie finden die ganze Palette an Shark-Ersatzteilen und Zubehör für alle Shark-Geräte unter www.sharkclean.eu.

Bitte beachten Sie, dass Ihre Garantie erlischt, wenn Sie keine Originalersatzteile von Shark verwenden. Ihre gesetzlichen Rechte bleiben davon unberührt.

ZWEI (2) JAHRE EINGESCHRÄNKTE AKKU-GARANTIE

Wenn Sie als Verbraucher ein Produkt in Deutschland kaufen, erhalten Sie automatisch Gewährleistungsrechte hinsichtlich der Produktqualität (Ihre „gesetzlichen Rechte“). Sie können diese gesetzlichen Rechte Ihrem Einzelhändler gegenüber geltend machen. Allerdings haben wir bei Shark so großes Vertrauen in die Qualität unserer Produkte (die „Produkte“), dass wir Ihnen auf den Akku eine zusätzliche Herstellergarantie von zwei (2) Jahren bieten. Diese Garantie gilt nur, wenn das Produkt neu und unbenutzt gekauft wird. Diese Bedingungen beziehen sich nur auf unsere Akku-Garantie (die „Akku-Garantie“) – Ihre gesetzlichen Rechte als Käufer bleiben hiervon unberührt. Bitte beachten Sie, dass die 2-Jahres-Garantie in allen EU-Ländern und dem Vereinigten Königreich angeboten wird, auch für den Fall, dass das Vereinigte Königreich während des Garantiezeitraums kein EU-Mitgliedsland mehr sein wird.

In den nachstehenden Bedingungen werden die Bedingungen und der Umfang unserer Akku-Garantie beschrieben, die von der SharkNinja Germany GmbH, Kurt-Blaum-Platz 8, 63450 Hanau (Deutschland) („uns“, „unser“, „wir“) gegeben wird. Sie beeinträchtigen keine gesetzlichen Rechte aus dem Kaufvertrag mit dem Einzelhändler, bei dem Sie das Produkt erworben haben, oder die Verpflichtungen Ihres Einzelhändlers aus dem Kauf und die Ihres Kaufvertrags mit ihm.

Shark® Garantie

Unsere Kundendienst-Helpline (0800 000 9063) ist von Montag bis Freitag von 9.00 bis 18.00 Uhr für Sie da. Der Anruf ist kostenlos, und Sie werden sofort zu einem Mitarbeiter von Shark durchgestellt. Online-Support finden Sie auch unter www.sharkclean.eu.

Wie registriere ich meine verlängerte Akku-Garantie Garantie?

Sie können Ihre Garantie innerhalb von 28 Tagen ab dem Kaufdatum online registrieren. Um Zeit zu sparen, halten Sie bitte die folgenden Informationen zu Ihrem Produkt bereit:

- Modellnummer
- Seriennummer (falls verfügbar)
- Kaufdatum des Produktes (Kauf- oder Lieferbeleg)

Wenn Sie sich online registrieren möchten, besuchen Sie uns bitte unter www.sharkclean.eu

WICHTIG

- Die Herstellergarantie für den Akku gilt für zwei (2) Jahre ab dem Kaufdatum.
- Bitte bewahren Sie den Kaufbeleg immer auf. Wenn ein Garantiefall eintritt, brauchen wir den Kaufbeleg, um zu prüfen, ob die Informationen, die Sie uns gegeben haben, korrekt sind. Wenn Sie keinen gültigen Kaufbeleg vorlegen können, verlieren Sie dadurch Ihren Garantieanspruch.

Welche Vorteile habe ich von der Registrierung meiner Akku-Garantie?

Wenn Sie Ihre Garantie registrieren, haben wir bereits alle wichtigen Daten zur Hand, falls wir mit Ihnen in Kontakt treten müssen. Außerdem können Tipps und Ratschläge erhalten, wie Sie das Beste aus Ihrem Shark-Staubsauger herausholen können, sowie aktuelle Nachrichten zu neuen Technologien und Produkten von Shark. Wenn Sie Ihre Garantie online registrieren, erhalten Sie sofort eine Bestätigung, dass Ihre Daten bei uns eingegangen sind.

Wie lange läuft die Garantie für einen neuen Shark-Lithium-Ionen-Akku?

Da wir großes Vertrauen in unsere Konstruktion und Qualitätskontrolle setzen, beträgt die Garantie für den Akku in Ihrem neuen Shark-Staubsauger insgesamt zwei (2) Jahre.

Was wird von der Akku-Garantie abgedeckt?

1. Der originale Lithium-Ionen-Akku wird für einen Zeitraum von bis zu zwei (2) Jahren ab dem ursprünglichen Kaufdatum ausgetauscht nach Ermessen von Shark oder repariert (einschließlich Transport- und Versandkosten).
2. Im unwahrscheinlichen Fall, dass ein Austauschakku ausgegeben wird, endet die Garantie für den Austauschakku sechs Monate nach Empfang des Austauschakkus bzw. nach Ablauf des verbleibenden Garantiezeitraums, je nachdem, was später eintritt.

Was wird durch die Akku-Garantie nicht abgedeckt?

1. Gewöhnliche Abnutzung des Lithium-Ionen-Akkus im in den Sicherheitsanweisungen vorgegebenen Temperaturbereich.
2. Jeder Akku, der manipuliert oder für kommerzielle Zwecke verwendet wurde.
3. Schäden, die durch Fehlbedienung, Missbrauch, Verwendung des Staubsaugers außerhalb des zulässigen Temperaturbereichs oder sorglosen Umgang entstanden sind, bzw. Schäden, die durch eine falsche Handhabung beim Transport entstanden sind.
4. Verletzungen von Personen oder Beschädigungen von Sachen, die nicht der Akku selbst sind.
5. Fehlerhafte Installation (außer, wenn die Installation des Produkts von Shark durchgeführt wurde).
6. Wenn Reparaturen oder Änderungen, die nicht von Shark und seinen Handelsvertretern oder Vertragshändlern, sondern von Dritten durchgeführt wurden, es sei denn, Sie können nachweisen, dass die Reparaturen oder Änderungen, die von anderen durchgeführt wurden, nicht mit dem Mangel zusammenhängen, für den Sie die Akku-Garantie ausüben.

Probleme mit Ihrem Akku

Falls Ihr Lithium-Ionen-Akku innerhalb des Garantiezeitraums unter normalen Haushaltsbedingungen nicht mehr ordnungsgemäß funktioniert, rufen Sie bitte die gebührenfreie Service-Hotline unter 0800 000 9063 an, um Produktunterstützung zu erhalten.



PRODUKTREGISTRIERUNG

 sharkclean.eu

BEWAHREN SIE DIE FOLGENDEN INFORMATIONEN GUT AUF

Modellnummer: _____

Datumscode: _____

Kaufdatum: _____
(Beleg aufbewahren)

Geschäft: _____

TECHNISCHE DATEN

Spannung: 28,8 V

Watt: 260 W

Ampere: 9 A

BITTE AUFMERKSAM DURCHLESEN UND GGF. ZUR INFORMATION AUFBEWAHREN.

Diese Anweisungen helfen Ihnen dabei, Ihren Shark-Staubsauger mit maximaler Leistung zu verwenden.

TIPP: Sie finden die Modell- und Seriennummer auf dem Etikett mit dem QR-Code, der sich unten auf der Rückseite des Staubbehälters und Akkus befindet.



IMPORTANT SAFETY INSTRUCTIONS

FOR HOUSEHOLD USE ONLY • PLEASE READ CAREFULLY BEFORE USE

If the charger plug does not fit fully into the outlet, reverse the plug. If it still does not fit, contact a qualified electrician. DO NOT force into outlet or try to modify to fit.

⚠ WARNING

To reduce the risk of fire, electric shock, injury, or property damage:

THE DUOCLEAN™ FLOOR NOZZLE, WAND, POD, HANDLE, AND HOSE CONTAIN ELECTRICAL CONNECTIONS:

1. This vacuum consists of a motorised nozzle, wand, vacuum pod, handle, and hose. These components contain electrical connections, electrical wiring, and moving parts that potentially present risk to the user.
2. Before each use, carefully inspect all parts for any damage. If a part is damaged, discontinue use.
3. Use only identical replacement parts.
4. This vacuum contains no serviceable parts.
5. Use only as described in this manual. **DO NOT** use the vacuum for any purpose other than those described in this manual.
6. With the exception of filters, **DO NOT** expose any parts of the vacuum to water or other liquids.

GENERAL USE

7. This vacuum is not intended for use by anyone with reduced physical, sensory or mental capabilities, or lack of experience and knowledge, unless they have been given supervision or instruction concerning use of the appliance by a person responsible for their safety. Children should be supervised to ensure that they **DO NOT** play with the vacuum.
8. Always turn off the vacuum before connecting or disconnecting any current carrying hoses, motorised nozzles, chargers, batteries, or other electrical or mechanical parts.
9. **DO NOT** handle plug or vacuum with wet hands.
10. **DO NOT** use without dust cup, filters, and brush-rolls in place.

11. Only use Shark® branded filters and accessories. Failure to do so will void the warranty.
12. **DO NOT** put any objects into nozzle or accessory openings. **DO NOT** use with any opening blocked; keep free of dust, lint, hair, and anything that may reduce airflow.
13. **DO NOT** use if nozzle or accessory airflow is restricted. If the air paths or the motorised floor nozzle become blocked, turn the vacuum off and remove the battery. Remove all obstructions before you reinsert the battery and turn on the unit again.
14. Keep nozzle and all vacuum openings away from hair, face, fingers, uncovered feet, or loose clothing.
15. **DO NOT** use if vacuum is not working as it should, or has been dropped, damaged, left outdoors, or dropped into water.
16. Use extra care when cleaning on stairs.
17. **DO NOT** leave the vacuum unattended while powered on.
18. When powered on, keep the vacuum moving over the carpet surface at all times to avoid damaging the carpet fibres.
19. **DO NOT** place vacuum on unstable surfaces such as chairs or tables.
20. **DO NOT** use to pick up:
 - a) Liquids
 - b) Large objects
 - c) Hard or sharp objects (glass, nails, screws, or coins)
 - d) Large quantities of dust (including drywall, fireplace ash, or embers). **DO NOT** use as an attachment to power tools for dust collection.
 - e) Smoking or burning objects (hot coals, cigarette butts, or matches)
 - f) Flammable or combustible materials (lighter fluid, gasoline, or kerosene)
 - g) Toxic materials (chlorine bleach, ammonia, or drain cleaner)

21. **DO NOT** use in the following areas:
 - a) Poorly lit areas
 - b) Wet or damp surfaces
 - c) Outdoor areas
 - d) Spaces that are enclosed and may contain explosive or toxic fumes or vapours (lighter fluid, gasoline, kerosene, paint, paint thinners, mothproofing substances, or flammable dust)
22. Turn off the vacuum before inserting or removing the battery, as well as before plugging in or unplugging the charger.
23. Turn off the vacuum and remove the battery before any adjustment, cleaning, maintenance, or troubleshooting. Such preventative safety measures reduce the risk of starting the appliance accidentally.
24. During cleaning or routine maintenance, **DO NOT** cut anything other than hair, fibres, or string wrapped around the brush-roll.
25. Allow all filters to air-dry completely before replacing in the vacuum to prevent liquid from being drawn into electric parts.
26. **DO NOT** modify or attempt to repair the vacuum or the battery yourself, except as indicated in this manual. **DO NOT** use the battery or vacuum if it has been modified or damaged. Damaged or modified batteries may exhibit unpredictable behaviour resulting in fire, explosion, or risk of injury.

BATTERY PACK

27. The battery is the power source for the vacuum. Carefully read and follow all charging instructions.
28. To prevent unintentional starting, ensure the vacuum is powered off before picking up or carrying the vacuum. **DO NOT** carry the appliance with your finger on the power switch.
29. Use only the Shark Chargers YLS0244A-E332096, use only battery XBAT250EU. Use of batteries or battery chargers other than those indicated may create a risk of fire.
30. Keep the battery away from all metal objects such as paper clips, coins, keys, nails, or screws. Shorting the battery terminals increases the risk of fire or burns.

31. Under abusive conditions, liquid may be ejected from the battery. Avoid contact with this liquid, as it may cause irritation or burns. If contact occurs, flush with water. If liquid contacts eyes, seek medical help.
32. Battery should not be stored at temperatures below 37.4°F (3°C) or above 104°F (40°C) to maintain long-term battery life.
33. **DO NOT** charge battery at temperatures below 50°F (10°C) or above 104°F (40°C).
34. Store the appliance indoors. **DO NOT** use or store it below 37.4°F (3°C). Ensure the appliance is at room temperature before operating.
35. **DO NOT** expose the battery to fire or temperatures above 265°F (130°C) as it may cause explosion.
36. Follow all charging instructions. **DO NOT** charge the battery at temperatures below 50°F (10°C) or above 104°F (40°C). Charging improperly or at temperatures not in the specified range may damage the battery and increase the risk of fire.

SAVE THESE INSTRUCTIONS

ASSEMBLY

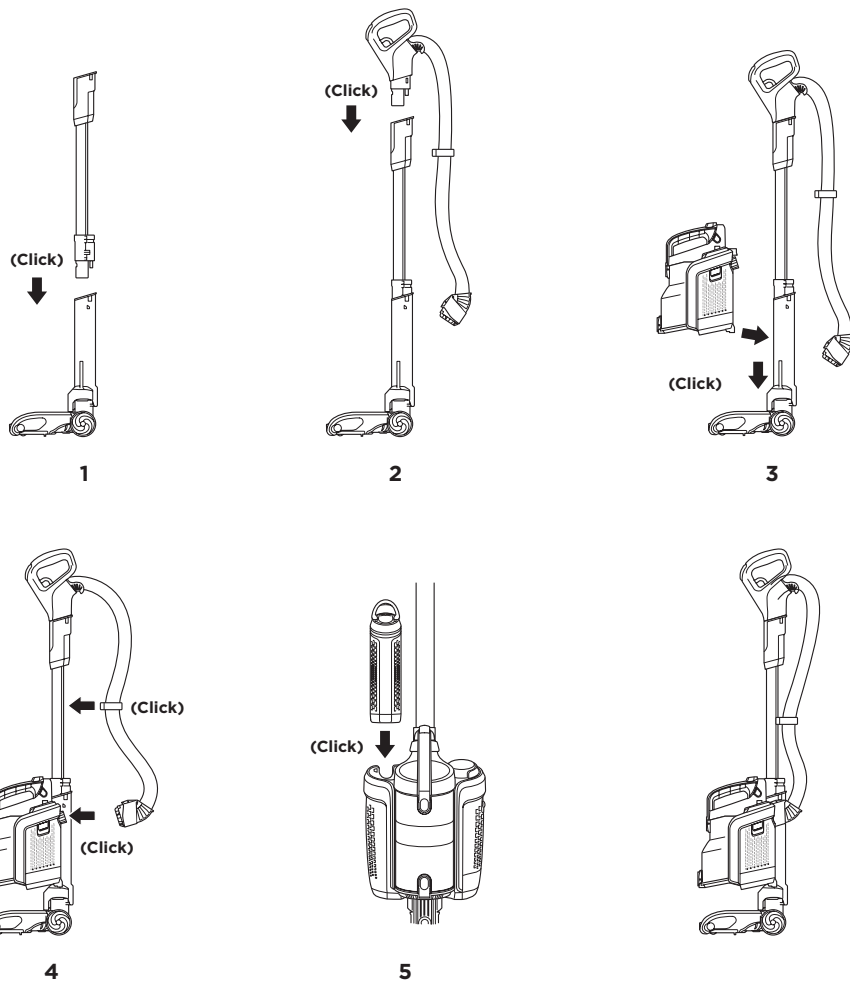

1. Insert wand into floor nozzle.
2. Insert handle into wand.
3. Align the bottom of pod onto the rails on the front of the neck of the floor nozzle. Slide pod down the rails until it clicks into place.
4. Connect hose to back of pod, and attach hose clip onto wand.
5. Insert charged battery into pod with the handle toward the back until it clicks. To ensure proper insertion, the handle on battery must be down.

IMPORTANT: For proper operation, ensure all connections are securely clicked into place.

3 WAYS TO CHARGE THE LITHIUM-ION BATTERY

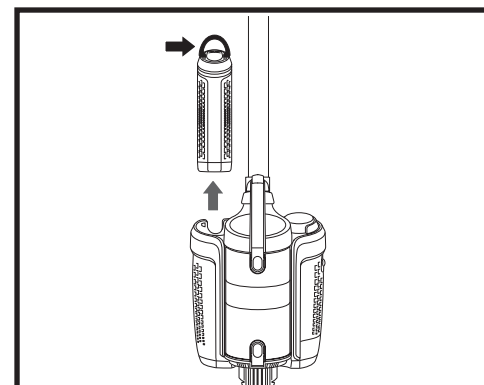

To remove the battery for charging, lift the handle on top of the battery and pull up. The battery must be charged before first use.

⌚ A complete charge takes approximately 3.5 hours.

IMPORTANT: When charging, connect the charger to the port first, then plug the charger into plug socket.

OUT OF VACUUM

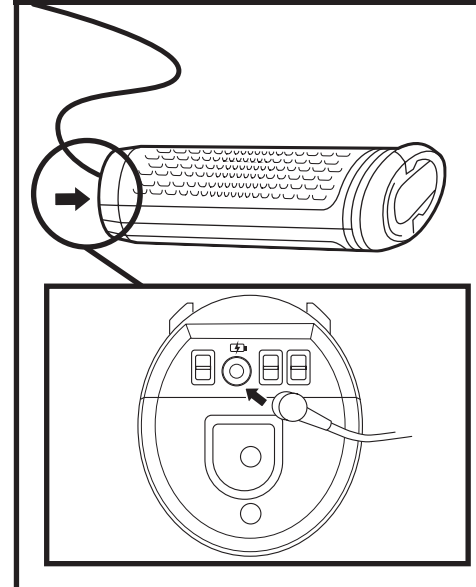

IN VACUUM

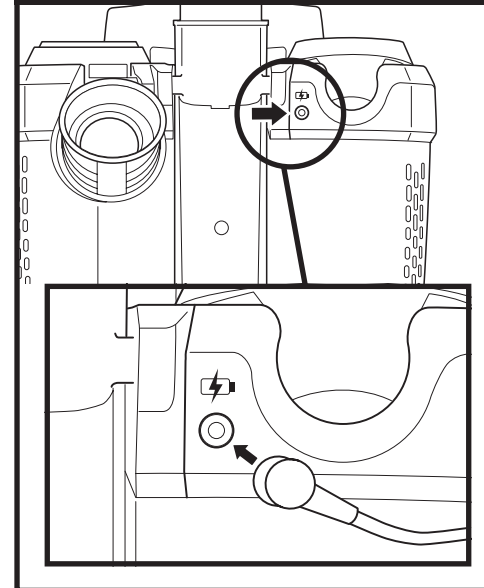

IN CHARGING CRADLE

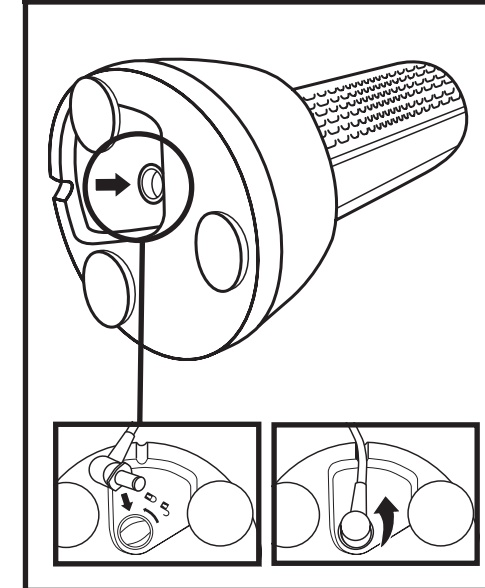

NOTE: only one charger is provided.

NOTE: When using the cradle, insert the charger plug into the port and rotate to lock into place. The battery will not charge unless the charger is locked into place.

CHARGE INDICATOR LIGHTS

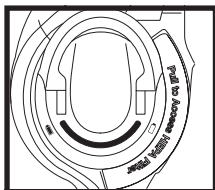

TOP OF BATTERY

Charge Indicator Light

In Use: Lights illuminate steadily



Charging: One light flashes



TEMPERATURE ISSUE: FIRST AND THIRD INDICATOR LIGHTS FLASHING ALTERNATELY



If the first and third indicator lights are flashing alternately, the battery temperature is not optimal. If this happens when charging, leave the battery plugged in and charging will resume once temperature reaches optimal level.

NOTE: The battery must be charged before first use. A complete charge takes approximately 3.5 hours.
NOTE: The indicator light will shut off 5 minutes after reaching full charge.

OPERATING THE VACUUM

SETTINGS

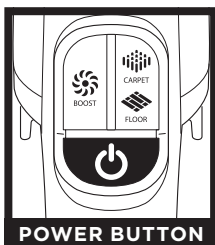

POWER BUTTON

Press icon to turn power on or off.
Power



SURFACE

Press icon to select surface setting:
Carpet
 For carpets.
Floor
 For hard floors and rugs.



SUCTION LEVEL

Press icon to boost power:
BOOST
 When in Lift-Away™ mode, press **BOOST** icon to turn on or off.
 The default power setting on floors and carpets is ION Power mode. For an additional boost of suction power, press and hold the **BOOST** icon.

IMPORTANT: Your unit will default to Max Power when using in Lift-Away mode. Max Power shortens runtime.
NOTE: Select **Carpet** mode for stuck-on dust and debris.

OPERATING THE VACUUM

RUNTIMES

MODE AND SETTINGS	REGULAR	BOOST MODE
UPRIGHT & GET ANYWHERE TECHNOLOGY (CARPET)	Up to 25 minutes	Up to 16 minutes
UPRIGHT & GET ANYWHERE TECHNOLOGY (FLOOR)	Up to 29 minutes	Up to 15 minutes
ABOVE FLOOR & LIFT-AWAY (WAND OR HANDLE)	Up to 50 minutes	Up to 15 minutes

POD, HANDLE AND WAND ARE DETACHABLE

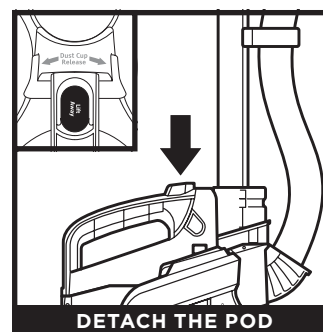

DETACH THE POD

Press **LIFT-AWAY** button on handle and lift pod off floor nozzle.

TIP: See next page for all the different ways you can use your vacuum.

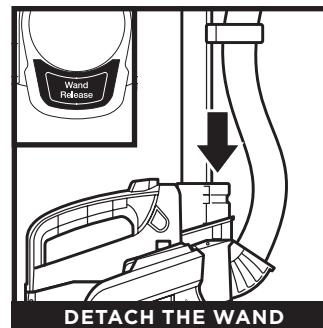

DETACH THE WAND

Press the **Wand Release** button until it clicks, then pull up on wand to detach from the floor nozzle.



DETACH THE HANDLE

Pull the **Handle Release** trigger to detach the handle from the wand.

OPERATING THE VACUUM

VERSATILE FLOOR-TO-CEILING CLEANING

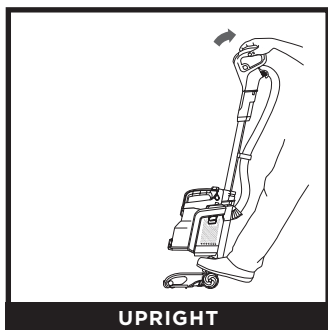

UPRIGHT

For cleaning carpets and hard floors. To activate brush-roll, step on floor nozzle and tilt handle back.



GET ANYWHERE TECHNOLOGY

Use Get Anywhere Technology to reach under furniture to clean carpets and hard floors.

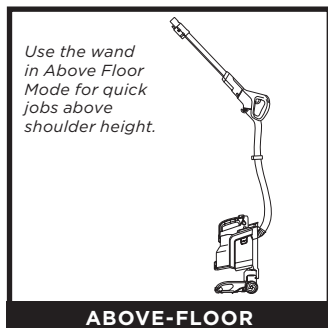

Use the wand in Above Floor Mode for quick jobs above shoulder height.

ABOVE-FLOOR

With pod attached, detach the wand from the floor nozzle.

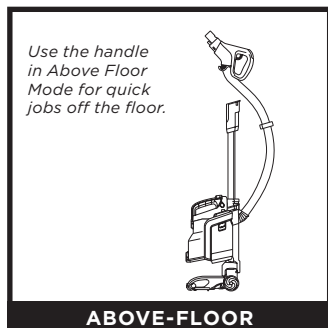

Use the handle in Above Floor Mode for quick jobs off the floor.

ABOVE-FLOOR

With pod attached, detach the handle from the wand.

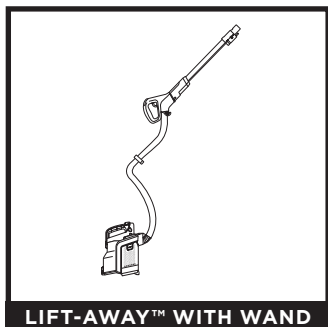

LIFT-AWAY™ WITH WAND

Use the wand in Lift-Away mode for more reach when cleaning above-floor areas like coving or skirting boards.

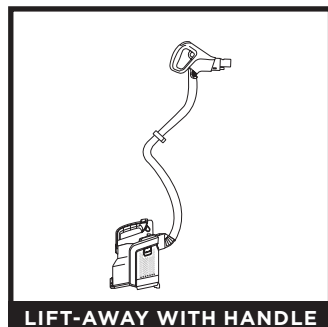

LIFT-AWAY WITH HANDLE

Use the handle in Lift-Away mode for more detailed cleaning of above-floor areas like upholstery, window sills or stairs.

NOTE: See previous page for instructions on how to detach the pod, wand and handle.

MAINTENANCE

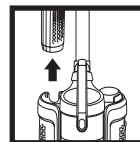

IMPORTANT: Remove the battery before performing any maintenance. To remove, lift the handle on top of the battery and pull up.

EMPTYING THE DUST CUP

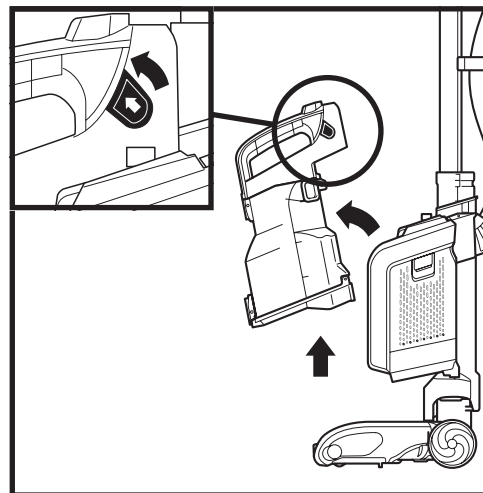

To remove **Dust Cup**, pinch and pull side tabs. Tilt dust cup away from the vacuum cleaner, then lift to remove.

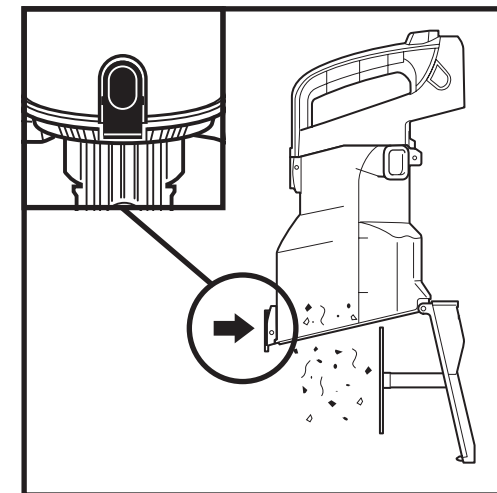

Press lower button to open bottom of dust cup.

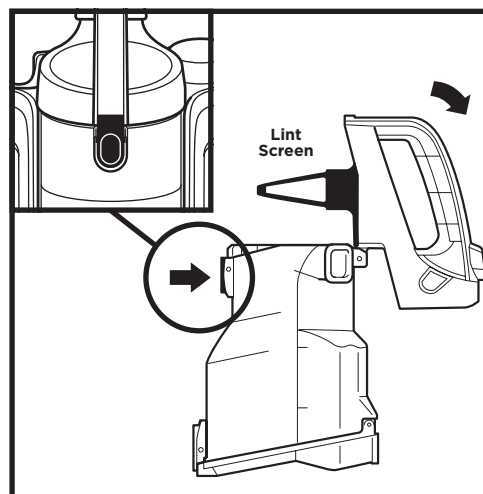

To remove collected debris from **Lint Screen**, press top button and lift handle to open top of dust cup.

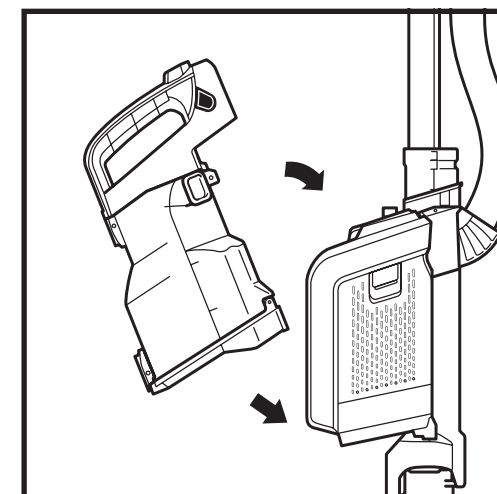

To reinstall dust cup, place bottom into pod and then tilt dust cup toward the wand until it clicks into place.

MAINTENANCE

Your vacuum comes equipped with three filters located on the vacuum pod: two pre-motor filters (one is a filter frame) and one filter to capture and trap dust and debris.

CLEANING PRE-MOTOR FILTER (ONCE A MONTH)

Perform regular maintenance on your filters to keep your vacuum's suction power optimal.

IMPORTANT: To prevent damage, rinse filters with lukewarm water **ONLY. DO NOT** use soap. Allow filters to air-dry for at least 24 hours before replacing them in the vacuum to prevent liquid from being drawn into electric parts.

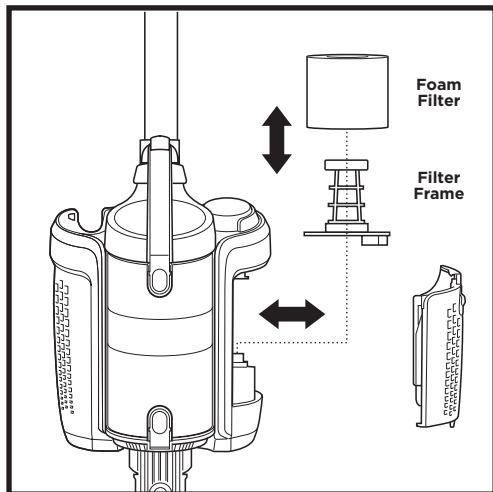
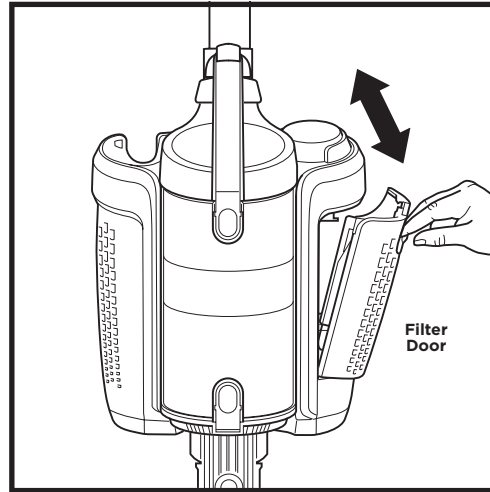
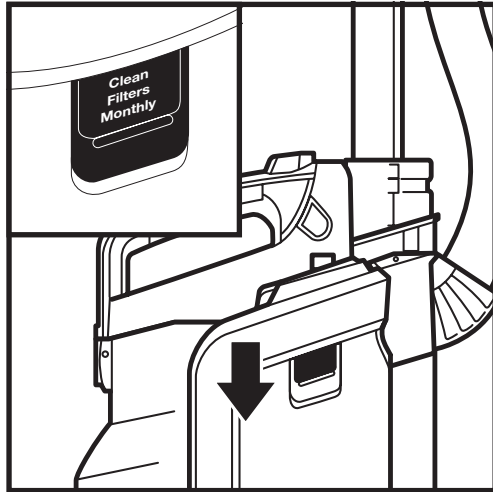

1. Slide down **filter door** release button.
2. Tilt filter door and lift off.
3. Remove filter from pod. Pull off foam filter.
4. Rinse foam filter and filter frame with lukewarm water **ONLY** and leave to air-dry for at least 24 hours before reinstalling.
5. Once completely dry, reinsert foam filter on filter frame.
6. Holding the pull tabs, push the filter back into the pod.
7. Reinsert bottom of filter door into slots on pod. Tilt door to close, pressing until it clicks into place.

MAINTENANCE

CLEANING FILTER (ONCE A YEAR)

Perform maintenance on your filter once a year to keep your vacuum's suction power optimal.

IMPORTANT: Rinse **Filter** with lukewarm water **ONLY. DO NOT** use soap. Allow to air-dry for at least 24 hours before reinstalling. **DO NOT** scrub **Filter**.

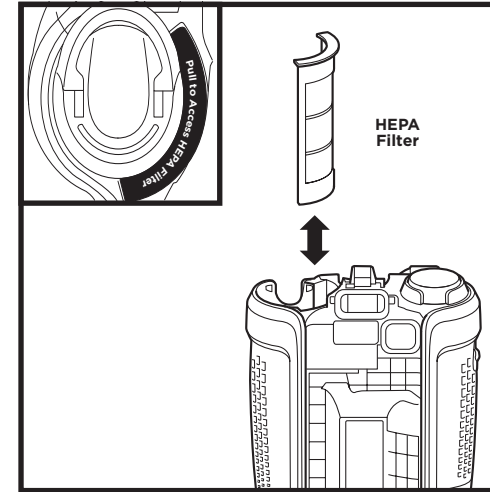

1. Pull up on **Filter** access tab to remove.
2. Rinse filter with lukewarm water **ONLY** and leave to air-dry at least 24 hours before reinstalling.
3. When dry, reinsert **Filter** and press down until it clicks into place.

Note: Battery must be removed before **Filter** can be removed.

REPLACING FILTERS

Follow the previous instructions for removing filters. The **Foam Filter** should be replaced every 2.5 years, and the **Filter** should be replaced every 3 years, subject to frequency of use.

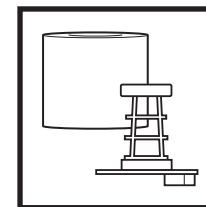

Replacement Pre-Motor Filter and Frame

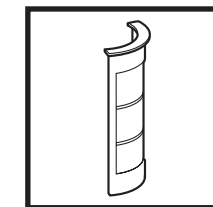

Replacement Filter

NOTE: To order replacement parts and filters, visit sharkclean.eu.

MAINTENANCE

CLEANING OR REPLACING BRUSH-ROLLS

BRUSH-ROLL

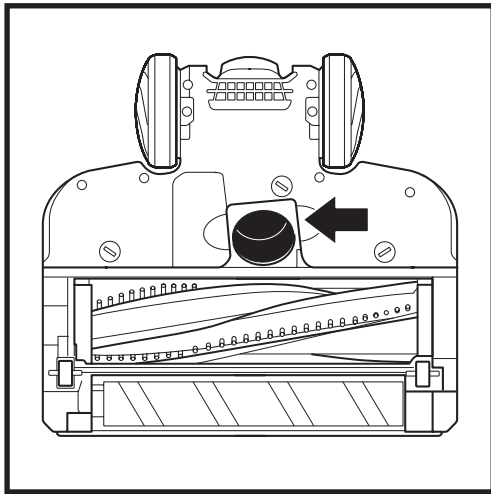
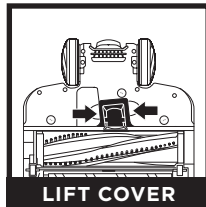
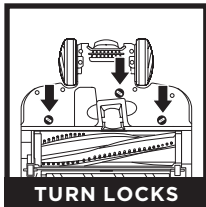

If you run over a hard or sharp object or notice a noise change while vacuuming, check for blockages or objects caught in the brush-roll.

1. Turn off the vacuum.
2. Using a coin, turn locks anticlockwise to open, then lift off cover to access brush-roll.
3. Clear airway of blockages.
4. Replace cover by sliding inserts into slots, then pressing down firmly on all sides before turning locks clockwise to close. There will be an audible click once the locks are secured.

SOFT ROLLER

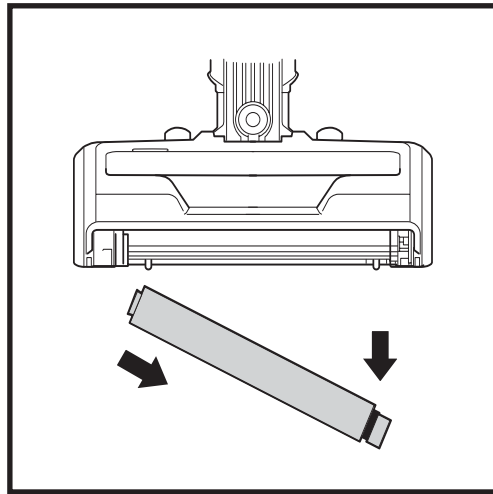
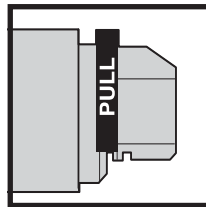
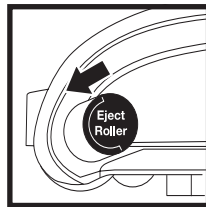

1. Slide **Eject Roller** button forward.
2. To remove **Soft Roller**, pull the tab on the right.
3. Tap loose debris off the Soft Roller. Use a dry towel to wipe clean, or to remove any hair or fibres caught in the teeth behind the Soft Roller.
4. Rinse as needed. Use **ONLY** lukewarm water, and leave to air-dry completely for at least 24 hours.
5. When dry, insert the left end of the roller first, then push the right end into place with the word **Front** facing forward.

NOTE: To order replacement parts and filters, visit sharkclean.eu.

MAINTENANCE

CHECKING FOR BLOCKAGES

IMPORTANT: DO NOT use sharp or metal objects to clear blockages.

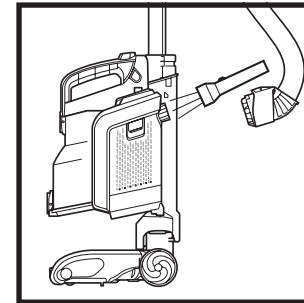

Detach hose from vacuum pod, and check opening on back of pod for blockages.

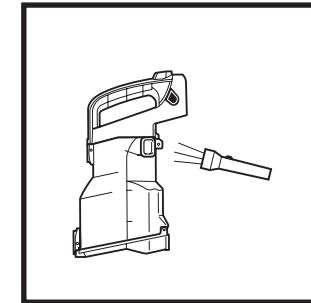

Detach dust cup from vacuum pod. Empty dust cup, remove debris from lint screen, and check for blockages.

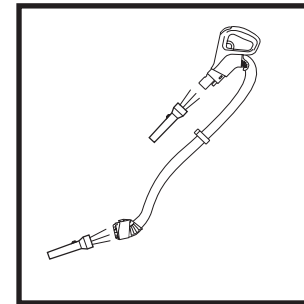

Detach handle from wand and hose from the vacuum pod, and check openings for blockages.

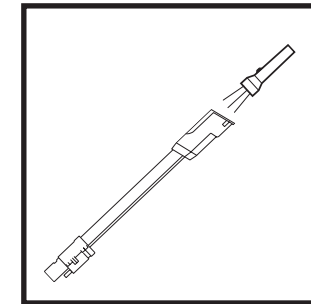

Detach wand from floor nozzle and handle, and check both ends of wand for blockages.

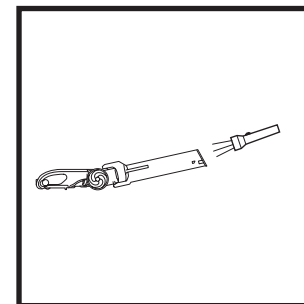

Detach wand from floor nozzle. Tilt nozzle neck back to straighten the airway, and remove any blockages.

NOTE: Turn off vacuum and remove battery before checking for blockages

ACCESSORIES INCLUDED

- A** Crevice Tool
- B** Dusting Brush
- C** Wide Upholstery Tool
- D** Motorised Pet Tool (certain models only)
- E** Accessory Bag
- F** Lithium-Ion Battery
- G** Charging Cord
- H** Battery Charging Cradle

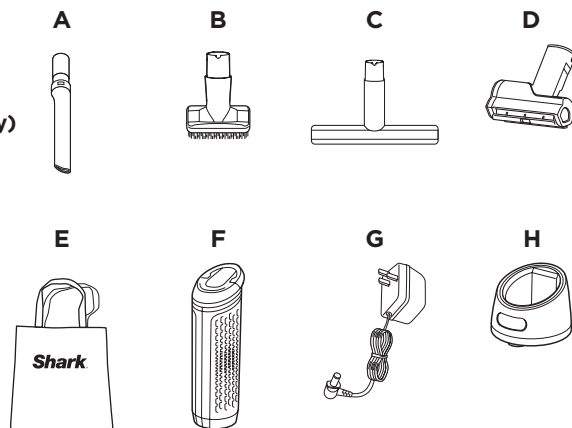

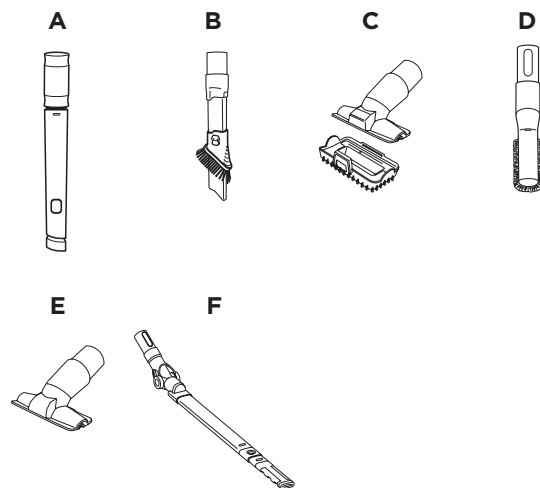

ADDITIONAL ACCESSORIES

- A** Flexi Crevice Tool
- B** 2in1 Duster Crevice Tool
- C** Pet Multi-Tool
- D** Anti-Allergen Dust Brush
- E** Upholstery Tool
- F** Under Appliance Wand

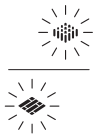

NOTE: Not all accessories come with all units. Please see the top flap of your box for your unit's configuration. To order additional accessories, visit sharkclean.eu.

TROUBLESHOOTING

LIGHT INDICATOR	WHAT IT MEANS
 <p>FLOOR and CARPET LEDs flash together</p>	Blockage detected. Turn off unit and remove blockage.
 <p>BOOST LED flashes</p>	Unit temperature is high. Turn off vacuum and wait for approx. 45 minutes. While unit is cooling, look for blockages and remove any that are found. Filters may also need to be cleaned. See Maintenance Section.
 <p>FIRST and THIRD BATTERY INDICATOR LEDS flash alternately</p>	Battery temperature is not optimal, so charging is temporarily paused. Leave battery plugged in and charging will resume soon.

BATTERY REMOVAL AND DISPOSAL

This product uses a lithium-ion rechargeable and recyclable battery. When the battery no longer holds a charge, it should be removed from the vacuum and recycled. **DO NOT** incinerate or compost the battery.

When your lithium-ion battery needs to be replaced, dispose of it or recycle it in accordance with local ordinances or regulations. In some areas, it is illegal to place spent lithium-ion batteries in the bin or in a municipal solid waste stream. Return spent battery to an authorised recycling centre or to retailer for recycling. Contact your local recycling centre for information on where to drop off the spent battery.

Vacuum is not picking up debris. No suction or light suction.

- Ensure handle, hose, dust cup, and wand are all securely connected onto the unit.
- Check filters to see if they need cleaning. Follow instructions for rinsing and completely air-drying the filters before reinserting them in the vacuum.
- Dust cup may be full; empty dust cup.
- Check wand, hose, hose connections, nozzle and accessories for blockages; clear blockages if required.
- Check floor nozzle for blockages; clear blockages if required.
- Remove any string, carpet fibres, or hair that may be wrapped around the brush-roll and Soft Roller or trapped behind the Soft Roller.

Vacuum lifts rugs.

- Turn off vacuum, and move it away from any obstruction. Turn on vacuum and tilt handle back to activate brush-roll.
- Check that vacuum is in **Extended Runtime** mode and/or try **Floor** mode.
- Turn off the unit to disengage the brush-roll and restart with the Power button.

Brush-roll/Soft Roller does not spin.

- If **Brush-roll Indicator Light** on the floor nozzle turns red, the brush-roll and/or Soft Roller have stopped spinning. Immediately turn off and remove battery from vacuum pod and remove blockage before reconnecting and turning vacuum back on. If light turns green, the blockage has been successfully cleared.
- If headlights are not illuminated, there is a connection issue between the hose, pod, wand, and nozzle. Try disconnecting the pieces and then reconnecting them, sliding in each one until it clicks securely into place.

Vacuum turns off on its own or will not turn on.

There are several possible reasons for the vacuum cleaner turning off on its own, including blockages, battery issues, and overheating. If the vacuum cleaner turns off on its own, perform the following steps:

1. Check battery indicator lights to see if battery needs to be recharged. If it does not need charging, turn off the vacuum cleaner and remove battery.
2. Empty dust cup and clean filters.
3. Check wand, accessories, and inlet openings and remove any blockages.
4. Allow unit and battery to cool for at least 45 minutes, until it returns to room temperature.
5. Return battery to vacuum and press Power button.

Dust cup will not latch onto unit:

- The dust cup will not latch if the pod is not inserted properly onto the unit. Align the bottom of pod onto the rails on the front of the neck of the floor nozzle. Slide pod down the rails until it clicks into place.

Battery not charging.

- Batteries outside of optimal temperature range may not begin charging immediately. Move to room temperature area and/or allow battery to cool before charging.
- Please review battery runtimes in the Operating the Vacuum section.
- When charging with the cradle, ensure battery is pressed all the way down onto cradle and that charge indicator lights illuminate.
- Battery life expectancy is at least two years and comes with a two-year limited guarantee. New battery packs can be purchased at sharkclean.eu
- When charging with the cradle ensure the charger is inserted and then rotated to lock it into place. Battery will not charge unless the charger is locked into place.

Battery not inserting into vacuum.

- Make sure handle is down before pushing battery securely into place.
- Make sure filter is securely clicked into place prior to inserting the battery.

FIVE (5) YEAR LIMITED GUARANTEE

When you buy a product in Germany as a consumer, you get the benefit of legal rights relating to the quality of the product (your "statutory rights"). You can enforce these statutory rights against your retailer. However, at Shark we are so confident about the quality of our products (the "Products") that we give you an additional manufacturer's guarantee of up to five years (2 year as standard plus 3 years when you register (the "Extended guarantee"). This guarantee only applies to the Product if it is bought in new and unused condition. These terms and conditions relate to our guarantees only - your statutory rights as a buyer are unaffected. Please note that the 5 year guarantee is available in all EU countries and in the UK if it stops being an EU country during the guarantee term.

The conditions below describe the prerequisites and scope of our guarantees which are issued by SharkNinja Germany GmbH, Kurt-Blaum-Platz 8, 63450 Hanau (Germany) ("us", "our" or "we"). They do not affect your statutory rights or the obligations of your retailer and your contract with them. The same applies if you have purchased the product directly from Shark.

The Lithium-Ion Battery pack is not covered by the 5 year guarantee (see battery guarantee on next page).

Shark™ Guarantees

A household appliance like a vacuum cleaner constitutes a sizeable investment. Your new machine needs to work properly for as long as possible. The guarantee it comes with is an important consideration - and reflects how much confidence the manufacturer has in its product and manufacturing quality.

Our customer service helpline (0800 000 9063) is open from 9.00am to 6.00pm Monday - Friday. It's free to call, and you'll be put straight through to a Shark representative. You'll also find online support at www.sharkclean.eu.

How do I register my Extended guarantee?

You can register your guarantee online within 28 days of purchase. To save time, you'll need the following information about your machine:

- Model no.
- Serial Number (only if available)
- Date of purchase of the Product (receipt or delivery note)

To register online, please visit www.sharkclean.eu

IMPORTANT

- The guarantee covers your Product for 2 years (or for 5 years, if registered) starting on the date of purchase.
- Please keep the receipt at all times. Should you need to use your guarantee we will need the receipt to verify the information supplied to us is correct. The inability to produce a valid receipt will invalidate your guarantee.

What are the benefits of registering my guarantee?

When you register your guarantee, you can choose to receive our newsletter containing tips, advice and competitions. Hear the latest news about new Shark technology and launches. If you register your guarantee online, you'll get instant confirmation that we've received your details.

Details of our privacy policy can be found at www.sharkclean.eu

How long are our Products guaranteed for?

Our confidence in our design and quality control means that your Product is guaranteed for a total of five years (2 years plus an Extended guarantee of 3 years).

What is covered by the guarantee?

Repair or replacement (at Shark's discretion) of your Product, including all parts and labour in case of any defect in design, materials and workmanship (including transport and shipping costs). Our guarantee is in addition to your legal rights as a consumer.

What is not covered by the guarantee?

1. Blockages - For details of how to unblock your vacuum cleaner, please refer to the Operating Manual.
2. Normal wear and tear such as brush bar, fuse, belt, batteries, hose etc.
3. Accidental damage, faults caused by negligent use or care, misuse, neglect, careless operation or handling of the vacuum cleaner which is not in accordance with the Shark Operating Manual supplied with your machine.
4. Use of the vacuum cleaner for anything other than normal domestic household purposes.
5. Use of parts not assembled or installed in accordance with the operating instructions.
6. Use of parts and accessories which are not Shark spares.
7. Faulty installation (except where installed by Shark).
8. Repairs or alterations carried out by parties other than Shark or its agents, unless you can show that the repairs or alterations carried out by others are not related to the defect for which you exercise the guarantee.
9. The Lithium ION battery. Please see next page for battery guarantee.

What happens when my guarantee runs out?

Shark does not design products to last for a limited time. We do appreciate that there may be a desire for our customers to want to repair their vacuum cleaners after the guarantee has elapsed. In this case please contact our free phone customer service help line and ask about our guarantee program, on 0800 000 9063.

Where can I buy genuine Shark spares and accessories?

Shark spares and accessories are developed by the same engineers who developed your Shark vacuum. You'll find a full range of Shark spares, replacement parts and accessories for all Shark machines at www.sharkclean.eu.

Please remember that using non-Shark spares may invalidate your manufacturer's guarantee. However your statutory rights are unaffected.

TWO (2) YEAR LIMITED BATTERY GUARANTEE

When you buy a product in Germany as a consumer, you get the benefit of legal rights relating to the quality of the product (your "statutory rights"). You can enforce these statutory rights against your retailer. However, at Shark we are so confident about the quality of our products (the "Products") that we give you an additional manufacturer's battery guarantee of up to two years. This guarantee only applies to the Product if it is bought in new and unused condition. These terms and conditions relate to our manufacturer's battery guarantee (the "battery guarantee") only – your statutory rights as a buyer are unaffected. Please note that the 2 year guarantee is available in all EU countries and in the UK if it stops being an EU country during the guarantee term.

The conditions below describe the prerequisites and scope of our battery guarantee which is issued by the SharkNinja Germany GmbH, Kurt-Blaum-Platz 8, 63450 Hanau (Germany) ("us", "our" or "we"). They do not affect your statutory rights or the obligations of your retailer and your contract with them.

Shark® Guarantees

Our customer service helpline (0800 000 9063) is open from 9.00am to 6.00pm Monday - Friday. It's free to call, and you'll be put straight through to a Shark representative. You'll also find online support at www.sharkclean.eu.

How do I register my extended Shark® guarantee?

You can register your guarantee online within 28 days of purchase. To save time, you'll need the following information about your Product:

- Model no.
- Serial Number (only if available)
- Date you purchased the Product (receipt or delivery note)

To register online, please visit www.sharkclean.eu

IMPORTANT

- The battery guarantee covers your battery for 2 years starting on the date of purchase.
- Please keep the receipt at all times. Should you need to use your guarantee we will need the receipt to verify the information supplied to us is correct. The inability to produce a valid receipt will invalidate your guarantee.

What are the benefits of registering my battery guarantee?

When you register your guarantee, we'll have your details to hand if we ever need to get in touch. You can also receive tips and advice on how to get the best out of your Shark vacuum and hear the latest news about new Shark technology and launches. If you register your guarantee online, you'll get instant confirmation that we've received your details.

Details of our privacy policy can be found at www.sharkclean.eu

How long are new Shark Lithium-Ion batteries guaranteed for?

Our confidence in our design and quality control means that the battery in your new Shark vacuum cleaner is guaranteed for a total of 2 years.

What is covered in my battery guarantee?

1. The original Lithium-Ion Battery, in Shark's sole discretion, will be replaced or repaired for up to 2 years from the original purchase date (including transport and shipping costs).
2. In the rare event that a replacement battery is issued, the guarantee coverage for the replacement battery ends six months following the receipt date of the replacement battery or the remainder of the existing guarantee, whichever is later.

What is not covered by the battery guarantee?

1. Normal wear and tear of Lithium-Ion Battery, within the temperature range set out under the safety instructions section.
2. Any battery that has been tampered with or used for commercial purposes.
3. Damage caused by misuse, abuse, use of the vacuum outside of the approved temperature range, or careless handling, or damage due to mishandling in transit.
4. Injury or damage caused to people or things other than the battery itself.
5. Faulty installation (except where installed by Shark).
6. Repairs or alterations carried out by parties other than Shark or its agents, unless you can show that the repairs or alterations carried out by others are not related to the defect for which you exercise the battery guarantee.

Problems with your battery

If your Lithium-Ion battery fails to operate properly while in use under normal household conditions within the guarantee period, please call our freephone customer service helpline on 0800 000 9063 for product help and support.

REGISTER MY PRODUCT



RECORD THIS INFORMATION

Model Number: _____

Date Code: _____

Date of Purchase: _____
(Keep receipt)

Store of Purchase: _____

TECHNICAL SPECIFICATIONS

Voltage: 28.8V

Watts: 260W

Amps: 9A

PLEASE READ CAREFULLY AND KEEP FOR FUTURE REFERENCE.

These instructions are designed to help you keep your Shark vacuum cleaner running at peak performance.

TIP: You can find the model and serial numbers on the QR code label which is located on the bottom of the back of the vacuum pod and battery.

INSTRUCCIONES DE SEGURIDAD IMPORTANTES

SOLO PARA USO DOMÉSTICO • LEA LAS INSTRUCCIONES ATENTAMENTE ANTES DE UTILIZAR EL APARATO

Si el enchufe del cargador no encaja completamente en la toma, dele la vuelta al enchufe. Si, a pesar de ello, sigue sin encajar, póngase en contacto con un electricista cualificado. NO lo fuerce en la toma de corriente ni trate de modificarlo para que encaje.

⚠ ADVERTENCIA

Para reducir el riesgo de incendio, descarga eléctrica, lesiones o daños a la propiedad, siga las siguientes instrucciones:

EL CABEZAL DUOCLEAN™ FLOOR, EL TUBO, LA BASE, EL MANGO Y LA MANGUERA CONTIENEN CONEXIONES ELÉCTRICAS:

- Esta aspiradora consta de un cabezal motorizado, un tubo, una base, un mango y una manguera. Estos componentes contienen conexiones eléctricas, cableado eléctrico y piezas móviles que constituyen un posible riesgo para el usuario.
- Antes de usar el aparato, inspeccione minuciosamente todas las piezas por si presentasen daños. Si alguna pieza está dañada, no siga utilizando el aparato.
- Utilice exclusivamente recambios idénticos.
- Esta aspiradora no contiene piezas cuyo mantenimiento pueda realizar el usuario.
- Utilice el aparato exclusivamente como se indica en este manual. **NO** utilice la aspiradora para fines diferentes de los que se describen en este manual.
- A excepción de los filtros, **NO** ponga en contacto con agua u otros líquidos ninguna pieza de la aspiradora.

USO GENERAL

- Esta aspiradora no deben utilizarla personas con facultades físicas, sensoriales o intelectuales disminuidas, o que carezcan de la experiencia y los conocimientos necesarios, salvo que estén controladas y específicamente instruidas por otra persona responsable de su seguridad. Los niños deberán ser supervisados para asegurarse de que **NO** juegan con la aspiradora.
- Apague siempre la aspiradora antes de conectar o desconectar cualquier manguera con corriente, cabezal motorizado, cargador, batería u otras piezas eléctricas o mecánicas.

- NO** manipule el enchufe ni la aspiradora con las manos mojadas.
- NO** utilice el aparato sin haber colocado antes en su sitio el depósito para el polvo, los filtros y los cepillos giratorios.
- Utilice solo filtros y accesorios de la marca Shark®. De no hacerlo, se anulará la garantía.
- NO** introduzca ningún objeto en las aberturas del cabezal o de los accesorios. **NO** utilice el aparato si tiene alguna abertura obstruida; mantenga las aberturas libres de polvo, pelusa, cabellos y todo lo que pueda reducir el flujo de aire.
- NO** utilice el aparato si la circulación del aire en el cabezal o el accesorio es limitada. Si se obstruyen los pasos de aire o el cabezal motorizado, apague la aspiradora y retire la batería. Retire cualquier obstrucción existente antes de volver a colocar la batería y encender la aspiradora.
- Mantenga el cabezal y todas las aberturas de la aspiradora alejados del cabello, la cara, los dedos, los pies descalzos y la ropa suelta.
- NO** utilice la aspiradora si no funciona correctamente, o si se ha caído, ha sufrido daños, se ha dejado a la intemperie o se ha sumergido en agua.
- Tenga mucho cuidado durante su uso en escaleras.
- NO** deje la aspiradora sin vigilar mientras esté encendida.
- Cuando esté encendida, mueva constantemente la aspiradora sobre la alfombra para evitar dañar las fibras textiles.
- NO** coloque la aspiradora sobre superficies inestables como sillas o mesas.

- NO** utilice el aparato para recoger lo siguiente:
 - Líquidos
 - Objetos de gran tamaño
 - Objetos duros o afilados (cristales, clavos, tornillos o monedas)
 - Grandes cantidades de polvo (incluidos yeso, cenizas o ascuas). **NO** utilice el aparato como complemento de herramientas eléctricas para recoger polvo.
 - Objetos en combustión o que despidan humo (ascuas, colillas o cerillas)
 - Materiales inflamables o combustibles (líquido combustible, gasolina o queroseno)
 - Materiales tóxicos (lejía, amoníaco o desatascador de desagües)
- NO** utilice el aparato en las siguientes zonas:
 - Zonas mal iluminadas
 - Superficies húmedas o mojadas
 - Lugares al aire libre
 - Espacios cerrados o que puedan contener humos o vapores explosivos o tóxicos (líquido combustible, gasolina, queroseno, pintura, diluyentes de pintura, antipolillas o polvo inflamable).
- Apague la aspiradora antes de colocar o retirar la batería, así como antes de enchufar o desenchufar el cargador.
- Apague la aspiradora y retire la batería antes de realizar cualquier tarea de ajuste, limpieza, mantenimiento o de solucionar cualquier problema. Estas medidas de seguridad preventivas reducen el riesgo de que el aparato se ponga en marcha por accidente.
- Durante las tareas de limpieza o mantenimiento rutinario, corte **ÚNICAMENTE** el cabello, las fibras o las hebras que se hayan podido enredar en el cepillo giratorio.
- Deje que se sequen al aire completamente todos los filtros antes de volver a colocarlos en la aspiradora para impedir que entre líquido en las piezas eléctricas.
- NO** altere ni intente reparar la aspiradora ni la batería usted mismo, a excepción de las indicaciones de este manual. **NO** utilice la batería ni la aspiradora si se ha alterado o dañado. Las baterías dañadas o alteradas suponen un comportamiento imprevisible que podría derivar en fuego, explosiones o riesgo de lesiones.

BATERÍA

- Esta aspiradora recibe alimentación por medio de la batería. Lea y siga cuidadosamente todas las instrucciones de carga.
- Para evitar que la aspiradora se ponga en marcha accidentalmente, asegúrese de que esté apagada antes de cogerla o transportarla. **NO** transporte el aparato con el dedo sobre el botón de encendido.
- Utilice únicamente los cargadores de Shark YLS0244A-E332096 y la batería XBAT250EU. El uso de otras baterías u otros cargadores de baterías puede suponer un riesgo de lesiones e incendio.
- Mantenga la batería alejada de objetos metálicos como clips, monedas, llaves, clavos o tornillos. El cortocircuito de los terminales de la batería aumenta el riesgo de incendio o quemaduras.
- En caso de uso abusivo, la batería puede expulsar líquido. Evite el contacto con el líquido, ya que puede provocar irritaciones o quemaduras. Si se produce contacto, enjuáguese con agua. Si el líquido entra en contacto con los ojos, busque ayuda médica.
- La batería no se debe almacenar a temperaturas inferiores a 3 °C (37,4 °F) ni por encima de 40 °C (104 °F) para mantener su vida útil.
- NO** cargue la batería a temperaturas inferiores a 10 °C (50 °F) ni superiores a 40 °C (104 °F).
- Guarde el aparato en interiores. **NO** lo utilice o almacene a temperaturas inferiores a 3 °C (37,4 °F). Asegúrese de que el aparato se encuentra a temperatura ambiente antes de ponerlo en funcionamiento.
- NO** exponga la batería al fuego ni a temperaturas superiores a 130 °C (265 °F), ya que podría explotar.
- Siga todas las instrucciones de carga. **NO** cargue la batería a temperaturas inferiores a 10 °C (50 °F) ni superiores a 40 °C (104 °F). Si se carga el aparato de forma inadecuada o a temperaturas que no estén comprendidas dentro del rango especificado, se podrían provocar daños en la batería y aumentar el riesgo de incendio.

GUARDE ESTAS INSTRUCCIONES

MONTAJE

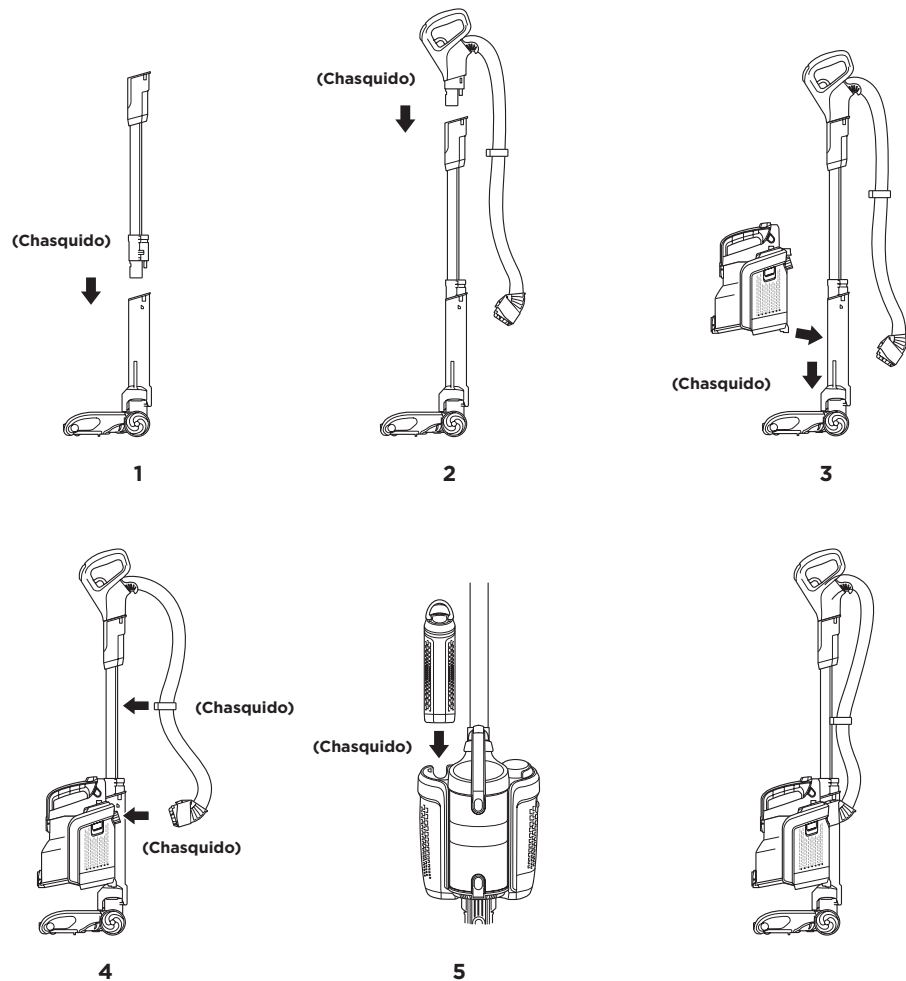

1. Inserte el tubo en el cabezal.
2. Inserte el mango en el tubo.
3. Alinee la parte inferior de la base con los rieles de la parte delantera del cuello del cabezal. Deslice la base hacia abajo por los rieles hasta que la oiga encajar en su sitio.
4. Conecte la manguera a la parte posterior de la base y coloque el gancho en el tubo.
5. Inserte la batería cargada en la base con el mango hacia la parte posterior hasta que la oiga encajar en su sitio. Para asegurarse de que se ha insertado correctamente, el mango de la batería debe quedar hacia abajo.

IMPORTANTE: Para que el aparato funcione correctamente, asegúrese de que todas las piezas se hayan encajado correctamente (se deberá oír un chasquido).

TRES FORMAS DE CARGAR LA BATERÍA DE IONES DE LITIO

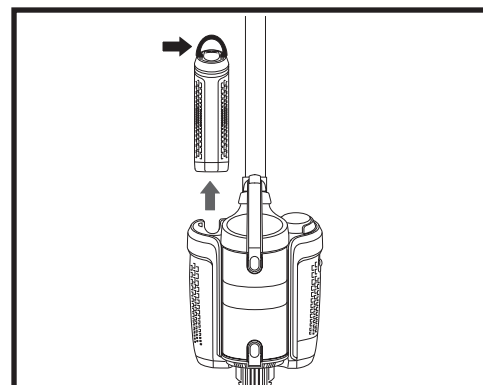

Para retirar la batería y cargarla, levante el mango de la parte superior de la batería y tire hacia arriba. La batería debe estar cargada antes de utilizarla por primera vez.

⌚ Tarda aproximadamente 3,5 horas en cargarse por completo.

IMPORTANTE: Al realizar la carga, conecte el cargador al puerto en primer lugar y, después, enchufe el cargador a la toma de corriente.

FUERA DE LA ASPIRADORA

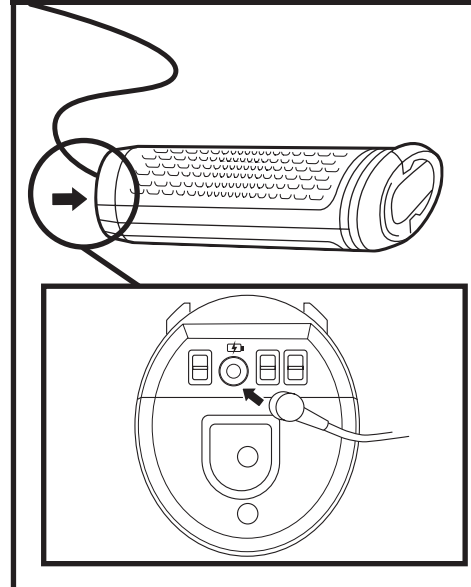

EN LA ASPIRADORA

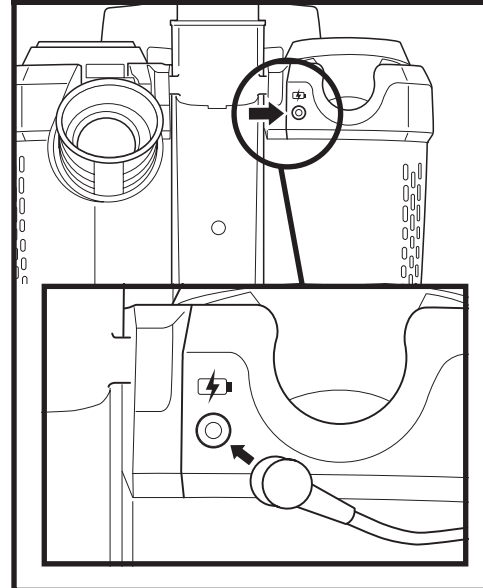

EN EL ALOJAMIENTO DE CARGA

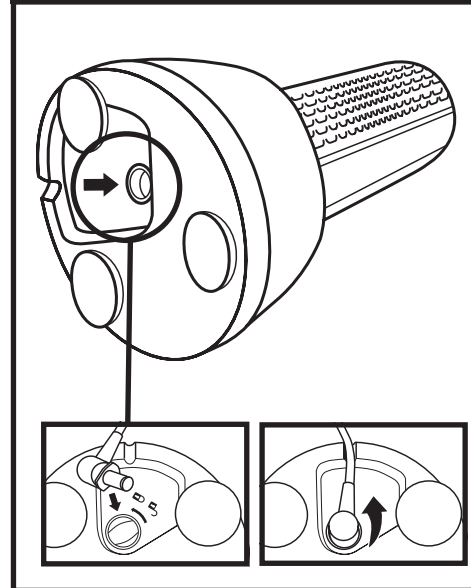

NOTA: Solo se suministra un cargador.

NOTA: Cuando utilice el alojamiento, inserte el enchufe del cargador en el puerto y gírelo para que quede encajado en su sitio.

La batería no se cargará a menos que el cargador se haya encajado correctamente en su sitio.

INDICADORES LUMINOSOS DE CARGA

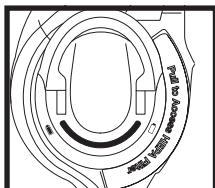

PARTE SUPERIOR DE LA BATERÍA

En uso: los indicadores se iluminan fijamente



En carga: parpadea un indicador luminoso



Indicador luminoso de carga

PROBLEMA DE TEMPERATURA: EL PRIMER Y EL TERCER INDICADOR LUMINOSO PARPADEAN ALTERNATIVAMENTE



Si el primer y el tercer indicador luminoso parpadean alternativamente, la temperatura de la batería no es la adecuada. Si esto ocurre durante la carga, deje la batería conectada y la carga se reanudará una vez que la temperatura vuelva a alcanzar un nivel óptimo.

NOTA: La batería debe estar cargada antes de utilizarla por primera vez. Tarda aproximadamente 3,5 horas en cargarse por completo.

NOTA: El indicador luminoso se apagará 5 minutos después de que se haya realizado la carga completa.

FUNCIONAMIENTO DE LA ASPIRADORA

AJUSTES



BOTÓN DE ENCENDIDO

Presione sobre el icono para encender y apagar el aparato.

Encendido



SUPERFICIE

Presione sobre el icono para seleccionar el ajuste de superficie:

Carpet
Para alfombras.

Floor
Para esteras o suelos duros.



NIVEL DE ASPIRACIÓN

Presione sobre el icono para aumentar la potencia:

BOOST

En el modo Lift-Away™, presione sobre el icono **BOOST** para encender o apagar esta función.

El ajuste de potencia predeterminado para suelos y alfombras es el modo de alimentación de batería de iones. Para un incremento adicional de la potencia de aspiración, mantenga presionado el icono **BOOST**.

IMPORTANTE: La unidad establecerá de forma predeterminada la potencia máxima al utilizar el modo Lift-Away.

El uso de la potencia máxima reduce el tiempo de funcionamiento.

NOTA: Seleccione el modo **Carpet** (alfombra) para recoger polvo y residuos adheridos.

FUNCIONAMIENTO DE LA ASPIRADORA

TIEMPOS DE FUNCIONAMIENTO

MODO Y AJUSTES	NORMAL	MODO BOOST
VERTICAL Y LIFT-AWAY™ ACTIVADO (ALFOMBRA)	Hasta 25 minutos	Hasta 16 minutos
VERTICAL Y LIFT-AWAY™ ACTIVADO (SUELO)	Hasta 29 minutos	Hasta 15 minutos
EN SITIOS ELEVADOS Y EN EL MODO LIFT-AWAY (TUBO O MANGO)	Hasta 50 minutos	Hasta 15 minutos

LA BASE, EL MANGO Y EL TUBO SON DESMONTABLES

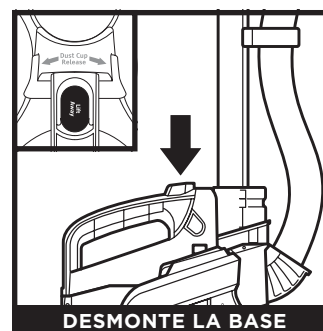

DESMONTE LA BASE

Pulse el botón **LIFT-AWAY** del mango y levante la base hasta extraerla del cabezal.



DESMONTE EL TUBO

Presione el botón de desenganche del tubo **Wand Release** hasta que se oiga un chasquido y tire del tubo para desmontarlo del cabezal.



CONSEJO: Consulte la página siguiente para conocer todas las formas en las que puede utilizar la aspiradora.



DESMONTE EL MANGO

Apriete el gatillo de **desenganche del mango** para soltar el mango del tubo.

FUNCIONAMIENTO DE LA ASPIRADORA

LIMPIEZA VERSÁTIL DEL SUELO AL TECHO

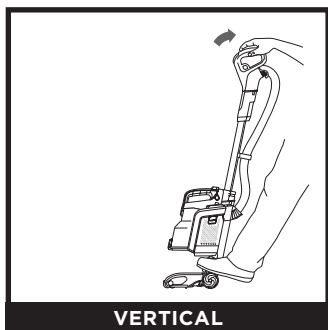

VERTICAL

Para limpiar suelos duros y alfombras. Para activar el cepillo giratorio, pise el cabezal e incline la parte posterior del mango.



LIFT-AWAY ACTIVADO

Active el modo Lift-Away para conseguir un mayor alcance debajo de los muebles a la hora de limpiar alfombras y suelos duros.



Utilice el tubo en el modo de sitios elevados para limpiar de forma rápida en zonas por encima de la altura de su hombro.

SITIOS ELEVADOS

Con la base acoplada, separe el tubo del cabezal.



Utilice el mango en el modo de sitios elevados para limpiar de forma rápida en zonas que no sean el suelo.

SITIOS ELEVADOS

Con la base acoplada, separe el mango del tubo.



LIFT-AWAY™ CON TUBO

Utilice el tubo con el modo Lift-Away para conseguir un mayor alcance cuando limpie sitios elevados como zócalos.



LIFT-AWAY™ CON MANGO

Utilice el mango con el modo Lift-Away para llevar a cabo una limpieza más minuciosa en sitios elevados como tapicerías, alféizares o escaleras.

NOTA: Consulte la página anterior para obtener instrucciones sobre cómo desmontar la base, el tubo y el mango.

MANTENIMIENTO

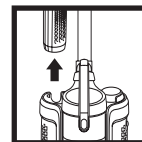

IMPORTANTE: Retire la batería antes de realizar las tareas de mantenimiento. Para extraerla, levante el mango de la parte superior de la batería y tire hacia arriba.

VACIADO DEL DEPÓSITO PARA EL POLVO

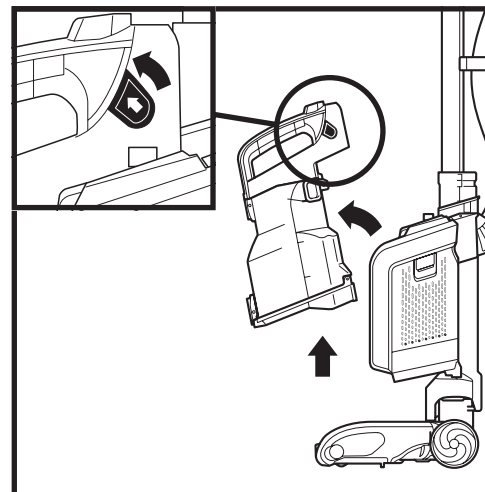

Para retirar el **depósito de polvo**, presione sobre las lengüetas laterales y tire. Incline el depósito de polvo y levántelo para extraerlo de la aspiradora.

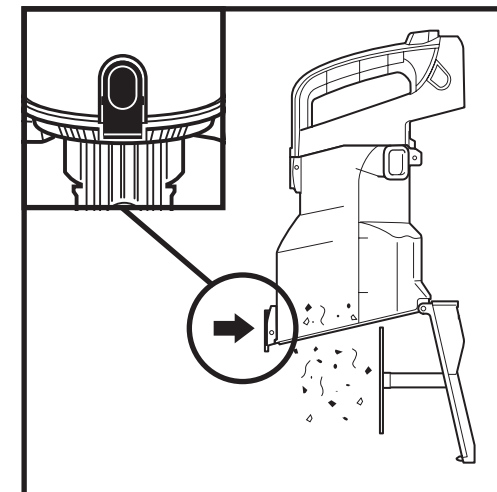

Pulse el botón inferior para abrir la parte inferior del depósito de polvo.

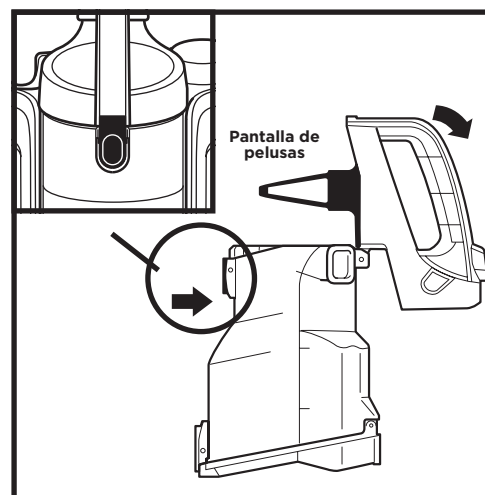

Para extraer de la **pantalla de pelusas** la suciedad recogida, pulse el botón superior y levante el mango para abrir la parte superior del depósito de polvo.

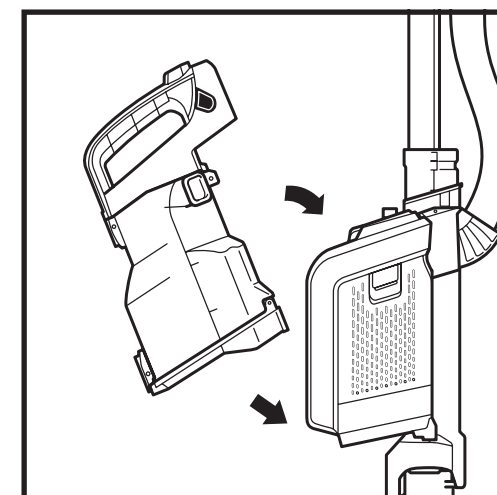

Para volver a montar el depósito de polvo, coloque la parte inferior en la base y, a continuación, inclínelo hacia el tubo hasta que quede encajado en su sitio (deberá oír un chasquido).

MANTENIMIENTO

La aspiradora se suministra equipada con tres filtros, los cuales se encuentran en la base: dos filtros que se colocan delante del motor (uno de ellos es un filtro en forma de marco) y un filtro para capturar y atrapar el polvo y la suciedad.

LIMPIEZA DEL FILTRO DELANTE DEL MOTOR (UNA VEZ AL MES)

Lleve a cabo un mantenimiento periódico de los filtros para mantener la capacidad de aspiración de la aspiradora en un nivel óptimo.

IMPORTANTE: Para evitar daños, enjuague los filtros con agua templada **ÚNICAMENTE**. **NO** utilice jabón. Deje que los filtros se sequen al aire durante al menos 24 horas antes de volver a colocarlos en la aspiradora para evitar que entre líquido en las piezas eléctricas.

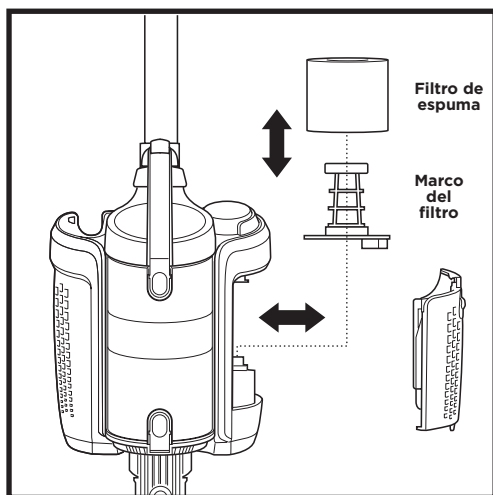
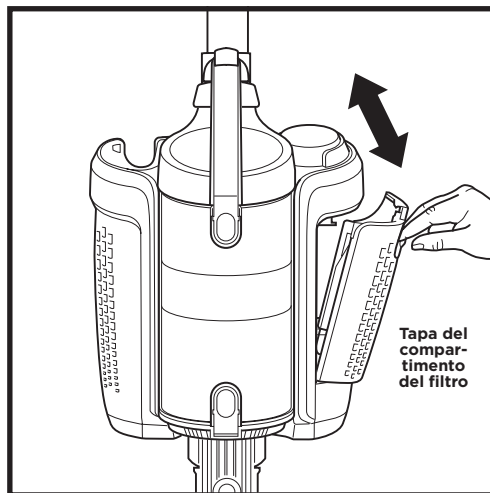
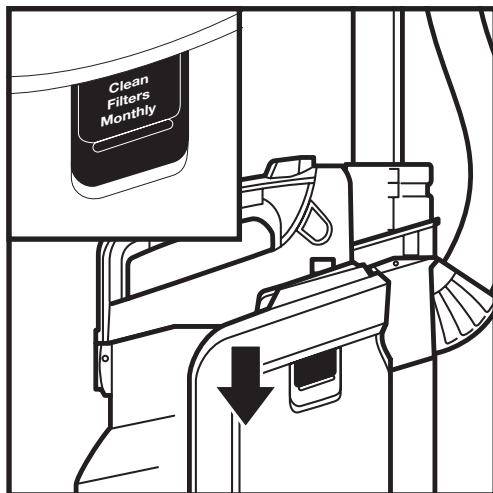

1. Deslice hacia abajo el botón de desbloqueo de la **tapa del compartimento del filtro**.
2. Incline la tapa y levántela para extraerla.
3. Retire el filtro de la base. Extraiga el filtro de espuma.
4. Enjuague el filtro de espuma y el marco con agua templada **ÚNICAMENTE** y deje que se sequen al aire durante al menos 24 horas antes de volver a colocarlos en su sitio.
5. Cuando estén completamente secos, vuelva a colocar el filtro de espuma en el marco.
6. Mantenga presionadas las lengüetas y empuje el filtro hasta encajarlo en la base.
7. Vuelva a colocar la parte inferior de la tapa del compartimento del filtro en las ranuras de la base. Incline la tapa para cerrarla y presione hasta encajarla en su sitio (deberá oír un chasquido).

MANTENIMIENTO

LIMPIEZA DEL FILTRO (UNA VEZ AL AÑO)

Lleve a cabo el mantenimiento de filtro HEPA una vez al año para mantener la capacidad de aspiración de la aspiradora en un nivel óptimo.

IMPORTANTE: Enjuague el **filtro** con agua templada **ÚNICAMENTE**. **NO** utilice jabón. Deje que se seque al aire durante al menos 24 horas antes de volver a instalarlo. **NO** frote el **filtro**.

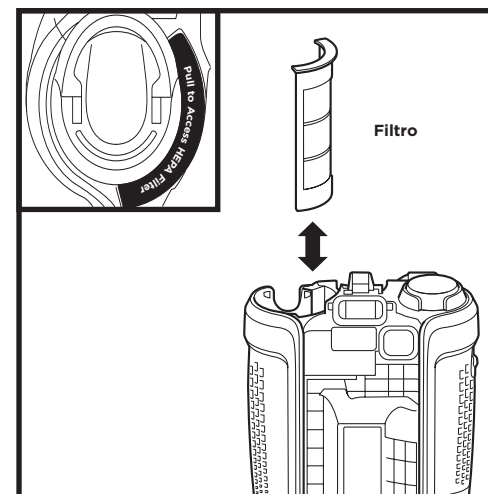

1. Tire de la lengüeta de acceso del **filtro** para retirarlo.
2. Enjuague el filtro con agua templada **ÚNICAMENTE** y deje que se seque al aire durante al menos 24 horas antes de volver a colocarlo en su sitio.
3. Una vez seco, vuelva a colocar el **filtro** y presione hacia abajo hasta que lo oiga encajar en su sitio.

Nota: La batería se debe extraer antes para poder retirar el **filtro**.

SUSTITUCIÓN DE LOS FILTROS

Siga las instrucciones anteriores para extraer los filtros. El **filtro de espuma** se debe sustituir cada dos años y medio y el **filtro** cada tres años, en función de la frecuencia de uso.

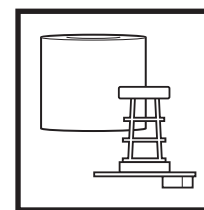

Sustitución del filtro de delante del motor y el marco

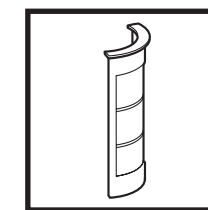

Sustitución del filtro

NOTA: Para solicitar piezas y filtros de repuesto, visite sharkclean.eu.

LIMPIEZA Y SUSTITUCIÓN DE LOS CEPILLOS GIRATORIOS

CEPILLO GIRATORIO



GIRE LAS FIJACIONES

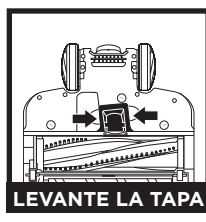

LEVANTE LA TAPA

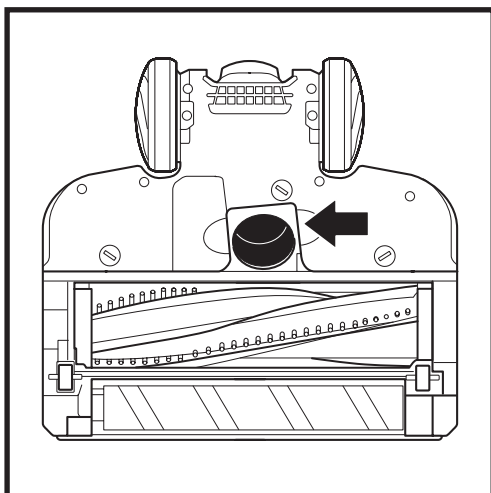

RODILLO SUAVE

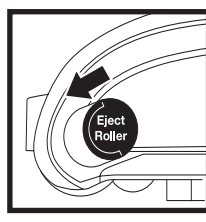

Eject Roller

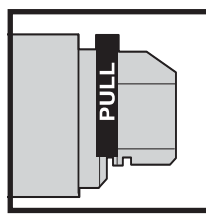

PULL

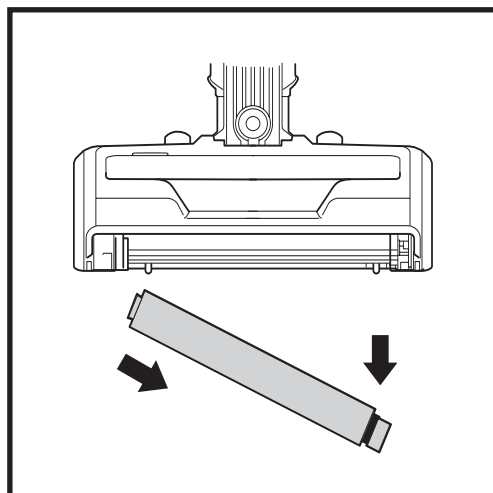

Si pasa por encima de un objeto duro o afilado o nota un cambio de ruido mientras aspira, compruebe si hay obstrucciones u objetos atrapados en el cepillo giratorio.

1. Apague la aspiradora.
2. Con una moneda, gire las fijaciones en el sentido contrario a las agujas del reloj para abrirlas y, a continuación, levante la tapa para acceder al cepillo giratorio.
3. Quite las obstrucciones del paso de aire.
4. Vuelva a colocar la tapa deslizando las inserciones en las ranuras, a continuación, presione firmemente ambos lados antes de girar las fijaciones en el sentido de las agujas del reloj para cerrarlas. Se oirá un clic una vez que las fijaciones estén fijadas.

1. Deslice el botón del **rodillo de expulsión** hacia delante.
2. Tire de la lengüeta de la derecha para extraer el **rodillo suave**.
3. Dé algunos golpecitos en el rodillo suave para eliminar la suciedad. Utilice una toalla seca para limpiar o retirar cabellos o fibras que hayan quedado enganchados en los dientes situados debajo del rodillo suave.
4. Enjuague según sea necesario. Utilice agua templada **ÚNICAMENTE** y deje que la pieza se seque completamente al aire durante al menos 24 horas.
5. Una vez que se haya secado, inserte el extremo izquierdo del rodillo en primer lugar y, a continuación, presione sobre el extremo derecho hasta encajarlo en su sitio de modo que la palabra **Front** (parte delantera) quede orientada hacia delante.

NOTA: Para solicitar piezas y filtros de repuesto, visite sharkclean.eu.

BÚSQUEDA DE OBSTRUCCIONES

IMPORTANTE: NO utilice objetos afilados ni metálicos para desatascar las obstrucciones.

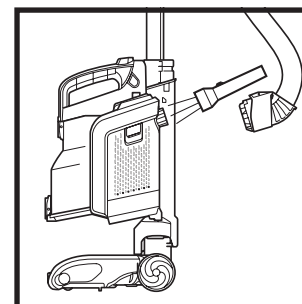

Desmonte la manguera de la base de la aspiradora y revise la abertura de la parte posterior de la base por si presentase obstrucciones.

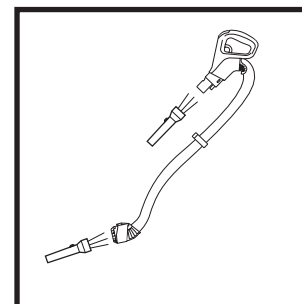

Separe el mango del tubo y la manguera de la base de la aspiradora, y revise las aberturas por si presentasen obstrucciones.

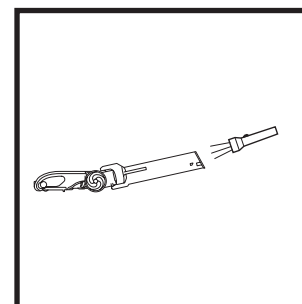

Separe el tubo del cabezal. Incline hacia atrás el cuello del cabezal para poner recto el conducto por el que pasa el aire y eliminar cualquier obstrucción.

NOTA: Apague la aspiradora y extraiga la batería antes de comprobar si hay obstrucciones.

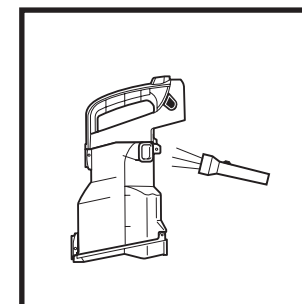

Desmonte el depósito de polvo de la base de la aspiradora. Vacíe el depósito de polvo, retire los residuos de la pantalla de pelusas y compruebe si hay obstrucciones.

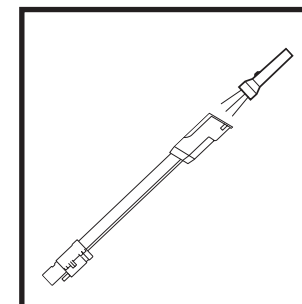

Separe el tubo del cabezal y el mango, y revise los dos extremos del tubo por si hubiese alguna obstrucción.

ACCESORIOS INCLUIDOS

- A** Boquilla
- B** Cepillo para polvo
- C** Herramienta ancha para tapicerías
- D** Cabezal motorizado para pelo de animales (solo determinados modelos)
- E** Bolsa para accesorios
- F** Batería de iones de litio
- G** Cable de carga
- H** Alojamiento de carga de la batería

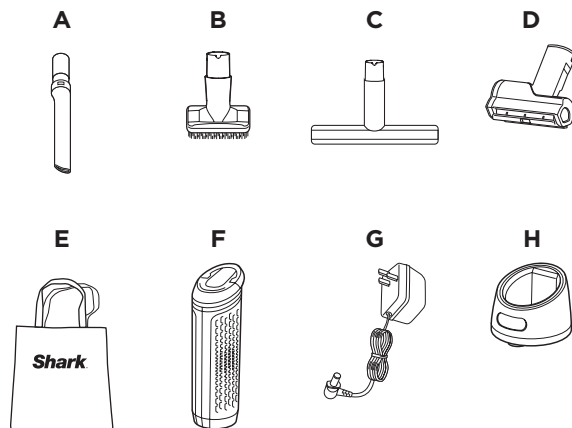

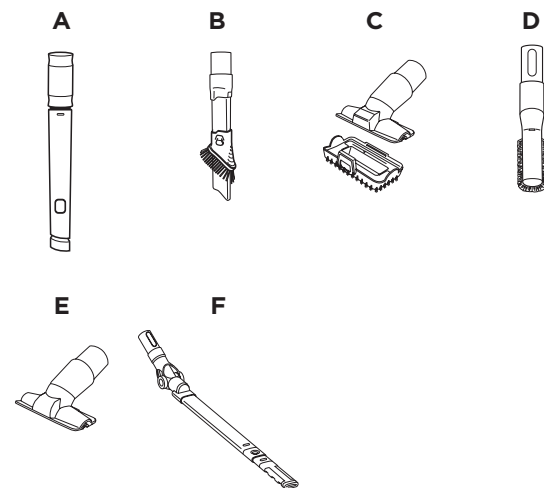

ACCESORIOS ADICIONALES

- A** Boquilla flexible
- B** Boquilla limpiasuelos 2 en 1
- C** Accesorio para limpiar pelo de animales en diversas superficies
- D** Cepillo antialérgico para polvo
- E** Herramienta para tapicerías
- F** Tubo para limpiar debajo de mobiliario

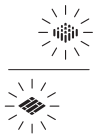

NOTA: No todos los accesorios se suministran con todos los modelos. Consulte la solapa superior de la caja para obtener información sobre la configuración de su aparato. Para solicitar otros accesorios, visite sharkclean.eu.

SOLUCIÓN DE PROBLEMAS

INDICADOR LUMINOSO	SIGNIFICADO
 <p>LOS INDICADORES LUMINOSOS LED FLOOR y CARPET parpadean a la vez.</p>	<p>Bloqueo detectado. Apague la unidad y elimine el bloqueo.</p>
 <p>EL INDICADOR LUMINOSO LED BOOST parpadea.</p>	<p>La temperatura de la unidad es elevada. Apague la aspiradora y espere unos 45 minutos. Mientras se enfría la unidad, compruebe que no haya bloqueos y elimine los que encuentre. Puede que también necesite limpiar los filtros. Consulte la sección de mantenimiento.</p>
 <p>EL PRIMER y el TERCER INDICADOR LUMINOSO LED parpadean alternativamente.</p>	<p>La temperatura de la batería no es óptima, por lo que la carga se ha pausado temporalmente. Deje la batería conectada y la carga se reanudará en breve.</p>

RETIRADA Y ELIMINACIÓN DE LA BATERÍA

Este producto utiliza una batería de iones de litio recargable y reutilizable. Cuando la batería ya no se cargue, deberá retirarla de la aspiradora y reciclarla. **NO** incinere la batería ni fabrique compost con ella.

Cuando sea necesario sustituir la batería de iones de litio, elimínela o recíclala de conformidad con la normativa y las ordenanzas locales. En algunas zonas, es ilegal tirar las baterías de iones de litio gastadas a la basura o a un contenedor de residuos sólidos municipal. Devuelva la batería gastada a un centro de reciclaje autorizado o bien a un minorista para que este se encargue de su reciclaje. Póngase en contacto con el centro de reciclaje más cercano para solicitar información sobre dónde depositar la batería gastada.

La aspiradora no recoge la suciedad. Aspiración nula o reducida.

- Asegúrese de que el mango, la manguera, el depósito de polvo y el tubo estén conectados a la unidad de forma segura.
- Revise los filtros para comprobar si es necesario limpiarlos. Lave los filtros, déjelos secar por completo al aire y móntelos de nuevo en la aspiradora.
- Es posible que el depósito de polvo esté lleno. Vacíelo.
- Compruebe si hay obstrucciones en el tubo, la manguera y sus conexiones, el cabezal y los accesorios; desatasque lo que sea necesario.
- Compruebe si está obstruido el cabezal y retire las obstrucciones, si las hay.
- Retire cualquier hebra, fibra de alfombras o cabello que se hayan enredado en el cepillo giratorio y el rodillo suave, o que se hayan quedado atrapados debajo del rodillo suave.

La aspiradora levanta la alfombra.

- Apague la aspiradora y retirela de cualquier obstrucción. Encienda la aspiradora e incline la parte posterior del mango para activar el cepillo giratorio.
- Compruebe que la aspiradora está en el modo de **tiempo de funcionamiento ampliado** e inténtelo con el modo para **suelos**.
- Apague la unidad para desacoplar el cepillo giratorio y enciéndala otra vez con el botón de encendido.

El cepillo giratorio o el rodillo suave no giran.

- Si el **indicador luminoso del cepillo giratorio** del cabezal se enciende en rojo, el cepillo o el rodillo suave han dejado de girar. Apague inmediatamente la aspiradora, retire la batería de la base de la aspiradora, y desatasque la obstrucción antes de volver a conectar y encender la aspiradora. Si la luz se ilumina en verde, la obstrucción se habrá eliminado correctamente.
- Si no se iluminan las luces, hay un problema de conexión entre la manguera, la base, el tubo y el cabezal. Pruebe a desconectar las piezas y volver a conectarlas, de forma que deslice cada una de ellas hasta encajarlas de forma segura en su sitio (deberá oír un chasquido).

La aspiradora se apaga sola o no se enciende.

Hay varias posibles razones por las que la aspiradora puede apagarse sola, lo que incluye obstrucciones, problemas con la batería y el sobrecalentamiento. Si la aspiradora se apaga sola, realice los siguientes pasos:

1. Revise los indicadores luminosos de la batería para comprobar si es necesario cargarla. Si no necesita cargarse, apague la aspiradora y retire la batería.
2. Vacíe el depósito de polvo y limpie los filtros.
3. Compruebe el tubo, los accesorios y las entradas de aire, y elimine cualquier bloqueo.
4. Deje que la unidad y la batería se enfríen durante al menos 45 minutos hasta que vuelvan a estar a temperatura ambiente.
5. Vuelva a colocar la batería en la aspiradora y presione el botón de encendido.

El depósito de polvo no se queda acoplado a la unidad.

- El depósito de polvo no se quedará acoplado si la base no está correctamente insertada en la unidad. Alinee la parte inferior de la base con los rieles de la parte delantera del cuello del cabezal. Deslice la base hacia abajo por los rieles hasta que la oiga encajar en su sitio.

La batería no se carga.

- Si las baterías no se encuentran dentro de un rango óptimo de temperaturas, es posible que no comiencen a cargarse de inmediato. Trasládese a una zona a temperatura ambiente y deje que se enfríe la batería antes de cargarla.
- Consulte los tiempos de funcionamiento de la batería que se indican en la sección Funcionamiento de la aspiradora.
- Cuando realice la carga con el alojamiento, asegúrese de que la batería se haya encajado bien hasta el fondo del alojamiento y de que los indicadores luminosos de carga se enciendan.
- La vida útil de la batería es de al menos dos años y se suministra con una garantía limitada de dos años. Los paquetes de baterías nuevas se pueden adquirir en sharkclean.eu.
- Cuando realice la carga con el alojamiento, asegúrese de que el cargador esté insertado y que, después, se haya girado hasta encajarlo en su sitio. La batería no se cargará a menos que el cargador se haya encajado correctamente en su sitio.

La batería no se puede insertar en la aspiradora.

- Asegúrese de que el mango esté bajado antes de encajar la batería en su sitio de forma segura.
- Asegúrese de que el filtro se haya encajado en su sitio de forma segura (se deberá oír un chasquido) antes de insertar la batería.

GARANTÍA LIMITADA DE (5) CINCO AÑOS

Cuando adquiere un producto en España en calidad de consumidor, a usted le amparan derechos legales en lo que respecta a la calidad de dicho producto. Usted puede hacer valer esos derechos legales ante su proveedor. No obstante, Shark confía tanto en la calidad de sus productos (los "Productos") que le otorgamos una garantía adicional del fabricante de hasta cinco años (dos [2] años como garantía estándar más tres [3] años si registra la garantía [la "Extensión de Garantía"]). Esta garantía solo resulta de aplicación a los Productos en el caso de que estos hayan sido comprados nuevos y sin ningún tipo de uso. Estos términos y condiciones se aplican solamente a nuestras garantías, sin que sus derechos legales como comprador se vean afectados. Tenga en cuenta que los cinco años de garantía están disponibles en todos los países de la UE y en el Reino Unido en el supuesto que dejase de pertenecer a la UE durante el periodo de garantía.

A continuación, se detallan los requisitos previos y el alcance de nuestra garantía, los cuales son emitidos por SharkNinja Germany GmbH, empresa con domicilio social en Kurt-Blaum-Platz 8, 63450 Hanau (Alemania) ("nos", "nuestro[s]", "nuestra[s]" o "nosotros"). Dichas condiciones no afectan a sus derechos legales, a las obligaciones de su proveedor ni a los acuerdos que usted haya estipulado con él. Lo anteriormente mencionado resulta igualmente de aplicación en el caso de que haya comprado el producto directamente a Shark.

No obstante lo anterior, el paquete de batería de iones de litio no está cubierto por la garantía de cinco años (consulte la garantía de la batería en la página siguiente).

Garantías de Shark®

Un aparato electrodoméstico como una aspiradora es una inversión considerable. El nuevo aparato debe funcionar correctamente el mayor tiempo posible. La garantía que lo acompaña es un compromiso importante y refleja el grado de confianza del fabricante en la calidad de sus productos. Puede encontrar asistencia en línea en www.sharkclean.eu.

¿Cómo debo registrar mi Extensión de Garantía?

Puede registrar su garantía en línea en un plazo de 28 días a partir de la fecha de compra. Para ahorrar tiempo, le informamos de que necesitará los siguientes datos de su máquina:

- Número de modelo
- Número de serie (solo si está disponible)
- Fecha de compra del producto (factura, recibo o albarán)

Para el registro en línea, visite www.sharkclean.eu.

IMPORTANTE

- La garantía cubre el producto durante 2 años (o 5 años, en caso de registro de la Extensión de Garantía) a partir de la fecha de compra.
- Le rogamos que conserve en todo momento la factura o el recibo de compra. Si necesita utilizar la garantía, deberá proporcionarnos la factura o el recibo de compra para comprobar que la información suministrada es correcta. En caso de no poder presentar una factura o un recibo de compra válido, la garantía quedará invalidada.

¿Cuáles son los beneficios de registrar mi garantía?

Si registra la garantía, podrá elegir si desea recibir nuestro boletín, donde se ofrecen consejos, recomendaciones y concursos. Estará al tanto de las noticias más recientes sobre los nuevos productos y tecnologías de Shark. Si registra su garantía en línea, recibirá inmediatamente la confirmación de que hemos recibido sus datos.

¿Cuánto tiempo duran las garantías de nuestros Productos?

La confianza en nuestro diseño y en nuestro control de calidad nos permite ofrecer una garantía para los Productos durante un total de cinco años (2 años más la Extensión de Garantía de 3 años).

¿Qué cubre la garantía?

La reparación o la sustitución de su Producto (a discreción de Shark), incluidas piezas y mano de obra —en caso de que existiese algún defecto en el diseño, en los materiales o en el acabado— y los gastos de transporte y envío. Nuestra garantía es adicional a sus derechos legales como consumidor.

¿Qué aspectos no cubre la garantía?

1. Obstrucciones: vea en el manual de uso cómo desatascar la aspiradora.
2. Desgaste y deterioro normales de los componentes (eje del cepillo, fusibles, correas, baterías, etc.).
3. Daño accidental y fallos debidos a uso o mantenimiento incorrecto, descuido, maniobras imprudentes o manipulación de la aspiradora que no respete lo indicado en el manual de uso Shark suministrado con la máquina.
4. Uso de la aspiradora para fines distintos de la limpieza normal del hogar.
5. Montaje de componentes o accesorios en contradicción con las instrucciones.
6. Uso de piezas o accesorios que no sean originales de Shark.
7. Instalación incorrecta (salvo que la haya efectuado Shark).
8. Reparaciones o modificaciones realizadas por personas ajenas a Shark o sus representantes, salvo que usted pueda demostrar que las reparaciones realizadas por terceros no están relacionadas con el defecto por el cual ejerce la Extensión de Garantía.
9. La batería de iones de litio. Consulte la página siguiente para obtener más información sobre la garantía de la batería.

¿Qué sucede cuando vence la garantía?

Shark no diseña sus productos para que duren solo un tiempo limitado. Somos conscientes de que es posible que los clientes deseen reparar sus aspiradoras una vez que haya vencido la garantía. Para ello, puede encontrar asistencia en línea en www.sharkclean.eu.

¿Dónde puedo adquirir recambios y accesorios originales Shark?

Los recambios y accesorios Shark están diseñados por los mismos ingenieros que desarrollan las aspiradoras Shark. Puede ver el catálogo de recambios, piezas de repuesto y accesorios Shark correspondientes a todas las máquinas Shark en www.sharkclean.eu.

Recuerde que el uso de recambios no originales de Shark podría anular la garantía del fabricante. No obstante, sus derechos legales no se verán afectados.

GARANTÍA LIMITADA DE DOS (2) AÑOS DE LA BATERÍA

Cuando adquiere un producto en España en calidad de consumidor, a usted le amparan de-rechos legales en lo que respecta a la calidad de dicho producto. Usted puede hacer valer esos derechos legales ante su proveedor. No obstante, Shark confía tanto en la calidad de sus productos (los "Productos") que le otorgamos una garantía adicional del fabricante para la batería de hasta dos años. Esta garantía solo resulta de aplicación a los Productos en el ca-so de que estos hayan sido comprados nuevos y sin ningún tipo de uso. Estos términos y condiciones son de aplicación únicamente a la garantía de la batería que ofrece el fabricante (la "Garantía de la Batería"); sus derechos legales en calidad de comprador no se ven afecta-dos. Tenga en cuenta que los dos años de garantía están disponibles en todos los países de la UE y en el Reino Unido en el supuesto que dejase de pertenecer a la UE durante el perio-do de garantía.

A continuación, se detallan los requisitos previos y el alcance de nuestra Garantía de la Bate-ría, los cuales son emitidos por SharkNinja Germany GmbH, empresa con domicilio social en Kurt-Blau-Platz 8, 63450 Hanau (Alemania) ("nos", "nuestro[s]", "nuestra[s]" o "nosotros"). Dichas condiciones no afectan a sus derechos legales, a las obligaciones de su proveedor ni a los acuerdos que usted haya estipulado con él.

Garantías de Shark®

Puede encontrar asistencia en línea en www.sharkclean.eu.

¿Cómo debo registrar mi garantía ampliada Shark®?

Puede registrar su garantía en línea en un plazo de 28 días a partir de la fecha de compra. Para ahorrar tiempo, necesitará tener a mano los siguientes datos de su Producto:

- Número de modelo
- Número de serie (solo si está disponible)
- Fecha de compra del Producto (factura, recibo, o albarán)

Para el registro en línea, visite www.sharkclean.eu.

IMPORTANTE

- La Garantía de la Batería cubre su batería durante dos (2) años a partir de la fecha de compra.
- Le rogamos que conserve en todo momento la factura o el recibo de compra. Si necesita utilizar la garantía, deberá proporcionarnos la factura o el recibo de compra para compro-bar que la información suministrada es correcta. En caso de no poder presentar una factu-ra o un recibo de compra válido, la garantía quedará invalidada.

¿Cuáles son los beneficios de registrar mi Garantía de la Batería?

El registro de su garantía nos permite disponer de sus datos en caso de que tengamos que contactar con usted. Si lo desea, también puede recibir consejos para optimizar el uso de su aspiradora Shark® e información sobre nuevos productos y tecnologías Shark. Si registra su garantía en línea, recibirá inmediatamente la confirmación de que hemos reci-bido sus datos.

¿Durante cuánto tiempo están cubiertas por la garantía las nuevas baterías de iones de litio de Shark?

La confianza en nuestro diseño y en nuestro control de calidad nos permite garantizar la bate-ría de su nueva aspiradora Shark durante un total de dos años.

¿Qué cubre mi Garantía de la Batería?

1. La batería de iones de litio original se sustituirá o reparará (incluidos los gastos de transpor-te y envío), a la única discreción de Shark, durante un periodo de hasta dos (2) años a par-tir de la fecha de compra original.
2. En el caso poco probable de que se tenga que sustituir la batería, la cobertura de la garantía de la batería de sustitución finalizará seis (6) meses después de la fecha de recepción de la batería de sustitución o cuando termine la vigencia de la garantía exis-tente, lo que suceda más tarde.

¿Qué aspectos no cubre la Garantía de la Batería?

1. El desgaste normal de la batería de iones de litio, dentro del rango de temperaturas esta-blecido en la sección de las instrucciones de seguridad.
2. Cualquier batería que haya sido manipulada o utilizada con fines comerciales.
3. Daños causados por un uso indebido, abusivo o fuera del rango de temperaturas apro-bado, o por una manipulación negligente o una manipulación inadecuada durante el transporte.
4. Lesiones o daños causados a personas o propiedades que no sean la batería en sí.
5. Instalación incorrecta (salvo que la haya efectuado Shark).
6. Reparaciones o modificaciones realizadas por personas ajenas a Shark o a sus represen-tantes, salvo que usted pueda demostrar que las reparaciones o modificaciones realizadas por terceros no están relacionadas con el defecto por el cual usted hace uso de la Garan-tía de la Batería.

Problemas con su batería

Si la batería de iones de litio no funciona correctamente al utilizarse en condiciones domésti-cas normales dentro del periodo de garantía, puede encontrar asistencia en línea en www.sharkclean.eu.

REGISTRE SU PRODUCTO

 sharkclean.eu

INDIQUE LOS SIGUIENTES DATOS

Código del modelo: _____

Código de fecha: _____

Fecha de compra: _____
(Guarde el recibo)

Establecimiento de compra: _____

ESPECIFICACIONES TÉCNICAS

Tensión: 28,8 V

Potencia: 260 W

Amperaje: 9 A

LEA ESTE DOCUMENTO CON ATENCIÓN Y GUÁRDELO PARA FUTURAS CONSULTAS.

Estas instrucciones se han diseñado para ayudarle a mantener un funcionamiento óptimo de su aspiradora Shark.

CONSEJO: El número de modelo y el número de serie se incluyen en la etiqueta del código QR que se encuentra en la parte inferior de la parte posterior de la base de la aspiradora y la batería.

CONSIGNES DE SÉCURITÉ IMPORTANTES

APPAREIL DESTINÉ UNIQUEMENT À UN USAGE DOMESTIQUE • LIRE
ATTENTIVEMENT AVANT UTILISATION

Si la prise de l'appareil n'entre pas entièrement dans la prise électrique, la brancher dans l'autre sens. Si elle n'entre toujours pas dans la prise électrique, contacter un électricien qualifié. **NE PAS forcer sur la prise électrique ou essayer de la modifier.**

⚠ AVERTISSEMENT

Pour réduire les risques d'incendie, de chocs électriques, de blessures ou de dommages matériels :

LA BROSSE DE SOL, LE TUBE, L'UNITÉ, LE MANCHE ET LE TUYAU DUOCLEAN™ CONTIENNENT DES CONNEXIONS ÉLECTRIQUES :

1. Cet aspirateur contient une brosse motorisée, un tube, une unité d'aspiration, un manche et un tuyau. Ces composants contiennent des raccordements électriques, une installation électrique et des pièces mobiles pouvant exposer l'utilisateur à des risques.
2. Avant chaque utilisation, bien vérifier qu'aucune pièce n'est endommagée. Si une pièce est endommagée, cesser d'utiliser l'appareil.
3. Utiliser uniquement des pièces de rechange identiques aux pièces originales.
4. Cet aspirateur ne comporte aucune pièce réparable.
5. Utiliser l'appareil exclusivement comme décrit dans cette notice.
NE PAS utiliser l'aspirateur à des fins autres que celles décrites dans cette notice.
6. À l'exception des filtres, **NE PAS** exposer les pièces de l'aspirateur à de l'eau ou à d'autres liquides.

UTILISATION

7. Cet aspirateur n'est pas conçu pour être utilisé par des personnes dont les capacités physiques, sensorielles ou mentales sont réduites, ou présentant un manque d'expérience et de connaissances, sauf si elles sont sous la surveillance d'une personne responsable de leur sécurité ou ont reçu des instructions d'utilisation de l'appareil. Les enfants doivent être surveillés afin qu'ils ne puissent **PAS** jouer avec cet aspirateur.
8. Toujours éteindre l'aspirateur avant d'installer ou de retirer tout câble d'alimentation électrique, brosse motorisée, chargeur, batterie, ou autre pièce électrique ou mécanique.
9. **NE PAS** manipuler la prise ou l'aspirateur avec les mains mouillées.
10. **NE PAS** utiliser sans mettre en place le réservoir à poussière, les filtres et les brosses.
11. Utiliser uniquement des filtres et accessoires de marque Shark®. Le non respect de cette consigne entraîne l'annulation de la garantie.
12. **NE PAS** introduire d'objets dans la brosse ou les accessoires d'aspiration. **NE PAS** utiliser l'appareil si une ouverture est bouchée ; enlever la poussière, les peluches, les poils et tout ce qui peut gêner le passage de l'air.
13. **NE PAS** utiliser si l'air ne circule pas correctement dans la brosse ou les accessoires. Si les passages d'air ou la brosse de sol motorisée sont bouchés, éteindre l'aspirateur et retirer la batterie. Déboucher les passages d'air avant de réinstaller la batterie et de rallumer l'aspirateur.
14. Ne pas approcher la brosse et les ouvertures de l'aspirateur des cheveux, du visage, des doigts, des pieds nus ou de vêtements amples.
15. **NE PAS** utiliser si l'aspirateur ne fonctionne pas correctement, s'il est tombé par terre ou dans de l'eau, a été endommagé ou laissé à l'extérieur.
16. Redoubler de prudence lors du nettoyage d'escaliers.
17. **NE PAS** laisser l'aspirateur sans surveillance lorsqu'il est sous tension.
18. Lorsqu'il est allumé, déplacer constamment l'aspirateur sur la surface du tapis pour éviter d'endommager les fibres du tapis.
19. **NE PAS** poser l'aspirateur sur des surfaces instables, comme des chaises ou des tables.

20. **NE PAS** utiliser pour aspirer :

- a) des liquides ;
- b) de gros objets ;
- c) des objets durs ou pointus (verre, pointes, vis ou pièces de monnaie) ;
- d) de grosses quantités de poussière (notamment la poussière de plâtre, les cendres ou les braises) ; **NE PAS** utiliser comme accessoire pour alimenter des outils destinés à la collecte de la poussière.
- e) des objets fumants ou en cours de combustion (cendres chaudes, mégots de cigarettes ou allumettes) ;
- f) des produits inflammables ou combustibles (essence à briquet, carburant ou kérosène) ;
- g) des solutions toxiques (eau de javel, ammoniac ou nettoyant pour canalisations).

21. **NE PAS** utiliser dans les zones suivantes :

- a) zones peu éclairées ;
- b) surfaces humides ou mouillées ;
- c) zones extérieures ;
- d) espaces fermés pouvant contenir des vapeurs ou fumées explosives ou toxiques (essence à briquet, carburant, kérosène, peinture, diluants à peinture, produits antimites ou poussières inflammables).

22. Éteindre l'aspirateur avant d'insérer ou de retirer la batterie, ainsi qu'avant de brancher ou de débrancher le chargeur.

23. Éteindre l'aspirateur et retirer la batterie avant tout ajustement, nettoyage, entretien ou dépannage. Ces mesures de sécurité préventives réduisent le risque de démarrer accidentellement l'appareil.

24. Lors du nettoyage ou de l'entretien de routine, **NE PAS** couper autre chose que les poils, les fibres ou les fils enroulés autour de la brosse rotative.

25. Laisser tous les filtres sécher complètement à l'air avant de les remettre dans l'aspirateur afin d'éviter que le liquide soit aspiré dans les pièces électriques.

26. **NE PAS** modifier ou tenter de réparer l'aspirateur ou la batterie par vous-même, sauf comme indiqué dans cette notice. **NE PAS** utiliser la batterie ou l'aspirateur s'ils ont été modifiés ou endommagés. Des batteries endommagées ou modifiées peuvent présenter des comportements imprévisibles entraînant des incendies, des explosions ou des risques de blessures.

BATTERIE

27. La batterie représente la source d'alimentation de l'aspirateur. Lire et suivre attentivement toutes les instructions relatives au chargement.
28. Pour éviter la mise sous tension involontaire, toujours éteindre l'aspirateur avant de le soulever ou de le porter. **NE PAS** déplacer l'appareil en posant votre doigt sur le commutateur marche/arrêt.
29. Utiliser uniquement les chargeurs Shark YLS0244A-E332096 et les batteries XBAT250EU. L'utilisation de batteries ou de chargeurs de batteries autres que ceux indiqués pourrait créer un risque d'incendie.
30. Tenir la batterie à l'abri des objets métalliques tels que les trombones, les pièces de monnaie, les clés, les pointes ou les vis. Court-circuiter les bornes de la batterie augmente le risque d'incendie ou de brûlures.
31. Dans des conditions abusives, du liquide peut être éjecté de la batterie. Éviter tout contact avec ce liquide, car il peut provoquer des irritations ou des brûlures. En cas de contact, laver la zone à l'eau. En cas de contact avec les yeux, demander de l'aide médicale.
32. Pour conserver une longue durée de vie, la batterie ne doit pas être stockée à une température inférieure à 3 °C (37,4 °F) ou supérieure à 40 °C (104 °F).
33. **NE PAS** charger la batterie à une température inférieure à 10 °C (50 °F) ou supérieure à 40 °C (104 °F).
34. Ranger l'appareil à l'intérieur. **NE PAS** utiliser ou stocker dans des endroits où la température est inférieure à 3 °C (37,4 °F). S'assurer que l'appareil est à température ambiante avant toute utilisation.
35. **NE PAS** exposer la batterie au feu ou à une température supérieure à 130 °C (265 °F) car elle risque d'exploser.
36. Suivre toutes les instructions relatives au chargement. **NE PAS** charger la batterie à une température inférieure à 10 °C (50 °F) ou supérieure à 40 °C (104 °F). Un chargement incorrect ou à une température ne respectant pas la plage de températures indiquée risque d'endommager la batterie et d'augmenter les risques d'incendie.

CONSERVER CES INSTRUCTIONS

MONTAGE

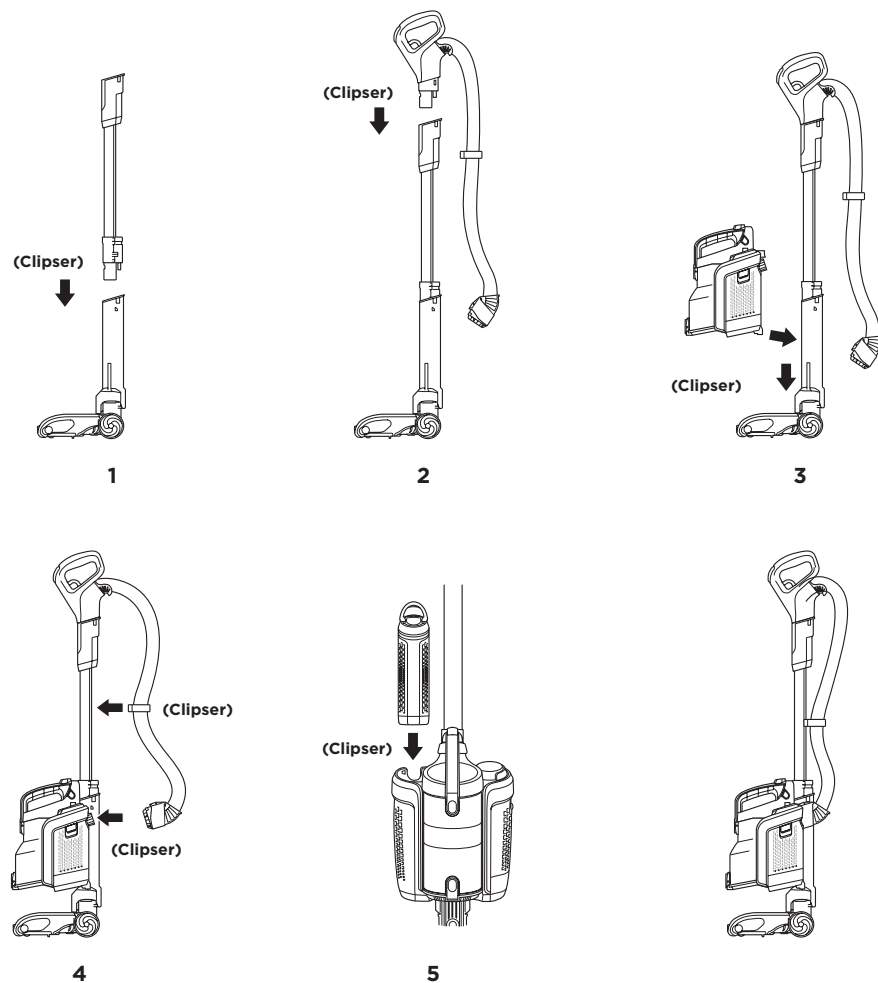

1. Insérer le tube dans la brosse de sol.
2. Insérer le manche dans le tube.
3. Aligner le bas de l'unité sur les rails situés à l'avant du col de la brosse de sol.
Faire glisser l'unité sur les rails jusqu'au déclic.
4. Connecter le tuyau à l'arrière de l'unité, et l'attacher sur le tube.
5. Insérer la batterie chargée dans l'unité avec la poignée orientée vers l'arrière jusqu'au déclic.
Pour vous assurer que la batterie est correctement installée, sa poignée doit être abaissée.

IMPORTANT : Pour un bon fonctionnement, s'assurer que tous les éléments ont bien été clipsés en place.

TROIS FAÇONS DE CHARGER LA BATTERIE LITHIUM-ION

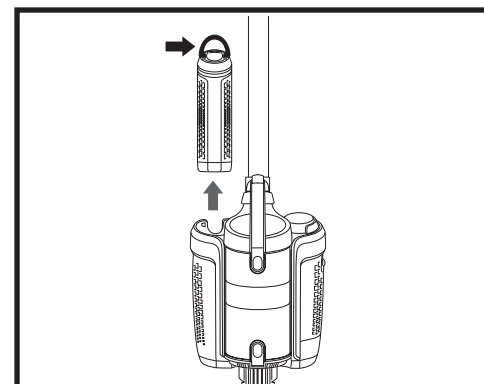

Pour retirer la batterie afin de la charger, soulever la poignée sur le dessus de la batterie et tirer. La batterie doit être chargée avant la première utilisation.

Une charge complète prend environ 3 h 30.

IMPORTANT : Lors de la charge, connecter d'abord le chargeur au port, puis brancher le chargeur à la prise électrique.

EN DEHORS DE L'ASPIRATEUR

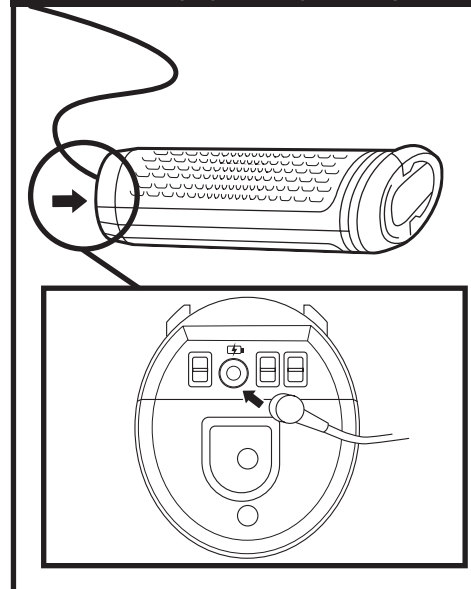

DANS L'ASPIRATEUR

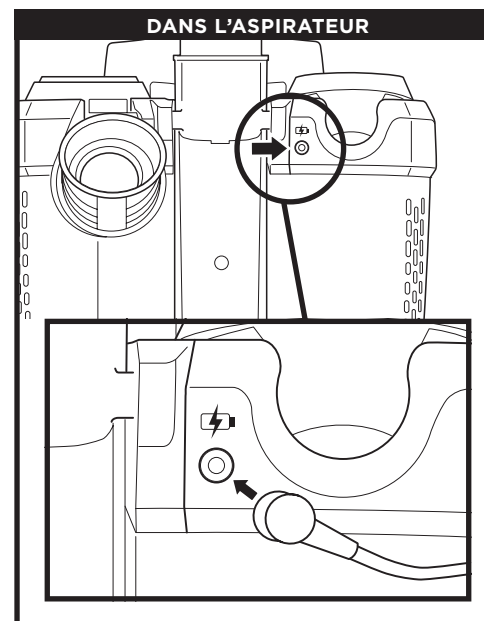

DANS LE SUPPORT DE CHARGE

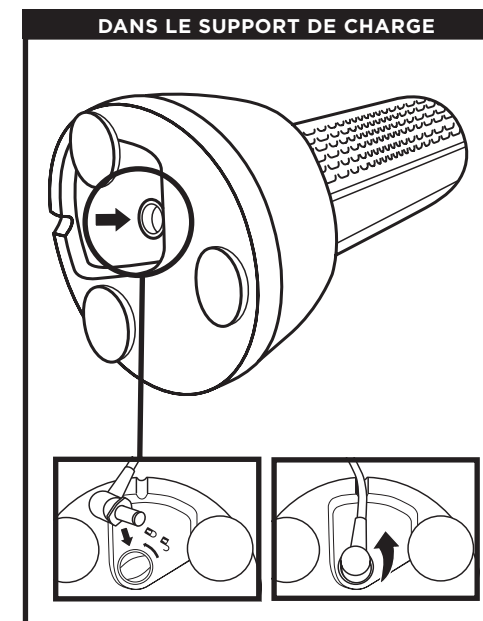

REMARQUE : Un seul chargeur est fourni.

REMARQUE : Pour utiliser le support, insérer la prise du chargeur dans le port et la faire tourner pour la verrouiller en place. La batterie ne chargera pas tant que la prise ne sera pas verrouillée en place.

INDICATEURS LUMINEUX DE CHARGE

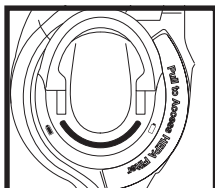

PARTIE SUPÉRIEURE DE LA BATTERIE

En cours d'utilisation : les voyants s'allument en permanence



Chargement en cours : un voyant clignote



Indicateur lumineux de charge

PROBLÈME DE TEMPÉRATURE : LES 1ER ET 3E VOYANTS LUMINEUX CLIGNOTENT EN ALTERNANCE



Si les premier et troisième voyants lumineux clignotent en alternance, la température de la batterie n'est pas optimale. Si cela se produit pendant la charge, laisser la batterie branchée et le chargement reprendra lorsque la température aura atteint son niveau optimal.

REMARQUE : La batterie doit être chargée avant la première utilisation. Une charge complète prend environ 3 h 30.
REMARQUE : L'indicateur lumineux s'éteindra cinq minutes après la fin de la charge.

FONCTIONNEMENT DE L'ASPIRATEUR

RÉGLAGES

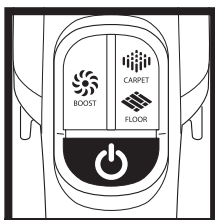

BOUTON MARCHÉ

Appuyer sur l'icône pour allumer ou éteindre l'appareil.

🔌 Puissance

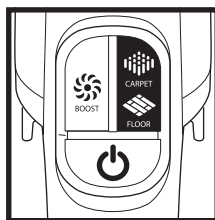

SURFACE

Appuyer sur l'icône pour sélectionner la surface :

- 🏠 **Carpet**
Pour les moquettes.
- 🏠 **Floor**
Pour les sols durs et les tapis.



PUISSANCE D'ASPIRATION

Appuyer sur l'icône pour augmenter la puissance :

- ⚡ **BOOST**
En mode Lift-Away™, appuyer sur l'icône **BOOST** pour enclencher ou arrêter la hausse de puissance.

La puissance par défaut pour les sols et les moquettes est le mode de puissance ION. Pour une hausse supplémentaire de la puissance d'aspiration, appuyer longuement sur l'icône **BOOST**.

IMPORTANT : Votre appareil sera réglé par défaut sur la puissance maximale lors de l'utilisation du mode Lift-Away.
La puissance maximale réduit l'autonomie.

REMARQUE : Sélectionner le mode **Carpet** pour la poussière et les débris tenaces.

FONCTIONNEMENT DE L'ASPIRATEUR

AUTONOMIE

MODE ET RÉGLAGES	NORMAL	MODE BOOST
DEBOUT ET ALIMENTATION LIFT-AWAY™ (MOQUETTE)	Jusqu'à 25 minutes	Jusqu'à 16 minutes
DEBOUT ET ALIMENTATION LIFT-AWAY (SOL)	Jusqu'à 29 minutes	Jusqu'à 15 minutes
EN HAUTEUR ET LIFT-AWAY (TUBE OU POIGNÉE)	Jusqu'à 50 minutes	Jusqu'à 16 minutes

L'UNITÉ, LE MANCHE ET LE TUBE SONT DÉTACHABLES

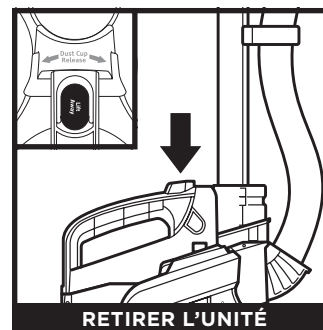

RETIRER L'UNITÉ

Appuyer sur le bouton **LIFT-AWAY™** sur le manche et extraire l'unité de la brosse de sol.

💡 **CONSEIL :** Consulter la page suivante pour découvrir les différentes façons d'utiliser votre aspirateur.

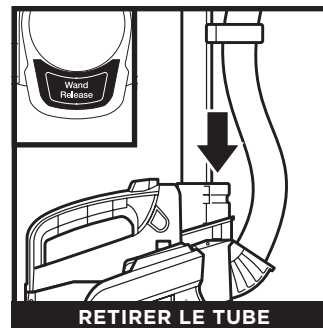

RETIRER LE TUBE

Appuyer sur le bouton de libération du tube jusqu'au déclic, puis tirer sur le manche pour le détacher de la brosse de sol.



RETIRER LE MANCHE

Appuyer sur la gâchette de libération du manche pour détacher le manche du tube.

NETTOYAGE POLYVALENT DU SOL AU PLAFOND

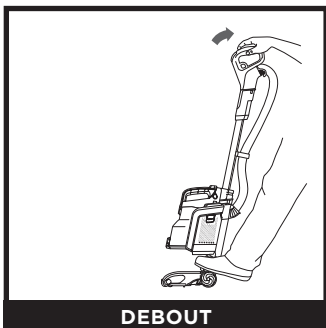

DEBOUT

Pour nettoyer les moquettes et les sols durs. Pour activer la brosse rotative, appuyer avec votre pied sur la brosse de sol et incliner le manche vers l'arrière.

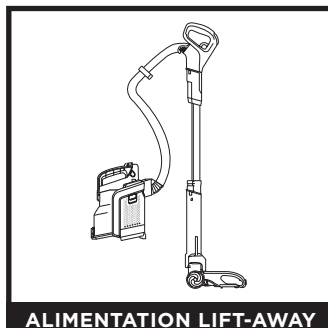

ALIMENTATION LIFT-AWAY

Utiliser l'alimentation Lift-Away pour nettoyer sous les meubles, ainsi que les moquettes et les sols durs.

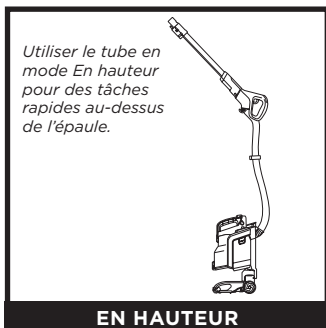

Utiliser le tube en mode En hauteur pour des tâches rapides au-dessus de l'épaule.

EN HAUTEUR

Avec l'unité attachée, retirer le tube de la brosse de sol.

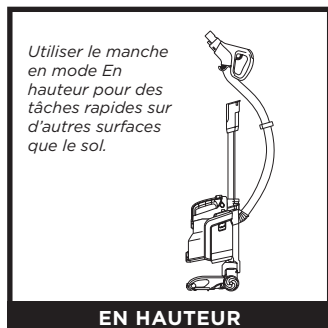

Utiliser le manche en mode En hauteur pour des tâches rapides sur d'autres surfaces que le sol.

EN HAUTEUR

Avec l'unité attachée, retirer le manche du tube.

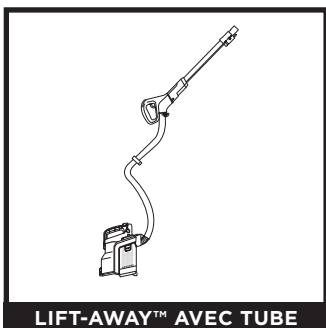

LIFT-AWAY™ AVEC TUBE

Utiliser le tube en mode Lift-Away pour une plus grande portée lors du nettoyage de surfaces en hauteur, telles que les recoins et les plinthes.



LIFT-AWAY AVEC MANCHE

Utiliser le manche en mode Lift-Away pour un nettoyage plus précis des surfaces en hauteur, telles que les fauteuils et canapés, les appuis de fenêtre ou les escaliers.

REMARQUE : Consulter la page précédente pour des instructions sur le retrait de l'unité, du tube et du manche.

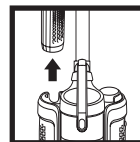

IMPORTANT : Retirer la batterie avant d'effectuer l'entretien.
Pour la retirer, soulever la poignée sur le dessus de la batterie et tirer.

VIDAGE DU RÉSERVOIR À POUSSIÈRE

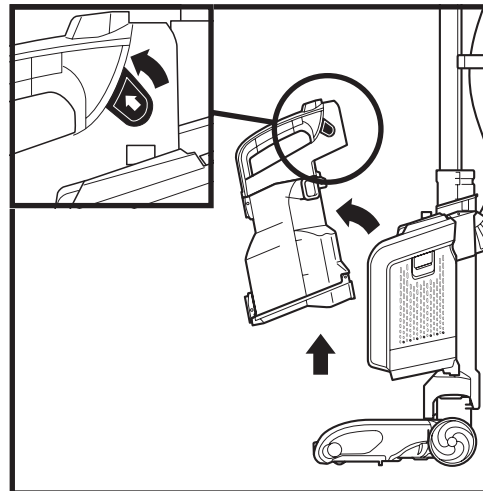

Pour retirer le **réservoir à poussière**, pincer et tirer sur les languettes situées sur les côtés. Incliner le réservoir à poussière vers l'extérieur de l'aspirateur, puis le soulever pour le retirer.

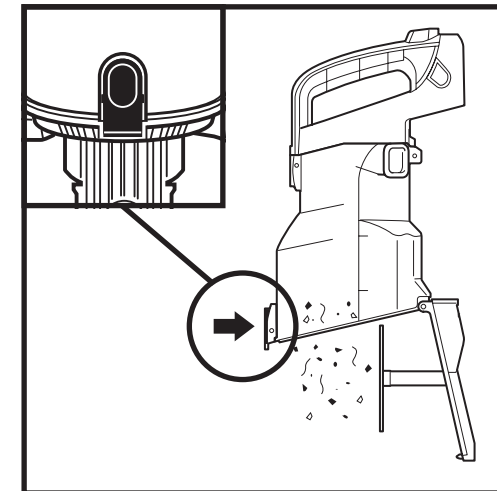

Appuyer sur le bouton du bas pour ouvrir le fond du réservoir à poussière.

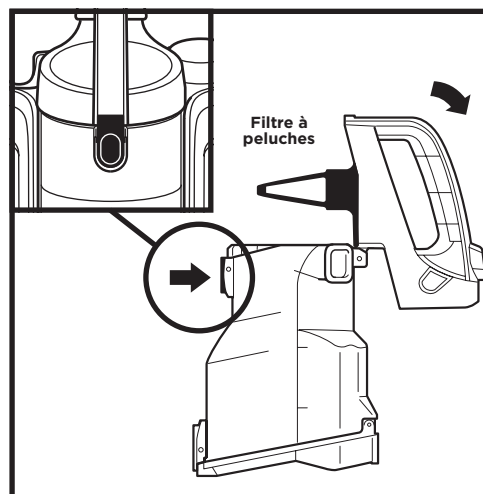

Pour retirer les débris collectés par le **filtre à peluches**, appuyer sur le bouton du haut et soulever la poignée pour ouvrir le dessus du réservoir à poussière.

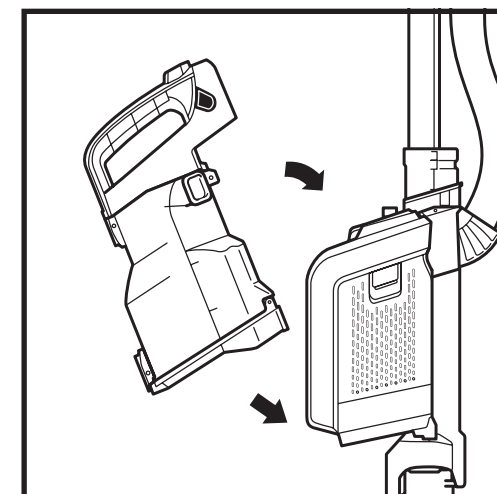

Pour réinstaller le réservoir à poussière, placer le bas de celui-ci dans l'unité, puis incliner le réservoir à poussière vers le tube jusqu'au déclic.

ENTRETIEN

Votre aspirateur est fourni avec trois filtres situés dans l'unité de l'aspirateur : deux filtres en amont du moteur (l'un est un cadre de filtre) et un filtre pour attraper et piéger la poussière et les débris.

NETTOYAGE DU FILTRE EN AMONT DU MOTEUR (UNE FOIS PAR MOIS)

Effectuer un entretien régulier de vos filtres pour conserver une puissance d'aspiration optimale.

IMPORTANT : Pour prévenir les dommages, rincer les filtres avec de l'eau tiède **UNIQUEMENT. NE PAS** utiliser de savon. Laisser les filtres sécher à l'air pendant au moins 24 heures avant de les remettre dans l'aspirateur pour éviter que le liquide ne soit aspiré dans les pièces électriques.

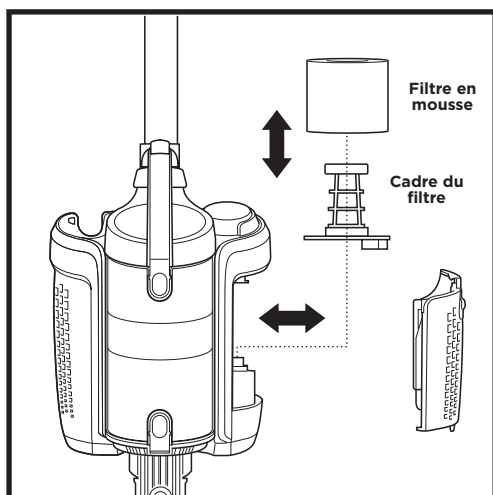
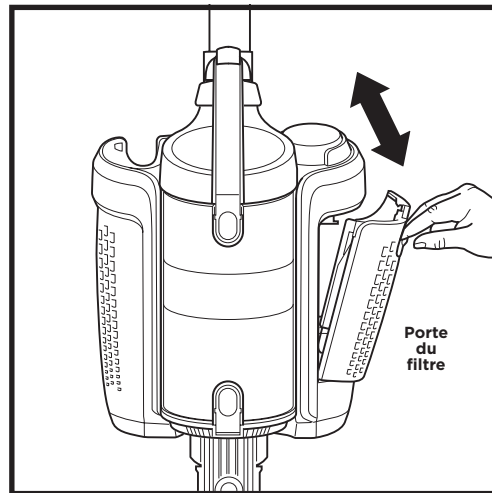
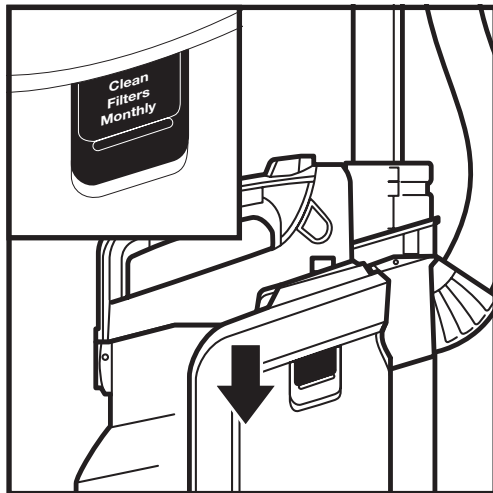

1. Faire glisser le bouton de libération de la **porte du filtre** vers le bas.
2. Incliner la porte du filtre et l'extraire.
3. Retirer le filtre de l'unité. Retirer le filtre en mousse.
4. Rincer le filtre en mousse et le cadre du filtre avec de l'eau tiède **UNIQUEMENT** et laisser sécher à l'air libre pendant au moins 24 heures avant de les réinstaller.
5. Lorsqu'ils sont complètement secs, remettre le filtre en mousse sur le cadre du filtre.
6. Tout en tirant sur les languettes, remettre le filtre dans l'unité.
7. Réinsérer le bas de la porte du filtre dans les fentes sur l'unité. Basculer la porte pour la fermer, en appuyant jusqu'au dé clic.

ENTRETIEN

NETTOYAGE DU FILTRE (UNE FOIS PAR AN)

Effectuer un entretien de votre filtre une fois par an pour que votre aspirateur conserve une puissance d'aspiration optimale.

IMPORTANT : Rincer le **filtre** avec de l'eau tiède **UNIQUEMENT. NE PAS** utiliser de savon. Laisser sécher à l'air libre pendant au moins 24 heures avant de réinstaller. **NE PAS** froter le **filtre**.

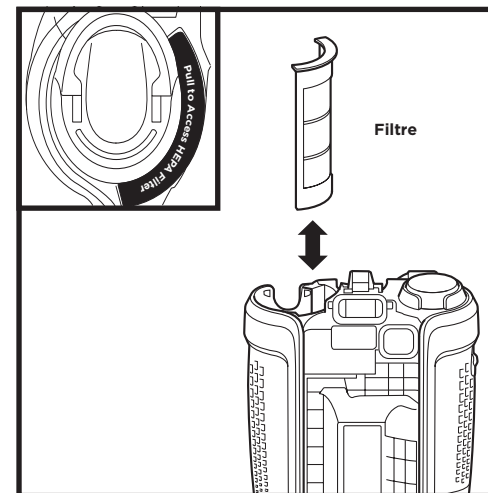

1. Tirer sur la languette d'accès du **filtre** pour le retirer.
2. Rincer le filtre avec de l'eau tiède **UNIQUEMENT** et laisser sécher à l'air libre pendant au moins 24 heures avant de les réinstaller.
3. Lorsqu'il est sec, remettre le **filtre** et appuyer dessus jusqu'au dé clic.

Remarque : La batterie doit être retirée avant d'enlever le **filtre**.

REPLACER LES FILTRES

Suivre les instructions précédentes pour retirer les filtres. Le **filtre en mousse** doit être remplacé tous les deux ans et demi, et le **filtre** doit être remplacé tous les trois ans, en fonction de la fréquence d'utilisation.

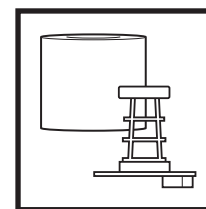

Remplacement du filtre en amont du moteur et du cadre

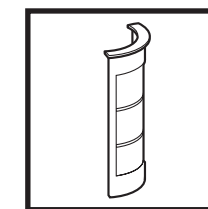

Remplacement du filtre

REMARQUE : Pour commander des pièces de rechange et des filtres, consulter sharkclean.eu.

NETTOYAGE OU REMPLACEMENT DES BROSSES ROTATIVES

BROSSE ROTATIVE

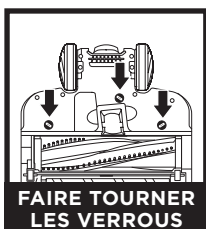

FAIRE TOURNER
LES VERROUS

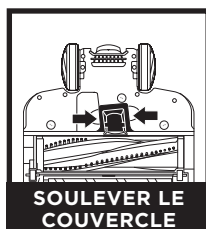

SOULEVER LE
COUVERCLE

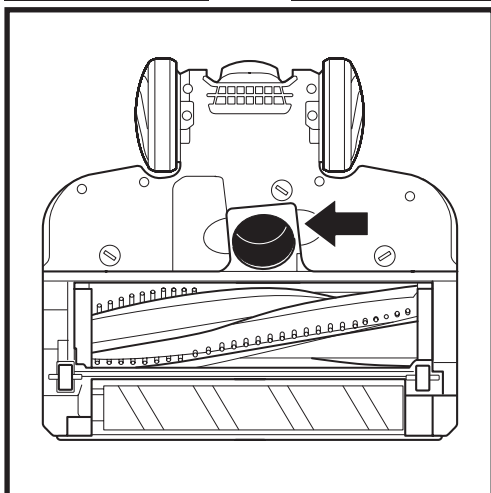

ROULEAU MOU

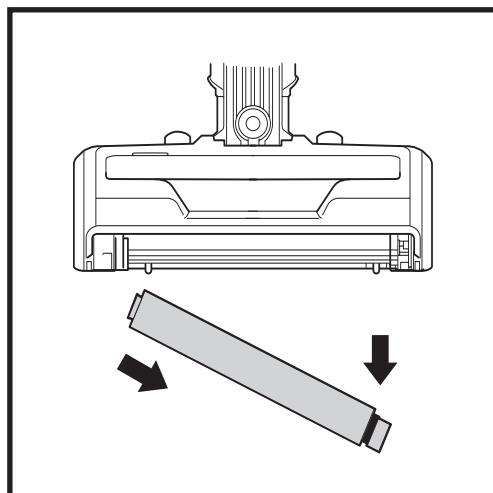
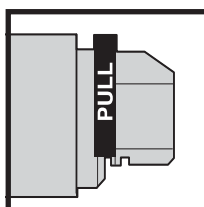
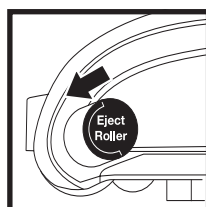

Si vous aspirez un objet dur ou tranchant, ou si vous remarquez un changement dans le bruit que fait votre aspirateur, assurez-vous qu'il n'y a pas d'obstructions ou d'objets coincés dans la brosse rotative.

1. Mettre l'aspirateur hors tension.
2. À l'aide d'une pièce de monnaie, faire tourner les verrous dans le sens inverse des aiguilles d'une montre pour ouvrir le couvercle, puis retirer le couvercle pour accéder à la brosse rotative.
3. Dégager le tuyau de toute obstruction.
4. Remettre le couvercle en glissant les inserts dans les fentes, puis en appuyant fermement sur les côtés avant de faire tourner les verrous dans le sens des aiguilles d'une montre pour le fermer. Vous devez entendre un clic une fois les verrous refermés.

1. Faire glisser le bouton **Éjecter le rouleau** vers l'avant.
2. Pour retirer le **rouleau mou**, tirer la languette vers la droite.
3. Retirer les petits débris du rouleau mou. Utiliser un chiffon sec pour retirer la saleté, ainsi que les cheveux ou les fibres accumulés dans les dents derrière le rouleau mou.
4. Rincer si nécessaire. Utiliser **UNIQUEMENT** de l'eau tiède, et laisser sécher complètement à l'air libre pendant au moins 24 heures.
5. Lorsqu'il est sec, insérer l'extrémité gauche du rouleau en premier, puis appuyer sur l'extrémité droite pour le mettre en place, avec le mot **Avant** orienté vers l'avant.

REMARQUE : Pour commander des pièces de rechange et des filtres, consulter sharkclean.eu.

CONTRÔLE DES OBSTRUCTIONS

IMPORTANT : NE PAS utiliser d'objets pointus ou métalliques pour éliminer les obstructions.

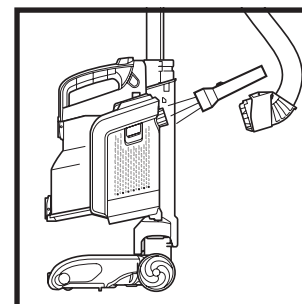

Détacher le tuyau de l'unité de l'aspirateur, et vérifier que l'ouverture à l'arrière de l'unité n'est pas obstruée.

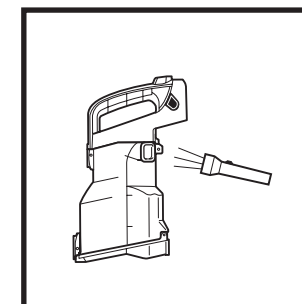

Détacher le réservoir à poussière de l'unité de l'aspirateur. Vider le réservoir à poussière, retirer les débris du filtre à peluches et vérifier qu'il n'y a aucune obstruction.

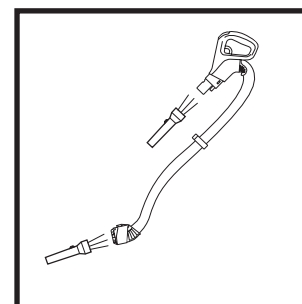

Détacher le manche du tube et le tuyau de l'unité de l'aspirateur, et vérifier que les ouvertures ne sont pas obstruées.

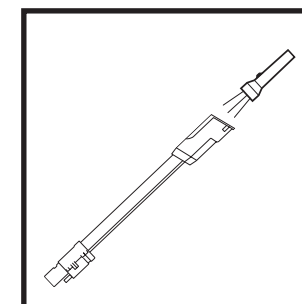

Détacher le tube de la brosse de sol et du manche, et vérifier que les deux extrémités du tube ne sont pas obstruées.

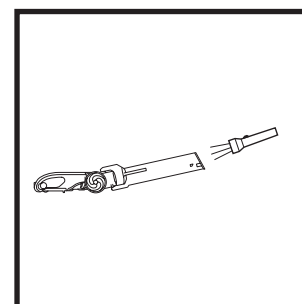

Détacher le tube de la brosse de sol. Incliner le col de la brosse vers l'arrière pour redresser le conduit d'air et éliminer les obstructions.

REMARQUE : Éteindre l'aspirateur et retirer la batterie avant de contrôler les obstructions.

ACCESSOIRES INCLUS

- A** Suceur plat
- B** Brosse à poussière
- C** Suceur large pour tissus d'ameublement
- D** Outil motorisé pour le nettoyage des poils d'animaux (certains modèles uniquement)
- E** Sac d'accessoires
- F** Batterie lithium-ion
- G** Cordon de chargement
- H** Support de charge de la batterie

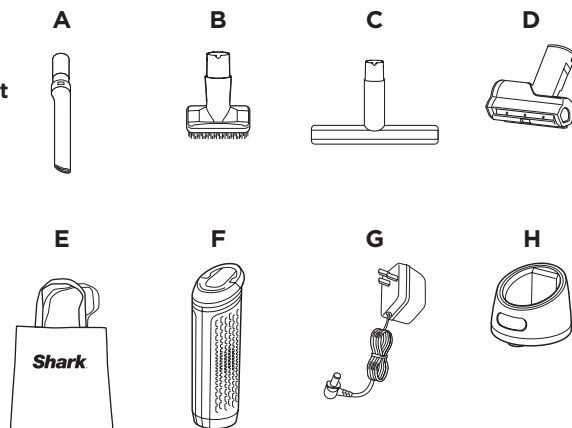

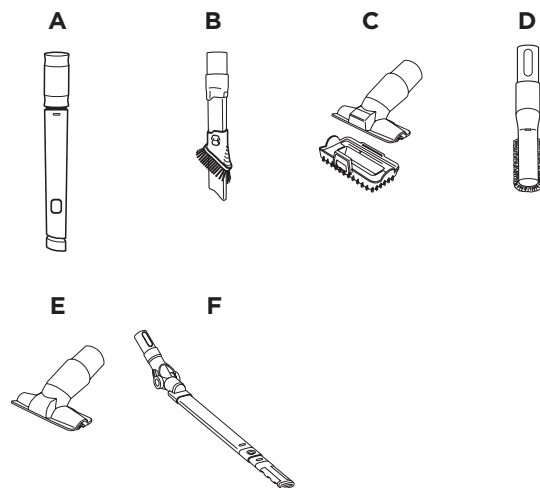

ACCESSOIRES SUPPLÉMENTAIRES

- A** Suceur flexible
- B** Embout brosse/suceur plat 2 en 1
- C** Outil multifonction pour les poils d'animaux
- D** Brossette anti-allergène
- E** Suceur pour tissus d'ameublement
- F** Tube spécial dessous de meubles

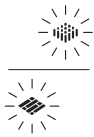

REMARQUE : Tous les accessoires ne sont pas fournis avec tous les appareils. Consulter le rabat supérieur de la boîte pour connaître la configuration de l'appareil. Pour commander des accessoires supplémentaires, consulter sharkclean.eu.

RÉSOLUTION DES PROBLÈMES

INDICATEUR	SIGNIFICATION
 <p>LES LED FLOOR et CARPET clignotent</p>	<p>Obstruction détectée. Mettre l'appareil hors tension et éliminer l'obstruction.</p>
 <p>LA LED BOOST clignote</p>	<p>La température de l'appareil est élevée. Éteindre l'aspirateur et attendre environ 45 minutes. Une fois l'appareil refroidi, vérifier la présence d'obstructions et les éliminer le cas échéant. Il peut également être nécessaire de nettoyer les filtres. Voir la section Entretien.</p>
 <p>LES PREMIER et TROISIÈME INDICATEURS LED DE LA BATTERIE clignotent en alternance</p>	<p>La température de la batterie n'est pas optimale ; le chargement est provisoirement suspendu. Laisser la batterie branchée ; le chargement reprendra dans quelques minutes.</p>

RETRAIT ET RECYCLAGE DE LA BATTERIE

Ce produit utilise une batterie lithium-ion rechargeable et recyclable. Lorsque la batterie ne tient plus une charge, elle doit être retirée de l'aspirateur et recyclée. **NE PAS incinérer ou composter la batterie.**

Lorsque vous devez remplacer votre batterie lithium-ion, jetez-la ou recyclez-la conformément aux ordonnances et réglementations locales. Dans certaines régions, il est interdit de jeter les batteries lithium-ion dans la poubelle ou dans un flux de déchets solides municipal. Déposez ou envoyez la batterie épuisée dans un centre de recyclage agréé ou chez un revendeur pour le recyclage. Contactez votre centre de recyclage local pour plus d'informations sur les endroits où déposer votre batterie.

L'aspirateur n'aspire pas les débris. L'aspiration est faible ou nulle.

- S'assurer que le manche, le tuyau, le réservoir à poussière et le tube sont tous correctement reliés à l'appareil.
- Vérifier si les filtres doivent être nettoyés. Suivre les instructions pour rincer et sécher complètement les filtres à l'air libre avant de les réinsérer dans l'aspirateur.
- Contrôler si le réservoir à poussière est plein ; si nécessaire, le vider.
- Vérifier si le tube, le tuyau et ses raccords, ainsi que la brosse et les accessoires sont bouchés ; si nécessaire, les déboucher.
- Vérifier si la brosse de sol présente d'éventuelles obstructions ; éliminer les obstructions si nécessaire.
- Retirer les fils, les fibres de tapis ou les poils qui peuvent s'enrouler autour de la brosse rotative et du rouleau mou ou rester coincés derrière ce dernier.

L'aspirateur soulève les tapis.

- Éteindre l'aspirateur et retirer toute obstruction. Allumer l'aspirateur et basculer le manche vers l'arrière pour activer la brosse rotative.
- Vérifier que l'aspirateur est en mode **Longue autonomie** et/ou essayer le mode **Sol**.
- Éteindre l'appareil pour dégager la brosse rotative et redémarrer en appuyant sur le bouton de marche/arrêt.

La brosse rotative/le rouleau mou ne tourne pas.

- Si le **voyant lumineux de brosse rotative** sur la brosse de sol devient rouge, la brosse rotative et/ou le rouleau mou ont cessé de tourner. Éteindre et retirer immédiatement la batterie de l'unité de l'aspirateur, et éliminer l'obstruction avant de rebrancher et de rallumer l'aspirateur. Si le voyant s'allume en vert, l'obstruction a été éliminée.
- Si les lampes ne s'allument pas, il y a un problème de raccordement entre le tuyau, l'unité, le tube et la brosse. Essayer de démonter les pièces et de les remonter, en les clipsant les unes dans les autres jusqu'au dé clic.

L'aspirateur s'éteint tout seul ou refuse de s'allumer.

L'aspirateur peut s'éteindre tout seul pour plusieurs raisons : des obstructions, une batterie défectueuse ou une surchauffe. Si l'aspirateur s'éteint tout seul, procéder comme suit :

1. Vérifier les voyants lumineux de la batterie pour voir si elle nécessite d'être rechargée. Si ce n'est pas le cas, éteindre l'aspirateur et retirer la batterie.
2. Vider le réservoir à poussière et nettoyer les filtres.
3. Vérifier le tube, les accessoires et les ouvertures d'admission pour éliminer les éventuelles obstructions.
4. Laisser l'appareil et la batterie refroidir pendant 45 minutes minimum jusqu'à ce qu'ils retombent à température ambiante.
5. Remettre la batterie dans l'aspirateur et appuyer sur le bouton de marche/arrêt.

Le réservoir à poussière ne se verrouille pas sur l'appareil.

- Le réservoir à poussière ne se verrouillera pas si l'unité n'est pas correctement insérée dans l'appareil. Aligner le bas de l'unité sur les rails situés à l'avant du col de la brosse de sol. Faire glisser l'unité sur les rails jusqu'au dé clic.

La batterie ne charge pas.

- Les batteries en dehors de la plage de température optimale peuvent ne pas commencer à charger immédiatement. Déplacer la batterie dans une zone à température ambiante et/ou laisser la batterie refroidir avant la charge.
- Consulter l'autonomie de la batterie dans la section Fonctionnement de l'aspirateur.
- Lors de la charge avec le support, s'assurer que la batterie est complètement enfoncée dans le support et que le voyant lumineux de charge est allumé.
- L'espérance de vie de la batterie est d'au moins deux ans, et elle est fournie avec une garantie de deux ans. De nouvelles batteries peuvent être achetées sur sharkclean.eu
- Lors de la charge avec le support, s'assurer que le chargeur est inséré puis tourné pour le verrouiller en place. La batterie ne chargera pas tant que le chargeur ne sera pas verrouillé en place.

La batterie ne s'insère pas dans l'aspirateur.

- S'assurer que la poignée est abaissée avant de mettre la batterie en place.
- S'assurer que le filtre est correctement installé avant d'insérer la batterie.

Garantie LIMITÉE À CINQ (5) ANS

Lorsque vous achetez un produit en France en qualité de consommateur, vous bénéficiez des droits statutaires relatifs à la qualité du produit tels qu'ils sont prévus par les articles L217-4 à L217-12 du code de la consommation et des articles 1641 à 1648 et 2232 du code civil (les « droits statutaires »). Le client peut faire valoir ces droits statutaires à l'encontre de son revendeur. Toutefois, Shark a une grande confiance dans la qualité de ses produits (les « Produits ») et fournit donc une garantie fabricant supplémentaire pouvant aller jusqu'à cinq ans (2 ans de garantie standard et 3 ans de garantie supplémentaire en cas d'enregistrement (l'« Extension de garantie »)). Cette garantie s'applique uniquement au produit acheté neuf. Ces conditions générales se réfèrent uniquement à nos garanties et ne portent aucune atteinte aux droits statutaires dont vous bénéficiez en tant qu'acheteur. Veuillez noter que la garantie de cinq ans est disponible dans tous les pays de l'UE ainsi qu'au Royaume-Uni, même si celui-ci quitte l'UE au cours de la période de garantie.

Nos conditions de garanties qui sont émises par la SharkNinja Germany GmbH, Kurt-Blaum-Platz 8, 63450 Hanau (Allemagne) (« nous », « nos/notre ») sont les suivantes. Elles ne portent aucunement atteinte à vos droits statutaires ou aux obligations de votre revendeur à votre égard. Les mêmes s'appliquent si vous avez acheté le produit directement à Shark.

La batterie lithium-ion n'est pas couverte par la garantie de cinq ans (voir la garantie relative à la batterie à la page suivante).

Garanties Shark®

Un appareil électroménager, tel qu'un aspirateur, constitue un gros investissement. Votre nouvel appareil doit donc fonctionner correctement le plus longtemps possible. La garantie fournie avec l'appareil reflète la confiance dont le fabricant fait preuve à l'égard de ses produits et témoigne de la qualité de la fabrication. Vous trouverez une assistance en ligne à l'adresse www.sharkclean.eu.

Comment puis-je enregistrer l'Extension de garantie ?

Vous pouvez enregistrer votre garantie en ligne dans un délai de 28 jours après la date d'achat de votre produit. Pour gagner du temps, préparer les données suivantes de votre appareil :

- N° de modèle
- Numéro de série (seulement si disponible)
- Date d'achat du Produit (reçu ou bon de livraison)

Pour l'enregistrer en ligne, rendez-vous sur le site www.sharkclean.eu

IMPORTANT

- La garantie couvre votre produit pendant 2 ans (ou cinq ans si vous l'enregistrez) à partir de la date d'achat.
- Il est indispensable de conserver le justificatif d'achat. Pour utiliser la garantie, vous devez présenter le justificatif d'achat afin que nous puissions vérifier vos droits. L'impossibilité de présenter un justificatif d'achat valable annulera la garantie.

Quels sont les avantages de l'enregistrement de ma garantie ?

Lorsque vous enregistrez votre garantie, vous pouvez choisir de recevoir notre newsletter contenant des astuces, conseils et concours. Restez informé(e) sur les nouvelles technologies et les nouveaux produits Shark. Si vous enregistrez votre garantie en ligne, vous recevez immédiatement la confirmation de la réception de vos coordonnées.

Quelle est la durée de la garantie des Produits ?

Compte tenu de la qualité de nos produits, votre Produit bénéficie d'une garantie de cinq ans (2 ans + une Extension de garantie de 3 ans).

Qu'est-ce qui est couvert par la garantie ?

La réparation ou le remplacement (à la discrétion de Shark) de votre Produit, y compris les pièces et la main-d'œuvre, ainsi que les frais de transport et d'expédition, en cas de défaut de conception, de matériaux et de confection. Notre garantie s'ajoute à vos droits statutaires en tant que consommateur.

Qu'est-ce qui n'est pas couvert par la garantie ?

1. Les obstructions – Pour savoir comment déboucher votre aspirateur, consulter la Notice d'utilisation.
2. L'usure normale de certains composants, comme la barre porte-brosse, le fusible, la courroie, les batteries, le tuyau, etc.
3. Les dommages accidentels, les défauts causés par des négligences, un manque d'entretien, une mauvaise utilisation ou une manipulation inappropriée de l'aspirateur ; soit toute utilisation non conforme à la Notice d'utilisation Shark fournie avec votre appareil.
4. L'utilisation de l'aspirateur à des fins autres que l'usage domestique normal.
5. L'utilisation de pièces non assemblées ou installées conformément aux instructions d'utilisation.
6. L'utilisation de pièces et d'accessoires qui ne sont pas des pièces de rechange Shark.
7. Les installations défectueuses (sauf si elles ont été réalisées par Shark).
8. Les réparations ou les altérations réalisées par des personnes autres que le personnel de Shark ou ses agents, à moins que vous démontriez que les réparations ou les altérations réalisées par des tiers n'ont pas de lien avec le défaut pour lequel vous mettez en œuvre l'Extension de garantie.

9. La batterie lithium-ion. Consulter la page suivante pour la garantie de la batterie.

Que se passe-t-il lorsque ma garantie arrive à échéance ?

Shark conçoit des produits destinés à durer longtemps. Toutefois, il se peut que certains de nos clients veuillent faire réparer leurs aspirateurs après la fin de la garantie. Dans ce cas, vous trouverez une assistance en ligne à l'adresse www.sharkclean.eu.

Où puis-je acheter des pièces et des accessoires d'origine Shark ?

Les pièces de rechange et les accessoires Shark sont développés par les mêmes ingénieurs qui ont conçu votre aspirateur Shark. Vous trouverez une gamme complète de pièces de rechange et d'accessoires Shark pour tous les appareils Shark sur www.sharkclean.eu.

N'oubliez pas que l'utilisation de pièces n'étant pas d'origine Shark peut annuler votre garantie du fabricant. Cependant, vos droits statutaires ne sont pas affectés.

GARANTIE DE LA BATTERIE DE DEUX (2) ANS

Lorsque vous achetez un produit en France en qualité de consommateur, vous bénéficiez des droits statutaires relatifs à la qualité du produit tels qu'ils sont prévus par les articles L217-4 à L217-12 du code de la consommation et des articles 1641 à 1648 et 2232 du code civil (les « droits statutaires »). Le client peut faire valoir ces droits statutaires à l'encontre de son re-vendeur. Toutefois, Shark a une grande confiance dans la qualité de ses produits (les « Pro-duits ») et fournit donc une garantie fabricant supplémentaire pour la batterie pouvant aller jusqu'à deux ans. Cette garantie s'applique uniquement au produit acheté neuf. Ces conditions générales se réfèrent uniquement à la garantie fabricant de la batterie (la « garantie bat-terie ») et ne portent aucune atteinte aux droits statutaires dont vous bénéficiez en tant qu'acheteur. Veuillez noter que la garantie de deux ans est disponible dans tous les pays de l'UE ainsi qu'au Royaume-Uni, même si celui-ci quitte l'UE au cours de la période de garantie.

Nos conditions de garantie batterie émise par la SharkNinja Germany GmbH, Kurt-Blaum-Platz 8, 63450 Hanau (Allemagne) (« nous », « notre/nos ») sont les suivantes. Elles ne por-tent aucunement atteinte à vos droits statutaires ou aux obligations de votre revendeur à votre égard.

Garanties Shark®

Vous trouverez une assistance en ligne à l'adresse www.sharkclean.eu.

Comment puis-je enregistrer mon extension de garantie Shark® ?

Vous pouvez enregistrer votre garantie en ligne dans un délai de 28 jours après la date d'achat de votre produit. Pour gagner du temps, préparez les données suivantes de votre Produit :

- N° de modèle
- Numéro de série (seulement si disponible)
- Date d'achat du Produit (reçu ou bon de livraison)

Pour l'enregistrer en ligne, rendez-vous sur le site www.sharkclean.eu

IMPORTANT

- La garantie batterie couvre votre batterie pendant 2 ans à partir de la date d'achat.
- Il est indispensable de conserver le justificatif d'achat. Pour utiliser la garantie, vous devez présenter le justificatif d'achat afin que nous puissions vérifier vos droits. L'impossibilité de présenter un justificatif d'achat valable annulera la garantie.

Quels sont les avantages de l'enregistrement de ma garantie ?

Si vous enregistrez votre garantie, nous disposerons de vos coordonnées au cas où nous aurions besoin de vous contacter. Vous pouvez également bénéficier d'astuces et de con-seils qui vous aideront à tirer le meilleur parti de votre aspirateur Shark, ainsi que rester in-formé(e) sur les nouvelles technologies et les nouveaux produits Shark. Si vous enregis-trez votre garantie en ligne, vous recevez immédiatement la confirmation de la réception de vos coordonnées.

Quelle est la durée de la garantie des nouvelles batteries lithium-ion Shark ?

Compte tenu de la qualité de nos produits, la batterie de votre nouvel aspirateur Shark béné-ficie d'une garantie de deux ans.

Qu'est-ce qui est couvert par ma garantie batterie ?

1. La batterie lithium-ion d'origine, à la seule discrétion de Shark, sera remplacée ou réparée (frais de transport et d'expédition inclus) pendant deux ans maximum à partir de la date d'achat d'origine.
2. Dans les rares cas où une batterie de remplacement s'avère défectueuse, la couverture de la garantie de cette batterie de remplacement se termine six mois après la date de réception de la batterie de remplacement ou à la fin de la période de garantie exis-tante, la plus éloignée de ces deux périodes étant retenue.

Qu'est-ce qui n'est pas couvert par la garantie batterie ?

1. L'usure normale de la batterie lithium-ion, dans la plage de températures définie dans les consignes de sécurité.
2. Toute batterie ayant été modifiée ou utilisée à des fins commerciales.
3. Les dommages provoqués par une mauvaise utilisation, un abus, une utilisation de l'aspirateur en dehors de la plage de températures approuvée, ou une négligence, ou les dommages comme conséquence d'une mauvaise manipulation lors du transport.
4. Les lésions corporelles ou les dommages causés aux personnes ou aux objets autres que la batterie elle-même.
5. Les installations défectueuses (sauf si elles ont été réalisées par Shark).
6. Les réparations ou les altérations réalisées par des personnes autres que le personnel de Shark ou ses agents, à moins que vous ne démontriez que les réparations ou les altéra-tions réalisées par des tiers ne sont pas en lien avec le défaut pour lequel vous actionnez la garantie batterie.

Problèmes de batterie

Si votre batterie lithium-ion ne fonctionne pas correctement dans des conditions d'utilisation nor-males pendant la période de garantie, vous trouverez une assistance en ligne à l'adresse www.sharkclean.eu.

ENREGISTREZ VOTRE ACHAT

 sharkclean.eu

NOTEZ CES INFORMATIONS

Numéro de modèle : _____

Code de date : _____

Date d'achat : _____
(Conserver le reçu)

Boutique d'achat : _____

CARACTÉRISTIQUES TECHNIQUES

Tension : 28,8 V

Watts : 260 W

Ampères : 9 A

VEUILLEZ LIRE ATTENTIVEMENT ET CONSERVER POUR CONSULTATION ULTÉRIEURE.

Ces instructions sont conçues pour vous aider à conserver un fonctionnement toujours à plein rendement pour votre aspirateur Shark.

CONSEIL : Vous trouverez les numéros de modèle et de série sur l'étiquette du code QR située à l'arrière de l'unité et de la batterie de l'aspirateur.

IMPORTANTI ISTRUZIONI DI SICUREZZA

SOLO PER IMPIEGO DOMESTICO • LEGGERE ATTENTAMENTE LE ISTRUZIONI PRIMA DELL'USO

Se la spina del caricabatterie non si inserisce completamente nella presa elettrica, inserirla dal lato opposto. Se anche in questo modo l'inserimento non è completo, contattare un elettricista qualificato. **NON forzare la spina nella presa elettrica né provare a modificarla per favorire l'inserimento.**

⚠ ATTENZIONE

Per ridurre il rischio di incendio, scossa elettrica, lesioni o danni materiali, rispettare le seguenti avvertenze:

LA BOCCHETTA PER PAVIMENTI DUOCLEAN™, IL BASTONE, LA CAPSULA, IL MANICO E IL TUBO FLESSIBILE CONTENGONO CAVI ELETTRICI:

1. L'aspirapolvere è composto da una bocchetta motorizzata, un bastone, una capsula aspirante, un manico e un tubo flessibile. Tali componenti contengono parti mobili e collegamenti e cavi elettrici che possono comportare rischi per l'utilizzatore.
2. Prima di ogni utilizzo, controllare tutte le parti per individuare eventuali danni. In caso di danneggiamento di una delle parti, interrompere l'utilizzo.
3. Utilizzare solo pezzi di ricambio originali.
4. Questo aspirapolvere contiene parti non riparabili.
5. Utilizzare solo come descritto nel presente manuale. **NON** utilizzare l'aspirapolvere per scopi diversi da quelli descritti nel presente manuale.
6. Ad eccezione dei filtri, **NON** esporre alcuna delle parti dell'aspirapolvere ad acqua o altri liquidi.

UTILIZZO GENERALE

7. Questo aspirapolvere non è destinato all'utilizzo da parte di persone con capacità fisiche, sensoriali o mentali ridotte o prive di esperienza e conoscenze, a meno che una persona responsabile della loro sicurezza non ne supervisioni l'operato o non abbia fornito loro adeguate istruzioni sull'uso dell'apparecchio. È necessaria la supervisione di un adulto per garantire che i bambini **NON** giochino con l'aspirapolvere.
8. Spegnerne sempre l'aspirapolvere prima di collegare o scollegare tutti i tubi percorsi da corrente, bocchette motorizzate, caricabatterie, batterie o altre parti elettriche o meccaniche.

9. **NON** maneggiare la spina o l'aspirapolvere con le mani bagnate.
10. **NON** utilizzare senza aver posizionato il contenitore raccogli-polvere, i filtri e le spazzole a rullo.
11. Utilizzare solo filtri e accessori a marchio Shark®. In caso contrario, la garanzia sarà nulla.
12. **NON** inserire alcun oggetto nella bocchetta o nelle aperture degli accessori. **NON** utilizzare se vi sono delle aperture ostruite; tenerle libere da polvere, pelucchi, peli, capelli e qualsiasi cosa che possa ridurre il flusso d'aria.
13. **NON** utilizzare se la bocchetta o l'accessorio che emana il flusso d'aria sono ostacolati. Se i passaggi dell'aria o la bocchetta per pavimenti sono ostruiti, spegnere l'aspirapolvere e rimuovere la batteria. Prima di reinserire la batteria e di riaccendere l'unità, rimuovere tutte le ostruzioni.
14. Tenere la bocchetta e tutte le aperture lontano da capelli, viso, dita, piedi scalzi o indumenti larghi.
15. **NON** utilizzare l'aspirapolvere se non funziona correttamente, se è caduto, se presenta danni, se è stato lasciato all'aperto o se è caduto in acqua.
16. Prestare particolare attenzione quando si puliscono le scale.
17. **NON** lasciare l'aspirapolvere incustodito quando è acceso.
18. Quando l'aspirapolvere è in funzione ed è utilizzato sulla superficie di moquette e tappeti, tenerlo sempre in movimento per evitare di danneggiarne le fibre.
19. **NON** collocare l'aspirapolvere su superfici instabili come sedie o tavoli.

20. **NON** utilizzare per raccogliere:
 - a) Liquidi
 - b) Oggetti di grandi dimensioni
 - c) Oggetti duri o affilati (vetro, chiodi, viti o monete)
 - d) Quantità consistenti di polvere (tra cui polvere di gesso, cenere di camino o braci). **NON** utilizzare come accessorio per alimentare strumenti per la raccolta della polvere.
 - e) Oggetti fumanti o che bruciano (carboni ardenti, mozziconi di sigarette o fiammiferi)
 - f) Materiali infiammabili o combustibili (liquido per accendini, benzina o cherosene)g) Soluzioni tossiche (candeggina, ammoniaca o liquido disgorgante)
21. **NON** utilizzare in presenza delle seguenti condizioni:
 - a) Aree con scarsa illuminazione
 - b) Superfici umide o bagnate
 - c) Aree esterne
 - d) Spazi chiusi e che possono contenere esplosivi oppure fumi o vapori tossici (liquidi per accendini, benzina, cherosene, vernici, diluenti, sostanze antitarre o polveri infiammabili)
22. Spegnerne l'aspirapolvere prima di inserire o rimuovere la batteria e prima di inserire o di staccare la spina del caricabatterie.
23. Spegnerne l'aspirapolvere e rimuovere la batteria prima di qualsiasi operazione di regolazione, pulizia, manutenzione o aggiustamento. Tali misure di sicurezza preventive riducono il rischio di accensione accidentale dell'apparecchio.
24. Durante la pulizia o la manutenzione ordinaria, **NON** tagliare nulla ad eccezione di capelli, fibre o fili attorcigliati alla spazzola.
25. Lasciare asciugare completamente tutti i filtri prima di reinserirli nell'aspirapolvere per prevenire il versamento di liquidi all'interno delle parti elettriche.
26. **NON** modificare o provare a riparare l'aspirapolvere o la batteria in modo autonomo, salvo se indicato nel presente manuale. **NON** usare la batteria o l'aspirapolvere se sono stati modificati o danneggiati. Le batterie danneggiate o modificate possono comportarsi in modo imprevedibile e causare incendi, esplosioni o rischi di lesioni.

BATTERIA

27. La batteria è la fonte di alimentazione dell'aspirapolvere. Leggere e seguire con cura tutte le istruzioni per la ricarica.
28. Per prevenirne l'accensione involontaria, assicurarsi che l'aspirapolvere sia spento prima di sollevarlo o trasportarlo. **NON** trasportare l'apparecchio con il dito sull'interruttore di accensione.
29. Utilizzare solo caricabatterie Shark YLS0244A-E332096 e batterie XBAT250EU. L'uso di batterie o caricabatterie diversi da quelli indicati può creare un rischio d'incendio.
30. Tenere la batteria lontano da oggetti metallici come graffette, monete, chiavi, chiodi o viti. Il cortocircuito tra i morsetti della batteria aumenta il rischio di incendi o ustioni.
31. Un uso improprio della batteria potrebbe causare la fuoriuscita del liquido interno. Evitare il contatto con il liquido in quanto potrebbe causare irritazione o ustioni. In caso di contatto, sciacquare con acqua. In caso di contatto con gli occhi, consultare un medico.
32. Affinché si mantenga inalterata a lungo, la batteria non deve essere conservata a temperature inferiori a 3 °C e superiori a 40 °C.
33. **NON** caricare la batteria a temperature inferiori a 10 °C o superiori a 40 °C.
34. Conservare l'apparecchio in luogo chiuso. **NON** utilizzare o conservare al di sotto di 3 °C. Accertarsi che l'apparecchio sia a temperatura ambiente prima di procedere all'utilizzo.
35. **NON** esporre la batteria al fuoco o a temperature superiori a 130 °C in quanto potrebbe esplodere.
36. Seguire tutte le istruzioni per la ricarica. **NON** caricare la batteria a temperature inferiori a 10 °C o superiori a 40 °C. Metodi di ricarica impropri o a temperature diverse da quelle indicate potrebbero danneggiare la batteria e aumentare il rischio di incendio.

CONSERVARE QUESTE ISTRUZIONI

ASSEMBLAGGIO

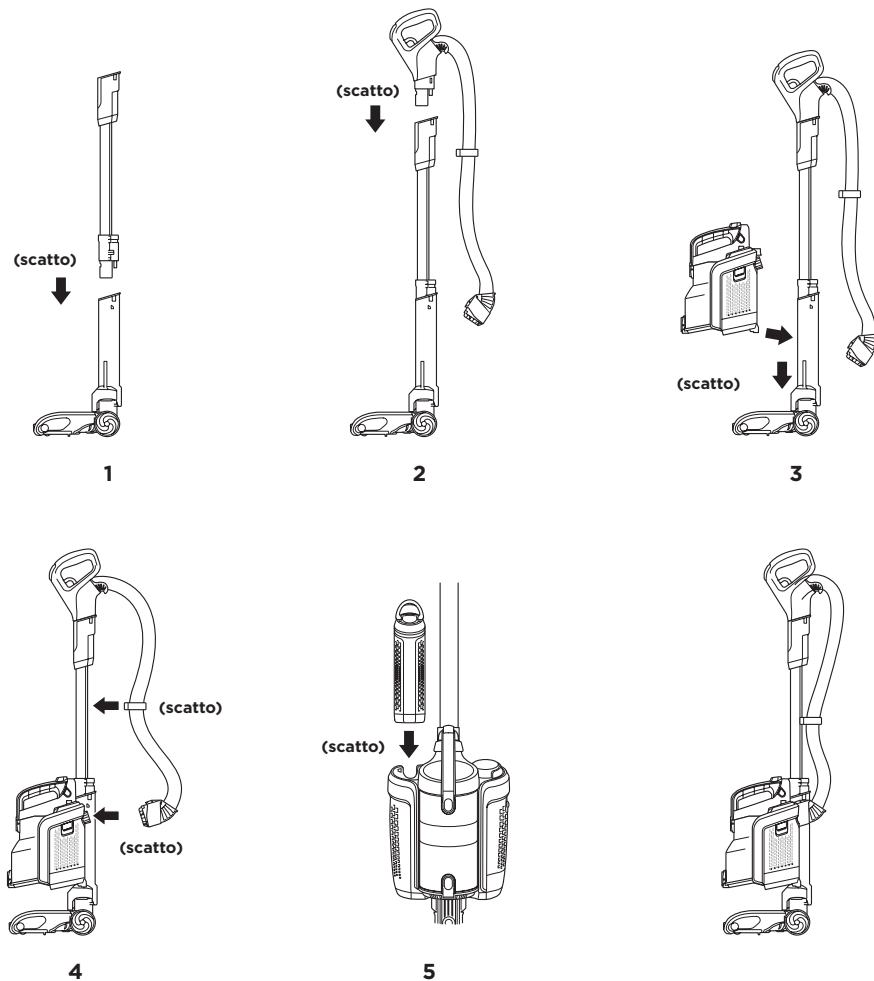

1. Inserire il bastone nella bocchetta per pavimenti.
2. Inserire il manico nel bastone.
3. Allineare la parte inferiore della capsula ai binari sulla parte anteriore del collo della bocchetta per pavimenti.
Far scorrere la capsula verso i binari finché non scatta in posizione.
4. Collegare il tubo flessibile al retro della capsula e collegare la fascetta stringitubo al bastone.
5. Inserire la batteria carica nella capsula con il manico verso il retro fino allo scatto in posizione.
Per garantire un inserimento corretto, il manico sulla batteria deve essere abbassato.

IMPORTANTE: per un funzionamento corretto, assicurarsi che tutti i collegamenti siano scattati in posizione.

3 MODI PER CARICARE LA BATTERIA AGLI IONI DI LITIO

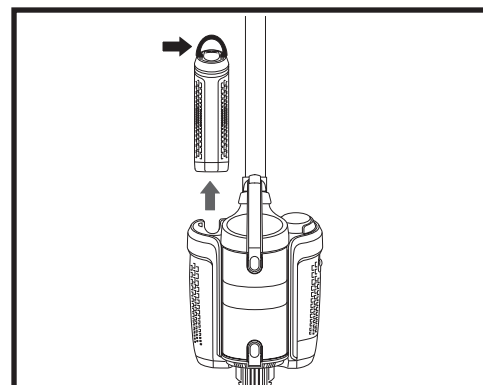

Per rimuovere la batteria per la ricarica, sollevare il manico sulla parte superiore e tirare verso l'alto. La batteria deve essere carica prima del primo uso.

⌚ Una ricarica completa richiede circa tre ore e mezza.

IMPORTANTE: durante la ricarica, collegare prima il caricabatterie alla porta, quindi inserire la spina nella presa.

ANNESSA ALL'ASPIRAPOLVERE

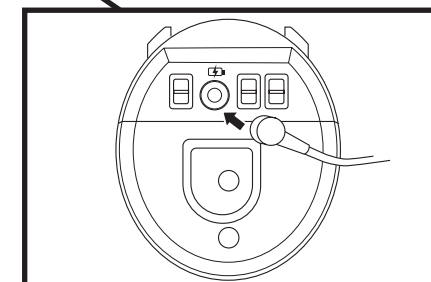
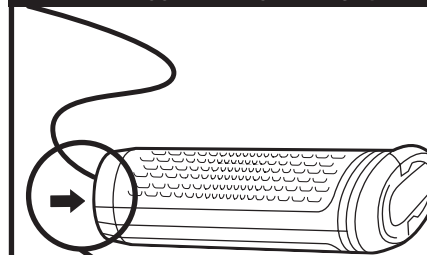

COLLEGATA ALL'ASPIRAPOLVERE

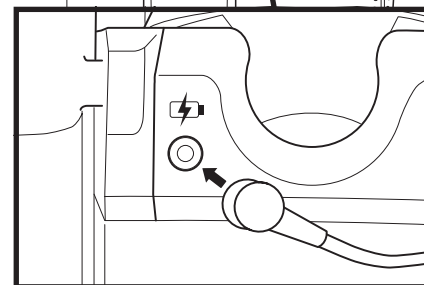
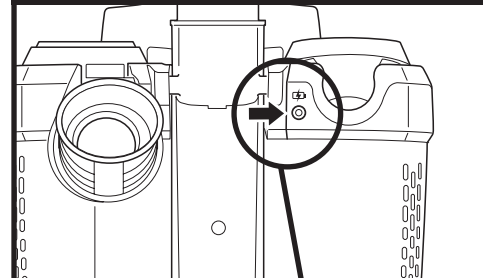

COLLEGATA ALL'ALLOGGIAMENTO PER LA RICARICA

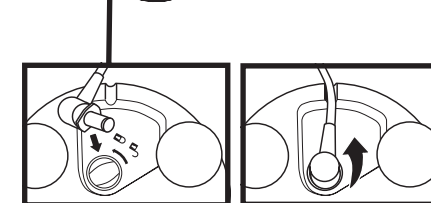
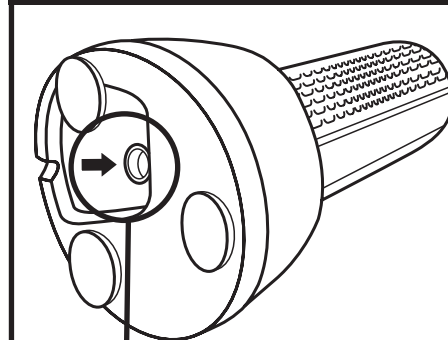

NOTA: un solo caricabatterie in dotazione.

NOTA: quando si utilizza l'alloggiamento, inserire la spina del caricabatterie nella porta e ruotarla per bloccarla in posizione. La batteria non verrà ricaricata a meno che il caricabatterie sia bloccato in posizione.

SPIE LUMINOSE DELLA RICARICA

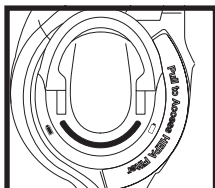

PARTE SUPERIORE DELLA BATTERIA

Spia luminosa della ricarica

In uso: le spie sono accese fisse



Ricarica in corso: spia lampeggiante



PROBLEMA RELATIVO ALLA TEMPERATURA: LA PRIMA E LA TERZA SPIA LUMINOSA LAMPEGGIANO IN MODO ALTERNATO



Se la prima e la terza spia luminosa lampeggiano in modo alternato, la temperatura della batteria non è ottimale. Se ciò accade durante la ricarica, lasciare la batteria collegata e la ricarica riprenderà una volta che la temperatura avrà raggiunto un livello ottimale.

NOTA: la batteria deve essere carica prima del primo uso. Una ricarica completa richiede circa tre ore e mezza.

NOTA: la spia luminosa si spegnerà cinque minuti dopo la ricarica completa.

FUNZIONAMENTO DELL'ASPIRAPOLVERE

IMPOSTAZIONI



PULSANTE DI ACCENSIONE

Premere sull'icona per l'accensione e lo spegnimento.

Potenza



SUPERFICIE

Premere sull'icona per impostare il tipo di superficie:

- Carpet**
Per tappeti più spessi.
- Floor**
Per pavimenti duri e tappeti più sottili.



LIVELLO DI ASPIRAZIONE

Premere sull'icona per una maggiore forza aspirante:

BOOST

In modalità Lift-Away™, premere sull'icona **BOOST** per l'accensione o lo spegnimento.

L'impostazione di potenza predefinita su pavimenti e tappeti e moquette è in modalità Accensione ION. Per una potenza aspirante maggiore, tenere premuto sull'icona **BOOST**.

IMPORTANTE: il valore predefinito dell'unità sarà impostato su Max Power durante l'utilizzo in modalità Lift-Away. Max Power riduce il tempo di lavoro.

NOTA: Selezionare la modalità **Carpet** per polvere appiccicosa e detriti.

FUNZIONAMENTO DELL'ASPIRAPOLVERE

TEMPI DI FUNZIONAMENTO

MODALITÀ E IMPOSTAZIONI	NORMALE	MODALITÀ BOOST
IN POSIZIONE VERTICALE E GET ANYWHERE TECHNOLOGY (TAPPETI PIÙ SPESSI)	Fino a 25 minuti	Fino a 16 minuti
IN POSIZIONE VERTICALE E GET ANYWHERE TECHNOLOGY (PAVIMENTI)	Fino a 29 minuti	Fino a 15 minuti
ZONE SOPRAELEVATE E LIFT-AWAY (BASTONE O MANICO)	Fino a 50 minuti	Fino a 15 minuti

CAPSULA, MANICO E BASTONE RIMOVIBILI

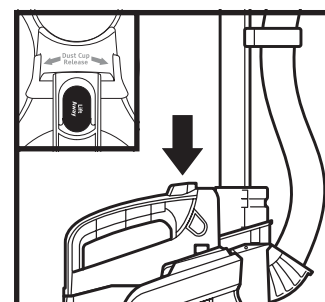

RIMOZIONE DELLA CAPSULA

Premere il pulsante **LIFT-AWAY** sul manico e sollevare la capsula dalla bocchetta per pavimenti.

SUGGERIMENTO: per le diverse modalità di utilizzo dell'aspirapolvere, consultare la pagina seguente.

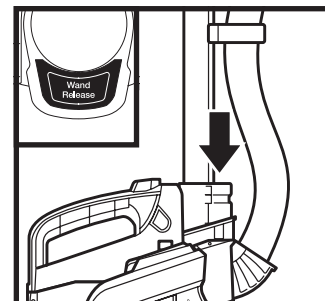

RIMOZIONE DEL BASTONE

Premere il pulsante **Wand Release** fino a farlo scattare in posizione, quindi tirare il bastone verso l'alto per rimuoverlo dalla bocchetta per pavimenti.

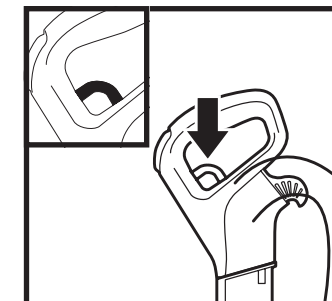

RIMOZIONE DEL MANICO

Tirare l'**attivatore** di rilascio del manico per rimuovere l'impugnatura dal bastone.

PULIZIA VERTICALE DAL PAVIMENTO AL SOFFITTO



POSIZIONE VERTICALE

Per pulire tappeti e pavimenti duri. Per l'attivazione della spazzola a rullo, premere col piede sulla bocchetta per pavimenti e riposizionare il manico.



GET ANYWHERE TECHNOLOGY

Utilizzare Get Anywhere Technology per raggiungere le zone sotto i mobili e pulire moquette, tappeti e pavimenti duri.



Utilizzare il bastone in modalità zone sopraelevate per pulizie rapide superiori all'altezza della spalla.

ZONE SOPRAELEVATE

Con la capsula collegata, scollegare il bastone dalla bocchetta per pavimenti.



Utilizzare il manico in modalità zone sopraelevate per pulizie rapide da terra.

ZONE SOPRAELEVATE

Con la capsula collegata, scollegare il manico dal bastone.



LIFT-AWAY™ CON BASTONE

Utilizzare il bastone in modalità Lift-Away per una maggiore portata durante la pulizia di zone sopraelevate come insenature o battiscopa.



LIFT-AWAY™ CON MANICO

Utilizzare il manico in modalità Lift-Away per una pulizia più approfondita di zone sopraelevate come tappezzeria, davanzali o scale.

NOTA: per istruzioni su come scollegare la capsula, il bastone e il manico, consultare la pagina precedente.

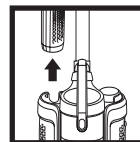

IMPORTANTE: rimuovere la batteria prima di qualsiasi operazione di manutenzione. Per rimuovere la batteria, sollevare il manico sulla parte superiore della batteria e tirare verso l'alto.

SVUOTAMENTO DEL CONTENITORE RACCOGLIPOLVERE

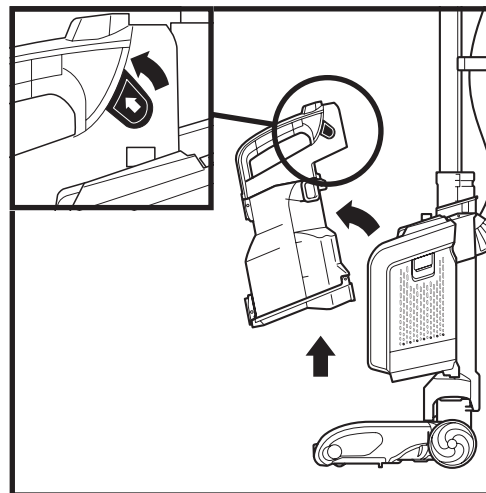

Per rimuovere il **contenitore raccogli-polvere**, afferrare e tirare le linguette laterali. Inclinare il contenitore e sollevarlo per rimuoverlo.

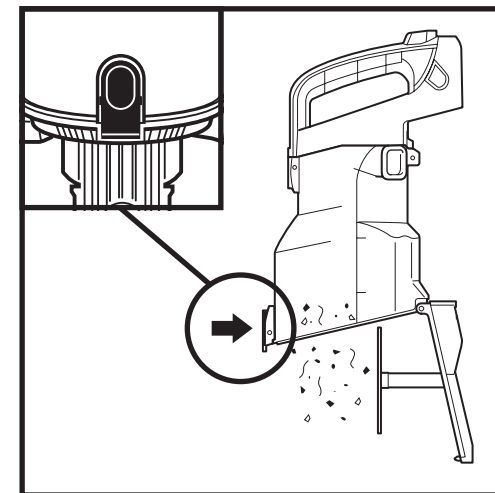

Premere il pulsante più in basso per aprire la parte inferiore del contenitore raccogli-polvere.

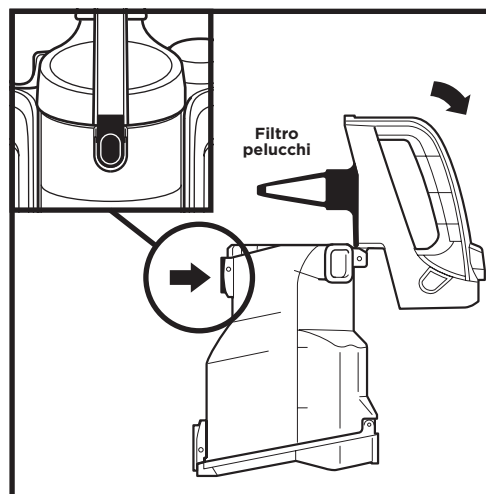

Per rimuovere i detriti raccolti dal **filtro pelucchi**, premere il pulsante superiore e sollevare il manico per aprire la parte superiore del contenitore raccogli-polvere.

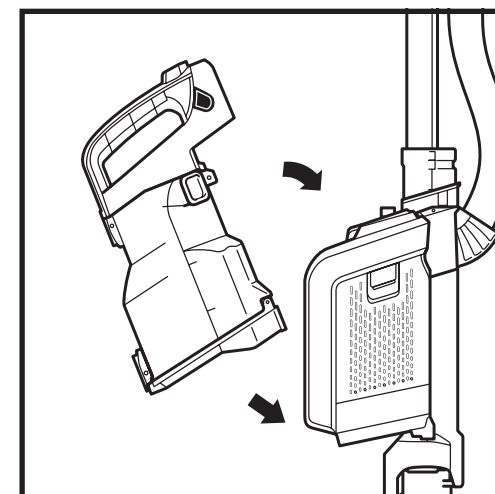

Per riposizionare il contenitore raccogli-polvere, collocare la parte inferiore nella capsula e inclinarlo verso il bastone finché non scatta in posizione.

MANUTENZIONE

L'aspirapolvere è provvisto di tre filtri situati sulla capsula aspirante: due filtri pre-motore (uno è il telaio del filtro), e un filtro che cattura e intrappola polvere e detriti.

PULIZIA DEL FILTRO PRE-MOTORE (UNA VOLTA AL MESE)

Effettuare regolarmente le operazioni di manutenzione dei filtri per mantenere la potenza di aspirazione dell'aspirapolvere a livelli ottimali.

IMPORTANTE: per evitare danni, sciacquare i filtri **SOLO** con acqua tiepida. **NON** utilizzare sapone. Lasciare asciugare i filtri all'aria per almeno 24 ore prima di reinserirli nell'aspirapolvere per prevenire il versamento di liquidi all'interno delle parti elettriche.

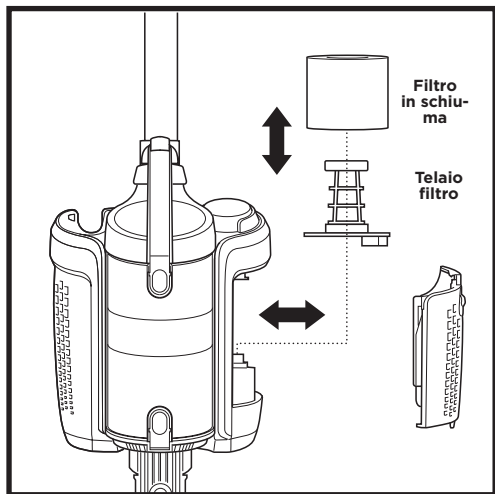
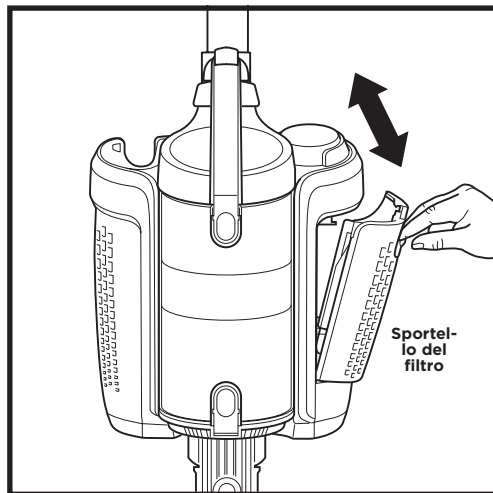
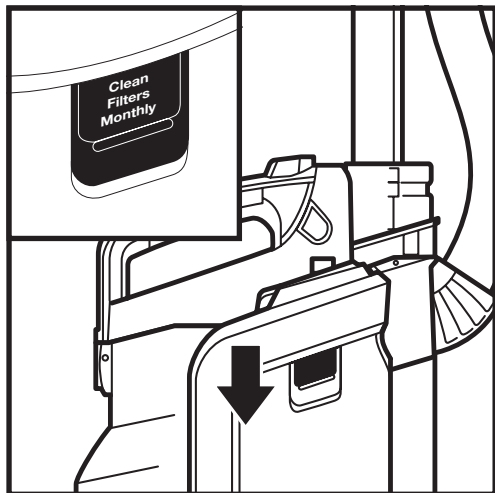

1. Far scorrere verso il basso il pulsante di rilascio dello **sportello del filtro**.
2. Inclinare lo sportello e sollevarlo.
3. Rimuovere il filtro dalla capsula. Estrarre il filtro in schiuma.
4. Sciacquare il filtro in schiuma e il telaio del filtro **SOLO** con acqua tiepida e lasciare asciugare all'aria per almeno 24 ore prima di reinstallarli.
5. Una volta completamente asciutto, reinserire il filtro in schiuma nel telaio del filtro.
6. Afferrando le linguette per la presa, respingere il filtro all'interno della capsula.
7. Reinserrire il fondo dello sportello del filtro negli incavi sulla capsula. Inclinare lo sportello per chiuderlo, premendo finché non scatta in posizione.

MANUTENZIONE

PULIZIA DEL FILTRO (UNA VOLTA ALL'ANNO)

Effettuare le operazioni di manutenzione del filtro una volta all'anno per mantenere la potenza di aspirazione dell'aspirapolvere a livelli ottimali.

IMPORTANTE: sciacquare il **filtro SOLO** con acqua tiepida. **NON** utilizzare sapone. Lasciare asciugare all'aria per almeno 24 ore prima di reinstallarlo. **NON** strofinare il **filtro**.

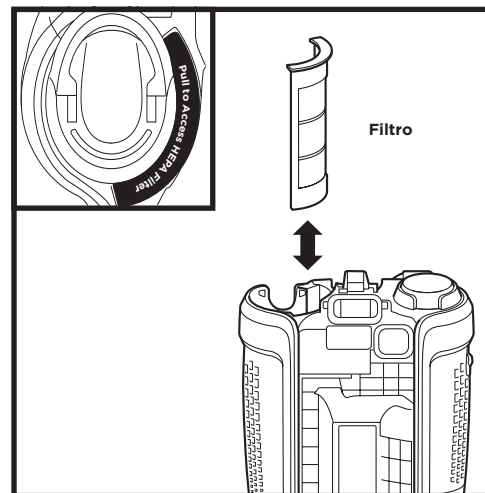

1. Tirare verso l'alto la linguetta per l'accesso al **filtro** per la rimozione.
2. Sciacquare il filtro **SOLO** con acqua tiepida e lasciare asciugare all'aria almeno 24 ore prima di reinstallarlo.
3. Una volta asciutto, reinserire il **filtro** e premere verso il basso finché non scatta in posizione.

Nota: per rimuovere il **filtro** è necessario togliere prima la batteria.

SOSTITUZIONE DEI FILTRI

Seguire le istruzioni nella sezione precedente per rimuovere i filtri. Il **filtro in schiuma** dovrà essere sostituito ogni due anni e mezzo, mentre il **filtro** dovrà essere sostituito ogni tre anni, a seconda della frequenza di utilizzo.

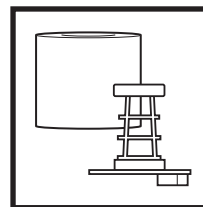

Ricambio filtro pre-motore e telaio

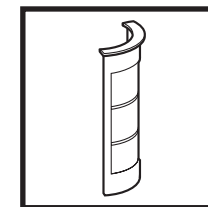

Ricambio filtro

NOTA: per ordinare pezzi di ricambio e filtri, visitare sharkclean.eu.

MANUTENZIONE

PULIZIA O SOSTITUZIONE DELLE SPAZZOLE A RULLO

SPAZZOLA A RULLO

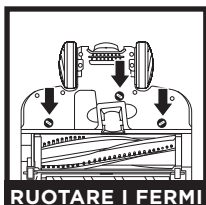

RUOTARE I FERMI



SOLLEVARE IL COPERCHIO

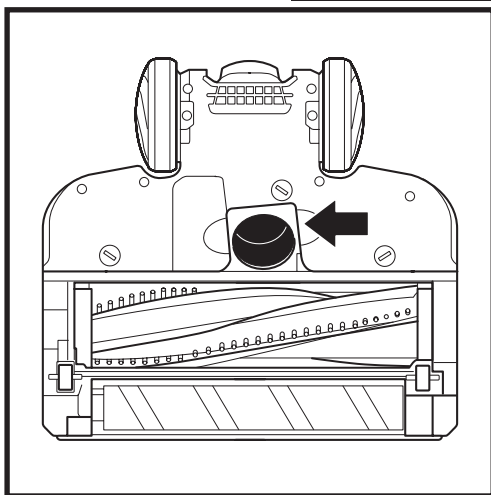

RULLO MORBIDO

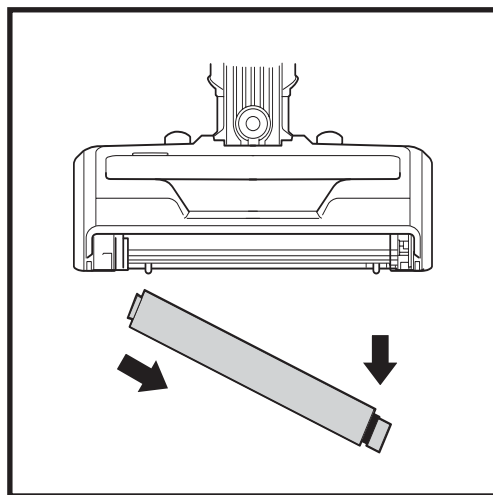
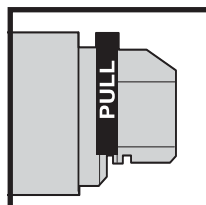
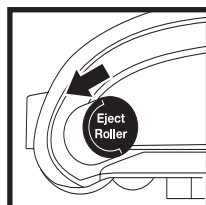

Se si passa con l'aspirapolvere sopra un oggetto duro o appuntito o si nota un cambiamento nel rumore, controllare se ci sono ostruzioni oppure oggetti incastrati nella spazzola.

1. Spegner l'aspirapolvere.
2. Con l'aiuto di una moneta, ruotare i fermi in senso antiorario per l'apertura, quindi sollevare il coperchio per accedere alla spazzola a rullo.
3. Liberare il passaggio dell'aria dai blocchi.
4. Riposizionare il coperchio facendo scorrere gli inserti nelle fessure, quindi premere saldamente su tutti i lati prima di girare i fermi in senso orario per chiudere. Si udrà un clic quando si assicurano i fermi.

1. Far scivolare il pulsante per l'**estrazione della spazzola a rullo** in avanti.
2. Per rimuovere il **rullo morbido**, tirare la linguetta sulla destra.
3. Rimuovere i detriti dal rullo morbido con un leggero picchietto. Pulire con l'aiuto di un panno asciutto o rimuovere capelli o fibre intrappolati nei dentini dietro al rullo morbido.
4. Sciacquare se necessario. Utilizzare **SOLO** acqua tiepida e lasciare asciugare completamente all'aria per almeno 24 ore.
5. Una volta asciutto, inserire prima l'estremità sinistra del rullo, quindi spingere l'estremità destra in posizione con la scritta **Front** rivolta in avanti.

NOTA: per ordinare pezzi di ricambio e filtri, visitare sharkclean.eu.

MANUTENZIONE

VERIFICA DELLE OSTRUZIONI

IMPORTANTE: NON utilizzare oggetti in metallo o oggetti affilati per rimuovere le ostruzioni.

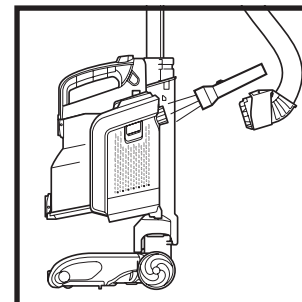

Staccare il tubo flessibile dalla capsula di aspirazione e verificare che non vi siano ostruzioni nell'apertura sul retro.

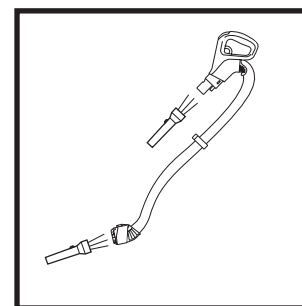

Staccare il manico dal bastone e il tubo flessibile dalla capsula di aspirazione e verificare che non vi siano ostruzioni nelle aperture.

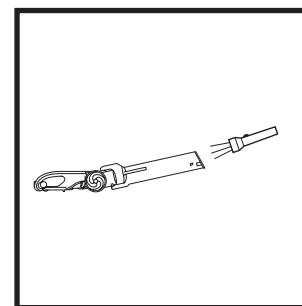

Staccare il bastone dalla bocchetta per pavimenti. Riposizionare il collo della bocchetta per pavimenti in posizione dritta per sistemare il passaggio dell'aria e rimuovere eventuali ostruzioni.

NOTA: spegnere l'aspirapolvere e rimuovere la batteria prima di verificare la presenza di eventuali ostruzioni

ACCESSORI INCLUSI

- A** Accessorio a lancia
- B** Spazzola spolverante
- C** Accessorio per tappezzeria estesa
- D** Accessorio motorizzato per la rimozione dei peli di animali domestici (solo per alcuni modelli)
- E** Borsa per gli accessori
- F** Batteria agli ioni di litio
- G** Cavo per la ricarica
- H** Alloggiamento per la ricarica della batteria

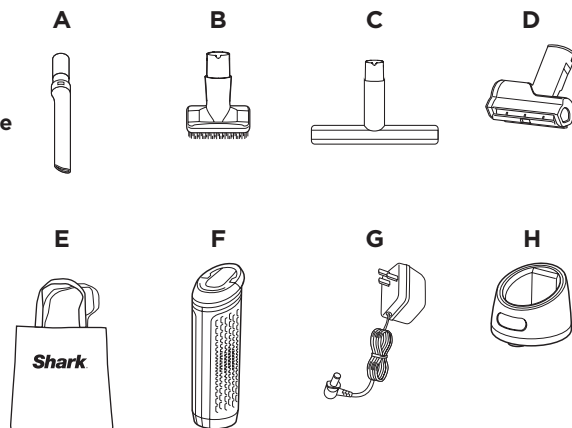

ACCESSORI SUPPLEMENTARI

- A** Accessorio a lancia flessibile
- B** Accessorio a lancia raccogli-polvere 2 in 1
- C** Strumento multisuperficie per animali domestici
- D** Spazzola spolverante anti-allergeni
- E** Accessorio per tappezzeria
- F** Bastone per pulire sotto gli elettrodomestici

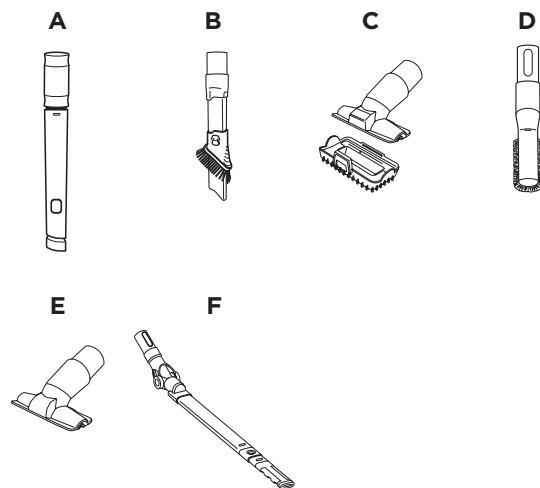

NOTA: non tutti gli accessori sono in dotazione per tutte le unità. Si veda il risvolto superiore della scatola per la configurazione dell'unità acquistata. Per ordinare accessori supplementari, visitare sharkclean.eu.

RISOLUZIONE DEI PROBLEMI

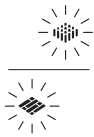
SPIA LUMINOSA	COSA SIGNIFICA
 <p>LAMPEGGIAMENTO SIMULTANEO DEI LED FLOOR e CARPET</p>	<p>Ostruzione rilevata. Spegnerne l'unità e rimuovere l'ostruzione.</p>
 <p>LAMPEGGIAMENTO DEL LED BOOST</p>	<p>L'unità ha raggiunto una temperatura troppo elevata. Spegnerne l'aspirapolvere e attendere circa 45 minuti prima di riaccenderlo. Mentre si attende che l'unità si raffreddi, verificare la presenza di eventuali ostruzioni e rimuoverle se necessario. Anche i filtri potrebbero avere bisogno di essere puliti. Consultare la sezione Manutenzione.</p>
 <p>IL PRIMO e IL TERZO LED DELLA BATTERIA lampeggiano in modo alternato</p>	<p>La temperatura della batteria non è ottimale e la ricarica è stata temporaneamente sospesa. Lasciare la batteria collegata all'alimentazione; la ricarica riprenderà a breve tempo.</p>

RIMOZIONE E SMALTIMENTO DELLA BATTERIA

Questo prodotto usa una batteria agli ioni di litio ricaricabile e riutilizzabile. Quando non mantiene la carica, la batteria deve essere rimossa dall'aspirapolvere e riciclata. **NON bruciare o compostare la batteria.**

Se la batteria agli ioni di litio deve essere sostituita, smaltirla o riciclarla in linea con le ordinanze o le normative locali. In alcuni Paesi non è consentito lo smaltimento delle batterie agli ioni di litio nel cassonetto o nella pattumiera. In questo caso la batteria esausta dovrà essere conferita in discarica o presso un rivenditore autorizzato per il riciclo. Per informazioni sullo smaltimento della batteria esausta, contattare i servizi ecologici locali.

L'aspirapolvere non raccoglie i detriti. Nessuna aspirazione o scarsa aspirazione.

- Accertarsi che manico, tubo flessibile, contenitore raccogli-polvere e bastone siano collegati saldamente all'unità.
- Controllare i filtri per verificare se necessitano di essere puliti. Seguire le istruzioni per sciacquare e asciugare completamente i filtri all'aria prima di rimontarli nell'aspirapolvere.
- Il contenitore raccogli-polvere potrebbe essere pieno; svuotare il contenitore.
- Controllare il bastone, il tubo flessibile, le connessioni del tubo, le bocchette e gli accessori per verificare che non vi siano ostruzioni; se necessario, eliminarle.
- Controllare la bocchetta per pavimenti per verificare che non vi siano ostruzioni; se necessario, eliminarle.
- Rimuovere eventuali fili, fibre dei tappeti o peli attorcigliati attorno alla spazzola a rullo e al rullo morbido o intrappolati dietro al rullo morbido.

L'aspirapolvere solleva i tappeti.

- Spegnerne l'aspirapolvere e allontanarlo da eventuali ostruzioni. Accendere l'aspirapolvere e inclinare il manico verso il retro per attivare la spazzola a rullo.
- Verificare che l'aspirapolvere sia in modalità **tempo di lavoro prolungato** e/o provare la modalità **Pavimenti**.
- Spegnerne l'unità per liberare la spazzola e riavviarla con il pulsante di accensione.

La spazzola a rullo/il rullo morbido non girano.

- Se la spia della spazzola a rullo sulla bocchetta per pavimenti diventa rossa, la spazzola e/o il rullo morbido hanno smesso di girare. Spegnerne immediatamente l'aspirapolvere, estrarre la batteria dalla capsula e rimuovere l'ostruzione prima di ricollegare e riaccendere l'aspirapolvere. Se la spia diventa verde, l'ostruzione è stata risolta.
- Se le luci non si accendono, esiste un problema di collegamento tra il tubo flessibile, la capsula, il bastone e la bocchetta. Provare a scollegare le parti e a ricollegarle, facendole scorrere tutte finché non scattano saldamente in posizione.

L'aspirapolvere si spegne da solo o non si accende.

L'aspirapolvere potrebbe spegnersi da solo per vari motivi inclusi ostruzioni, problemi legati alla batteria e surriscaldamento. Se l'aspirapolvere si spegne da solo, seguire i seguenti passaggi:

1. Controllare le spie della batteria per verificare che questa non debba essere ricaricata. Se questo non è il caso, spegnere l'aspirapolvere e rimuovere la batteria.
2. Svuotare il contenitore raccogli-polvere e pulire i filtri.
3. Controllare che non siano presenti ostruzioni nel bastone, negli accessori e nelle aperture di ingresso.
4. Lasciare raffreddare la batteria per almeno 45 minuti, finché non ritorna a temperatura ambiente.
5. Reinserire la batteria nell'aspirapolvere e premere il pulsante di accensione.

Il contenitore raccogli-polvere non si reinnesta sull'unità:

- Il contenitore raccogli-polvere non si reinnesta se la capsula non è inserita correttamente sull'unità. Allineare la parte inferiore della capsula ai binari sulla parte anteriore del collo della bocchetta per pavimenti. Far scorrere la capsula verso i binari finché non scatta in posizione.

La batteria non si ricarica.

- Le batterie che abbiano raggiunto una temperatura non compresa nell'intervallo ottimale potrebbero non iniziare la ricarica immediatamente. Spostare la batteria in una zona a temperatura ambiente e/o lasciare raffreddare la batteria prima di ricaricarla.
- Verificare i tempi di lavoro della batteria nella sezione Funzionamento dell'aspirapolvere.
- Durante la ricarica nell'alloggiamento, assicurarsi che la batteria sia inserita completamente nello stesso e che le spie di ricarica siano accese.
- Il tempo di durata della batteria è di almeno due anni e la batteria è coperta da una garanzia limitata di due anni. È possibile acquistare batterie nuove sul sito sharkclean.eu
- Durante la ricarica nell'alloggiamento assicurarsi che il caricabatterie sia inserito e ruotato fino al blocco in posizione. Se il caricabatterie non è bloccato in posizione, la batteria non verrà ricaricata.

Mancato inserimento della batteria nell'aspirapolvere.

- Assicurarsi che il manico sia rivolto verso il basso prima di spingere la batteria saldamente in posizione.
- Assicurarsi che il filtro sia scattato saldamente in posizione prima dell'inserimento della batteria.

Shark NINJA**Garanzia LIMITATA DI CINQUE (5) ANNI**

Se acquisti un prodotto in Italia come consumatore, sei titolare dei diritti di legge relativi alla qualità del prodotto ("Garanzia legale"). Puoi far valere la Garanzia legale nei confronti del rivenditore. Nonostante ciò, la fiducia di Shark nella qualità dei propri prodotti (i "Prodotti") è tale da portarla a fornire un'ulteriore garanzia come produttore della durata di 5 anni (2 anni di garanzia standard più 3 anni in caso di registrazione ("Garanzia convenzionale")). La presente Garanzia convenzionale è valida solo per i Prodotti nuovi e non usati. I presenti termini e condizioni si riferiscono solo alla nostra Garanzia convenzionale; la tua Garanzia legale in qualità di acquirente rimane inalterata. Nota: i 5 anni di garanzia valgono per tutti i paesi europei e per il Regno Unito anche qualora si uscisse dall'Unione europea durante il periodo di validità.

Le condizioni che seguono descrivono i requisiti e il campo di applicazione delle nostre garanzie che sono fornite da SharkNinja Germany GmbH, Kurt-Blaum-Platz 8, 63450 Hanau (Germania) ("noi"). Le presenti garanzie non alterano in alcun modo la Garanzia legale o gli obblighi di legge del venditore o il tuo contratto con lo stesso. Lo stesso vale se hai acquistato il prodotto direttamente da Shark.

La batteria agli ioni di litio non è coperta dalla garanzia di cinque anni (si prega di fare riferimento alla garanzia per la batteria che trovi nella pagina seguente).

Garanzie Shark®

Un elettrodomestico come un aspirapolvere rappresenta un investimento considerevole. Il tuo nuovo apparecchio deve funzionare correttamente per il maggior tempo possibile. La garanzia di cui è provvisto è un fattore importante e riflette il grado di fiducia che il produttore ha nella qualità del proprio Prodotto e del processo di produzione. Puoi ricevere assistenza online visitando il sito www.sharkclean.eu.

Come devo fare per registrare la mia Garanzia convenzionale?

Puoi registrare la tua Garanzia convenzionale online entro 28 giorni dall'acquisto. Per risparmiare tempo, ti informiamo che necessiterai delle seguenti informazioni relative al tuo apparecchio:

- N. del modello
- Numero di serie (solo se disponibile)
- Data di acquisto del Prodotto (scontrino fiscale o bolla di consegna)

Per la registrazione online, visita www.sharkclean.eu

IMPORTANTE

- La Garanzia convenzionale è valida per il Prodotto per 2 anni (o per 5 anni, se registrato) a partire dalla data di acquisto.
- Ti chiediamo di conservare sempre il relativo scontrino fiscale. Qualora dovessi far valere la Garanzia convenzionale, avremo bisogno dello scontrino fiscale per verificare che le informazioni che ci hai fornito siano corrette. Qualora tu non sia in grado di fornirci uno scontrino fiscale valido, le garanzie non saranno valide, ivi inclusa la Garanzia legale.

Quali sono i vantaggi della registrazione della Garanzia convenzionale?

Al momento della registrazione della garanzia, puoi scegliere di ricevere la nostra newsletter con suggerimenti, consigli e concorsi e conoscere le ultime novità riguardanti la nuova tecnologia Shark e i lanci di prodotti. Se registri la tua Garanzia convenzionale online, riceverai una conferma immediata che abbiamo ricevuto i tuoi dati.

Per quanto tempo sono garantiti i nostri Prodotti tramite la Garanzia convenzionale?

Grazie alla fiducia che riponiamo nella nostra progettazione e nel nostro controllo qualità, il tuo nuovo Prodotto è garantito per un totale di cinque anni (2 anni più 3 anni, se ti registri).

Che cosa copre la Garanzia convenzionale?

La riparazione o la sostituzione (a discrezione di Shark) del tuo Prodotto, inclusi tutti i ricambi e la manodopera e le spese di trasporto e di spedizione in caso di difetti di progettazione, materiali e lavorazione. La nostra Garanzia convenzionale va ad aggiungersi ai tuoi diritti di legge come consumatore.

Che cosa non copre la Garanzia convenzionale?

1. Ostruzioni: per i dettagli su come sbloccare il tuo aspirapolvere, consultate il Manuale d'uso.
2. La normale usura di componenti come barra della spazzola, fusibile, cinghia, batterie, tubo flessibile, ecc.
3. Danni accidentali, guasti causati da negligenza nell'utilizzo o nella cura, uso improprio, incuria, azionamento o movimentazione scorretti dell'aspirapolvere non conformi al Manuale d'uso di Shark fornito con il tuo apparecchio.
4. Utilizzo dell'aspirapolvere per scopi diversi dal normale impiego domestico.
5. Utilizzo di componenti non assemblati o installati in conformità alle istruzioni d'uso.
6. Utilizzo di componenti e accessori diversi dai ricambi Shark.
7. Installazione non corretta (tranne se eseguita da Shark).
8. Riparazioni o modifiche eseguite da soggetti diversi da Shark o dai suoi agenti, a meno che non sia possibile dimostrare che le riparazioni o le modifiche effettuate da altri non sono correlate al difetto per il quale ci si intende avvalere della garanzia.
9. La batteria agli ioni di litio. Si prega di fare riferimento alla pagina seguente per la garanzia per la batteria.

Che cosa accade allo scadere delle garanzie?

I Prodotti di Shark non sono progettati per durare per un tempo limitato. Siamo consapevoli che i nostri clienti hanno interesse a voler riparare i propri aspirapolvere dopo la scadenza delle garanzie. In questo caso, puoi ricevere assistenza online visitando il sito www.sharkclean.eu.

Dove posso acquistare ricambi e accessori originali Shark?

I ricambi e gli accessori Shark sono progettati dagli stessi ingegneri che hanno sviluppato il tuo aspirapolvere Shark. Puoi trovare una gamma completa di pezzi di ricambio, componenti sostitutivi e accessori Shark per tutte le apparecchiature Shark all'indirizzo www.sharkclean.eu.

Ricordati che l'uso di ricambi non originali Shark può rendere nulla la Garanzia convenzionale, fermo restando che la Garanzia legale non può essere in alcun modo inalterata.

GARANZIA PER LA BATTERIA LIMITATA DI DUE (2) ANNI

Se acquisti un prodotto in Germania come consumatore, sei titolare dei diritti di legge relativi alla qualità del prodotto ("Garanzia legale"). Puoi far valere la Garanzia legale nei confronti del rivenditore. Nonostante ciò, Shark ha una tale fiducia nella qualità dei propri prodotti (i "Prodotti") per cui ti fornisce un'ulteriore garanzia come produttore per la batteria della durata di 2 anni. La presente Garanzia convenzionale è valida solo per i Prodotti nuovi e non usati. I pre-senti termini e condizioni si riferiscono solo alla nostra Garanzia convenzionale per la batteria ("garanzia per la batteria"): la tua Garanzia legale come acquirente rimane inalterata. Nota: i 2 anni di garanzia valgono per tutti i paesi europei e per il Regno Unito anche qualora si uscisse dall'Unione europea durante il periodo di validità.

Le condizioni che seguono descrivono i prerequisiti e il campo di applicazione delle nostre garanzie che sono fornite da SharkNinja Germany GmbH, Kurt-Blaum-Platz 8, 63450 Hanau (Germania) ("noi"). Le presenti garanzie non alterano in alcun modo la Garanzia legale o gli obblighi di legge del venditore o il tuo contratto con lo stesso.

Garanzie Shark®

Puoi ricevere assistenza online visitando il sito www.sharkclean.eu.

Come devo fare per registrare la mia garanzia per la batteria fornita da Shark® in qualità di produttore?

Puoi registrare la tua Garanzia convenzionale online entro 28 giorni dall'acquisto. Per risparmiare tempo, ti informiamo che necessiterai delle seguenti informazioni relative al tuo Prodotto:

- N. del modello
- Numero di serie (solo se disponibile)
- Data di acquisto del Prodotto (scontrino fiscale o bolla di consegna)

Per la registrazione online, visita www.sharkclean.eu

IMPORTANTE

- La Garanzia convenzionale per la batteria è valida per il Prodotto per 2 anni a partire dalla data di acquisto.
- Ti chiediamo di conservare sempre il relativo scontrino fiscale. Qualora dovessi far valere la Garanzia convenzionale, avremo bisogno dello scontrino fiscale per verificare che le informazioni che ci hai fornito siano corrette. Qualora tu non sia in grado di fornirci uno scontrino fiscale valido, la garanzia non sarà valida.

Quali sono i vantaggi della registrazione della garanzia del produttore per la batteria?

Al momento della registrazione della Garanzia convenzionale, riceveremo i tuoi dati che utilizzeremo nel caso dovessimo avere necessità di contattarti. Puoi inoltre ricevere suggerimenti e consigli su come sfruttare tutte le potenzialità del tuo aspirapolvere Shark e conoscere le ultime notizie sulle nuove tecnologie e i lanci di nuovi Prodotti Shark. Se registri la tua Garanzia convenzionale online, riceverai una conferma immediata che abbiamo ricevuto i tuoi dati.

Per quanto tempo sono garantite le batterie agli ioni di litio nell'ambito della garanzia fornita dal produttore per la batteria?

Grazie alla fiducia che riponiamo nella nostra progettazione e nel nostro controllo qualità, la batteria contenuta negli aspirapolvere Shark nuovi è garantita per un totale di 2 anni.

Che cosa copre la Garanzia convenzionale per la batteria?

1. La riparazione o la sostituzione (a discrezione di Shark) della tua batteria agli ioni di litio originale, incluse le spese di trasporto e di spedizione, per 2 anni dalla data di acquisto originale.
2. Nella rara evenienza di una sostituzione della batteria, la garanzia coprirà la batteria di ricambio per sei mesi dalla data di ricezione della stessa o per la restante validità della garanzia originale, se superiore ai sei mesi.

Che cosa non copre la Garanzia convenzionale per la batteria?

1. La normale usura della batteria agli ioni di litio, utilizzata nell'intervallo di temperatura indicato nell'apposita sezione dedicata alle istruzioni di sicurezza.
2. Batterie manomesse o utilizzate a scopo di vendita.
3. Danni causati da uso improprio, abuso, uso dell'aspirapolvere al di fuori dell'intervallo di temperatura approvato, utilizzo non corretto o danni durante il trasporto.
4. Lesioni o danni causati a persone o cose ad eccezione della batteria stessa.
5. Installazione non corretta (tranne se eseguita da Shark).
6. Riparazioni o modifiche eseguite da soggetti diversi da Shark o dai suoi agenti, a meno che non sia possibile dimostrare che le riparazioni o le modifiche effettuate da altri non sono correlate al difetto per il quale si intende avvalersi della garanzia della batteria.

Problemi con la batteria

Se la tua batteria agli ioni di litio non funziona correttamente quando è in uso nelle normali condizioni dell'ambiente domestico e durante il periodo coperto da garanzia, puoi ricevere assistenza online visitando il sito www.sharkclean.eu.

REGISTRATE IL VOSTRO ACQUISTO

 sharkclean.eu

ANNOTARE QUESTI DATI

Numero modello: _____

Codice data: _____

Data di acquisto: _____
(conservare la ricevuta)

Negoziato di acquisto: _____

DETTAGLI TECNICI

Tensione: 28,8 V

Watt: 260 W

Amp: 9 A

VI PREGHIAMO DI LEGGERE ATTENTAMENTE IL MANUALE D'USO E DI CONSERVARLO PER FUTURO RIFERIMENTO.

Le presenti istruzioni hanno lo scopo di far sì che il vostro aspirapolvere Shark funzioni al massimo delle sue prestazioni.

SUGGERIMENTO: potete trovare il numero modello e il codice di serie sulla targhetta del codice QR situata in fondo sul retro della capsula aspirante e sulla batteria.

BELANGRIJKE VEILIGHEIDSINSTRUCTIES

ALLEEN VOOR HUISHOUELIJK GEBRUIK • ZORGVULDIG LEZEN VOOR GEBRUIK

Als de stekker van de lader niet volledig in het stopcontact past, draai de stekker dan om. Als hij nog steeds niet past, neem dan contact op met een gekwalificeerde elektricien. NOOIT in het stopcontact drukken of proberen hem passend te maken.

⚠ WAARSCHUWING

Om het risico op brand, elektrische schokken, letsel of materiële schade te beperken:

HET DUOCLEAN™ VLOERMONDSTUK, BUIS, MOTOR, HANDGREEP EN SLANG BEVATTEN ELEKTRISCHE AANSLUITINGEN:

- Deze stofzuiger bestaat uit een gemotoriseerd mondstuk, buis, stofzuigermotor, handgreep en slang. Deze onderdelen bevatten elektrische verbindingen, elektrische bedrading en bewegende delen die een risico voor de gebruiker kunnen vormen.
- Controleer vóór elk gebruik zorgvuldig alle onderdelen op eventuele schade. Als een onderdeel beschadigd is, stop dan met gebruiken.
- Gebruik alleen identieke vervangende onderdelen.
- Deze stofzuiger bevat niet te repareren onderdelen.
- Gebruik het apparaat alleen zoals beschreven in deze handleiding. **Gebruik de stofzuiger NIET** voor andere doeleinden dan die beschreven in deze handleiding.
- Met uitzondering van de filters, stel **GEEN** onderdelen van de stofzuiger bloot aan water of andere vloeistoffen.

ALGEMEEN GEBRUIK

- Deze stofzuiger is niet bedoeld voor gebruik door iemand met beperkte fysieke, zintuiglijke of verstandelijke vermogens of gebrek aan ervaring en kennis, tenzij deze personen onder toezicht staan of instructies hebben gekregen over het gebruik van het apparaat van een persoon die verantwoordelijk is voor hun veiligheid. Kinderen moeten onder toezicht staan om ervoor te zorgen dat zij **NIET** met de stofzuiger spelen.
- Schakel altijd de stofzuiger uit voordat u geleidende slangen, gemotoriseerde mondstukken, laders, batterijen of andere elektrische of mechanische onderdelen aansluit of loskoppelt.

- Pak de stekker of stofzuiger NIET** met natte handen vast.
- Gebruik het apparaat NIET** als de stofbak, filters en borstelrollen niet op hun plek zitten.
- Gebruik alleen filters en accessoires van het merk Shark®. Het niet naleven hiervan zorgt ervoor dat de garantie vervalt.
- Plaats GEEN** voorwerpen in de openingen van het mondstuk of de accessoires. **Gebruik het apparaat NIET** als een opening verstopt is; houd vrij van stof, pluisjes, haar en alles wat de luchtstroom kan verminderen.
- NIET** gebruiken als de luchtstroom in het mondstuk of een accessoire is geblokkeerd. Als de luchtstromen of het gemotoriseerde vloermondstuk verstopt raken, schakelt u de stofzuiger uit en verwijdert u de accu. Verwijder alle obstructies voordat u de batterij terugplaatst en het apparaat weer inschakelt.
- Houd het mondstuk en alle openingen van de stofzuiger uit de buurt van haar, gezicht, vingers, blote voeten of losse kleding.
- NIET** gebruiken als de stofzuiger niet correct werkt, is gevallen, beschadigd is, buiten heeft gestaan, of in het water is gevallen.
- Wees extra voorzichtig bij het reinigen van trappen.
- Laat de stofzuiger NIET** onbeheerd achter terwijl hij aan staat.
- Als de stofzuiger is ingeschakeld, blijf dan altijd over het oppervlak van het tapijt bewegen, om schade aan de vezels van het tapijt te voorkomen.
- Plaats de stofzuiger NIET** op instabiele oppervlakken zoals stoelen of tafels.

- NIET** gebruiken om:
 - Vloeistoffen
 - Grote voorwerpen
 - Harde of scherpe voorwerpen (glas, spijkers, schroeven, of munten)
 - Grote hoeveelheden stof (inclusief gipsplaat, open haard as, kolen) mee op te zuigen. **NIET** gebruiken als bevestiging voor elektrisch gereedschap om stof op te vangen.
 - Rokende of brandende voorwerpen (hete kolen, sigarettenfilters of lucifers)
 - Ontvlambare of brandbare stoffen (aanstekervloeistof, benzine of kerosine)
 - Giftige stoffen (chloor, bleekmiddel, ammoniak of afvoerreiniger)
- NIET** gebruiken in de volgende ruimtes:
 - Slecht verlichte ruimtes
 - Natte of vochtige oppervlaktes
 - Buitenruimtes
 - Ruimtes die afgesloten zijn en explosieve of giftige gassen of dampen kunnen bevatten (aanstekervloeistof, benzine, kerosine, verf, verfverduunners, mottenbestrijdingsmiddelen of ontvlambaar stof)
- Schakel de stofzuiger uit voordat u de batterij plaatst of verwijdert en voordat u de oplader aansluit of loskoppelt.
- Schakel de stofzuiger uit en verwijder de batterij voordat u een aanpassing doet, schoonmaakt, onderhoudt of problemen oplost. Dergelijke preventieve veiligheidsmaatregelen verminderen het risico dat het apparaat per ongeluk wordt gestart.
- Verwijder tijdens het schoonmaken of het routine-onderhoud **GEEN** materiaal behalve haren, vezels, of draden die om de borstelrol zijn gewikkeld.
- Laat alle filters volledig aan de lucht drogen voordat u ze terugplaatst in de stofzuiger, om te voorkomen dat er vloeistof in de elektrische onderdelen terecht komt.
- NIET** de stofzuiger of batterij aanpassen of proberen te repareren, anders dan zoals aangegeven in deze handleiding. **NIET** de batterij of stofzuiger gebruiken als deze is aangepast of beschadigd. Beschadigde of aangepaste batterijen kunnen onvoorspelbaar gedrag vertonen wat resulteert in brand, ontploffing of letselgevaar.

BATTERIJPAKKET

- De batterij is de voedingsbron van de stofzuiger. Lees en volg zorgvuldig alle oplaadinstructies.
- Om onbedoeld starten te voorkomen, moet u ervoor zorgen dat de stofzuiger is uitgeschakeld voordat u deze oppakt of draagt. **Draag het apparaat NIET** met uw vinger op de stroomschakelaar.
- Gebruik alleen de Shark Laders YLS0244A-E332096, gebruik alleen batterij XBAT250EU. Gebruik van batterijen of andere opladers dan aangegeven, kan brandgevaar veroorzaken.
- Houd de batterij uit de buurt van alle metalen voorwerpen, zoals paperclips, munten, sleutels, spijkers of schroeven. Kortsluiting tussen de accucontacten verhoogt het risico op brand of brandwonden.
- Bij verkeerd gebruik kan er vloeistof uit de batterij lopen. Voorkom contact met deze vloeistof, want dit kan irritatie of brandwonden veroorzaken. Bij contact met water afspoelen. Bij contact met de ogen direct medische hulp zoeken.
- Om de levensduur van de batterij te handhaven mag de batterij niet worden bewaard bij temperaturen lager dan 3°C (37,4°F) of hoger dan 40°C (104°F).
- Laad de batterij NIET** op bij temperaturen onder 10°C (50°F) of boven 40°C (104°F).
- Bewaar het apparaat binnenshuis. **Gebruik of bewaar het NIET** bij een temperatuur lager dan 3°C (37,4°F). Zorg dat het apparaat op kamertemperatuur is voordat u het gebruikt.
- Stel de batterij NIET** bloot aan vuur of temperaturen boven 130°C (265°F) omdat dit een explosie kan veroorzaken.
- Volg alle oplaadinstructies. **Laad de batterij NIET** op bij temperaturen onder 10°C (50°F) of boven 40°C (104°F). Onjuist opladen of niet binnen de gespecificeerde temperaturen kan schade aan de batterij veroorzaken en het risico op brand verhogen.

BEWAAR DEZE HANDLEIDING

MONTAGE

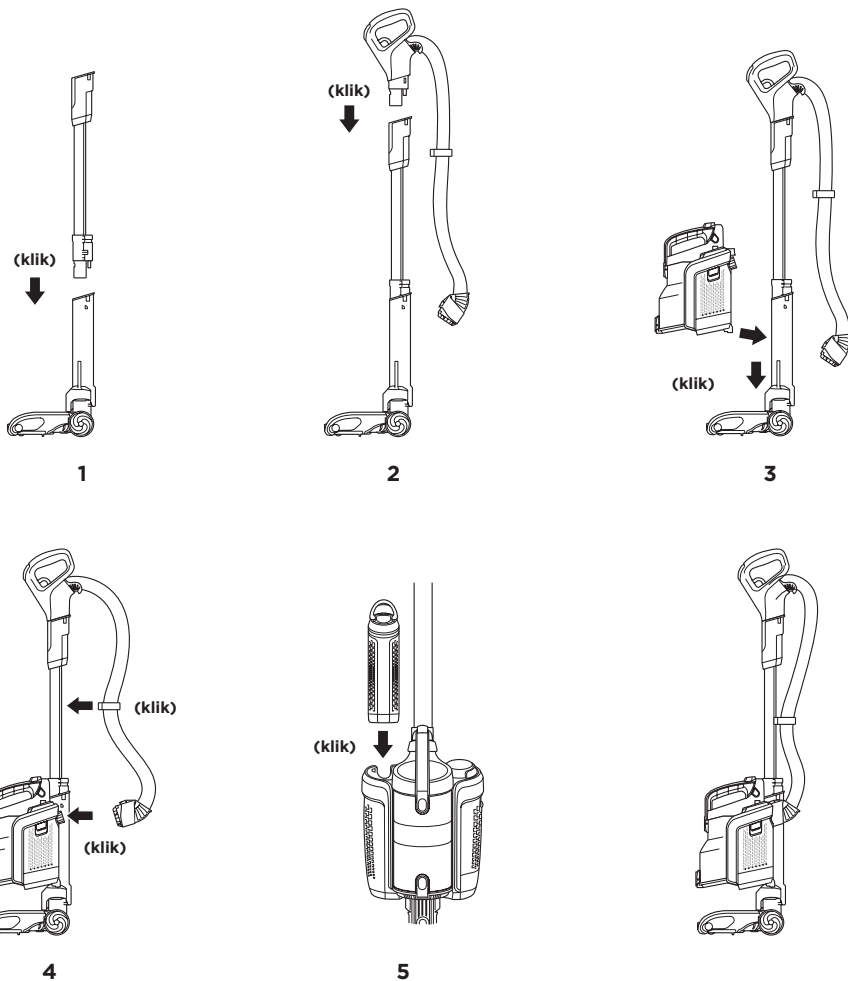

1. Steek de buis in het vloermondstuk.
2. Steek de handgreep in de buis.
3. Plaats de onderkant van de motor op de rails aan de voorkant van de hals van het vloermondstuk. Schuif de motor langs de rails totdat deze op zijn plaats klikt.
4. Sluit de slang aan op de achterkant van de motor en bevestig de slangklem op de buis.
5. Plaats de opgeladen batterij in de motor met de handgreep in de richting van de achterkant totdat deze klikt.
Om zeker te zijn van de juiste plaatsing, moet de handgreep op de batterij omlaag zijn.

BELANGRIJK: Controleer of alle verbindingen veilig zijn vastgeklikt voor een juiste werking.

3 MANIEREN OM DE LITHIUM-ION-BATTERIJ OP TE LADEN

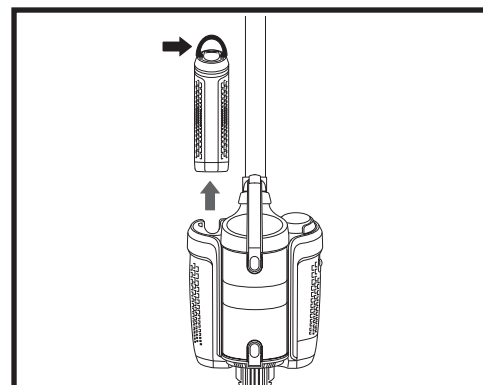

Om de batterij te verwijderen voor het opladen, tilt u de hendel op de bovenkant van de batterij op en trekt u deze omhoog. De batterij moet vóór het eerste gebruik worden opgeladen.

⌚ Het volledig opladen duurt ongeveer 3,5 uur.

BELANGRIJK: Bij het opladen sluit u eerst de lader aan op de poort en daarna in het stopcontact.

UIT DE STOFZUIGER

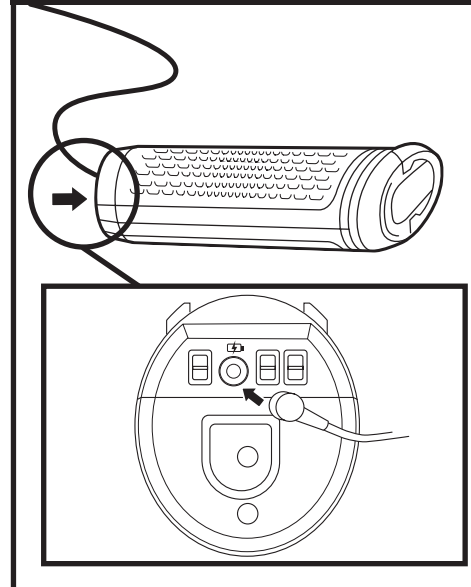

IN DE STOFZUIGER

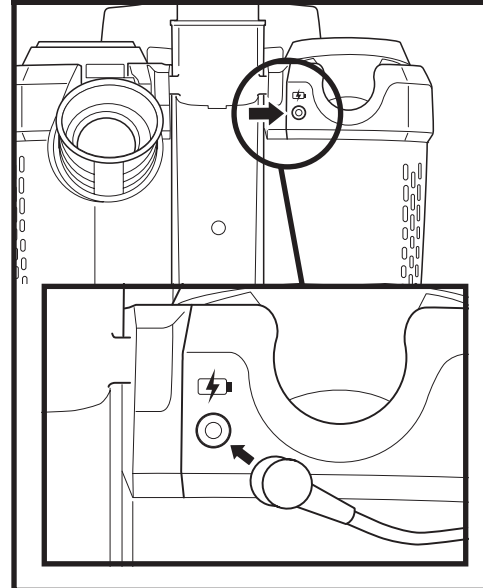

IN HET LAADSTATION

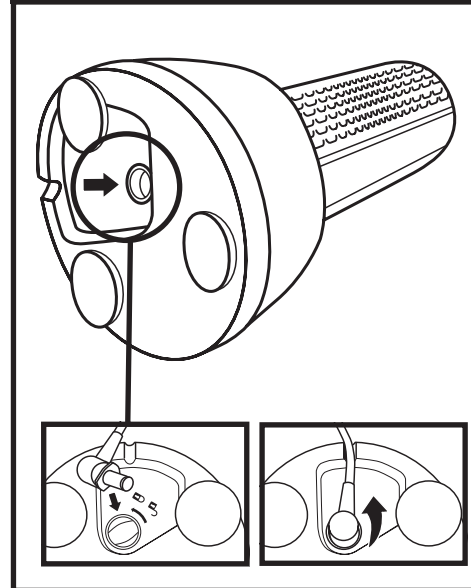

OPMERKING: er is slechts één oplader meegeleverd.

OPMERKING: Wanneer u het laadstation gebruikt, steekt u de stekker van de oplader in de poort en draait u deze om te vergrendelen.

De batterij kan niet worden opgeladen tenzij de oplader op zijn plaats is vergrendeld.

OPLADEN CONTROLELAMPJES

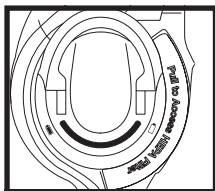

BOVENKANT VAN DE BATTERIJ

In Gebruik: De lampjes branden constant



Volledig opgeladen



Half opgeladen



Batterijlading laag



Moet worden opgeladen

Aan het opladen: Eén lampje knippert



Batterijlading laag



Half opgeladen



Bijna vol



Volledig opgeladen

Opladen controlelampje

TEMPERATUUR PROBLEEM: EERSTE EN DERDE CONTROLELAMPJES KNIPPEREN AFWISSELEND



Als het eerste en derde controlelampje afwisselend knipperen, is de batterijtemperatuur niet optimaal. Als dit gebeurt tijdens het opladen, laat u de batterij aangesloten, het opladen wordt hervat zodra de temperatuur het optimale niveau bereikt.

OPMERKING: De batterij moet vóór het eerste gebruik worden opgeladen. Het volledig opladen duurt ongeveer 3,5 uur.
OPMERKING: Als de batterij volledig is opgeladen gaat het controlelampje na 5 minuten uit.

DE STOFZUIGER BEDIENEN

INSTELLINGEN



AAN/UIT KNOP

Druk op het pictogram om de stofzuiger in- of uit te schakelen.

Vermogen



OPPERVLAKTE

Druk op het pictogram om de oppervlakte-instelling te selecteren:

Carpet
Voor tapijten.

Floor
Voor harde vloeren en vloerkleden.



ZUIGKRACHT

Druk op het pictogram om het vermogen te verhogen:

BOOST
In de Lift-Away™-stand, druk op het **BOOST**-pictogram voor het in- en uitschakelen.

De standaard energie-instelling op vloeren en tapijten is de ION Power-stand. Voor een extra zuigkracht, houd het **BOOST**-pictogram ingedrukt.

BELANGRIJK: De stofzuiger staat standaard op Max Power bij gebruik in de Lift-Away-stand. Max Power verkort de gebruiksduur.

OPMERKING: Selecteer **Carpet**-stand voor vastzittend stof en vuil.

DE STOFZUIGER BEDIENEN

GEBRUIKSDUUR

STANDEN EN INSTELLINGEN	NORMAAL	BOOST-STAND
UPRIGHT & GET ANYWHERE TECHNOLOGY (TAPIJT)	Tot 25 minuten	Tot 16 minuten
UPRIGHT & GET ANYWHERE TECHNOLOGY (VLOER)	Tot 29 minuten	Tot 15 minuten
ABOVE FLOOR & LIFT-AWAY (BUIS OF HANDGRIEP)	Tot 50 minuten	Tot 15 minuten

MOTOR, HANDGRIEP EN BUIS ZIJN VERWIJDERBAAR

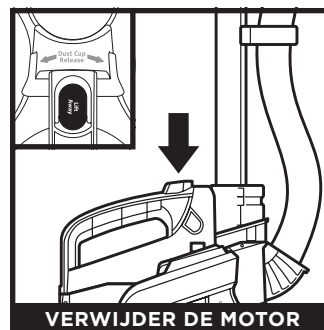

VERWIJDER DE MOTOR

Druk op de **LIFT-AWAY** knop op de handgreep en til de motor van het vloermondstuk.

TIP: Kijk op de volgende pagina voor alle verschillende manieren waarop u uw stofzuiger kunt gebruiken.

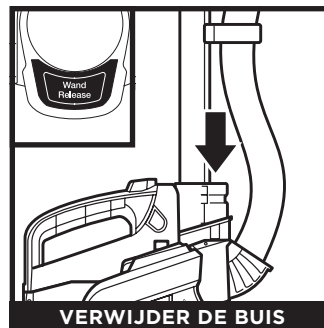

VERWIJDER DE BUIS

Druk op de **Buis Ontgrendelen**-knop totdat deze klikt, trek vervolgens de buis omhoog om los te maken van het vloermondstuk.



VERWIJDER DE HANDGRIEP

Trek aan de **Handgreep Ontgrendelen**-hendel om de handgreep los te maken van de buis.

VEELZIJDIGE VLOER-TOT-PLAFOND REINIGING

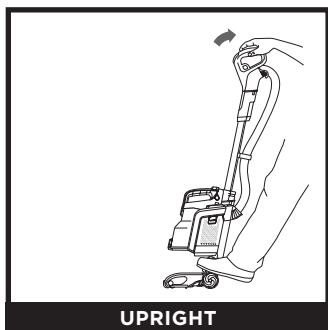

UPRIGHT

Voor tapijten en harde vloeren. Stap op het vloermondstuk en kantel de hendel terug om de borstelrol aan te zetten.



GET ANYWHERE TECHNOLOGY

Gebruik Get Anywhere Technology om onder meubels te komen en om tapijten en harde vloeren schoon te maken.



Gebruik de buis in de Above Floor-stand voor snelle klussen boven schouderhoogte.

ABOVE-FLOOR

Als de motor is bevestigd, verwijdert u de buis van het vloermondstuk.



Gebruik de handgreep in de Above Floor-stand voor snelle klussen boven de vloer.

ABOVE-FLOOR

Als de motor is bevestigd, verwijdert u de handgreep van de buis.

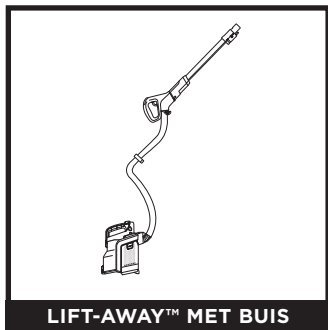

LIFT-AWAY™ MET BUIS

Gebruik de buis in de Lift-Away-stand voor meer reikwijdte bij het reinigen van ruimtes boven de vloer zoals plafondlijsten of plinten.



LIFT-AWAY MET HANDGREEP

Gebruik de handgreep in de Lift-Away-stand voor een meer gedetailleerde reiniging van ruimtes boven de vloer zoals meubels, vensterbanken of trappen.

OPMERKING: Kijk op de vorige pagina voor instructies over het loskoppelen van de motor, buis en handgreep.

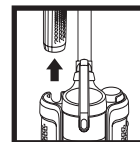

BELANGRIJK: Verwijder de batterij voordat u onderhoud uitvoert. Om te verwijderen, trek de handgreep op de bovenkant van de batterij omhoog en trek de batterij eruit.

DE STOFBAK LEGEN

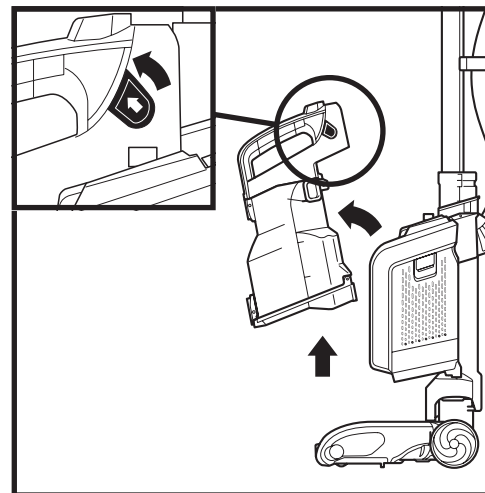

Om de **Stofbak** te verwijderen, knijp en trek aan de zijlipjes. Kantel de stofbak van de stofzuiger en til deze op om hem te verwijderen.

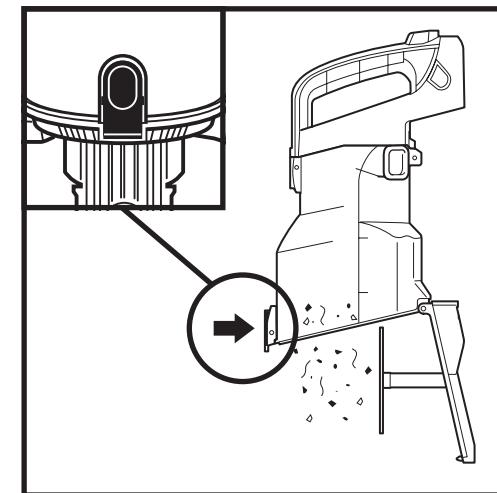

Druk op de onderste knop om de onderkant van de stofbak te openen.

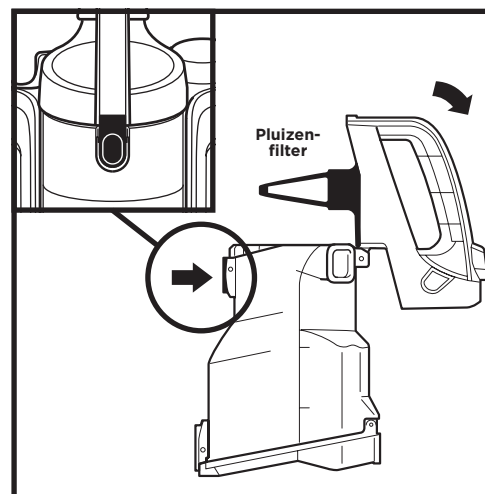

Om verzameld vuil te verwijderen uit het **Pluizenfilter**, drukt u op de bovenste knop en trekt u de hendel omhoog om de bovenkant van de stofbak te openen.

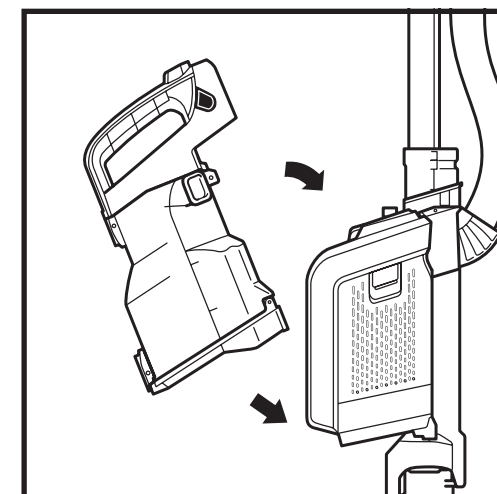

Om de stofbak opnieuw te plaatsen, plaatst u de bodem in de motor en kantelt u de stofbak richting de buis totdat deze op zijn plaats klikt.

ONDERHOUD

Uw stofzuiger is uitgerust met drie filters op de stofzuigermotor: twee pre-motor filters (één is een filterframe) en één-filter om stof en vuil op te vangen.

REINIGEN VAN PRE-MOTOR FILTER (EENS PER MAAND)

Voer regelmatig onderhoud uit aan uw filters om de zuigkracht van uw stofzuiger optimaal te houden.

BELANGRIJK: Om schade te voorkomen, spoel filters **UITSLUITEND** af met lauw water. **GEBRUIK GEEN** zeep. Laat filters gedurende ten minste 24 uur aan de lucht drogen voordat u ze terugplaatst in de stofzuiger, om te voorkomen dat er vloeistof in de elektrische onderdelen terechtkomt.

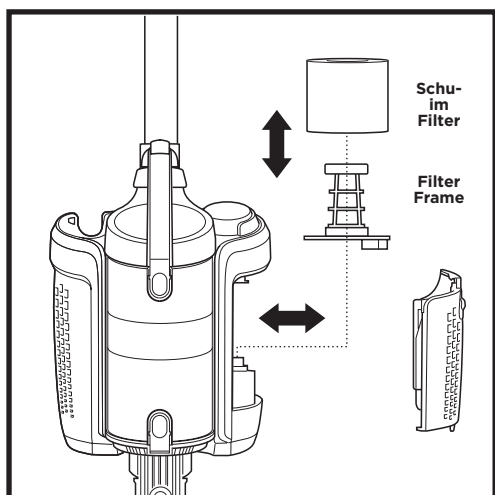
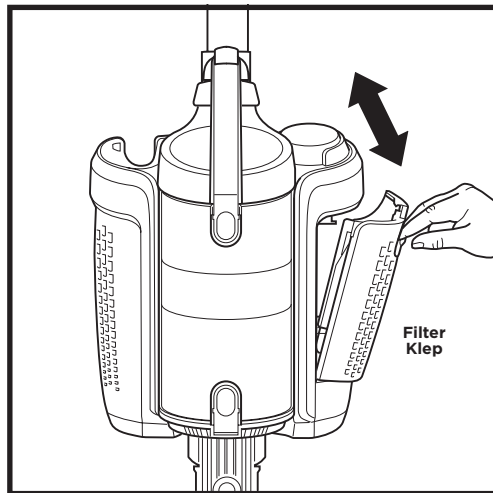

1. Schuif **filterklep** naar beneden en laat de knop los.
2. Kantel de filterklep open en til op.
3. Verwijder het filter van de motor. Trek het schuimfilter eraf.
4. Spoel het schuimfilter en het filterframe **UITSLUITEND** met lauwwarm water af en laat deze aan de lucht drogen gedurende ten minste 24 uur voor u deze opnieuw installeert.
5. Plaats het schuimfilter weer op het filterframe als het volledig droog is.
6. Houd de trekklips vast en duw het filter terug in de motor.
7. Plaats de onderkant van de filterklep terug in de gleuven op de de motor. Kantel de klep om deze te sluiten en klik deze op zijn plaats.

ONDERHOUD

REINIGEN VAN HET FILTER (EENS PER JAAR)

Voer één keer per jaar onderhoud uit aan uw-filter om de zuigkracht van uw stofzuiger optimaal te houden.

BELANGRIJK: Spoel het-filter **UITSLUITEND** met lauwwarm water af. **Gebruik GEEN** zeep. Laat gedurende ten minste 24 uur aan de lucht drogen voordat het opnieuw geïnstalleerd wordt. **NIET** het-filter **boenen**.

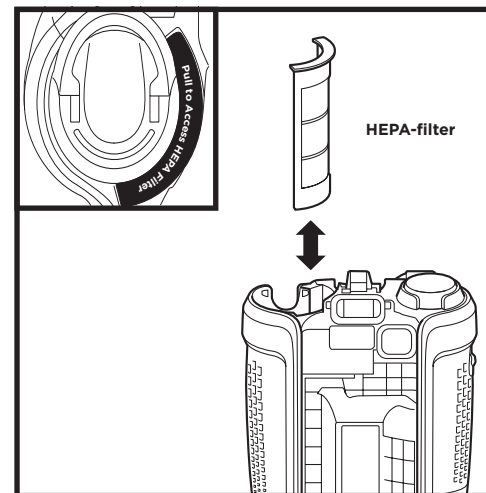

1. Trek aan het-**filterlipje** om het filter te verwijderen.
2. Spoel het filter af met lauwwarm water en laat het gedurende ten minste 24 uur aan de lucht drogen voordat u het opnieuw installeert.
3. Eenmaal droog, plaats dan het-**filter** terug en klik het op zijn plaats.

Opmerking: Batterij moet worden verwijderd voordat het **filter** verwijderd kan worden.

FILTERS VERVANGEN

Volg de vorige instructies voor het verwijderen van filters. Het **Schuimfilter** moet elke 2,5 jaar worden vervangen en het-**filter** moet elke 3 jaar worden vervangen, afhankelijk van de gebruiksfrequentie.

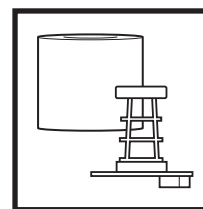

Vervanging Pre-Motorfilter en frame

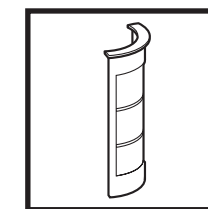

Vervanging-filter

OPMERKING: Voor het bestellen van vervangingsonderdelen en filters, kijk op sharkclean.eu.

BORSTELROLLEN REINIGEN OF VERVANGEN

BORSTELROL

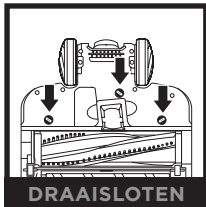

DRAAISLOTEN



TIL DEKSEL OP

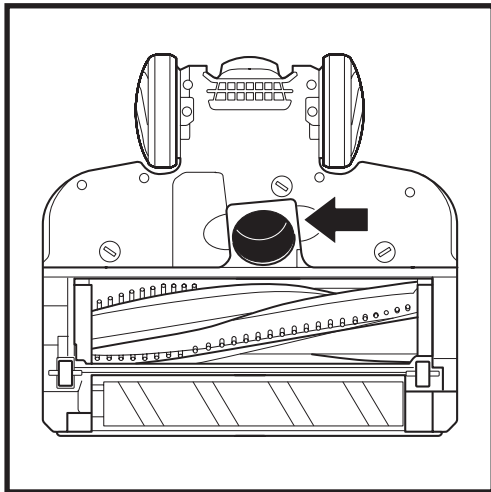

ZACHTE ROLLER

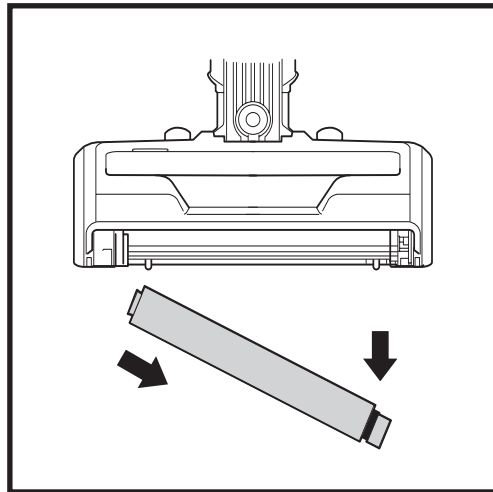
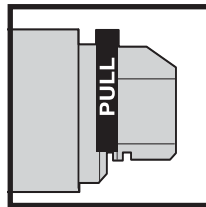
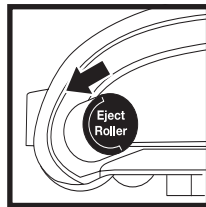

Als u over een hard of scherp voorwerp rijdt of tijdens het stofzuigen een verandering in het geluid opmerkt, controleer dan of er verstoppingen of voorwerpen in de borstelrol zitten.

1. Zet de stofzuiger uit.
2. Draai met een munt de sloten tegen de klok in en til vervolgens het deksel op om toegang te krijgen tot de borstelrol.
3. Verwijder de verstoppingen.
4. Plaats het deksel terug door de inzetstukken in de gleuven te schuiven en druk dan alle kanten stevig naar beneden voordat u de sloten met de klok mee vastdraait. U zult een klik horen zodra de sloten zijn vergrendeld.

1. Schuif de **Verwijder Rol** knop naar voren.
2. Voor het verwijderen van de **zachte roller** trekt u aan het lipje aan de rechterkant.
3. Tik los vuil van de zachte roller. Gebruik een droge doek om schoon te vegen of om haar of vezels te verwijderen die zijn blijven zitten in de tanden achter de zachte roller.
4. Spoel indien nodig. Gebruik **UITSLUITEND** lauwwarm water en laat volledig aan de lucht drogen gedurende ten minste 24 uur.
5. Wanneer het droog is, plaatst u eerst het linkeruiteinde van de roller en duwt u daarna het rechteruiteinde op zijn plaats met het woord **Voorkant** naar voren gericht.

OPMERKING: Voor het bestellen van vervangingsonderdelen en filters, kijk op sharkclean.eu.

CONTROLLEREN OP VERSTOPPINGEN

BELANGRIJK: Gebruik **GEEN** scherpe of metalen voorwerpen om verstoppingen te verwijderen.

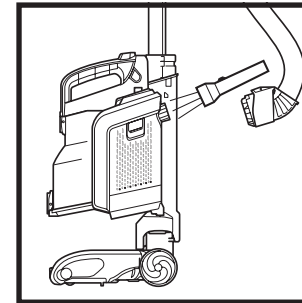

Maak de slang los van het stofzuigerfilter en controleer de opening aan de achterkant van de motor op verstoppingen.

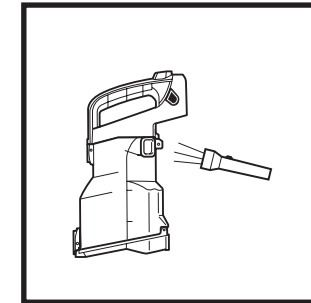

Maak de stofzak los van de stofzuigermotor. Maak de stofzak leeg, verwijder het vuil van het pluizenfilter en controleer op verstoppingen.

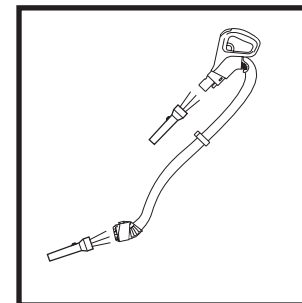

Maak de handgreep los van de buis en slang van de stofzuigermotor en controleer de openingen op verstoppingen.

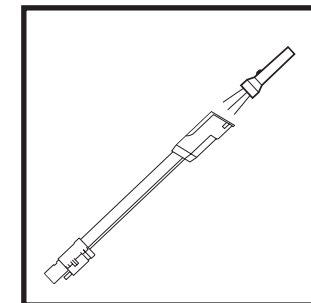

Maak de buis los van het vloermondstuk en de handgreep en controleer beide uiteinden van de buis op verstoppingen.

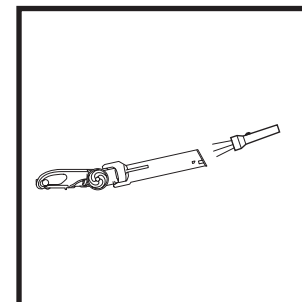

Maak de buis los van het vloermondstuk. Kantel de hals van het mondstuk naar achteren om de luchtweg recht te maken en verwijder eventuele verstoppingen.

OPMERKING: Schakel de stofzuiger uit en verwijder de batterij voordat u controleert op verstoppingen

ACCESSOIRES INBEGREPEN

- A** Spleetmondstuk
- B** Afstofborstel
- C** Breed meubelhulpstuk
- D** Gemotoriseerd huisdieren hulpstuk (alleen bepaalde modellen)
- E** Accessoirezak
- F** Lithium-Ionbatterij
- G** Oplaadsnoer
- H** Batterij laadstation

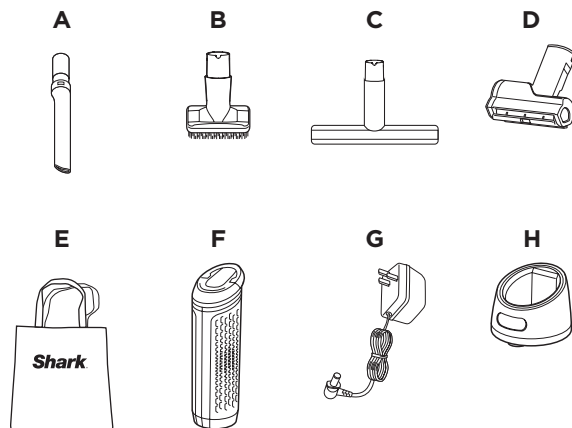

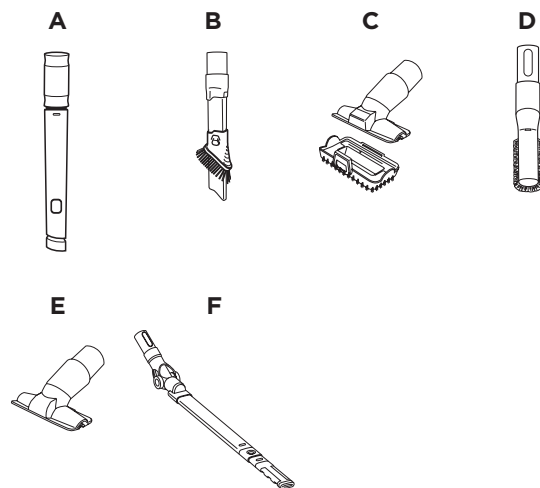

AANVULLENDE ACCESSOIRES

- A** Flexibel spleetmondstuk
- B** 2-in-1 Stofdoek spleetmondstuk
- C** Huisdier multi-hulpstuk
- D** Anti-allergeen stofborstel
- E** Meubelhulpstuk
- F** Onder apparaten buis

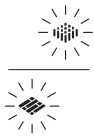

OPMERKING: Niet alle accessoires worden bij alle apparaten geleverd. Kijk op de bovenste klep van uw doos voor de configuratie van uw apparaat. Ga naar sharkclean.eu voor het bestellen van aanvullende accessoires.

PROBLEMEN OPLOSSEN

LICHTINDICATOR	WAT HET BETEKENT
 FLOOR en CARPET LED's knipperen samen	Verstopping gedetecteerd. Schakel het apparaat uit en verwijder de verstopping.
 BOOST LED knippert	Temperatuur van het apparaat is hoog. Schakel de stofzuiger uit en wacht ongeveer 45 minuten. Controleer op verstoppingen en verwijder deze tijdens het afkoelen van het apparaat. De filters moeten misschien ook worden gereinigd. Raadpleeg het Hoofdstuk Onderhoud.
 EERSTE en DERDE BATTERIJ INDICATOR LED'S knipperen afwisselend	De temperatuur van de batterij is niet optimaal, dus wordt het opladen tijdelijk gestaakt. Laat de batterij in de oplader en het opladen zal snel hervat worden.

DE BATTERIJ VERWIJDEREN EN WEGGOOIEN

Dit product maakt gebruik van een oplaadbare en recyclebare lithium-ionbatterij. Als de batterij niet meer oplaadt, moet deze uit de stofzuiger worden verwijderd en gerecycled. **Verbrand of composteer de batterij NIET.**

Wanneer uw lithium-ionbatterij vervangen moet worden, moet u deze in overeenstemming met de plaatselijke verordeningen of voorschriften weggooien of recyclen. In sommige gebieden is het verboden om gebruikte lithium-ionbatterijen in de prullenbak of bij het vaste stadsafval te gooien. Breng gebruikte batterijen naar een geautoriseerd recyclingcentrum of een winkelier voor recycling. Neem contact op met uw lokale recyclingcentrum als u niet weet waar u de gebruikte batterij kunt afgeven.

De stofzuiger zuigt geen vuil op. Geen zuiging of lichte zuiging.

- Zorg ervoor dat handgreep, slang, stofbak en buis allemaal veilig op het apparaat zijn aangesloten.
- Controleer de filters om te checken of ze gereinigd moeten worden. Volg de instructies voor het afspoelen en volledig aan de lucht drogen van de filters, voordat u ze in de stofzuiger terugplaatst.
- De stofbak kan vol zijn, maak de stofbak leeg.
- Controleer de buis, slang, slangverbindingen, mondstuk en accessoires op verstoppingen en verwijder de verstoppingen indien nodig.
- Controleer het vloermondstuk op verstoppingen; verwijder de verstoppingen indien nodig.
- Verwijder alle draden, tapijtvezels of haren die rondom de borstelrol en de Zachte roller zijn gewikkeld of achter de Zachte roller vastzitten.

De stofzuiger zuigt tapijten omhoog.

- Schakel de stofzuiger uit en haal hem weg van elke obstructie. Zet de stofzuiger aan en kantel de hendel naar achteren om de borstelrol aan te zetten.
- Controleer of de stofzuiger in **Verlengde looptijd**-stand staat en/of probeer **Vloer**-stand.
- Schakel het apparaat uit om de borstelrol uit te zetten en zet weer aan met de aan/uit-knop.

De borstelrol/zachte roller draait niet.

- Als het **Controlelampje** van de Borstelrol op het vloermondstuk rood brandt, draait de borstelrol en/of zachte roller niet meer rond. Schakel de stofzuiger onmiddellijk uit, verwijder de batterij uit de stofzuigermotor en verwijder verstopping alvorens de batterij opnieuw aan te sluiten en de stofzuiger in te schakelen. Als het lampje groen brandt, is de verstopping succesvol verwijderd.
- Als de koplampen geen licht geven, is er een verbingsprobleem tussen de slang, motor, buis en het mondstuk. Probeer de stukken los te koppelen en vervolgens opnieuw aan te sluiten, schuif ze in elkaar tot ze stevig op hun plaats klikken.

Stofzuiger schakelt zelf uit of gaat niet aan.

Er zijn verschillende mogelijke redenen waarom de stofzuiger zelf uitschakelt, o.a. verstoppingen, batterij problemen en oververhitting. Als de stofzuiger zelf uitschakelt, moet u de volgende stappen nemen:

1. Controleer de batterij-controlelampjes om te zien of de batterij moet worden opgeladen. Als opladen niet nodig is, schakel u de stofzuiger uit en verwijdert u de batterij.
2. Maak de stofbak leeg en reinig de filters.
3. Controleer de buis, accessoires en inlaatopeningen en verwijder eventuele verstoppingen.
4. Laat het apparaat en de batterij ten minste 45 minuten afkoelen tot deze weer op kamertemperatuur zijn.
5. Plaats de batterij terug in de stofzuiger en druk op de aan/uit-knop.

De stofbak kan niet op het apparaat worden vergrendeld:

- De stofbak kan niet worden vergrendeld als de motor niet goed op het apparaat is geplaatst. Plaats de onderkant van de motor op de rails aan de voorkant van de hals van het vloermondstuk. Schuif de motor langs de rails totdat deze op zijn plaats klikt.

Batterij laadt niet op.

- Batterijen buiten het optimale temperatuurbereik beginnen mogelijk niet direct op te laden. Verplaats naar kamertemperatuur en/of laat de batterij afkoelen voordat u deze oplaadt.
- Raadpleeg de batterijduur in het gedeelte Stofzuiger Gebruiken.
- Zorg er bij het opladen met het laadstation voor dat de batterij helemaal in het laadstation wordt gedrukt en dat de oplaad-controlelampjes branden.
- Levensduur van de batterij is ten minste twee jaar en wordt geleverd met een beperkte garantie van twee jaar. Nieuwe batterijpakketten kunnen worden gekocht op sharkclean.eu
- Zorg er bij het opladen met het oplaadstation voor dat de lader is geplaatst en vervolgens gedraaid om te vergrendelen. De batterij kan niet worden opgeladen tenzij de lader is vergrendeld.

Batterij is niet in de stofzuiger geplaatst.

- Zorg dat de hendel omlaag staat voordat u de batterij stevig op zijn plaats duwt.
- Zorg ervoor dat het-filter stevig is vastgeklikt voordat u de batterij plaatst.

VIJF (5) JAAR BEPERKTE GARANTIE

Als u een product in Nederland koopt als klant, kunt u aanspraak maken op uw wettelijke rechten t.a.v. de kwaliteit van het product (uw "wettelijke rechten"). U kunt deze wettelijke rechten uitoefenen ten opzichte van de verkoper van het product. Bij Shark hebben we echter zoveel vertrouwen in de kwaliteit van onze producten (de "Producten"), dat wij u een extra fabrieksgarantie geven van vijf jaar (2 jaar als standaard plus 3 jaar wanneer u zich registreert (de "Aanvullende garantie")). Deze garantie geldt uitsluitend voor Producten die in nieuwe en ongebruikte staat worden gekocht. Deze voorwaarden hebben alleen betrekking op onze garanties, uw wettelijke rechten als klant blijven hierbij gelden. Let op: de garantie van 5 jaar is beschikbaar in alle EU-landen en in het Verenigd Koninkrijk als dit land tijdens de garantieperiode niet langer een EU-land is.

De onderstaande voorwaarden beschrijven de vereisten en omvang van de garanties, die afgegeven zijn door de SharkNinja Germany GmbH, Kurt-Bläum-Platz 8, 63450 Hanau (Duitsland) ("ons, onze of wij"). Zij hebben geen invloed op uw wettelijke rechten of de verplichtingen van de verkoper van het product en uw overeenkomst met hem. Hetzelfde is van toepassing als u het product rechtstreeks bij Shark heeft gekocht.

De Lithium-Ionbatterij valt niet onder de garantie van 5 jaar (zie batterijgarantie op de volgende pagina).

Shark®-batterijgarantie

Een huishoudelijk apparaat, zoals een stofzuiger, vormt een aanzienlijke investering. Uw nieuwe apparaat moet zo lang mogelijk correct werken. De garantie bij het apparaat is een belangrijke indicator en laat zien hoeveel vertrouwen de fabrikant in zijn product heeft en de kwaliteit hiervan. U kunt online ondersteuning krijgen op www.sharkclean.eu.

Hoe registreer ik mijn Aanvullende garantie?

U kunt uw garantie binnen 28 dagen na aankoop online registreren. Om tijd te besparen heeft u de volgende informatie over uw apparaat nodig:

- Modelnr.
- Serienummer (indien beschikbaar)
- Aankoopdatum van het Product (aankoopbewijs of afleveringsbewijs)

Om online te registreren, gaat u naar www.sharkclean.eu

BELANGRIJK

- De garantie dekt uw product gedurende 2 jaar (of 5 jaar, indien geregistreerd) vanaf de aankoopdatum.
- Bewaar altijd het aankoopbewijs. Wilt u gebruik maken van uw garantie, dan hebben wij het aankoopbewijs nodig om te controleren of de versterkte informatie correct is. Als u geen geldig aankoopbewijs kunt overleggen, zal uw garantie komen te vervallen.

Wat zijn de voordelen van het registreren van mijn garantie?

Wanneer u uw garantie registreert, kunt u ervoor kiezen onze nieuwsbrief met tips, advies en mededelingen te ontvangen. Ontvang het laatste nieuws over nieuwe Shark-technologie en introducties. Als u uw garantie online registreert, krijgt u onmiddellijk een bevestiging dat wij uw gegevens hebben ontvangen.

Hoe lang krijg ik garantie op Producten?

Door het vertrouwen dat wij in ons ontwerp en de kwaliteit van ons product hebben, geven wij bij aankoop van een Product in totaal vijf jaar garantie (2 jaar plus een Aanvullende garantie van 3 jaar).

Wat wordt er door de garantie gedekt?

Reparatie of vervanging van uw Product (naar beoordeling van Shark), inclusief alle onderdelen en arbeid in geval van een gebrek in het ontwerp, het materiaal en vakmanschap (inclusief transport en verzendkosten). Onze garantie is een aanvulling op uw wettelijke rechten als klant.

Wat dekt de garantie niet?

1. Verstoppingen - Voor details over het oplossen van verstoppingen van uw stofzuiger, zie de Bedieningshandleiding.
2. Normale slijtage zoals de borstelstaaf, zekering, riem, batterijen, slang enz.
3. Onbedoelde schade, fouten veroorzaakt door onzorgvuldig gebruik of onderhoud, verkeerd gebruik, nalatigheid, onzorgvuldig bediening of gebruik van de stofzuiger, die niet overeenkomt met hetgeen in de meegeleverde Bedieningshandleiding van Shark staat.
4. Het gebruik van de stofzuiger voor andere doeleinden dan standaard huishoudelijke activiteiten.
5. Het gebruik van onderdelen niet gemonteerd of geïnstalleerd overeenkomstig de bedieningsinstructies.
6. Het gebruik van onderdelen en accessoires die niet van Shark zijn.
7. Verkeerde installatie (m.u.v. als het door Shark is geïnstalleerd).
8. Reparaties of wijzigingen uitgevoerd door derden niet zijnde Shark of vertegenwoordigers van Shark, tenzij u kunt aantonen dat de reparaties of wijzigingen die door derden zijn uitgevoerd niet gerelateerd zijn aan het gebrek waarvoor u een beroep doet op de Aanvullende garantie.
9. De Lithium-Ionbatterij. Kijk op de volgende pagina voor batterijgarantie.

Wat gebeurt er als mijn garantie is verstreken?

Shark ontwikkelt geen producten die maar een beperkte tijd meegaan. Wij snappen dat klanten hun stofzuiger mogelijk willen laten repareren nadat de garantie is verstreken. U kunt online ondersteuning krijgen op www.sharkclean.eu.

Waar kan ik originele onderdelen en accessoires van Shark kopen?

Onderdelen en accessoires van Shark zijn ontworpen door dezelfde ingenieurs die uw Shark-stofzuiger hebben ontworpen. U vindt een uitgebreid assortiment Shark-onderdelen, -vervangingsonderdelen en -accessoires voor alle apparaten van Shark op www.sharkclean.eu.

Onthoud dat uw garanties kunnen vervallen als u onderdelen gebruikt die niet van Shark zijn. Uw wettelijke rechten blijven echter gelden.

TWEE (2) JAAR BEPERKTE BATTERIJGARANTIE

Als u een product in Nederland koopt als klant, kunt u aanspraak maken op uw wettelijke rechten t.a.v. de kwaliteit van het product (uw "wettelijke rechten"). U kunt deze wettelijke rechten uitoefenen ten opzichte van de verkoper van het product. Echter, bij Shark zijn we zo overtuigd van de kwaliteit van onze producten (de "Producten"), dat wij u een extra garantie op de batterij geven van twee jaar. Deze garantie geldt uitsluitend voor Producten die in nieuwe en ongebruikte staat worden gekocht. Deze voorwaarden hebben alleen betrekking op de batterijgarantie ("batterijgarantie"), uw wettelijke rechten als klant blijven hierbij gelden. Let op: de garantie van 2 jaar is beschikbaar in alle EU-landen en in het Verenigd Koninkrijk als dit land tijdens de garantieperiode niet langer een EU-land is.

De onderstaande voorwaarden beschrijven de vereisten en omvang van de batterijgarantie, die afgegeven is door de SharkNinja Germany GmbH, Kurt-Blaum-Platz 8, 63450 Hanau (Duitsland) ("ons, onze of wij"). Zij hebben geen invloed op uw wettelijke rechten of de verplichtingen van de verkoper van het product en uw overeenkomst met hem.

Shark®-batterijgarantie

U kunt online ondersteuning krijgen op www.sharkclean.eu.

Hoe registreer ik mijn batterijgarantie?

U kunt uw garantie binnen 28 dagen na aankoop online registreren. Om tijd te besparen heeft u de volgende informatie over uw Product nodig:

- Modelnr.
- Serienummer (indien beschikbaar)
- Datum dat u het Product hebt gekocht (aankoopbewijs of afleveringsbewijs)

Om online te registreren, gaat u naar www.sharkclean.eu

BELANGRIJK

- De batterijgarantie dekt uw batterij gedurende 2 jaar vanaf de datum van aankoop.
- Bewaar altijd het aankoopbewijs. Wilt u gebruik maken van uw garantie, dan hebben wij het aankoopbewijs nodig om te controleren of de versterkte informatie correct is. Als u geen geldig aankoopbewijs kunt overleggen, zal uw garantie komen te vervallen.

Wat zijn de voordelen van het registreren van mijn batterijgarantie?

Als u uw garantie registreert hebben wij uw gegevens bij de hand, in het geval wij contact met u op moeten nemen. U kunt ook tips en adviezen ontvangen over hoe u het meest optimale resultaat kunt halen uit uw stofzuiger van Shark en op de hoogte worden gehouden van de laatste technologieën en introducties van Shark. Als u uw garantie online registreert, krijgt u onmiddellijk een bevestiging dat wij uw gegevens hebben ontvangen.

Hoe lang vallen de nieuwe Lithium-Ionbatterijen van Shark onder garantie?

Door het vertrouwen dat wij in ons ontwerp en de kwaliteit van onze Product hebben, geven wij in totaal 2 jaar garantie op de batterij in uw nieuwe Product.

Wat dekt mijn batterijgarantie?

1. De originele Lithium-Ionbatterij wordt, naar Shark's eigen inzicht, tot maximaal 2 jaar vanaf de oorspronkelijke aankoopdatum vervangen of gerepareerd (inclusief transport- en verzendkosten).
2. In het uitzonderlijke geval dat er een vervangende batterij moet worden geleverd, eindigt de garantiesteding voor de vervangende batterij zes maanden na de ontvangstdatum van de vervangende batterij of de resterende garantiesteding, afhankelijk van welke langer is.

Wat wordt er door de batterijgarantie niet gedekt?

1. Normale slijtage van de Lithium-Ionbatterij, binnen het temperatuurbereik zoals omschreven in de veiligheidsinstructies.
2. Elke batterij waarmee is geknoeid of die is gebruikt voor commerciële doeleinden.
3. Schade veroorzaakt door verkeerd gebruik, gebruik van de stofzuiger buiten het goed-gekeurde temperatuurbereik, of onzorgvuldig gebruik of schade opgelopen tijdens het verplaatsen.
4. Letsel of schade toegebracht aan mensen of zaken anders dan de batterij zelf.
5. Verkeerde installatie (m.u.v. als het door Shark is geïnstalleerd).
6. Reparaties of wijzigingen uitgevoerd door derden niet zijnde Shark of vertegenwoordigers van Shark, tenzij u kunt aantonen dat de reparaties of wijzigingen die door derden zijn uitgevoerd niet gerelateerd zijn aan het gebrek waarvoor u een beroep doet op de batterijgarantie.

Problemen met uw batterij

Als uw Lithium-Ionbatterij onder normale huishoudelijke omstandigheden binnen de garantieperiode niet goed werkt, u kunt online ondersteuning krijgen op www.sharkclean.eu.

REGISTREER UW AANKOOP



HOUD DEZE INFORMATIE BIJ

Modelnummer: _____

Datacode: _____

Datum van aankoop: _____
(Bewaar bewijs)

Winkel van aankoop: _____

TECHNISCHE SPECIFICATIES

Spanning: 28,8V

Watt: 260W

Amp: 9A

ZORGVULDIG DOORLEZEN EN BEWAREN VOOR TOEKOMSTIG GEBRUIK.

Deze instructies zijn bedoeld om u te helpen uw Shark-stofzuiger topprestaties te laten leveren.

TIP: U kunt het model- en serienummer op de sticker met de QR-code vinden op de onderkant van de achterzijde van de stofzuigermotor en batterij.

VIKTIGE SIKKERHETSINSTRUKSJONER

KUN TIL HUSHOLDNINGSBRUK • LES NØYE FØR BRUK

Hvis ladepluggen ikke passer helt i stikkontakten, må du snu støpselet. Hvis det fortsatt ikke passer, kontakt en kvalifisert elektriker. **IKKE tving eller endre den for å passe inn i stikkontakten.**

⚠ ADVARSEL

For å redusere fare for brann, elektrisk støt, personskade eller skade på eiendom:

DUOCLEAN™-GULVMUNNSTYKKE, SKAFT, BELG, HÅNDTAK OG SLANGE INNEHOLDER ELEKTRISKE TILKOBLINGER:

1. Denne støvsugeren består av en motorisert dyse, skaft, belg, håndtak og slange. Disse komponentene inneholder elektriske koblinger, elektriske ledninger og bevegelige deler som kan utgjøre risikoer for brukeren.
2. Kontroller alle deler nøye for eventuelle skader før hver bruk. Hvis en del er skadet skal den ikke brukes.
3. Bruk kun identiske reservedeler.
4. Denne støvsugeren inneholder ingen deler som kan brukes.
5. Bruk kun som beskrevet i denne håndboken. **IKKE** bruk støvsugeren til noe annet formål enn det som er beskrevet i denne håndboken.
6. Med unntak av filtre må du **IKKE** utsette noen deler av støvsugeren for vann eller andre væsker.

GENERELL BRUK

7. Denne støvsugeren er ikke beregnet for bruk av personer med reduserte fysiske, sensoriske eller mentale evner eller mangel på erfaring og kunnskap, med mindre de har fått tilsyn eller veiledning om bruken av apparatet fra en person som er ansvarlig for sikkerheten deres. Barn må være under tilsyn for å sikre at de **IKKE** leker med støvsugeren.
8. Slå alltid av støvsugeren før du kobler til eller fra eventuelle strømførende slanger, motoriserte munnstykker, ladere, batterier eller andre elektriske eller mekaniske deler.
9. **IKKE** håndter støpselet eller støvsugeren med våte hender.
10. **IKKE** bruk den uten at støvkopp, filtre og børsteruller er på plass.
11. Bruk kun Shark®-merkede filtre og tilbehør. Om dette ikke gjøres, vil det oppheve garantien.

12. **IKKE** stikk gjenstander i munnstykker eller åpninger i annet tilbehør. **IKKE** bruk den hvis noen av åpningene er blokkerte; hold den fri for støv, lo, hår og alt som kan redusere luftstrømmen.
13. **IKKE** bruk hvis det er begrenset luftstrøm i munnstykket eller tilbehøret. Hvis luftbanene eller det motoriserte gulvmunnstykket blokkeres, må du slå av støvsugeren og fjerne batteriet. Fjern alle hindringer før du setter batteriet inn igjen og slår den på.
14. Hold munnstykket og alle åpninger vekk fra hår, ansikt, fingre, utildekte føtter eller løse klær.
15. **IKKE** bruk dersom støvsugeren ikke fungerer som den skal, er mistet i bakken, skadet, har blitt liggende utendørs eller sluppet ned i vann.
16. Vær ekstra forsiktig når du støvsuger i trapper.
17. **IKKE** forlat støvsugeren uten tilsyn når strømmen er på.
18. Hold alltid støvsugeren i bevegelse over tepper mens den er på for å unngå skade på teppefibrene.
19. **IKKE** plasser støvsugeren på ustabile overflater som bord eller stoler.
20. **IKKE** bruk den for å plukke opp:
 - a) Væsker
 - b) Store gjenstander
 - c) Harde eller skarpe gjenstander (glass, spiker, skruer, eller mynter)
 - d) Store mengder støv (gips, aske eller glør). **IKKE** bruk som vedlegg til strømverktøy for støvoppsamling.
 - e) Rykende eller brennende objekter (glødende kull, sigarettneiper eller fyrstikker)
 - f) Brennbare materialer (tennvæske, bensin eller parafin)
 - g) Giftige materialer (klor, blekemiddel, ammoniakk eller avløpsrens)

21. **IKKE** bruk i følgende områder:
 - a) Dårlig belyste områder
 - b) Våte eller fuktige overflater
 - c) Uteområder
 - d) Områder som er innelukket og kan inneholde eksplosive eller giftige gasser eller damp (tennvæske, bensin, parafin, lakk, malingstynner eller brennbart støv)
 22. Slå av støvsugeren før du setter inn eller fjerner batteriet, og før du plugges inn eller trekkes ut laderen.
 23. Slå av støvsugeren og fjern batteriet før eventuell rengjøring, vedlikehold, feilsøking eller justeringer. Slike forebyggende sikkerhetstiltak reduserer risikoen for å starte apparatet ved et uhell.
 24. Under rengjøring eller rutinemessig vedlikehold må du **IKKE** klippe noe annet enn hår, fiber eller snor rundt børsterullen.
 25. La alle filtre lufttørke helt før de settes tilbake i støvsugeren, for å hindre at væske trekkes inn i de elektriske delene.
 26. **IKKE** endre eller forsøke å reparere støvsugeren eller batteriet, med unntak av slik det er beskrevet i denne håndboken. **IKKE** bruk batteriet eller støvsugeren hvis noe er modifisert eller skadet. Skadede eller modifiserte batterier kan utvise uforutsigbar oppførsel som medfører brann, eksplosjon eller fare for skade.
- ### BATTERIPAKKE
27. Batteriet er strømkilden til støvsugeren. Les og følg alle ladeinstruksjonene nøye.
 28. For å forhindre utilsiktet start, kontroller at støvsugeren er slått av før du plukker den opp eller bærer den. **IKKE** bær apparatet med fingeren på bryteren.
 29. Bruk kun Shark-ladere YLSO244A-E332096, og bruk kun batteri XBAT250EU. Bruk av andre batterier eller batteriladere enn de som er angitt, kan medføre brannfare.
 30. Hold batteriet vekk fra metallgjenstander som binders, mynter, nøkler, spikre eller skruer. Å kortslutte batteriterminalene øker risikoen for brann eller brannskader.
 31. Ved feil bruk, kan væske lekke ut fra batteriet. Unngå kontakt med denne væsken, da den kan føre til irritasjon eller brannskader. Hvis kontakt likevel skulle forekomme, skal du skylle med vann. Skaff medisinsk hjelp dersom væsken kommer i kontakt med øynene.
 32. Batteriet bør ikke oppbevares i temperaturer under 3 °C eller over 40 °C for å sørge for en lang levetid for batteriet.
 33. **IKKE** lad batteriet i temperaturer under 10 °C eller over 40 °C.
 34. Oppbevar apparatet innendørs. **IKKE** bruk eller oppbevar den under 3 °C. Sørg for at apparatet har romtemperatur før du bruker det.
 35. **IKKE** eksponer batteriet for brann eller temperaturer over 130 °C, da dette kan føre til eksplosjoner.
 36. Følg alle ladeanvisninger. **IKKE** lad batteriet i temperaturer under 10 °C eller over 40 °C. Feil lading eller lading ved temperaturer utenfor den oppgitte skalaen, kan skade batteriet og øke risikoen for brann.

TA VARE PÅ DISSE INSTRUKSJONENE

MONTERING

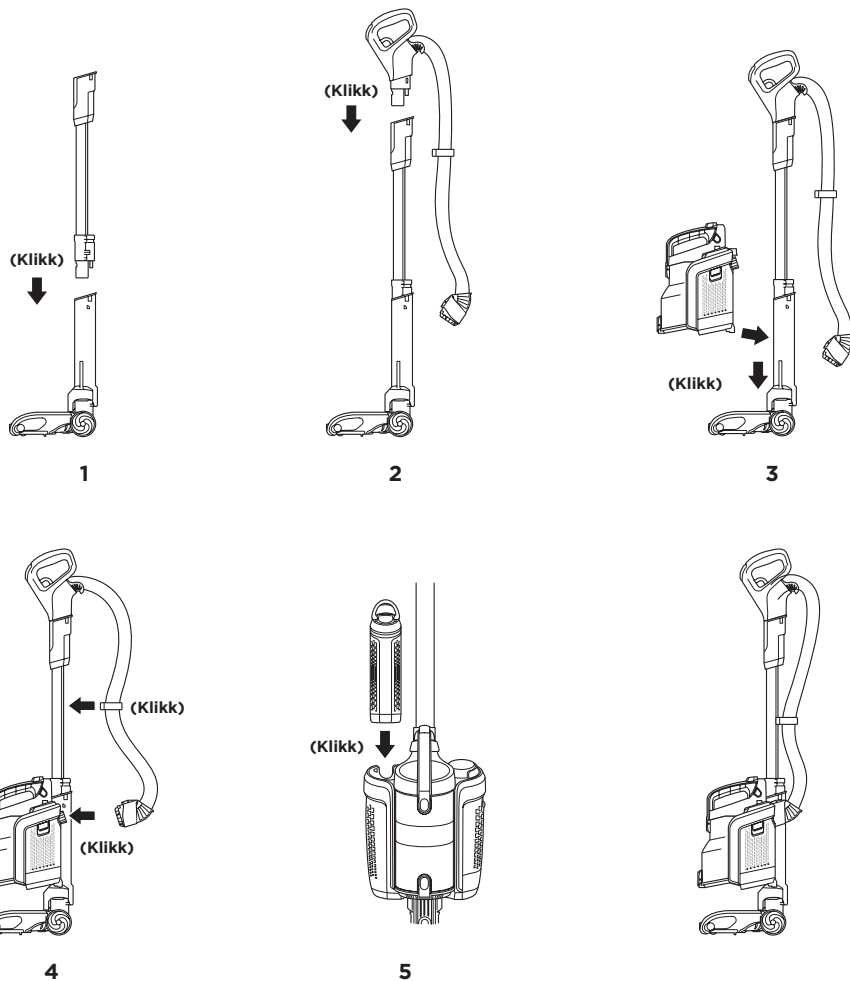

1. Sett skaftet inn i gulvmunnstykket.
2. Sett håndtaket inn i skaftet.
3. Juster bunnen av belgen på skinnene på forsiden av halsen på gulvmunnstykket. Skyv belgen ned med skinnene til den klikker på plass.
4. Koble slangen til baksiden av belgen, og fest slangen på skaftet.
5. Sett ladet batteri inn i belgen med håndtaket mot baksiden til det klikker. For å sikre riktig innsetting må håndtaket på batteriet være nede.

VIKTIG: For riktig drift, kontroller at alle koblinger er ordentlig klikket på plass.

TRE MÅTER Å LADE LITHIUM-ION-BATTERIET PÅ

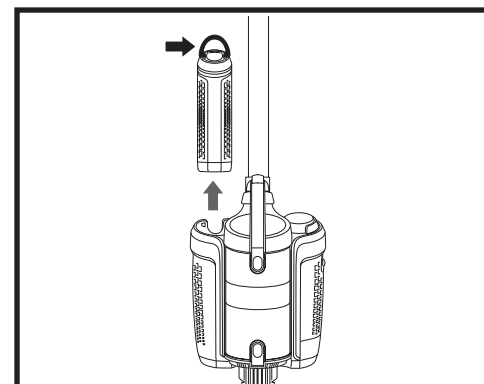

For å fjerne batteriet for lading, løft i håndtaket på toppen av batteriet og dra opp. Batteriet må lades før førstegangsbruk.

⌚ En full opplading tar ca 3,5 timer.

VIKTIG: Når du lader må du koble laderen til porten først, og så koble laderen til stikkkontakten.

UTENFOR STØVSUGEREN

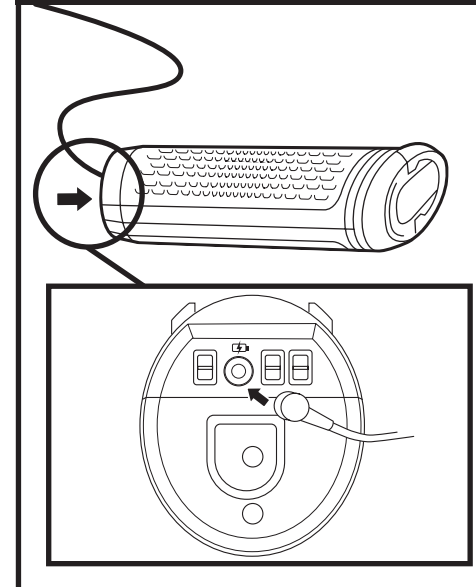

I STØVSUGEREN

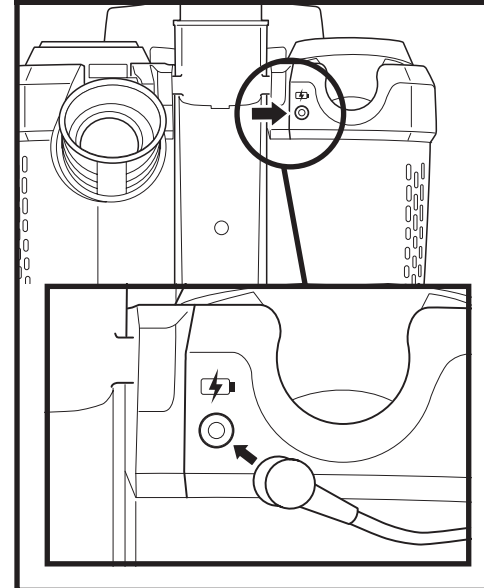

I LADESTASJONEN

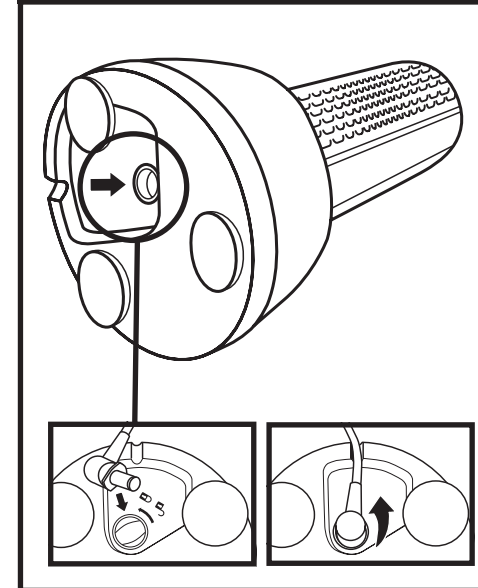

MERK: kun én lader følger med.

MERK: Når du lader med stasjonen, sett laderen inn i porten og roter for å låse den på plass. Batteriet vil ikke lades med mindre laderen er låst på plass.

LADELYSENE

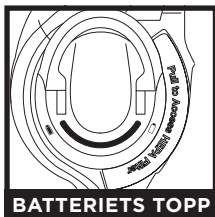

I bruk: Lysene lyser jevnt



Lader: Ett lys blinker

Ladelys



TEMPERATURPROBLEM: FØRSTE OG TREDJE LYS BLINKER VEKSELVIS



Hvis det første og tredje lyset blinker vekselvis, er batteritemperaturen ikke optimal. Hvis dette skjer mens du lader, la batteriet være tilkoblet og ladingen vil fortsette når temperaturen når et optimalt nivå.

MERK: Batteriet må lades før førstegangsbruk. En full opplading tar ca 3,5 timer.
MERK: Ladelyset slås av 5 minutter etter full ladning.

BRUK AV STØVSUGEREN

INNSTILLINGER



STRØMKNAPP

Trykk på ikonet for å slå på eller av strømmen.

Strøm



OVERFLATE

Trykk på ikonet for å velge overflateinnstilling:

- Carpet**
For tepper.
- Gulv**
For harde gulv og tepper.



SUGENIVÅ

Trykk på ikonet for å øke effekt:

- BOOST**
Når du er i Lift-Away™-modus, trykk på **BOOST** for å slå den av eller på. Standard strøminnstilling på gulv og tepper er ION Power-modus. For å øke sugekraften, trykk og hold **BOOST** -ikonet nede.

VIKTIG: Enheten vil gå tilbake til Max Power når du bruker i Lift-Away-modus. Max Power forkorter brukstiden.

MERK: Velg **Carpet**-modus for festet støv og rusk.

BRUK AV STØVSUGEREN

KJØRETID

MODUS OG INNSTILLINGER	VANLIG	BOOST-MODUS
OPPREIST OG DREVET LIFT-AWAY™ (TEPPE)	Opp til 25 minutter	Opp til 16 minutter
OPPREIST OG DREVET LIFT-AWAY (GULV)	Opp til 29 minutter	Opp til 15 minutter
OVER GULV OG LIFT-AWAY (SKAFT ELLER HÅNDTAK)	Opp til 50 minutter	Opp til 15 minutter

BELG, HÅNDTAK OG SKAFT ER AVTAKBARE

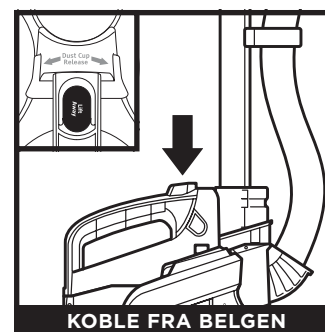

KOBLE FRA BELGEN

Trykk på **LIFT-AWAY**-knappen på håndtaket og løft belgen av gulvmunnstykket.

TIPS: Se neste side for alle de forskjellige måtene du kan bruke støvsugeren din.

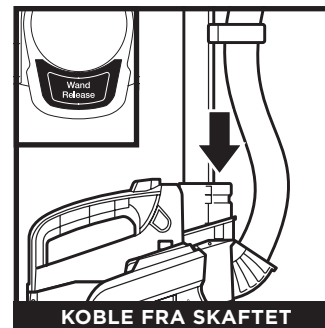

KOBLE FRA SKAFTET

Trykk på **skaft**-knappen til den klikker, og trekk skaftet opp for å løsne fra gulvmunnstykket.



KOBLE FRA HÅNDTAKET

Dra i **håndtak**-triggeren til den klikker, og trekk håndtaket opp for å løsne fra gulvmunnstykket.

BRUK AV STØVSUGEREN

ALLSIDIG GULV-TIL-TAK-RENGJØRING



OPPREIST

For rengjøring av tepper og harde gulv. For å aktivere børsterullen, stå på gulvmunnstykket og vipp håndtaket tilbake.



LIFT-AWAY MED EKSTRA KRAFT

Bruk Lift-Away med ekstra kraft for å komme til under møbler for å rengjøre tepper og harde gulv.



Bruk skaftet i over-gulvmodus for raske jobber over skulderhøyde.

OVER-GULV

Med belgen festet, løsne skaftet fra gulvmunnstykket.



Bruk skaftet i over-gulvmodus for raske jobber utenom gulv.

OVER-GULV

Med belgen festet, løsne håndtaket fra skaftet.



LIFT-AWAY™ MED SKAFTET

Bruk skaftet i Lift-Away-modus for økt rekkevidde når du rengjør over-gulvsområder som sidelister og gulvlister.



LIFT-AWAY MED HÅNDTAK

Bruk håndtaket i Lift-Away-modus for mer detaljert rengjøring av overgulvsområder som polstring, vinduskarmer eller trapper.

MERK: Se forrige side for instruksjoner om hvordan du løsner belgen, skaftet og håndtaket.

VEDLIKEHOLD

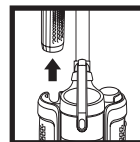

VIKTIG: Ta ut batteriet før du utfører vedlikehold. For å fjerne, løft i håndtaket på toppen av batteriet og dra opp.

TØMMING AV STØVKOPP

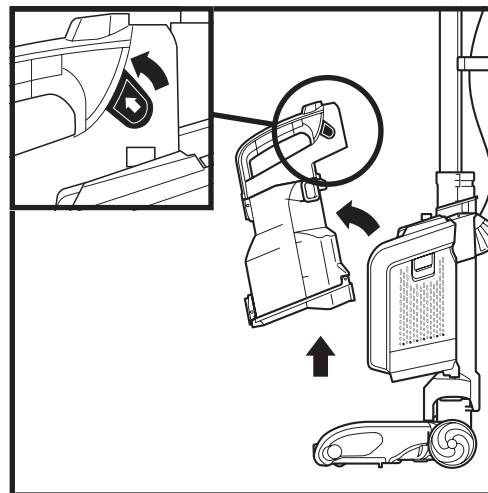

For å fjerne **støvkoppen**, klem og trekk sideflikene. Tilt støvbeholderen bort fra støvsugeren, og løft for å fjerne.

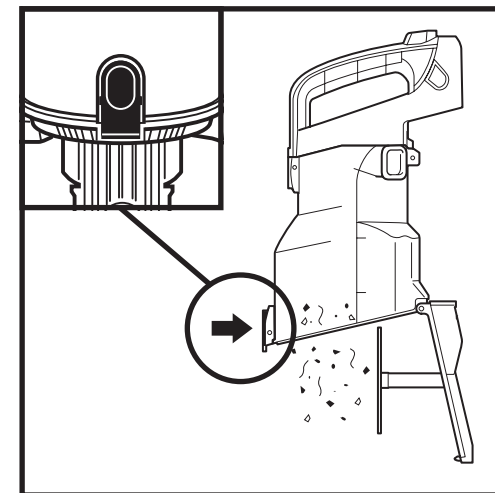

Trykk på den nedre knappen for å åpne bunnen av støvkoppen.

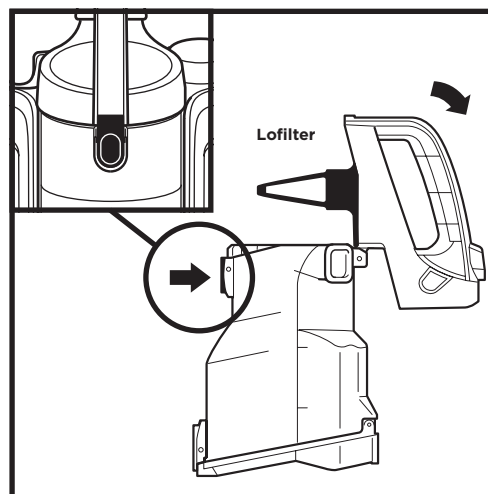

For å fjerne oppsamlet rusk fra **lofilteret**, trykk på den øverste knappen og løft håndtaket for å åpne toppen av støvbeholderen.

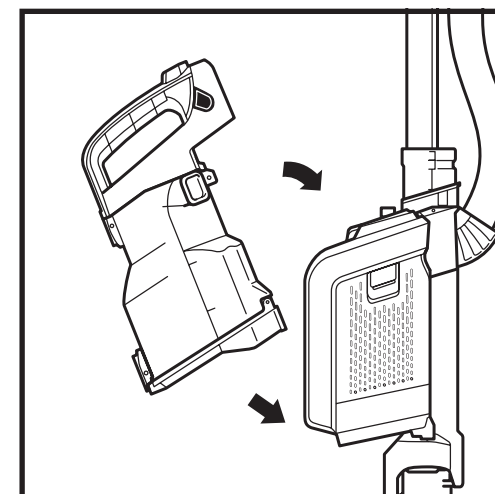

For å installere støvkoppen, sett bunnen i belgen, og vipp deretter støvkoppen mot skaftet til den klikker på plass.

VEDLIKEHOLD

Støvsugeren er utstyrt med tre filtre på belgen: To pre-motoriske filtre (hvorav én er filterramme) og et HEPA-filter for å fange opp og holde på støv og rusk.

RENGJØR DE PRE-MOTORISKE FILTRENE (ÉN GANG I MÅNEDEN)

Utfør regelmessig vedlikehold på filterne for å opprettholde optimal sugevne på støvsugeren.

VIKTIG: For å unngå skader, skyll filterne **KUN** med lunkent vann. **IKKE** bruk såpe. La filterne lufttørke i minst 24 timer før du setter dem tilbake i støvsugeren, for å hindre at væske trekkes inn i de elektriske delene.

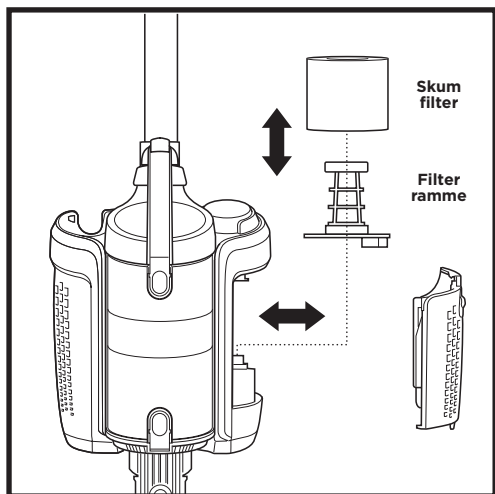
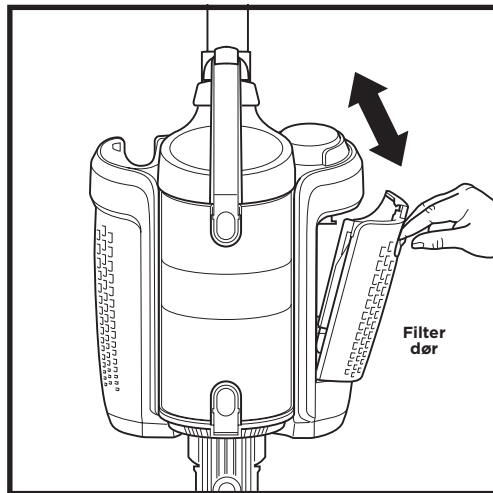
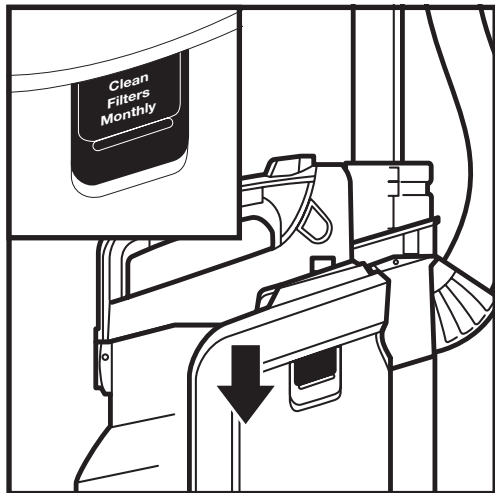

1. Dra ned knappen for å frigi **filterdøren**.
2. Vipp filterdøren og løft av.
3. Fjern filteret fra belgen. Trekk av skumfilteret.
4. Skyll skumfilter og filterrammen **KUN** med lunkent vann, og la den lufttørke i minst 24 timer før du setter den på igjen.
5. Når den er helt tørr, sett skumfilteret inn i filterrammen igjen.
6. Hold i trekkflikene og trykk filteret tilbake i belgen.
7. Sett bunnen av filterdøren tilbake på plass i belgen. Tilt døren for å lukke, trykk til den klikker på plass.

VEDLIKEHOLD

RENGJØRING AV-FILTER (ÉN GANG I ÅRET)

Utfør vedlikehold på-filteret én gang i året for å opprettholde optimal sugevne på støvsugeren.

VIKTIG: Skyll-filteret **KUN** med lunkent vann. **IKKE** bruk såpe. La lufttørke i minst 24 timer før den settes tilbake. **IKKE** skrubber-filteret.

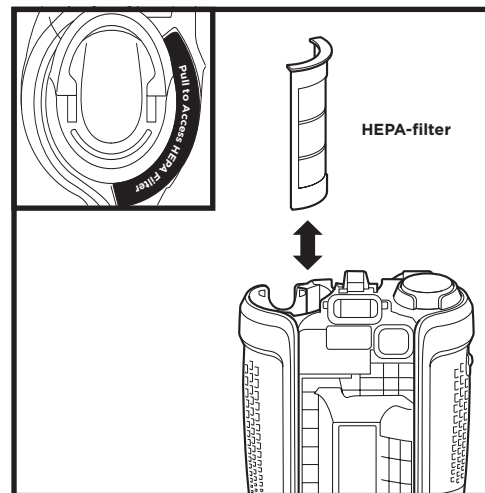

1. Dra tilgangsknappen på-filteret opp for å fjerne.
2. Skyll filteret **KUN** med lunkent vann, og la det lufttørke minst 24 timer før du setter den på igjen.
3. Når den er tørr, sett-filteret tilbake og trykk ned til den klikker på plass.

Merk: Batteriet må fjernes før -filteret kan fjernes.

BYTTE UT FILTER

Følg foregående instruksjoner for å fjerne filtre. **Skumfilteret** bør byttes ut etter 2,5 år, og **-filteret** bør byttes hvert 3. år, med forbehold om bruksfrekvens.

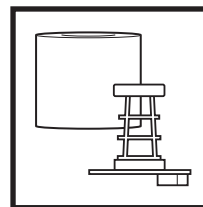

Erstatning pre-motor-filter og ramme

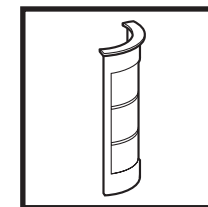

Erstattende-filter

MERK: For å bestille reservedeler og filtre, besøk sharkclean.eu.

VEDLIKEHOLD

RENGJØRING ELLER BYTTE AV BØRSTETRULLER

BØRSTETRULL

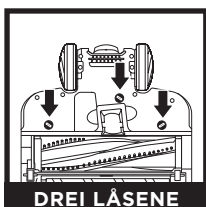

DREI LÅSENE

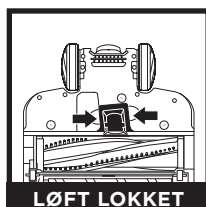

LØFT LOKKET

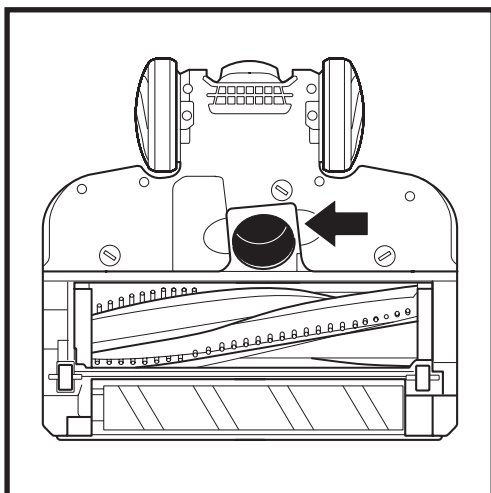

MYKRULLE

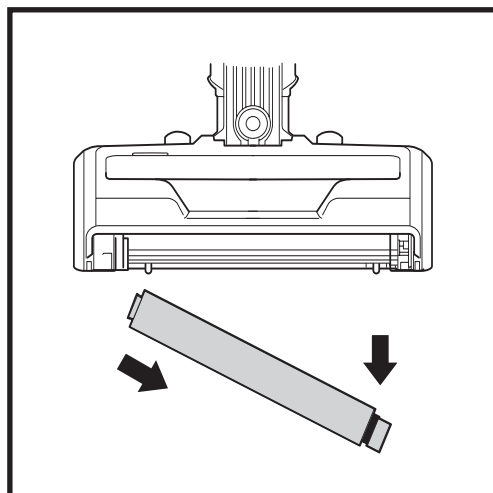
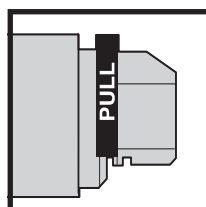
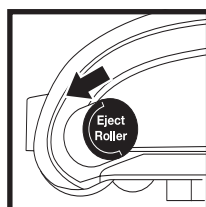

Hvis du kjører over en hard eller skarp gjenstand, eller merker støyendring mens du støvsuger, må du sjekke for blokkeringer eller gjenstander som kan være fanget i børsterullen.

1. Slå av støvsugeren.
2. Bruk en mynt og dreii låsene mot klokken for å åpne, og løft av dekelet for å få tilgang til børsterullen.
3. Fri luftveier for blokkeringer.
4. Bytt dekelet ved å skyve innsatsene på plass, og press deretter fast på alle sider før du dreier låsene med klokken for å lukke. Du vil høre et tydelig klikk når låsene er sikret.

1. Skyv knappen for å **utløse rullen** forover.
2. For å fjerne **mykrullen**, trekk knappen til høyre.
3. Tapp løs rusk av mykrullen. Bruk et tørt håndkle for å tørke rent, eller for å fjerne hår eller fibre som sitter fast i tennene bak mykrullen.
4. Skyll om nødvendig. Bruk **KUN** vann og la det lufttørke helt i minst 24 timer.
5. Når den er tørr, sett inn den venstre enden av rullen først, og trykk deretter den høyre enden på plass med ordet **Front** pekende forover.

MERK: For å bestille reservedeler og filtre, besøk sharkclean.eu.

VEDLIKEHOLD

HVORDAN DU SER ETTER BLOKKERINGER

VIKTIG: IKKE bruk metall eller skarpe objekter for å fjerne blokkeringer.

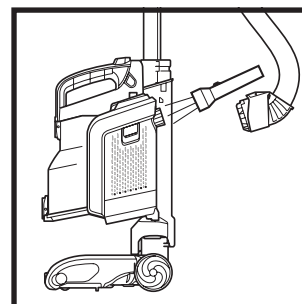

Løsne slangen fra belgen, og sjekk åpningen på baksiden av belgen for blokkeringer.

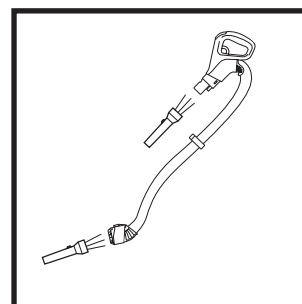

Løsne håndtaket fra skaftet og slangen fra belgen, og kontrollerer åpninger for blokkeringer.

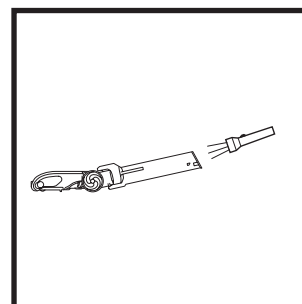

Løsne skaftet fra gulvmunnstykket. Snu gulvmunnstykket tilbake for å rette opp luftveiene og fjern eventuelle blokkeringer.

MERK: Slå av støvsugeren og fjern batteriet før du ser etter blokkeringer

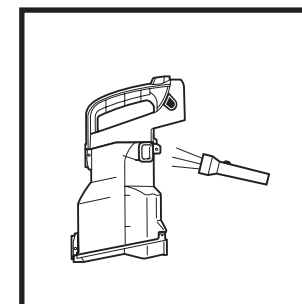

Koble støvkoppen fra belgen. Tøm støvkoppen, fjern rusk fra lofilteret og se etter blokkeringer.

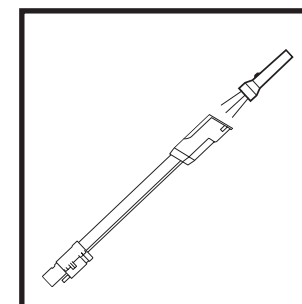

Løsne skaftet fra gulvmunnstykket og håndtaket, og kontrollerer begge endene av skaftet for blokkeringer.

INKLUDERT TILBEHØR

- A** Fugemunnstykke
- B** Støvbørste
- C** Møbelverktøy
- D** Motorisert kjæledyr-verktøy (kun enkelte modeller)
- E** Væske for tilbehøret,
- F** Lithium-ion-batteri
- G** Ladekabel
- H** Ladestasjon

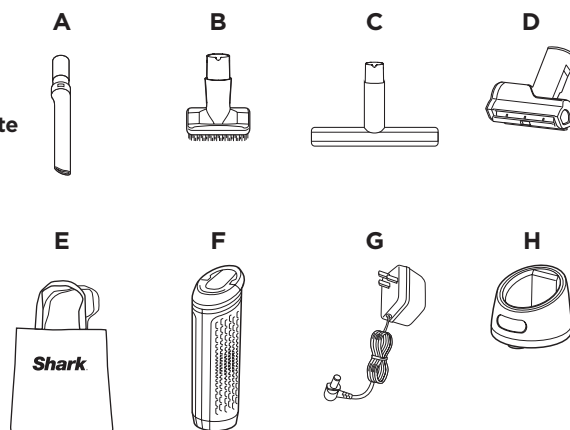

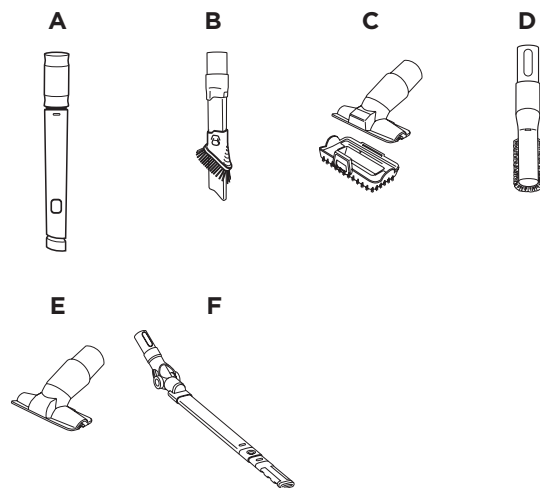

TILLEGGS-TILBEHØR

- A** Fleksibelt fugemunnstykke
- B** 2-i-1-verktøy for støv i sprekker
- C** Verktøy for kjæledyr til ulike overflater
- D** Anti-Allergen støvbørste
- E** Møbelverktøy
- F** Skaft til bruk under apparater

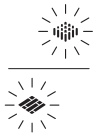

MERK: Ikke alt tilbehør leveres med alle enheter. Vennligst se den øverste klaffen i boksen din for enhetens konfigurasjon. Hvis du ønsker å bestille ytterligere tilbehør, kan du gå inn på sharkclean.eu.

FEILSØKING

LYSINDIKATOR	HVA DET BETYR
 FLOOR og CARPET-LED blinker samtidig	Det har oppstått en blokkering. Slå av enheten og fjern blokkeringen.
 BOOST LED blinker	Enheden har høy temperatur. Slå av støvsugeren og vent ca. 45 minutter. Mens enheten avkjøles, ser du etter blokkeringer og fjerner de du finner. Det kan også hende at filterne må rengjøres. Se vedlikehold.
 FØRSTE og TREDJE BATTERILYS blinker vekselvis	Batteriet holder ikke optimal temperatur, så lading er satt på pause for øyeblikket. La batteriet være plagget inn, så vil ladingen fortsette om en liten stund.

FJERNING OG KASTING AV BATTERI

Dette produktet bruker oppladbare og gjenbrukbare litium-ion-batterier. Når batteriet ikke lenger greier å holde på ladingen, bør den fjernes fra støvsugeren og resirkuleres. **IKKE** brenn eller kast batteriet.

Når litium-ion-batteriet må byttes ut, kast eller resirkuler det i samsvar med lokale bestemmelser eller forskrifter. Noen områder har et forbud mot å kaste brukte litium-ion-batterier i søpla eller via kommunal disponering av fast avfall. Returner brukte batterier til et autorisert resirkuleringssenter eller til en forhandler for å resirkulere dem. Kontakt ditt lokale resirkuleringssenter for mer informasjon om hvor du kan kaste det brukte batteriet.

Støvsugeren plukker ikke opp rusk. Suger ikke eller suger lite.

- Forsikre deg om at håndtaket, slangen, støvkoppen og skaftet er forsvarlig koblet til enheten.
- Sjekk om filterne behøver rengjøring. Følg instruksjonene for skylling og la filterne lufttørke helt før de settes tilbake i støvsugeren.
- Støvkoppen kan være full: Tøm støvkoppen.
- Sjekk skaftet, slangen, slangens koblinger, munnstykkene og tilbehør for blokkeringer, og fjern blokkeringer om nødvendig.
- Sjekk gulvmunnstykket for blokkeringer og fjern blokkeringer om nødvendig.
- Fjern eventuelle tråder, teppefibre eller hår som kan være tvunnet rundt børsterullen og mykrullen, eller fanget bak mykrullen.

Støvsugeren løfter tepper.

- Slå av støvsugeren og flytt den bort fra eventuelle hindringer. Slå på støvsugeren og vipp håndtaket tilbake for å aktivere børsterullen.
- Sjekk at støvsugeren er i **utvidet kjøretid**-modus og/eller prøv **gulv**-modus.
- Slå av enheten for å løsne børsterullen og start igjen med power-knappen.

Børsterullen/mykrullen spinner ikke.

- Hvis **børsterullindikatoren** på gulvmunnstykket blir rød, har børsterullen og/eller mykrullen sluttet å rotere. Slå umiddelbart av støvsugeren, fjern batteriet fra belgen, og fjern blokkeringen før støvsugeren kobles til og slås på igjen. Hvis det lyser grønt, er blokkeringen fjernet.
- Hvis hovedlyset ikke lyser, er det en koblingsfeil mellom slangen, belgen, skaftet og munnstykket. Prøv å koble dem fra hverandre, og deretter tilbake igjen mens du sørger for at alle klikker sikkert på plass.

Støvsugeren slår seg av eller vil ikke slå seg på.

Det finnes flere mulige grunner til at støvsugeren slår seg av selv, inkludert blokkeringer, problemer med batteriet og overoppheting. Hvis støvsugeren slår seg av selv, gjør du følgende:

1. Kontroller batterilysene for å se om batteriet må lades opp. Hvis den ikke trenger lading, slå av støvsugeren og ta ut batteriet.
2. Tøm støvkoppen og rengjør filterne.
3. Sjekk skaftet, tilbehøret og åpninger og fjern eventuelle blokkeringer.
4. La enheten og batteriet avkjøles i minst 45 minutter, til de har romtemperatur igjen.
5. Sett batteriet tilbake i støvsugeren og trykk på strøm-knappen.

Støvkoppen vil ikke feste seg til enheten:

- Støvkoppen vil ikke feste seg hvis belgen ikke er satt riktig inn på enheten. Juster bunnen av belgen på skinnene på forsiden av halsen på gulvmunnstykket. Skyv belgen ned skinnene til den klikker på plass.

Batteriet lader ikke.

- Batterier utenfor optimalt temperaturområde kan ikke begynne å lade en gang. Flytt til romtemperaturområde og/eller la batteriet avkjøles før lading.
- Vennligst gå gjennom batteridrift i «Bruk av støvsugeren».
- Når du lader med stasjonen må du sørge for at batteriet trykkes helt ned, og at ladeindikatoren lyser.
- Batteriets forventede levealder er minst to år, og det kommer med en to års begrenset garanti. Nye batterier kan kjøpes på sharkclean.eu
- Når du lader med ladestasjonen må du sørge for at laderen er satt inn og rotet for å låses på plass. Batteriet vil ikke lades med mindre laderen er låst på plass.

Batteriet vil ikke settes inn i støvsugeren.

- Pass på at håndtaket er nede før du skyver batteriet på plass.
- Kontroller at-filteret er klikket skikkelig på plass før du setter inn batteriet.

FEM (5) ÅRS BEGRENSET GARANTI

Når du kjøper et produkt i Norge som forbruker får du visse lovmessige rettigheter når det gjelder produktets kvalitet (dine «lovfestede rettigheter»). Du kan håndheve disse lovmessige rettighetene overfor forhandleren din. Men hos Shark har vi så stor tro på kvaliteten på produktene våre ("Produktene") at vi gir deg en ekstra produsentgaranti på opptil fem år (2 år er standard, og du får 3 år til når du registrerer deg ("Utvidet garanti")). Denne garantien gjelder kun dersom produktet er kjøpt som nytt og ubrukt. Disse vilkårene og betingelsene gjelder kun for garantiene våre – dine lovfestede rettigheter som kjøper påvirkes ikke. Vær oppmerksom på at 5-årsgarantien er tilgjengelig i alle EU-land og i Storbritannia, dersom landet ikke lenger er et EU-land under garantiperioden.

Vilkårene nedenfor beskriver forutsetningene for og omfanget av garantiene våre, som ytes av SharkNinja Germany GmbH, Kurt-Blaum-Platz 8, 63450 Hanau (Tyskland) ("oss", "vår" eller "vi"). De påvirker ikke dine lovfestede rettigheter eller forhandlerens forpliktelser og din kontrakt med dem. Det samme gjelder hvis du har kjøpt produktet direkte fra Shark. Litium-Ion-batteriet er ikke dekket av 5-års garantien (se batterigaranti på neste side).

Shark®-garantier

Et husholdningsapparat som en støvsuger utgjør en betydelig investering. Din nye maskin må fungere riktig så lenge som mulig. Garantien den kommer med er en viktig faktor – og viser hvor stor tillit produsenten har til produktet sitt og sin produksjonskvalitet.

Du finner online-støtte på www.sharkclean.eu

Hvordan registrerer jeg min utvidede garanti?

Du kan registrere garantien din på nettet innen 28 dager etter kjøpet. For å spare tid trenger du følgende informasjon om maskinen:

- Modellnr.
 - Serienummer (kun hvis det er tilgjengelig)
 - Kjøpsdato for produktet (kvittering eller følgeseddel)
- For å registrere online, gå til www.sharkclean.eu

VIKTIG

- Garantien dekker produktet ditt i 2 år (eller i 5 år hvis det er registrert) og starter fra kjøpsdatoen.
- Ta vare på kvitteringen. Hvis du må benytte deg av garantien, trenger vi kvitteringen for å bekrefte at informasjonen du har oppgitt til oss er korrekt. Hvis du ikke kan fremlegge en gyldig kvittering, vil det føre til at garantien blir ugyldig.

Hva er fordelene ved å registrere garantien min?

Når du registrerer garantien din, kan du velge å motta vårt nyhetsbrev med tips, råd og konkurranser. Få med deg siste nytt om Shark-teknologi og lanseringer. Hvis du registrerer garantien på nettet, får du umiddelbart bekreftelse på at vi har mottatt informasjonen din.

Hvor lenge er det garanti på produktene våre?

Vår tillit til vår design og kvalitetskontroll betyr at din nye Shark-støvsuger er garantert i til sammen fem år (2 år pluss en utvidet garanti på 3 år).

Hva dekkes av garantien?

Reparasjon eller erstatning (etter Sharks skjønn) av produktet ditt, inkludert alle deler og arbeidskostnader i tilfelle defekt på design, materialer og utførelse (inkludert transport- og forsendelseskostnader). Garantien vår gis i tillegg til dine lovfestede rettigheter som forbruker.

Hva dekkes ikke av garantien?

1. Blokkeringer – se håndboken for detaljer om hvordan du fjerner blokkeringer i din støvsuger.
2. Normal slitasje på feks børstestang, sikring, belte, batterier, slange osv.
3. Utilsiktet skade, feil forårsaket av uaktsom bruk eller vedlikehold, uforsiktig bruk eller enhver annen håndtering av støvsugeren som ikke er i samsvar med Sharks håndbok som fulgte med din maskin.
4. Bruk av støvsugeren til alt annet enn normale husholdningsformål.
5. Bruk av deler som ikke er satt sammen eller montert i henhold til instruksjonene.
6. Bruk av deler eller tilbehør som ikke er originale fra Shark.
7. Feil montering (unntatt når monteringen utføres av Shark).
8. Reparasjoner eller endringer utført av andre enn Shark eller deres representanter, med mindre du kan vise at reparasjonene eller endringene utført av andre ikke er relatert til den defekten du gjør den utvidede garantien gjeldende for.
9. Lithium ION-batteriet. Se neste side for batterigaranti.

Hva skjer når garantien min utløper?

Shark designer ikke produkter for at de skal vare i en begrenset tidsperiode. Vi forstår at kunder kan ha et ønske om å reparere støvsugerne sine etter at garantien er utløpt. I slike tilfeller ber vi deg om å du finner online-støtte på www.sharkclean.eu

Hvor kan jeg kjøpe originale Shark-reservedeler og -tilbehør?

De samme ingeniørene som utviklet Shark-støvsugeren din har også utviklet vårt utvalg av Shark-reservedeler og -tilbehør. Du finner et komplett utvalg av reservedeler fra Shark og tilbehør for alle Shark-maskiner på www.sharkclean.eu.

Husk at bruk av reservedeler som ikke er fra Shark kan føre til at produksjonsgarantien din blir ugyldig. Dine lovbestemte rettigheter påvirkes ikke.

TO (2) ÅRS BEGRENSET BATTERIGARANTI

Når du kjøper et produkt i Norge som forbruker får du visse lovmessige rettigheter når det gjelder produktets kvalitet (dine «lovfestede rettigheter»). Du kan håndheve disse lovmessige rettighetene overfor forhandleren din. Hos Shark har vi så stor tiltro til kvaliteten på våre produkter ("Produktene") at vi gir deg en ekstra produsentgaranti for batterier på opptil to år. Denne garantien gjelder kun dersom produktet er kjøpt som nytt og ubrukt. Disse vilkårene og betingelsene gjelder kun for produsentgarantien ("batterigarantien") vår - dine lovfestede rettigheter som kjøper påvirkes ikke. Vær oppmerksom på at 2-års garantien er tilgjengelig i alle EU-land og i Storbritannia, dersom landet ikke lenger er et EU-land under garantiperioden.

Vilkårene nedenfor beskriver forutsetningene for og omfanget av batterigarantien vår, som ytes av SharkNinja Germany GmbH, Kurt-Blaum-Platz 8, 63450 Hanau (Tyskland) ("oss", "vår" eller "vi").. De påvirker ikke dine lovfestede rettigheter eller forhandlerens forpliktelser og din kontrakt med dem.

Shark®-garantier

Du finner online-støtte på www.sharkclean.eu

Hvordan registrerer jeg min utvidede Shark®-garanti?

Du kan registrere garantien din på nettet innen 28 dager etter kjøpet. For å spare tid trenger du følgende informasjon om produktet ditt:

- Modellnr.
- Serienummer (kun hvis det er tilgjengelig)
- Kjøpsdato for produktet (kvittering eller følgeseddel)

For å registrere online, gå til www.sharkclean.eu

VIKTIG

- Batterigarantien dekker batteriet ditt i 2 år og starter fra kjøpsdatoen.
- Ta vare på kvitteringen. Hvis du må benytte deg av garantien, trenger kvitteringen for å bekrefte at informasjonen du har oppgitt til oss er korrekt. Hvis du ikke kan fremlegge en gyldig kvittering vil det føre til at garantien blir ugyldig.

Hva er fordelene ved å registrere batterigarantien min?

Etter at du har registrert garantien din, har vi informasjonen din tilgjengelig hvis vi trenger å kontakte deg. Du kan også få tips og råd om hvordan du best utnytter din Shark-støvsuger samt oppdateringer om vår nye Shark-teknologi og nye lanseringer. Hvis du registrerer garantien på nettet, får du umiddelbart bekreftelse på at vi har mottatt informasjonen din.

Hvor lenge varer garantien på nye Shark lithium-ion-batterier?

Vår tillit til vår design og kvalitetskontroll betyr at batteriet i din nye Shark-støvsuger er garantert i til sammen 2 år.

Hva dekker batterigarantien min?

1. Det originale lithium-ion-batteriet vil, etter Sharks eget skjønn, bli erstattet eller reparert i opptil 2 år etter den opprinnelige kjøpsdatoen. Garantien inkluderer også transport- og forsendelseskostnader.
2. I sjeldne tilfeller når det gis et erstatningsbatteri, opphører garantien for erstatningsbatteriet seks måneder etter den datoen erstatningsbatteriet mottas eller når den eksisterende garantien opphører, alt etter hva som kommer sist.

Hva dekkes ikke av batterigarantien?

1. Vanlige bruksslitasje på lithium-ion-batteriet, innen den temperaturskalaen som oppgis i sikkerhetsinstruksjonene.
2. Ethvert batteri som har blitt tuklet med eller brukt til kommersielle formål.
3. Skade forårsaket av misbruk, bruk av støvsuger utenfor det godkjente temperaturområdet, uforsiktig håndtering eller skade på grunn av mishandling under transport.
4. Personskade eller skade på ting annet enn selve batteriet.
5. Feil montering (unntatt når monteringen utføres av Shark).
6. Reparasjoner eller endringer utført av andre enn Shark eller deres representanter, med mindre du kan vise at reparasjonene eller endringene utført av andre ikke er relatert til den defekten du gjør batterigarantien gjeldende for.

Problemer med batteriet

Hvis lithium-ion-batteriet ikke fungerer som det skal ved bruk ved normale husholdnings-forhold i garantiperioden, du finner online-støtte på www.sharkclean.eu

REGISTRER KJØPET DITT



TA VARE PÅ DENNE INFORMASJONEN

Modellnummer: _____

Datokode: _____

Kjøpsdato: _____
(Ta vare på kvitteringen)

Butikken du har kjøpt den i: _____

TEKNISKE SPESIFIKASJONER

Spenning: 28,8 V

Watt: 260 W

Amp: 9 A

LES NØYE OG OPPBEVAR DEN FOR FREMTIDIG REFERANSE.

Disse instruksjonene er laget for å hjelpe deg med å holde Shark-støvsugeren i topp ytelse.

TIPS: Du finner modellnummeret og datokoden på QR-kodeetiketten som befinner seg nederst på baksiden av belgen og batteriet.

TÄRKEITÄ TURVALLISUUSOHJEITA

VAIN KOTITALOUSKÄYTTÖÖN • LUE HUOLELLISESTI ENNEN KÄYTTÖÄ

Jos laturin pistoke ei sovi täysin pistorasiaan, käännä se ympäri. Jos se ei edelleenkaan sovi, ota yhteyttä pätevään sähköasentajaan. **ÄLÄ yritä pakottaa pistoketta pistorasiaan tai muokata sitä.**

VAROITUS

Tulipalon, sähköiskun tai henkilö- ja omaisuusvahinkojen vaaran välttämiseksi:

DUOCLEAN™ LATTIASUULAKE, VARSII, JALUSTA, KÄDENSIIJA JA LETKU SISÄLTÄVÄT SÄHKÖLIITÄNTÖJÄ:

- Tämä imuri sisältää moottoroidun suulakkeen, varren, imurijalustan, kädensijan ja letkun. Näissä osissa on sähköliitännät, sähköjohtoja sekä liikkuvia osia, joista voi aiheutua vaaraa käyttäjälle.
- Tarkista aina ennen käyttöä kaikki osat vahingoittumisen varalta. Jos jokin osa vahingoittuu, lopeta käyttö.
- Käytä ainoastaan alkuperäisen kaltaisia varaosia.
- Imurissa ei ole huollettavia osia.
- Käytä laitetta ainoastaan tämän oppaan ohjeiden mukaisesti.
ÄLÄ käytä laitetta muuhun kuin tässä ohjeessa kuvattuun käyttöön.
- Suodattimia lukuun ottamatta **ÄLÄ** altista mitään imurin osia vedelle tai muille nesteille.

YLEISKÄYTTÖ

- Henkilöt, joiden fyysinen tai henkinen toimintakyky on rajoittunut tai joilla ei ole tarvittavaa kokemusta tai tietoa imurin käytöstä, voivat käyttää laitetta ainoastaan, mikäli heidän turvallisuudestaan vastaava henkilö valvoo heitä ja ohjeistaa laitteen turvallisessa käytössä. Lapsia tulee valvoa. Heidän **EI** tule antaa leikkiä imurilla.
- Sammuta imurin virta aina ennen minkään sähköä johtavien letkujen, moottoroitujen suulakkeiden, latureiden, akkujen tai muiden sähkötoimisten tai mekaanisten osien liittämistä tai irrottamista.
- ÄLÄ** käsittele pistoketta tai imuria märin käsin.
- ÄLÄ** käytä ilman paikoilleen asetettuja pölysäiliötä, suodattimia ja harjatelajoja.
- Käytä vain Shark®-merkkisiä suodattimia ja varusteita. Muussa tapauksessa takuu ei ole voimassa.

- ÄLÄ** työnnä mitään esineitä suulakkeen tai varusteiden aukkoihin. **ÄLÄ** käytä imuria, jos jokin aukko on tukittu. Pidä aukot puhtaina pölystä, nukasta, hiuksista ja muusta sellaisesta, joka voisi estää ilman virtauksen.
- ÄLÄ** käytä, jos suulakkeen tai varusteen ilmanvirtaus on estynyt. Jos moottoroidun lattiasuulakkeen ilmavylät tukkeutuvat, sammuta imuri ja poista akku. Poista kaikki tukokset, ennen kuin asetat akun paikalleen ja käynnistät imurin uudelleen.
- Pidä suulake ja kaikki imurin aukot poissa hiusten, kasvojen, sormien, paljaiden jalkojen ja löysien vaatteiden läheltä.
- ÄLÄ** käytä imuria, jos se ei toimi oikein tai se on pudonnut, vaurioitunut, jätetty ulos tai pudonnut veteen.
- Ole erityisen varovainen, kun imuroit portaita.
- ÄLÄ** jätä imuria virta päällä ilman valvontaa.
- Kun imuri on käynnissä, liikuta sitä koko ajan maton päällä, jotta maton kuidut eivät vahingoitu.
- ÄLÄ** laita pölynimuria epävakaa alustalle, esimerkiksi tuolille tai pöydälle.
- ÄLÄ** imuroi:
 - nesteitä
 - suuria esineitä
 - kovia tai teräviä esineitä (lasia, nautoja, ruuveja tai kolikoita)
 - suuria määriä pölyä (kuten kipsilevy pöly, takan tuhka tai hiilet).
ÄLÄ käytä lisävarusteena sähkökäyttöisissä laitteissa pölyn keräämiseksi
 - savuavia tai palavia esineitä (kuumat hiilet, tupakannatsat tai tulitikut)
 - palavia tai syttyviä aineita (sytytinneste, bensiini tai kerosiini)
 - myrkyllisiä aineita (kloorivalkaisuaine, ammoniakki tai viemärinpuhdistusaine)

- ÄLÄ** käytä seuraavilla alueilla:
 - heikosti valaistut alueet
 - märät tai kosteat pinnat
 - ulkotilat
 - suljetut tilat, joissa saattaa olla palavia tai myrkyllisiä kaasuja tai höyryjä (sytytinnestettä, bensiiniä, kerosiinia, maalia, ohennetta, koisuoja-ainetta tai syttyvää pölyä)
- Sammuta imurin virta ennen akun asettamista tai poistamista sekä ennen laturin kytkemistä tai irrottamista.
- Sammuta imurin virta ja poista akku ennen säätöjä, puhdistusta, huoltoa tai vianmääritystä. Tällaiset ennaltaehkäisevät turvallisuustoimenpiteet vähentävät laitteen vahinkokäynnistymisen riskiä.
- ÄLÄ** leikkaa puhdistaussasi tai huoltaussasi mitään muuta kuin harjan ympäri mahdollisesti kiertyneitä hiuksia, kuituja tai lankoja.
- Anna kaikkien suodattimien kuivua täysin ennen niiden asettamista takaisin imuriin estääksesi nesteen joutumisen sähkökäyttöisiin osiin.
- ÄLÄ** muokkaa tai yritä korjata imuria tai akkua itse, ellei tässä ohjekirjassa nimenomaan kehoiteta. **ÄLÄ** käytä akkua tai imuria, jos sitä on muokattu tai se on vahingoittunut. Vahingoittuneet tai muokatut akut saattavat käyttäytyä ennalta-arvaamattomasti ja aiheuttaa tulipalon, räjähdysriskin tai henkilövahingon.

AKKU

- Akkua on imurin virtalähde. Lue kaikki latausohjeet huolellisesti ja noudata niitä.
- Vahinkokäynnistykseen estämiseksi varmista, että imurin virta on sammutettu ennen imurin nostamista tai kantamista. **ÄLÄ** kanna laitetta siten, että sormesi on virtakytkimen päällä.
- Käytä ainoastaan Shark-latureita YLS0244A-U332096 ja akkua XBAT250EU. Muiden kuin mainittujen akkujen tai akkulateiden käyttäminen saattaa aiheuttaa tulipalon vaaran.
- Pidä akku poissa metalliesineiden, kuten paperiliitinten, kolikoiden, avainten, nautojen ja ruuvien läheisyydestä. Akun napojen oikosulkeminen lisää tulipalon ja palovammojen vaaraa.

- Vääränlaisissa olosuhteissa akusta voi purkautua nestettä. Vältä kosketusta tämän nesteen kanssa, sillä siitä voi aiheutua ärsytystä tai palovammoja. Jos kosketus tapahtuu, huuhtelee vedellä. Jos nestettä joutuu silmiin, hakeudu lääkäriin.
- Akkua on säilytettävä 3–40 °C:n lämpötilassa akun pitkän käyttöiän ylläpitämiseksi.
- ÄLÄ** lataa akkua alle 10 °C:n tai yli 40 °C:n lämpötiloissa.
- Säilytä laitetta sisätiloissa. **ÄLÄ** käytä tai säilytä sitä alle 3 °C:n lämpötilassa. Varmista ennen käyttöä, että laite on huoneenlämpötilassa.
- ÄLÄ** altista akkua tulelle tai yli 130 °C:n lämpötilalle, koska siitä voi aiheutua räjähdys.
- Noudata kaikkia latausohjeita. **ÄLÄ** lataa akkua alle 10 °C:n tai yli 40 °C:n lämpötiloissa. Lataaminen väärin tai määrätyn lämpötila-alueen ulkopuolella voi vahingoittaa akkua ja lisätä palovaaraa.

SÄILYTÄ NÄMÄ OHJEET

KOKOAMINEN

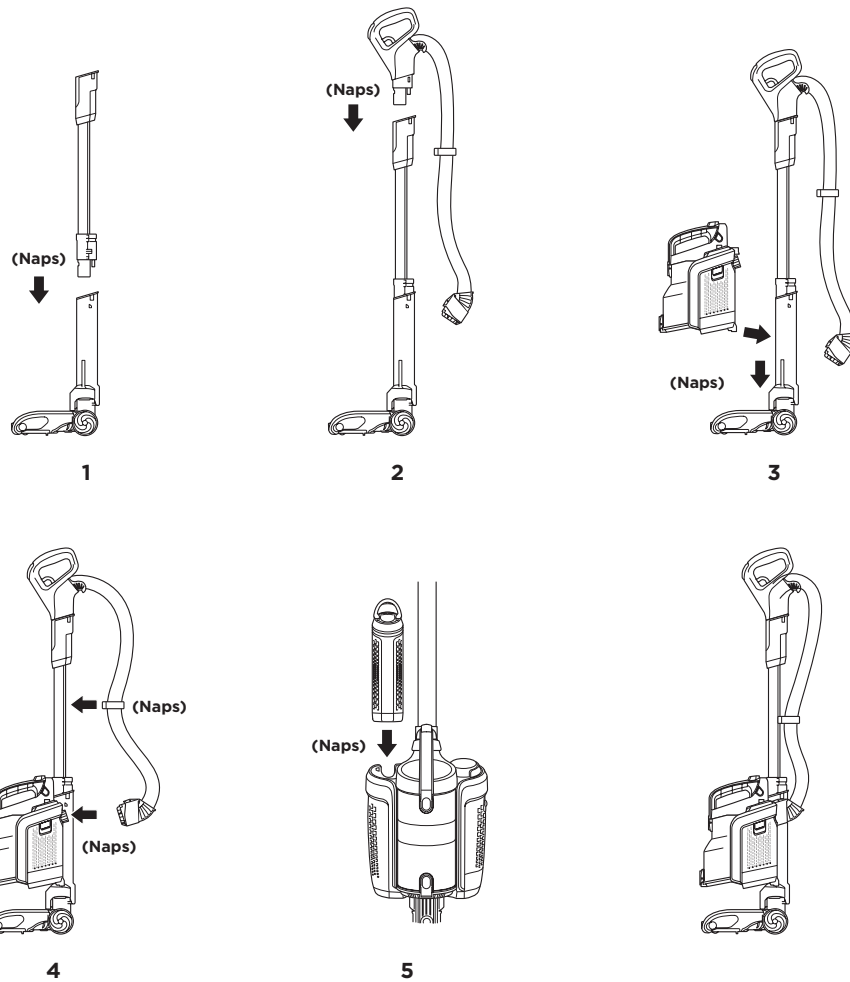

1. Aseta varsi lattiasuulakkeeseen.
2. Aseta kädensija varteen.
3. Aseta jalustan pohja lattiasuulakkeen etuosassa oleviin kiskoihin. Liu'uta jalustaa alaspäin kiskoilla, kunnes se napsahtaa paikalleen.
4. Yhdistä letku jalustan takaosaan ja kiinnitä letkun kiinnitin varteen.
5. Aseta ladattu akku jalustaan siten, että kädensija on kohti takaosaa ja kuuluu napsahdus. Jotta akku on kunnolla paikallaan, akun kädensijan on oltava alhaalla.

TÄRKEÄÄ: Jotta imuri toimii kunnolla, varmista, että kaikki osat on kiinnitetty napsahtaen paikalleen.

3 TAPAA LADATA LITIUMIONIAKKU

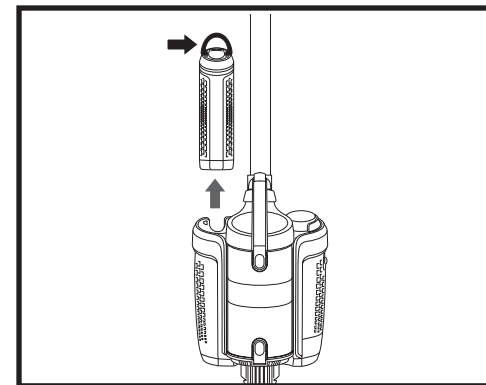

Poistaaksesi akun lataamista varten nosta akun yläosassa olevasta kädensijasta ja vedä ylöspäin. Akku on ladattava ennen ensimmäistä käyttökertaa.

Akun täyteenlatautuminen kestää noin 3,5 tuntia.

TÄRKEÄÄ: Kun lataat akkua, yhdistä ensin laturi porttiin ja kytke vasta sitten laturi pistorasiaan.

IMURISTA IRROTETTUNA

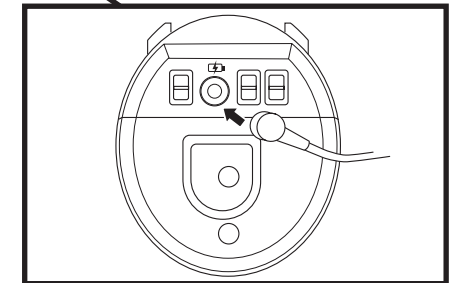
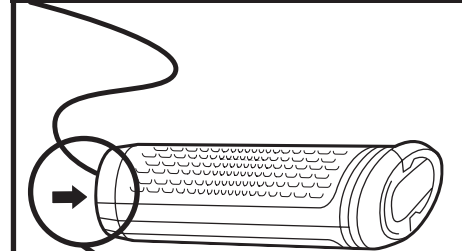

IMURISSA

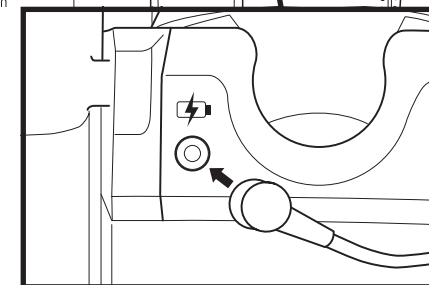
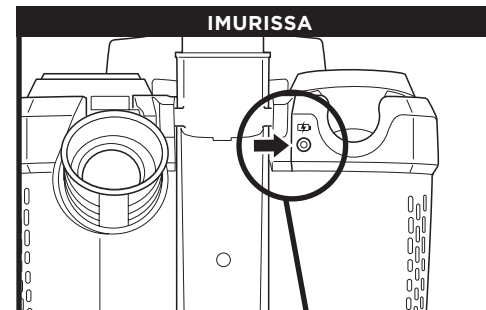

LATAUSLOKEROSSA

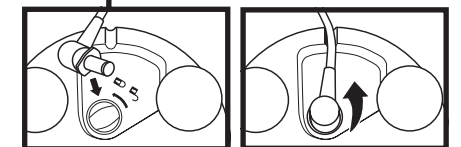
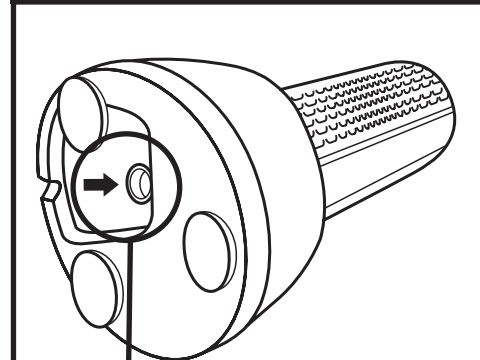

HUOMAUTUS: pakkauksessa on vain yksi laturi.

HUOMAUTUS: Kun käytät latauslokeroa, aseta laturin pistoke porttiin ja käännä, kunnes se lukkiutuu paikalleen. Akku ei lataudu, ellei laturi ole lukkiutunut paikalleen.

LATAUKSEN MERKKIVALOT

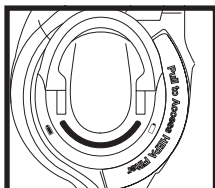

AKUN YLÄOSA

Latauksen merk-
kivalo

Käytössä: Valot palavat tasaisesti



Lataa: Yksi valo vilkkuu



LÄMPÖTILAHÄIRIÖ: ENSIMMÄINEN JA KOLMAS MERKKIVALO VILKKUVAT VUOROTELLEN



Mikäli ensimmäinen ja kolmas merkkivalo vilkkuvat vuorotellen, akun lämpötila ei ole ihanteellinen. Jos näin käy lataamisen aikana, pidä akku edelleen kytkettynä - lataus jatkuu, kun lämpötila on saavuttanut ihanteellisen tason.

HUOMAUTUS: Akku on ladattava ennen ensimmäistä käyttökertaa. Akun täyteenlatautuminen kestää noin 3,5 tuntia.
HUOMAUTUS: Merkkivalo sammuu 5 minuutin kuluttua siitä, kun akku on ladattu täyteen.

IMURIN KÄYTTÖ

ASETUKSET



VIRTAPAINIKE

Paina kuvaketta kytkeäksesi virran päälle tai pois päältä.

Teho



PINTA

Paina kuvaketta valitaksesi pinta-asetuksen:

Carpet
Mattopinnoille.

Floor
Lattipinnoille ja matoille.



IMUTASO

Paina kuvaketta tehon nostamiseksi:

BOOST

Paina Lift-Away™-tilassa **BOOST**-kuvaketta kytkeäksesi sen päälle tai pois päältä.

Tehon oletusasetus lattioilla ja matoilla on ION Power -tila. Kun tarvitset lisää imutehoa, paina ja pidä painettuna **BOOST**-kuvaketta.

TÄRKEÄÄ: Laitteesi siirtyy Max Power -oletusasetukselle Lift-Away-tilassa. Max Power lyhentää käyttöaikaa.

HUOMAUTUS: Valitse **Carpet**-tila, kun imuroit pinttynyttä pölyä ja roskaa.

IMURIN KÄYTTÖ

KÄYTTÖAJAT

TILA JA ASETUKSET	TAVALLINEN	BOOST MODE
PYSTYASENNOSSA JA TEHOKAS LIFT-AWAY™ (CARPET)	Enintään 25 minuuttia	Enintään 16 minuuttia
PYSTYASENNOSSA JA TEHOKAS LIFT-AWAY™ (FLOOR)	Enintään 29 minuuttia	Enintään 15 minuuttia
ABOVE FLOOR JA LIFT-AWAY (VARSII TAI KÄDENSIIJA)	Enintään 50 minuuttia	Enintään 15 minuuttia

JALUSTA, KÄDENSIIJA JA VARSII OVAT IRROTETTAVAT

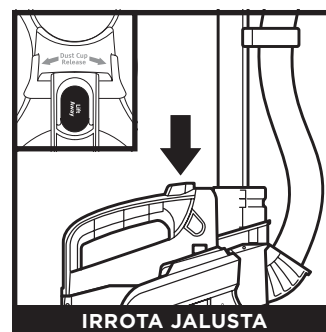

IRROTA JALUSTA

Paina kädensijasta **LIFT-AWAY**-painiketta ja nosta jalusta irti lattiasuulakkeesta.

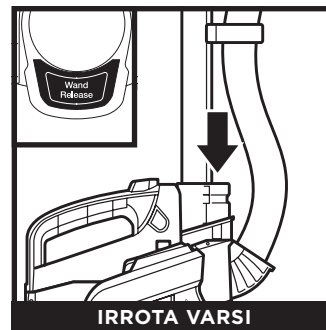

IRROTA VARSII

Paina **varren vapautus** -painiketta, kunnes se napsahtaa, ja vedä sitten vartta ylöspäin irrottaaksesi sen lattiasuulakkeesta.



VINKKI: Katso seuraavalta sivulta kaikki erilaiset tavat imurin käyttöön.



IRROTA KÄDENSIIJA

Vedä **kädensijan vapautus** -kytkimestä irrottaaksesi kädensijan varresta.

MONIPUOLINEN PUHDISTUS LATTIASTA KATTOON

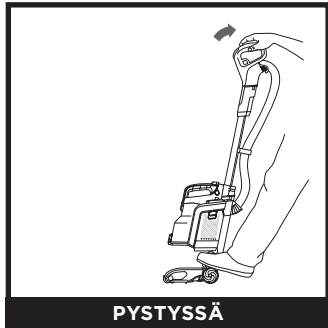

PYSTYSSÄ

Lattiamattojen ja koviin lattioiden puhdistamiseen. Harjatelan aktivoimiseksi astu lattiasuulakkeen päälle ja käännä kädensija taakse.

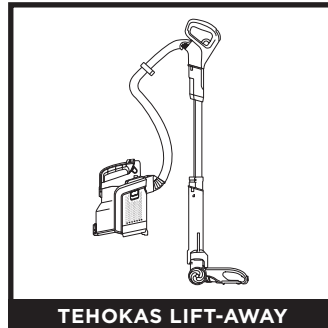

TEHOKAS LIFT-AWAY

Käytä tehokasta Lift-Away-toimintaa ulottuaksesi huonekalujen alle ja puhdistaessasi mattoja ja kovia lattioita.



Käytä vartta Above Floor -tilassa puhdistaaksesi nopeasti hartian korkeuden yläpuolella olevia paikkoja.

ABOVE-FLOOR

Jalustan ollessa kiinnitettynä irrota varsi lattiasuulakkeesta.



LIFT-AWAY™ VARRELLA

Käytä vartta Lift-Away-tilassa ulottuaksesi paremmin puhdistaessasi lattian yläpuolella olevia paikkoja, kuten kalusteita tai jalkalistoja.



Käytä kädensijaa Above Floor -tilassa puhdistaaksesi nopeasti lattian yläpuolella olevia paikkoja.

ABOVE-FLOOR

Jalustan ollessa kiinnitettynä irrota kädensija varresta.

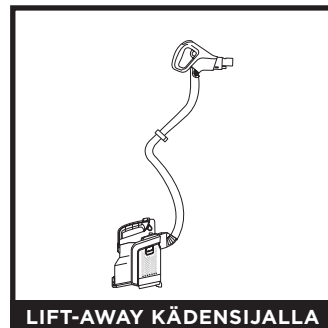

LIFT-AWAY KÄDENSIJALLA

Käytä kädensijaa Lift-Away-tilassa puhdistaaksesi tarkemmin lattian yläpuolella olevia paikkoja, kuten tekstiilipintoja, ikkunanpuitteita tai portaita.

HUOMAUTUS: Katso edelliseltä sivulta ohjeet siihen, kuinka jalusta, varsi ja kädensija irrotetaan.

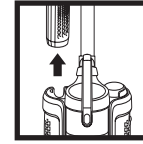

TÄRKEÄÄ: Poista akku ennen huoltotoimenpiteiden suorittamista. Poista akku nostamalla akun yläosassa olevasta kädensijasta ja vedä ylöspäin.

PÖLYSÄILIÖN TYHJENTÄMINEN

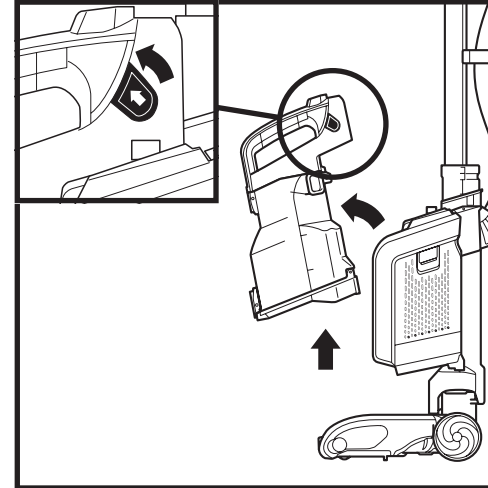

Pölysäiliön poistamiseksi nipistä sivukiinnikkeet yhteen ja vedä. Kallista pölysäiliötä pois päin imurista ja poista nostamalla ylöspäin.

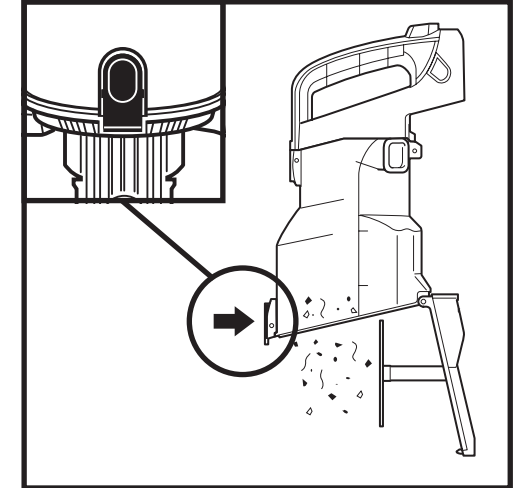

Paina alimmaista painiketta pölysäiliön pohjan avaamiseksi.

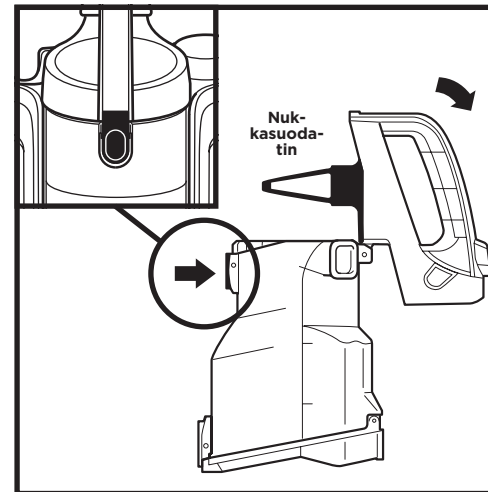

Poista kerääntynyt lika **nukkasuodattimesta**, paina ylimmäistä painiketta ja nosta kädensijaa pölysäiliön yläosan avaamiseksi.

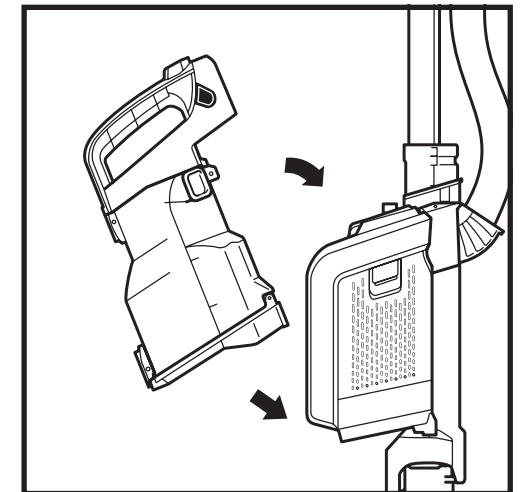

Aseta pölysäiliö takaisin paikalleen asettamalla sen pohja jalustaan ja kallistamalla pölysäiliötä sitten kohti vartta, kunnes se napsahtaa paikalleen.

YLLÄPITO

Imuri varusteluun kuuluu kolme suodatinta, jotka sijaitsevat imurijalustassa: kaksi moottorin esisuodatinta (yksi on suodattimen kehikko) ja yksi pölyä ja roskia keräävä-suodatin.

MOOTTORIN ESISUODATTIMEN PUHDISTAMINEN (KERRAN KUUSSA)

Puhdista suodattimet säännöllisesti imurin optimaalisen imutehon säilyttämiseksi.

TÄRKEÄÄ: Vaurioiden välttämiseksi huuhtelee suodattimet **PELKÄSTÄÄN** haalealla vedellä. **ÄLÄ** käytä saippuaa. Anna suodattimien kuivua vähintään 24 tuntia ennen niiden asettamista takaisin imuriin estääksesi nesteen joutumisen sähkökäyttöisiin osiin.

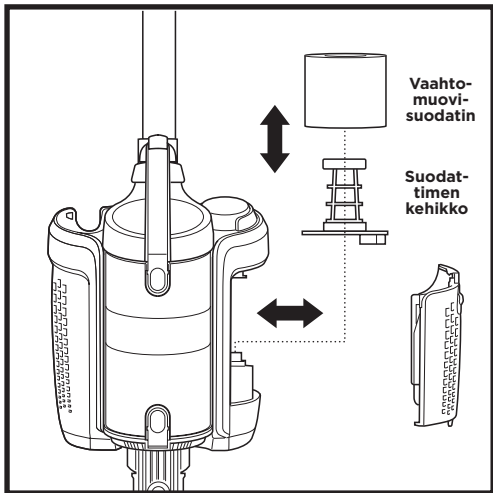
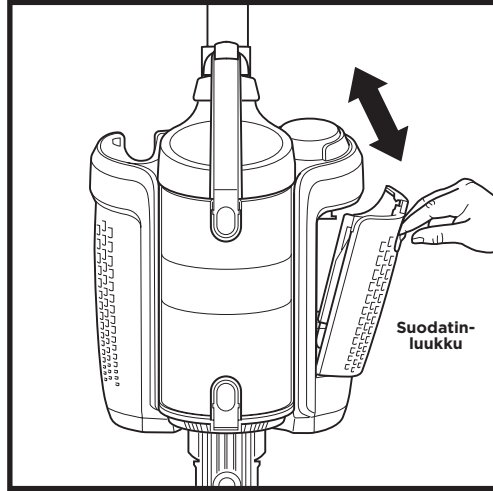
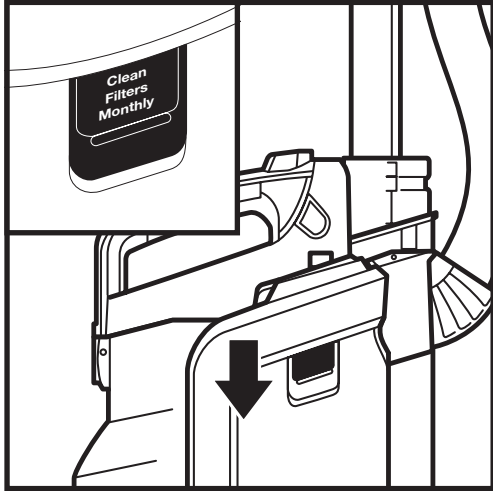

1. Liu'uta alas **suodatinluukun** vapautuspainike.
2. Kallista suodatinluukkuja ja nosta se pois.
3. Irrota suodatin jalustasta. Vedä vaahtomuovisuodatin pois.
4. Huuhtelee vaahtomuovisuodatin ja suodattimen kehikko **PELKÄSTÄÄN** haalealla vedellä ja anna kuivua vähintään 24 tuntia ennen sen asettamista takaisin paikalleen.
5. Kun vaahtomuovisuodatin on kuivunut kokonaan, aseta se takaisin suodatinkehikkoon.
6. Pidä kiinni vetokielekkeistä ja työnnä suodatin takaisin jalustaan.
7. Aseta suodatinluukun pohja jalustassa oleviin paikkoihin. Kallista luukku kiinni ja paina, kunnes se napsahtaa paikalleen.

YLLÄPITO

HEPA-SUODATTIMEN PUHDISTAMINEN (KERRAN VUODESSA)

Puhdista-suodatin kerran vuodessa imurin optimaalisen imutehon säilyttämiseksi.

TÄRKEÄÄ: Huuhtelee-suodatin **PELKÄSTÄÄN** haalealla vedellä. **ÄLÄ** käytä saippuaa. Anna kuivua vähintään 24 tuntia ennen sen asettamista takaisin paikalleen. **ÄLÄ** hankaa-suodatinta.

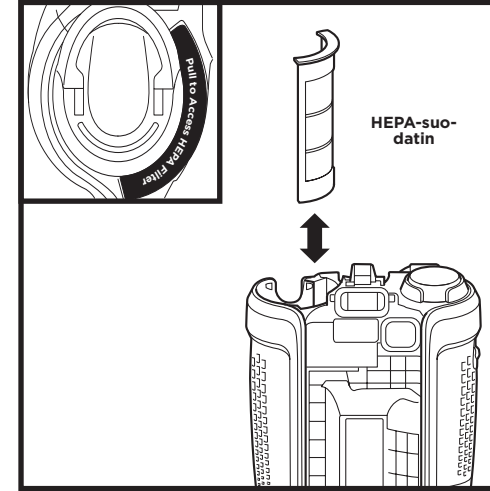

1. Irrota-suodatin vetämällä sen kielekettä ylöspäin.
2. Huuhtelee suodatin **PELKÄSTÄÄN** haalealla vedellä ja anna kuivua vähintään 24 tuntia ennen sen asettamista takaisin paikalleen.
3. Kun-suodatin on kuivunut, aseta se takaisin paikalleen ja paina alaspäin, kunnes se napsahtaa paikalleen.

Huomautus: Akku tulee poistaa ennen-suodattimen poistamista.

SUODATTIMIEN VAIHTAMINEN

Noudata edellä olevia ohjeita suodattimien poistamiseksi. **Vaahtomuovisuodatin** tulee vaihtaa 2,5 vuoden välein, ja-suodatin tulee vaihtaa 3 vuoden välein imurin käytön määrästä riippuen.

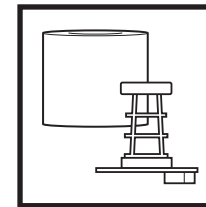

Moottorin esisuodattimen ja kehikon vaihto-osa

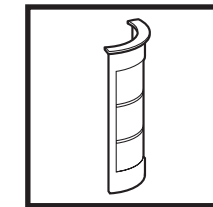

HEPA-suodattimen vaihto-osa

HUOMAUTUS: Tilaa varaosia ja suodattimia osoitteesta sharkclean.eu.

YLLÄPITO

HARJATELOJEN PUHDISTAMINEN JA VAIHTAMINEN

HARJATELA

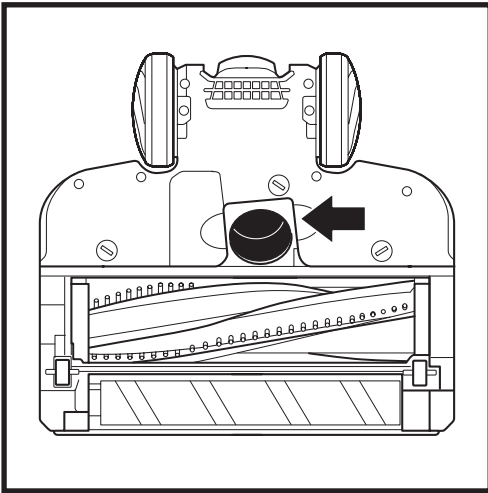
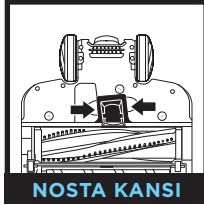
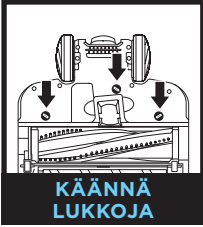

SOFT ROLLER

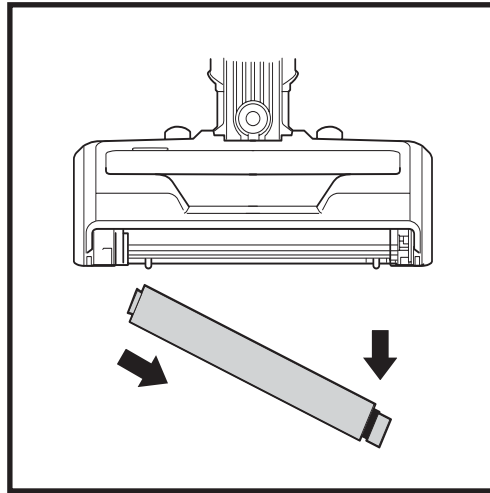
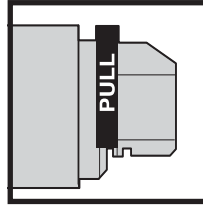
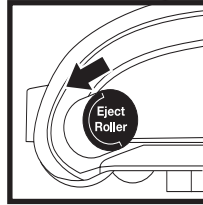

Jos liikutat imuria kovan tai terävän esineen yli tai huomaat muutoksia imurin äänessä imuroinnin aikana, tarkista, ettei harjasuulakkeeseen ole jäänyt kiinni tukoksia tai esineitä.

1. Sammuta imuri.
2. Käännä kolikkoa apuna käyttäen lukkoja vastapäivään niiden avaamiseksi ja nosta sitten kansi päästäksesi käsiksi harjasuulakkeeseen.
3. Poista tukokset ilma-aukosta.
4. Vaihda kansi liu'uttamalla tapit aukkoihin ja painamalla sitten tiukasti alas kaikilta sivuilta, ennen kuin käännät lukkoja myötäpäivään sulkeaksesi kannen. Kuuluu napsahdusääni, kun lukot lukkiutuvat.

1. Liu'uta **telan poisto** -painiketta eteenpäin.
2. Poista **Soft Roller** vetämällä oikealla olevasta kielekkeestä.
3. Napauta irtonaiset roskat pois Soft Roller -rullasta. Pyyhi puhtaaksi kuivalla pyyhkeellä ja poista mahdolliset Soft Roller -rullan hampaiden taakse jääneet hiukset ja hiukkaset.
4. Huuhtelee tarpeen mukaan. Käytä **PELKÄSTÄÄN** haaleaa vettä ja anna kuivua täysin kuivaksi huoneilmassa ainakin 24 tuntia.
5. Kun rulla on kuivunut, aseta rullan vasen sivu ensin paikalleen ja työnnä sitten oikea sivu paikalleen niin, että sana **Front** osoittaa eteenpäin.

HUOMAUTUS: Tilaa varaosia ja suodattimia osoitteesta sharkclean.eu.

YLLÄPITO

TUKOSTEN TARKASTUS

TÄRKEÄÄ: ÄLÄ käytä teräviä tai metallisia esineitä tukosten selvittämiseen.

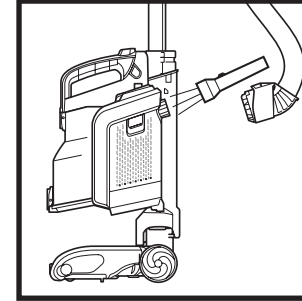

Irrota letku imurin jalustasta ja tarkista jalustan takana oleva aukko tukosten varalta.

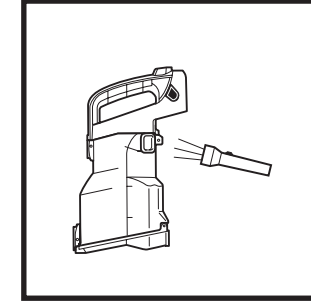

Irrota pölysäiliö imurin jalustasta. Tyhjennä pölysäiliö, poista liika nukkasuodattimesta ja tarkista tukosten varalta.

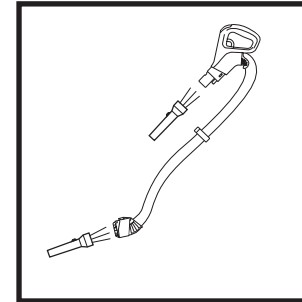

Irrota kädensija varresta ja letku imurin jalustasta ja tarkista aukot tukosten varalta.

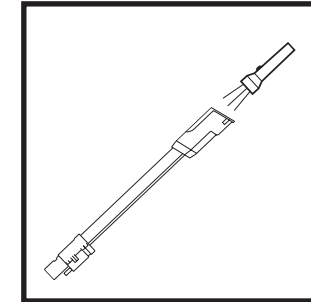

Irrota varsi lattiasuulakkeesta ja kädensijasta ja tarkista varren kummatkin päät tukosten varalta.

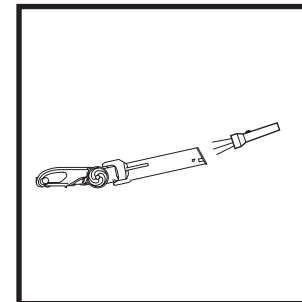

Irrota varsi lattiasuulakkeesta. Kallista lattiasuulaketta taaksepäin ilmatien suoristamiseksi ja poista tukokset.

HUOMAUTUS: Kytke imurin virta pois päältä ja poista akku ennen tukosten tarkistamista.

SISÄLTYYVÄT VARUSTEET

- A** Rakosuulake
- B** Harjasuulake
- C** Leveä tekstiilipintatyökalu
- D** Moottoroitu työkalu lemmikkien karvojen poistamiseen (vain tietyissä malleissa)
- E** Varustekassi
- F** Litiumioniakku
- G** Latausjohto
- H** Akun latauslokero

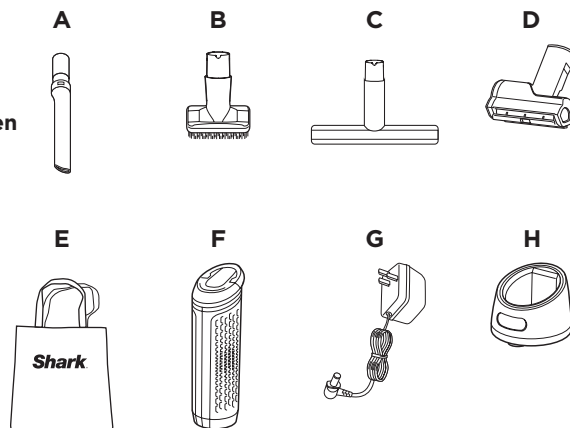

MUUT LISÄVARUSTEET

- A** Joustava rakosuulake
- B** 2 in 1 -rakosuulake
- C** Monitoimityökalu lemmikkien karvojen poistamiseen
- D** Antiallergeeninen harjasuulake
- E** Tekstiilipintatyökalu
- F** Kodinkoneiden alle ulottuva varsi

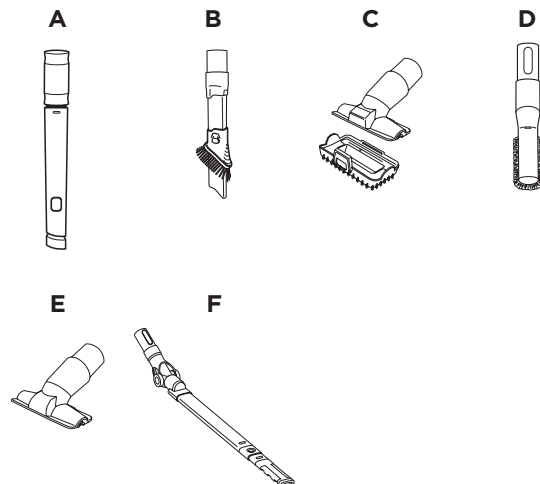

HUOMAUTUS: Kaikki varusteet eivät sisälly kaikkiin laitteisiin. Katso pakkauksen yläosasta oman laitteesi kokoonpano. Tilataksesi lisävarusteita käy osoitteessa sharkclean.eu.

VIANMÄÄRITYS

VALOILMAISIN	MITÄ SE TARKOITTAÄ
 SEKÄ FLOOR- että CARPET-merkkivalot vilkkuvat	Tukos havaittu. Sammuta yksikkö ja poista tukos.
 BOOST-MERKKIVALO vilkkuu	Yksikön lämpötila on korkea. Kytke imurin virta pois päältä ja odota noin 45 minuuttia. Etsi yksikön jäähtyessä tukoksia ja poista löytämäsi. Suodattimet on ehkä myös puhdistettava. Katso Ylläpito-osio.
 ENSIMMÄINEN ja KOLMAS AKUN MERKKIVALO vilkkuvat vuorotellen	Akun lämpötila ei ole paras mahdollinen, joten lataus on keskeytetty väliaikaisesti. Jätä akku kiinni virtalähteeseen. Lataus alkaa taas pian.

AKUN POISTAMINEN JA HÄVITTÄMINEN

Tässä tuotteessa käytetään ladattavia ja kierrätettäviä litiumioniakkuja. Kun akussa ei enää ole varausta, se täytyy poistaa imurista ja kierrättää. ÄLÄ polta tai kompostoi akkuja.

Kun litiumioniakku on tarpeen vaihtaa, hävitä tai kierrätä se paikallisten sääntöjen ja määräysten mukaisesti. Joillakin alueilla on laitonta jättää käytettyjä litiumioniakkuja roska-astiaan tai kunnalliseen kiinteän jätteen keräykseen. Palauta käytetyt akut kierrätettäväksi valtuutettuun kierrätyskeskukseen tai jälleenmyyjälle. Kysy paikallisesta kierrätyskeskuksesta, minne käytetty akku pitäisi viedä.

Imuri ei imuroi roskia. Imutehoa ei ole lainkaan tai se on heikko.

- Tarkista, että kädensija, letku, pölysäiliö ja varsi ovat hyvin kiinni laitteessa.
- Tarkista, ovatko suodattimet puhdistuksen tarpeessa. Noudata huuhteluohjeita ja anna suodattimien kuivua täysin kuiviksi, ennen kuin laitat ne takaisin paikoilleen.
- Pölysäiliö saattaa olla täynnä. Tyhjennä pölysäiliö.
- Tarkasta varsi, letku, letkun liitännät, suulake ja varusteet tukosten varalta. Poista tukokset tarvittaessa.
- Tarkista, onko lattiasuulake tukossa. Poista tukokset tarvittaessa.
- Poista harjatelan ja Soft Roller -rullan ympärille mahdollisesti kiertyneet tai Soft Roller -rullan taakse juuttuneet säikeet, mattokuidut tai karvat.

Imuri nostaa maton ilmaan.

- Kytke imurin virta pois päältä ja siirrä se pois esteiden tieltä. Käännä imuria ja kallista kädensijaa taaksepäin ottaaksesi harjatelan käyttöön.
- Tarkista, että imuri on **Extended Runtime** -tilassa ja/tai kokeile **Floor**-tilaa.
- Irrota harjatela matosta sammuttamalla imuri ja käynnistä imuri uudelleen virtapainikkeesta.

Harjatela / Soft Roller -rulla ei pyöri.

- Jos lattiasuulakkeessa olevaan **harjatelan merkkivaloon** syttyy punainen valo, harjatela ja/ tai Soft Roller -rulla on lakannut pyörimästä. Sammuta imuri välittömästi ja poista akku imurin jalustasta. Poista tukos ennen kuin kytket imurin takaisin pistorasiaan ja käynnistät sen uudelleen. Jos valo vaihtuu vihreäksi, tukos on poistunut.
- Elleivät etuvalot pala, letkun, jalustan, varren ja suulakkeen välillä on liitäntäongelma. Yritä irrottaa osat toisistaan ja yhdistää ne jälleen liu'uttamalla kutakin niistä, kunnes ne napsahtavat kunnolla paikalleen.

Imuri sammuu itsestään tai se ei mene päälle.

Imuri voi sammua itsestään useista eri syistä, mukaan lukien tukokset, akkuongelmat ja ylikuumentuminen. Jos imuri sammuu itsestään, toimi seuraavasti:

1. Tarkista akun merkkivaloista, pitääkö akku ladata. Jos akkua ei ole tarpeen ladata, kytke imurin virta ja poista akku.
2. Tyhjennä pölysäiliö ja puhdista suodattimet.
3. Tarkista varsi, varusteet ja imuaukot ja poista mahdolliset tukokset.
4. Anna laitteen ja akun jäähtyä vähintään 45 minuutin ajan, kunnes ne palautuvat huoneenlämpötilaan.
5. Laita akku takaisin imuriin ja paina virtapainiketta.

Pölysäiliö ei kiinnity laitteeseen:

- Pölysäiliö ei kiinnity laitteeseen, jos jalusta ei ole kunnolla kiinni laitteessa. Aseta jalustan pohja lattiasuulakkeen etuosassa oleviin kiskoihin. Liu'uta jalustaa alaspäin kiskoilla, kunnes se napsahtaa paikalleen.

Akku ei lataudu.

- Ihanteellisen lämpötila-alueen ulkopuolella olevat akut eivät välttämättä ala latautua välittömästi. Siirrä huoneenlämpötilaan ja/tai anna akun viilentyä ennen lataamista.
- Tarkista akun käyttöajan Imurin käyttö -osiosta.
- Kun lataat kotelon kanssa, varmista, että akku on painettu täysin lokeroon ja että latauksen merkkivalot palavat.
- Akun käyttöä arvioidaan olevan vähintään kaksi vuotta, ja sillä on kahden vuoden rajoitettu takuu. Uusia akkuja voi ostaa osoitteesta sharkclean.eu
- Kun lataat kotelon kanssa, varmista, että laturi on kiinnitetty ja kierretty sitten lukkiutumaan paikalleen. Akku ei lataudu, ellei laturi ole lukkiutunut paikalleen.

Akku ei kiinnity imuriin.

- Varmista, että kädensija on alhaalla ennen akun työntämistä paikalleen.
- Varmista, että-suodatin on napsahtanut paikalleen ennen akun asettamista paikalleen.

VIIDEN (5) VUODEN RAJOITETTU TAKUU

Kun ostat tuotteen Suomi kuluttajana, sinulla on laitteen laatua koskevat lailliset oikeudet ("lakisääteiset oikeudet"). Voit käyttää näitä lakisääteisiä oikeuksia jälleenmyyjää vastaan. Me Sharkilla olemme kuitenkin niin vakuuttuneita tuotteidemme ("tuotteet") laadusta, että myönämme niille valmistajan takuun jopa viideksi vuodeksi (2 vuotta automaattisesti ja 3 lisävuotta, kun rekisteröidä tuotteen ["lisätakuu"]). Tämä takuu koskee tuotetta ainoastaan silloin, jos se on ostettu uutena ja käyttämättömänä. Nämä ehdot koskevat vain meidän tukitamme, eivätkä ne vaikuta lakisääteisiin oikeuksiisi ostajana. Huomaa, että viiden vuoden takuu on saatavissa kaikissa EU-maissa ja Iossa-Britanniassa, jos se lakkaa olemasta EU-maa takuuakana.

Alla olevat ehdot kuvaavat takuumme edellytyksiä ja soveltamisaluetta. Takuun myöntää SharkNinja Germany GmbH, Kurt-Blaum-Platz 8, 63450 Hanau (Saksa) ("me", "meidän" jne.). Ne eivät vaikuta lakisääteisiin oikeuksiisi tai jälleenmyyjäsi velvollisuuksiin eivätkä jälleenmyyjän kanssa solmimaasi sopimukseen. Näin on myös, jos olet ostanut tuotteen suoraan Sharkilta.

5 vuoden takuu ei koske litiumioniakkua (katso akun takuu seuraavalta sivulta).

Shark@-takuun sisältö

Imurin kaltainen kodinkone on melko suuri investointi. Uuden laitteesi on toimittava kunnolla mahdollisimman kauan. Kodinkoneelle myönnettävä takuu on huomionarvoinen asia, ja se kertoo valmistajan luottamuksesta omaan tuotteeseensa ja valmistuksen laatuun.

Asiakastukea on saatavana verkon kautta osoitteessa www.sharkclean.eu.

Miten rekisteröidä lisätakuun?

Voit rekisteröidä takuun verkossa 28 päivän kuluessa tuotteen ostamisesta. Tarvitset seuraavat tiedot laitteestasi:

- Mallinro
- Sarjanumero (vain, jos saatavilla)
- Tuotteen ostopäivämäärä (kuitista tai lähetyksilmoituksesta)

Voit rekisteröidä takuun verkossa sivustolla www.sharkclean.eu.

TÄRKEÄÄ

- Tuotteen takuu on voimassa 2 vuotta (tai 5 vuotta, jos tuote rekisteröidään) ostopäivästä alkaen.
- Säilytä kuitti koko takuuajan. Mikäli sinun täytyy hyödyntää takuuta, tarvitsemme kuitin tarkistaaksemme, että antamasi tiedot ovat oikein. Kelpuutetun kuitin puuttuminen mitätöi takuun.

Mitä etua on takuun rekisteröinnistä?

Kun rekisteröit takuun, voit valita, haluatko vastaanottaa vinkkejä, neuvoja ja kilpailuita sisältävän uutiskirjeemme. Kuulet myös viimeisimmät uutiset Sharkin tekniikoista ja tuotelanseerauksista. Rekisteröidessäsi takuun verkossa saat heti vahvistuksen tietojesi vastaanottamisesta.

Kuinka pitkä takuu tuotteilla on?

Koska luotamme suunnitteluun ja laadunvalvontaan, myönämme tuotteelle viiden vuoden takuun (2 vuotta sekä 3 vuoden lisätakuu).

Mitä takuu kattaa?

Tuotteen korjaus ja vaihto (Sharkin päätöksellä), mukaan lukien kaikki osat ja työ, mikäli tuotteessa on valmistus- tai materiaalivikoja (toimitus- ja lähetykskulut mukaan lukien). Takuumme on lisäksi kuluttajan lakisääteisiin oikeuksiin.

Mitä takuu ei kata?

1. Tukokset - Ohjeet imurin tukosten poistamiseen saat käyttöoppaasta.
2. Normaali kuluminen, kuten harjatela, sulake, hihna, akut, letku jne.
3. Tapaturmaiset vahingot, imurin huolimattoman käytön tai hoidon aiheuttamat viat, väärinkäyttö, laiminlyönti, varmaton käyttö tai käsittely, joka ei ole laitteen mukana toimitetun Shark-käyttöoppaan mukaista.
4. Imurin käyttö muuhun tarkoitukseen kuin normaaliin kotitalouskäyttöön.
5. Sellaisten osien käyttö, joita ei ole koottu tai asennettu käyttöohjeiden mukaisesti.
6. Muiden kuin Shark-varaosien ja -varusteiden käyttö.
7. Virheellinen asennus (paitsi, jos asennuksen on suorittanut Shark).
8. Muiden kuin Sharkin tai sen edustajien tekemät korjaukset tai muutokset, ellet pysty osoittamaan, että muiden tekemät korjaukset tai muutokset eivät liity vikaan, jota koskien hyödynnät lisätakuuta.
9. Litiumioniakku Katso akun takuu seuraavalta sivulta.

Mitä tapahtuu takuuajan päätyttyä?

Shark ei suunnittele tuotteita siten, että ne kestäisivät rajoitetun ajan. Ymmärrämme, että asiakkaamme haluavat korjauttaa pölynimurinsa myös takuuajan päätyttyä. Tällaisessa tapauksessa asiakastukea on saatavana verkon kautta osoitteessa www.sharkclean.eu.

Mistä voin ostaa alkuperäisiä Shark-varaosia ja -varusteita?

Shark-varaosat ja -varusteet ovat samojen asiantuntijoiden kehittämiä kuin Shark-imuri. Kaikki Shark-varaosat sekä kaikkien Shark-laitteiden vaihto-osat ja lisävarusteet löytyvät sivustolta www.sharkclean.eu.

Huomaa, että muiden kuin Shark-varaosien käyttö saattaa mitätöidä valmistajan takuun. Tämä ei vaikuta lakisääteisiin oikeuksiisi.

KAHDEN (2) VUODEN RAJOITETTU TAKUU AKULLE

Kun ostat tuotteen Suomi kuluttajana, sinulla on laitteen laatua koskevat lailliset oikeudet ("la-kisääteiset oikeudet"). Voit käyttää näitä lakisääteisiä oikeuksia jälleenmyyjää vastaan. Me Sharkilla olemme kuitenkin niin vakuuttuneita tuotteidemme ("tuotteet") laadusta, että myön-nämme niille valmistajan takuun akulle jopa kahden vuoden ajalle. Tämä takuu koskee tuotet-ta ainoastaan silloin, jos se on ostettu uutena ja käyttämättömänä. Nämä ehdot koskevat vain valmistajan takuuta akulle ("takuu akulle"), eivätkä ne vaikuta lakisääteisiin oikeuksiisi ostajana. Huomaa, että kahden vuoden takuu on saatavissa kaikissa EU-maissa ja Isossa-Britanniassa, jos se lakkaa olemasta EU-maa takuuajana.

Alla olevat ehdot kuvaavat akkutakuumme edellytyksiä ja soveltamisaluetta. Takuun myöntää SharkNinja Germany GmbH, Kurt-Blaum-Platz 8, 63450 Hanau (Saksa) ("me", "meidän" jne.). Ne eivät vaikuta lakisääteisiin oikeuksiisi tai jälleenmyyjäsi velvollisuuksiin eivätkä jälleenmyyjän kanssa solmimaasi sopimukseen.

Shark@-takuun sisältö

Asiakastukea on saatavana verkon kautta osoitteessa www.sharkclean.eu.

Miten rekisteröin Shark@-lisätakuun?

Voit rekisteröidä takuun verkossa 28 päivän kuluessa tuotteen ostamisesta. Tarvitset seuraa-vat tiedot tuotteestasi:

- Mallinro
- Sarjanumero (vain, jos saatavilla)
- Tuotteen ostopäivämäärä (kuitista tai lähety silmoituksesta)

Voit rekisteröidä takuun verkossa sivustolla www.sharkclean.eu.

TÄRKEÄÄ

- Akun takuu on voimassa ensimmäiset 2 vuotta ostopäivästä alkaen.
- Säilytä kuitti koko takuuajan. Mikäli sinun täytyy hyödyntää takuuta, tarvitsemme kuitin tar-kistaaksemme, että antamasi tiedot ovat oikein. Kelpuutetun kuitin puuttuminen mitätöi ta-kuun.

Mitä etua on akun takuun rekisteröinnistä?

Rekisteröityäsi takuusi meillä on yhteystietosi siltä varalta, että joudumme jostain syystä ot-tamaan sinuun yhteyttä. Lisäksi voit saada vinkkejä ja neuvoja siihen, miten voit hyödyntää Shark-imuriasi parhaalla mahdollisella tavalla, ja tietoa uusista Shark@-tekniikoista ja -tuotteista. Rekisteröidessäsi takuun verkossa saat heti vahvistuksen tietojesi vastaanotta-misesta.

Kuinka pitkiä ovat uusien Shark-litiumioniakkujen takuut?

Koska luotamme suunnitteluamme ja laadunvalvontaamme, myönämme uuden Shark-imurisi akulle yhteensä kahden vuoden takuun.

Mitä akun takuu kattaa?

1. Alkuperäinen litiumioniakku korvataan tai korjataan Sharkin harkinnan mukaan kahden vuo-den ajan alkuperäisestä ostopäivästä (lähety- ja toimituskulut mukaan lukien).
2. Siinä harvinaisessa tapauksessa, että annetaan vaihtoakku, vaihtoakun takuu päättyy kuuden kuukauden kuluttua vaihtoakun vastaanotopäivästä tai olemassa olevan ta-kuun jäljellä olevan osan päätyttyä, sen mukaan, kumpi kestää kauemmin.

Mitä akun takuu ei kata?

1. Litiumioniakun normaalia kulumista turvaohjeosiossa esitetyllä lämpötila-alueella.
2. Akkua, jota on peukaloitu tai käytetty kaupallisiin tarkoituksiin.
3. Imurin väärinkäytöstä, huolimattomasta käsittelystä tai ihannelämpötila-alueen ulkopuo-lella käyttämisestä tai kuljetuksen aikana aiheutunutta vauriota.
4. Henkilö- tai omaisuusvahinkoja lukuun ottamatta itse akkua.
5. Virheellinen asennus (paitsi, jos asennuksen on suorittanut Shark).
6. Muiden kuin Sharkin tai sen edustajien tekemät korjaukset tai muutokset, ellet pysty osoit-tamaan, että muiden tekemät korjaukset tai muutokset eivät liity vikaan, jota koskien hyö-dynnät akun takuuta.

Akkuun liittyvät ongelmat

Ellei litiumioniakkusi toimi oikein käytettynä normaaleissa kotitalousolosuhteissa takuuai-ka-na, asiakastukea on saatavana verkon kautta osoitteessa www.sharkclean.eu.

REKISTERÖI LAITTEESI

 sharkclean.eu

SÄILYTÄ NÄMÄ TIEDOT

Mallinumero: _____

Päivämääräkoodi: _____

Ostopäivämäärä: _____
(Säilytä kuitti)

Ostopaikka: _____

TEKNISET TIEDOT

Jännite: 28,8 V

Wattit: 260 W

Ampeerit: 9 A

LUE OPAS HUOLELLISESTI JA SÄILYTÄ SE TULEVAA TARVETTA VARTEN.

Näiden ohjeiden tarkoitus on auttaa sinua pitämään Shark-imurisi suorituskyky parhaimmillaan.

VINKKI: Malli- ja sarjanumero löytyvät QR-koodimerkinnästä imurin jalustan ja akun pohjasta.

VIKTIG SÄKERHETSINFORMATION

ENDAST FÖR HEMMABRUK • LÄS NOGGRANT FÖRE ANVÄNDNING

Vänd på den om laddarens stickkontakt inte passar helt i uttaget. Kontakta en elektriker om den fortfarande inte passar. Tvinga INTE in den i uttaget och försök inte modifiera den.

⚠ VARNING

För att minska risk för eldsvåda, elektrisk stöt eller skada på egendom:

DUOCLEAN™ GOLVMUNSTYCKET, RÖRET, AGGREGATET, HANDTAGET OCH SLANGEN INNEHÅLLER ELEKTRISKA ANSLUTNINGAR:

1. Dammsugaren består av ett motoriserat munstycke, rör, dammsugaraggregat, handtag och slang. Dessa delar innehåller elektriska kopplingar och ledningar och rörliga delar som kan utsätta användaren för risker.
2. Kontrollera alla delar före varje användning med avseende på skador. Avbryt användningen om en del är skadad.
3. Använd endast identiska utbytesdelar.
4. Dammsugaren innehåller inga reparerbara delar.
5. Använd endast som beskrivs i bruksanvisningen. **Använd INTE** dammsugaren för något annat ändamål än de som beskrivs i denna handbok.
6. Utöver filter ska **INGA** delar av dammsugaren utsättas för vatten eller andra vätskor.

ALLMÄN ANVÄNDNING

7. Den här dammsugaren är inte avsedd att användas av någon med nedsatt fysisk, sensorisk eller mental förmåga, eller som saknar erfarenhet eller kunskap, om de inte övervakas eller får instruktioner om apparatens användning av en person som är ansvarig för deras säkerhet. Barn bör hållas under uppsikt så att de **INTE** leker med dammsugaren.
8. Stäng alltid av dammsugaren innan du ansluter eller kopplar från slangar, motoriserade munstycken, laddare, batterier eller andra elektriska eller mekaniska delar som är strömförande.
9. **Vidrör INTE** stickkontakten eller dammsugaren med våta händer.
10. **Använd INTE** utan att dammkopp, filter och dammrullar sitter fast.
11. Använd endast Shark®-filter och tillbehör. Underlåtande att göra det kommer att häva garantin.

12. **Placera INTE** några föremål i munstycket eller tillbehörsöppningarna. **ANVÄND INTE** med öppningar blockerade, och håll ren från damm, ludd, hår eller annat som kan reducera luftflödet.
13. **Får INTE** användas om luftflödet i munstycke eller tillbehör är begränsat. Stäng av dammsugaren och ta bort batteriet om luftvägarna eller det motoriserade golvmunstycket är blockerat. Avlägsna alla hinder innan du sätter i batteriet och slår på dammsugaren igen.
14. Håll inte munstycke och sugöppningar nära hår, ansikte, fingrar, fötter eller lösa kläder.
15. **Apparaten får INTE** användas om den inte fungerar riktigt eller har tappats, skadats, lämnats utomhus eller hamnat i vatten.
16. Var extra försiktig vid städning av trappor.
17. **Lämna INTE** dammsugaren utan tillsyn medan den är påslagen.
18. Håll hela tiden dammsugaren i rörelse över mattan för att undvika skador på mattfibrerna när den är påslagen.
19. **PLACERA INTE** dammsugaren på instabila ytor, t.ex. stolar eller bord.
20. **Använd eller plocka INTE** upp:
 - a) Vätskor
 - b) Stora föremål
 - c) Hårda eller vassa föremål (glas, spik, skruvar eller mynt)
 - d) Stora mängder damm (inklusive gips samt aska eller glöd från eldplats). **ANVÄND INTE** som tillbehör till verktyg för dammuppsamling.
 - e) Rykande eller brinnande föremål (het kol, cigarettfimpar eller tändstickor)
 - f) Brandfarliga föremål (tändarvätska, bensin eller fotogen)
 - g) Giftiga ämnen (klorin, ammoniak eller avloppsrengöring)

21. **ANVÄND INTE** på följande platser:
 - a) Svagt upplysta områden
 - b) Våta eller fuktiga ytor
 - c) Utomhusområden
 - d) Utrymmen som är förseglade och kan innehålla explosiva eller giftiga ångor (tändarvätska, bensin, fotogen, färg, thinner, ämnen för malbehandling eller brandfarligt damm)
22. Stäng av dammsugaren innan du sätter i eller tar ur batteriet, samt innan du kopplar i eller från laddaren.
23. Stäng av dammsugaren och ta ur batteriet före justeringar, rengöring, underhåll eller felsökning. Sådana förebyggande säkerhetsåtgärder minskar risken för att starta apparaten av misstag.
24. Vid rengöring eller rutinunderhåll: klipp **INTE** något annat än hår, fibrer eller trådar som har lindats omkring borstrullen.
25. Låt alla filter lufttorka helt innan de sätts tillbaka i dammsugaren så att vatten inte dras in i elektriska komponenter.
26. **Försök INTE** modifiera eller reparera dammsugaren eller batteriet själv utöver vad som anges i denna handbok. **Använd INTE** batteriet eller dammsugaren om de modifierats eller skadats. Skadade eller modifierade batterier kan bete sig oförutsägbart vilket kan resultera i eldsvådor, explosioner eller risk för skada.

BATTERIPAKET

27. Batteriet är dammsugarens strömkälla. Läs noggrant och följ alla laddningsinstruktioner.
28. Se till att dammsugaren är avstängd innan du plockar upp eller bär den, för att den inte ska startas oavsiktligt. **Flytta INTE** på apparaten med fingret på strömbrytaren.
29. Använd endast Shark Chargers YLS0244A-E332096, använd endast batteri XBAT250EU. Användning av andra batterier eller laddare än de angivna kan skapa en brandrisk.
30. Håll batteriet åtskilt från metallföremål, t.ex. gem, mynt, nycklar, spikar eller skruvar. Om batteriets terminaler kortsluts höjer det risken för brand eller brännskador.

31. Om batteriet missbrukas kan vätska läcka ut. Undvik kontakt med denna vätska då den kan orsaka irritation eller brännskador. Om kontakt uppstår, skölj med vatten. Om vätskan kommer i kontakt med ögonen, sök läkarhjälp.
32. Batteriet bör inte förvaras vid lägre temperaturer än 3 °C eller högre temperaturer än 40 °C för att bevara ett långt batteriliv.
33. **Ladda INTE** batteriet vid temperaturer lägre än 10 °C eller högre än 40 °C.
34. Förvara apparaten inomhus. **Använd och förvara INTE** under 3 °C. Se till att apparaten har nått rumstemperatur före användning.
35. **Utsätt INTE** batteriet för eld eller temperatur över 130 °C eftersom det kan resultera i explosion.
36. Följ alla instruktioner för laddning. **Ladda INTE** batteriet vid temperaturer lägre än 10 °C eller högre än 40 °C. Felaktig laddning eller laddning vid temperaturer utanför det angivna temperaturområdet kan skada batteriet och öka risken för brand.

SPARA DESSA INSTRUKTIONER

MONTERING

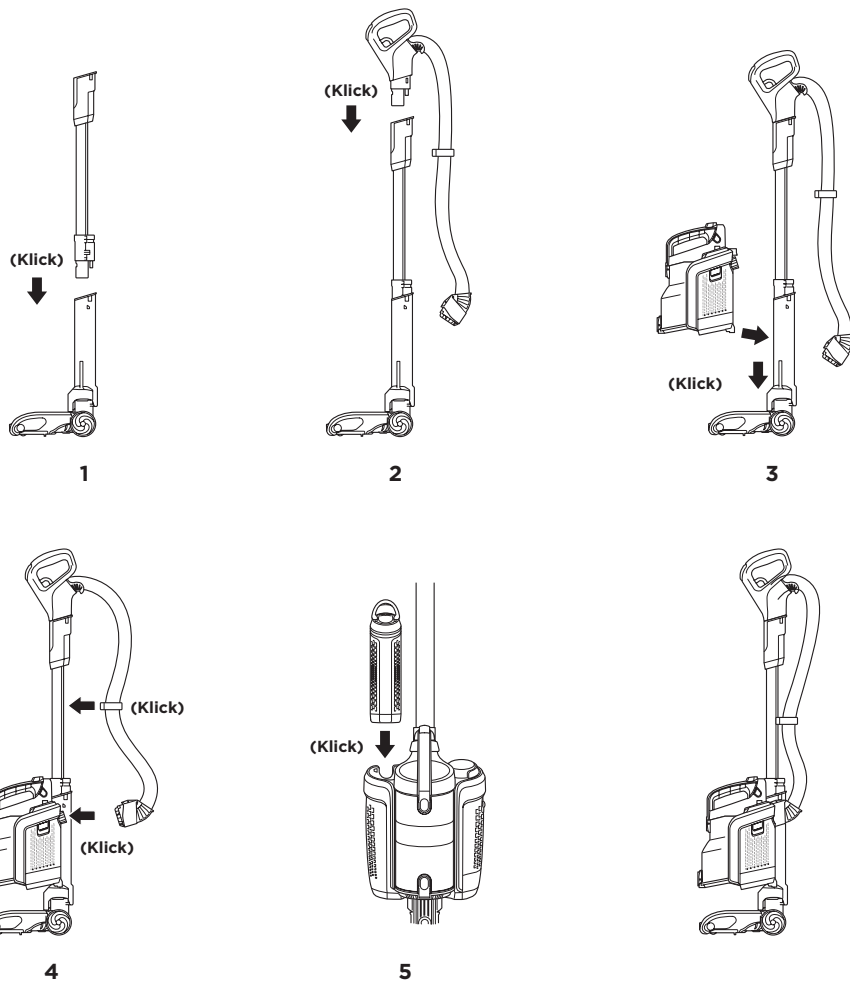

1. Sätt i röret i golvmunstycket.
2. Sätt i handtaget i röret.
3. Placera underdelen av aggregatet på skenorna på framsidan av golvmunstyckets hals. Dra aggregatet nedåt längs skenan tills det klickar på plats.
4. Anslut slangen på aggregatets baksida och fäst slangklämman på röret.
5. Sätt i det laddade batteriet i aggregatet med handtaget på baksidan tills det klickar fast. Handtaget på batteriet måste vara nedåt för säker isättning.

VIKTIGT: För säker drift ska alla anslutningar ha klickat på plats säkert.

TRE SÄTT ATT LADDA LITUMJONBATTERIET

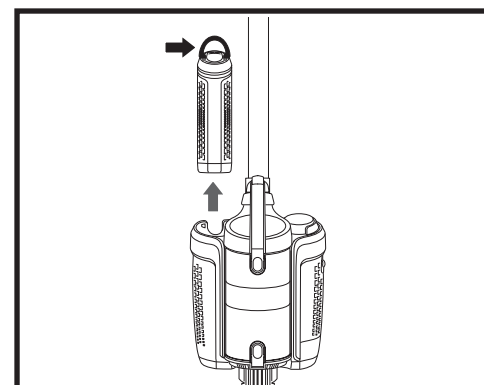

Lyft handtaget ovanför batteriet och dra upp för att lossa batteriet vid laddning. Batteriet måste laddas före första användningen.

🕒 En full laddning tar cirka 3,5 timmar.

VIKTIGT: Vid laddning ansluts laddaren först till porten och sedan kopplas laddaren i uttaget.

INTE I DAMMSUGAREN

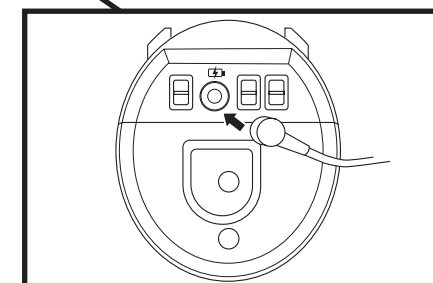
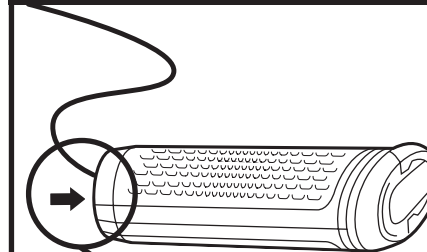

I DAMMSUGAREN

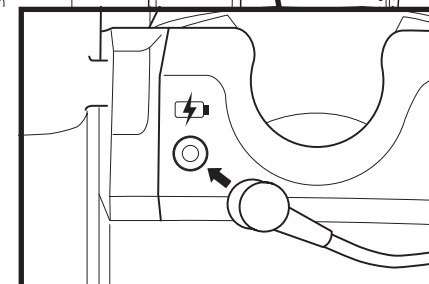
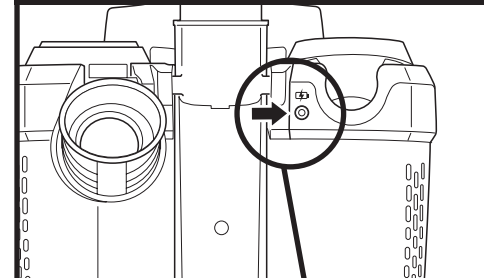

I LADDARHÅLLAREN

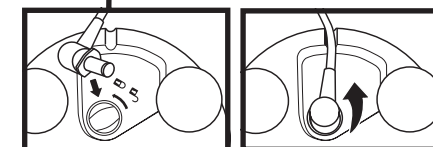
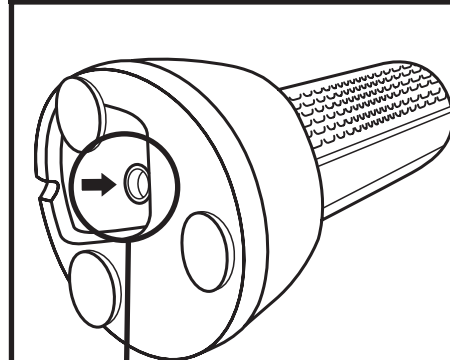

OBS: endast en laddare tillhandahålls.

OBS: Sätt i laddarens stickkontakt i porten och rotera den på plats när du använder hållaren. Batteriet kommer inte att laddas såvida inte laddaren låses på plats.

LADDNINGSLAMPOR

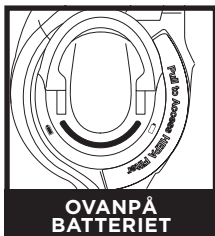

Används: Lamporna lyser ihållande



Laddar: En lampa blinkar



Laddningsindikatorlampa

TEMPERATURPROBLEM: FÖRSTA OCH TREDJE INDIKATORLAMPAN TURAS OM ATT BLINKA



Om första och tredje indikatorlampan turas om att blinka är batteritemperaturen inte optimal. Lämna batteriet inkopplat om detta händer under laddning så kommer laddningen att fortsätta när temperaturen når rätt nivå.

- OBS:** Batteriet måste laddas före första användningen. En full laddning tar cirka 3,5 timmar.
- OBS:** Indikatorlampan kommer att stängas av 5 minuter efter att batteriet har fulladdats.

ANVÄNDA DAMMSUGAREN

INSTÄLLNINGAR



Tryck på ikonen för att sätta på/stänga av.

Effekt

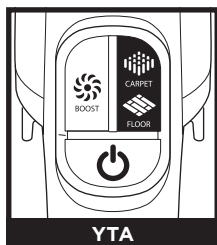

Tryck på ikonen för att välja ytinställning:

Carpet
För mattor.

Floor
För hårda golv och heltäckningsmattor.



Tryck på ikonen för att öka effekten:

BOOST
I Lift-Away™-läge trycker du på **BOOST** för att slå på/stänga av. Standardinställningen för golv och mattor är ION Power-läget. Tryck och håll inne ikonen **BOOST** för ytterligare sugeffekt.

VIKTIGT: Din enhet kommer automatiskt att stå på maxeffekt i Lift-Away-läget. Maxeffekt minskar körtiden.

OBS: Välj **Carpet**-läget för damm och skräp som har fastnat.

ANVÄNDA DAMMSUGAREN

KÖRTIDER

LÄGE OCH INSTÄLLNINGAR	VANLIGT	BOOST-LÄGE
UPPRÄTT OCH STRÖMSATT LIFT-AWAY™ (MATT)	Upp till 25 minuter	Upp till 16 minuter
UPPRÄTT OCH STRÖMSATT LIFT-AWAY (GOLV)	Upp till 29 minuter	Upp till 15 minuter
OVAN GOLV OCH LIFT-AWAY (RÖR ELLER HANDTAG)	Upp till 50 minuter	Upp till 15 minuter

AGGREGAT, HANDTAG OCH RÖR KAN TAS AV

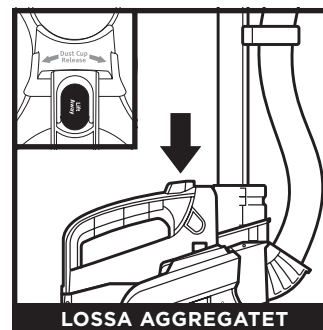

LOSSA AGGREGATET

Tryck på knappen **LIFT-AWAY** på handtaget och lyft av aggregatet från golvmunstycket.

TIPS: Se nästa sida för tips på alla sätt du kan använda dammsugaren på.

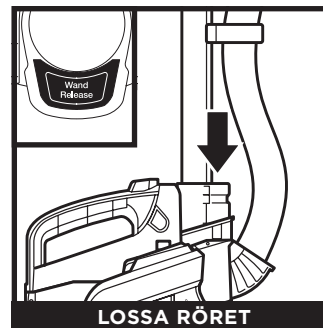

LOSSA RÖRET

Tryck på knappen **Rörkoppling** tills den klickar och dra sedan upp röret för att lossa det från golvmunstycket.



LOSSA HANDTAGET

Dra i **Handtagskopplingsutlösaren** för att lossa handtaget från röret.

ANVÄNDA DAMMSUGAREN

MÅNGSIDIG RENGÖRING FRÅN GOLV TILL TAK

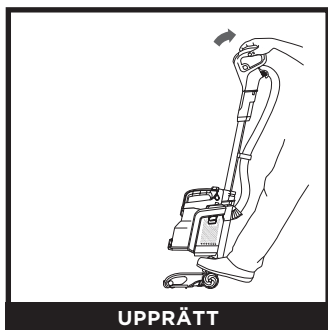

UPPRÄTT

För att rengöra mattor och hårda golv. Tryck på golvmunstycket och luta handtaget bakåt för att aktivera dammrullen.



STRÖMSATT LIFT-AWAY

Använd strömsatt Lift-Away för att nå att rengöra mattor och hårda golv under möbler.



Använd röret i ovan golvet-läget för snabba jobb ovanför axelhöjd.

OVAN GOLV

Se till att aggregatet är anslutet och lossa röret från golvmunstycket.

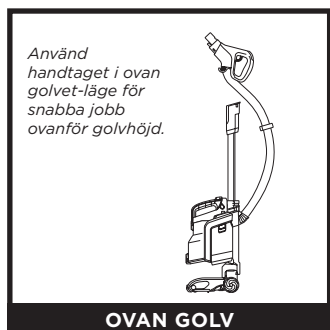

Använd handtaget i ovan golvet-läget för snabba jobb ovanför golvhöjd.

OVAN GOLV

Se till att aggregatet är anslutet och lossa handtaget från röret.

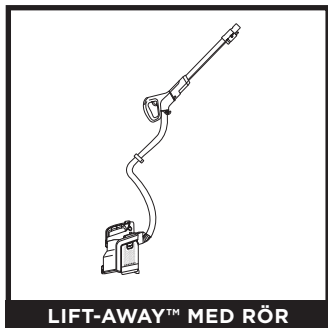

LIFT-AWAY™ MED RÖR

Använd röret i Lift-Away-läget för större räckvidd vid rengöring ovan golvet, till exempel stuckatur eller golvlistor.



LIFT-AWAY MED HANDTAG

Använd handtaget i Lift-Away-läget för noggrannare rengöring av saker ovan golv som möbelklädsel, fönsterkarmar eller trappor.

OBS: Se föregående sida för instruktioner om hur aggregat, rör och handtag lossas.

UNDERHÅLL

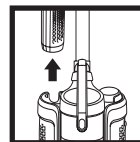

VIKTIGT: Ta loss batteriet före underhåll.
Lyft handtaget ovanför batteriet och dra upp för att lossa batteriet.

TÖMMA DAMMBEHÅLLAREN

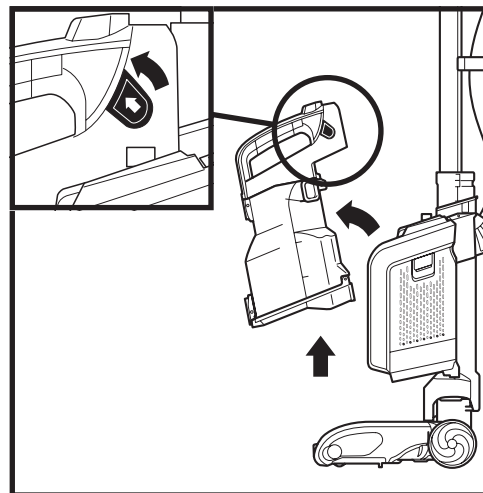

Knip åt och dra i sidoflikarna för att lossa **dammbehållaren**. Luta dammbehållaren ut från dammsugaren och lyft för att avlägsna den.

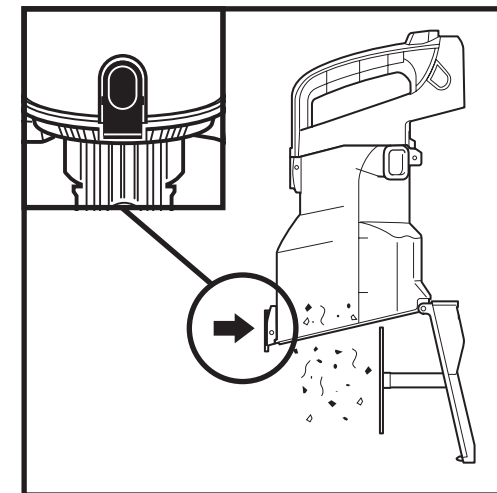

Tryck på den undre knappen för att öppna dammbehållarens underdel.

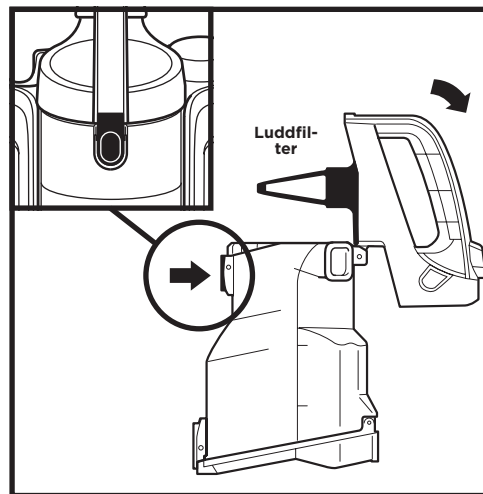

Tryck på övre knappen och lyft handtaget för att öppna dammbehållarens överdel om du vill avlägsna uppsamlad skräp från **luddfiltret**.

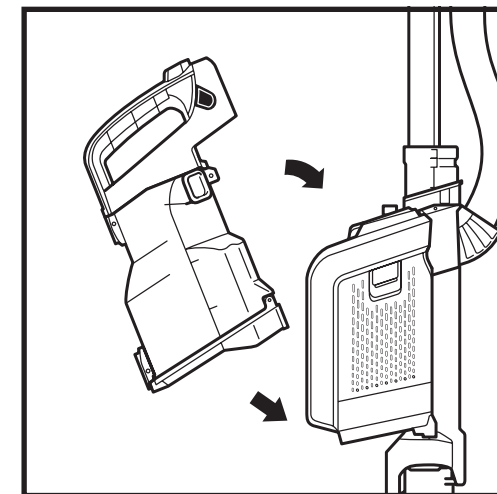

För att sätta tillbaka dammbehållaren placeras du dess botten i aggregatet och lutar den mot röret tills den klickar på plats.

UNDERHÅLL

Din dammsugare kommer utrustad med tre filter på dammsugaraggregatet: två filter innan motorn (ett är en filterram) och ett-filter som samlar upp damm och skräp.

RENGÖRING AV FÖRMOTORFILTER (EN GÅNG I MÅNADEN)

Utför regelbundet underhåll av filtren för att se till att ha en optimal sugeffekt.

VIKTIGT: Rensa filtren med **ENDAST** ljummet vatten för att undvika skador. **ANVÄND INTE** tvål. Låt filter lufttorka i minst 24 timmar innan de sätts tillbaka i dammsugaren så att vatten inte dras in i elektriska komponenter.

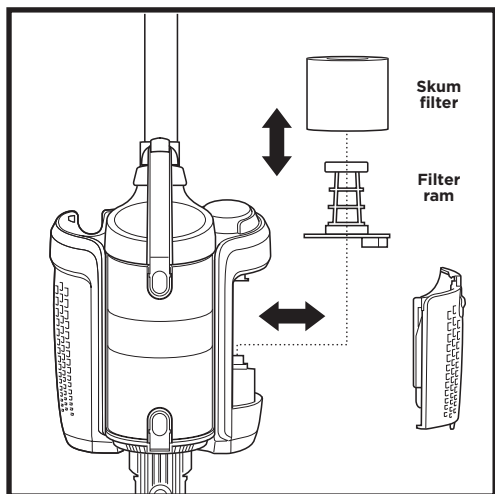
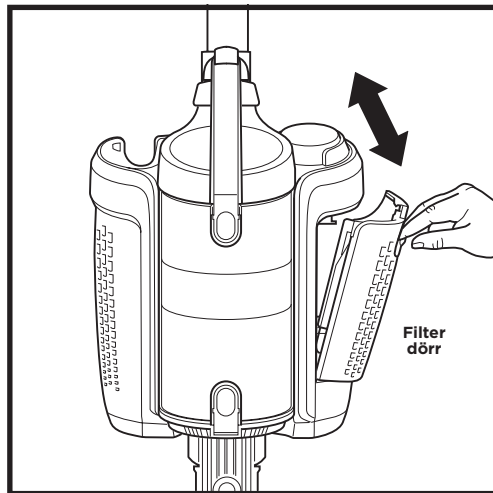
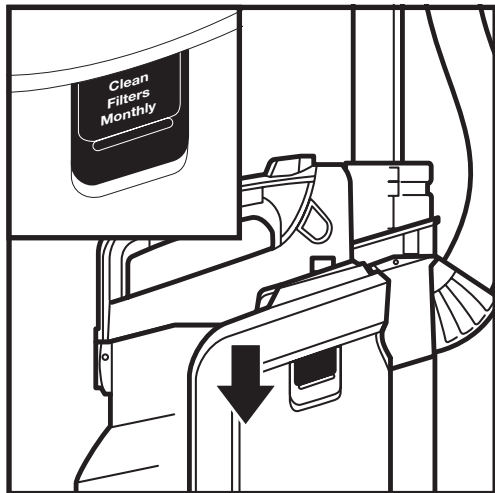

1. Dra ner **filterdörrens** knapp.
2. Luta och lyft av filterdörren.
3. Ta bort filtret från aggregatet. Lyft bort skumfiltret.
4. Skölj skumfiltret och filterramen med **ENDAST LJUMMET vatten** och låt dem lufttorka i minst 24 timmar innan de monteras igen.
5. Sätt tillbaka skumfiltret på filterramen när det är helt torrt.
6. Håll i dragflikarna och tryck tillbaka filtret i aggregatet.
7. Sätt tillbaka nederdelen av filterdörren i skårorna på aggregatet. Luta dörren för att stänga och tryck tills den klickar på plats.

UNDERHÅLL

RENGÖRING AV-FILTER (EN GÅNG OM ÅRET)

Utför underhåll av-filtret en gång om året för att se till att ha en optimal sugeffekt.

VIKTIGT: Skölj-filtret med **ENBART** ljummet vatten. **ANVÄND INTE** tvål. Låt det lufttorka i minst 24 timmar innan det monteras igen. Skrubba **INTE**-filtret.

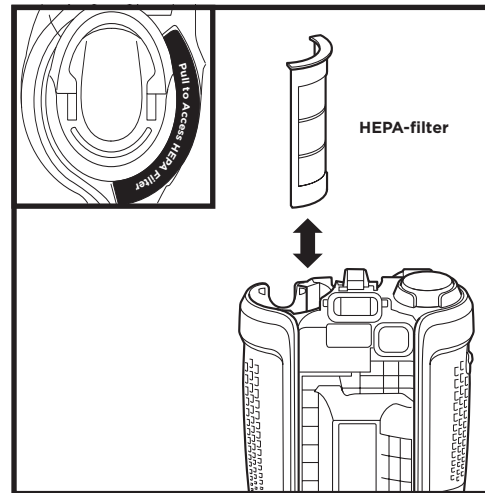

1. Dra uppåt **i-filtrets** åtkomstflik för att avlägsna det.
2. Skölj filtret med **ENDAST** ljummet vatten och låt det lufttorka i minst 24 timmar innan det monteras igen.
3. Sätt **i-filtret** igen när det har torkat och tryck nedåt tills det klickar på plats.

Obs: Batteriet måste tas bort innan **-filtret** kan tas bort.

BYTA FILTER

Följ föregående instruktioner för att ta bort filter. **Skumfiltret** bör bytas ut varje 2,5 år och **-filtret** bör bytas ut var tredje år, beroende på hur mycket det används.

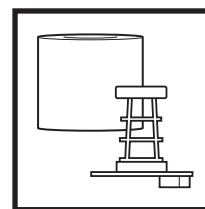

Byta förmotorfilter och ram

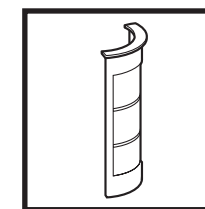

Byta-filter

OBS: Besök sharkclean.eu för att beställa ersättningsdelar och filter.

UNDERHÅLL

RENGÖRING OCH BYTE AV RULLBORSTAR

RULLBORSTE

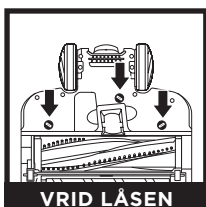

VRID LÅSEN

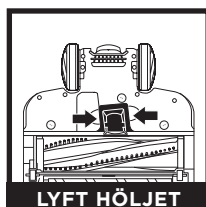

LYFT HÖLJET

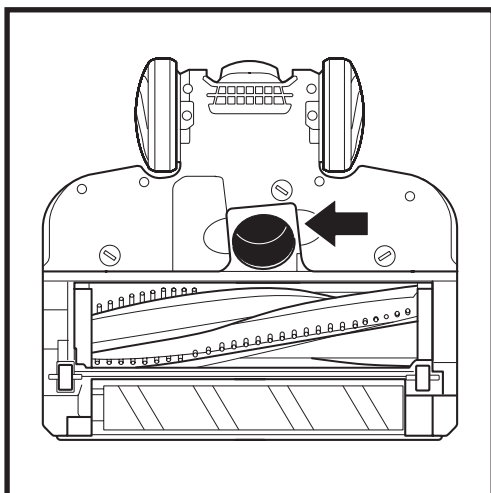

DAMMRULLE

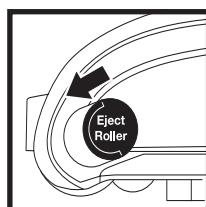

Eject Roller

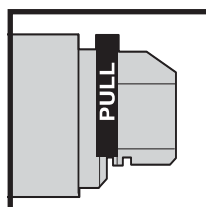

PULL

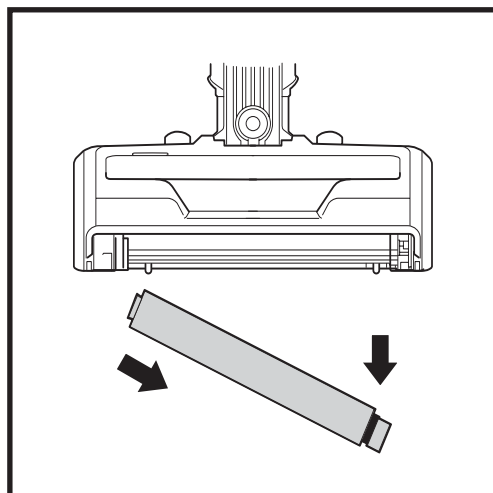

Om du kör över ett vasst föremål eller hör att ljudet ändras när du dammsuger eller att någonting har fastnat is rullborsten.

1. Stäng av dammsugaren.
2. Använd ett mynt för att vrida låset moturs och öppna. Lyft sedan av höljet för att komma åt rullborsten.
3. Rengör luftkanalerna.
4. Byt ut höljet genom att skjuta in det i spåren och trycka ner det ordentligt på alla sidor innan du vrider låset medurs för att låsa. Det hörs ett ljudligt klick när låsen säkras.

1. Dra knappen för att **lossa rullen** framåt.
2. Tryck på fliken till höger för att lossa **dammrullen**.
3. Knacka loss skräp från dammrullen. Använd en torr handduk för att torka av den eller ta bort eventuellt hår eller fibrer som fångats i tänderna bakom dammrullen.
4. Skölj vid behov. Använd **ENDAST** ljummet vatten och låt den lufttorka helt i minst 24 timmar.
5. När den har torkat för du in den vänstra änden av rullen först och trycker sedan den högra på plats med ordet **Front** pekandes framåt.

OBS: Besök sharkclean.eu för att beställa ersättningsdelar och filter.

UNDERHÅLL

LETAR EFTER BLOCKERINGAR

VIKTIGT: Använd **INTE** vassa föremål eller metallföremål för att rensa blockeringar.

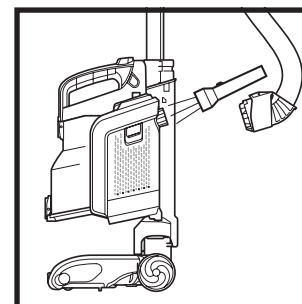

Lossa slangen från dammsugaraggregatet och kontrollera öppningen bak på aggregatet för blockeringar.

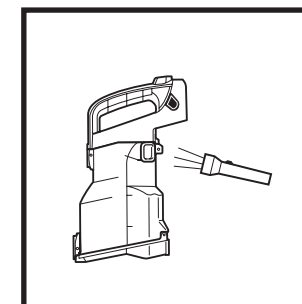

Lossa dammbehållaren från dammsugaraggregatet. Töm dammbehållaren, rensa skräp från luddfiltret och kontrollera för blockeringar.

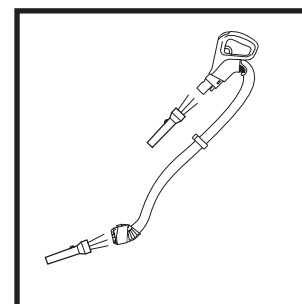

Lossa handtaget från röret och slangen från dammsugaraggregatet och kontrollera öppningarna för blockeringar.

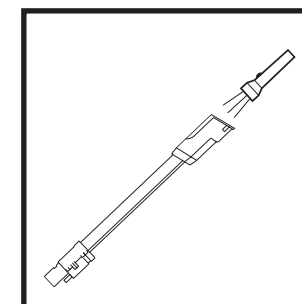

Lossa röret från golvmunstycket och handtaget och kontrollera rörets båda ändar för blockeringar.

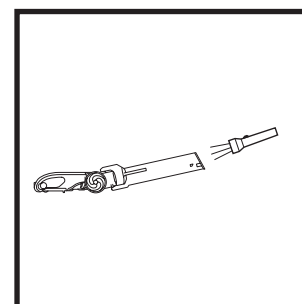

Lossa röret från golvmunstycket. Vinkla munstyckets hals bakåt så att luftkanalen blir rak och ta bort eventuella blockeringar.

OBS: Stäng av dammsugaren och avlägsna batteriet innan du kontrollerar för blockeringar

TILLBEHÖR SOM INKLUDERAS

- A** Springverktyg
- B** Dammborste
- C** Verktyg för bred stopping
- D** Motoriserat husdjursverktyg (endast vissa modeller)
- E** Tillbehörsväska
- F** Litiumjonbatteri
- G** Laddningsladd
- H** Laddningshållare för batteri

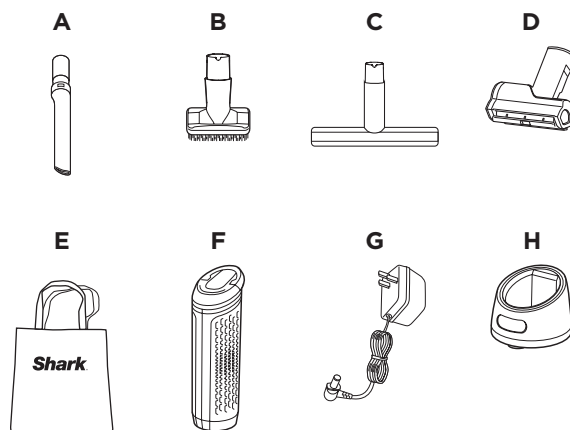

TILLBEHÖR SOM TILLVAL

- A** Flexibelt springverktyg
- B** 2-i-1 dammverktyg för springor
- C** Multiverktyg för husdjur
- D** Antiallergen dammborste
- E** Möbelklädselverktyg
- F** Rör för att komma åt under apparater

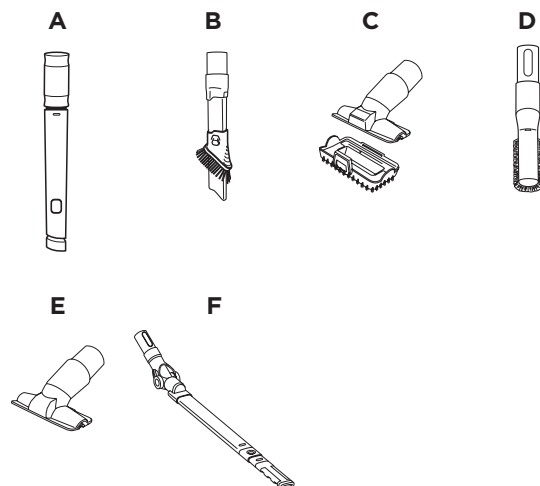

OBS: Det är inte alla tillbehör som medföljer alla enheter. Se den översta fliken på din låda för din enhets konfiguration. För att beställa fler tillbehör, gå till sharkclean.eu.

FELSÖKNING

INDIKERINGSLAMPAN	BETYDELSE
<p>FLOOR- och CARPET-lamporna blinkar tillsammans</p>	Blockering har upptäckts. Stäng av enheten och ta bort blockeringen.
<p>BOOST-LAMPAN blinkar</p>	Enhetens temperatur är hög. Stäng av dammsugaren och vänta i ungefär 45 minuter. Medan enheten svalnar, leta efter blockeringar och ta bort dem om några hittas. Filtren kanske också behöver rengöras. Se avsnittet Underhåll.
<p>FÖRSTA och TREDJE BATTERIINDIKATORLAMPORNA turas om att blinka</p>	Batteriets temperatur är inte optimal så laddning har avbrutits tillfälligt. Lämna batteriet inkopplat i uttaget så startas laddningen snart igen.

UTTAGNING OCH BORTSKAFFANDE AV BATTERIER

Denna produkt använder ett uppladdningsbart och återvinningsbart litium-jonbatteri. När det inte längre går att ladda batteriet bör det tas ut ur dammsugaren och återvinnas. **Batteriet får inte förbrännas eller komposteras.**

När det är dags att byta ut litium-jonbatteriet ska det kasseras eller återvinnas enligt lokala förordningar och bestämmelser. På vissa platser är det olagligt att placera använda litiumjonbatterier i papperskorgen eller i den kommunala sophanteringen. Återlämna använda batterier för återvinning till en behörig återvinningscentral eller en återförsäljare. Kontakta din lokala återvinningscentral för information om var använda batteripaket kan lämnas in.

Dammsugaren suger inte upp skräp. Ingen eller svag sugeseffekt.

- Se till att handtag, slang, dammbehållare och rör är ordentligt anslutna till enheten.
- Inspektera filtren för att se om de behöver rengöras. Följ anvisningarna för sköljning och fullständig lufttorkning innan de sätts tillbaka i dammsugaren.
- Dammsugarbehållaren kan vara full. Töm dammsugarbehållaren.
- Kontrollera rör, slang, slanganslutningar, munstycke och tillbehör för blockeringar. Avlägsna blockeringarna vid behov.
- Kontrollera golvmunstycket för blockeringar. Ta bort eventuella blockeringar.
- Ta bort alla trådar, mattfibrer och hår som kan ha lindats runt rullborsten och dammrullen eller fastnat bakom dammrullen.

Dammsugaren lyfter mattor.

- Stäng av dammsugaren och flytta den från eventuella hinder. Sätt igång dammsugaren och luta handtaget bakåt för att aktivera rullborsten.
- Kontrollera att dammsugaren är i läget **Utökad körtid** och/eller prova med **Golv**-läget.
- Stäng av enheten för att lösgöra rullborsten och starta om med strömbrytaren.

Rullborsten/dammrullen roterar inte.

- Om **Om indikatorn för rullborsten** på munstycket lyser rött har rullborsten och/eller dammrullen slutat rotera. Stäng av omedelbart, avlägsna batteriet från dammsugaraggregatet och avlägsna blockeringen innan dammsugaren kopplas in och slås på igen. Om lampan lyser grönt har blockeringen avlägsnats.
- Om lamporna inte tänds föreligger ett kopplingsfel mellan slangen, aggregatet, röret och munstycket. **Dammsugaren stänger av och sätter på sig själv eller går inte att starta.**

Det kan finnas flera skäl till att dammsugaren stänger av sig själv, inklusive blockeringar, problem med batteriet och överhettning. Vidta följande steg om dammsugaren stänger av sig själv:

1. Kontrollera batteriets indikatorlampor för att se om batteriet behöver laddas. Stäng av dammsugaren och avlägsna batteriet om det inte behöver laddas.
2. Töm dammsugarbehållaren och rengör filtren.
3. Kontrollera och ta bort eventuella blockeringar i rör, tillbehör och inloppsöppningar.
4. Låt enheten och batteriet svalna av i minst 45 minuter tills de återgår till rumstemperatur.
5. Sätt tillbaka batteriet i dammsugaren och tryck på strömbrytaren.

Dammbehållaren hakar inte fast på enheten:

- Dammbehållaren hakar inte fast om aggregatet inte är korrekt placerat på enheten. Placera underdelen av aggregatet på skenorna på framsidan av golvmunstyckets hals. Dra aggregatet nedåt längs skenan tills det klickar på plats.

Batteriet laddar inte.

- Batterier som befinner sig utanför det optimala temperaturintervallet kanske inte börjar ladda direkt. Flytta till plats med rumstemperatur och/eller låt batteriet svalna före laddning.
- Kontrollera batteriets körtid i avsnittet Använda dammsugaren.
- Se till att batteriet är helt nedtryckt i hållaren när den används för laddning, och att laddarens indikatorlampor tänds.
- Batteriets förväntade livstid är minst två år och det kommer med en begränsad tvåårig garanti. Nya batteripaket kan köpas på sharkclean.eu
- Se till att laddaren är ordentligt iförd och låst på plats vid laddning i hållaren. Batteriet kommer inte att laddas såvida inte laddaren låses på plats.

Batteriet går inte att sätta i dammsugaren.

- Se till att handtaget är nere innan batteriet trycks på plats.
- Se till att filtret har klickats på plats innan batteriet sätts i.

FEMÅRIG (5) BEGRÄNSAD GARANTI

När du som kund köper en produkt i Sverige får du fördelar av lagliga rättigheter som hänför sig till kvaliteten på produkten (dina "lagstadgade rättigheter"). Du kan driva igenom dessa lagstadgade rättigheter mot din återförsäljare. Hos Shark är vi dock så säkra på kvaliteten hos våra produkter ("produkterna") att vi ger dig en extra tillverkargaranti på upp till fem år (två år som standard plus tre år när du registrerar dig ["utökad garanti"]). Denna garanti gäller för produkten om den har köpts i nytt och oanvänt skick. Dessa villkor gäller endast vår garanti och dina lagstadgade rättigheter som köpare påverkas inte. Observera att den femåriga garantin är tillgänglig i alla EU-länder och inom Storbritannien om landet upphör att vara EU-medlem under garantitiden.

Villkoren nedan beskriver förutsättningarna och omfattningen för vår garanti som är utfärdade av SharkNinja Germany GmbH, Kurt-Blaum-Platz 8, 63450 Hanau (Tyskland) ("oss", "vår" eller "vi"). De påverkar inte dina lagstadgade rättigheter eller återförsäljarens skyldigheter och ditt avtal med dem. Detsamma gäller om du har köpt produkten direkt från Shark.

Litiumjonbatteriet täcks inte av den femåriga garantin (se batteriets garanti på nästa sida).

Shark® Guarantees

En hushållsapparat som en dammsugare är en stor investering. Din nya maskin behöver fungera korrekt under en så lång tid som möjligt. Den medföljande garantin är ett viktigt övervägande och speglar hur mycket förtroende tillverkaren har för sin produkt och tillverkningskvalitet.

Du kan hitta online-stöd på www.sharkclean.eu.

Hur registrerar jag min utökade garanti?

Du kan registrera din garanti online inom 28 dagar från inköp. För att spara tid, behöver du följande information om din maskin:

- Modellnr.
- Serienummer (endast i förekommande fall)
- Datum för produktens inköp (kvitto eller leveranskvitto)

För att registrera online, besök www.sharkclean.eu

VIKTIGT

- Fabriksgarantin täcker din produkt under två år (eller fem år om du har registrerat dig) från och med datumet för köpet.
- Spara alltid kvittot. Skulle du behöva använda din garanti behöver vi kvittot för att bekräfta att den information vi har fått är korrekt. Om du inte kan visa upp ett giltigt kvitto kommer detta att ogiltigförklara din garanti.

Vilka är fördelarna med att registrera min garanti?

När du registrerar din garanti kan du välja att få vårt nyhetsbrev med tips, råd och tävlingar. Få senaste nytt om Shark-teknik och lanseringar. Om du registrerar din garanti online, får du genast information om att vi har tagit emot dina uppgifter.

Under hur lång tid gäller garantin på våra produkter?

Vår tilltro till vår design och kvalitetskontroll innebär att din produkt har en garanti på sammanlagt fem år (två år plus en utökad garanti på tre år).

Vad täcks av garantin?

Reparation eller byte (enligt Sharks bedömning) av din produkt, inklusive alla delar och arbete i händelse av ett fel i design, material eller tillverkning (inklusive transport- och fraktkostnader). Vår garanti gäller utöver dina lagliga rättigheter som köpare.

Vad täcks inte av garantin?

1. Blockeringar - För information om hur du avlägsnar blockeringar på din dammsugare, se bruksanvisningen.
2. Normalt slitage såsom borstrulle, säkring, drivrem, batterier, slang osv.
3. Oavsiktlig skada, fel orsakade av vårdslös användning eller vård, missbruk, försummelse, vårdslös användning eller hantering av dammsugaren i strid mot medföljande dokumentation från Shark.
4. Användning av dammsugaren för något annat än normala hushållsändamål.
5. Användning av delar som inte har monterats eller installerats i enlighet med bruksanvisningen.
6. Användning av andra reservdelar och tillbehör än Shark originaldelar.
7. Felaktig installation (om den inte har utförts av Shark).
8. Reparationer eller ändringar som har utförts av andra parter än Shark eller dess ombud, såvida du inte kan visa att reparationerna eller ändringarna som har utförts av andra inte är relaterade till det fel för vilket du utnyttjar den utökade garantin.
9. Litiumjonbatteriet. Se nästa sida för batteriets garanti.

Vad händer när min garanti går ut?

Shark utvecklar inte produkter som bara håller under en begränsad tid. Vi uppskattar att det kan finnas en önskan från våra kunder om att vilja reparera sina dammsugare efter att garantin har gått ut. I sådant fall du kan hitta online-stöd på www.sharkclean.eu.

Var kan jag köpa Sharks originalreservdelar och tillbehör?

Sharks reservdelar och tillbehör utvecklas av samma ingenjörer som har utvecklat din Shark-dammsugare. Du hittar ett fullständigt sortiment av Sharks reservdelar och tillbehör för alla Shark-maskiner på www.sharkclean.eu.

Kom ihåg att användning av andra reservdelar än Shark originaldelar kan innebära att fabriksgarantin ogiltigförklaras. Dina lagstadgade rättigheter påverkas inte.

TVÅ (2) ÅRS BEGRÄNSAD BATTERIGARANTI

När du som kund köper en produkt i Sverige får du fördelar av lagliga rättigheter som hänförelse till kvaliteten på produkten (dina "lagstadgade rättigheter"). Du kan driva igenom dessa lagstadgade rättigheter mot din återförsäljare. Hos Shark är vi dock så säkra på kvaliteten hos våra produkter ("produkterna") att vi ger dig en extra tillverkargaranti på upp till två år. Denna garanti gäller för produkten om den har köpts i nytt och oanvänt skick. Dessa villkor gäller endast vår tillverkarens batterigaranti ("batterigarantin") och dina lagstadgade rättigheter som köpare påverkas inte. Observera att den tvååriga garantin är tillgänglig i alla EU-länder och inom Storbritannien om landet upphör att vara EU-medlem under garantitiden. Villkoren nedan beskriver förutsättningarna och omfattningen för vår batterigaranti som är utfärdade av SharkNinja Germany GmbH, Kurt-Blaum-Platz 8, 63450 Hanau (Tyskland) ("oss", "vår" eller "vi"). De påverkar inte dina lagstadgade rättigheter eller återförsäljarens skyldigheter och ditt avtal med dem.

Shark® Guarantees

Du kan hitta online-stöd på www.sharkclean.eu.

Hur registrerar jag min utökade Shark®-garanti?

Du kan registrera din garanti online inom 28 dagar från inköp. För att spara tid, behöver du följande information om din produkt:

- Modellnr.
- Serienummer (endast i förekommande fall)
- Datum då du köpte produkten (kvitto eller leveranskvitto)

För att registrera online, besök www.sharkclean.eu.

VIKTIGT

- Batterigarantin täcker ditt batteri under två år från och med datumet för köpet.
- Spara alltid kvittot. Skulle du behöva använda din garanti behöver vi kvittot för att bekräfta att den information vi har fått är korrekt. Om du inte kan visa upp ett giltigt kvitto kommer detta att ogiltigförklara din garanti.

Vilka är fördelarna med att registrera den inkluderade batterigarantin?

När du registrerar din garanti har vi dina uppgifter till hands om vi behöver ta kontakt. Du kan också få tips och råd om hur du får största möjliga nytta av din Shark-dammsugare och de senaste nyheterna om nya produkter och lanseringar från Shark. Om du registrerar din garanti online, får du genast information om att vi har tagit emot dina uppgifter.

Under hur lång tid gäller garantin för nya Shark-litiumjonbatterier?

Vår tilltro till vår design och kvalitetskontroll innebär att batteriet i din nya Shark-dammsugare har en garanti på sammanlagt två år.

Vad täcks av min batterigaranti?

1. Det ursprungliga litiumjonbatteriet, efter Sharks gottfinnande, kommer att bytas ut eller repareras inom upp till två år från inköpsdatum (inklusive transport- och fraktkostnader).
2. I de sällsynta fall då ett ersättningsbatteri utfärdas slutar garantin för ersättningsbatteriet att gälla efter den period som är längre av sex månader efter det datum då ersättningsbatteriet mottogs eller den kvarvarande perioden på den ursprungliga garantin.

Vad täcks inte av batterigarantin?

1. Normalt slitage på litiumjonbatteriet, inom det temperaturomfång som anges i avsnittet om säkerhetsinstruktioner.
2. Ett batteri som har manipulerats eller används i kommersiellt syfte.
3. Skador orsakade av felaktig användning, missbruk, användning av dammsugaren utanför godkänt temperaturintervall eller fel som inträffat på grund av felhantering under transport.
4. Personskador eller skador på egendom annan än själva batteriet.
5. Felaktig installation (om den inte har utförts av Shark).
6. Reparationer eller ändringar som har utförts av andra parter än Shark eller dess ombud, såvida du inte kan visa att reparacionerna eller ändringarna som har utförts av andra inte är relaterade till det fel för vilket du utnyttjar batterigarantin.

Var kan jag köpa Sharks originalreservdelar och tillbehör?

Sharks reservdelar och tillbehör utvecklas av samma ingenjörer som har utvecklat din Shark-dammsugare. Du hittar ett fullständigt sortiment av Sharks reservdelar och tillbehör för alla Shark-maskiner på www.sharkclean.eu.

Kom ihåg att användning av andra reservdelar än Sharks originaldelar kan göra garantin ogiltig.

REGISTRERA DITT KÖP

 sharkclean.eu

SPARA DENNA INFORMATION

Modellnummer: _____

Datumkod: _____

Inköpsdatum: _____
(Spara kvittot)

Inköpsbutik: _____

TEKNISKA SPECIFIKATIONER

Spänning: 28,8 V

Watt: 260 W

Ampere: 9 A

LÄS INSTRUKTIONERNA NOGGRANT OCH BEHÅLL DEM FÖR FRAMTIDA BRUK.

Dessa instruktioner är utformade för att hjälpa dig att se till att din Shark-dammsugare fungerar optimalt.

TIPS: Modell- och serienummer anges på QR-kodetiketten som sitter på dammsugaraggregatets och batteriets undersida.

***Shark* | NINJA**

***Shark* | NINJA**



ENGLISH

Illustrations may differ from actual product. We are constantly striving to improve our products; therefore the specifications contained herein are subject to change without notice.

SHARK is a registered trademark of SharkNinja Operating LLC.

DUOCLEAN and LIFT-AWAY are trademarks of SharkNinja Operating LLC.

PRINTED IN CHINA

FRANÇAIS

Les illustrations peuvent être différentes du produit réel. Nous nous efforçons constamment d'améliorer nos produits ; par conséquent, les spécifications contenues dans ce manuel peuvent être modifiées sans préavis.

SHARK est une marque déposée d' SharkNinja Operating LLC.

DUOCLEAN et LIFT-AWAY sont des marques de commerce d' SharkNinja Operating LLC.

IMPRIMÉ EN CHINE

ESPAÑOL

Las ilustraciones podrán diferir del producto real. Nos esforzamos continuamente para mejorar nuestros productos, por lo tanto, las especificaciones incluidas en la presente guía están sujetas a cambios sin aviso previo.

SHARK es una marca comercial registrada de SharkNinja Operating LLC.

DUOCLEAN y LIFT-AWAY son marcas registradas de SharkNinja Operating LLC.

IMPRESO EN CHINA

DEUTSCH

Die Abbildungen können vom tatsächlichen Produkt abweichen. Im ständigen Bemühen um die fortlaufende Verbesserung unserer Produkte behalten wir uns Änderungen der hierin enthaltenen Spezifikationen ohne Ankündigung vor.

SHARK ist ein eingetragenes Warenzeichen von SharkNinja Operating LLC.

DUOCLEANy und LIFT-AWAY sind eingetragene Warenzeichen von SharkNinja Operating LLC.

GEDRUCKT IN CHINA

DANSK

Illustrationer kan variere fra det faktiske produkt. Vi bestræber os hele tiden på at forbedre vores produkter, hvorfor specifikationerne i denne manual kan blive ændret uden varsel.

SHARK er et registreret varemærke tilhørende SharkNinja Operating LLC.

DUOCLEAN og LIFT-AWAY er varemærker tilhørende SharkNinja Operating LLC.

TRYKT I KINA

ITALIANO

Le illustrazioni potrebbero differire dal prodotto effettivo. Ci impegniamo costantemente al fine di migliorare i nostri prodotti; pertanto, le specifiche descritte nel presente documento possono essere soggette a modifica senza preavviso.

SHARK è un marchio registrato di SharkNinja Operating LLC.

DUOCLEAN e LIFT-AWAY sono marchi registrati di SharkNinja Operating LLC.

STAMPATO IN CHINA

NEDERLANDS

Afbeeldingen kunnen afwijken van het daadwerkelijke product. Wij streven er constant naar om onze producten te verbeteren; daarom zijn de specificaties in dit document onderhevig aan wijzigingen zonder voorafgaande kennisgeving.

SHARK is een geregistreerd handelsmerk van SharkNinja Operating LLC.

DUOCLEAN en LIFT-AWAY zijn handelsmerken van SharkNinja Operating LLC.

GEDRUKT IN CHINA

NORSK

Bilder kan avvike fra det faktiske produktet. Vi tilstreber kontinuerlig å forbedre produktene våre; derfor kan spesifikasjonene heri bli endret uten videre varsel.

SHARK er et registrert varemerke som tilhører SharkNinja Operating LLC.

DuoClean og LIFT-AWAY er varemerker som tilhører SharkNinja Operating LLC.

TRYKKET I KINA

SUOMI

Kuvat saattavat näyttää erilaiselta kuin varsinainen tuote. Pyrimme jatkuvasti parantamaan tuotteitamme. Siksi tässä annetut tiedot voivat muuttua milloin tahansa ilman erillistä ilmoitusta.

SHARK on SharkNinja Operating LLC:n rekisteröity tavaramerkki.

DUOCLEAN y ja LIFT-AWAY ovat SharkNinja Operating LLC:n tavaramerkkejä.

PAINETTU KIINASSA

SVENSKA

Det som visas på bilderna kan skilja sig från den faktiska produkten. Vi strävar ständigt efter att förbättra våra produkter och därför kan specifikationerna i detta dokument ändras utan föregående meddelande.

SHARK är ett registrerat varumärke som tillhör SharkNinja Operating LLC.

DUOCLEAN och LIFT-AWAY är varumärken som tillhör SharkNinja Operating LLC.

TRYCKT I KINA

www.sharkclean.eu

© 2019 SharkNinja Operating LLC.
ICZ160EU_Series_IB_MP_191007_Mv1

