

- Ⓛ Montageanleitung
- Ⓝ Handleiding voor de montage
- Ⓜ Montaj talimat
- Ⓧ Notice de montage
- Ⓒ Montážní návod
- Ⓜ Szereelési útmutató
- Ⓜ Assembly Instructions
- Ⓜ Instrukcja montażu
- Ⓜ Инструкция по монтажу
- Ⓜ Istruzioni di montaggio
- Ⓜ Návod na montáž
- Ⓜ Instrucțiuni de montaj
- Ⓜ Instrucciones de montaje
- Ⓜ Montaj Talimat

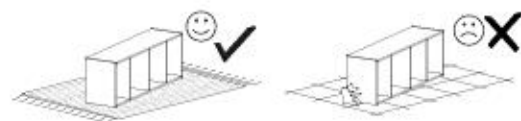

nr	L [mm]	B [mm]	T [mm]	Menge	Coll
1	350	300	16	1	1/1
2	350	300	16	1	1/1
3	968	266	16	1	1/1
4	962	254	16	1	1/1
5	862	100	16	1	1/1
6	962	344	16	1	1/1
7	968	332	16	1	1/1

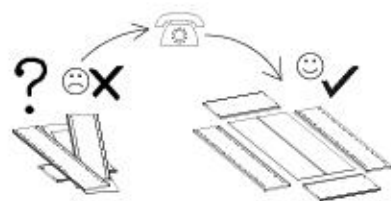
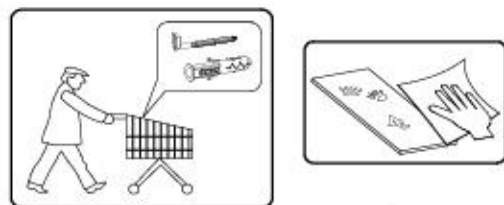
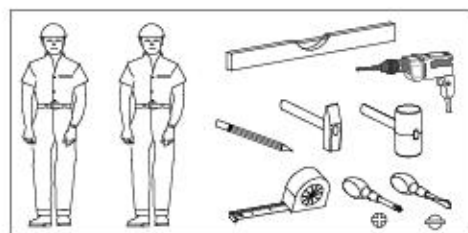
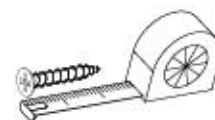
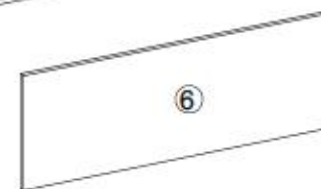
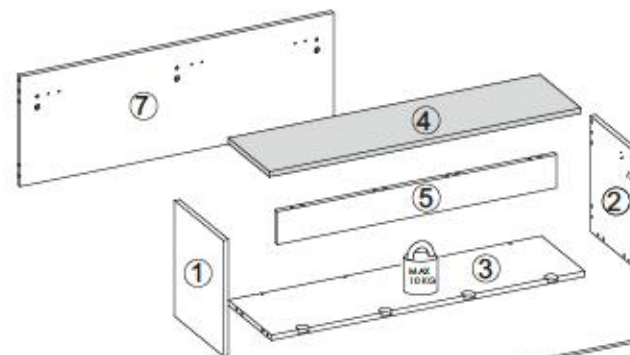

B1 ø8x35 x14	I7 x8	K1 x16	K10 x16	F4 x2
D4 x2	G34 3,5x16 x4	G52 5x11 x6	P10 x3	C6 x2
C16 80N x2	C17 60N x2	C20 x4	I8 x3	Q2 x3

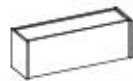

I

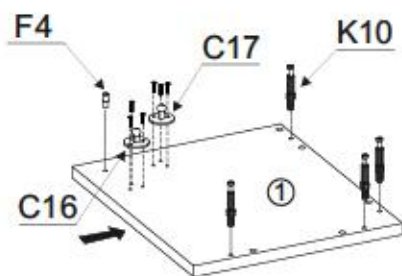

F4



x2

K10



x8

C16

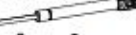

80N

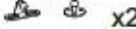

x2

C17

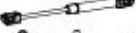

60N



x2

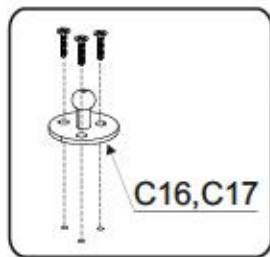
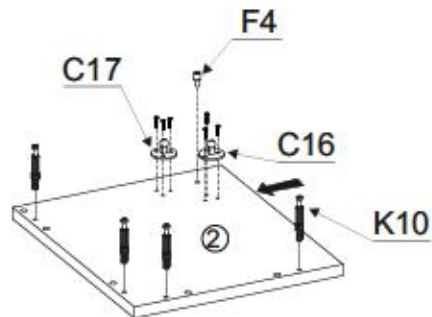

C16,C17

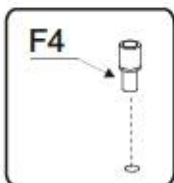

F4

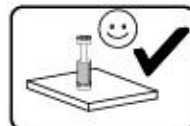

II

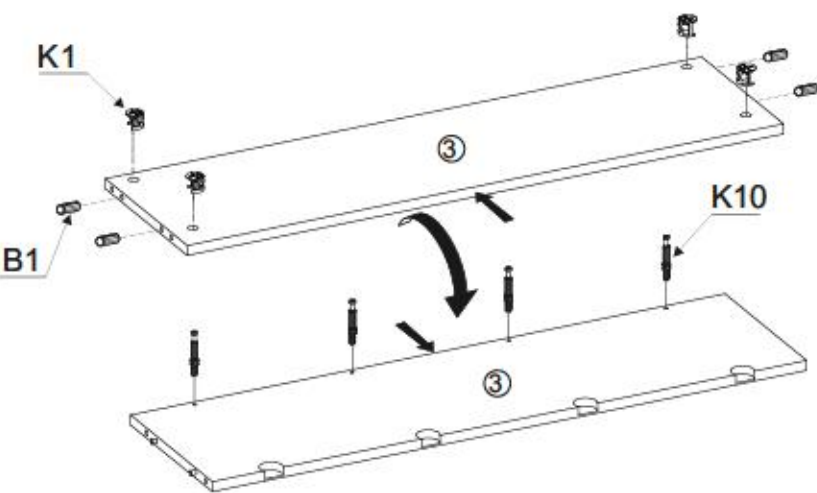

K10



x4

B1



x4

K1



x4

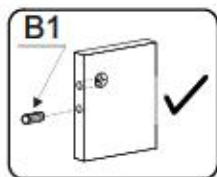

B1

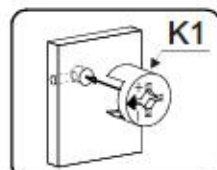

K1



III

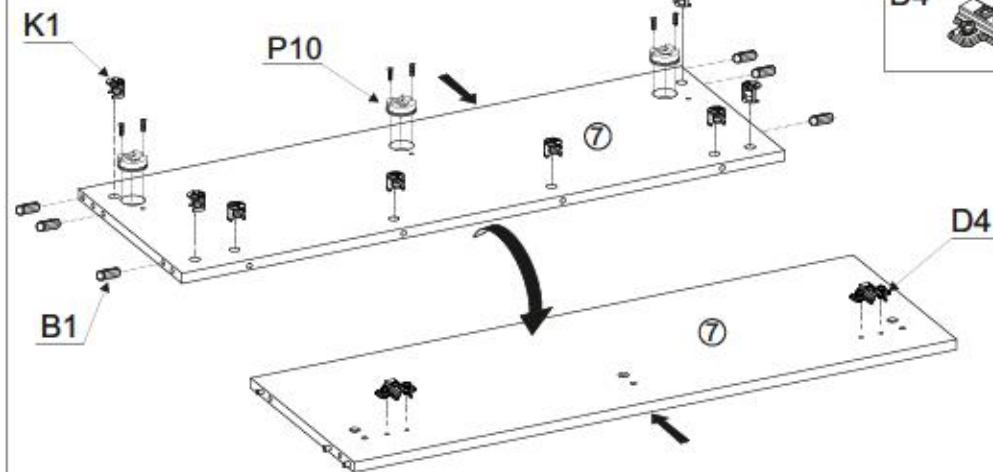

B1



ø8x35

x6

K1



x8

G52



5x11

x6

P10



x3

D4



x2

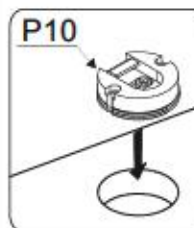

P10

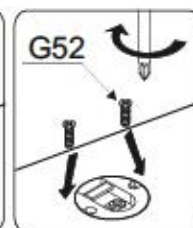

G52

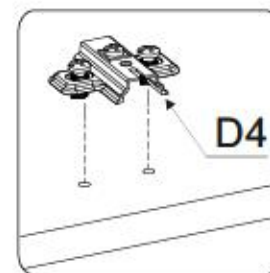
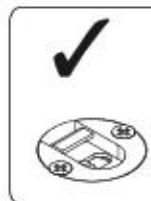

D4

IV

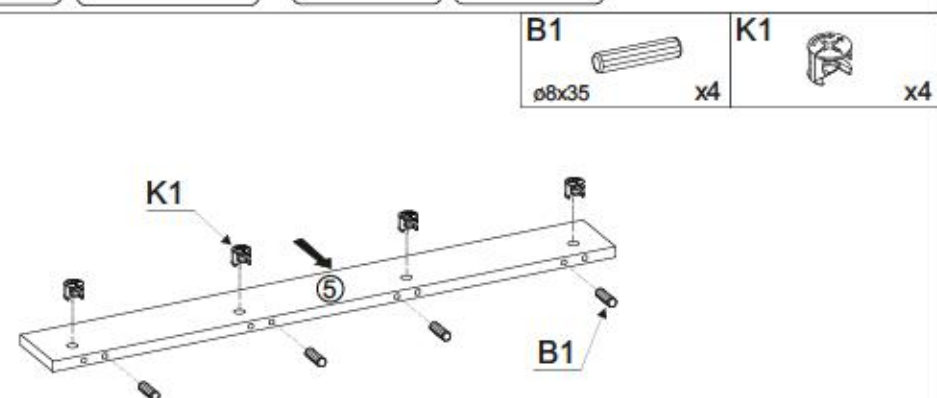

B1



ø8x35

x4

K1



x4



V

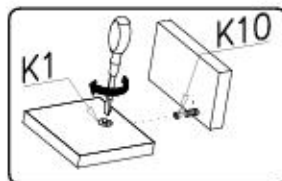
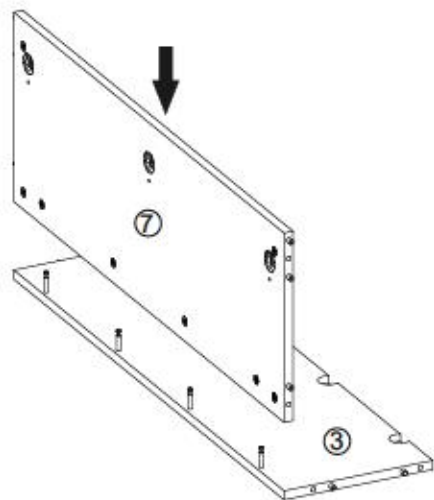

VI

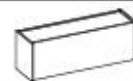
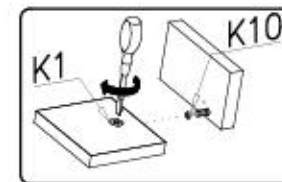
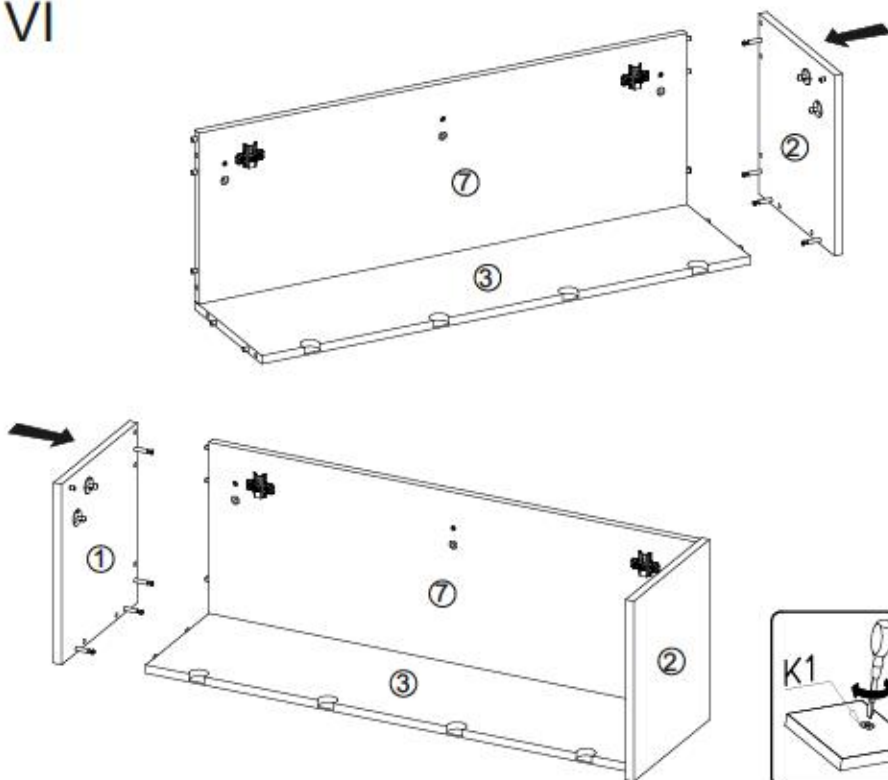

VII

G34
3,5x16 x4

x4

C20 x4



x4

E6 x2



x2

C16 x2



x2

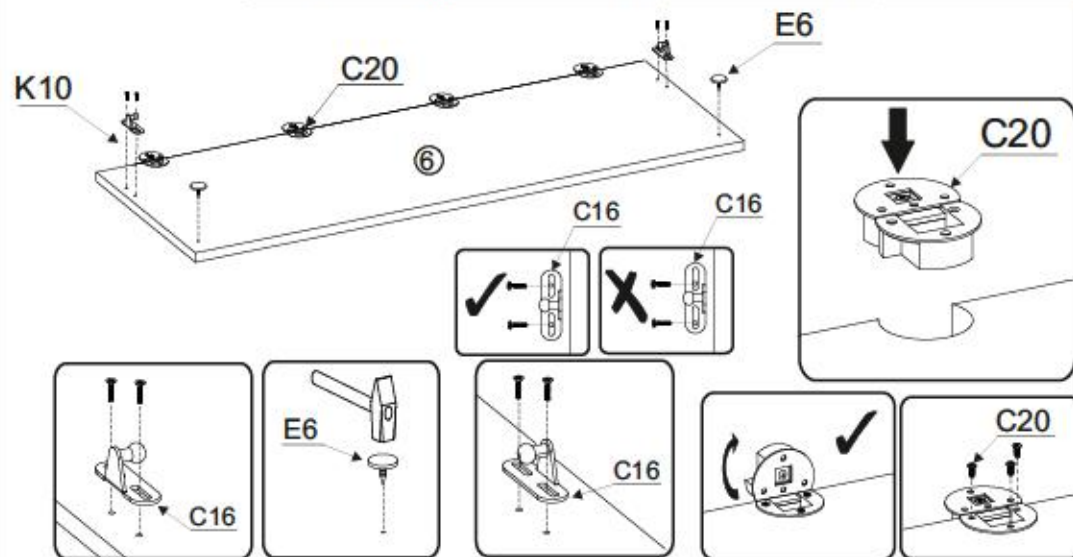

VIII

K10 x4



x4

C6 x2



x2

E6 x2



x2

G34 3,5x16 x4



x4

C17 x2



x2

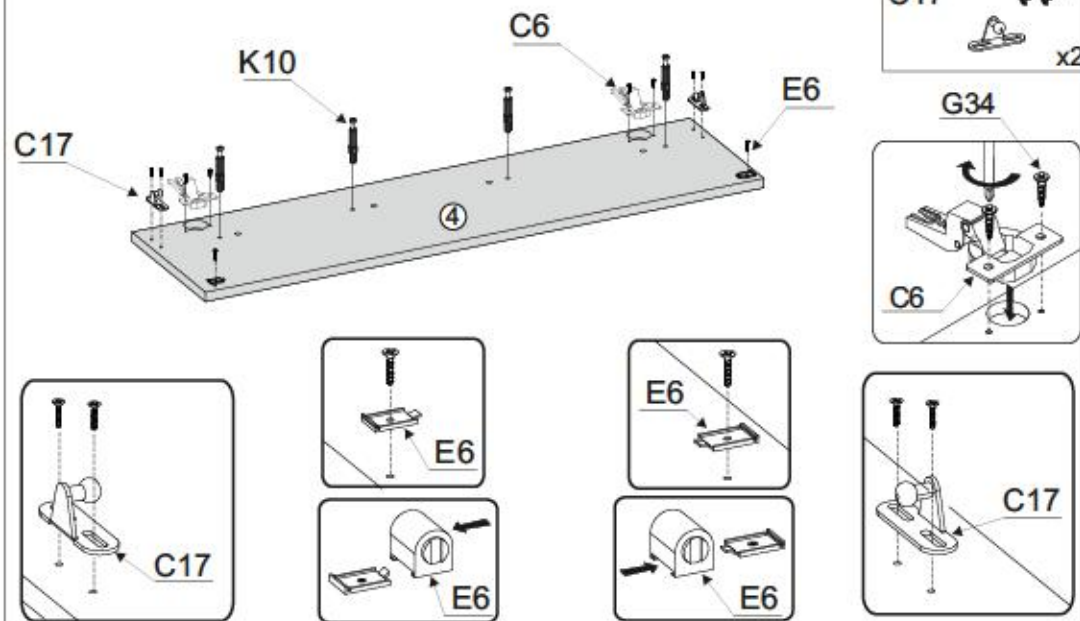

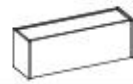

IX

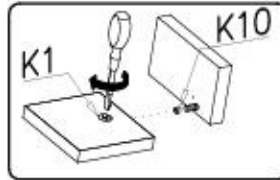
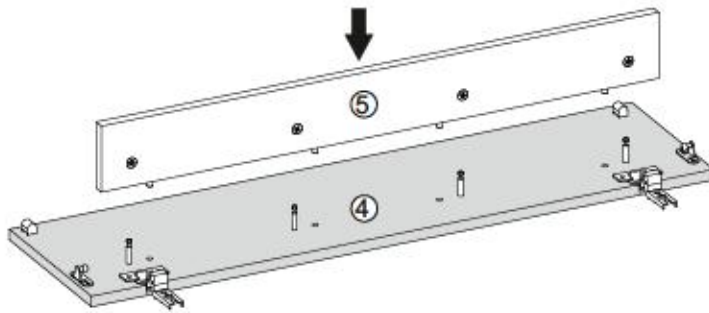

X

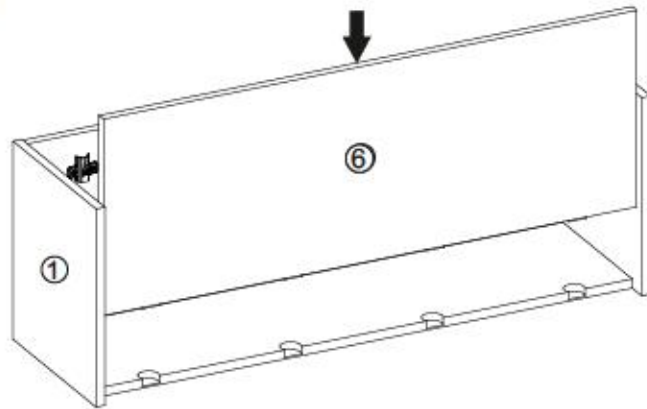

C20 x4

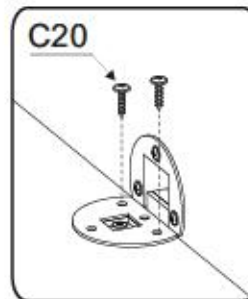
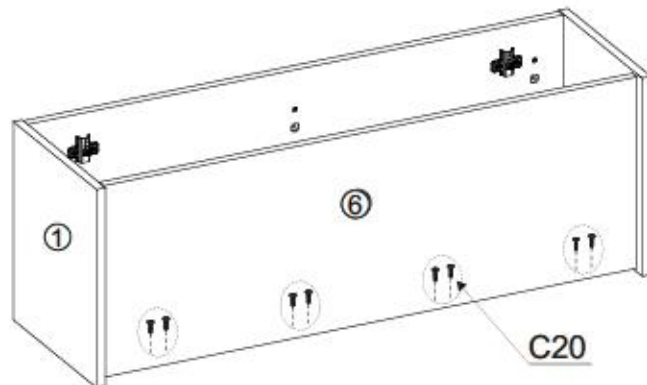
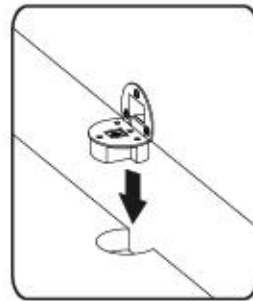

XI

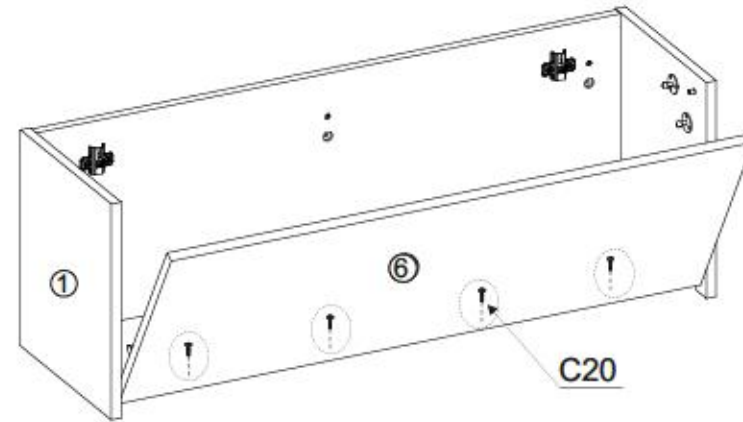

C20 x4

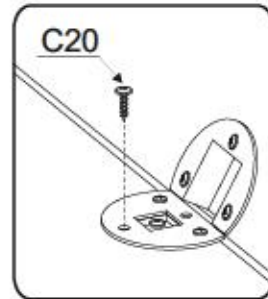

XII

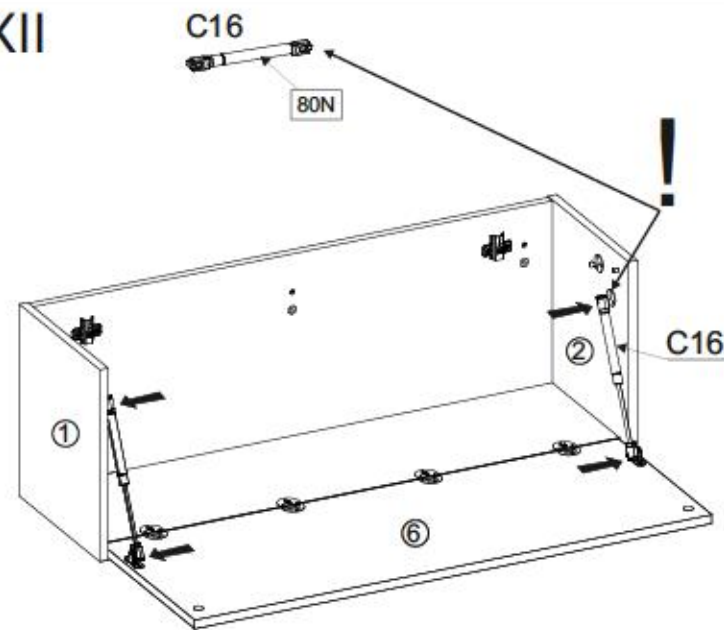

C16 80N x2

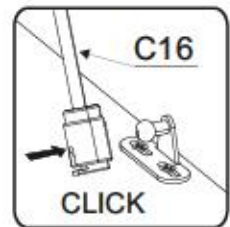
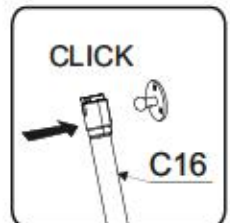



XIII

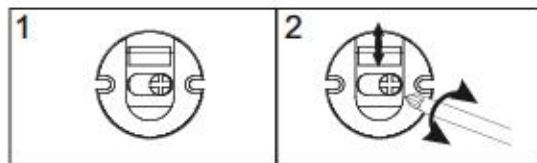
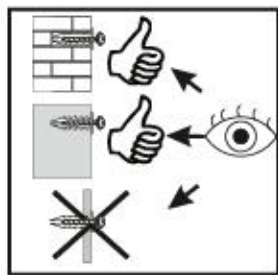
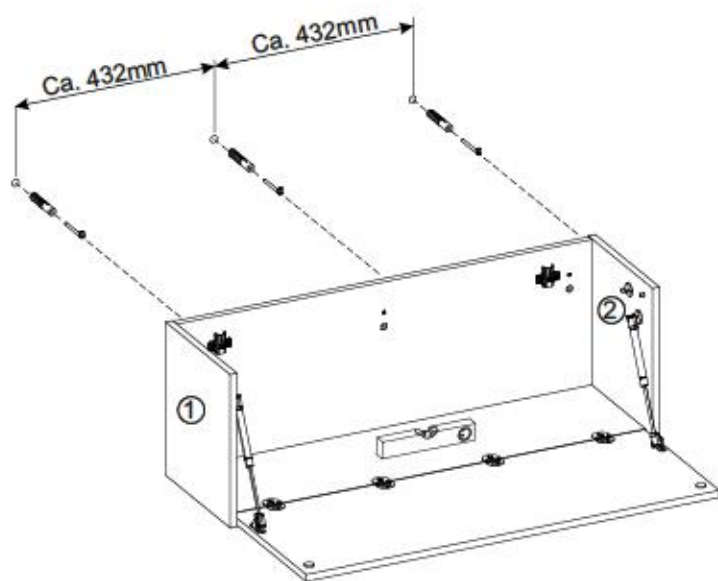
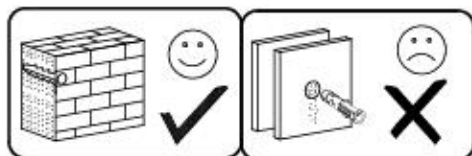

XIV

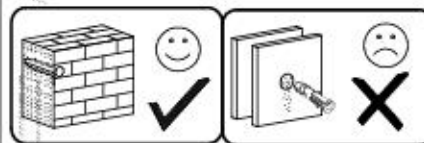
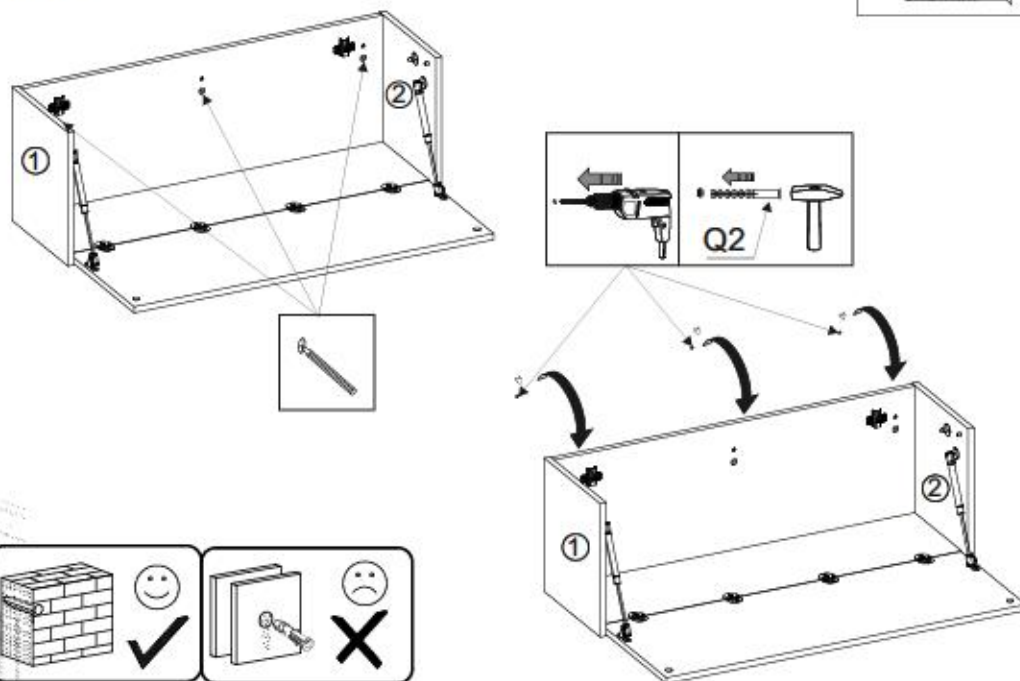
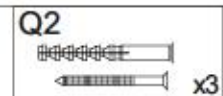

XV

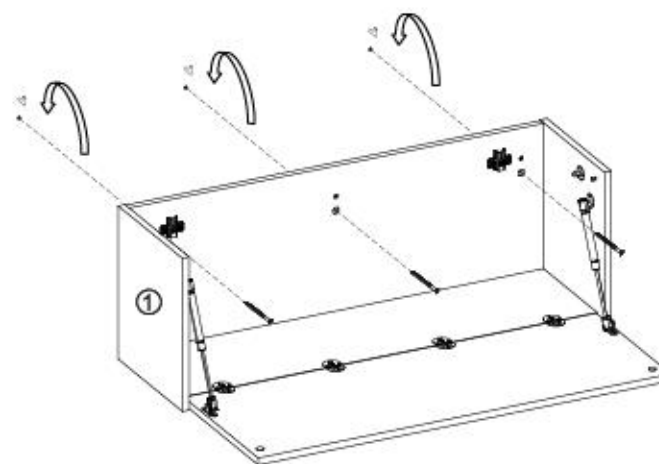
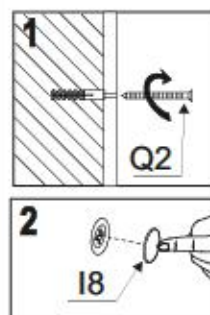

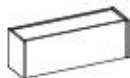

XVI

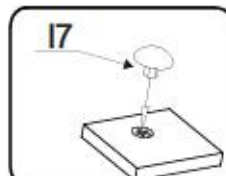
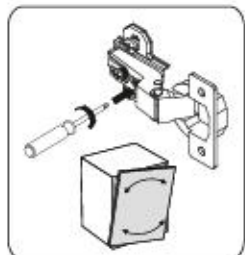
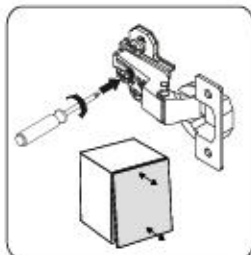
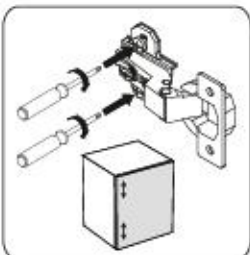
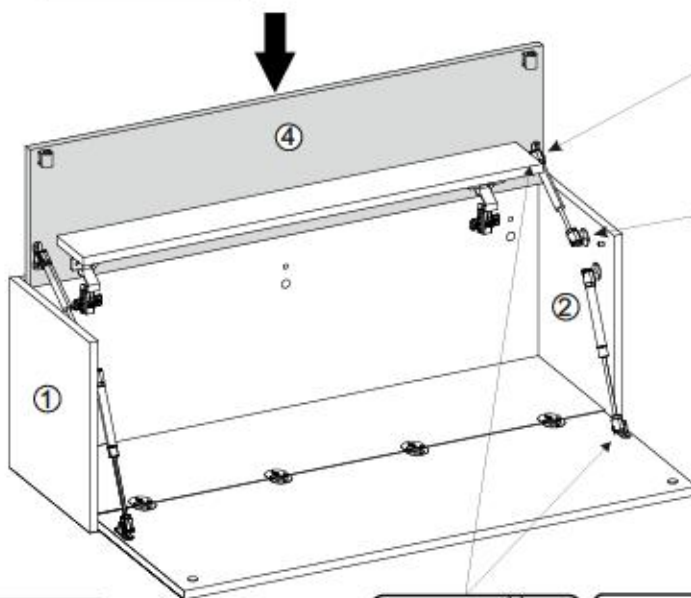
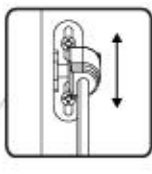
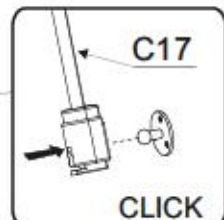
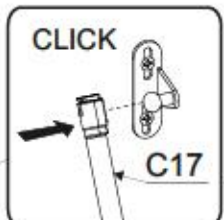
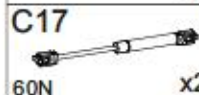
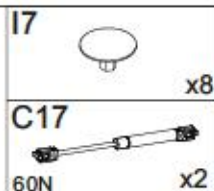
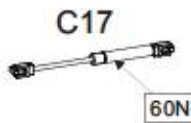
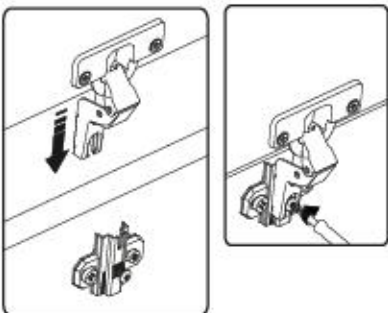

Name • Nom • Nome • Naam • Nazwa • Jméno
• Νόμος • Νέν • Denimire • Isim • Имя

Nr • No • N° • Номер • Č • Sz

Typ • Type • Tip • Típus • Tipo • Tun

CITY / GIRON

--

08

D Lirene Dientverlening. De Beschrijver
Solve Ihnen ein Beschlagsproblem, können Sie diese Servicekarte
direkt an die untenstehende Adresse mailen. Wir können allerdings
nur Beschlagsfälle auf diesem Wege verschicken. Sollten Sie eine
andere Beseitigung an Ihrem Möbelfach haben, so wenden Sie
sich bitte direkt an Ihr Möbelhaus.

GB Our direct order service for filling
If a filling part is missing, you can e-mail this service card directly
to the address below. However, we can only send filling parts in
this way. If you have any other issues for complete dismantling
your item of furniture, please contact your furniture store directly.

CZ Naše příloha slouží pro kování
Chybí-li vám nějaký díl k levení, můžete tuto service kartu odeslat
e-mailem přímo na níže uvedenou adresu. Touto cestou však
můžeme to od nás jen díly kování. Pokud byste měli nějaký jiný problém
s výrobkem, obraťte se přímo na svého prodejce nábytku.

F Bien étudier la notice de montage
Si vous remarque une erreur, veuillez envoyer directement la présente
carte service à l'adresse e-mail indiquée ci-dessous. Cependant, ceci
nous permet uniquement d'envoyer des serrures. Pour tout autre type
de réclamation concernant votre meuble, veuillez contacter
directement votre magasin d'ameublement.

I Il nostro servizio diretto per i ordini della ferramenta
Qualora Vi dovesse mancare un pezzo di ferramenta, allora Vi
preghiamo di inviare questa carta di servizio immediatamente
all'indirizzo sottostante. Possiamo inviare i pezzi di ferramenta
solamente per mezzo di questo procedimento. Qualora dovesse
avere qualche altro problema in merito al mobile, allora Vi
preghiamo di rivolgerVi direttamente al Vostro Negozio di mobili.

BG Нашата директна услуга за обвивки
Ако липоват част от комплект, потърсете настоящата
сервисна карта и ни изпратете на e-mail адреса, посочен
по-долу. Тя може да ни позволи да ви доставим само
защелки от обвивки. Ако установите други дефекти по
мебелта, би ви препоръчали да се обърнете към местния
квалифициран, от който сте закупили стоката.

NL Onze directie voor losse onderdelen
Wanneer er een onderdeel ontbreekt, kunt u deze servicekaart
direct aan onze afdeling e-mailadres sturen. Wij kunnen langzame
de weg echter alleen bestelgedelen vaststellen. Mocht u een ander
probleem met een meubel hebben, verzoecken wij u contact op te
nemen met uw meubeldealer.

PL Nasz bezpośredni serwis części montażowych
Jeżeli brakuje części koniecznych do montażu, prosimy o przesłanie
nam niniejszej karty serwisowej na niżej podany adres e-mailowy.
W ten sposób możemy przesłać: Pełniaku tylko brzołogę czepki.
W przypadku innych składowej dotyczących mebla, prosimy o skiero-
wanie do salonu meblowego, w którym został dokonany zakup.

HR Servis za otkove
U slučaju da nedostaje neki od dijelova mobilno vas da na dolje
navedenu mail adresu pošaljete ovaj servisni kartica. Na ovaj način
možu se dostaviti samo otkovi. U slučaju da imate dodatne prigovore
vezane uz konkretni namještaj mobilno vas da se obratite bravno
trgovini namještaja gdje je isti kupljen.

HU Direktrendelésünk varaból esetlén
Ha hiányzik egy varaból, ezt a kártyát elektronikus úton küldheti az
alább található címre. Azonban csak varabólakat tudunk így
küldeni. Amennyiben másféle problémát áll fel Önnek a bútorteljesíté-
srel, forduljon közvetlenül a bútorteljesítőre.

SK Náš priamy servis pre čisti kování
Ak by Vám chýbala nejaká časť kování, môžete poslať
túto service kartu e-mailom na nižšie uvedenú
adresu. Cieľom kování Vám poslať iba kování kování.
Ak by ste mali iný problém s výrobkom, prosíme Vás, aby ste sa
obrátili na predajcu nábytku.

SLO Naše direktno uslugitvo stavljen za otkove
Če vam manjka kakikoli otkova, lahko to sporo samo lahko pošljete
po e-pošti direktno na spodnji naslov. Po saj pošiljate lahko
pošljete samo otkove. Če imate kakikoli drugi problem
povzročeno, se obrnite neposredno na vašo trgovino pohištva.

RO Serviciu noastră directă pentru kování
În cazul în care vă lipsește o piesă de kování, puteți să trimiteți
direct această card de serviu prin e-mail la adresa de mai jos. Noi
nu putem expedia piesa de kování decât pe această cale.
De altă parte o altă reclamație referitoare la piesa de mobilă ar
atunci vă rugăm să vă adresați direct la magazinul dvs. de mobilă.

RUS Наш прямой сервис для поставки фурнитуры
Если обнаружено, что Вам не хватает того или иного элемента
фурнитуры, Вы можете отправить сервисную карту по адресу
непосредственно на нижеприведенный адрес электронной
почты. Однако, такие образом мы можем переписать лишь
фурнитуру. Если же у Вас возникли иные проблемы относительно
проблемы с мебелью, пожалуйста, обращайтесь
непосредственно в магазин, осуществляющий продажу.

S Vår direkte nyckel för beställningar
Om du saknar en beställning, kan du skicka detta servicekort direkt
till e-postadressen som anges nedan. Tänk på att detta är den enda
mätt på vilken vi skicka beställningar. Om du vill reklamera ditt
möbel av annan anledning än att du saknar ett tillbehör, direkt.

ES Nuestro servicio directo para accesorios
Si le falta algún accesorio, puede enviar esta tarjeta de servicio directamente
a la siguiente dirección. No obstante, por este método solo podemos
enviar accesorios. Si tiene alguna otra objeción sobre su mueble, consulte
directamente con su mueblería.

TR Doğrudan loto doğrudan teslimat
Bir donanım eksikliği varsa, loto doğrudan teslimat adresine
doğrudan mail ile yollayabilirsiniz. Ancak bu yolla donanım teslimatı
sadece mobilya mağazanızla ilgili olan donanım teslimatı için
mümkündür.

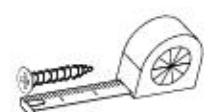

E6	F4	B1
x...	x...	x...
I7	K1	K10
x...	x...	x...
C6	D4	G34
x...	x...	x...
G52	P10	C20
x...	x...	x...
5x11	C17	Q2
x...	x...	x...
C16		
80N		
x...		
I8		
x...		



+49 5233 95 290 10

service@mv-steinheim.de

Name • Nom • Nome • Naom • Nazwa • Имя • Názov • Név • Denumire • Isim • Имя	Nr • No • N° • Номер • Č • Sz	Typ • Type • Tip • Трpus • Тipo • Tun
CITY / GIRON	---	08

D Unsere Dienstleistungen für Beschädigte
Sollten Ihnen ein Beschädigtes fallen, können Sie diese Servicekarte direkt an die untenstehende Adresse mailen. Wir können sie auch direkt an die Beschädigten auf diesem Wege verschicken. Sollten Sie eine andere Beseitigung an Ihrem Möbelstück haben, so wenden Sie sich bitte direkt an Ihr Möbelhaus.

GB Our direct order service for filling
If a filling part is missing, you can e-mail this service card directly to the address below. However, we can only send filling parts in this way if you have any other claims for complaint concerning your item of furniture, please contact your furniture store directly.

CZ Nahr přílohu služby pro kování
Chytl-li vám nějaká díl z kování, můžete tuto servisní kartu odeslat e-mailem přímo na níže uvedenou adresu. Touto cestou však můžete rovněž poslat jen díly kování. Pokud byste měli nějaký jiný problém, obraťte se přímo na svého prodejce nábytku.

F En attendant la notice de montage
Si vous manquez une pièce, veuillez envoyer directement la présente carte service à l'adresse e-mail indiquée ci-dessous. Cependant, ceci nous permet uniquement d'envoyer des fermetures. Pour tout autre type de réclamation ou notamment votre meuble, veuillez contacter directement votre magasin d'ameublement.

I Il nostro servizio di aiuto per il ordine dei fermetimenti
Qualora Vi dovesse mancare un pezzo di fissaggio, allora Vi preghiamo di inviarci questa carta di servizio immediatamente affinché il pezzo arrivi subito. Possiamo inviare i pezzi di fissaggio solamente per mezzo di questo procedimento. Qualora dovete avere qualche altra reclamazione in merito al mobile, allora Vi preghiamo di rivolgerVi direttamente al Vostro Negozio di mobili.

BG Нашата директна услуга за обнова
Ако липне част от комплекта, потърсете местоположението на адреса на е-майл и изпратете на е-майл адреса, посочен по-долу. По този начин можем да доставим само механизми за закрепване от обивка. Ако установите друг дефект по мебелта, Ви съветваме да се обадите на вашия магазин за мебелировка, от който сте закупили обивката.

NL Onze directservice voor losse onderdelen
Wanneer er een onderdeel ontbreekt, kunt u deze servicekaart direct aan onderstaand e-mailadres sturen. Wij kunnen langzame deze weg echter alleen bestaande verstuuren. Mocht u een ander probleem aan uw meubel hebben, verzoeken wij u contact op te nemen met uw meubel dealer.

PL Nasz bezpośredni serwis części montażowych
Jeżeli brakuje części koniecznych do montażu, prosimy o przesłanie nam niniejszej karty w celu dostarczenia na nasz adres e-mailowej. W ten sposób możemy przesyłać Państwu tylko brakujące części. W przypadku innych reklamacji dotyczących mebla, prosimy zgłaszać je do salonu meblowego, w którym został dokonany zakup.

HR Servis za obnova
U slučaju da nedostaje neki od dijelova molimo vas da na dole navedenu mail adresu pošaljete naš servisni obrazac. Na ovaj način mogu se dostaviti samo dijelovi. U slučaju da imate dodatne prigovore vezane uz komad namještaja molimo vas da se obratite izravno trgovini namještaja gdje je isti kupljen.

HU Direktnai gátlételek vasalathoz érvelni
Ha hiányzik egy vasalat, ezt a kártyát elektronikus úton küldheti az alábbi e-mail címre. Azonban csak azt tudunk elküldni így küldéssel. Amennyiben másfajta reklamációt áll fel Ön ellenében, kérem, forduljon kizárólagosan a bolti képviselőjéhez.

SK Náš priamy servis pre štítli kovánie
Ak by Vám chýbala niekajá časť kovánie, môžeme poslať toto servisní listu poštou e-mailom na nižšie uvedenú adresu. Cieľ je kovánie a vieme poslať iba týchto súčiastok. Ak by ste mali iný problém, obráťte sa priamo na Vašu predajňu nábytku.

SLO Naše direktno uslužbovanje za delce
Vse vam manjka kakšno delce, lahko to servisno kartico pošljete po e-pošti direktno na spodnji naslov. Po tej poti vam lahko pošljemo samo delce. Če delite nekatere kakšen drug del pohištva, se obrnite neposredno na vašo trgovino pohištva.

RO Serviciul nostru direct pentru kováne
In cazul în care vă lipsește o piesă de kováne și nu știți să trimiteți direct acest card de service prin e-mail la adresa de mai jos. Nihi nu putem expedia piesa de feronerie decât pe această cale. Dacă aveți o altă reclamație și referitoare la piesa de mobilier, atunci vă rugăm să vă adresați direct la magazinul de mobilier.

RUS Наш прямой сервис для поставок фурнитуры
Если обнаружено, что Вам не хватает той или иной детали комплекта фурнитуры, Вы можете отправить сервисную карту по факсу непосредственно на нижеуказанный адрес электронной почты. Однако, такие образом мы сможем переписать лишь фурнитуру. Если же у Вас обнаружены другие претензии относительно приобретенной мебели, пожалуйста, обращайтесь непосредственно в магазин, осуществляющий продажу.

S Měr direktní služba pro štítli kovánie
Om du mangar en bestagdel kan du skicka detta servicekortet direkt till produktionsen som anger nedan. Tänk på att detta är den enda möjligheten att skicka bestagdelar till dig. Om du vill reklamera din möbel av annan anledning måste du kontakta ditt möbelhus direkt.

ES Nuestro servicio directo para accesorios
Si le falta algún accesorio, puede enviar esta tarjeta de servicio directamente a la siguiente dirección. No obstante, por este método solo podemos enviar accesorios. Si tiene el gura otra objeción sobre su mueble, consulte directamente con su mueblería.

TR Doğrudan lita hizmetler servisleri
Eğer donatılar eksikse bu servisi belirli donatılar hakkında bir adresine doğrudan mail ile gönderebilirsiniz. Sadece bu yolla donatıları gönderebiliriz. Mobilyanızda başka şikayetler varsa diğer donatılar mobilya satıcısına derişin.

nr	L[mm]	B[mm]	T[mm]	Wenge	Coli
1	350	300	16	1	1/1
2	350	300	16	1	1/1
3	968	266	16	1	1/1
4	962	254	16	1	1/1
5	862	100	16	1	1/1
6	962	344	16	1	1/1
7	968	332	16	1	1/1

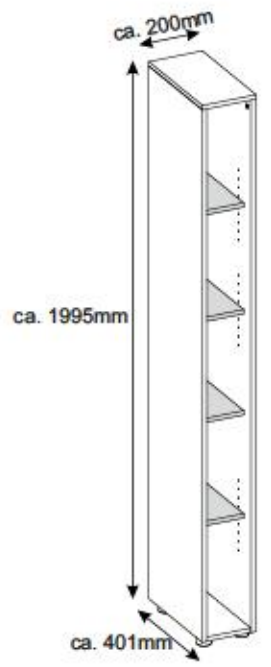
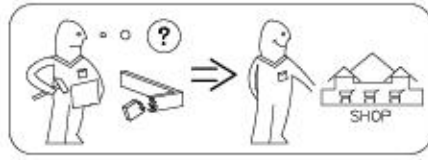
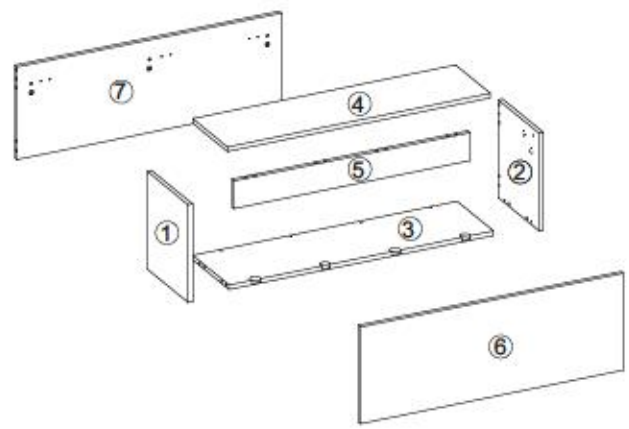

- D** Montageanleitung
- NL** Handleiding voor de montage
- TR** Montaj talimatı
- F** Notice de montage
- CZ** Montážní návod
- HU** Szerelési útmutató
- GB** Assembly Instructions
- PL** Instrukcja montażu
- RU** Инструкция по монтажу
- IT** Istruzioni di montaggio
- SK** Návod na montáž
- RO** Instrucțiuni de montaj
- ES** Instrucciones de montaje
- TR** Montaj Talimatı

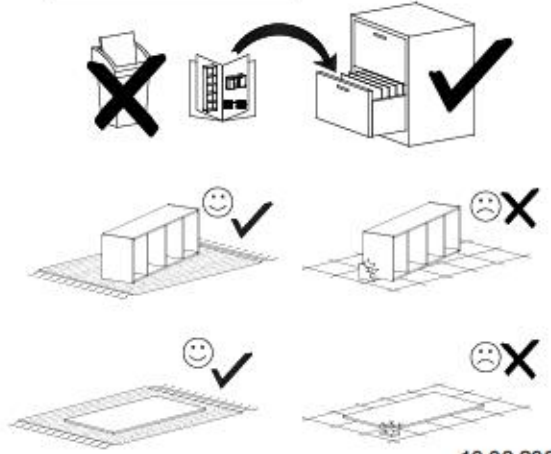
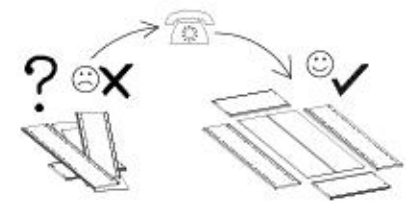
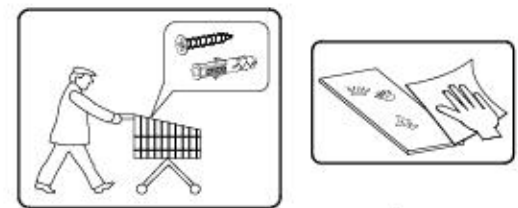
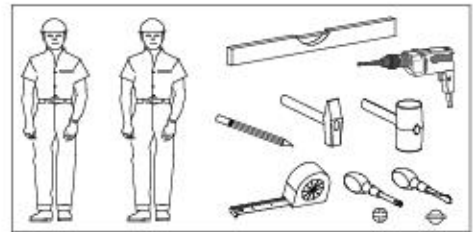



nr	L[mm]	B[mm]	T[mm]	Verge	Coll
1	1954	400	16	1	1/1
2	1954	400	16	1	1/1
3	200	401	16	1	1/1
4	166	378	16	1	1/1
5	166	325	16	3	1/1
6	166	325	16	1	1/1
7	1956	176	3	1	1/1

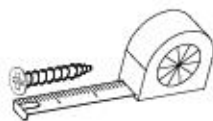
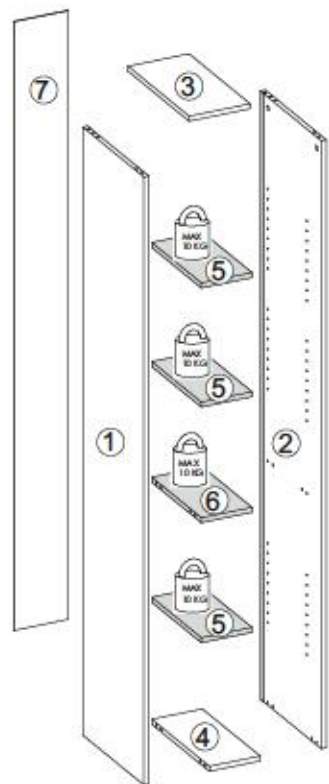

B1 ø8x35 x12	I7a x4	I7b x4	G36 4x30 x4	G34 3,5x16 x1
K1 x12	K10 x12	F4 x12	M11 x1	G50 3x20 x4
P10 x4				

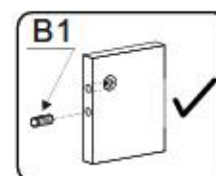
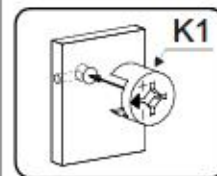
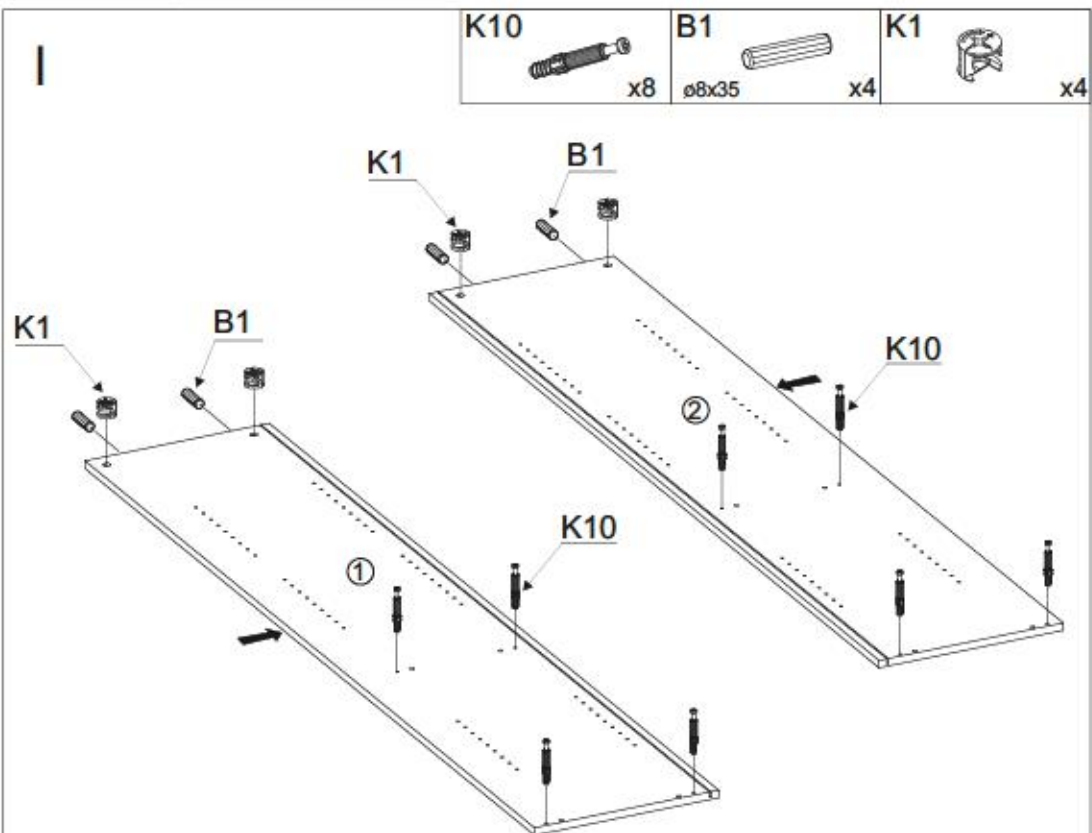
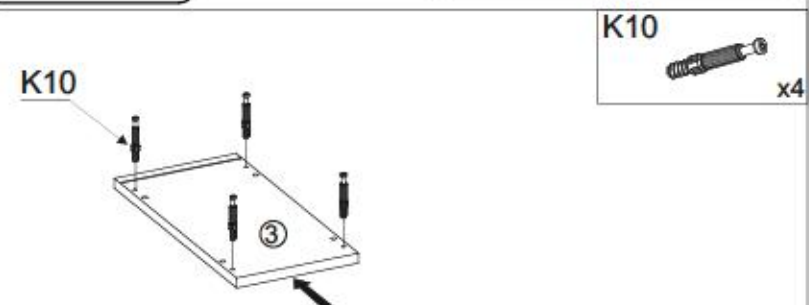
**II**



III

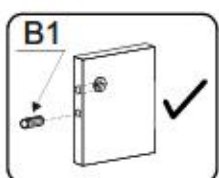
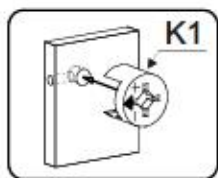
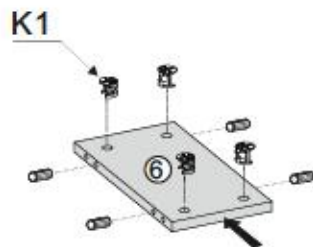
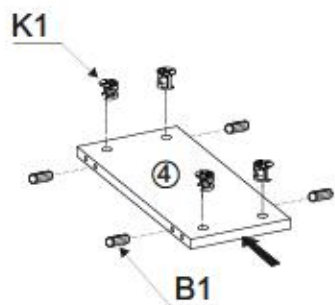

IV

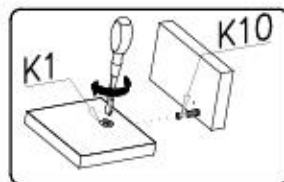
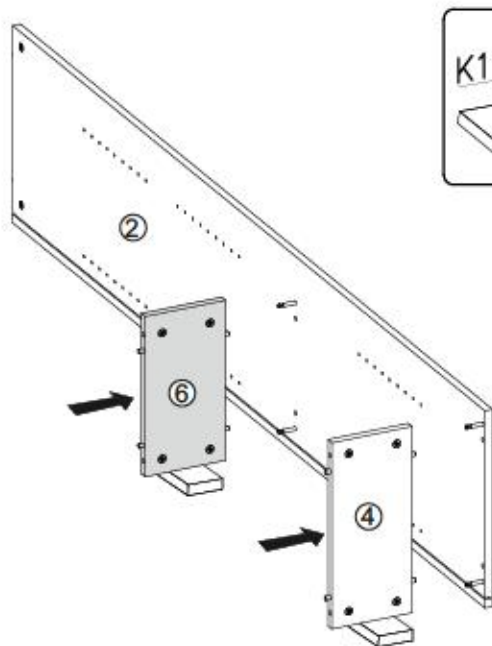
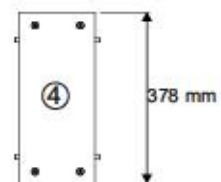
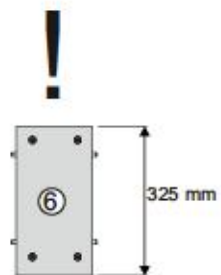

V

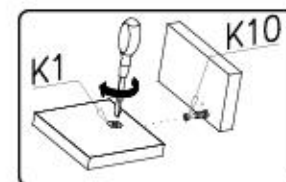
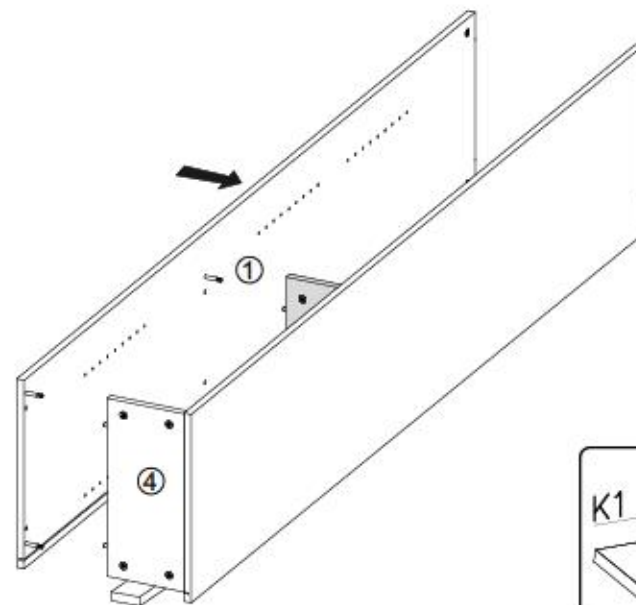

VI

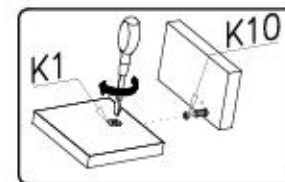
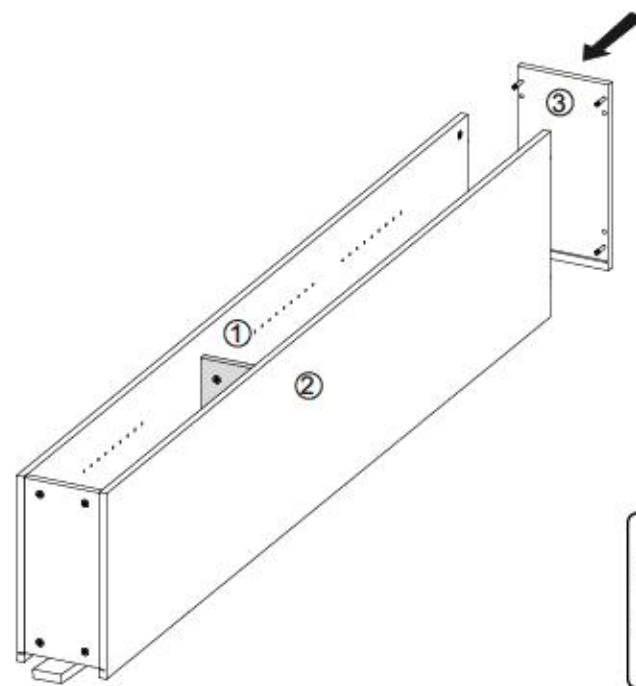



VII

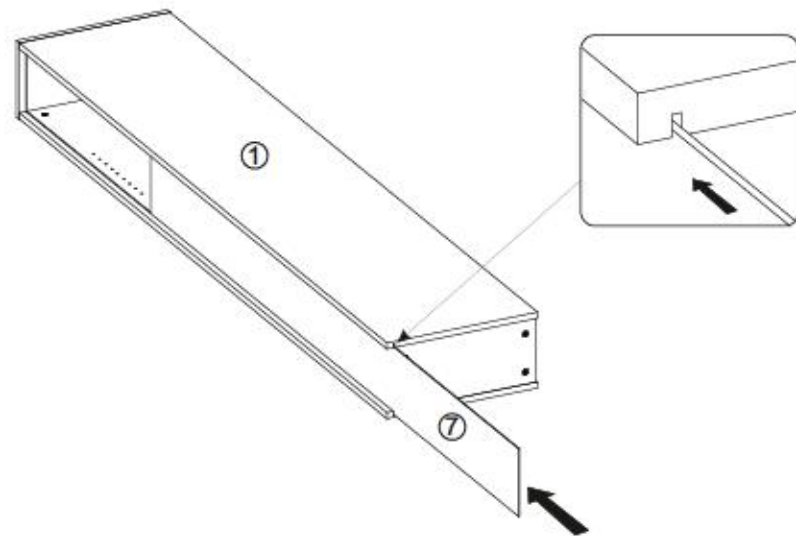

VIII

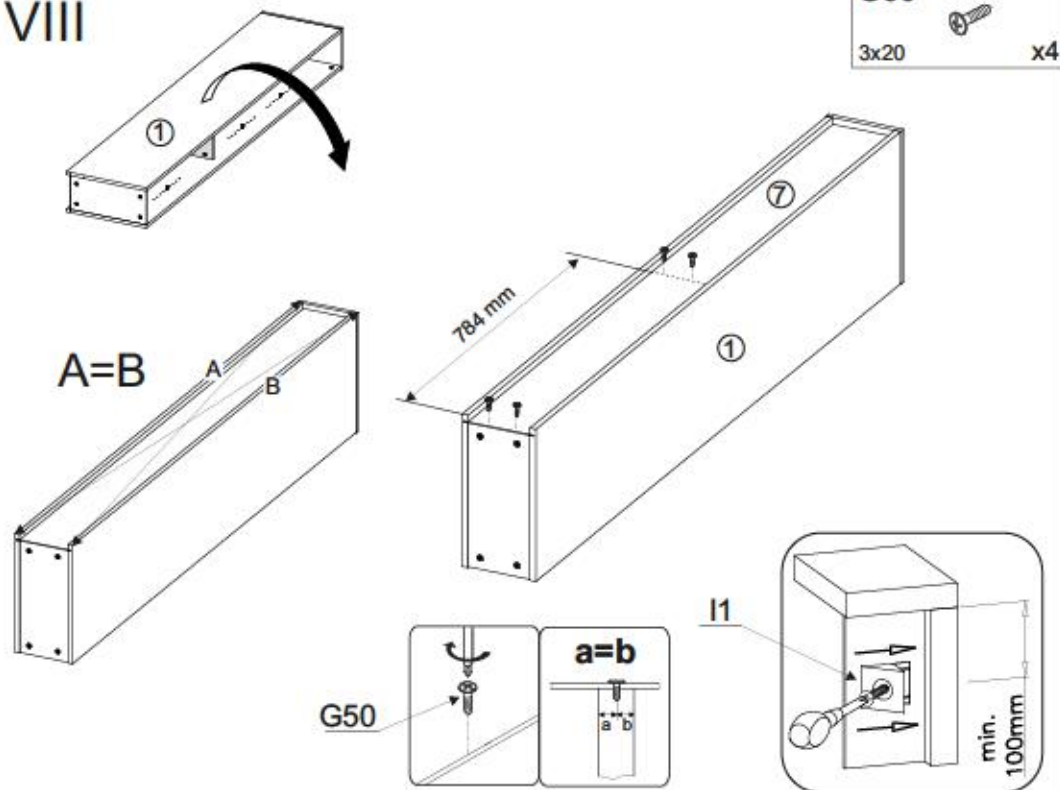

IX

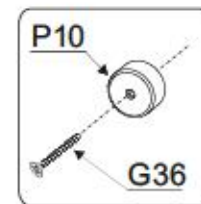

P10



x4

G36



4x30

x4

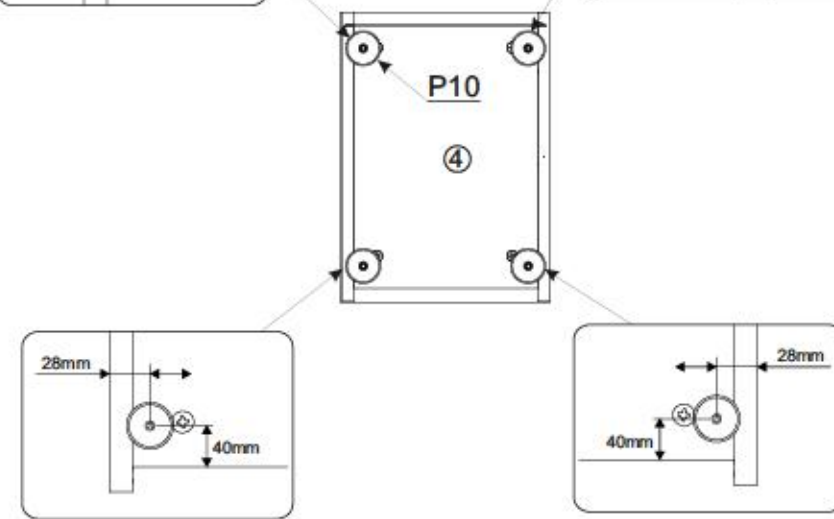
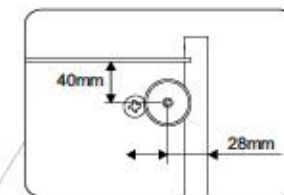
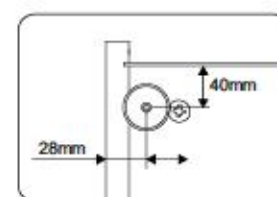
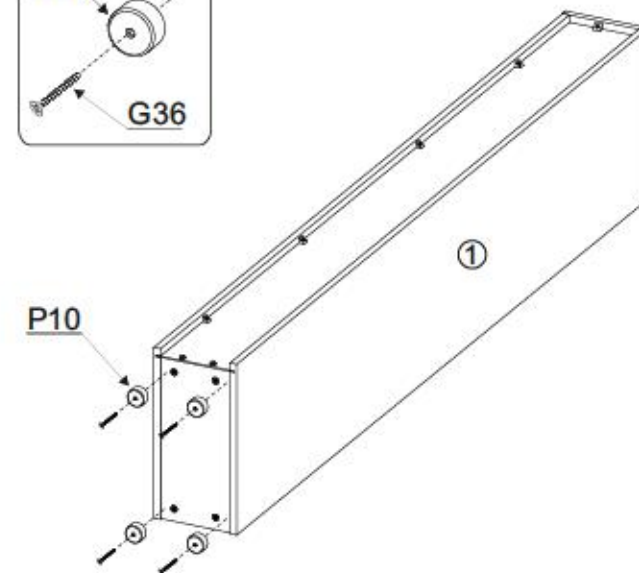

8/11

CITY / GIRON 20



X

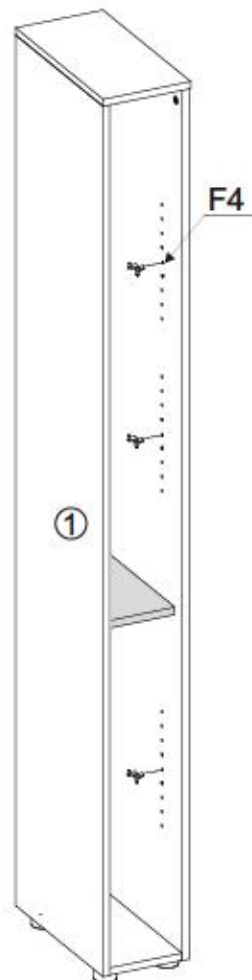
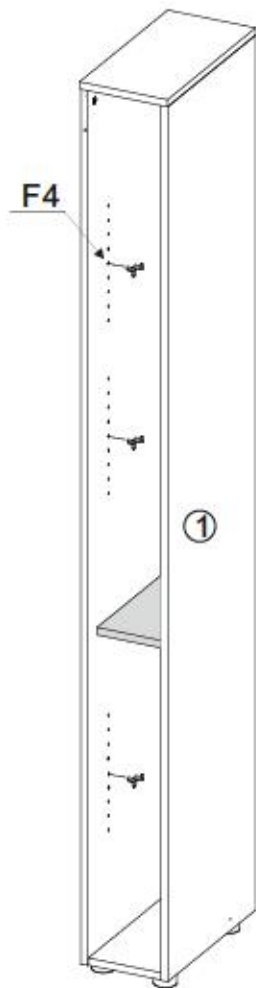
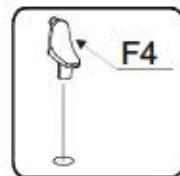
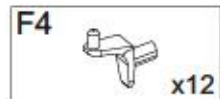

9/11

CITY / GIRON 20



XI

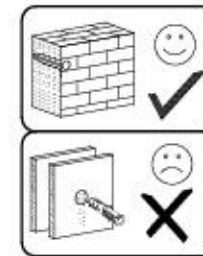

M11

M11

G34

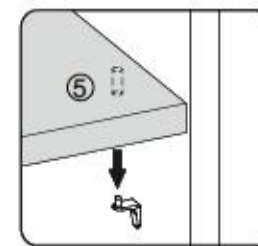
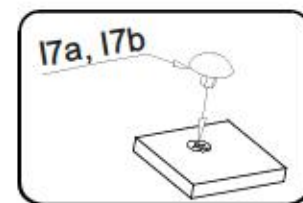
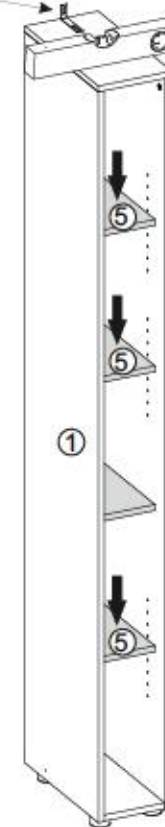
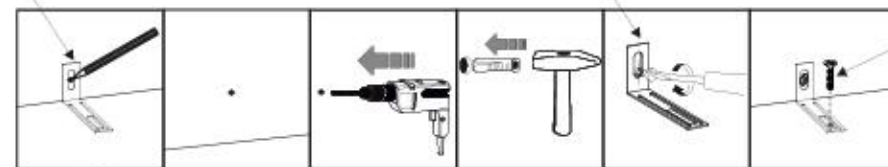

10/11 Service • Assistenza • Dienstverlening • Serwis • Servis • Szerviz • Сервисная служба

Name • Nom • Nome • Naam • Nazwa • Jméno • Ἄνθρωπος • Νέμ • Denumire • Isim • Имя
 CITY / GIRON --- 20

D Unsere Dienstleistung ist beschlaglos.
 Solten Ihnen ein Beschlagfallen haben, können Sie diese Servicekarte direkt an die untenstehende Adresse mailen. Wir können auf andere Weise nur Beschlagfälle auf diesem Wege verschicken. Sollten Sie eine andere Bausammlung an Ihrem Möbelsatz haben, so wenden Sie sich bitte direkt an Ihr Möbelhaus.

GB Our direct order service is for filling.
 If a filling part is missing, you can e-mail this service card directly to the address below. However, we can only send filling parts in this way if you have any other cause for complaint concerning your item of furniture, please contact your furniture store directly.

CZ Nášle přímé služby pro kování.
 Chybí-li vám nějaký díl z kování, můžete tuto servisní kartu odeslat e-mailem přímo na níže uvedenou adresu. Touto cestou však můžeme doručit jen díly kování. Pokud byste měli nějakou jinou problém, obraťte se přímo na svého prodejce nábytku.

F Il nostro servizio di rete per l'ordine dei ferimenti.
 Qualora Vi dovesse mancare un pezzo di ferimento, allora Vi preghiamo di inviare questa carta di servizio immediatamente all'indirizzo sottostante. Possiamo inviare i pezzi di ferimento solamente per mezzo di questo procedimento. Qualora dovete avere qualche altra reclamo in merito al mobile, allora Vi preghiamo di rivolgerVi direttamente al Vostro Negozio di mobili.

I Наше прямое обслуживание.
 Ако липоват част от комплект, потърнете местоположението на адреса на е-маила и направете на е-майл адреса, посочен по-долу. По този начин можем да доставим само липващи елементи от обзавеждане. Ако установите други дефекти на мебелта, би следвало да се обърнете към мебелното изпълнение, от който сте закупили стоката.

BG Onze directievoor voor losse onderdelen.
 Wanneer er een onderdeel ontbreekt, kunt u deze servicekaart direct aan onderstaand e-mailadres sturen. Wij kunnen langere tijd nog echter alleen bestaande delen versturen. Mocht u een ander probleem aan uw meubel hebben, verzoeken wij u contact op te nemen met uw meubeldealer.

NL Nasz bezpośredni serwis części montażowych.
 Jeżeli brakuje części konstrukcyjnych do montażu, prosimy o przesłanie nam niniejszej karty serwisowej na niżej podany adres e-mailowy. W ten sposób możemy przesłać. Pełniąc tylko brakujące części. W przypadku innych niż awaryjnych części mebla, prosimy zgłaszać się do salonu meblowego, w którym został dokonany zakup.

PL Servis za olovu.
 U slučaju da nedostaje neki od dijelova molimo vas da na dole navedenu mail adresu pošaljete naš servisni obrazac. Na ovaj način mogu se dostaviti samo olova. U slučaju da imate dodatne prigovore vezane uz komad namještaja molimo vas da se obratite bravno trgovini namještaja gdje je isti kupljen.

HR Direktoglasnik varablatok esetlen.
 Ha hiányzik egy varablat, ezt a kártyát közvetlenül elküldhet az alább található címre. Azonban csak az alább felsorolt kártyák így küldhetők. Amennyiben másféle reklamációk állnak fenn kiegészítő részeken, forduljon közvetlenül a boltüzeméhez.

HU Наш прямио сервис при брзи кování.
 Ak by Vám chýbala nejaká časť kování, môžete poslať túto servisnú kartu priamo e-mailom na nižšie uvedenú adresu. Cieľou kování vieme poslať iba tieto aplikácie. Ak by ste mali inú reklamáciu ohľadom vášho nábytku, obráťte sa priamo na Vašu predajňu nábytku.

SK Nášle direktno usluzba storitve za olovu.
 Če vam manjka kakšno delce olovu, lahko to serviso kartico pošljete po e-pošti direktno na spodnji naslov. Po tej poti vam lahko pošljemo samo olovce. Če imate kakršnakoli kakšen drug del pohištva, se obrnite neposredno na vašo trgovino pohištva.

SLO Servisul nostru direct pentru feronerie.
 Dacă în casa vă lipsește o piesă de feronerie puteți să trimiteți direct acest card de serviciu prin e-mail la adresa de mai jos. Noi nu putem expedia piesa de feronerie decât pe această cale. Dacă aveți o altă reclamație referitoare la piesa de mobilier, atunci vă rugăm să vă adresați direct la magazinul dvs. de mobilier.

RO Наш прямой сервис при поставке фурнитуры.
 Если возникает, что Вам не хватает того или иного элемента фурнитуры, Вы можете отправить сервисную карту по факсу непосредственно на нижеприведенный адрес электронной почты. Однако, таким образом мы можем переслать лишь фурнитуру. Если же у Вас возникнут иные претензии относительно приобретенной мебели, пожалуйста, обращайтесь непосредственно в организацию, осуществляющую продажу.

RUS Vår direkte tjena för bestagdelar.
 Om du saknar en bestagdel kan du skicka detta servicekort direkt till e-postadressen som anges nedan. Tillåt endast ett direkt mail om du saknar ett skicka bestagdelar till dig. Om du har reklamationer på möbel av annan anledning än till de kontakta ditt möbelslag direkt.

S Nuestro servicio directo para accesorios.
 Si le falta algún accesorio, puede enviar esta tarjeta de servicio directamente a la siguiente dirección. No obstante, por este método solo podemos enviar accesorios. Si tiene alguna otra objeción sobre su mueble, consulte directamente con su mueblería.

ES Donnell'ich dogudien, servitort.
 Di donnell'ichleka bu servitort dogudien argajda buvan adrese dogudien mail jersabill'itiz. Sedaca bu ylla donnell'ich gijderabill'itiz. Mobiljantza bajja playavertitiz vasa kiten dogudien mobilja servitortza dogudien.

TR



B1 ø8x35 X...	I7a X...	I7b X...
K1 X...	K10 X...	G36 4x30 X...
G34 3,5x16 X...	M11 X...	G50 3x20 X...
P10 X...	F4 X...	

service@mv-stehelm.de

+49 5233 95 290 10

11/11 Service • Assistenza • Dienstverlening • Serwis • Servis • Szerviz • Сервисная служба

Name • Nom • Nome • Naam • Nazwa • Jméno • Ἄνθρωπος • Νέμ • Denumire • Isim • Имя
 CITY / GIRON --- 20

D Unsere Dienstleistung ist beschlaglos.
 Solten Ihnen ein Beschlagfallen haben, können Sie diese Servicekarte direkt an die untenstehende Adresse mailen. Wir können auf andere Weise nur Beschlagfälle auf diesem Wege verschicken. Sollten Sie eine andere Bausammlung an Ihrem Möbelsatz haben, so wenden Sie sich bitte direkt an Ihr Möbelhaus.

GB Our direct order service is for filling.
 If a filling part is missing, you can e-mail this service card directly to the address below. However, we can only send filling parts in this way if you have any other cause for complaint concerning your item of furniture, please contact your furniture store directly.

CZ Nášle přímé služby pro kování.
 Chybí-li vám nějaký díl z kování, můžete tuto servisní kartu odeslat e-mailem přímo na níže uvedenou adresu. Touto cestou však můžeme doručit jen díly kování. Pokud byste měli nějakou jinou problém, obraťte se přímo na svého prodejce nábytku.

F Il nostro servizio di rete per l'ordine dei ferimenti.
 Qualora Vi dovesse mancare un pezzo di ferimento, allora Vi preghiamo di inviare questa carta di servizio immediatamente all'indirizzo sottostante. Possiamo inviare i pezzi di ferimento solamente per mezzo di questo procedimento. Qualora dovete avere qualche altra reclamo in merito al mobile, allora Vi preghiamo di rivolgerVi direttamente al Vostro Negozio di mobili.

I Наше прямое обслуживание.
 Ако липоват част от комплект, потърнете местоположението на адреса на е-маила и направете на е-майл адреса, посочен по-долу. По този начин можем да доставим само липващи елементи от обзавеждане. Ако установите други дефекти на мебелта, би следвало да се обърнете към мебелното изпълнение, от който сте закупили стоката.

BG Onze directievoor voor losse onderdelen.
 Wanneer er een onderdeel ontbreekt, kunt u deze servicekaart direct aan onderstaand e-mailadres sturen. Wij kunnen langere tijd nog echter alleen bestaande delen versturen. Mocht u een ander probleem aan uw meubel hebben, verzoeken wij u contact op te nemen met uw meubeldealer.

NL Nasz bezpośredni serwis części montażowych.
 Jeżeli brakuje części konstrukcyjnych do montażu, prosimy o przesłanie nam niniejszej karty serwisowej na niżej podany adres e-mailowy. W ten sposób możemy przesłać. Pełniąc tylko brakujące części. W przypadku innych niż awaryjnych części mebla, prosimy zgłaszać się do salonu meblowego, w którym został dokonany zakup.

PL Servis za olovu.
 U slučaju da nedostaje neki od dijelova molimo vas da na dole navedenu mail adresu pošaljete naš servisni obrazac. Na ovaj način mogu se dostaviti samo olova. U slučaju da imate dodatne prigovore vezane uz komad namještaja molimo vas da se obratite bravno trgovini namještaja gdje je isti kupljen.

HR Direktoglasnik varablatok esetlen.
 Ha hiányzik egy varablat, ezt a kártyát közvetlenül elküldhet az alább található címre. Azonban csak az alább felsorolt kártyák így küldhetők. Amennyiben másféle reklamációk állnak fenn kiegészítő részeken, forduljon közvetlenül a boltüzeméhez.

HU Наш прямио сервис при брзи кování.
 Ak by Vám chýbala nejaká časť kování, môžete poslať túto servisnú kartu priamo e-mailom na nižšie uvedenú adresu. Cieľou kování vieme poslať iba tieto aplikácie. Ak by ste mali inú reklamáciu ohľadom vášho nábytku, obráťte sa priamo na Vašu predajňu nábytku.

SK Nášle direktno usluzba storitve za olovu.
 Če vam manjka kakšno delce olovu, lahko to serviso kartico pošljete po e-pošti direktno na spodnji naslov. Po tej poti vam lahko pošljemo samo olovce. Če imate kakršnakoli kakšen drug del pohištva, se obrnite neposredno na vašo trgovino pohištva.

SLO Servisul nostru direct pentru feronerie.
 Dacă în casa vă lipsește o piesă de feronerie puteți să trimiteți direct acest card de serviciu prin e-mail la adresa de mai jos. Noi nu putem expedia piesa de feronerie decât pe această cale. Dacă aveți o altă reclamație referitoare la piesa de mobilier, atunci vă rugăm să vă adresați direct la magazinul dvs. de mobilier.

RO Наш прямой сервис при поставке фурнитуры.
 Если возникает, что Вам не хватает того или иного элемента фурнитуры, Вы можете отправить сервисную карту по факсу непосредственно на нижеприведенный адрес электронной почты. Однако, таким образом мы можем переслать лишь фурнитуру. Если же у Вас возникнут иные претензии относительно приобретенной мебели, пожалуйста, обращайтесь непосредственно в организацию, осуществляющую продажу.

RUS Vår direkte tjena för bestagdelar.
 Om du saknar en bestagdel kan du skicka detta servicekort direkt till e-postadressen som anges nedan. Tillåt endast ett direkt mail om du saknar ett skicka bestagdelar till dig. Om du har reklamationer på möbel av annan anledning än till de kontakta ditt möbelslag direkt.

S Nuestro servicio directo para accesorios.
 Si le falta algún accesorio, puede enviar esta tarjeta de servicio directamente a la siguiente dirección. No obstante, por este método solo podemos enviar accesorios. Si tiene alguna otra objeción sobre su mueble, consulte directamente con su mueblería.

ES Donnell'ich dogudien, servitort.
 Di donnell'ichleka bu servitort dogudien argajda buvan adrese dogudien mail jersabill'itiz. Sedaca bu ylla donnell'ich gijderabill'itiz. Mobiljantza bajja playavertitiz vasa kiten dogudien mobilja servitortza dogudien.

TR

nr	l [mm]	Ø [mm]	l [mm]	Menge	Coll
1	1954	400	16	1	1/1
2	1954	400	16	1	1/1
3	200	401	16	1	1/1
4	166	378	16	1	1/1
5	166	325	16	3	1/1
6	166	325	16	1	1/1
7	1956	176	3	1	1/1

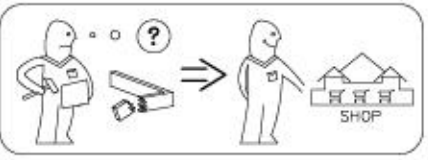
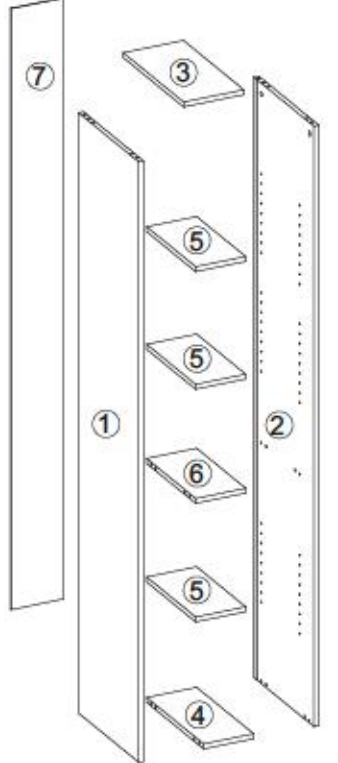

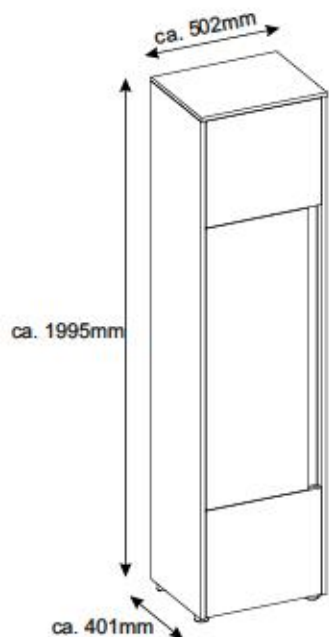

- Ⓓ **Montageanleitung**
- Ⓐ **Handleiding voor de montage**
- Ⓙ **Montaj talimat**
- Ⓕ **Notice de montage**
- Ⓒ **Montážní návod**
- Ⓗ **Szereelési útmutató**
- Ⓖ **Assembly Instructions**
- Ⓟ **Instrukcja montażu**
- Ⓡ **Инструкция по монтажу**
- Ⓣ **Istruzioni di montaggio**
- Ⓚ **Návod na montáž**
- Ⓡ **Instrucțiuni de montaj**
- Ⓔ **Instrucciones de montaje**
- Ⓙ **Montaj Talimat**

nr	L[mm]	B[mm]	T[mm]	Menge	Coll
1	1954	400	16	1	1/1
2	1954	400	16	1	1/1
3	502	401	16	1	1/1
4	468	362	16	3	1/1
5	468	322	16	2	1/1
6	1122	77	38	1	1/1
7	419	463	16	2	1/1
8	1105	410	16	1	1/1
9	1956	478	3	1	1/1

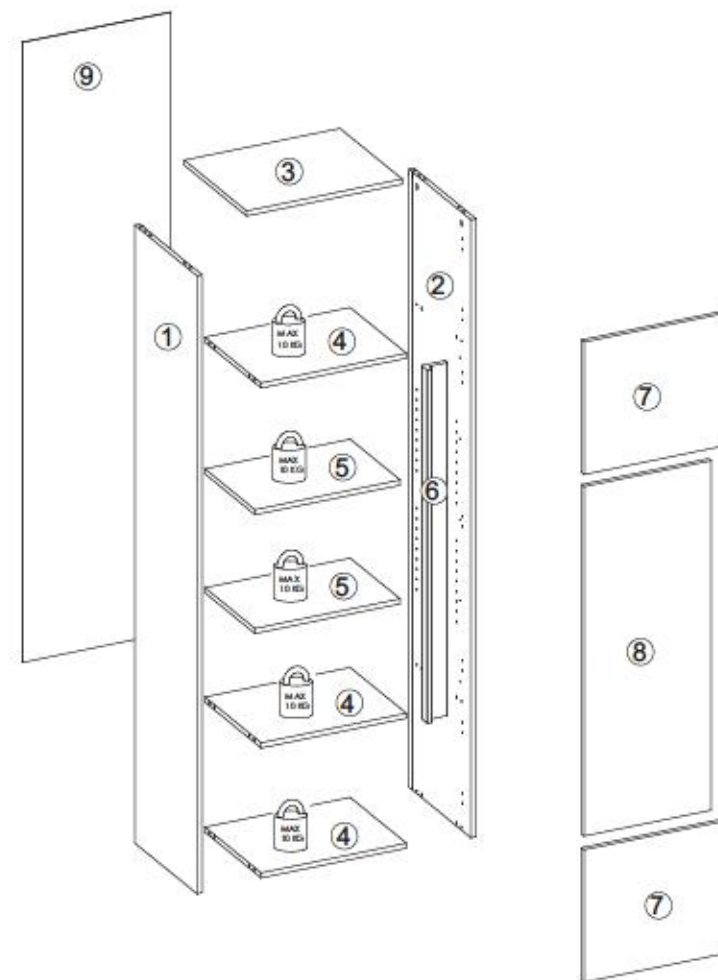
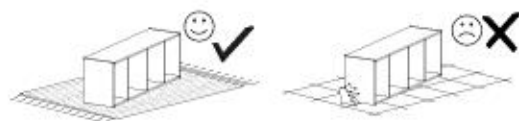
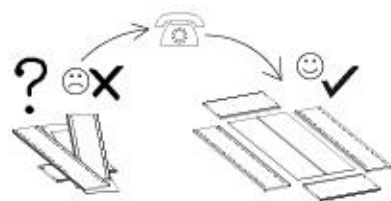
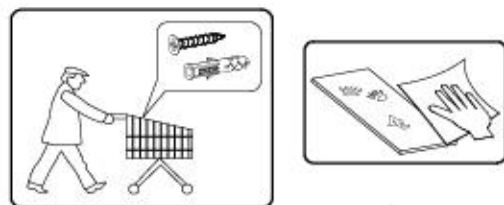
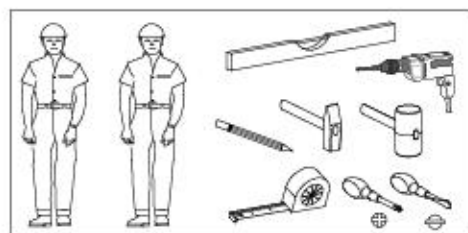

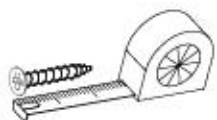
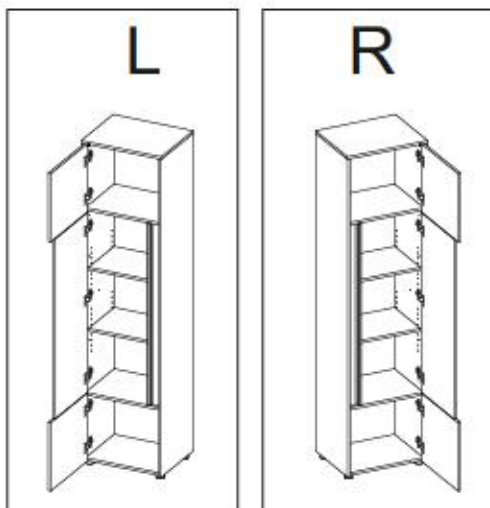

B1 ø8x35 x16	I7 x12	K1 x16	K10 x16	D4 x7
C6 x7	G36 4x30 x4	G34 3,5x16 x15	G49 4x16 x10	F13 x5
I1 x9	M11 x1	G50 3x20 x12	P10 x4	F2 x8

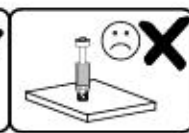
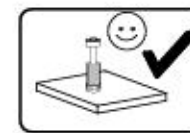
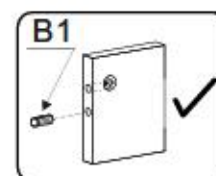
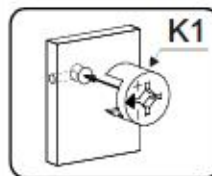
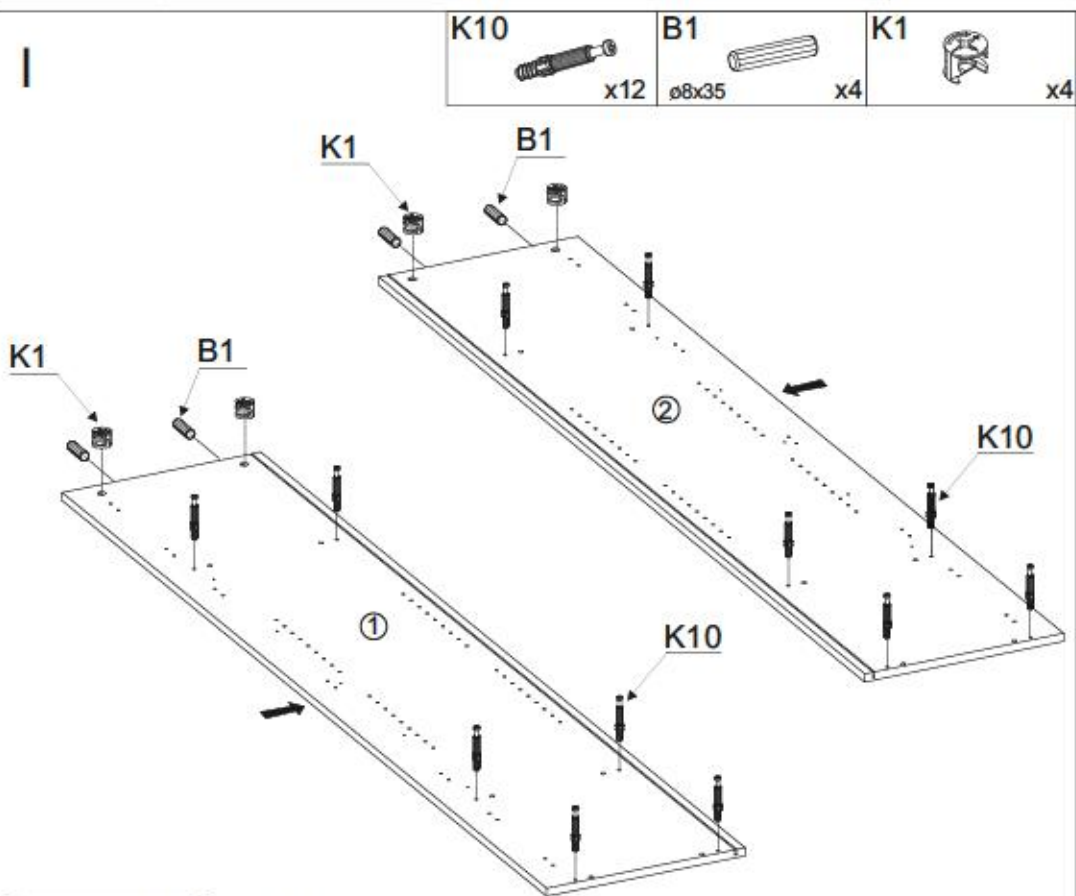
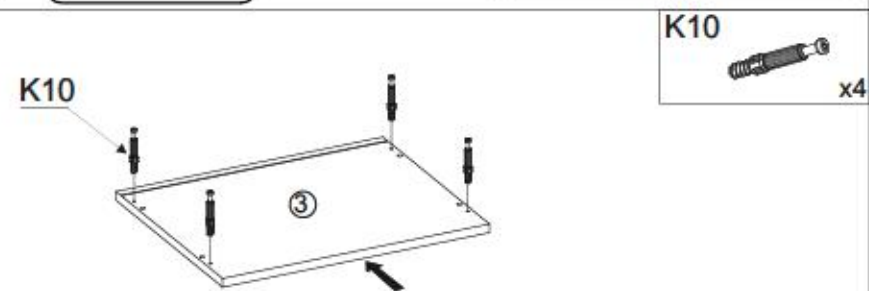
**II**



III

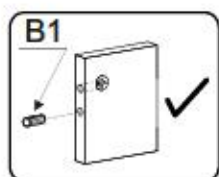
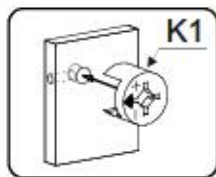
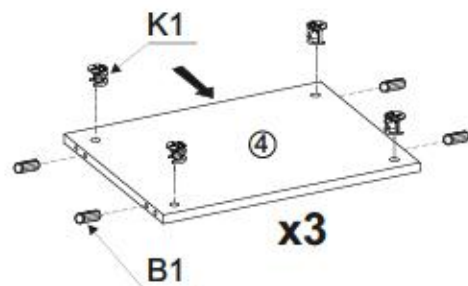
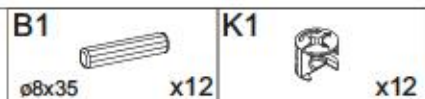

IV

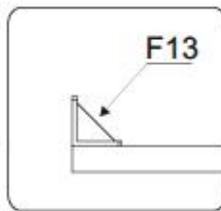
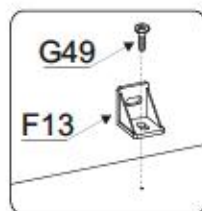
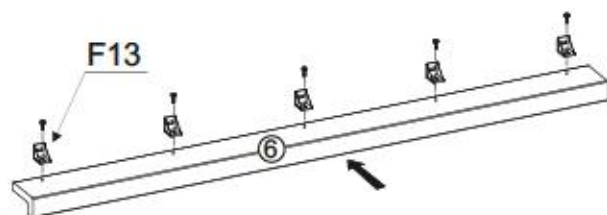
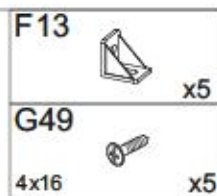

V

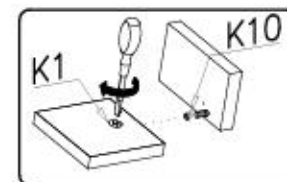
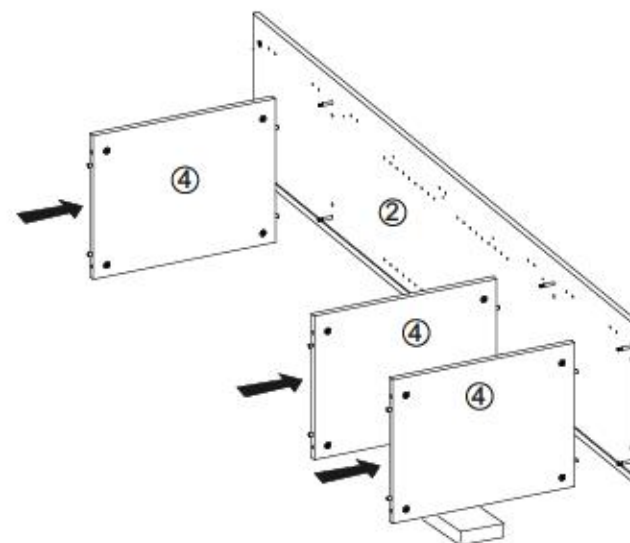

VI

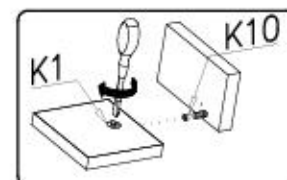
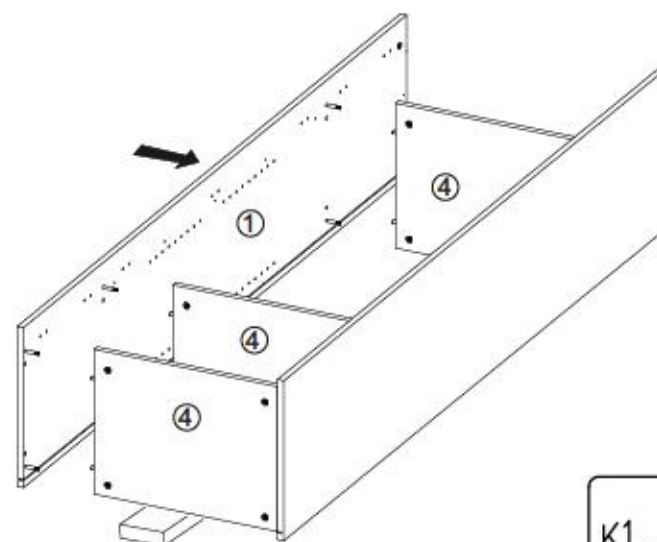



VII

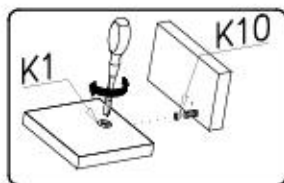
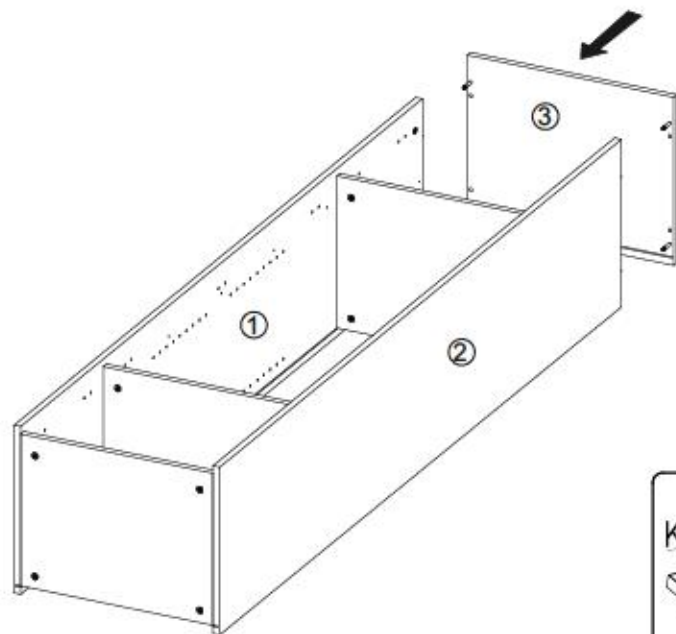

VIII

G36

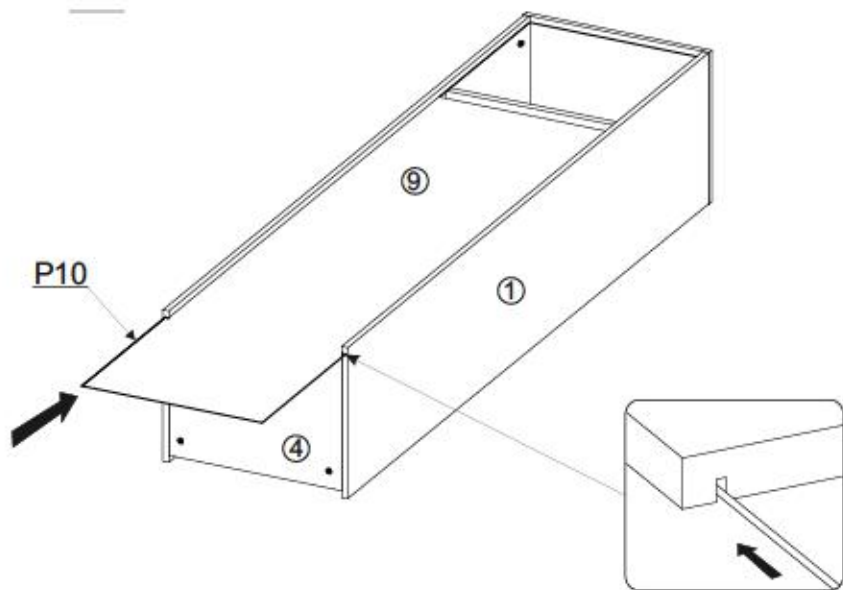

IX

G50



3x20

x12

I1



x9

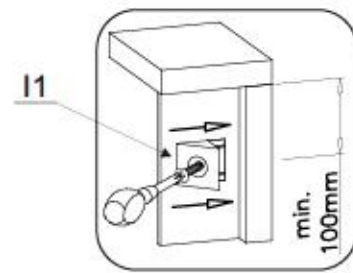
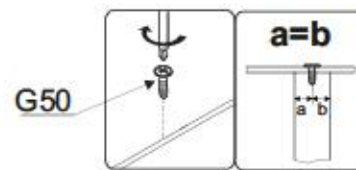
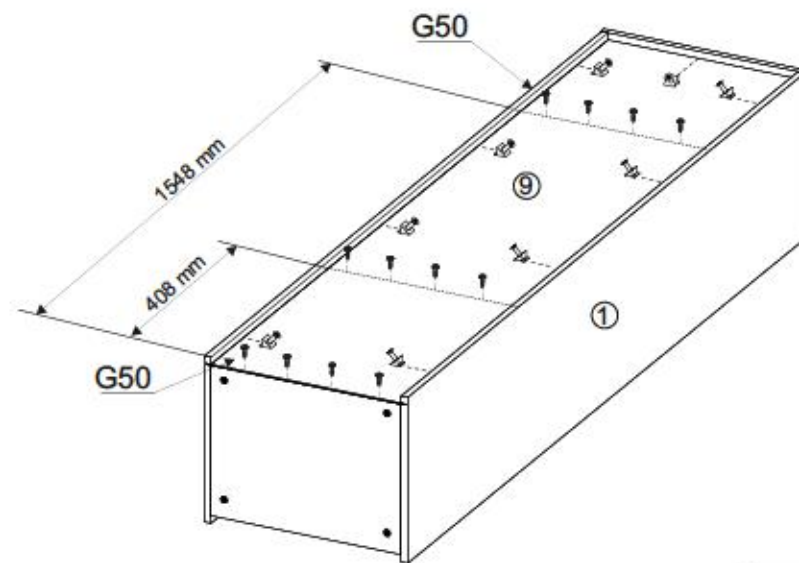
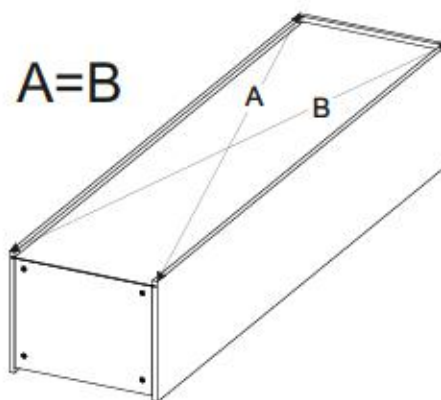

9/18

CITY / GIRON 25



X

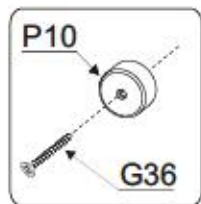

P10



x4

G36



4x30

x4

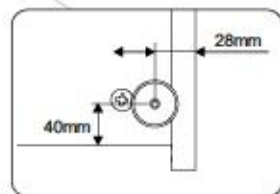
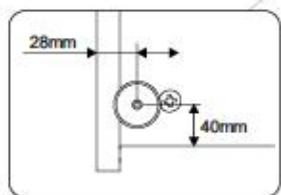
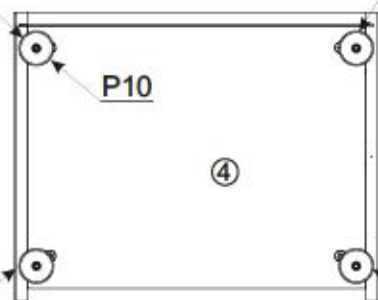
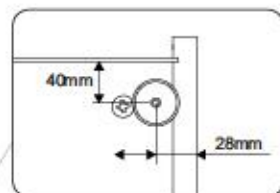
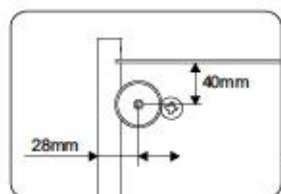
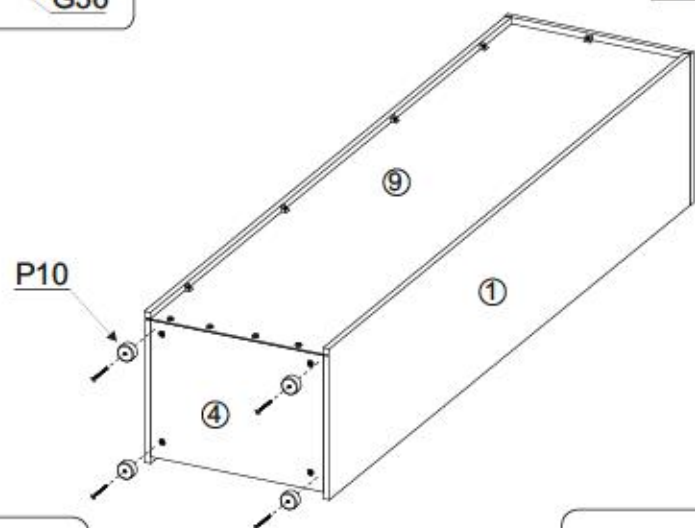

10/18

CITY / GIRON 25



XI

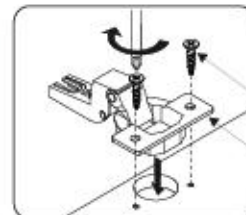

G34

C6

C6



x3

G34



3,5x16

x6

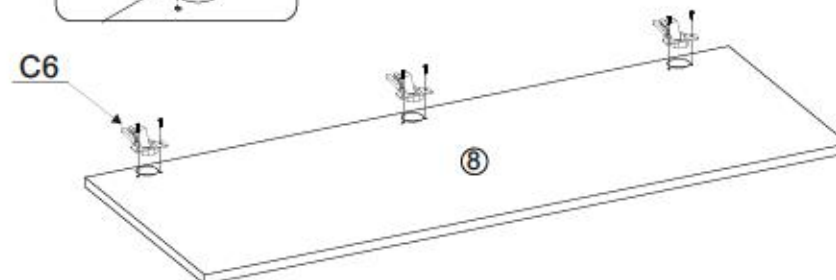

XII

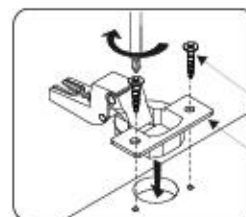

G34

C6

C6



x4

G34



3,5x16

x8

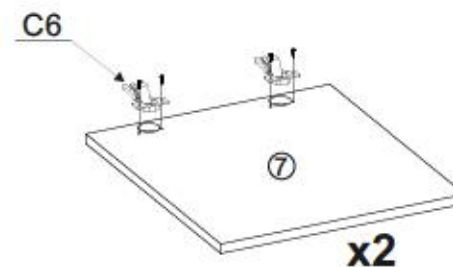

11/18

CITY / GIRON 25



XIII

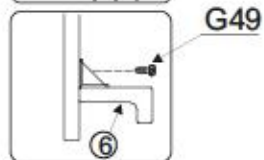
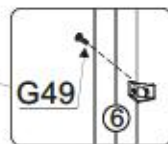
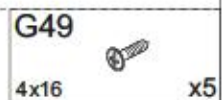
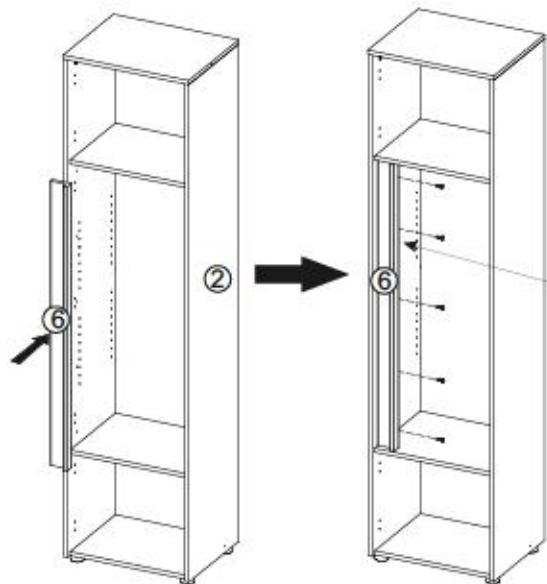
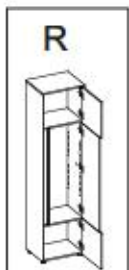
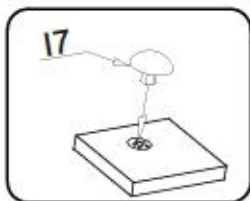
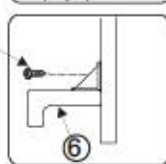
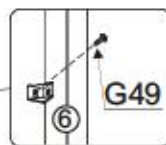
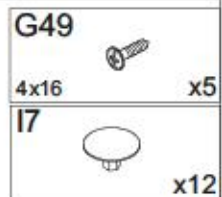
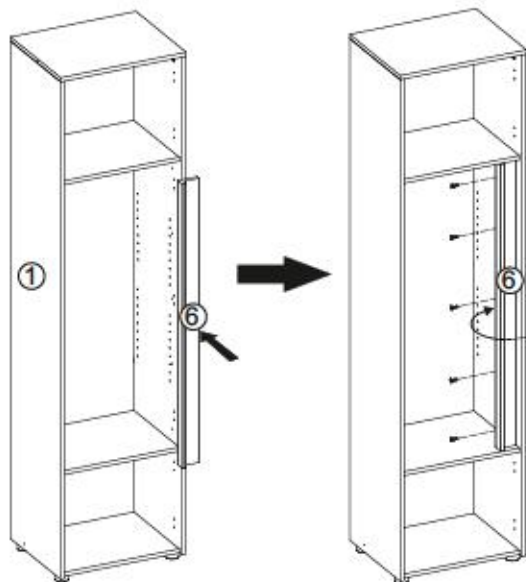
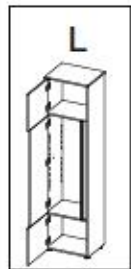

12/18

CITY / GIRON 25



XIV

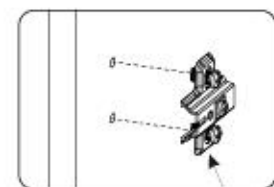
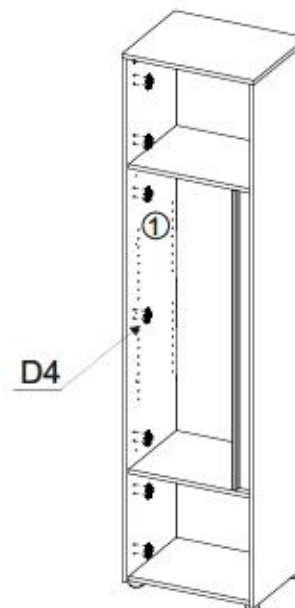
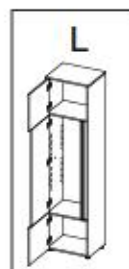

D4

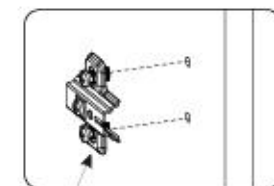
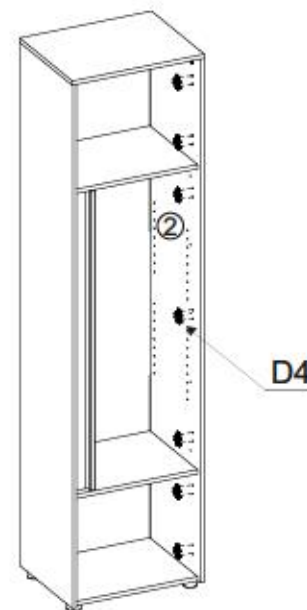

D4



XV

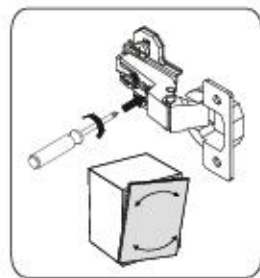
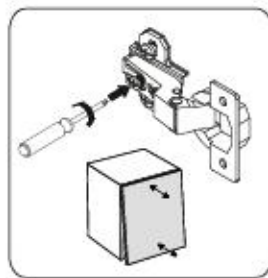
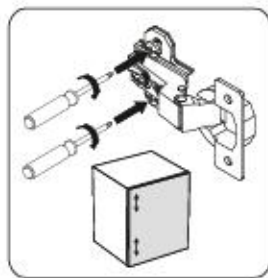
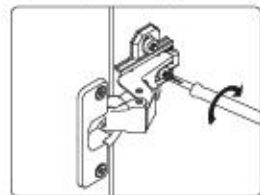
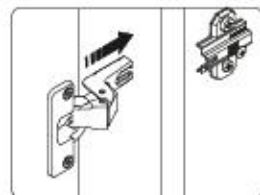
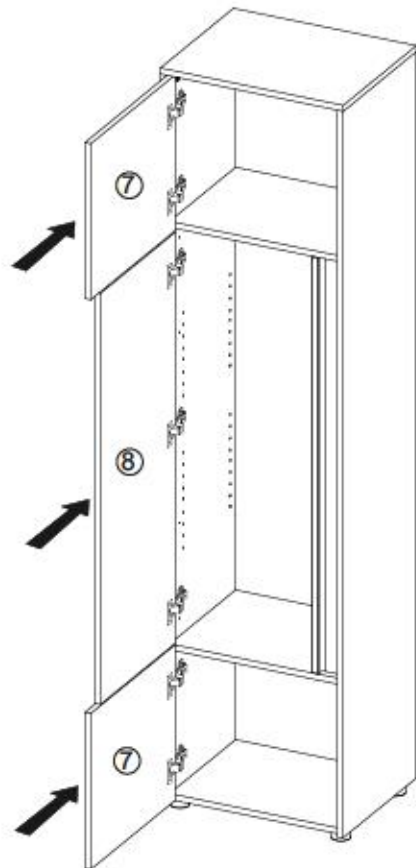
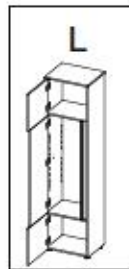

R

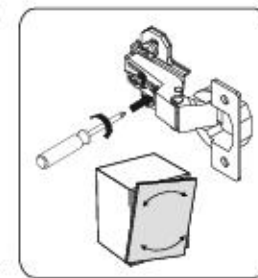
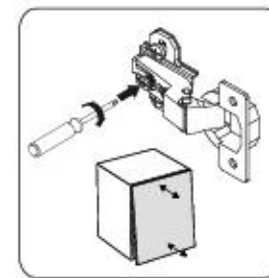
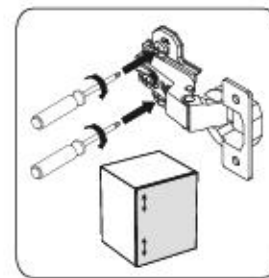
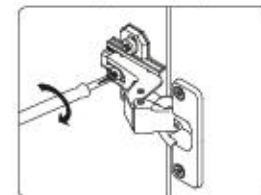
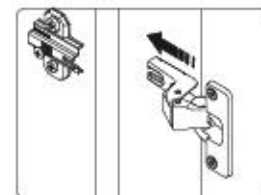
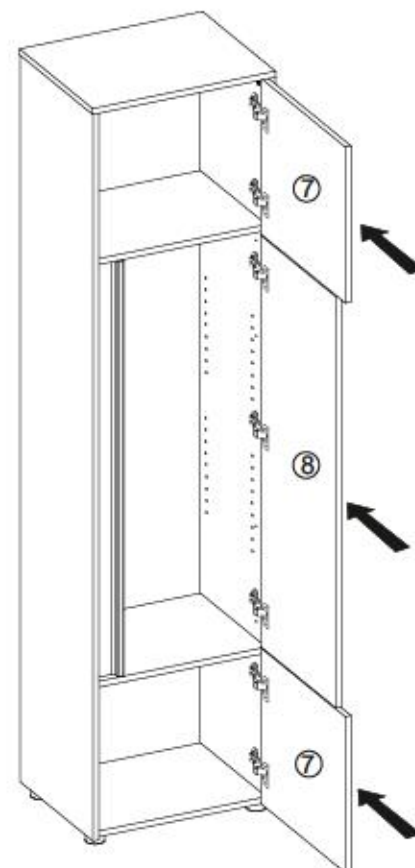
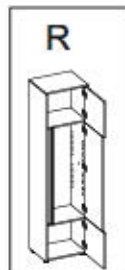

15/18

CITY / GIRON 25



XVI

F2



x8

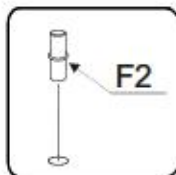

F2

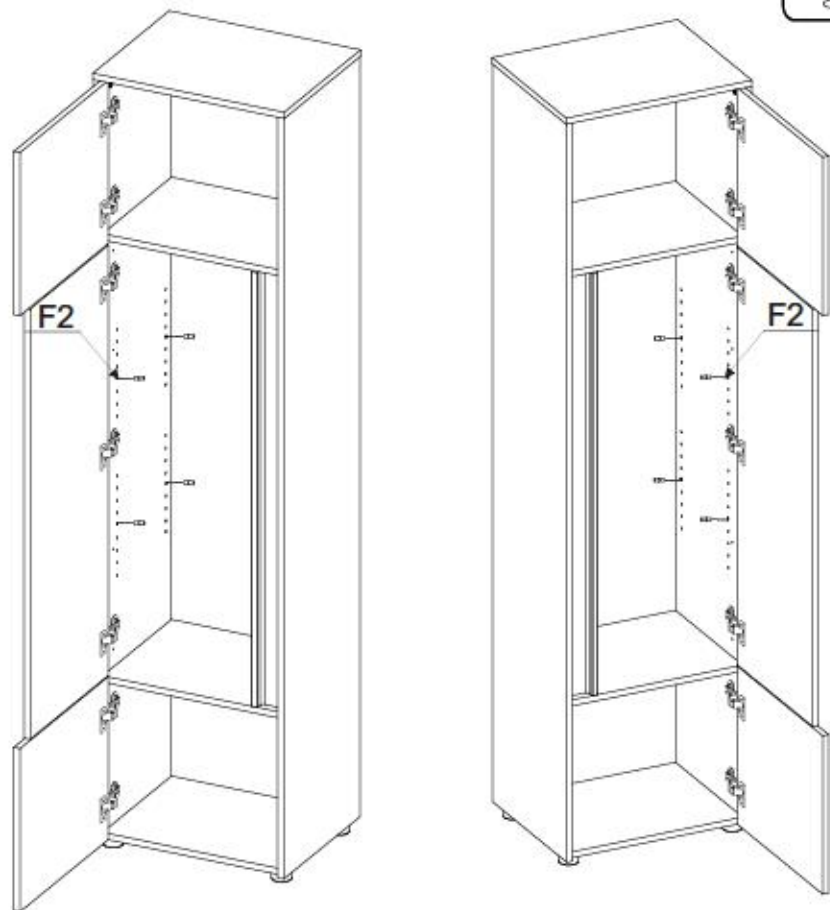

16/18

CITY / GIRON 25



XVII

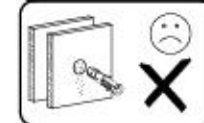
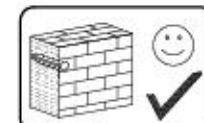

G34



3,5x16

x1

M11



x1

M11

M11

G34

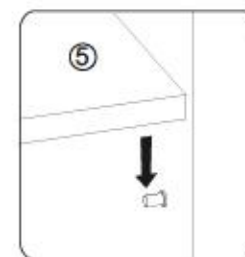
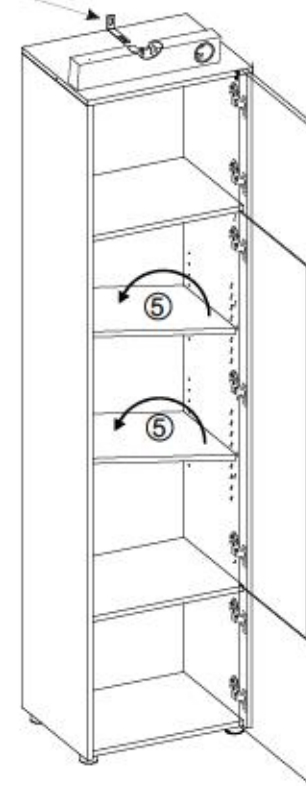
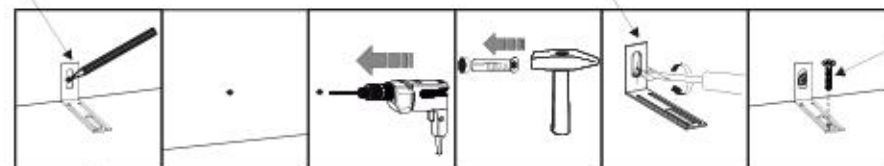

17/18 Service • Assistenza • Dienstverlening • Serwis • Servis • Szerviz • Сервисная служба

Name • Nom • Nome • Naam • Nazwa • Jméno • Νόζov • Νέv • Denumire • Isim • Имя
 CITY / GIRON --- 25

D Usare Dischi/acciaie. Se Deschi/acciaie. Solte Ihnen ein Beschlagteil fehlen, können Sie diese Servicekarte direkt an die untenstehende Adresse mailen. Wir können auf ein ngr nur Beschlagteile auf diesem Wege verschicken. Sollten Sie eine andere Bausendung an Ihren Möbelstück haben, so wenden Sie sich bitte direkt an Ihr Möbelhaus.

GB Our direct order service for filing. If a filing part is missing, you can e-mail this service card directly to the address below. However, we can only send filing parts in this way if you have any other cause for complaint concerning your item of furniture, please contact your furniture store directly.

CZ Nahr přímé služby pro kování. Chybí-li vám nějaký díl z kování, můžete tuto službu využít e-mailem přímo na níže uvedenou adresu. Touto cestou však můžeme poslat jen díly kování. Pokud byste měli nějakou jinou problém, obraťte se přímo na svého prodejce nábytku.

F En attente de la notice de montage. Si vous remarque une erreur, veuillez envoyer directement la présente carte service à l'adresse e-mail indiquée ci-dessous. Cependant, ceci nous permet uniquement d'envoyer des fixures. Pour tout autre type de réclamation concernant votre meuble, veuillez contacter directement votre magasin d'ameublement.

I Il nostro servizio di aiuto per il ordine della ferramenta. Qualora Vi dovesse mancare un pezzo di fissaggio, allora Vi preghiamo di inviare questa carta di servizio immediatamente all'indirizzo sottostante. Possiamo inviare i pezzi di fissaggio solamente per mezzo di questo procedimento. Qualora dovete avere qualche altra reclamo, in merito al mobile, allora Vi preghiamo di rivolgerVi direttamente al Vostro Negozio di mobili.

BG Нашата директна услуга за облик. Ако липне част от комплект, потърсете настоящата адресна карта и ни изпратете на e-mail адреса, посочен по-долу. По този начин можем да доставим само необходимите елементи от облик. Ако установиме други дефекти по мебелта, би съветвали да се обърнете към мебелното изпълнение, от който сте закупили стаята.

NL Onze directie voor lossen onderdelen. Wanneer er een onderdeel ontbreekt, kunt u deze servicekaart direct aan onze afdeling e-mailadres sturen. Wij kunnen langere tijd nog achter alleen bestaande onderdelen. Mocht u een ander probleem aan uw meubel hebben, verzaken wij u contact op te nemen met uw meubeldealer.

PL Nasz bezpośredni serwis części montażowych. Jeżeli brakuje części konstrukcyjnych do montażu, prosimy o przesłanie nam niniejszej karty serwisowej na niżej podany adres e-mailowy. W ten sposób możemy przesłać: Pełnowy i tylko konstrukcyjne części. W przypadku innych reklamacji dotyczących mebla, prosimy zgłaszać je do salonu meblowego, w którym został dokonany zakup.

HR Servis za otkove. U slučaju da nedostaje neki od dijelova molimo vas da na dole navedenu mail adresu pošaljete ovaj servisni obrazac. Na ovaj način mogu se dostaviti samo otkovi. U slučaju da imate dodatne prigovore vezane uz komad namještaja molimo vas da se obratite bravno trgovini namještaja gdje je isti kupljen.

HU Direktváltásunk varakészlet esetén. Ha hiányzik egy vasalat, ezt a kártyát elektronikus úton küldhet az alább található címre. Azonban csak az elektronikus úton így küldött alkatrészeket tudjuk elküldeni. Amennyiben másféle reklamációt kell benyújtani, kérjük forduljon közvetlenül a boltvezetőhöz.

SK Náš priamy servis pri chýbi kovania. Ak by Vám chýbala niekajá časť kování, môžete poslať túto servisnú kartu poslať e-mailom na nižšie uvedené adresu. Cieľ je kování. Vieme poslať iba tieto aplikácie. Ak by ste mali inú reklamáciu ohľadom vášho nábytku, obráťte sa priamo na Vašu predajňu nábytku.

SLO Naše direktno uslugno storitev za delila. V tem namreč lahko otkove, lahko to serviso karico pošljete po e-pošti direktno na spodnji naslov. Po tej poti vam lahko pošljemo samo otkove. Če imate kakršnakoli kakšen drug del pohištva, se obrnite neposredno na vašo trgovino pohištva.

RO Serviciul nostru direct pentru fierare. Dacă în casa vă lipsește o piesă de fierare (sau) și înlocuiți direct acest card de service prin e-mail la adresa de mai jos. Noi nu putem expedia piesa de fierare decât pe această cale. Dacă aveți o altă reclamație referitoare la piesa de mobilier, atunci vă rugăm să vă adresați direct la magazinul dvs. de mobilier.

RUS Наш прямой сервис при поломке фурнитуры. Если заметили, что Вам не хватает того или иного элемента фурнитуры, Вы можете отправить сервисную карту по адресу непосредственно на электронный адрес электронной почты. Однако, такие образцы мы можем переслать лишь фурнитуру. Если же у Вас возникнут иные претензии относительно приобретенной мебели, пожалуйста, обращайтесь непосредственно в магазин, осуществляющий продажу.

S Vår direktna tjena för beställningar. Om du saknar en beställning kan du skicka detta servicekort direkt till e-postadressen som anges nedan. Tillåt oss delta i den enda möjligheten att skicka beställningar till dig. Om du har några andra frågor om ditt möbels avsnitt, vänligen kontakta ditt möbels butiks direkt.

ES Nuestro servicio directo para accesorios. Si le falta algún accesorio, puede enviar esta tarjeta de servicio directamente a la siguiente dirección. No obstante, por este método solo podemos enviar accesorios. Si tiene alguna otra objeción sobre su mueble, consulte directamente con su mueblería.

TR Doğrudan loto dogudulen servisi. Bir donanim eksiklige bu servis kartini dogudulen agiligin kutuina adrese dogudulen mail yuzabilmisiz. Sadece bu yolu donanim gihderisi loto. Mobilyaniza bagli gilyayeleriniz vama kithen dogudulen mobilya satiliciniz dir.



B1 ø8x35 X... 	I7 X... 	K1 X...
K10 X... 	D4 X... 	C6 X...
G36 4x30 X... 	G34 3,5x16 X... 	G49 4x16 X...
F13 X... 	I1 X... 	M11 X...
G50 3x20 X... 	P10 X... 	F2 X...

+49 5233 95 290 10

 service@mv-steinheim.de

18/18 Service • Assistenza • Dienstverlening • Serwis • Servis • Szerviz • Сервисная служба

Name • Nom • Nome • Naam • Nazwa • Jméno • Νόζov • Νέv • Denumire • Isim • Имя
 CITY / GIRON --- 25

D Usare Dischi/acciaie. Se Deschi/acciaie. Solte Ihnen ein Beschlagteil fehlen, können Sie diese Servicekarte direkt an die untenstehende Adresse mailen. Wir können allerdings nur Beschlagteile auf diesem Wege verschicken. Sollten Sie eine andere Bausendung an Ihren Möbelstück haben, so wenden Sie sich bitte direkt an Ihr Möbelhaus.

GB Our direct order service for filing. If a filing part is missing, you can e-mail this service card directly to the address below. However, we can only send filing parts in this way if you have any other cause for complaint concerning your item of furniture, please contact your furniture store directly.

CZ Nahr přímé služby pro kování. Chybí-li vám nějaký díl z kování, můžete tuto servisní kartu odeslat e-mailem přímo na níže uvedenou adresu. Touto cestou však můžeme odeslat jen díly kování. Pokud byste měli nějakou jinou problém, obraťte se přímo na svého prodejce nábytku.

F Bien utiliser la notice de montage. Si vous remarque une erreur, veuillez envoyer directement la présente carte service à l'adresse e-mail indiquée ci-dessous. Cependant, ceci nous permet uniquement d'envoyer des fixures. Pour tout autre type de réclamation concernant votre meuble, veuillez contacter directement votre magasin d'ameublement.

I Il nostro servizio diretto per il ordine della ferramenta. Qualora Vi dovesse mancare un pezzo di fissaggio, allora Vi preghiamo di inviare questa carta di servizio immediatamente all'indirizzo sottostante. Possiamo inviare i pezzi di fissaggio solamente per mezzo di questo procedimento. Qualora dovete avere qualche altra reclamo, in merito al mobile, allora Vi preghiamo di rivolgerVi direttamente al Vostro Negozio di mobili.

BG Нашата директна услуга за облик. Ако липне част от комплект, потърсете настоящата адресна карта и ни изпратете на e-mail адреса, посочен по-долу. По този начин можем да доставим само необходимите елементи от облик. Ако установиме други дефекти по мебелта, би съветвали да се обърнете към мебелното изпълнение, от който сте закупили стаята.

NL Onze directie voor lossen onderdelen. Wanneer er een onderdeel ontbreekt, kunt u deze servicekaart direct aan onze afdeling e-mailadres sturen. Wij kunnen langere tijd nog achter alleen bestaande onderdelen. Mocht u een ander probleem aan uw meubel hebben, verzaken wij u contact op te nemen met uw meubeldealer.

PL Nasz bezpośredni serwis części montażowych. Jeżeli brakuje części konstrukcyjnych do montażu, prosimy o przesłanie nam niniejszej karty serwisowej na niżej podany adres e-mailowy. W ten sposób możemy przesłać: Pełnowy i tylko konstrukcyjne części. W przypadku innych reklamacji dotyczących mebla, prosimy zgłaszać je do salonu meblowego, w którym został dokonany zakup.

HR Servis za otkove. U slučaju da nedostaje neki od dijelova molimo vas da na dole navedenu mail adresu pošaljete ovaj servisni obrazac. Na ovaj način mogu se dostaviti samo otkovi. U slučaju da imate dodatne prigovore vezane uz komad namještaja molimo vas da se obratite bravno trgovini namještaja gdje je isti kupljen.

HU Direktváltásunk varakészlet esetén. Ha hiányzik egy vasalat, ezt a kártyát elektronikus úton küldhet az alább található címre. Azonban csak az elektronikus úton így küldött alkatrészeket tudjuk elküldeni. Amennyiben másféle reklamációt kell benyújtani, kérjük forduljon közvetlenül a boltvezetőhöz.

SK Náš priamy servis pri chýbi kovania. Ak by Vám chýbala niekajá časť kování, môžete poslať túto servisnú kartu poslať e-mailom na nižšie uvedené adresu. Cieľ je kování. Vieme poslať iba tieto aplikácie. Ak by ste mali inú reklamáciu ohľadom vášho nábytku, obráťte sa priamo na Vašu predajňu nábytku.

SLO Naše direktno uslugno storitev za delila. V tem namreč lahko otkove, lahko to serviso karico pošljete po e-pošti direktno na spodnji naslov. Po tej poti vam lahko pošljemo samo otkove. Če imate kakršnakoli kakšen drug del pohištva, se obrnite neposredno na vašo trgovino pohištva.

RO Serviciul nostru direct pentru fierare. Dacă în casa vă lipsește o piesă de fierare (sau) și înlocuiți direct acest card de service prin e-mail la adresa de mai jos. Noi nu putem expedia piesa de fierare decât pe această cale. Dacă aveți o altă reclamație referitoare la piesa de mobilier, atunci vă rugăm să vă adresați direct la magazinul dvs. de mobilier.

RUS Наш прямой сервис при поломке фурнитуры. Если заметили, что Вам не хватает того или иного элемента фурнитуры, Вы можете отправить сервисную карту по адресу непосредственно на электронный адрес электронной почты. Однако, такие образцы мы можем переслать лишь фурнитуру. Если же у Вас возникнут иные претензии относительно приобретенной мебели, пожалуйста, обращайтесь непосредственно в магазин, осуществляющий продажу.

S Vår direktna tjena för beställningar. Om du saknar en beställning kan du skicka detta servicekort direkt till e-postadressen som anges nedan. Tillåt oss delta i den enda möjligheten att skicka beställningar till dig. Om du har några andra frågor om ditt möbels avsnitt, vänligen kontakta ditt möbels butiks direkt.

ES Nuestro servicio directo para accesorios. Si le falta algún accesorio, puede enviar esta tarjeta de servicio directamente a la siguiente dirección. No obstante, por este método solo podemos enviar accesorios. Si tiene alguna otra objeción sobre su mueble, consulte directamente con su mueblería.

TR Doğrudan loto dogudulen servisi. Bir donanim eksiklige bu servis kartini dogudulen agiligin kutuina adrese dogudulen mail yuzabilmisiz. Sadece bu yolu donanim gihderisi loto. Mobilyaniza bagli gilyayeleriniz vama kithen dogudulen mobilya satiliciniz dir.

nr	L[mm]	B[mm]	T[mm]	Menge	Coll
1	1954	400	16	1	1/1
2	1954	400	16	1	1/1
3	502	401	16	1	1/1
4	468	362	16	3	1/1
5	468	322	16	2	1/1
6	1122	77	38	1	1/1
7	419	463	16	2	1/1
8	1105	410	16	1	1/1
9	1956	478	3	1	1/1

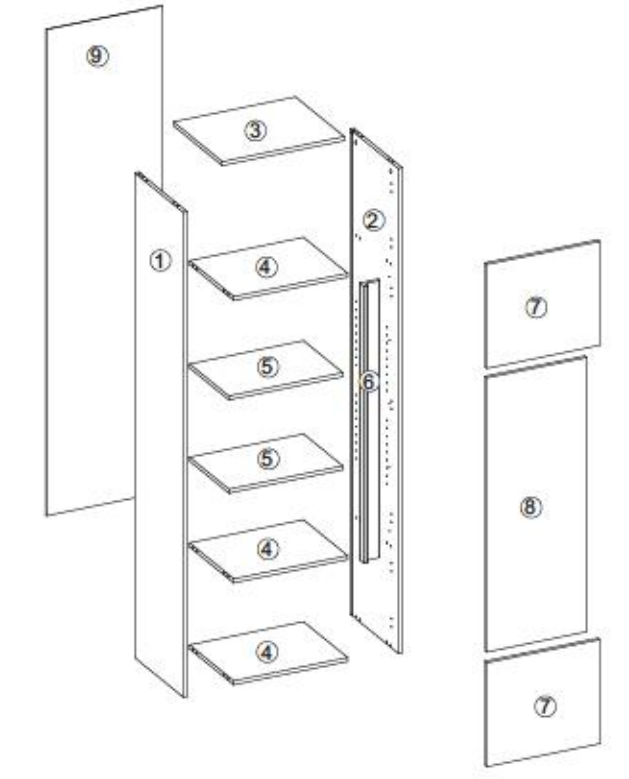

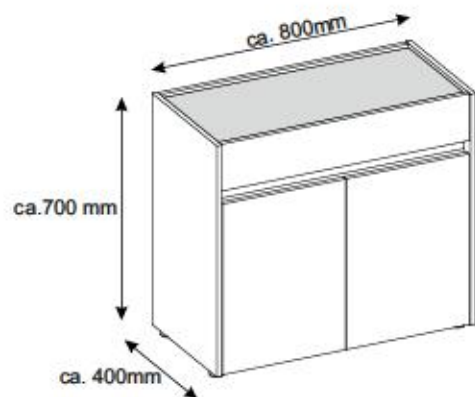

- Ⓓ **Montageanleitung**
- Ⓐ **Handleiding voor de montage**
- Ⓡ **Montaj talimat**
- Ⓕ **Notice de montage**
- Ⓒ **Montážní návod**
- Ⓗ **Szerelési útmutató**
- Ⓖ **Assembly Instructions**
- Ⓟ **Instrukcja montażu**
- Ⓡ **Инструкция по монтажу**
- Ⓡ **Istruzioni di montaggio**
- Ⓚ **Návod na montáž**
- Ⓡ **Instrucțiunile de montaj**
- Ⓔ **Instrucciones de montaje**
- Ⓡ **Montaj Talimat**

n.r.	L[mm]	B[mm]	T[mm]	Menge	Call
1	680	400	16	1	1/1
2	680	400	16	1	1/1
3	99	365	16	1	1/1
4	768	366	16	1	1/1
5	768	366	16	1	1/1
6	768	366	16	1	1/1
7	768	77	38	1	1/1
8	380	497	16	2	1/1
9	678	768	16	1	1/1
10	763	126	16	1	1/1
11	290	80	12	2	1/1
12	290	80	12	2	1/1
13	344	65	12	2	1/1
14	354	297	3	2	1/1

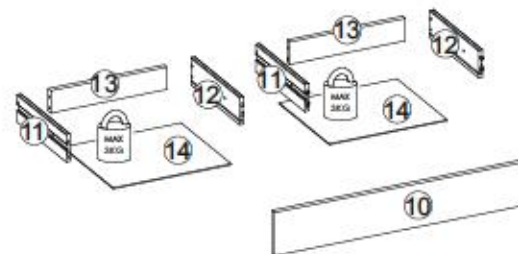
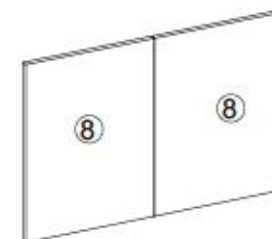
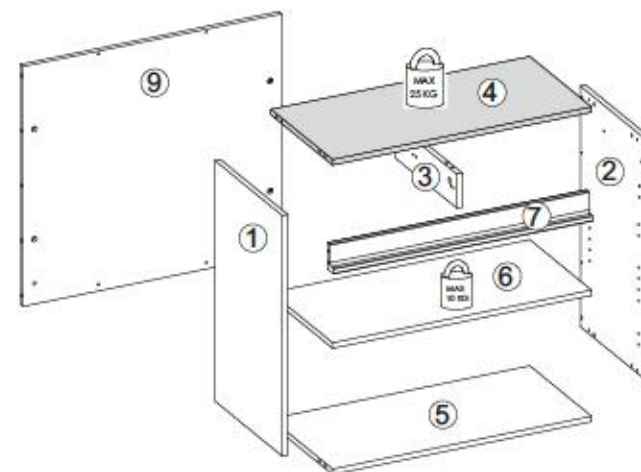
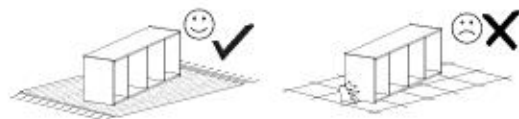
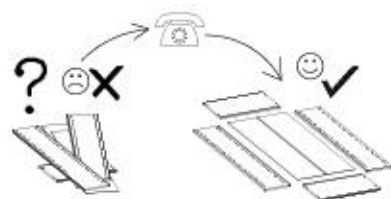
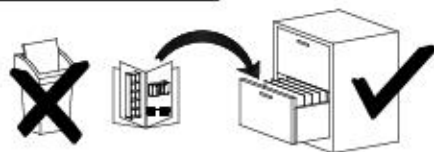
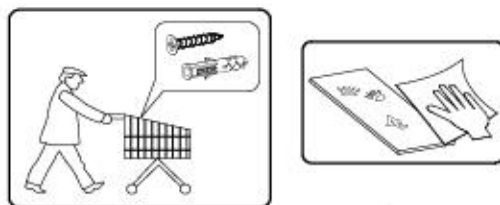
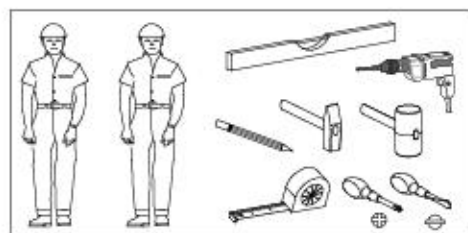

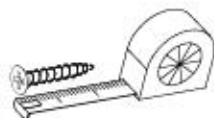

B1 ø8x35 x18	B2 ø6x30 x4	A1 ø7x50 x4	W2 x1	I7 x4
K1 x20	K10 x20	D4 x4	C6 x4	F2 x4
N1 M4x9 x4	G34 3,5x16 x8	G47 6,3x13 x8	G50 3x20 x6	W1 x1
P10 x4	G36 4x30 x4	H5 17x280 x4	Q2 x2	



G47

6,3x13



x4

H5



17x280

x2

K10



x14

D4



x4

I

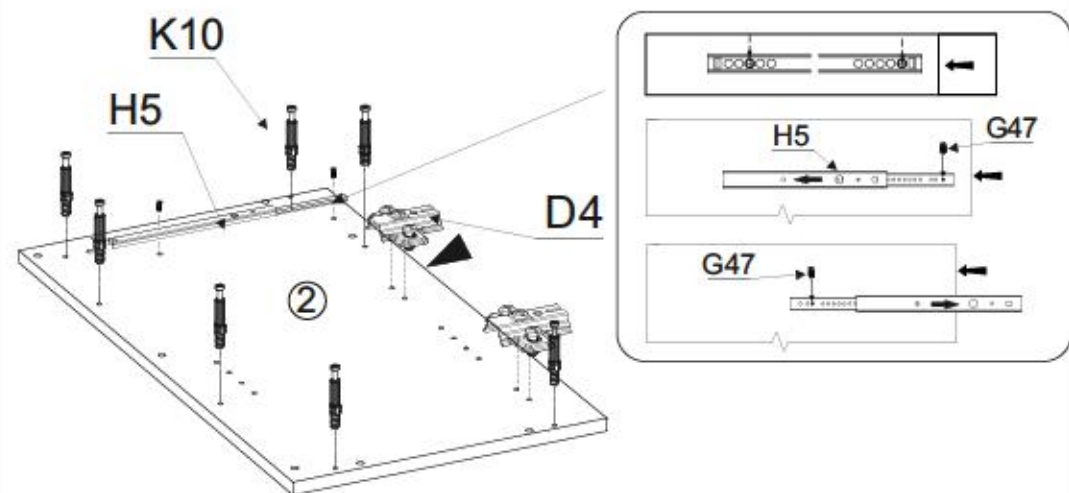
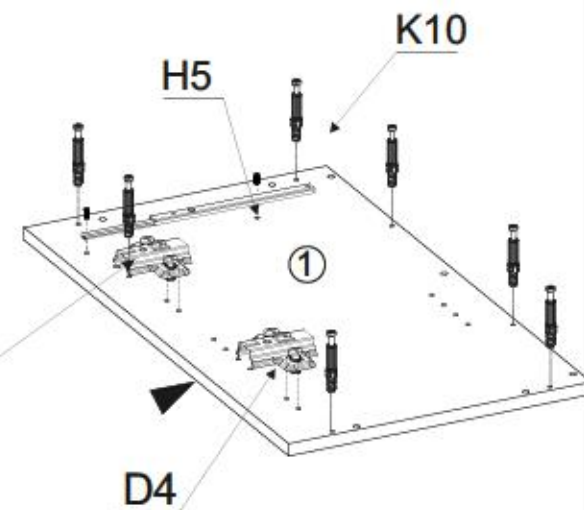
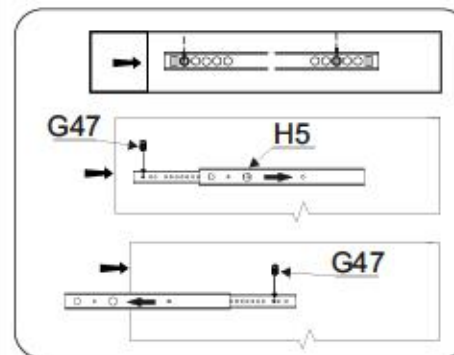
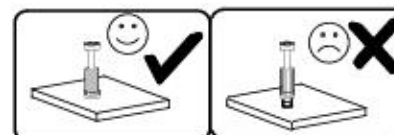



II

G47

6,3x13



x4

H5



17x280

x2

K1



x2

B1



ø8x35

x2

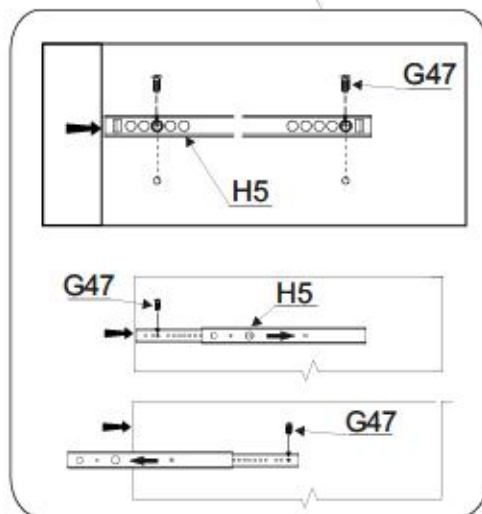
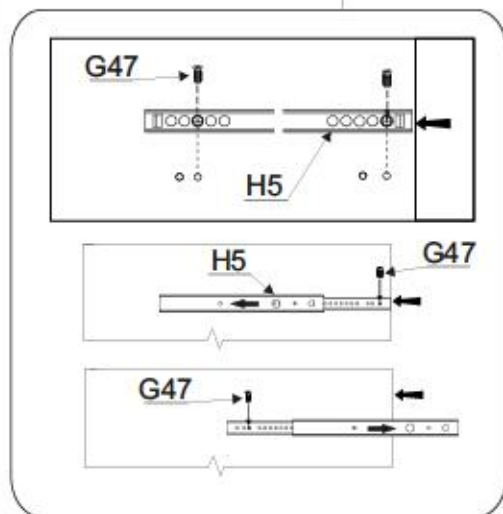
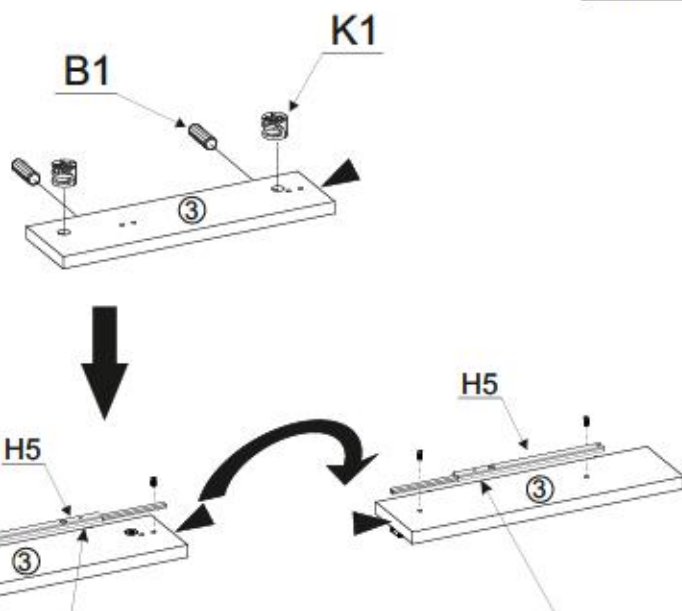
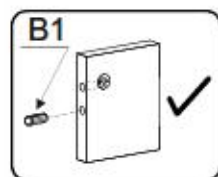
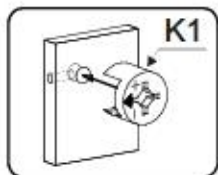

III

B1

ø8x35

x8

K1



x12

K10



x2

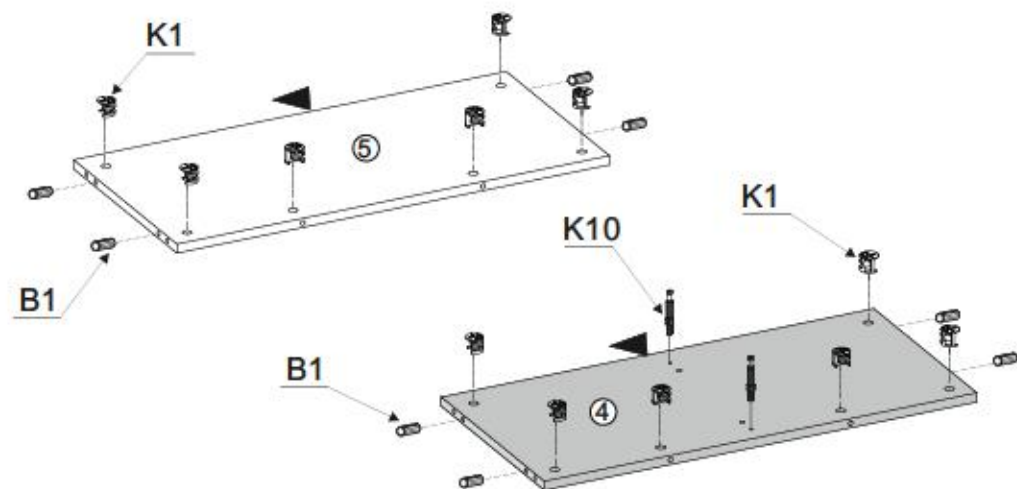

IV

B1

ø8x35

x8

K1



x6

K10



x4

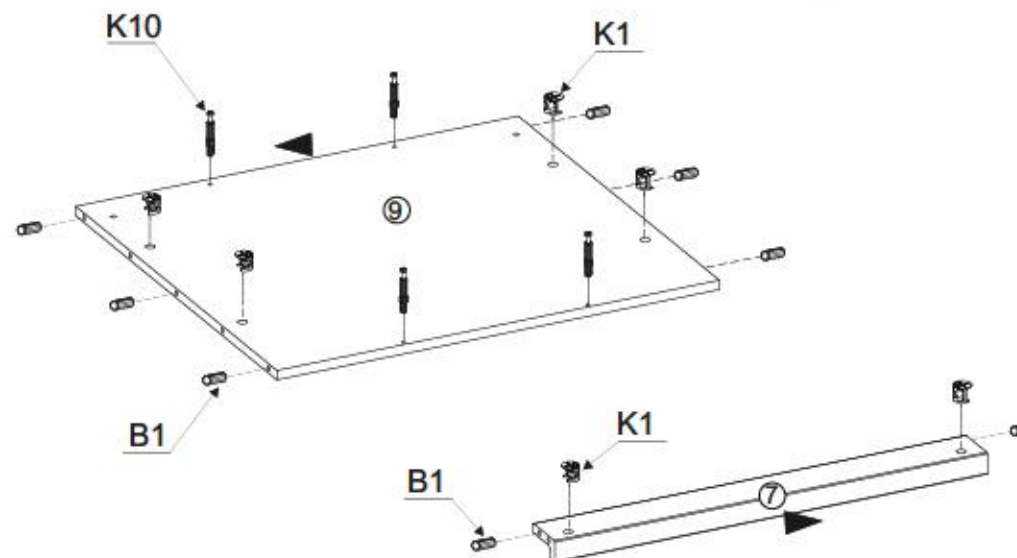



V

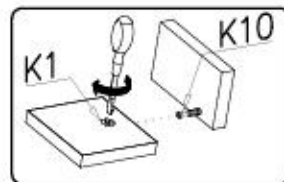
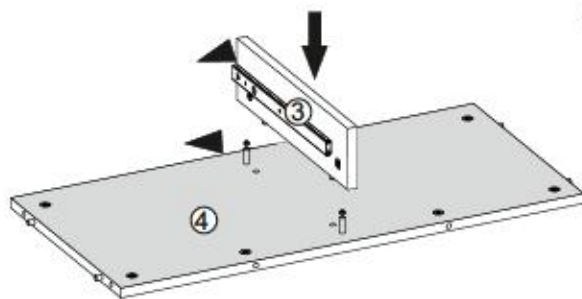

VI

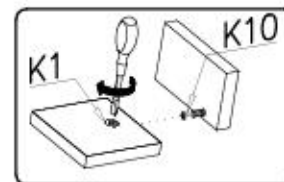
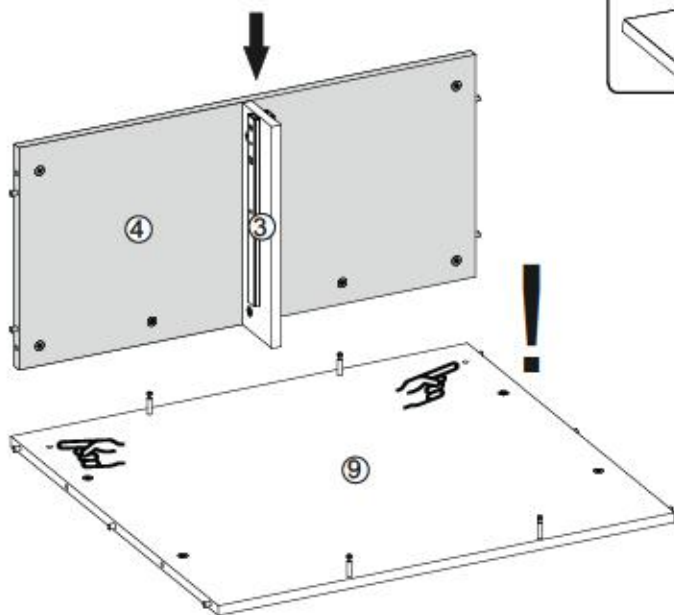

VII

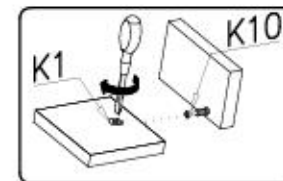
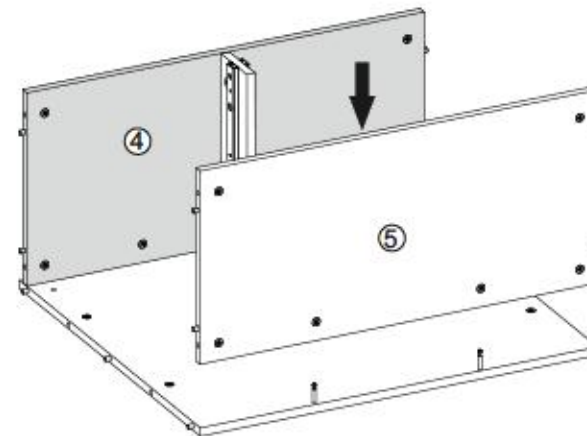

VIII

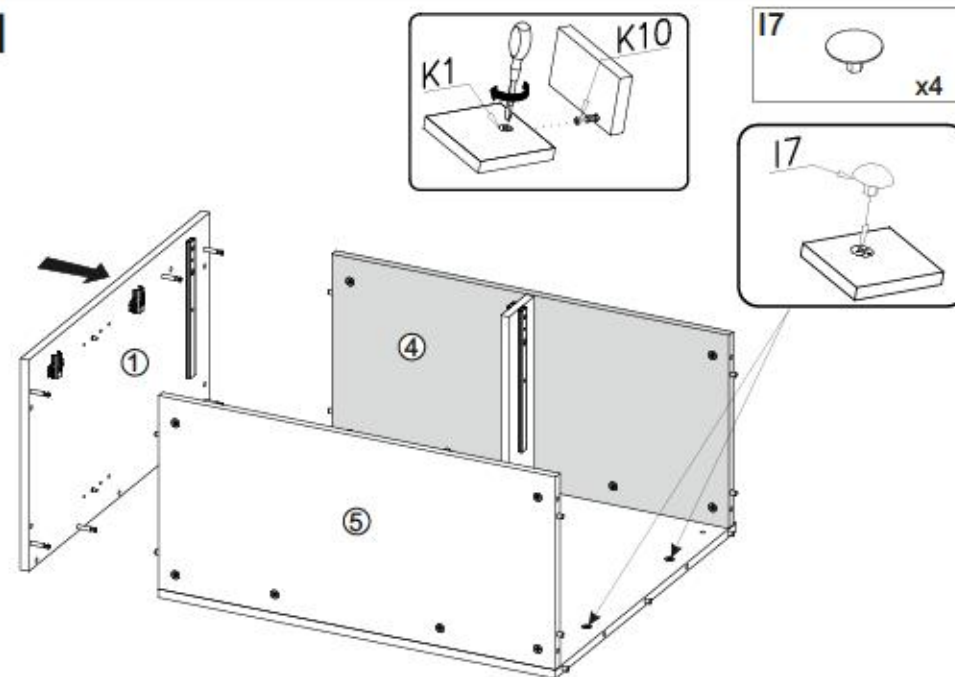

9/16

CITY / GIRON 53



IX

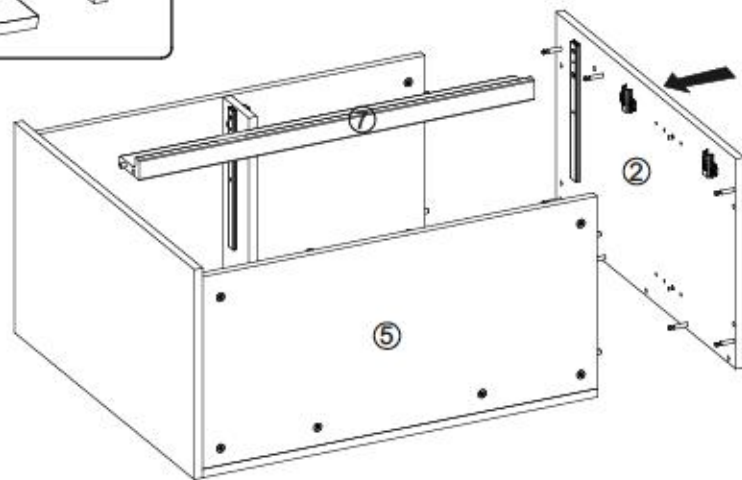
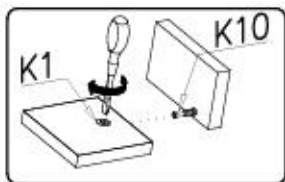

X

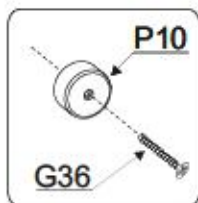

P10



x4

G36



x4

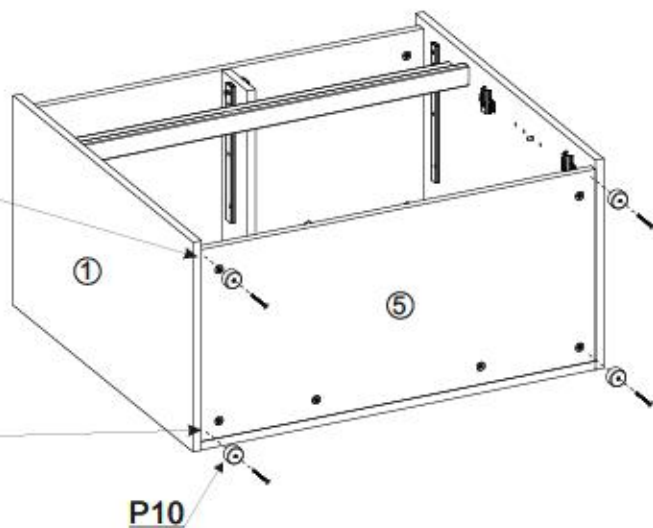
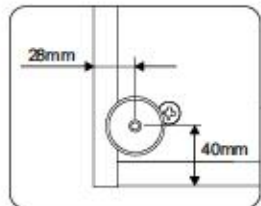
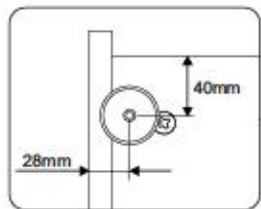

10/16

CITY / GIRON 53



XI

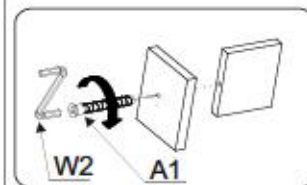
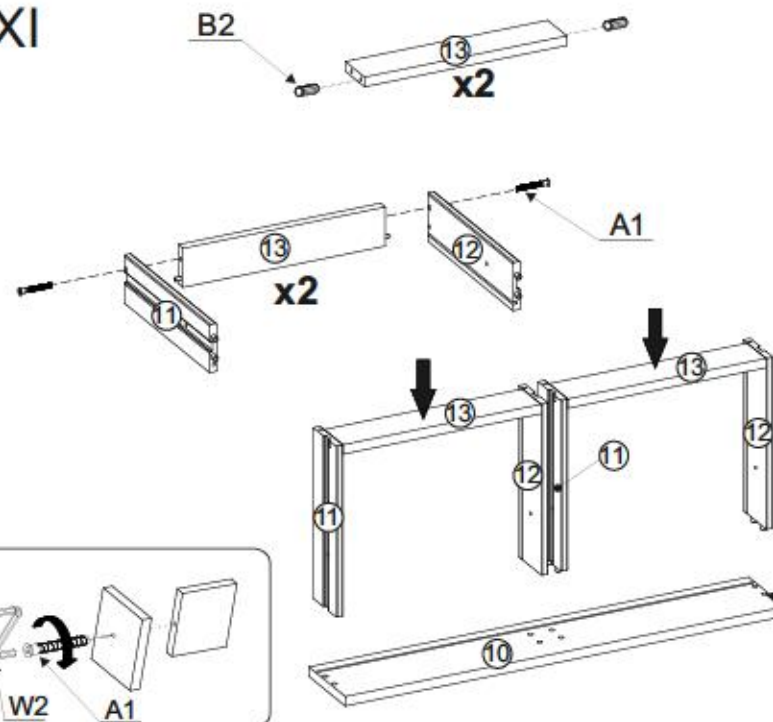

B2



ø6x30 x4

A1



ø7x50 x4

W2



x1

W1



x1



0,5h

W1



XII

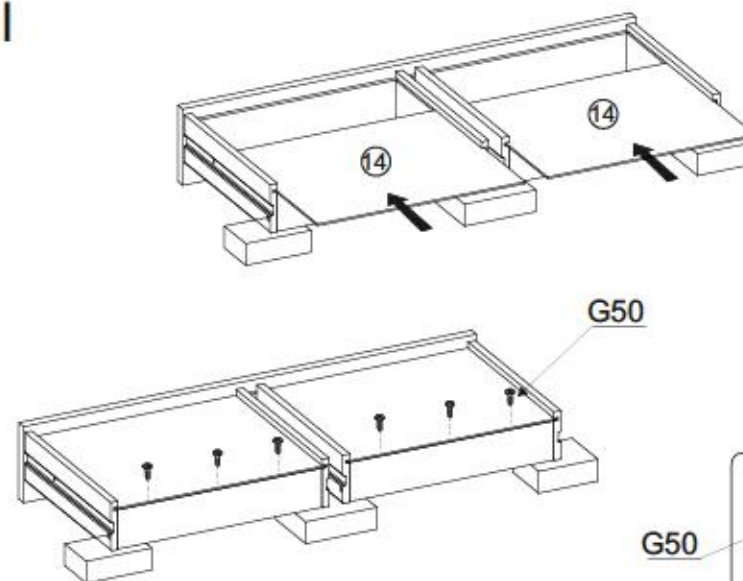

G50



3x20 x6

G50

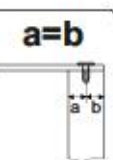
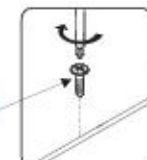



XIII

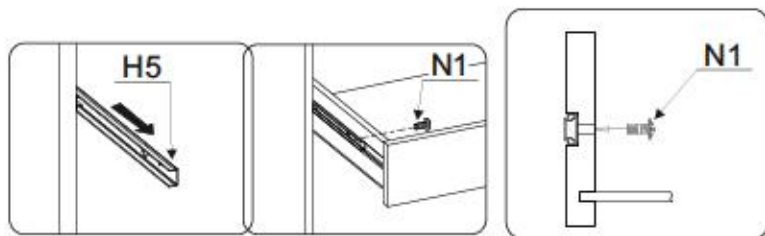

N1

M4X9

x4

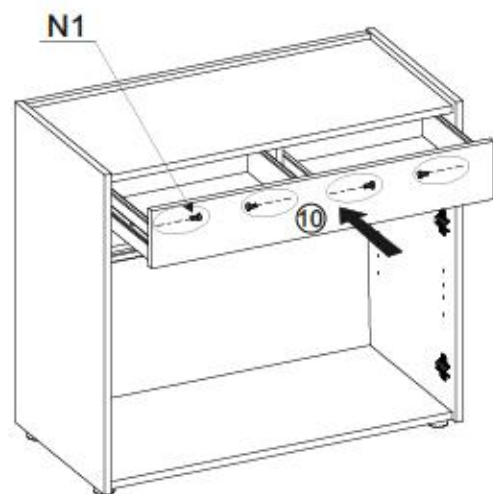

XIV

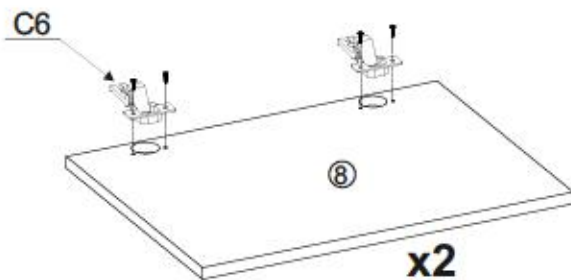

C6

x4



G34

3,5x16

x8

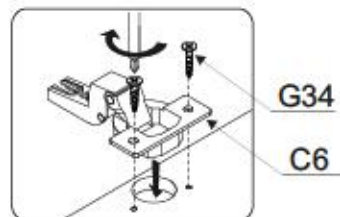

G34

C6



XV

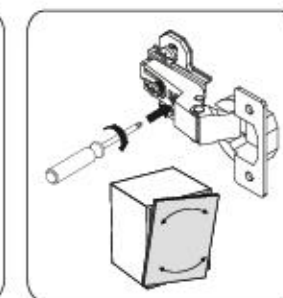
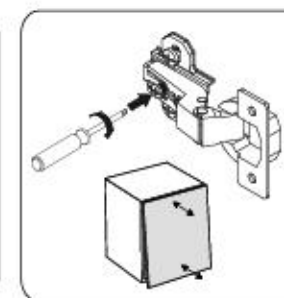
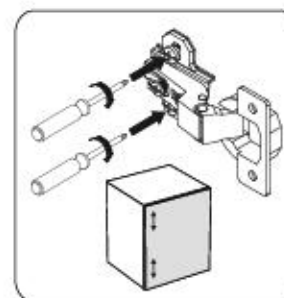
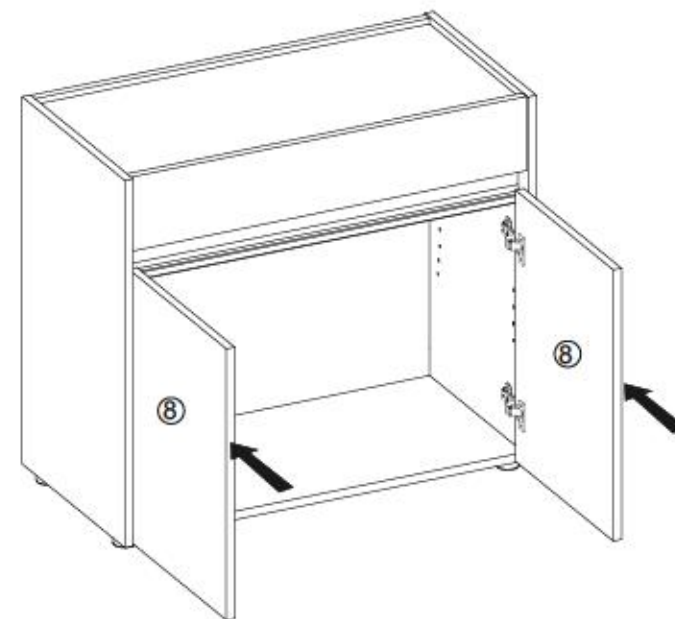
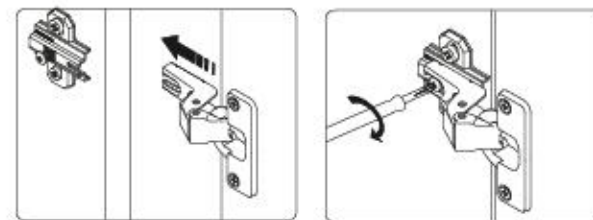



XVI

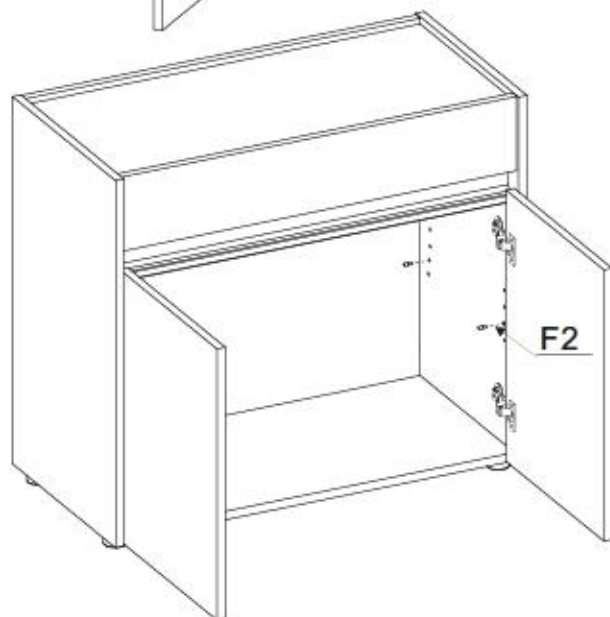
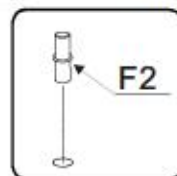
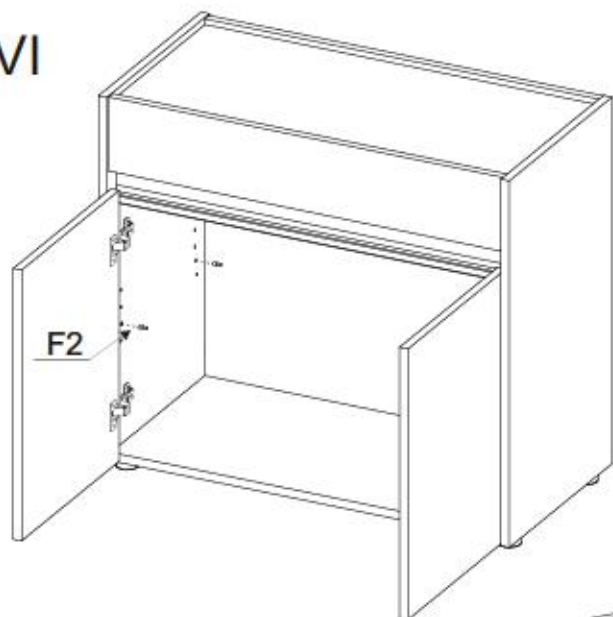

XVII

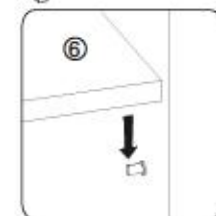
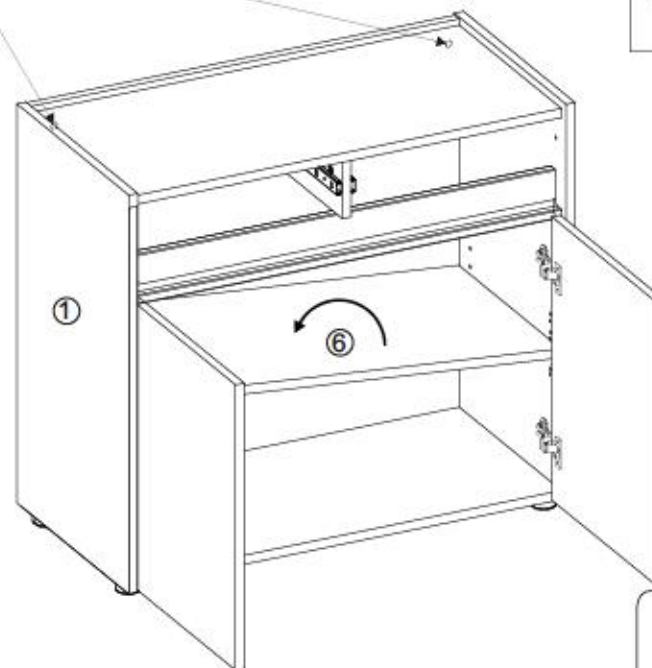
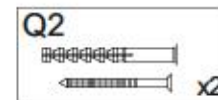
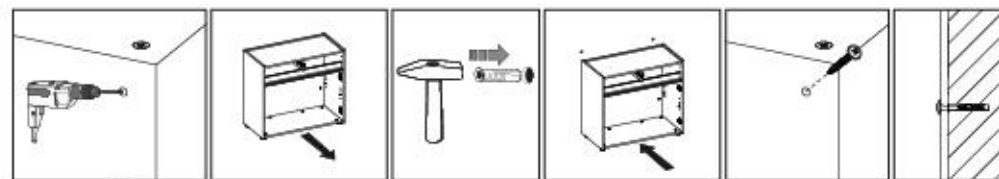
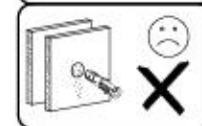
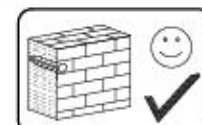

15/16 Service • Assistenza • Dienstverlening • Serwis • Servis • Szerviz • Сервисная служба

Name • Nom • Nome • Naom • Nazwa • Jméno • Νόζov • Νέv • Denumire • Isim • Имя • CITY / GIRON --- 53

D Unsere Dienstleistung ist beschreiblich. Sollten Sie diese Servicekarte direkt an die untenstehende Adresse mailen. Wir können ansonsten nur Beschädigte auf diesem Wege verschicken. Sollten Sie eine andere Beschreibung an Ihren Möbelstück haben, so wenden sie sich bitte direkt an Ihr Möbelhaus.

GB Our direct order service for filing. If a filing part is missing, you can e-mail this service card directly to the address below. However, we can only send filing parts in this way if you have any other cause for complaint concerning your item of furniture, please contact your furniture store directly.

CZ Naše příloha slouží pro kování. Chybí-li vám nějaký díl z kování, můžete tuto servisní kartu odeslat e-mailem přímo na níže uvedenou adresu. Touto cestou však můžeme doručit jen díly kování. Pokud byste měli jinou příčinu stížnosti, obraťte se přímo na svého prodejce nábytku.

F Bien étudier la notice de montage. Si vous remarque une erreur, veuillez envoyer directement la présente carte service à l'adresse ci-dessous. Cependant, nous ne pouvons permettre uniquement d'envoyer des fixures. Pour tout autre type de réclamation concernant votre meuble, veuillez contacter directement votre magasin d'aménagement.

I Il nostro servizio di aiuto per il collare dei fileamenti. Qualora Vi dovesse mancare un pezzo di fileaggio, allora Vi preghiamo di inviare questa carta di servizio immediatamente all'indirizzo sottostante. Possiamo inviare i pezzi di fileaggio solamente per mezzo di questo procedimento. Qualora dovesse avere qualche altro reclamo in merito al mobile, allora Vi preghiamo di rivolgerVi direttamente al Vostro Negozio di mobili.

BG Нашата директна услуга за обвив. Ако липват части от комплектта, потърсете настоящата сервисна карта и не я прагнете на e-mail адреса, защото по-рано. Тя може да бъде използвана за доставяне само на повредени елементи от обвива. Ако установите други дефекти по мебелта, се съветваме да се обърнете към мебелната изложба/магазин, от който сте закупили стоката.

NL Onze dienstverlening voor losse onderdelen. Wanneer er een onderdeel ontbreekt, kunt u deze servicekaart direct aan onderstaand e-mailadres sturen. Wij kunnen lichte defecten wel rechtzamen, maar het is niet mogelijk om andere problemen aan uw meubel te herstellen, verzaken wij u contact op te nemen met uw meubeldealer.

PL Nasz bezpośredni serwis części montażowych. Jeżeli brakuje części konstrukcyjnych do montażu, prosimy o przesłanie nam niniejszej karty serwisowej na niżej podany adres e-mailowy. W ten sposób możemy przesyłać: Pełnowymiarowe konstrukcyjne części. W przypadku innych reklamacji dotyczących mebla, prosimy o kontakt z miejscem nabycia mebla, w którym został dokonany zakup.

HR Servis za okvire. U slučaju da nedostaje neki od dijelova okvira vas da na dole navedenu mail adresu pošaljete ovaj servisni obrazac. Na ovaj način mogu se dostaviti samo okviri. U slučaju da imate dodatne prigovore vezane uz komad namještaja molimo vas da se obratite bravno trgovini namještaja gdje je isti kupljen.

HU Direktrendelgetésű vasalékbeszélés. Ha hiányzik egy vasalék, ezt a kártyát elektronikus úton küldhet az alább található címre. Azonban csak az alább felsorolt kártyák így küldhetők. Amennyiben más típusú reklamációt állít fel, kéri a kereskedőjét. Kérjük, forduljon kizárólag a boltihoz.

SK Náš priamy servis pre štít kování. Ak by Vám chýbala niejaká časť kování, môžete poslať toto servisné listu poslať e-mailom na nižšie uvedenú adresu. Cieľou kování vieme poslať iba týchto aplikácií. Ak by ste mali inú námietku ohľadom vášho nábytku, obráťte sa priamo na Vašu predajňu nábytku.

SLO Naše direktno uslugovno storitev za okvirje. Če vam manjka kakšen del okvirja, lahko to servisno kartico pošljete po e-pošti direktno na spodnji naslov. Po tej poti vam lahko pošljemo samo okvirje. Če imate kakšne dodatne pritožbe drug del pohištva, se obrnite neposredno na vašo trgovino pohištva.

RO Serviciul nostru direct pentru fileamente. Dacă în casa vă lipsește o piesă de fileament (pieși) și trimiteți direct acest card de serviciu prin e-mail la adresa de mai jos. Noi nu putem expedia piesa de fileament decât pe această cale. Dacă aveți o altă reclamație referitoare la piesa de mobilă, atunci vă rugăm să vă adresați direct la magazinul dvs. de mobilă.

RUS Наш прямой сервис для поставки фурнитуры. Если заметили, что Вам не хватает того или иного элемента фурнитуры, Вы можете отправить сервисную карту по адресу непосредственно на неограниченный адрес электронной почты. Однако, также от этого мы можем переслать лишь фурнитуру. Если же у Вас возникли иные претензии относительно приобретенной мебели, пожалуйста, обращайтесь непосредственно в магазин, осуществляющий продажу.

S Vår direktna tjena för beslaggning. Om du saknar en beslaggning del kan skicka detta servicekort direkt till e-postadressen som anges nedan. Tillåt oss dock inte den enda gången att skicka beslaggning delar. Om du har några andra klagomål av annan art än fel på komponenter till möbelsat, direkt.

ES Nuestro servicio directo para accesorios. Si le falta algún accesorio, puede enviar esta tarjeta de servicio directamente a la siguiente dirección. No obstante, por este método solo podemos enviar accesorios. Si tiene alguna otra objeción sobre su mueble, consulte directamente con su mueblería.

TR Doğrudan loto dogudulen hizmetler. Bir donanim eksiklasi bu servis kartini dogudulen agilisi bulunan adrese dogudulen mail ile yollayabilirsiniz. Sadece bu yolla donanim gihderileri iz. Mobilyaniza bagli playayebiliriz vama kimen dogudulen mobilya satiliciniz ile dir.



B1 ø8x35 X...	B2 ø6x30 X...	A1 ø7x50 X...
W2 X...	I7 X...	K1 X...
K10 X...	D4 X...	C6 X...
F2 X...	N1 M4x9 X...	G34 3,5x16 X...
G47 6,3x13 X...	G50 3x20 X...	W1 X...
P10 X...	G36 4x30 X...	Q2 X...
H5 17x280 X...		

service@mv-steinheim.de

+49 5233 95 290 10

15/16 Service • Assistenza • Dienstverlening • Serwis • Servis • Szerviz • Сервисная служба

Name • Nom • Nome • Naom • Nazwa • Jméno • Νόζov • Νέv • Denumire • Isim • Имя • CITY / GIRON --- 53

D Unsere Dienstleistung ist beschreiblich. Sollten Sie diese Servicekarte direkt an die untenstehende Adresse mailen. Wir können ansonsten nur Beschädigte auf diesem Wege verschicken. Sollten Sie eine andere Beschreibung an Ihren Möbelstück haben, so wenden sie sich bitte direkt an Ihr Möbelhaus.

GB Our direct order service for filing. If a filing part is missing, you can e-mail this service card directly to the address below. However, we can only send filing parts in this way if you have any other cause for complaint concerning your item of furniture, please contact your furniture store directly.

CZ Naše příloha slouží pro kování. Chybí-li vám nějaký díl z kování, můžete tuto servisní kartu odeslat e-mailem přímo na níže uvedenou adresu. Touto cestou však můžeme doručit jen díly kování. Pokud byste měli jinou příčinu stížnosti, obraťte se přímo na svého prodejce nábytku.

F Bien étudier la notice de montage. Si vous remarque une erreur, veuillez envoyer directement la présente carte service à l'adresse ci-dessous. Cependant, nous ne pouvons permettre uniquement d'envoyer des fixures. Pour tout autre type de réclamation concernant votre meuble, veuillez contacter directement votre magasin d'aménagement.

I Il nostro servizio di aiuto per il collare dei fileamenti. Qualora Vi dovesse mancare un pezzo di fileaggio, allora Vi preghiamo di inviare questa carta di servizio immediatamente all'indirizzo sottostante. Possiamo inviare i pezzi di fileaggio solamente per mezzo di questo procedimento. Qualora dovesse avere qualche altro reclamo in merito al mobile, allora Vi preghiamo di rivolgerVi direttamente al Vostro Negozio di mobili.

BG Нашата директна услуга за обвив. Ако липват части от комплектта, потърсете настоящата сервисна карта и не я прагнете на e-mail адреса, защото по-рано. Тя може да бъде използвана за доставяне само на повредени елементи от обвива. Ако установите други дефекти по мебелта, се съветваме да се обърнете към мебелната изложба/магазин, от който сте закупили стоката.

NL Onze dienstverlening voor losse onderdelen. Wanneer er een onderdeel ontbreekt, kunt u deze servicekaart direct aan onderstaand e-mailadres sturen. Wij kunnen lichte defecten wel rechtzamen, maar het is niet mogelijk om andere problemen aan uw meubel te herstellen, verzaken wij u contact op te nemen met uw meubeldealer.

PL Nasz bezpośredni serwis części montażowych. Jeżeli brakuje części konstrukcyjnych do montażu, prosimy o przesłanie nam niniejszej karty serwisowej na niżej podany adres e-mailowy. W ten sposób możemy przesyłać: Pełnowymiarowe konstrukcyjne części. W przypadku innych reklamacji dotyczących mebla, prosimy o kontakt z miejscem nabycia mebla, w którym został dokonany zakup.

HR Servis za okvire. U slučaju da nedostaje neki od dijelova okvira vas da na dole navedenu mail adresu pošaljete ovaj servisni obrazac. Na ovaj način mogu se dostaviti samo okviri. U slučaju da imate dodatne prigovore vezane uz komad namještaja molimo vas da se obratite bravno trgovini namještaja gdje je isti kupljen.

HU Direktrendelgetésű vasalékbeszélés. Ha hiányzik egy vasalék, ezt a kártyát elektronikus úton küldhet az alább található címre. Azonban csak az alább felsorolt kártyák így küldhetők. Amennyiben más típusú reklamációt állít fel, kéri a kereskedőjét. Kérjük, forduljon kizárólag a boltihoz.

SK Náš priamy servis pre štít kování. Ak by Vám chýbala niejaká časť kování, môžete poslať toto servisné listu poslať e-mailom na nižšie uvedenú adresu. Cieľou kování vieme poslať iba týchto aplikácií. Ak by ste mali inú námietku ohľadom vášho nábytku, obráťte sa priamo na Vašu predajňu nábytku.

SLO Naše direktno uslugovno storitev za okvirje. Če vam manjka kakšen del okvirja, lahko to servisno kartico pošljete po e-pošti direktno na spodnji naslov. Po tej poti vam lahko pošljemo samo okvirje. Če imate kakšne dodatne pritožbe drug del pohištva, se obrnite neposredno na vašo trgovino pohištva.

RO Serviciul nostru direct pentru fileamente. Dacă în casa vă lipsește o piesă de fileament (pieși) și trimiteți direct acest card de serviciu prin e-mail la adresa de mai jos. Noi nu putem expedia piesa de fileament decât pe această cale. Dacă aveți o altă reclamație referitoare la piesa de mobilă, atunci vă rugăm să vă adresați direct la magazinul dvs. de mobilă.

RUS Наш прямой сервис для поставки фурнитуры. Если заметили, что Вам не хватает того или иного элемента фурнитуры, Вы можете отправить сервисную карту по адресу непосредственно на неограниченный адрес электронной почты. Однако, также от этого мы можем переслать лишь фурнитуру. Если же у Вас возникли иные претензии относительно приобретенной мебели, пожалуйста, обращайтесь непосредственно в магазин, осуществляющий продажу.

S Vår direktna tjena för beslaggning. Om du saknar en beslaggning del kan skicka detta servicekort direkt till e-postadressen som anges nedan. Tillåt oss dock inte den enda gången att skicka beslaggning delar. Om du har några andra klagomål av annan art än fel på komponenter till möbelsat, direkt.

ES Nuestro servicio directo para accesorios. Si le falta algún accesorio, puede enviar esta tarjeta de servicio directamente a la siguiente dirección. No obstante, por este método solo podemos enviar accesorios. Si tiene alguna otra objeción sobre su mueble, consulte directamente con su mueblería.

TR Doğrudan loto dogudulen hizmetler. Bir donanim eksiklasi bu servis kartini dogudulen agilisi bulunan adrese dogudulen mail ile yollayabilirsiniz. Sadece bu yolla donanim gihderileri iz. Mobilyaniza bagli playayebiliriz vama kimen dogudulen mobilya satiliciniz ile dir.

nr	L[mm]	B[mm]	T[mm]	Menge	Coll
1	680	400	16	1	1/1
2	680	400	16	1	1/1
3	99	365	16	1	1/1
4	768	366	16	1	1/1
5	768	366	16	1	1/1
6	768	366	16	1	1/1
7	768	77	38	1	1/1
8	380	497	16	2	1/1
9	678	768	16	1	1/1
10	763	126	16	1	1/1
11	290	80	12	2	1/1
12	290	80	12	2	1/1
13	344	65	12	2	1/1
14	354	297	3	2	1/1

